



วารสารมณีเชษฐาราม วัดจอมมณี

Journal of Mani Chettha Ram

Wat Chommani

ปีที่ 7 ฉบับที่ 6 (พฤศจิกายน - ธันวาคม 2567)

Vol 7 No.6 (November - December 2024)

P-ISSN : 2774-0455 (Print)

E-ISSN : 2774-0978 (Online)

วัตถุประสงค์

วารสารมณีเชษฐาราม วัดจอมมณี เป็นวารสารในกลุ่มมนุษยศาสตร์และสังคมศาสตร์ มีวัตถุประสงค์เพื่อส่งเสริมการศึกษาค้นคว้า และเพื่อตีพิมพ์เผยแพร่บทความวิชาการ บทความวิจัย และบทวิจารณ์หนังสือ แก่นักวิจัย นักวิชาการ คณาจารย์และนักศึกษา ในมิติทางด้านศาสนาและปรัชญา วัฒนธรรมและประเพณี ท้องถิ่น รัฐศาสตร์ รัฐประศาสนศาสตร์ การศึกษา สังคมวิทยาและมนุษยวิทยา รวมทั้งสหวิทยาการด้านมนุษยศาสตร์และสังคมศาสตร์

บทความที่ตีพิมพ์เผยแพร่ในวารสารได้ผ่านการพิจารณาจากผู้ทรงคุณวุฒิอย่างน้อย 2 ท่าน ในลักษณะปกปิดรายชื่อ (Double blind peer reviewed) เปิดรับบทความทั้งภาษาไทยและภาษาอังกฤษ โดยรับพิจารณาตีพิมพ์ต้นฉบับของบุคคลทั้งภายในและภายนอกมหาวิทยาลัย ผลงานที่ส่งมาจะต้องไม่เคยตีพิมพ์หรืออยู่ระหว่างการพิจารณาจากผู้ทรงคุณวุฒิเพื่อตีพิมพ์ในวารสารอื่น ผู้เขียนบทความจะต้องปฏิบัติตามหลักเกณฑ์การเสนอบทความวิชาการหรือบทความวิจัยเพื่อตีพิมพ์ในวารสาร อย่างเคร่งครัด รวมทั้งระบบการอ้างอิงต้องเป็นไปตามหลักเกณฑ์ของวารสาร

ทัศนะและข้อคิดเห็นที่ปรากฏในบทความวารสาร ถือเป็นความรับผิดชอบของผู้เขียนบทความนั้น มิใช่ความคิดของคณะผู้จัดทำ และไม่ถือเป็นทัศนะและความรับผิดชอบของกองบรรณาธิการ ทั้งนี้กองบรรณาธิการไม่สงวนลิขสิทธิ์ในการคัดลอก แต่ให้อ้างอิงแสดงที่มา

กำหนดออกวารสารปีละ 6 ฉบับ เป็นราย 2 เดือน

ฉบับที่ 1 เดือน มกราคม - กุมภาพันธ์

ฉบับที่ 2 เดือน มีนาคม - เมษายน

ฉบับที่ 3 เดือน พฤษภาคม - มิถุนายน

ฉบับที่ 4 เดือนกรกฎาคม - สิงหาคม

ฉบับที่ 5 เดือนกันยายน - ตุลาคม

ฉบับที่ 6 เดือน พฤศจิกายน - ธันวาคม

เจ้าของ

111/1 วัดจอมมณี ตำบลมีชัย อำเภอเมือง จังหวัดหนองคาย 43000 โทร 06-10186156

e-mail: manichettharam@gmail.com

ที่ปรึกษา

พระเทพกิตติมณี, ดร.

ที่ปรึกษาเจ้าคณะจังหวัดหนองคาย

พระราชาธรรมาภรณ์, รศ.ดร.

เจ้าคณะจังหวัดหนองคาย

พระศรีวิจิตรโมลี

รองเจ้าคณะจังหวัดหนองคาย

พระสุธีวีชิรคุณ

รองอธิการบดี มหาวิทยาลัยมหามกุฏราชวิทยาลัย

บรรณาธิการบริหาร

พระครูสุตธรรมาภรณ์

เจ้าอาวาสวัดจอมมณี

หัวหน้ากองบรรณาธิการ

พระมหาฐิติวัธน์ หนั่นกิจ, ดร.

โรงเรียนพระเทพบัณฑิตวิทยานุสรณ์

กองบรรณาธิการ

พระศรีญาณวงศ์, ดร.

มหาวิทยาลัยมหาจุฬาลงกรณราชวิทยาลัย วิทยาเขตหนองคาย

พระครูภาวนาธรรมโมชิต, ดร.

เจ้าคณะอำเภอเมืองหนองคาย จังหวัดหนองคาย

พระครูปริยัติสุวรรณวัฒน์, ดร.

มหาวิทยาลัยมหาจุฬาลงกรณราชวิทยาลัย วิทยาเขตหนองคาย

พระนัสชนะ ส่างช้าง, ดร.

วัดจอมมณี ตำบลมีชัย อำเภอเมือง จังหวัดหนองคาย

พระมหาจ๋านงค์ สิริวิณโณ, ดร.

มหาวิทยาลัยมหาจุฬาลงกรณราชวิทยาลัย วิทยาเขตหนองคาย

พระมหาฐิติวัธน์ หมั่นกิจ, ดร.

โรงเรียนพระเทพบัณฑิตวิทยานุสรณ์

ศาสตราจารย์ ดร.บุญทัน ดอกไธสง

มหาวิทยาลัยมหาจุฬาลงกรณราชวิทยาลัย

ศาสตราจารย์ ดร.ธีรภัทร์ เสรีรังสรรค์

มหาวิทยาลัยรังสิต

รองศาสตราจารย์ ดร.สัญญา เคนาภูมิ

มหาวิทยาลัยราชภัฏมหาสารคาม

รองศาสตราจารย์ ดร.ธวัช ด้วงทองคำ

มหาวิทยาลัยสุโขทัยธรรมมาธิราช

รองศาสตราจารย์ ดร.สุเทพ สุวีรางกูร

มหาวิทยาลัยมหามกุฏราชวิทยาลัย

ผู้ช่วยศาสตราจารย์ ดร. วินิจ ผาเจริญ

มหาวิทยาลัยแม่โจ้

พลตรี ดร.วัลลภ มณีเชษฐา

มหาวิทยาลัยเนชั่น

ดร.สมพงษ์ พิพัฒน์เอกสกุล

มหาวิทยาลัยเทคโนโลยีราชมงคลสุวรรณภูมิ

ผู้ช่วยศาสตราจารย์ ดร.ประภาส แก้วเกตุพงษ์

มหาวิทยาลัยขอนแก่น

ผู้ช่วยศาสตราจารย์ ดร.สมชาย ดำเนิน

สมาคมนักวิจัยแห่งประเทศไทย

ดร.ธีรรัตน์ กัปโก

มหาวิทยาลัยมหาจุฬาราชวิทยาลัย วิทยาเขตขอนแก่น

ผู้ช่วยศาสตราจารย์ ดร.ภูภาณจนกฤษฎ์ ปุสันรัมย์

มหาวิทยาลัยมหาจุฬาราชวิทยาลัย วิทยาเขตขอนแก่น

ผู้ช่วยศาสตราจารย์ ดร.วุฒิพงษ์ บัวช้อย

มหาวิทยาลัยราชภัฏเพชรบูรณ์

 **ผู้ช่วยกองบรรณาธิการ**

พระมหาสายัณ ดิกขปญโญ

วัดจอมมณี ตำบลมีชัย อำเภอเมือง จังหวัดหนองคาย

นายสมศักดิ์ พะปะเสน

โรงเรียนพระเทพบัณฑิตวิทยานุสรณ์

 **ฝ่ายประสานงานและจัดการ**

พรเทพ เข้มเครือ

วัดจอมมณี ตำบลมีชัย อำเภอเมือง จังหวัดหนองคาย

ณรงค์ฤทธิ์ ดีทองหลง

วัดจอมมณี ตำบลมีชัย อำเภอเมือง จังหวัดหนองคาย



ฝ่ายกฎหมาย

ชัยวิทย์ ฤทธิพิชัยวัฒน์

นิติกรกรชำนาญการ สำนักงานคณะกรรมการการเลือกตั้ง

ออกแบบปก

สมศักดิ์ พะปะเสน

โรงเรียนพระเทพบัณฑิตวิทยานุสรณ์

จัดรูปเล่ม

พระวินัย นาคา

วัดจอมมณี ตำบลมีชัย อำเภอเมือง จังหวัดหนองคาย

พิมพ์ที่

ศูนย์เรียนรู้การผลิตและจัดการธุรกิจสิ่งพิมพ์ดิจิทัล มหาวิทยาลัยราชภัฏวไลยอลงกรณ์ ใน

พระบรมราชูปถัมภ์ เลขที่ 1 หมู่ 20 ถ.พหลโยธิน ต.คลองหนึ่ง อ.คลองหลวง จ.ปทุมธานี 13180

โทรศัพท์ 0 2529 0574 7, 0 2909 1633 www.vru.ac.th



บทบรรณาธิการ

วารสารฉบับนี้เป็นฉบับที่ 6 ประจำปีพุทธศักราช 2567 บทความที่ได้รับการคัดเลือกให้เผยแพร่ในวารสารฉบับนี้ เนื้อหาสาระของบทความยังคงเนื้อหาสาระที่หลากหลายเช่นเคย จำนวนบทความทั้งหมด จำนวน 85 เรื่อง ซึ่งประกอบด้วย บทความวิจัย จำนวน 67 เรื่อง บทความวิชาการ จำนวน 18 เรื่อง วารสารผ่านการประเมินคุณภาพวารสารใหม่เข้าสู่จากศูนย์ดัชนีการอ้างอิงวารสารไทย (Thai Journal Citation Index-TCI) ให้วารสารจัดอยู่กลุ่มที่ 2 ระยะเวลาการรับรองคุณภาพวารสารตั้งแต่วันที่ 1 มกราคม พ.ศ. 2565 จนถึงวันที่ 31 ธันวาคม พ.ศ. 2567 และเพื่อให้คุณภาพของบทความเป็นไปตามเงื่อนไข และกติกาสากล จึงเปิดโอกาสให้นักวิชาการ นักวิจัยและนักศึกษาระดับบัณฑิต ได้เผยแพร่บทความทางวิชาการ หรือบทความวิจัย ซึ่งกองบรรณาธิการได้ดำเนินการตามกระบวนการเชิงหลักการเผยแพร่บทความตามเกณฑ์สำนักงานคณะกรรมการอุดมศึกษาทุกประการ

กองบรรณาธิการวารสารมณีเชษฐาราม วัดจอมมณี ขอขอบคุณท่านผู้เขียน ท่านสมาชิกและท่านผู้อ่านที่ให้ความสนใจและไว้วางใจวารสารของเราเป็นอย่างดีตลอดมาและหวังเป็นอย่างยิ่งว่าบทความที่ได้เลือกสรรมาตีพิมพ์มีประโยชน์ต่อผู้อ่านทุกท่านบรรณาธิการขอขอบพระคุณท่านผู้ทรงคุณวุฒิทุกท่านที่ได้ให้ความกรุณาอ่านและแนะนำการปรับแก้บทความวิจัยให้มีคุณภาพทางวิชาการยิ่งขึ้น

สุดท้ายนี้กองบรรณาธิการหวังอย่างยิ่งว่าเนื้อหาในวารสารฉบับนี้จะเป็นประโยชน์ต่อผู้อ่านบ้างตามสมควร หากผู้อ่านจะมีข้อเสนอแนะในการปรับปรุงวารสารนี้ให้สมบูรณ์ยิ่งขึ้น กองบรรณาธิการขอน้อมรับไว้ด้วยความยินดียิ่ง

พระครูสุตริตนาภรณ์

บรรณาธิการ

สารบัญ

บรรณาธิการ	(ก)
บทบรรณาธิการ	(ฉ)
สารบัญ	(ช-ฎ)

บทความวิจัย : Research Article

การพัฒนาจริยศาสตร์เพื่อเสริมสร้างตัวชี้วัดความโปร่งใสในองค์กรปกครองส่วนท้องถิ่นของ อำเภอประจันตคาม จังหวัดปราจีนบุรี	1-23
--	------

DEVELOPMENT OF ETHICS TO STRENGTHEN TRANSPARENCY INDICATORS IN LOCAL ADMINISTRATIVE ORGANIZATIONS OF PRACHANTAKHAM DISTRICT, PRACHINBURI PROVINCE

พระเรวัตน์ จนทสโร (โคกเดี่ยว)

แนวทางการพัฒนาการบริหารแหล่งเรียนรู้ภูมิปัญญาท้องถิ่นไท-ยวนของสถานศึกษาในเขตเทศบาลเมืองสีคิ้ว อ.สีคิ้ว จ.นครราชสีมา	24-39
---	-------

GUIDELINES FOR THE DEVELOPMENT OF THE MANAGEMENT OF LOCAL WISDOM LEARNING RESOURCES TAI-YUANOF OF SCHOOL IN SIKHIO MUNICIPALITY, SIKHIO DISTRICT, NAKHON RATCHASIMA PROVINCE

ณัทภกา สุริยะ และ นัสชนะ ส่างช้าง

ภาวะผู้นำการเปลี่ยนแปลงของผู้บริหารสถานศึกษา สังกัดสำนักงานเขตพื้นที่การศึกษาประถมศึกษานครราชสีมา เขต 1	40-61
---	-------

TRANSFORMATIONAL LEADERSHIP OF SCHOOL ADMINISTRATORS UNDER THE OFFICE OF THE NAKHON RATCHASIMA PRIMARY EDUCATIONAL SERVICE AREA 1

พจน์ เจริญสันเทียะ

ภาวะผู้นำทางวิชาการของผู้บริหารโรงเรียนในสังกัดสำนักงานเขตพื้นที่การศึกษาประถมศึกษามหาสารคาม เขต 1	62-80
--	-------

ROLE OF EXECUTIVES AFFECTING PEOPLE'S SATISFACTION THE SERVICE OF LOCAL GOVERNMENT ORGANIZATIONS IN SAKORN NAKORN PROVINCE

ธัญญ์วรัท ภัทร์นันตชัย และ ธนพลอยศิริ สิริบรรสาพ

- การพัฒนาหลักสูตรฝึกอบรมครูภาษาไทยเพื่อพัฒนาการเขียนเชิงสร้างสรรค์ 81-100**
และการคิดสร้างสรรค์ของนักเรียนระดับมัธยมศึกษาตามแนวคิดเชิงรุก
DEVELOPING A TRAINING CURRICULUM FOR DEVELOP CREATIVE WRITING
AND CREATIVITY OF SECONDARY SCHOOL STUDENTS ACCORDING TO
ACTIVE LEARNING
อรุณพงษ์ ผิวเหลือง และ ณัฐกิตติ์ สิริวัฒนาทากุล
- การมีส่วนร่วมของประชาชนในการพัฒนาชุมชนในเขตเทศบาลตำบลนาอาน 101-115**
อำเภอเมืองเลย จังหวัดเลย
PUBLIC PARTICIPATION IN COMMUNITY DEVELOPMENT IN NA AN
SUBDISTRICT MUNICIPALITY MUEANG LOEI DISTRICT, LOEI PROVINCE
กิตติศักดิ์ วิเศษนันท์ และ โกศล สอดส่อง
- การปฏิบัติหน้าที่ของกำนัน ผู้ใหญ่บ้านตำบลโนนสัง อำเภอโนนสัง จังหวัด 116-132**
หนองบัวลำภู
PERFORMING THE DUTIES OF THE VILLAGE HEADMAN VILLAGE HEAD OF
NON SANG SUBDISTRICT, NON SANG DISTRICT, NONG BUA LAMPHU
PROVINCE
พีระวัฒน์ สีสลาบุตร และ สุปิ่น สมสาร
- คุณภาพการให้บริการของศูนย์พัฒนาเด็กเล็กเทศบาลตำบลหนองบัว อำเภอเมือง 133-151**
จังหวัดอุดรธานี
SERVICE QUALITY OF NONG BUA MUNICIPALITY CHILD DEVELOPMENT
CENTER MUEANG DISTRICT, UDON THANI PROVINCE
ธรรมวิทย์ มุลทรา และ โกศล สอดส่อง
- การมีส่วนร่วมของประชาชนในการพัฒนาท้องถิ่นขององค์การบริหารส่วนตำบล 152-167**
หนองหัวคู อำเภอบ้านผือ จังหวัดอุดรธานี
PUBLIC PARTICIPATION IN LOCAL DEVELOPMENT OF NONG HUA KHU
SUBDISTRICT ADMINISTRATIVE ORGANIZATION, BAN PHUE DISTRICT UDON
THANI PROVINCE
รัชชานนท์ ลีอนาม และ บุญเหลือ บุปผามาลา

**ผลของการใช้รูปแบบการสอนตามทฤษฎีการตอบสนองของผู้อ่านที่มีต่อผลสัมฤทธิ์
ทางการเรียนวรรณคดีไทยของนักเรียนชั้นมัธยมศึกษาปีที่ 1** 168-178

EFFECTS OF USING AN INSTRUCTIONAL MODEL BASED ON THE READER-RESPONSE THEORY THAT HAS AN EFFECT ON ACADEMIC ACHIEVEMENT IN THAI LITERATURE OF MATTHAYOMSUKSA 1

กรรณิกา พูลช่วย และ เต๋นดาว ชลวิทย์

การศึกษารสวรรณคดีบาลีในอรรถกถาธรรมบท 179-194

A STUDY OF PALI LITERATURE'S POETIC FLAVOR IN DHAMMAPADATTHAKATHA

พระมหาประทีป อภิวฑฒโน(แก้วพันธุ์), พระมหาประหยัด ปญญาวโร (สุนนท์), พระมหาไพฑูรย์ สิริธมโม (ชัยกุง), พระวันชัย ภูริทตฺโต (อนนตรี) และ เจษฎา มุลยาพอ

**การบริหารจัดการตามหลักธรรมาภิบาลขององค์การบริหารส่วนตำบลถ่อนนาฉับ
อำเภอบ้านดุง จังหวัดอุดรธานี** 195-212

GOOD GOVERNANCE MANAGEMENT OF THON NA LAP SUBDISTRICT ADMINISTRATIVE ORGANIZATION, BAN DUNG DISTRICT, UDON THANI PROVINCE

ภัทรารุณี ศิลาคม และ โกศล สอดส่อง

**การประเมินปรับปรุงและพัฒนาหลักสูตรศิลปศาสตรบัณฑิต สาขาวิชาสังคมวิทยา
และมานุษยวิทยา คณะสังคมศาสตร์ มหาวิทยาลัยมหามกุฏราชวิทยาลัย** 213-230

ASSESSMENT, IMPROVEMENT AND DEVELOPMENT OF THE BACHELOR OF ARTS PROGRAM DEPARTMENT OF SOCIOLOGY AND ANTHROPOLOGY FACULTY OF SOCIAL SCIENCES MAHAMAKUT BUDDHIST UNIVERSITY

พระครูสุทธิเมธาวังค์ (สุทธิพงษ์ สุทธิวงโม), ชาตรี สุขสบาย, สงคราม จันทร์ทาศิริ, รदानุช อรรถรุ่งโรจน์ และ พระนัสสนะ ส่างช้าง



**การพัฒนาภาวะความเป็นผู้นำเพื่อเตรียมความพร้อมในการบริหารองค์กรปกครอง
ท้องถิ่นให้แก่นักศึกษาสาขารัฐประศาสนศาสตร์ ด้วยการจัดการเรียนการสอนโดย
ใช้ชุมชนเป็นฐาน** 231-248

DEVELOPMENT OF LEADERSHIP IN LOCAL ADMINISTRATION
ORGANIZATION OF PUBLIC ADMINISTRATION MAJOR STUDENTS BY USING
COMMUNITY BASED LEARNING

กุลสกาวิ์ เลาสลิตยั

**ประโยชน์และคุณค่าของวรรณกรรมพระพุทธศาสนาเรื่องจอมจักรพรรดิอโศก
ของวศิน อินทสระ: การศึกษาเชิงวิเคราะห์** 249-265

ADVANTAGES AND VALUES OF BUDDHIST LITERATURE ENTITLED
EMPEROR ASOKA OF VASIN INTHASARA: AN ANALYTICAL STUDY

ต้ง นวลจันท์ และ สุวิญ รักสตัยั

**การบริหารงานตามหลักธรรมาภิบาลและความผูกพันต่อองค์การที่ส่งผลต่อ
คุณภาพชีวิตการปฏิบัติงานของบุคลากรโรงเรียนสังกัดสำนักงานคณะกรรมการ
ส่งเสริมการศึกษาเอกชน ประเภทสามัญศึกษา ในจังหวัดชลบุรี** 266-282

ADMINISTRATION ACCORDING TO THE PRINCIPLES OF GOOD
GOVERNANCE AND ORGANIZATIONAL COMMITMENT AFFECTING LIFE
QUALITY AT WORK OF SCHOOL PERSONNEL UNDER THE JURISDICTION
OF OFFICE OF THE PRIVATE EDUCATION COMMISSION, GENERAL
EDUCATION CATEGORY, IN CHONBURI PROVINCE

ปัทมา คุณสัปปงษ์พัณฑ์

**การบูรณาการหลักธรรมอริยบท 4 และการบริหารกิจการบ้านเมืองที่ดีที่ส่งผลต่อ
ประสิทธิผลของเทศบาลตำบล ในจังหวัดชลบุรี** 283-299

INTEGRATION OF THE FOUR RDDHIPPADA (DHAMMA FOR SUCCESSFUL)
AND GOOD GOVERNANCE AFFECTING THE EFFECTIVENESS OF
SUBDISTRICT MUNICIPALITIES IN CHONBURI PROVINCE

พระปลัดมนู ฐานจาโร (ช่วยคิด)

ภาวะผู้นำทางวิชาการของผู้บริหารในยุค 4.0 ที่ส่งผลต่อประสิทธิผลการบริหารงานวิชาการของสถานศึกษา สังกัดสำนักงานเขตพื้นที่การศึกษามัธยมศึกษา 300-314
เลย หนองบัวลำภู

ACADEMIC LEADERSHIP OF ADMINISTRATORS IN THE 4.0 ERA AFFECTING THE EFFECTIVENESS OF ACADEMIC ADMINISTRATION IN SCHOOLS UNDER THE SECONDARY EDUCATIONAL SERVICE AREA OFFICE OF LOEI – NONG BUA LAMPHU

ศิษณพงศ์ ครจันท์ และ ประดิษฐ์ ศรีโนนยาง

รูปแบบการพัฒนาสมรรถนะผู้นำการเปลี่ยนแปลงในศตวรรษที่ 21 ของมัธยมศึกษาตรัง กระบี่ผู้บริหารสถานศึกษาขั้นพื้นฐาน สังกัดสำนักงานเขตพื้นที่การศึกษา 315-339

THE DEVELOPMENT MODEL OF TRANSFORMATIONAL LEADERSHIP COMPETNCIES FOR THE 21ST CENTURY OF SCHOOL ADMINISTRATORS UNDER THE OFFICE OF THE SECONDARY EDUCATION SERVICE AREA TRANG AND KRABI

สิริธนา บริบูรณ์, เกศริน มนูญผล และ สรัญญา แสงอำพร

การพัฒนาผลสัมฤทธิ์ทางการเรียนและการคิดวิเคราะห์ของนักเรียนชั้นมัธยมศึกษาปีที่ 1 ที่ได้รับการจัดการเรียนรู้เชิงรุกแบบรวมพลัง 5 ขั้นตอน (CO-5STEPS) 340-361

THE DEVELOPMENT OF LEARNING ACHIEVEMENT AND ANALYTICAL THINKING FOR MATTHAYOMSUKSA 1 STUDENTS THAT RECEIVED LEARNING COLLABORATIVE LEARNING PROCESS (CO-5STEPS)

ศาสตร์ศิลป์ มณีเต็ม, เบญจพร วรรณูปถัมภ์ และ สุชาติ ทอมจันทร์

การบริหารจัดการโครงการห้องเรียนพิเศษของโรงเรียน สังกัดสำนักงานเขตพื้นที่การศึกษามัศึกษานนทบุรี 362-377

SPECIAL CLASSROOM PROJECT MANAGEMENT OF SCHOOL UNDER THE SECONDARY EDUCATIONAL SERVICE AREA OFFICE NONTHABURI

จารุภูมิ กุลทอง และ ชมแข พงษ์เจริญ



รูปแบบการบริหารโรงเรียนตามหลักธรรมาภิบาลในยุคดิจิทัลของโรงเรียนสังกัด สำนักงานเขตพื้นที่การศึกษามัธยมศึกษา 378-402

THE SCHOOL ADMINISTRATION MODEL BASED ON GOOD GOVERNANCE IN THE DIGITAL ERA OF SCHOOL UNDER SECONDARY EDUCATION SERVICE AREA OFFICE

ประภาส จันทร์โคตร, พงษ์สุวรรณ ศรีสุวรรณ และ วีระวัฒน์ พัฒนกุลชัย

ภาวะผู้นำเชิงบริหารของผู้บริหารสถานศึกษาที่ส่งผลต่อการปฏิบัติงานของครูใน สถานศึกษา สังกัดสำนักงานเขตพื้นที่การศึกษาประถมศึกษาพระนครศรีอยุธยา เขต 1 403-420

CHARISMATIC LEADERSHIP OF SCHOOL ADMINISTRATORS AFFECTING TO WORK OF TEACHERS UNDER PHRA NAKHON SI AYUTTHAYA PRIMARY EDUCATIONAL SERVICE AREA OFFICE 1

ประภัสสร ทำสวน และ พรเทพ รั้วแผน

แนวทางการพัฒนาภาวะผู้นำแบบร่วมรู้สึกของผู้บริหารสถานศึกษาโรงเรียน มัธยมศึกษา จังหวัดเลย 421-435

GUIDELINES FOR DEVELOPING EMPATHETIC LEADERSHIP OF SECONDARY SCHOOL ADMINISTRATORS IN LOEI PROVINCE

ชิษณพงศ์ ครจันทร พิมพอร์ สดเอี่ยม และ บุญช่วย ศิริเกษ

ปัจจัยที่มีอิทธิพลต่อการตัดสินใจเลือกเรียนภาษาจีนผ่านช่องทางออนไลน์ของ Generation Y ในประเทศไทย 436-451

FACTORS THAT AFFECT GENERATION Y MAKING DECISION TO LEARN CHINESE ONLINE IN THAILAND

พัชชา ซาดิพาณิชย์ และ ยวรินธร ไชยโชติช่วง

การศึกษาความต้องการศึกษาต่อระดับปริญญาโท สาขาจิตวิทยา คณะครุศาสตร์ 452-465
มหาวิทยาลัยราชภัฏเลย

A STUDY OF REQUIREMENTS FOR MASTER'S DEGREE IN PSYCHOLOGY,
FACULTY OF EDUCATION, LOEI RAJABHAT UNIVERSITY

อภิเดช โยชน์เยื่อน, กรวิกา สุวรรณกุล, วินัส ภักดิ์นรา และ ปารีญา ราพา

ทักษะการตัดสินใจของผู้บริหารสถานศึกษาที่ส่งผลต่อการทำงานเป็นทีมของ 466-479
ครูผู้สอนในสถานศึกษาสังกัดองค์การบริหารส่วนจังหวัดอุดรธานี

DECISION-MAKING SKILLS OF SCHOOL ADMINISTRATORS AFFECTING TO
TEACHERS' TEAMWORK UNDER UDON THANI PROVINCIAL
ADMINISTRATION ORGANIZATION

ธนเดช ศรีระใส, วรพล คล่องเชิงคร และ ทิพย์วรรณ แพงบุบผา

ตัวบ่งชี้สมรรถนะครูปฐมวัย ในศตวรรษที่ 21 สังกัดสำนักงานคณะกรรมการ 480-498
การศึกษาขั้นพื้นฐาน ในเขตตรวจราชการที่ 5

INDICATORS OF EARLY CHILDHOOD TEACHERS COMPETENCY IN THE 21ST
CENTURY UNDER THE OFFICE OF THE BASIC EDUCATION COMMISSION IN
THE 5TH GOVERNMENT INSPECTORATE

ยุพาพรรณ ชูชาติ, ทิพมาศ เศวตวรโชติ และ สันติ อุณจะนำ

ตัวบ่งชี้ความสำเร็จการบริหารสถานศึกษาของโรงเรียนสังกัดองค์กรปกครองส่วน 499-516
ท้องถิ่นในจังหวัดนครศรีธรรมราช

INDICATORS OF SUCCSS SCHOOL ADMINISTRATION OF SCHOOLS LOCAL
ADMINISTRATIVE ORGANIZATIONS IN NAKHON SI TAHMMARAT PROVINCE

พรทิพย์ อนุพัฒน์, สันติ อุณจะนำ และทิพมาศ เศวตวรโชติ

การพัฒนาความสามารถในการใช้กล้ามเนื้อมัดเล็กของเด็กปฐมวัย โดยการจัด 517-528
กิจกรรมศิลปะสร้างสรรค์

THE DEVELOPMENT OF THE ABILITY TO USE SMALL MUSCLES THROUGH
CREATIVE ARTS ACTIVITIES OF EARLY CHILDHOOD CHILDREN

สุพรรณณี ดัดถุยาวัตร และ วดาภรณ์ พูลผลอำนวนย

- การพัฒนาทักษะการออกแบบเขียนภาพประกอบในงานทัศนศิลป์ ของนักศึกษา 529-542**
สาขาวิชาศิลปศึกษา มหาวิทยาลัยราชภัฏเลยเพื่อใช้เป็นสื่อการสอนในสถานศึกษา
DEVELOPING DESIGN SKILLS WRITING ILLUSTRATIONS IN VISUAL ARTS OF
STUDENTS IN THE FIELD OF ART EDUCATION LOEI RAJABHAT UNIVERSITY
TO BE USED AS TEACHING MEDIA IN EDUCATIONAL INSTITUTIONS
ภัทรพงษ์ ไชยเชษฐ์ และ อภิเดช โยชน์เอียด
- การประเมินหลักสูตรศึกษาศาสตรดุษฎีบัณฑิต สาขาวิชาการบริหารการศึกษาใน 543-561**
ยุคดิจิทัล: กรณีศึกษามหาวิทยาลัยมหามกุฏราชวิทยาลัย วิทยาเขตศรีล้านช้าง
EVALUATION AND DEVELOPMENT OF DOCTORAL PROGRAM IN
EDUCATIONAL ADMINISTRATION IN THE DIGITAL AGE: A CASE STUDY OF
MAHAMAKUT BUDDHIST UNIVERSITY, SRILANCHANG CAMPUS
พิมพ์อร สดเอี่ยม, บุญช่วย ศิริเกษ และ ชัชฌพงษ์ ศรีจันทร์
- ความเข้าใจทางการเมืองในระบอบประชาธิปไตยของประชาชนในเขตเทศบาล 562-578**
เมืองชุมแพ อำเภอชุมแพ จังหวัดขอนแก่น
POLITICAL UNDERSTANDING OF DEMOCRACY OF PEOPLE IN THE AREA OF
CHUM PHAE MUNICIPALITY, CHUM PHAE DISTRICT, KHON KAEN PROVINCE
นิทัศน์ วงศ์วังเพิ่ม และ กัญญาภัทร สอนสุตตา
- บทบาทของผู้บริหารสถานศึกษาในศตวรรษที่ 21 ที่ส่งผลต่อการจัดการเรียนรู้เชิง 579-596**
รุกในโรงเรียนสังกัดสำนักงานเขตพื้นที่การศึกษามัธยมศึกษา เลย หนองบัวลำภู
THE ROLE OF SCHOOL ADMINISTRATORS IN THE 21ST CENTURY
AFFECTING ACTIVE LEARNING MANAGEMENT IN SCHOOLS UNDER THE
SECONDARY EDUCATIONAL SERVICE AREA OFFICE, LOEI – NONG BUA
LAMPHU
บุญช่วย ศิริเกษ, พิมพ์อร สดเอี่ยม และ ชัชฌพงษ์ ศรีจันทร์

การจัดการเรียนรู้แบบกิจกรรมเป็นฐานร่วมกับการสืบเสาะหาความรู้ เรื่อง 597-613
ความลับของวัสดุ เพื่อพัฒนาผลการเรียนรู้และความสุขในการเรียนรู้ของนักเรียน
ชั้นประถมศึกษาปีที่ 2

ACTIVITY-BASED LEARNING WITH INQUIRY-BASED LEARNING ABOUT
SECRET OF THE MATERIALS TO DEVELOP LEARNING OUTCOMES AND
HAPPINESS IN LEARNING FOR SECOND GRADE STUDENTS

สุภัทรา อิมทรัพย์ และ อุบลวรรณ ส่งเสริม

การจัดการเรียนรู้แบบกิจกรรมเป็นฐานร่วมกับเทคนิคโฟนิกส์เพื่อส่งเสริม 614-630
ความสามารถด้านการอ่านสะกดคำและพฤติกรรมการมีส่วนร่วมในการเรียนรู้ของ
นักเรียนชั้นประถมศึกษาปีที่ 1

ACTIVITY-BASED LEARNING WITH PHONIC TECHNIQUES TO PROMOTE
SPELLING READING ABILITY AND PARTICIPATION IN LEARNING BEHAVIOUR
OF FIRST GRADE STUDENTS

ศุภาพิชญ์ ฝ่ายเดช และ อุบลวรรณ ส่งเสริม

แนวทางการดำเนินงานระบบดูแลช่วยเหลือนักเรียนโดยใช้เทคโนโลยีดิจิทัลของ 631-652
สถานศึกษา สังกัดสำนักงานเขตพื้นที่การศึกษามัธยมศึกษา จังหวัดอ่างทอง
GUIDELINES FOR OPERATING A STUDENT SUPPORT SYSTEM USING
DIGITAL TECHNOLOGY FOR EDUCATIONAL INSTITUTIONS UNDER THE
SECONDARY EDUCATIONAL SERVICE AREA OFFICE ANG THONG PROVINCE

วศิน ศรีบรรจง, ภัทธร หลังประยูรและ และ ชีระวัฒน์ มอนไธสง

รูปแบบการบริหารจัดการเชิงพุทธโรงเรียนพระปริยัติธรรมเจ้าพวยบดินทร์เดชา 653-669
วัดมหาธาตุวรวิหาร ตำบลในเมือง อำเภอเมืองยโสธร จังหวัดยโสธร

THE BUDDHIST-ORIENTED ADMINISTRATIVE MODEL OF PHRA
PARIYATTIDHAMMA SCHOOL AT CHAO PHRAYA BODIN DECHA,
WATMAHATHATWORAWIHAN, NAI MUEANG SUBDISTRICT, MUEANG
SUBDISTRICT, YASOTHON PROVINCE

*พระเจนรบ หิริสมปนโน (รูปอ้วน)ม วรเชษฐ์ ไทอินม สิทธิพงษ์ สิทธิภัทรประภา
และ พระมหาเอกกวิน ปิยวิโร (อะซิม)*

คุณภาพชีวิตการทำงานของผู้ปฏิบัติงานทัณฑสถานบำบัดพิเศษขอนแก่น 670-684
**QUALITY OF WORKING LIFE OF WORKERS AT KHON KAEN SPECIAL
CORRECTIONAL INSTITUTION**

ปักษิกร พุทธเสน และ บุญเหลือ บุบผามาลา

แนวทางการบริหารงานวิชาการสำหรับศูนย์พัฒนาเด็กเล็กสังกัดเทศบาลตำบล 685-703
ในจังหวัดขอนแก่น

GUIDELINES FOR THE ADMINISTRATION OF CHILD DEVELOPMENT
CENTERS UNDER SUBDISTRICT MUNICIPALITIES IN KHON KAEN PROVINCE

นางสุวดี ศรีจันทร์ และ กาญจน์ เรืองมนตรี

การพัฒนาแบบสถานศึกษาสู่องค์กรแห่งนวัตกรรมสำหรับสถานศึกษาชั้น 704-720
พื้นฐานในศตวรรษที่ 21

THE DEVELOPING AN EDUCATIONAL INSTITUTION MODEL INTO AN
INNOVATIVE ORGANIZATION FOR BASIC EDUCATION INSTITUTIONS IN THE
21ST CENTURY

ชนะวิน แสงทามาตย์, เกศริน มนูญผล และ สรัญญา แสงอัมพร

ภาวะผู้นำของผู้บริหารในศตวรรษที่ 21 ที่ส่งผลต่อประสิทธิผลการดำเนินงาน 721-735
ความสัมพันธ์ระหว่างโรงเรียนกับชุมชน สังกัดสำนักงานเขตพื้นที่การศึกษา
ประถมศึกษาพระนครศรีอยุธยา เขต 1

LEADERSHIP OF ADMINISTRATORS IN THE 21ST CENTURY THAT AFFECTS
THE EFFECTIVENESS OF SCHOOL-COMMUNITY RELATIONS UNDER THE
OFFICE OF THE PRIMARY EDUCATIONAL SERVICE AREA, PHRA NAKHON SI
AYUTTHAYA AREA 1

นพดล ผลไพบร์ และ วีรภัทร ภัทรกุล

การพัฒนาตัวชี้วัดและแนวทางการพัฒนาศักยภาพของผู้ประกอบการธุรกิจ 736-749
ให้บริการโลจิสติกส์ไทยในยุคดิจิทัล

DEVELOPMENT OF INDICATORS AND GUIDELINES FOR DEVELOPING THE
POTENTIAL OF THAI LOGISTICS SERVICE PROVIDERS IN THE DIGITAL ERA

อนัญญา บรรจงพิศุทธิ์ และ วิศวะ อุณยะวงษ์

AN ANALYSIS OF ASSUMPTIONS AND AUTHENTICITY OF DRAMATIC 750-766
CHARACTERIZATION BASED ON CULTURAL CONTEXTS

Xiaotong Liu, Supavadee Potiwetchakul and Yuxiao Xu

THE HISTORICAL DEVELOPMENT OF THE LI'S SCHOOL OF VOCAL ART 767-787
IN HUNAN BALING OPERA

Xia Gao, Phakamas Jirajarupat and Shufeng Zhao

THE DEVELOPMENT AND IMPORTANCE OF MARTYRS' SPIRITUAL 788-812
CULTURE IN RED DANCE

Wu Neng and Supavadee Potiwetchakul

THE TRAINING VALUE OF ANHUI HUAGUDENG DANCE 813-836

Long Mao and Supavadee Potiwetchakul



**การศึกษาการมีส่วนร่วมของครอบครัวและชุมชนระดับ การศึกษาปฐมวัย ในศูนย์ 837-851
พัฒนาเด็กเล็กจังหวัดเลย**

A STUDY ON FAMILY AND COMMUNITY INVOLVEMENT IN EARLY CHILDHOOD EDUCATION IN CHILD DEVELOPMENT CENTERS IN LOEI PROVINCE

ธนาพูน วงศ์ษา, ปวีณา เทียงพรม และ วราภรณ์ อาจคำไพ

**ทัศนคติของครูพี่เลี้ยงที่มีต่อคุณลักษณะนักศึกษาฝึกประสบการณ์วิชาชีพครู 852-866
คณะครุศาสตร์ มหาวิทยาลัยราชภัฏอุดรธานี**

THE SUPERVISING TEACHER ATTITUDE TOWARDS THE FIELD WORK EXPERIENCE OF STUDENT TEACHER, FACULTY OF EDUCATION, UDON THANI RAJABHAT UNIVERSITY

ศรินา วาจาสิทธิ์ และ พระมหาเกรียงไกร ฐิตวิโร

**การบริหารสถานศึกษาตามหลักธรรมาภิบาลของผู้บริหารสถานศึกษาสำนักงาน 867-883
เขตพื้นที่การศึกษาประถมศึกษาชัยภูมิ เขต 1**

EDUCATIONAL INSTITUTION ADMINISTRATION ACCORDING TO THE PRINCIPLES OF GOOD GOVERNANCE BY EDUCATIONAL INSTITUTION ADMINISTRATORS OF CHAIYAPHUM PRIMARY EDUCATIONAL SERVICE AREA OFFICE 1

วิชัย ประทุมไทย, เซวงศักดิ์ พฤกษ์เทศ และ วรณภา นันทะแสง

**การพัฒนาผลสัมฤทธิ์ทางการเรียนและความพึงพอใจในการอ่านการเขียนคำ 884-900
พื้นฐานภาษาไทย โดยการจัดการเรียนรู้แบบร่วมมือเทคนิค LT ร่วมกับเกม
ของนักเรียนชั้นประถมศึกษาปีที่ 1**

THE DEVELOPMENT OF LEARNING ACHIEVEMENT AND SATISFACTION ON READING AND WRITING BASIC THAI WORDS USING LT COOPERATIVE LEARNING TECHNIQUE WITH GAMES OF GRADE 1 STUDENTS

สุนิรัตน์ ศรีประสิทธิ์ และ อรณิชา ทศดา

การพัฒนากระบวนการคุ้มครองเด็กในสถานพัฒนาและฟื้นฟูเด็ก กรมกิจการเด็ก และเยาวชน กระทรวงการพัฒนาสังคมและความมั่นคงของมนุษย์ 901-917

DEVELOPMENT OF CHILD PROTECTION PROCESS IN CHILD DEVELOPMENT AND REHABILITATION CENTERS, DEPARTMENT OF CHILDREN AND YOUTH, MINISTRY OF SOCIAL DEVELOPMENT AND HUMAN SECURITY

เขมิกา ทองเต็ม, ภูซงค์ เสนานุช, สดใส คุ่มทรัพย์อนันต์

คุณลักษณะของผู้บริหารสถานศึกษาในศตวรรษที่ 21 ที่ส่งผลต่อการทำงานเป็นทีม ของครูในโรงเรียนสังกัดสำนักงานเขตพื้นที่การศึกษามัธยมศึกษาเลย หนองบัวลำภู 918-934

ADMINISTRATORS' CHARACTERISTICS IN THE 21ST CENTURY AFFECTING TEACHERS' TEAMWORK IN SCHOOL UNDER SECONDARY EDUCATIONAL SERVICE AREA LOEI - NONG BUA LAMPHU

วชิรวิทย์ หลุ่งเป้า และ พิมพ์อร สดเอี่ยม

การพัฒนาแพลตฟอร์มสร้างเสริมสุขภาพผู้สูงอายุเพื่อการพึ่งพาตนเองแบบญี่ปุ่น ในจังหวัดหนองคาย 935-950

DEVELOPMENT OF A PLATFORM TO PROMOTE HEALTH FOR THE ELDERLY FOR SELF-RELIANCE IN THE JAPANESE STYLE IN NONG KHAI PROVINCE

รัชชดา สุขผึ้ง, พัฒนรัฐ พุดท้าว, ณัฐวดี มูลที และ ชลกาทร ทรงศรี

การส่งเสริมการจำคำศัพท์ภาษาอังกฤษด้วยเทคนิคนิมโนนิคส์ร่วมกับการใช้เกมฝึก เคชั่นของนักเรียนในระดับชั้นประถมศึกษาปีที่ 4 โรงเรียนสาธิตมหาวิทยาลัย รามคำแหง (ฝ่ายประถม) 951-969

THE ENCOURAGEMENT OF REMEMBERING THE ENGLISH VOCABULARIES WITH MNEMONIC TECHNIQUE AND USING GAMIFICATION IN ELEMENTARY 4 OF THE DEMONSTRATION SCHOOL OF RAMKHAMHAENG UNIVERSITY (ELEMENTARY DEPARTMENT)

นภาพรณีย์ เจียมทอง, เปรมพล วิบูลย์เจริญสุข และ สรรเสริญ เลาทสถิตย



**เจตคติของครูที่มีต่อสมรรถนะการบริหารงานของผู้บริหารโรงเรียนสังกัด 970-987
มัธยมศึกษาในจังหวัดราชบุรี**

ATTITUDES OF TEACHERS TOWARDS THE ADMINISTRATIVE COMPETENCY
OF ADMINISTRATORS OF SECONDARY SCHOOLS UNDER THE
JURISDICTION OF THE RATCHABURI SECONDARY EDUCATIONAL SERVICE
AREA OFFICE IN RATCHABURI

บัญชา ศิริเรืองชัย และ รัตน์ฐาภรณ์ ธนโชติสุขสบาย

**การบริหารสถานศึกษาเพื่อเสริมสร้างความเข้มแข็งทางการเรียนรู้ของนักเรียนใน 987-1004
สถานศึกษาสังกัดสำนักงานเขตพื้นที่การศึกษาประถมศึกษาสระแก้ว เขต 1**

SCHOOL MANAGEMENT TO STRENGTHEN STUDENT LEARNING IN
EDUCATIONAL INSTITUTIONS AFFILIATED TO THE SA KAEO PRIMARY
EDUCATION AREA OFFICE. DISTRICT 1

พรพิมล ศรีพลนอก, อาจารย์ คุ้มธนไพศาล และ กุลชลิ จงเจริญ

**บทบาทของผู้บริหารสถานศึกษาและครูในทศวรรษที่ 21 สังกัดสำนักงานเขตพื้นที่ 1005-1020
การศึกษาประถมศึกษาหนองคาย เขต 1**

THE ROLE OF SCHOOL ADMINISTRATORS AND TEACHERS IN THE 21ST
CENTURY UNDER THE OFFICE OF THE NONG KHAI PRIMARY
EDUCATIONAL SERVICE AREA 1

พรพิมล ศรีพลนอก, อาจารย์ คุ้มธนไพศาล และ กุลชลิ จงเจริญ

**รูปแบบการบริหารงานบุคคลที่มีคุณภาพในโรงเรียนพระปริยัติธรรมแผนกสามัญ 1021-1037
ศึกษา**

QUALITY PERSONNEL MANAGEMENT MODEL IN SCHOOL DHARMA
TEACHINGS, GENERAL EDUCATION DEPARTMENT

พระมหาฐิติวัฒน์ ฐิตวิฑฒโน (หมั่นกิจ), พระมหาอำนาจค์ จิตปัญโญ (สมาธิ)

และ พระศรีวิชิรวาที (ฉัตรชัย สุณตตชโย)

**โมเดลสมการโครงสร้างภาวะผู้นำการเปลี่ยนแปลงของผู้บริหารสถานศึกษา สังกัด
สำนักงานเขตพื้นที่การศึกษามัธยมศึกษา** 1038-1055

STRUCTURAL EQUATION MODEL OF TRANSFORMATIONAL LEADERSHIP
OF SCHOOL ADMINISTRATORS UNDER THE SECONDARY EDUCATIONAL
SERVICE AREA OFFICE

อธิวัฒน์ พันธุ์รัตน์ และ พระมหาไถกรวรรณ์ ชินทตติโย (ปูนขันธุ์)

**แนวทางการพัฒนาการจัดการเรียนการสอนในมหาวิทยาลัยมหามกุฏราชวิทยาลัย
วิทยาเขตศรีล้านช้าง** 1056-1071

GUIDELINES FOR DEVELOPING TEACHING AND LEARNING MANAGEMENT
AT MAHAMAKUT BUDDHIST UNIVERSITY, SRILANCHANG CAMPUS

ศิษณพงศ์ ครุจันทร์, บัญชา ธรรมบุตร, ประดิษฐ์ ศรีโนนยาง และ พระมหาอภิพงศ์ คำหงษา

**แนวทางการพัฒนาภาวะผู้นำทางวิชาการของผู้บริหารสถานศึกษาในสังกัด
สำนักงานเขตพื้นที่การศึกษามัธยมศึกษาเพชรบูรณ์** 1072-1086

GUIDELINE OF INSTRUCTIONAL LEADERSHIP DEVELOPMENT OF PRIMARY
SCHOOL IN PHETCHABUN SECNDARY EDUCATIONAL SERVICE AREA
OFFICE

เป็นหนึ่งใน เฮงสกุล และ ภัทรกร หลังประยูร และ ชีรวัฒน์ มอนไธสง

**แนวทางการระดมทรัพยากรเพื่อการศึกษาของโรงเรียนขนาดเล็กสังกัดสำนักงาน
เขตพื้นที่การศึกษาประถมศึกษาอุดรธานี เขต 4** 1087-1102

GUIDELINES FOR MOBILIZING RESOURCES FOR SMALL SCHOOL
EDUCATION ADMINISTRATORS IN UDON THANI PRIMARY EDUCATIONAL
SERVICE AREA OFFICE 4

รัตนาภรณ์ ธรรมอาภาสกุล, คณิศร จีกระโทก และ นวัตกรรม หอมสิน



ประสิทธิภาพการดำเนินงานชุมชนปลอดขยะ กรณีศึกษาเทศบาล ตำบลวังศาลา 1103-1115
อำเภอท่าม่วง จังหวัดกาญจนบุรี

THE OPERATIONAL EFFICIENCY OF A ZERO WASTE COMMUNITY: A CASE STUDY OF WANG SALA SUBDISTRICT MUNICIPALITY, THA MUANG DISTRICT, KANCHANABURI PROVINCE

ภัณฑิลา คณา, วรินดา ภูแพง และจาตุรงค์ สุทาว์วัน

แนวทางการสร้างความสัมพันธ์ระหว่างโรงเรียนกับชุมชน สังกัดสำนักงานเขต 1116-1130
พื้นที่การศึกษาประถมศึกษาหนองคาย

THE GUIDELINES OF RELATIONSHIP BUILDING BETWEEN SCHOOLS AND COMMUNITY UNDER THE OFFICE OF NONGKHAI PRIMARY EDUCATIONAL SERVICE

จิระศักดิ์ แข็งแรง และ กฤตภูมิ ชมภูวิเศษ

ผลการจัดการเรียนรู้รายวิชาสังคมศึกษาโดยใช้ปัญหาเป็นฐานร่วมกับเทคนิคการ 11131-1147
ใช้คำถามที่มีต่อผลสัมฤทธิ์ทางการเรียนและความสามารถในการคิดแก้ปัญหา
ของนักเรียนชั้นมัธยมศึกษาปีที่ 1

EFFECTS OF SOCIAL STUDY LEARNING MANAGEMENT BY USING PROBLEM BASED LEARNING WITH QUESTIONING TECHNIQUE ON LEARNING ACHIEVEMENT AND PROBLEM-SOLVING ABILITY OF MATTHAYOMSUKSA 1 STUDENTS

มิรัชต์ อัมพา, วันทนี นามสวัสดิ์ และ สุรัชย์ ปิยานุกุล

แนวทางการนิเทศแบบคลินิกโดยใช้เครือข่ายความร่วมมือสำหรับสถานศึกษา 11148-1163
สังกัดสำนักงานเขตพื้นที่การศึกษาประถมศึกษาหนองบัวลำภู

THE CLINICAL SUPERVISION GUIDELINES USING A COLLABORATIVE NETWORK FOR SCHOOLS UNDER THE NONG BUA LAMPHU PRIMARY EDUCATIONAL SERVICE AREA OFFICE

ทนงศักดิ์ สุนทรารัตน์ และ กฤตภูมิ ชมภูวิเศษ

บทความวิชาการ : Academic Article

- | | |
|---|-------------------------|
| <p>พุทธบริบาลเชิงนวัตกรรม</p> <p>INNOVATIVE BUDDHIST CARE</p> <p><i>พระมหาธวัชชัย อชิตโต (ซ้ายเกลี้ยง), พระมหาลือศักดิ์ รุจิธรรมโม (สุขชาญ) และ พระครูบวรชัยวัฒน์ (วันชัย เลือดไทย)</i></p> | <p>1164-1183</p> |
| <p>การตรวจสอบสามเส้าในการวิจัยทางสังคมศาสตร์</p> <p>TRIANGULATION IN SOCIAL SCIENCE RESEARCH</p> <p><i>นันทะ บุตรน้อย, วิวัฒน์ หมั่นการ, พรชนก ทองลาด และ สุธีรา ทิพย์วิวัฒน์พจนาน</i></p> | <p>1184-1198</p> |
| <p>การบูรณาการหลักธรรมในการบริหารสถานศึกษาสู่ความเป็นเลิศ</p> <p>INTEGRATING BUDDHIST PRINCIPLES IN EDUCATIONAL ADMINISTRATION TOWARDS EXCELLENCE</p> <p><i>วรินทร์ธรา ภัคอัมพาพันธ์, ธาณี เกสทอง และ วรกฤต เกื้อนช้าง</i></p> | <p>1199-1212</p> |
| <p>ภาวะผู้นำทางวิชาการของผู้บริหารสถานศึกษาในยุคดิจิทัล</p> <p>ACADEMIC LEADERSHIP OF EDUCATIONAL ADMINISTRATORS IN THE DIGITAL AGE</p> <p><i>วรินทร์ธรา ภัคอัมพาพันธ์, ธาณี เกสทอง และ วรกฤต เกื้อนช้าง</i></p> | <p>1213-1224</p> |
| <p>การประยุกต์ใช้หลักอริยสัจ 4 สำหรับการพัฒนาทักษะการคิดวิเคราะห์แก้ปัญหาในชีวิตประจำวันของเยาวชน Gen ใหม่</p> <p>APPLYING THE FOUR NOBLE TRUTHS TO DEVELOP CRITICAL THINKING AND PROBLEM-SOLVING SKILLS IN EVERYDAY LIFE FOR GEN Z YOUTH</p> <p><i>วรรณธพงษ์ วัชรภักคนนท์ และ พระเจริญพงษ์ วิชัย</i></p> | <p>1225-1237</p> |
| <p>การประยุกต์ใช้หลักศีล 5 เพื่อพัฒนาพฤติกรรมทางศีลธรรมของพนักงานโรงหล่อพระบุญพระคัมเกล้า จังหวัดนครปฐม</p> <p>THE APPLICATION OF THE FIVE PRECEPTS FOR MORAL BEHAVIOR DEVELOPMENT OF EMPLOYEES AT BUN PHRA KHUM KLAO BUDDHA CASTING FACTORY, NAKHON PATHOM PROVINCE</p> <p><i>พัฒนัฐพนต์ จะรูนาวิน และ พระเจริญพงษ์ วิชัย</i></p> | <p>1238-1258</p> |



- การประยุกต์ใช้หลักธรรมทางพระพุทธศาสนาในการเสริมศักยภาพด้านอาชีพของ
ผู้สูงอายุ** 1259-1271
- THE APPLICATION OF BUDDHIST PRINCIPLES TO ENHANCE THE
VOCATIONAL POTENTIAL OF THE ELDERLY
พระครูวินัยธรอภิเชษฐ์ อภิเชฏฺโง และ พระเจริญพงษ์ วิชัย
- พระพุทธศาสนากับการพัฒนาประชาธิปไตย** 1272-1282
- BUDDHISM AND DEMOCRATIC DEVELOPMENT
กิตติพงษ์ โคตรจันทิก และ มณีวรรณ จันทร์ดี
- การบริหารการศึกษาตามหลักพุทธบูรณาการ** 1283-1297
- BUDDHIST INTEGRATED EDUCATION ADMINISTRATION
พรหมเรศ แก้วโมลา, พระมหาชนินนทร์ อธิวิโร, ชลธิชา จิรภักตพงศ์ และ ปรีวัฒน์ มีเดช
- ทักษะที่จำเป็นของการทำงานในศตวรรษที่ 21** 1298-1312
- THE ESSENTIAL SKILLS FOR WORKING IN THE 21ST CENTURY
อภิญญา บุญยเกียรติ และ พระมหาอุดร อุตตโร (มากดี)
- ภาวะผู้นำกับบทบาทการบริหารทรัพยากรมนุษย์** 1313-1325
- LEADERSHIP AND THE ROLE OF HUMAN RESOURCE MANAGEMENT
อำนาจ สาเขตร์ และ สุญาภรณ์ วงษา
- การประยุกต์ใช้สติปัฏฐาน 4 ในวิถีการดำเนินชีวิตประจำวันเพื่อช่วยบำบัดอาการ
ทางจิตของผู้ป่วยโรคซึมเศร้า** 1326-1348
- MAINTAINING SATIPATTHANA 4 IN THE PATH TO TREATING SYMPTOMS
OF DEPRESSION
ชมพูนุท พรรษา และ พระเจริญพงษ์ ธรรมทีโป
- รูปแบบกิจกรรมทางพลศึกษาเพื่อพัฒนากล้ามเนื้อมัดใหญ่ระดับปฐมวัย
ในสังคมยุคใหม่** 1349-1367
- STUDY PATTERNS OF PHYSICAL EDUCATION ACTIVITIES TO DEVELOP
LARGE MUSCLES AT THE EARLY CHILDHOOD LEVEL IN MODERN SOCIETY
ทยาวิรี ช่างบรรจง

- การพัฒนาเพื่อความยั่งยืนยุค 4.0 ตามหลักพุทธธรรม** 1368-1377
SUSTAINABLE DEVELOPMENT IN THE 4.0 ERA ACCORDING TO BUDDHIST PRINCIPLES
พนมเมฆพัฒน์ และ พระพิณิจ ธีรภทฺโทพร
- การปรับเปลี่ยนของธุรกิจในยุคหลังโควิด-19: กลยุทธ์เพื่อความยั่งยืนและความสำเร็จ** 1378-1392
BUSINESS TRANSFORMATION IN THE POST COVID-19 ERA: STRATEGIES FOR SUSTAINABILITY AND SUCCESS
ปกรณ์ อุดมธนะสารสกุล, พนมพร เฉลิมวรรณ, ณัฏฐ์ณิชา ขยาย และอัมรินทร์ ศิริแก้ว
- การบริหารจัดการศึกษาพระปริยัติธรรมแผนกบาลี ในยุคศตวรรษที่ 21** 1393-1406
MANAGEMENT OF PALI STUDIES EDUCATION IN THE 21ST CENTURY
พระมหาวสันต์ ยางสิงห์
- แนวทางการจัดการเรียนรู้ในยุคดิจิทัล** 1407-1419
GUIDELINES FOR MANAGING LEARNING IN THE DIGITAL AGE
จงดี้ เพชรสังข์
- พุทธศิลป์ในประวัติศาสตร์: การสร้างสรรค์และการแสดงออกทางศาสนา** 1420-1438
BUDDHIST ART IN HISTORY: CREATIVITY AND RELIGIOUS EXPRESSION
พระราชเมธีวชิรดิถ (ไพจิตร สาข่อง), พระครูสุนทรธรรมนิเทศ (จารุวัฒน์ จันทะพรหม), พระมหาทศพร สุ่มุโก (อ่อนน้อม), ชาญพัฒน์ ขำขัน และ วรุฒิ สุขสมบุญ
- คำแนะนำสำหรับผู้เขียน** 1439-1459

การพัฒนาจริยศาสตร์เพื่อเสริมสร้างตัวชี้วัดความโปร่งใสในองค์กร
ปกครองส่วนท้องถิ่นของ อำเภอบางบาล จังหวัดปทุมธานี*
DEVELOPMENT OF ETHICS TO STRENGTHEN TRANSPARENCY
INDICATORS IN LOCAL ADMINISTRATIVE ORGANIZATIONS OF
PRACHANTAKHAM DISTRICT, PRACHINBURI PROVINCE

พระเรวัตน์ จนทสรโร (โคกเดี่ยว)

Phraraywat Jantasaro (Kokdiew)

มหาวิทยาลัยมหามกุฏราชวิทยาลัย

Mahamakut Buddhist University, Thailand

Corresponding author E-mail: raywat.k31@gmail.com

บทคัดย่อ

บทความวิจัยนี้มีวัตถุประสงค์ คือ 1. เพื่อศึกษาสภาพปัญหาจริยศาสตร์เพื่อเสริมสร้างตัวชี้วัดความโปร่งใสในองค์กรปกครองส่วนท้องถิ่น 2. เพื่อเปรียบเทียบการพัฒนาจริยศาสตร์เพื่อเสริมสร้างตัวชี้วัดความโปร่งใสในองค์กรปกครองส่วนท้องถิ่น 3. เพื่อเสนอแนะแนวทางการนำหลักจริยศาสตร์ไปใช้ในการพัฒนาตัวชี้วัดความโปร่งใสขององค์กรปกครองส่วนท้องถิ่น เป็นการวิจัยเชิงผสมผสาน เครื่องมือที่ใช้แบบสอบถามและแบบสัมภาษณ์ กลุ่มตัวอย่างที่ใช้ในการวิจัยเชิงปริมาณ ได้แก่ ประชาชนทั่วไป อำเภอบางบาล จังหวัดปทุมธานี โดยใช้สูตรของทาโร ยามาเน่ จำนวน 396 คน การวิจัยเชิงคุณภาพโดยการสัมภาษณ์เชิงลึก จำนวน 5 คน สถิติที่ใช้ในการวิเคราะห์ ได้แก่ การแจกแจงความถี่ ค่าร้อยละ ค่าเฉลี่ย ค่าส่วนเบี่ยงเบนมาตรฐาน และทดสอบสมมติฐาน T-test และ F-test ค่าสถิติ ANOVA

ผลการวิจัยพบว่า 1. กลุ่มตัวอย่างที่ตอบแบบสอบถามมีความเห็นการพัฒนาจริยศาสตร์เพื่อเสริมสร้างตัวชี้วัดความโปร่งใสในองค์กรปกครองส่วนท้องถิ่น ของ อำเภอบางบาล จังหวัดปทุมธานี โดยรวมอยู่ในระดับมาก เมื่อพิจารณาเป็นรายด้านโดยเรียงลำดับค่าเฉลี่ยจากมากไปหาน้อย ดังนี้ คือ ด้านวัฒนธรรมในการทำงาน ด้านความโปร่งใส ด้านการทุจริตในการปฏิบัติงาน รองลงมาคือ ด้านความพร้อมรับผิดและด้านวัฒนธรรมคุณธรรมในองค์กร ตามลำดับ 2. ผลการ

* Received 12 June 2024; Revised 11 November 2024; Accepted 23 December 2024

เปรียบเทียบกลุ่มตัวอย่างที่ตอบแบบสอบถามที่มีเพศ อายุ ระดับการศึกษา อาชีพและรายได้ต่างกัน มีความคิดเห็นการพัฒนาจริยศาสตร์เพื่อเสริมสร้างตัวชี้วัดความโปร่งใสในองค์กรปกครองส่วนท้องถิ่น ของ อำเภอประจันตคาม จังหวัดปราจีนบุรี โดยรวม แตกต่างกันอย่างมีนัยสำคัญทางสถิติที่ระดับ 0.05 ส่วนผู้ตอบแบบสอบถามที่มีอายุ และระดับการศึกษาต่างกัน มีความคิดเห็นการพัฒนาจริยศาสตร์เพื่อเสริมสร้างตัวชี้วัดความโปร่งใสในองค์กรปกครองส่วนท้องถิ่นของ อำเภอประจันตคาม จังหวัดปราจีนบุรี โดยรวม ไม่แตกต่างกัน 3. ผลจากการสัมภาษณ์ความคิดเห็นและศึกษาข้อเสนอแนะและแนวทางในการนำหลักจริยศาสตร์ไปใช้ในการพัฒนาตัวชี้วัดความโปร่งใสขององค์กรปกครองส่วนท้องถิ่นของอำเภอ ประจันตคาม จังหวัดปราจีนบุรี ความคิดเห็นสอดคล้องกันส่วนมาก คือ ด้านวัฒนธรรมในการทำงานเรื่องหน่วยงานมีประเมินความดีความชอบของบุคลากรตามระดับคุณภาพของผลงาน, รองลงมาได้แก่ ด้านความโปร่งใส เรื่อง มีการให้และเปิดเผยข้อมูลเกี่ยวกับการบริหารจัดการในองค์กร วิธีการและมาตรฐานการให้บริการกับผู้รับบริการ, รองลงมาคือ ด้านการทุจริตในการปฏิบัติงาน เรื่อง หน่วยงานหรือกลุ่มงานตรวจสอบภายใน/ ควบคุมภายใน ในหน่วยงานของท่านมีการทำงานอย่างเป็นอิสระสามารถป้องกันการทุจริต, รองลงมาคือ ด้านความพร้อมรับผิด เรื่อง มีการดำเนินการหรือการให้บริการตามกฎหมายของเจ้าหน้าที่ของรัฐของหน่วยงานและด้านวัฒนธรรมคุณธรรมในองค์กร เรื่องความเชื่อมั่นของบุคลากรในหน่วยงานต่อการดำเนินงานและบรรยากาศในการทำงาน

คำสำคัญ: การพัฒนา, จริยศาสตร์, ความโปร่งใส, องค์กรปกครองส่วนท้องถิ่น

Abstract

This research article The objectives are: 1. To study the state of ethical problems to strengthen transparency indicators in local government organizations. 2. To compare the development of ethics to strengthen transparency indicators in local government organizations. 3. To suggest guidelines for applying the principles. Use ethics in developing transparency indicators for local government organizations. It is integrative research. Questionnaire and interview tools The sample group used in quantitative research is the general public. Prachantakham District Prachinburi Province Using Taro Yamane's formula, there were 396 people. Qualitative research by

in-depth interviews with 5 people. Statistics used in the analysis include frequency distribution, percentage, mean, standard deviation. and test hypotheses T-test and F-test, ANOVA statistics.

The research results found that 1.The sample group who responded to the questionnaire had opinions on the development of ethics to measure transparency in local government organizations. Prachantakham District Prachinburi Province Overall, it was at a high level. When considering each side in order of average from the most to the least as follows: Work culture. Transparency Corruption in operation, followed by accountability and moral culture in the organization, respectively. 2.Comparison results of the sample group responding to the questionnaire with sex, age, education level. Occupation and income are different. There are opinions on the development of ethical indicators of transparency in local government organizations. Prachantakham District Prachin Buri Province as a whole was different at statistical significance at 0.05 level. and different educational levels There are development comments. Ethics measures transparency in local government organizations of Prachantakham District Prachinburi Province Overall, there's no difference. 2. Comparative results of medical personnel at Phyathai 3 Hospital, Bangkok with gender, education level different Political participation of medical personnel at Phyathai 3 Hospital, Bangkok, including 3 aspects, were significantly different at 0.05 level. education level and monthly income were different. There were no differences in overall opinions on political participation in all 3 aspects. 3. Results from opinion interviews and studies of suggestions and guidelines for applying ethical principles to develop transparency indicators of local administrative organizations of Prachantakham District. Prachinburi Province Most of the opinions are consistent with the work culture. Subject: The department has assessed the merits of personnel according to the quality of the work, followed by Transparency: Subject: Providing and disclosing

management information in the organization methods and standards of providing service to service recipients, followed by corruption in operations
Subject: The department or group of internal audit/internal control in your department operates independently. able to prevent corruption, followed by the readiness for accountability regarding the operation or provision of legal services by government officials of the agency and the moral culture in the organization. On the confidence of personnel.

Keywords: Developing, Ethics, Transparency, Local Government

บทนำ

มติคณะรัฐมนตรี เมื่อวันที่ 28 ธันวาคม 2547 ได้มีแนวนโยบายการสนับสนุนเรื่องของความโปร่งใสในกระบวนการทำงานของภาครัฐ ทั้งนี้ตั้งแต่สมัยรัฐบาล พลเอกสุรยุทธ์ จุลานนท์ เป็นต้นมา รัฐบาลได้มีแนวนโยบายพัฒนาระบบการบริหารราชการแผ่นดินให้เป็นไปได้ด้วยความโปร่งใส มีประสิทธิภาพ เป็นธรรม และประหยัด ดังนั้น จึงมีความจำเป็นที่จะต้องมีการศึกษาเพื่อเสนอแนะหลักเกณฑ์เกี่ยวกับมาตรฐานความโปร่งใส และเกณฑ์การประเมินความโปร่งใสเพื่อที่นำไปสู่การสร้างมาตรฐานความโปร่งใส และการบริการข้อมูลข่าวสารที่เหมาะสมแก่ประชาชนมีความโปร่งใสเป็นธรรมและตรวจสอบได้ รวมทั้งบริบทของสังคม วัฒนธรรม รวมไปถึงค่านิยมและวิถีชีวิตของแต่ละสังคม ซึ่งมีผู้ให้ความหมาย “ความโปร่งใส” แตกต่างกันไป อาทิองค์กรเพื่อความโปร่งใสในประเทศไทย (June, 2001)

รัฐธรรมนูญแห่งราชอาณาจักรไทย แนวนโยบายพื้นฐานแห่งรัฐ ส่วนที่ 3 แนวนโยบายด้านการบริหารราชการแผ่นดิน มาตรา 78 รัฐต้องดำเนินการตาม แนวนโยบายด้านการบริหารราชการแผ่นดิน บัญญัติให้พัฒนาระบบงานภาครัฐเพื่อให้การบริหารราชการแผ่นดินเป็นไปอย่างมีประสิทธิภาพและส่งเสริมให้หน่วยงานของรัฐใช้หลักการบริหารกิจการบ้านเมืองที่ดี เป็นแนวทางในการปฏิบัติราชการและจัดระบบงานราชการและงานของรัฐอย่างอื่นเพื่อให้การจัดทำและการให้บริการสาธารณะเป็นไปอย่างรวดเร็ว มีประสิทธิภาพโปร่งใสและตรวจสอบได้ โดยคำนึงถึงการมีส่วนร่วมของประชาชน ซึ่งการสร้างความโปร่งใสให้เกิดขึ้นในการปฏิบัติราชการ มิใช่เป็นเรื่องที่เพิ่งจะมีการกล่าวถึง แต่เป็นประเด็นสำคัญที่ปรากฏอยู่ในวาระแห่งชาติว่าด้วยการสร้างระบบบริหารกิจการบ้านเมืองและสังคมที่ดี มาตั้งแต่ปี 2542 トラバจนปัจจุบัน

นี้ การสร้างความโปร่งใสเป็นเรื่องที่ ประเทศต่าง ๆ ในโลกได้ตระหนักและให้ความสำคัญ ดังที่มีการจัดลำดับความโปร่งใสและการตรวจสอบได้ของประเทศต่าง ๆ

ภาคราชการจึงมีส่วนสำคัญอย่างยิ่งที่จะช่วยทำให้กลุ่มนักธุรกิจและนักวิเคราะห์รับรู้ ว่า ภาคราชการปฏิบัติงานด้วยความโปร่งใส ซึ่งจะส่งผลต่อประเทศไทยให้ได้คะแนนดัชนีชี้วัด ภาพลักษณ์ คอรัปชั่น (CPI) ในลำดับที่สูงขึ้น ภาคราชการจะมีส่วนช่วยได้ด้วยการให้ ข้าราชการในแต่ละสำนัก/ กอง/กรม และกระทรวงร่วมมือกันปฏิบัติราชการอย่างโปร่งใส ซึ่งสอดคล้องกับรัฐธรรมนูญแห่งราชอาณาจักรไทย พุทธศักราช 2550 พระราชบัญญัติข้อมูล ข่าวสารของราชการ พ.ศ.2540 พระราชกฤษฎีกาว่าด้วยหลักเกณฑ์และวิธีการบริหารกิจการ บ้านเมืองที่ดี พ.ศ.2546 แผนพัฒนาเศรษฐกิจและสังคมแห่งชาติ ฉบับที่ 10 และนโยบาย รัฐบาล ที่มุ่งเน้นให้ส่วนราชการปฏิบัติงานด้วยความโปร่งใสพร้อมตรวจสอบได้ ด้วยเหตุนี้จึง จำเป็นที่จะต้องมีการวิจัยศาสตร์เพื่อเสริมสร้างตัวชี้วัดความโปร่งใสในองค์กรปกครองเป็นเครื่องมือ มาวัดความโปร่งใสในหน่วยงานภาครัฐ

ผู้วิจัยมีความสนใจที่จะศึกษาการพัฒนาจริยศาสตร์เพื่อเสริมสร้างตัวชี้วัดความ โปร่งใสในองค์กรปกครองส่วนท้องถิ่นของ อำเภอประจันตคาม จังหวัดปราจีนบุรี เทศบาล อำเภอประจันตคาม ตั้งอยู่เลขที่ 383 หมู่ 1 ถนนประจันตคาม-ศรีมหาโพธิ ตำบลประจันตคาม อำเภอประจันตคาม จังหวัดปราจีนบุรี ระยะห่างจากอำเภอ ประมาณ 3,600 เมตร ลักษณะภูมิ ประเทศ มีพื้นที่บางส่วนเป็นที่ราบลุ่ม ฤดูน้ำท่วม ฤดูหนาวแล้งขาดน้ำ ส่วนใหญ่ พื้นที่ทำนามีอาณาเขตติดต่อกับตำบลข้างเคียง ดังนี้ ทิศเหนือ ติดต่อ ทต.โพธิ์งาม และ อบต. หนองแก้ว อ.ประจันตคาม จ.ปราจีนบุรี ทิศใต้ ติดต่อ อบต.เกาะลอย อ.ประจันตคาม และ อบต.ศรีมหาโพธิ อ.ศรีมหาโพธิ จ.ปราจีนบุรี ทิศตะวันออก ติดต่อ อบต.หนองแสง อบต.คำ โตนต อ.ประจันตคาม จ.ปราจีนบุรี ทิศตะวันตก ติดต่อ อบต.ดงพระราม อ.เมือง และทต.โคก มะกอก อ.เมือง จ.ปราจีนบุรี ลักษณะภูมิประเทศพื้นที่ในเขต องค์การบริหารส่วนตำบล ประจันตคาม มีพื้นที่บางส่วนเป็นที่ราบลุ่ม ฤดูฝนน้ำท่วม ฤดูหนาวแล้ง ขาดน้ำ ส่วนใหญ่พื้นที่ ทำนา องค์การบริหารส่วนตำบลประจันตคาม มีพื้นที่ 44.16 ตารางกิโลเมตร หรือ 16,447 ไร่ ดังนั้นผู้วิจัยคำนึงถึงความสำคัญในการส่งเสริมจริยธรรมเพื่อราชการให้ใสสะอาด เห็นควร ให้มีการสร้างมาตรฐานความโปร่งใสขึ้นในส่วนราชการโดยเริ่มต้นจากองค์กรปกครองท้องถิ่นของ อำเภอประจันตคาม จังหวัดปราจีนบุรี เพื่อช่วยกันสร้างราชการไทยให้มีความโปร่งใสในการ ปฏิบัติงานของหน่วยงาน รวมถึงการป้องกันและปราบปรามการทุจริตและประพฤติมิชอบ

ซึ่งผู้วิจัยเล็งเห็นว่า ผลการวิจัยจะสามารถ นำไปปรับใช้กับองค์กรปกครองท้องถิ่นในที่อื่น ๆ ได้ทั่วทั้งประเทศไทยหรือประเทศสากลโดยปกครองโดยหลักจริยศาสตร์ มีคุณธรรมและจริยธรรม รวมไปถึงมีจรรยาบรรณในการปฏิบัติงานคำนึงถึงผลประโยชน์ของประเทศชาติมากกว่าผลประโยชน์ส่วนตัวต่อไป (พระครูวุฒิชัยธรรมบัณฑิต, 2560)

จากความเป็นที่มาของปัญหาผลประโยชน์ทับซ้อนในการเมืองการปกครองท้องถิ่นไทยถือเป็นการคอร์รัปชันประเภทหนึ่ง เนื่องจากการแสวงหาผลประโยชน์ส่วนบุคคลโดยการละเมิดกฎหมายและจริยธรรม ซึ่งในสถานการณ์ที่มีผลประโยชน์ส่วนบุคคลเข้ามาเกี่ยวข้องส่งผลให้มีการใช้อำนาจไปแทรกแซงการใช้ดุลพินิจในกระบวนการตัดสินใจ และทำให้ละทิ้งคุณธรรมในการปฏิบัติหน้าที่สาธารณะ ขาดความเป็นอิสระ ความเป็นกลางและความเป็นธรรม ส่งผลกระทบต่อประโยชน์สาธารณะ ทำให้ผลประโยชน์หลักขององค์การ หน่วยงาน สถาบัน และสังคม โดยเฉพาะผลประโยชน์ของประชาชนในชุมชนท้องถิ่นต้องเสียหาย ซึ่งผลประโยชน์ที่สูญหายไปนี้ อาจเป็นผลประโยชน์ทางการเงิน คุณภาพในการบริการ ความเป็นธรรมในสังคม ตลอดจนคุณค่าอื่น ๆ ที่ดีงาม รวมถึงโอกาสในอนาคตของประชาชนในชุมชนท้องถิ่นส่วนรวมอีกด้วย การแก้ไขปัญหาดังกล่าวได้แก่ การใช้มาตรการทางกฎหมาย โดยการกำหนดหลักการไว้ในรัฐธรรมนูญ และมาตรการไว้ในพระราชบัญญัติต่าง ๆ และกฎหมายขององค์กรปกครองส่วนท้องถิ่น รวมทั้งการให้ความสำคัญกับการเสริมสร้างความเข้มแข็งในการตรวจสอบของพลเมืองและองค์กรภาคประชาสังคม ส่วนแนวทางระยะยาวควรให้ความสำคัญกับการให้การศึกษาทางการเมืองและกระบวนการอบรมกลุ่มอาสาสมัครทางการเมืองแก่บรรดาผู้บริหารท้องถิ่น เจ้าหน้าที่ขององค์กรปกครองส่วนท้องถิ่นและประชาชนอีกด้วย (ธีรภัทร์ เสรีรังสรรค์, 2560)

วัตถุประสงค์ของการวิจัย

1. เพื่อศึกษาสภาพปัญหาจริยศาสตร์เพื่อเสริมสร้างตัวชี้วัดความโปร่งใสในองค์กรปกครองส่วนท้องถิ่นของอำเภอประจันตคาม จังหวัดปราจีนบุรี
2. เพื่อเปรียบเทียบการพัฒนาจริยศาสตร์เพื่อเสริมสร้างตัวชี้วัดความโปร่งใสในองค์กรปกครองส่วนท้องถิ่นของอำเภอประจันตคาม จังหวัดปราจีนบุรี
3. เพื่อเสนอแนะแนวทางในการนำหลักจริยศาสตร์ ไปใช้ในการพัฒนาตัวชี้วัดความโปร่งใสขององค์กรปกครองส่วนท้องถิ่นของอำเภอประจันตคาม จังหวัดปราจีนบุรี

สมมติฐานการวิจัย

ประชาชนที่มีเพศต่างกัน มีการแสดงออกซึ่งพฤติกรรมต่อการนำหลักจริยศาสตร์ไปใช้ในการปกครองบริหารงานขององค์กรปกครองส่วนท้องถิ่นอำเภอประจันตคาม จังหวัดปราจีนบุรี แตกต่างกัน

ประชาชนที่มีอายุต่างกัน มีการแสดงออกซึ่งพฤติกรรมต่อการนำหลักจริยศาสตร์ไปใช้ในการปกครองบริหารงานขององค์กรปกครองส่วนท้องถิ่นอำเภอประจันตคาม จังหวัดปราจีนบุรี แตกต่างกัน

ประชาชนที่มีระดับการศึกษาต่างกัน มีการแสดงออกซึ่งพฤติกรรมต่อการนำหลักจริยศาสตร์ไปใช้ในการปกครองบริหารงานขององค์กรปกครองส่วนท้องถิ่นอำเภอประจันตคาม จังหวัดปราจีนบุรี แตกต่างกัน

ประชาชนที่มีอาชีพต่างกัน มีการแสดงออกซึ่งพฤติกรรมต่อการนำหลักจริยศาสตร์ไปใช้ในการปกครองบริหารงานขององค์กรปกครองส่วนท้องถิ่นอำเภอประจันตคาม จังหวัดปราจีนบุรี แตกต่างกัน

ประชาชนที่มีรายได้ต่างกัน มีการแสดงออกซึ่งพฤติกรรมต่อการนำหลักจริยศาสตร์ไปใช้ในการปกครองบริหารงานขององค์กรปกครองส่วนท้องถิ่นอำเภอประจันตคาม จังหวัดปราจีนบุรี แตกต่างกัน

วิธีดำเนินการวิจัย

การพัฒนาจริยศาสตร์เพื่อเสริมสร้างตัวชี้วัดความโปร่งใสในองค์กรปกครองส่วนท้องถิ่นของ อำเภอประจันตคาม จังหวัดปราจีนบุรี มีวิธีการดำเนินการวิจัย ประกอบด้วย 4 ส่วน ได้แก่ ประชากรและกลุ่มตัวอย่าง เครื่องมือที่ใช้ในการวิจัย วิธีการเก็บรวบรวมข้อมูล การวิเคราะห์ข้อมูล ดังนี้

1. ประชากรที่ใช้ในการวิจัย

1.1 ประชากร ประชากรที่ใช้ในการวิจัยครั้งนี้ ได้แก่ ผู้บริหาร ข้าราชการ พนักงาน และ ลูกจ้าง ประชาชนทั่วไป ในเขตอำเภอประจันตคาม จังหวัดปราจีนบุรี จำนวน 39,492 คน กำหนดกลุ่มตัวอย่าง โดยใช้สูตรของ Taro Yamane ได้ขนาดกลุ่มตัวอย่าง 396 คน

1.2 ผู้ให้ข้อมูลสำคัญ โดยการสัมภาษณ์เชิงลึกกับผู้บริหารขององค์กรปกครองส่วนท้องถิ่นของ อำเภอบรรพตพิสัย จังหวัดพิจิตร จำนวน 5 ท่าน ได้แก่ 1. นายสุวิทย์ โชติรัตน์ นายกเทศมนตรีตำบลบรรพตพิสัย 2. นายสุพจน์ โชติรัตน์ รองนายกเทศมนตรีเทศบาลตำบลบรรพตพิสัย 3. นางประภาภรณ์ รักษาพล ปลัดเทศบาลตำบลบรรพตพิสัย 4. นายสมนึก โชติรัตน์ เลขานุการนายกเทศ 5. นางวาสนา นรกิจ หัวหน้าสำนักงานปลัดเทศบาลตำบลบรรพตพิสัย

2. เครื่องมือที่ใช้ในการวิจัย

ในการดำเนินการวิจัยในครั้งนี้ ผู้วิจัยได้สร้างแบบสอบถามเป็นเครื่องมือในการวิจัย นำแบบสอบถามที่สร้างเสร็จเรียบร้อยแล้ว นำเสนอให้อาจารย์ที่ปรึกษาและผู้เชี่ยวชาญ ทำการตรวจสอบความเที่ยงตรงเชิงเนื้อหา เมื่อผู้เชี่ยวชาญตรวจสอบเรียบร้อยแล้ว จึงนำไปทดลองใช้จริงกับกลุ่มตัวอย่างเป้าหมายต่อไป

3. การเก็บรวบรวมข้อมูล

เก็บข้อมูลในระหว่างเดือนมีนาคมถึงเดือนเมษายน พ.ศ.2566 โดยใช้แบบสอบถามที่สร้างขึ้นในการเก็บรวบรวมข้อมูล

4. การวิเคราะห์ข้อมูล

หลังจากการเก็บรวบรวมข้อมูลได้ครบตามจำนวนที่กำหนดแล้ว นำมาตรวจสอบความสมบูรณ์ของแบบสอบถาม ลงรหัสตามตัวแปรที่กำหนด จากนั้นประมวลผลและวิเคราะห์ด้วยโปรแกรมคอมพิวเตอร์สำเร็จรูป

5. สถิติที่ใช้วิเคราะห์ข้อมูล

ใช้สถิติเชิงพรรณนา แจกแจงความถี่เป็นค่าร้อยละ ค่าเฉลี่ย ส่วนเบี่ยงเบนมาตรฐาน ค่าสูงสุดและค่าต่ำสุด เพื่อแสดงลักษณะข้อมูลปัจจัยส่วนบุคคลและการมีส่วนร่วมของการพัฒนาจริยศาสตร์เพื่อเสริมสร้างตัวชี้วัดความโปร่งใสในองค์กรปกครองส่วนท้องถิ่นของ อำเภอบรรพตพิสัย จังหวัดพิจิตร โดยใช้สถิติเชิงวิเคราะห์ วิเคราะห์หาความสัมพันธ์ระหว่างตัวแปรต้นและตัวแปรตาม นอกจากนั้นใช้ Chi-Square test โดยกำหนดการมีนัยสำคัญที่ระดับ 0.05

ผลการวิจัย

จากผลการวิเคราะห์ระดับการมีส่วนร่วมและปัจจัยที่มีความสัมพันธ์ระหว่างการพัฒนาจริยศาสตร์เพื่อเสริมสร้างตัวชี้วัดความโปร่งใสในองค์กรปกครองส่วนท้องถิ่นของ อำเภอประจันตคาม จังหวัดปราจีนบุรี ผู้ศึกษาได้นำมาสรุปผลดังนี้

ตอนที่ 1 ในการวิจัยเรื่องการพัฒนาจริยศาสตร์เพื่อเสริมสร้างตัวชี้วัดความโปร่งใสในองค์กรปกครองส่วนท้องถิ่น ของ อำเภอประจันตคาม จังหวัดปราจีนบุรี ประชากรที่ศึกษา ได้แก่ ประชาชนทั่วไปและบุคลากรในองค์กรปกครองส่วนท้องถิ่นของ อำเภอประจันตคาม จังหวัดปราจีนบุรี ซึ่งมีคุณลักษณะปัจจัยส่วนบุคคล คือ เพศ อายุ ระดับการศึกษา อาชีพ และรายได้ต่อเดือน ใช้การวิเคราะห์หาค่าความถี่ (Frequency) และค่าร้อยละ (Percentage) แล้วนำเสนอในรูปตารางประกอบการบรรยาย พบว่า กลุ่มตัวอย่างที่ตอบแบบสอบถามส่วนใหญ่มีอายุ 41-50 ปี จำนวน 81 คน คิดเป็นร้อยละ 18.25 มีอายุ 41-50 ปี จำนวน 82 คน คิดเป็นร้อยละ 20.50 มีอายุ 51-60 ปี จำนวน 79 คน คิดเป็นร้อยละ 18.75 และมีอายุ 61 ปีขึ้นไป จำนวน 78 คน คิดเป็นร้อยละ 24.00 อายุ 31-40 ปี จำนวน 76 คน คิดเป็นร้อยละ 18.50 ตามลำดับ

ตอนที่ 2 การวิเคราะห์ความคิดเห็นของการพัฒนาจริยศาสตร์เพื่อเสริมสร้างตัวชี้วัดความโปร่งใสในองค์กรปกครองส่วนท้องถิ่น ของอำเภอประจันตคาม จังหวัดปราจีนบุรี การวิเคราะห์ความคิดเห็นของการพัฒนาจริยศาสตร์เพื่อเสริมสร้างตัวชี้วัดความโปร่งใสในองค์กรปกครองส่วนท้องถิ่น ของ อำเภอประจันตคาม จังหวัดปราจีนบุรี จำแนกเป็น 5 ด้าน คือ 1) ด้านความโปร่งใส จำนวน 6 ข้อ 2) ด้านความพร้อมรับผิด จำนวน 6 ข้อ 3) ด้านการทุจริตในการปฏิบัติงาน จำนวน 6 ข้อ 4) ด้านวัฒนธรรมคุณธรรมในองค์กร จำนวน 6 ข้อ 5) ด้านวัฒนธรรมในการทำงาน จำนวน 6 ข้อ ผู้วิจัยได้วิเคราะห์หาค่าเฉลี่ย (\bar{X}) และค่าส่วนเบี่ยงเบนมาตรฐาน (S.D.) ของการวิเคราะห์ความคิดเห็นของประชาชนทั่วไปและบุคลากรกลุ่มตัวอย่างการพัฒนาจริยศาสตร์เพื่อเสริมสร้างตัวชี้วัดความโปร่งใสในองค์กรปกครองส่วนท้องถิ่นของ อำเภอประจันตคาม จังหวัดปราจีนบุรี โดยนำผลที่ได้จากการวิเคราะห์ข้อมูลเปรียบเทียบกับเกณฑ์ระดับที่กำหนดไว้ ผลการวิเคราะห์ดังรายละเอียดในตารางที่ 1 ดังต่อไปนี้

การพัฒนาจริยศาสตร์เพื่อเสริมสร้างตัวชี้วัดความ โปร่งใสในองค์กรปกครองส่วนท้องถิ่น ของ อำเภอ ประจันตคาม จังหวัดปราจีนบุรี	ระดับความคิดเห็น		
	\bar{X}	S.D.	แปลผล
1. ด้านความโปร่งใส	3.71	0.51	มาก
2. ด้านความพร้อมรับผิด	3.62	0.54	มาก
3. ด้านการทุจริตในการปฏิบัติงาน	3.69	0.46	มาก
4. ด้านวัฒนธรรมคุณธรรมในองค์กร	3.58	0.57	มาก
5. ด้านวัฒนธรรมในการทำงาน	3.72	0.49	มาก
รวม	3.67	0.51	มาก

ตารางที่ 1 การวิเคราะห์ความคิดเห็นของการพัฒนาจริยศาสตร์เพื่อเสริมสร้างตัวชี้วัดความโปร่งใสในองค์กรปกครองส่วนท้องถิ่น ของอำเภอประจันตคาม จังหวัดปราจีนบุรี

ตอนที่ 3 วิเคราะห์เปรียบเทียบความคิดเห็นการพัฒนาจริยศาสตร์เพื่อเสริมสร้างตัวชี้วัดความโปร่งใสในองค์กรปกครองส่วนท้องถิ่นของ อำเภอประจันตคาม จังหวัดปราจีนบุรี การทดสอบสมมติฐานการวิจัยเพื่อเปรียบเทียบความคิดเห็นการพัฒนาจริยศาสตร์เพื่อเสริมสร้างตัวชี้วัดความโปร่งใสในองค์กรปกครองส่วนท้องถิ่นของ อำเภอประจันตคาม จังหวัดปราจีนบุรี จำแนกตาม เพศ อายุ ระดับการศึกษา อาชีพและรายได้ต่อเดือน ที่แตกต่างกัน โดยใช้สถิติ t-test เพื่อเปรียบเทียบความแตกต่างของค่าเฉลี่ย 2 กลุ่ม ในเรื่อง เพศ และ F-test (One way Anova) ในการทดสอบความแปรปรวนแบบทางเดียวเพื่อเปรียบเทียบความแตกต่าง ของค่าเฉลี่ยที่มีมากกว่า 2 กลุ่ม ในเรื่อง อายุ ระดับการศึกษา อาชีพ และรายได้ต่อเดือน ถ้าพบความแตกต่างอย่างมีนัยสำคัญทางสถิติ 0.05 จะเปรียบเทียบโดยวิธีการของเชฟเฟ้ (Scheffé)

ผลการทดสอบสมมติฐานด้านกลุ่มตัวอย่างที่ตอบแบบสอบถามที่มีเพศ อาชีพ และรายได้ต่างกัน มีความคิดเห็นการพัฒนาจริยศาสตร์เพื่อเสริมสร้างตัวชี้วัดความโปร่งใสในองค์กรปกครองส่วนท้องถิ่นของ อำเภอประจันตคาม จังหวัดปราจีนบุรี โดยรวม แตกต่างกันอย่างมีนัยสำคัญทางสถิติที่ระดับ 0.05 ส่วนกลุ่มตัวอย่างที่ตอบแบบสอบถามที่มีอายุ และระดับการศึกษาต่างกัน มีความคิดเห็นการพัฒนาจริยศาสตร์เพื่อเสริมสร้างตัวชี้วัดความโปร่งใสในองค์กรปกครองส่วนท้องถิ่น ของ อำเภอประจันตคาม จังหวัดปราจีนบุรี สรุปได้ดังตารางต่อไปนี้

สมมติฐาน	สถิติทดสอบ	โดยรวม	ด้านความโปร่งใส	ด้านความรับผิดชอบ	ด้านทุจริตในการปฏิบัติงาน	ด้านวัฒนธรรมในองค์กร	ด้านวัฒนธรรมในการทำงาน
1.เพศ	t-test	0.04*	0.01*	0.06	0.04*	0.26	0.01*
2.อายุ	F-test	0.07	0.06	0.09	0.08	0.06	0.18
3.ระดับการศึกษา	F-test	0.93	0.80	0.36	0.84	0.98	0.92
4.อาชีพ	F-test	0.02*	0.00*	0.06	0.12	0.37	0.04*
5.รายได้	F-test	0.02*	0.01*	0.02*	0.04*	0.16	0.04*

ตารางที่ 2 ผลการทดสอบสมมติฐาน

อภิปรายผล

ผู้วิจัยเสนอประเด็นการอภิปรายผลที่สำคัญตามข้อค้นพบที่ได้จากการวิจัย ดังนี้ การวิจัยเรื่อง “การพัฒนาจริยศาสตร์เพื่อเสริมสร้างตัวชี้วัดความโปร่งใสในองค์กรปกครองส่วนท้องถิ่นของ อำเภอบางขันตคาม จังหวัดปราจีนบุรี” ผู้วิจัยได้นำผลที่พบจากการวิจัยมาเชื่อมโยงกับแนวคิดนำมาอภิปรายผลในครั้งนี้มีหลายประเด็นด้วยกัน ผู้วิจัยสามารถสรุปผลการวิจัยสามารถนำมาอภิปรายได้ ดังนี้

ผลการวิจัย การพัฒนาจริยศาสตร์เพื่อเสริมสร้างตัวชี้วัดความโปร่งใสในองค์กรปกครองส่วนท้องถิ่นของ อำเภอบางขันตคาม จังหวัดปราจีนบุรี โดยรวม ทั้ง 5 ด้าน อยู่ในระดับมาก ที่เป็นเช่นนี้ อภิปรายได้ว่า กลุ่มตัวอย่างที่ตอบแบบสอบถามมีความคิดเห็นการพัฒนาจริยศาสตร์ชี้วัดความโปร่งใสในองค์กรปกครองส่วนท้องถิ่นของ อำเภอบางขันตคาม จังหวัดปราจีนบุรี โดยรวม ไม่แตกต่างกัน อภิปรายได้ว่า การพัฒนาจริยศาสตร์เพื่อเสริมสร้างตัวชี้วัดความโปร่งใสในองค์กรปกครองส่วนท้องถิ่นของ อำเภอบางขันตคาม จังหวัดปราจีนบุรี สามารถนำจริยศาสตร์การพัฒนาเพื่อเสริมสร้างตัวชี้วัดการสร้างความปลอดภัยในองค์กรปกครองส่วนท้องถิ่นของ อำเภอบางขันตคาม จังหวัดปราจีนบุรี ด้านความโปร่งใส มีการ

ประกาศ เผยแพร่ แผนการจัดหาพัสดุหรือการจัดซื้อจัดจ้างประจำปี มีความยุติธรรมและตรงไปตรงมาในการให้บริการตาม หน้าที่ความรับผิดชอบ มีส่วนร่วมในการแสดงความคิดเห็นเกี่ยวกับการดำเนินงานหรือการปรับปรุงแก้ไข การดำเนินงานตามภารกิจของหน่วยงาน มีการเปิดเผยข้อมูลผลการจัดซื้อจัดจ้างทั้งหมดให้สาธารณชน ทราบบนเว็บไซต์หรือสื่ออื่น ๆ มีการกำหนดหน่วยงานหรือผู้รับผิดชอบในการรับเรื่องร้องเรียนโดยเฉพาะ โดยเฉพาะด้านโครงสร้างองค์กรและระบบการบริหารงานเพื่อให้เกิดความโปร่งใสในการบริหารองค์กรปกครองส่วนท้องถิ่น ซึ่งสอดคล้องกับงานวิจัยของ รุ่งนภา ตาอินทร์ (2557) ได้วิจัยเรื่อง “ปัจจัยที่เอื้อต่อความสำเร็จในการบริหารขององค์กรปกครองส่วนท้องถิ่นที่ได้รับรางวัลบริหารจัดการที่ดี : กรณีศึกษา องค์กรบริหารส่วนตำบลดอนแก้ว อำเภอแมริม จังหวัดเชียงใหม่” พบว่า 7 ปัจจัยที่เกี่ยวข้องอย่างมาก กับการบริหารองค์กรคือปัจจัยด้านโครงสร้างองค์กร ปัจจัยด้านกลยุทธ์ ปัจจัยด้านระบบและวิธีการ บริหารงาน ปัจจัยด้านบุคลากร ปัจจัยด้านผู้นำ ปัจจัยด้านทักษะการบริหารและปัจจัยด้านค่านิยมร่วมหรือ วัฒนธรรมองค์กรเป็นปัจจัยที่เอื้อต่อความสำเร็จขององค์กร ปัจจัยทั้ง 7 ประการมีความสัมพันธ์กับความสำเร็จที่องค์กร

เมื่อพิจารณาเป็นรายด้าน พบว่าด้านวัฒนธรรมในการทำงาน ด้านความโปร่งใส ด้านการทุจริต ในการปฏิบัติงาน รองลงมาคือ ด้านความพร้อมรับผิด และ ด้านวัฒนธรรมคุณธรรมในองค์กร ตามลำดับ อยู่ในระดับมาก จำแนกตามเพศ อายุ ระดับการศึกษา อาชีพ และรายได้ ต่อเดือน พบว่าโดยรวม อยู่ใน ระดับมาก เมื่อพิจารณาในรายด้านแต่ละข้อ สามารถนำมาอภิปรายได้ ดังนี้

เมื่อพิจารณาเป็นรายด้าน พบว่าด้านความโปร่งใส ด้านความพร้อมรับผิด ด้านการทุจริตในการปฏิบัติงาน ด้านวัฒนธรรมคุณธรรมในองค์กรและด้านวัฒนธรรมในการทำงาน อยู่ในระดับมาก จำแนก ตามเพศ อายุ ระดับการศึกษา อาชีพ และรายได้ต่อเดือน พบว่าโดยรวม อยู่ในระดับมาก เมื่อพิจารณาในรายด้านแต่ละข้อ สามารถนำมาอภิปรายได้ ดังนี้

1.ด้านความโปร่งใส โดยรวม ซึ่งมีค่าแปลผลอยู่ในระดับมาก อภิปรายได้ว่าองค์กรปกครองส่วนท้องถิ่น ของ อำเภอประจันตคาม จังหวัดปราจีนบุรีมีการประกาศ เผยแพร่ แผนการจัดหาพัสดุหรือการจัดซื้อจัดจ้างประจำปีมีความยุติธรรมและตรงไปตรงมาในการให้บริการตามหน้าที่ความรับผิดชอบ มีส่วนร่วมในการแสดงความคิดเห็นเกี่ยวกับการ

ดำเนินงานหรือการปรับปรุงแก้ไขการดำเนินงานตามภารกิจของหน่วยงาน มีการเปิดเผยข้อมูลผลการจัดซื้อจัดจ้างทั้งหมดให้สาธารณชนทราบบนเว็บไซต์ หรือสื่ออื่น ๆ มีการกำหนดหน่วยงานหรือผู้รับผิดชอบในการรับเรื่องร้องเรียนโดยเฉพาะ โดยเฉพาะด้านโครงสร้างองค์กรและระบบการบริหารงานเพื่อให้เกิดความโปร่งใสในการบริหารองค์กรปกครอง ส่วนท้องถิ่น ทั้งนี้ยังสอดคล้องกับงานวิจัยของ เสาวลักษณ์ นิกรพิทยา (2557) ได้ศึกษาเรื่องการมีส่วนร่วมในการพัฒนาท้องถิ่น กรณีศึกษา: องค์การบริหารส่วนตำบลขามเรียง อำเภอกันทรวิชัย จังหวัดมหาสารคาม การวิจัยนี้เป็นการศึกษากลุ่มประชากรที่พักอาศัยอยู่ใกล้เขตพื้นที่องค์การบริหารส่วนตำบล (อบต.) ขามเรียง อำเภอกันทรวิชัย จังหวัดมหาสารคาม มีวัตถุประสงค์เพื่อศึกษาพฤติกรรมและสภาพปัจจุบันของการมีส่วนร่วมเพื่อศึกษาปัจจัยสนับสนุนและปัญหาอุปสรรคของการมีส่วนร่วม ตลอดจนเพื่อวิเคราะห์และหาแนวทางในการพัฒนาศักยภาพของประชาชนให้เข้าไปมีส่วนร่วม ตลอดจนเพื่อวิเคราะห์และหาแนวทางในการพัฒนาศักยภาพของประชาชนให้เข้าไปมีส่วนร่วมในงาน พัฒนาท้องถิ่นขององค์การบริหารส่วนตำบลขามเรียง อำเภอกันทรวิชัย จังหวัดมหาสารคาม ผลการวิจัยพบว่าความคิดเห็นด้านพฤติกรรมการมีส่วนร่วมและสภาพปัจจุบันของการมีส่วนร่วม มีค่าเฉลี่ยอยู่ในระดับปานกลาง ส่วนปัจจัยที่สนับสนุนให้เกิดกระบวนการพัฒนาท้องถิ่นแบบมีส่วนร่วม คือ การมีความรู้ความเข้าใจและการให้ความสำคัญเรื่องการมีส่วนร่วมของประชาชนความคิด สร้างสรรค์ ความมีคุณธรรมและบทบาทของผู้นำชุมชนหรือ องค์การบริหารส่วน ตำบลขามเรียง ทั้งนี้ปัญหาอุปสรรคของการมีส่วนร่วมในการพัฒนาท้องถิ่นขององค์การบริหารส่วนตำบลขามเรียง ส่วนใหญ่จะเกี่ยวข้องกับปัญหาด้านข้อมูลข่าวสารที่ไม่เพียงพอและไม่ทั่วถึงอ่านความพร้อมของประชาชนผลการทดสอบสมมติฐานพบว่า อายุ ระดับการศึกษาและรายได้เฉลี่ยต่อเดือนไม่มี ความสัมพันธ์กับพฤติกรรมการมีส่วนร่วม ส่วนระยะเวลาที่พักอาศัยอยู่ในท้องถิ่นมีความสัมพันธ์กับ พฤติกรรมการมีส่วนร่วม อย่างมีนัยสำคัญทางสถิติที่ระดับ 0.05 ซึ่งเป็นไปตามสมมติฐานที่ตั้งไว้ขณะที่ ระดับการศึกษา รายได้เฉลี่ยต่อเดือนและระยะเวลาที่พักอาศัยอยู่ในท้องถิ่น ไม่มีความสัมพันธ์กับการรับรู้ข่าวสารเกี่ยวกับโครงการพัฒนาท้องถิ่นถิ่นส่วนอายุมีความสัมพันธ์กับการรับรู้ข่าวสาร อย่างมีนัยสำคัญทางสถิติที่ระดับ 0.05 ซึ่งเป็นไปตามสมมติฐานที่ตั้งไว้

ข้อที่มีค่าเฉลี่ยน้อยสุด ได้แก่ “มีการใช้เทคโนโลยีเพื่อควมมีมาตรฐาน มีความโปร่งใสและมีประสิทธิภาพในการให้บริการตามภารกิจของหน่วยงาน” อภิปรายได้ว่า หน่วยงานต้องจัดทำเว็บไซต์องค์กร โดยต้องนำข้อมูลต่าง ๆ ลงให้ครบถ้วน เช่น ข้อมูลพื้นฐานขององค์กร แผนดำเนินงาน งบประมาณ บุคลากร โครงการและกิจกรรมจะต้องมีการตรวจสอบและต่ออายุเว็บไซต์ให้ทันกำหนดเวลา พร้อมทั้งจะเผยแพร่ข้อมูลให้ประชาชนทราบตลอดเวลาจัดทำช่องทาง E-SERVICE ให้แก่ ผู้รับบริการ สามารถขอรับบริการตามอำนาจหน้าที่หรือภารกิจของหน่วยงานผ่านช่องทางเว็บไซต์ได้ หน่วยงานต้องมีการเผยแพร่ข้อมูลผ่านช่องทางที่หลากหลาย โดยให้ครอบคลุมกับผู้รับบริการในแต่ละ กลุ่ม เช่น Website , Instagram , Facebook เป็นต้น ในภาพรวม อยู่ในระดับมาก

2.ด้านความพร้อมรับผิด มีค่าแปลผลอยู่ในระดับมาก ซึ่งอภิปรายได้ว่า เมื่อพิจารณาโดย เรียงตามลำดับค่าเฉลี่ยจากมากไปหาน้อย ดังนี้ ข้อที่มีค่าเฉลี่ยมากที่สุดได้แก่ มีการดำเนินการหรือ การให้บริการตามกฎหมายของเจ้าหน้าที่ของรัฐของหน่วยงาน ตามลำดับรองลงมาคือ การปฏิบัติ หน้าที่ของเจ้าหน้าที่ของรัฐของ หน่วยงานยึดหลักความรับผิดชอบและ ข้อที่มีค่าเฉลี่ยน้อยที่สุด มีการอบรมรวมทั้งให้คำแนะนำแก่พนักงาน เกี่ยวกับข้อบังคับและกฎระเบียบต่าง ๆ ของหน่วยงานที่ เกี่ยวข้อง ตามลำดับ

ข้อที่มีค่าเฉลี่ยมากที่สุด คือด้านความพร้อมรับผิดควรมีการดำเนินการหรือการให้บริการตามกฎหมายของเจ้าหน้าที่ของรัฐของหน่วยงาน ด้านความพร้อมรับผิดโดยมีการดำเนินการหรือการให้บริการตามกฎหมายของเจ้าหน้าที่ของรัฐของหน่วยงาน มีการอบรมรวมทั้งให้คำแนะนำแก่พนักงานเกี่ยวกับข้อบังคับและกฎระเบียบต่าง ๆ ของหน่วยงานที่เกี่ยวข้อง การปฏิบัติหน้าที่ของเจ้าหน้าที่ของ รัฐของหน่วยงานยึดหลักความรับผิดชอบ ความพร้อมรับผิดเป็นดัชนีที่ประเมินเกี่ยวกับพฤติกรรมและทัศนคติของผู้บริหารและเจ้าหน้าที่ของหน่วยงานที่แสดงถึงการปฏิบัติงานตามหน้าที่อย่างเต็มใจ กระตือรือร้น มีความพร้อมที่จะให้บริการหรือส่งมอบงานต่อสาธารณะตามที่กำหนดไว้ในพันธกิจและยึดหลักการกระจายผลประโยชน์ที่ถูกต้อง ชอบธรรม และเสมอภาค ให้ทุกภาคส่วนได้รับการแก้ไข้ปัญหาและได้รับประโยชน์อย่างแท้จริง รวมถึงความกล้าหาญที่จะรับผิดชอบในผลการปฏิบัติงานของตนเอง

โดยเฉพาะอย่างยิ่งผู้บริหารของหน่วยงาน ซึ่งเป็นผู้กำหนดทิศทางของหน่วยงานในระดับนโยบายนั้น จะต้องมึเจตจำนงที่แน่วแน่ในการบริหารหน่วยงานด้วยความซื่อสัตย์สุจริต เพื่อสร้างความเชื่อมั่นแก่สาธารณชนว่าการขับเคลื่อนหน่วยงานจะต้องเป็นไปอย่างมีคุณธรรมและธรรมาภิบาล และสอดคล้องกับงานวิจัยของ เกียรติยศ เอี่ยมคงเอก (2556) ได้วิจัย เรื่อง การบริหารโรงเรียนตามหลักธรรมาภิบาลของผู้บริการสถานศึกษาในทรศนะบุคลากรโรงเรียนโพธิ์นิมิตวิทยาควมจังหวัดนนทบุรีผลการวิจัย พบว่า ทุกด้านอยู่ในระดับมาก

ข้อที่มีค่าเฉลี่ยน้อยที่สุด คือ มีการอบรมรวมทั้งให้คำแนะนำแก่พนักงาน เกี่ยวกับข้อบังคับและกฎระเบียบต่าง ๆ ของหน่วยงานที่เกี่ยวข้อง อภิปรายได้ว่า การพัฒนาจริยศาสตร์เพื่อเสริมสร้างตัวชี้วัดความโปร่งใสในองค์กรปกครองส่วนท้องถิ่นของ อำเภอประจันตคาม จังหวัดปราจีนบุรี จะต้องมีการเข้าร่วมรับการประเมินคุณธรรมและความโปร่งใสในการดำเนินงานของหน่วยงานภาครัฐ ตามสำนักคณะกรรมการป้องกันและปราบปรามการทุจริตแห่งชาติเพื่อเสริมสร้างคุณธรรมและความโปร่งใสในการบริหารราชการ ให้ปฏิบัติราชการด้วยความซื่อสัตย์ สุจริต ยุติธรรม ควบคู่กับการบริหาร จัดการที่มีประสิทธิภาพ ขององค์กรปกครองส่วนท้องถิ่นของ อำเภอประจันตคาม จังหวัดปราจีนบุรี

3.ด้านการทุจริตในการปฏิบัติงาน ซึ่งมีค่าแปลผลอยู่ในระดับมาก อภิปรายได้ว่าหน่วยงานหรือกลุ่มงานตรวจสอบภายใน/ ควบคุมภายใน ในหน่วยงานของท่านมีการทำงานอย่างเป็นอิสระ สามารถป้องกันการทุจริต รองลงมาคือ ได้เปิดโอกาสให้ประชาชนและผู้มีส่วนได้เสียเข้ามามี ส่วนร่วมในกิจกรรม/โครงการเพื่อต่อต้านการทุจริตหรือเข้าร่วมตรวจสอบการดำเนินงานและข้อที่มี ค่าเฉลี่ยน้อยที่สุด บุคลากรในหน่วยงานของท่านรับรู้ถึงแผนปฏิบัติการด้านการป้องกันและปราบปรามการทุจริต ตามลำดับ และสอดคล้องกับงานวิจัยของ พรเทพ จันทรนิภ (2558) ได้วิจัยเรื่อง การพัฒนารูปแบบการป้องกันการทุจริตคอร์รัปชันในภาครัฐเพื่อการบริหารจัดการบ้านเมืองที่ดีในสังคมไทย มีวัตถุประสงค์ในการวิจัยเพื่อวิเคราะห์สาเหตุ และพัฒนารูปแบบการป้องกันการทุจริตคอร์รัปชันในภาครัฐ เพื่อการบริหารจัดการบ้านเมืองที่ดีในสังคมไทย ผลการวิจัยพบว่า สาเหตุของการทุจริตคอร์รัปชันในภาครัฐมาจากกฎหมายหรือระเบียบ การปฏิบัติงานมีช่องว่าง ขาดผู้นำที่เป็นแบบอย่างที่ดีการใช้อำนาจของนักการเมือง

ระเบียบปฏิบัติ ของหน่วยงานราชการมีหลายขั้นตอน กระบวนการคัดเลือกบุคลากรเข้าสู่ระบบ เน้นด้านความรู้ไม่มุ่งเน้นด้านคุณธรรมจริยธรรม มีระบบอุปถัมภ์ในหน่วยงานราชการ ข้าราชการขาดคุณธรรมจริยธรรม มีรายได้น้อยไม่เพียงพอต่อการครองชีพ และประชาชนมีส่วนสนับสนุนให้เกิดการคอร์รัปชันเพื่อลดขั้นตอนการติดต่อประสานงานกับหน่วยงานภาครัฐ จากข้อค้นพบดังกล่าว รูปแบบการป้องกันการทุจริตคอร์รัปชันเพื่อการบริหารจัดการ บ้านเมืองที่ดีในสังคมไทยควรมีหลักการคือ สถาบันครอบครัว และสถาบันการศึกษาต้องมีบทบาท สำคัญในการปลูกฝังจิตสำนึกด้านคุณธรรมจริยธรรม อบรมสั่ง สอนเด็กและเยาวชนให้มีคุณธรรม จริยธรรม ความซื่อสัตย์ความมีระเบียบวินัย และความรับผิดชอบ ต่อหน้าที่ ผู้บริหารประเทศและผู้บริหารองค์กรต้องประพฤติตัวเป็นแบบอย่างที่ดีนอกจากนี้คนใน สังคม ต้องเปลี่ยนทัศนคติและความเชื่อโดยให้การเคารพยกย่องคนดีมีคุณธรรม รวมทั้งสื่อมวลชน ต้องยกย่องชมเชยผู้ที่ประพฤติดีกำหนดเกณฑ์มาตรฐานระดับสูงในการคัดเลือกบุคลากรเข้าสู่ระบบและ องค์กรต้องสร้างและปลูกฝังจิตสำนึกด้านคุณธรรมให้กับบุคลากรจัดอบรมสัมมนา มีกลไกการติดตาม และประเมินผลอย่างสม่ำเสมอ งานวิจัยที่เกี่ยวข้องกับการบริหาร การบริหารงานต้องมีคุณลักษณะของการบริหารที่ดีและมีการบริหารงานการดูแลภายในองค์กร ด้วยหลักการบริหารที่ดีเพื่อให้งานนั้น เป็นไปอย่างเรียบร้อยมีประสิทธิภาพและประสิทธิผล โดยทุกคนในองค์กรมีส่วนร่วมและมีความโปร่งใสในการบริหารองค์กรให้บรรลุวัตถุประสงค์ ตามเป้าหมายที่ได้วางนโยบายเอาไว้ การจึงบริหารเป็นการใช้ศาสตร์และศิลป์ นำเอาทรัพยากร มาบริหารและจะมีประสิทธิภาพเพียงใดขึ้นอยู่กับ ผู้บริหารที่มีประสิทธิภาพและมีการปกครอง ที่ดี โดยมีการวางแผนการตัดสินใจที่ดี การพัฒนา บุคลากร การให้ผลตอบแทน จึงจะทำให้เป็น ผู้บริหาร ที่มีประสิทธิภาพ เมื่อพิจารณาเป็นรายชื่อของด้านการทุจริตในการปฏิบัติงาน อภิปรายได้ดังนี้

ข้อที่มีค่าเฉลี่ยมากที่สุด ได้แก่ “หน่วยงานหรือกลุ่มงานตรวจสอบภายใน/ควบคุม ภายใน ในหน่วยงานของท่านมีการทำงานอย่างเป็นอิสระ” ด้านการทุจริตในการปฏิบัติงาน สามารถป้องกันการทุจริต ทั้งนี้หน่วยงานมีกระบวนการที่เหมาะสมในการลงโทษผู้กระทำการ ทุจริต การพิจารณาและการกำหนดบทลงโทษ รวมถึงการลงโทษ การตอบสนองต่อข้อ

ร้องเรียน โดยตรวจสอบ ปรับปรุงแก้ไข ให้ถูกต้องเร่งดำเนินการกับผู้กระทำผิดอย่างจริงจังและ
แจ้งผลให้ผู้ร้องทราบโดยเร็ว หน่วยงานมีการให้ความรู้ความเข้าใจเกี่ยวกับการป้องกัน
ผลประโยชน์ทับซ้อน (Conflict of interest) แก่บุคลากรภายในหน่วยงานและยังสอดคล้อง
กับงานวิจัยของ ยุติธรรม ชิงค์ (2558) ได้วิจัยเรื่อง “การประเมินประสิทธิภาพการบริหารงาน
องค์การบริหารส่วนตำบล : ศึกษากรณี องค์การบริหารส่วนตำบลกุดชุมพူ อำเภอพิบูลย์มิ่งสา
หาร จังหวัดอุบลราชธานี” ผลการวิจัยพบว่า การบริหารงานขององค์การบริหารส่วนตำบลกุด
ชุมพู ด้านการบริหารงานคลังมีการปฏิบัติอยู่ในระดับมาก ส่วนด้านการบริหารองค์กร ด้านการ
บริหารบุคลากรและด้านการตรวจสอบ การดำเนินกิจกรรมของ องค์การบริหารส่วนตำบลมี
การปฏิบัติอยู่ในระดับปานกลาง ประสิทธิภาพการบริหารงานโดยรวมอยู่ใน ระดับสูง เมื่อ
พิจารณารายด้านพบว่า มีประสิทธิภาพการบริหารงานด้านบริหารงานคลังอยู่ในระดับสูง ส่วน
ด้านการบริหารองค์กรด้านการบริหารบุคลากร องค์การบริหารส่วนตำบลอยู่ในระดับปานกลาง
ข้อที่มีค่าเฉลี่ยน้อยที่สุด ได้แก่ “บุคลากรในหน่วยงานของท่านรับรู้ถึงแผนปฏิบัติการด้าน การ
ป้องกันและปราบปรามการทุจริต” ซึ่งมีค่าแปลผลอยู่ในระดับมาก อภิปรายได้ว่า การพัฒนาจ
ริยศาสตร์เพื่อเสริมสร้างตัวชี้วัดความโปร่งใสในองค์กรปกครองส่วนท้องถิ่นของ อำเภอ
ประจันตคาม จังหวัดปราจีนบุรี ด้านการทุจริตในการปฏิบัติงาน การป้องกันและปราบปราม
การทุจริต การปลอดจากการทุจริตในการปฏิบัติงาน ของเจ้าหน้าที่ในหน่วยงานที่เป็น
พฤติกรรมที่เข้าข่ายการทุจริตต่อ หน้าที่หรือผลการปฏิบัติงานของผู้บริหารที่เป็นพฤติกรรมที่
เข้าข่ายการทุจริตในเชิงนโยบาย ซึ่งพฤติกรรมดังกล่าวจะสะท้อนจากการรับรู้และ
ประสบการณ์ตรงของผู้มีส่วนได้ส่วนเสียที่เข้ามา มี ส่วนร่วมในการปฏิบัติงานในภารกิจใด
ภารกิจหนึ่งของหน่วยงาน

4.ด้านวัฒนธรรมคุณธรรมในองค์กร ซึ่งมีค่าแปลผลอยู่ในระดับมาก ซึ่งอภิปรายได้ว่า
การปฏิบัติงานยึดคุณธรรม จริยธรรมและเป็นไปตามประมวลจริยธรรมสำหรับหน่วยงาน
ภาครัฐในการดำเนินงาน/ให้บริการและข้อที่มีค่าเฉลี่ยน้อยที่สุด มีกระบวนการฝึกอบรมอย่าง
ต่อเนื่องแก่บุคลากร เพื่อให้เกิดความเข้าใจเกี่ยวกับการปฏิบัติงานให้เกิดความโปร่งใสและ
ปลอดจากการทุจริต ตามลำดับ

ข้อที่มีค่าเฉลี่ยมากที่สุด ได้แก่ “ความเชื่อมั่นของบุคลากรในหน่วยงานต่อการดำเนินงานและบรรยากาศในการทำงาน” ความเชื่อมั่นของบุคลากรในหน่วยงานต่อการดำเนินงานและบรรยากาศในการทำงาน การปฏิบัติงานยึดคุณธรรม จริยธรรมและเป็นไปตามประมวลจริยธรรม สำหรับหน่วยงานภาครัฐในการดำเนินงาน/ให้บริการ มีกระบวนการฝึกอบรมอย่างต่อเนื่องแก่บุคลากรเพื่อให้เกิดความเข้าใจเกี่ยวกับการปฏิบัติงานให้เกิดความโปร่งใสและปลอดจากการทุจริต ระดับความสำเร็จของการดำเนินงานด้านการป้องกันและปราบปรามการทุจริตในองค์กร มีความเหมาะสมของการลงโทษต่อการกระทำทุจริตคอร์รัปชัน และการให้รางวัลเชิดชูเกียรติให้การกระทำที่ มีความซื่อสัตย์สุจริตประสิทธิภาพของระบบการแจ้งเบาะแสการทุจริตและระบบการคุ้มครองผู้ให้ เบาะแสการทุจริตและยังสอดคล้องกับงานวิจัยของ ซึ่งสอดคล้องกับ วรยุทธ สถาปนาสกุล (2560, อ้างในอรพรรณ แก้วมาตย์, 2562) ได้วิจัยเรื่อง คุณลักษณะผู้นำทางการเมืองท้องถิ่นที่พึง ประสงค์ตามทัศนะของประชาชน อำเภอแม่ริม จังหวัดเชียงใหม่ ผลการศึกษาปรากฏว่า ด้านคุณธรรมจริยธรรมโดยรวมอยู่ในระดับมาก เมื่อพิจารณาเป็นรายข้อ พบว่า ข้อที่มีค่าเฉลี่ยมากที่สุด ได้แก่ข้อที่ 1 ผู้นำต้องเป็นคนที่ซื่อสัตย์มีคุณธรรมมีค่าแปลผลอยู่ในระดับมาก รองลงมาคือ ข้อที่ 7 ผู้นำต้องมีความโปร่งใสและมีความเสมอภาคต่อทุกคนมีค่าแปลผลอยู่ในระดับมากและด้านที่มีค่าเฉลี่ยต่ำสุด คือ ข้อที่ 3 ผู้นำต้องเป็นคนไม่เบียดเบียน ไม่สร้างความเดือดร้อนให้แก่ผู้อื่น

ข้อที่มีค่าเฉลี่ยน้อยที่สุด ได้แก่ “กระบวนการฝึกอบรมอย่างต่อเนื่องแก่บุคลากรเพื่อให้เกิด ความเข้าใจเกี่ยวกับการปฏิบัติงานให้เกิดความโปร่งใสและปลอดจากการทุจริต” ซึ่งมีค่าแปลผลอยู่ใน ระดับมาก อภิปรายได้ว่า กระบวนการฝึกอบรมอย่างต่อเนื่องแก่บุคลากรเพื่อให้เกิดความเข้าใจ เกี่ยวกับการปฏิบัติงานให้เกิดความโปร่งใสและปลอดจากการทุจริต ผู้บริหารของหน่วยงานได้แสดงเจตจำนงสุจริตที่แน่วแน่ว่า จะมุ่งมั่นในการบริหารหน่วยงานด้วยความซื่อสัตย์สุจริตและสนับสนุนงบประมาณหรือการดำเนินการเพื่อให้เกิดความโปร่งใสและซื่อสัตย์สุจริตมากขึ้นในหน่วยงานตาม ยุทธศาสตร์ชาติ ว่าด้วยการป้องกันและปราบปรามการทุจริต ระยะที่ 3 (พ.ศ.2560-2564) ยุทธศาสตร์ที่ 2 ยกกระดับเจตจำนงทางการเมืองในการต่อต้านการทุจริตกำหนดให้ผู้บริหารองค์กร ปกครองส่วนท้องถิ่น แสดงเจตจำนงทางการเมืองในการ

ต่อต้านการทุจริตของผู้บริหารประกอบกับ มติคณะรัฐมนตรี เมื่อวันที่ 5 มกราคม 2559 เห็นชอบให้หน่วยงานภาครัฐทุกหน่วยงานเข้าร่วมรับการ ประเมินคุณธรรมและความโปร่งใสในการดำเนินงานของหน่วยงานภาครัฐ ตามที่สำนักคณะกรรมการป้องกันและปราบปรามการทุจริตแห่งชาติเสนอ

5.ด้านวัฒนธรรมในการทำงาน ซึ่งมีค่าแปลผลอยู่ในระดับมาก ซึ่งอภิปรายได้ว่า ด้านวัฒนธรรมในการทำงานหน่วยงานมีประเมินความดีความชอบของบุคลากรตามระดับคุณภาพของผลงาน รองลงมาได้แก่ องค์กรมีคณะกรรมการตรวจสอบที่กำกับดูแลการควบคุมภายใน การจัดทำรายงานทางการเงินและกระบวนการอื่นที่เกี่ยวข้องกับมาตรการต่อต้านคอร์รัปชั่น รองลงมาคือ มีระบบและขั้นตอนในการเก็บรักษาเอกสารและบันทึกต่าง ๆ ให้พร้อมต่อการตรวจสอบความถูกต้องของรายการการเงินและข้อที่มีค่าเฉลี่ยน้อยที่สุด คือ มีระบบการควบคุมภายในด้านงบประมาณที่มีประสิทธิภาพเพื่อให้เกิดความโปร่งใสในองค์กรตามลำดับ เมื่อพิจารณาเป็นรายข้อของ ด้านวัฒนธรรมในการทำงาน อภิปรายได้ดังนี้

ข้อที่มีค่าเฉลี่ยมากที่สุด ได้แก่ “หน่วยงานมีประเมินความดีความชอบของ บุคลากรตาม ระดับคุณภาพของผลงาน” ด้านวัฒนธรรมในการทำงาน อยู่ในระดับมาก ได้แก่ องค์กรมีคณะกรรมการตรวจสอบที่กำกับดูแลการควบคุมภายใน การจัดทำรายงานทางการเงินและกระบวนการอื่นที่เกี่ยวข้องกับมาตรการต่อต้านคอร์รัปชั่น รองลงมาคือ มีระบบและขั้นตอนในการ เก็บรักษาเอกสาร และบันทึกต่าง ๆ ให้พร้อมต่อการตรวจสอบเพื่อยืนยันความถูกต้องและเหมาะสมของรายการการเงินและข้อที่มีค่าเฉลี่ยน้อยที่สุด คือ มีระบบการควบคุมภายในด้านงบประมาณที่มี ประสิทธิภาพเพื่อให้เกิดความโปร่งใสในองค์กร และยังสอดคล้องกับงานวิจัยของนริสา จิตรสำนึก ได้วิจัยเรื่อง “การบริหารงานบุคคลของมหาวิทยาลัยในกำกับรัฐ : ความคาดหวังกับการพัฒนาการ บริหารงานบุคคลของมหาวิทยาลัยมหาสารคาม” ผลการวิจัยพบว่า ความคาดหวังเกี่ยวกับการ บริหารงานบุคคล และการปฏิบัติงานในภาพรวมจำเป็นอย่างยิ่งที่ผู้บริหารต้องพิจารณาคูณลักษณะส่วนบุคคลเฉพาะ ถึงแม้ว่าในภาพรวมความคาดหวังอยู่ในระดับมากก็ตาม ค่าตอบแทนและสวัสดิการต้องไม่น้อยกว่าเดิมรวมทั้งการให้มีการสำเร็จในการทำงาน มีระบบบริหารที่มีสายบังคับบัญชาสั้นลง มีระบบการประเมินที่เป็นธรรมจะทำให้บุคคล

มีแรงจูงใจและความพึงพอใจในการทำงานมากขึ้น ส่วนด้านการปรับตัวนั้นบุคลากรพร้อมทั้ง ภาระต้อรื้อร่นมากขึ้น ทำงานเร็วขึ้น แม้จะมีบทบาทการทำงานมากขึ้นก็ตามนอกจากนี้ยังพบว่า บุคลากรมหาวิทยาลัยมหาสารคามมีความคาดหวังในบุคลากรมีเงินเดือนค่าตอบแทนและ สวัสดิการที่มากยิ่งขึ้น ซึ่งการพิจารณาค่าตอบแทนผู้บังคับบัญชา มีบทบาทอย่างมากในการ พิจารณาตัดสินอย่างยุติธรรมว่าใครเป็นผู้มีความเหมาะสมมากกว่า นอกเหนือจากดูผลการ ประเมินการปฏิบัติงาน

ข้อที่มีค่าเฉลี่ยน้อยที่สุด ได้แก่ “มีระบบการควบคุมภายในด้านงบประมาณที่มี ประสิทธิภาพเพื่อให้เกิดความโปร่งใสในองค์กร” อยู่ในระดับมาก อภิปรายได้ว่า การพัฒนาจ รียศาสตร์เพื่อเสริมสร้างตัวชี้วัดความโปร่งใสด้านวัฒนธรรมในการทำงานองค์กรมี คณะกรรมการตรวจสอบที่กำกับดูแลการควบคุมภายในการจัดทำรายงานทางการเงินและ กระบวนการอื่นที่เกี่ยวข้องกับมาตรการต่อต้านคอร์รัปชัน มีระบบและขั้นตอนในการเก็บรักษา เอกสารและบันทึกต่าง ๆ ให้พร้อมต่อการตรวจสอบเพื่อยืนยันความถูกต้องและเหมาะสมของ รายการการเงินและมีระบบการควบคุมภายในด้านงบประมาณที่มีประสิทธิภาพเพื่อให้เกิด ความโปร่งใสในองค์กร

องค์ความรู้ใหม่

องค์ความรู้ใหม่ที่ได้จากงานวิจัยนี้ พบว่า ได้ทราบถึงปัจจัยส่วนบุคคล เพศ อายุ ระดับ การศึกษา อาชีพ รายได้ต่อเดือน ระดับความรู้เกี่ยวกับการพัฒนาและจริยศาสตร์ จำนวนครั้งที่ ได้รับข่าวสารในการเข้าร่วมกิจกรรมในการพัฒนาจริยศาสตร์ชี้เพื่อเสริมสร้างตัวชี้วัดความ โปร่งใสในองค์กรปกครองส่วนท้องถิ่นของ อำเภอประจันตคาม จังหวัดปราจีนบุรี จึงมีการแปร ผลบางข้อที่ควรเสริมสร้างให้ผู้นำท้องถิ่นได้แก่ กำนัน ผู้ใหญ่บ้าน ผู้ช่วยผู้ใหญ่บ้าน สมาชิก เทศบาลตำบล อาสาสมัครสาธารณสุขประจำหมู่บ้าน ฯลฯ ซึ่งถือว่าเป็นหัวใจสำคัญในการ ทำงานชุมชนและส่งเสริมให้ประชาชนในพื้นที่ที่มีความเข้มแข็งในเรื่องที่เกี่ยวกับการพัฒนาจ รียศาสตร์และเสริมสร้างทั้งด้านการความรู้ความเข้าใจเกี่ยวกับจริยศาสตร์ ด้านการรับรู้ถึงการ พัฒนาและการตระหนักถึงความโปร่งใสมีส่วนร่วมภายในชุมชนให้เกิดประสิทธิภาพและ ประสิทธิภาพต่อไป

สรุป/ข้อเสนอแนะ

จากผลการศึกษาวิจัย ทำให้ทราบว่า การพัฒนาจริยศาสตร์เพื่อเสริมสร้างตัวชี้วัดความโปร่งใสในองค์กรปกครองส่วนท้องถิ่นของ อำเภอประจันตคาม จังหวัดปราจีนบุรี ตลอดจนผู้ที่เกี่ยวข้องต้องให้ ความสำคัญเกี่ยวกับการพัฒนาจริยศาสตร์เพื่อเสริมสร้างตัวชี้วัดความโปร่งใสในองค์กรปกครองส่วนท้องถิ่นของ อำเภอประจันตคาม จังหวัดปราจีนบุรี ให้มีประสิทธิภาพในอนาคตจึงมีข้อเสนอแนะ ดังนี้

ข้อเสนอแนะที่ได้จากการวิจัย

1) รัฐบาลต้องกำหนดนโยบายการสร้างเสริมคุณธรรมจริยธรรม ความซื่อสัตย์สุจริต ให้แก่ประชาชน โดยเริ่มปลูกฝังคุณธรรมจริยธรรมจากสถาบันครอบครัว ทั้งนี้ คุณธรรมจริยธรรมในตัวผู้ใหญ่เกิดจากการปลูกฝังค่านิยม และความเชื่อที่สั่งามาตั้งแต่วัยเด็ก แต่การปลูกฝังคุณธรรมจริยธรรมให้ประสบผลสำเร็จสูงสุดนั้นผู้ใหญ่ต้องปฏิบัติตนให้เป็นแบบอย่างที่ดี ดังนั้นการทำตนเป็นแบบอย่างที่ดีของพ่อแม่และผู้ใหญ่ในครอบครัวจึงมีอิทธิพลมากกว่าการสั่งสอนแต่เพียงอย่างเดียวเพราะเด็กเล็กมักจะยึดพ่อแม่เป็นตัวแทนทางความคิดและพฤติกรรมที่พบเห็นจากพ่อแม่มาเป็นแบบอย่างของตนเอง

2) หน่วยงานภาครัฐที่เกี่ยวข้องควรส่งเสริมให้มีการรวมตัวเป็นองค์กรภาคประชาชน และให้ประชาชนมีบทบาทและส่วนร่วมในการป้องกันและปราบปรามการทุจริตและประพฤติมิชอบในการปฏิบัติหน้าที่ของเจ้าหน้าที่ของรัฐรวมทั้งการสร้างแรงจูงใจให้ประชาชนเข้ามามีส่วนร่วมในรูปแบบต่าง ๆ

3) รัฐบาลควรส่งเสริมนโยบายที่เกี่ยวกับการอบรมเลี้ยงดูเด็กในครอบครัวในมิติต่าง ๆ เช่น การเตรียมความพร้อมการเป็นพ่อแม่ที่ดีแก่คู่สมรสใหม่ การส่งเสริมการอบรมเลี้ยงดูเด็กด้วยความรักโดยให้การสนับสนุนการใช้เหตุผลในการแก้ปัญหามากกว่าการใช้อารมณ์ เป็นต้น

ข้อเสนอแนะในการวิจัยครั้งต่อไป

1) ควรมีการศึกษาเกี่ยวกับการมีส่วนร่วมของชุมชนในการบริหารงบประมาณขององค์กรปกครองส่วนท้องถิ่น โดยเน้นที่ปัญหาการบริหารและแนวทางการแก้ปัญหาของแต่ละแห่งว่ามีวิธีการจัดการกับปัญหานั้น ๆ อย่างไร

2) ควรมีการศึกษาวัฒนธรรมคุณธรรมเพื่อนำไปปรับใช้กับองค์กรปกครองท้องถิ่นและในอื่นๆ ได้ทั่วทั้งประเทศไทยหรือประเทศสากลโดยปกครองโดยหลักจริยศาสตร์ มีคุณธรรมและจริยธรรมรวมไปถึงมีจรรยาบรรณในการปฏิบัติงาน อย่างไร

3) ควรมีการศึกษา ค้นคว้า วิจัยการพัฒนาารูปแบบการป้องกันการทุจริตคอร์รัปชันในภาครัฐ เพื่อการบริหารจัดการที่ดีในสังคมไทย”ไปสร้างโปรแกรมฝึกอบรมให้กับข้าราชการและบุคลากรในองค์กร เพื่อเสริมสร้างประสิทธิภาพในการพัฒนาองค์กรให้เป็นรูปธรรมยิ่งขึ้น

เอกสารอ้างอิง

- เกียรติยศ เอี่ยมคงเอก. (2556). การบริหารโรงเรียนตามหลักธรรมมาภิบาลของผู้บริหารสถานศึกษา. ใน รายงานการวิจัย. มหาวิทยาลัยราชภัฏเชียงใหม่ราย.
- กัลยา วานิชย์บัญชา. (2548). สถิติสำหรับงานวิจัย. กรุงเทพมหานคร: ภาควิชาสถิติ คณะพาณิชยศาสตร์และบัญชี จุฬาลงกรณ์มหาวิทยาลัย.
- เด่น ชะเนติย์. (2533). การบริหารงานบุคคล. กรุงเทพมหานคร: ม.ป.พ.
- บุญชม ศรีสะอาด. (2545). การวิจัยเบื้องต้น. (พิมพ์ครั้งที่ 7). กรุงเทพมหานคร: สุวีริยาสาส์น.
- ปัญญา ใช้บางยาง. (2548). ธรรมาธิบายหลักธรรมในพระไตรปิฎก. กรุงเทพมหานคร: โรงพิมพ์ธรรมสภา.
- พิฑูร มลิวัลย์. (2527). ศาสนาขั้นพื้นฐาน ภาค 1. กรุงเทพมหานคร: กรมการศาสนา.
- พิทยา บวรวัฒนา. (2546). การบริหารเชิงบูรณาการ. นนทบุรี: สำนักงานข้าราชการพลเรือน.
- พระธรรมโกศาจารย์ (ประยูร ธมมจิตโต). (2549). พุทธวิธีในการบริหาร. (พิมพ์ครั้งที่ 4). กรุงเทพมหานคร: โรงพิมพ์มหาจุฬาลงกรณราชวิทยาลัย. 2549.
- พระพรหมคุณาภรณ์ (ป.อ.ปยุตโต). (2545). ธรรมนุญชีวิต. (พิมพ์ครั้งที่ 46). กรุงเทพมหานคร: โรงพิมพ์กรมศาสนา.
- ราชบัณฑิตสถาน. (2546). พจนานุกรมฉบับราชบัณฑิตยสถาน พุทธศักราช 2542. กรุงเทพมหานคร: นานมีบุ๊คส์พับลิเคชั่นส์.
- รุ่งนภา ตาอินทร์. (2557). ปัจจัยที่เอื้อต่อความสำเร็จในการบริหารขององค์กรปกครองส่วนท้องถิ่นที่ได้รับรางวัลบริหารจัดการที่ดี : กรณีศึกษาองค์การบริหารส่วนตำบลดอนแก้ว อำเภอมะริม จังหวัดเชียงใหม่. ใน รายงานการวิจัย. มหาวิทยาลัยเชียงใหม่.

- วิทย์ วิศทเวทย์ และเสฐียรพงษ์ วรรณปก. (2544). หนังสือเรียนวิชาพระพุทธ ศาสนา ชั้นมัธยมศึกษาปีที่ 5. กรุงเทพมหานคร: อักษรเจริญทัศน์.
- ยุทธ ไถยวรรณ. (2545). การบริหารการผลิต. (พิมพ์ครั้งที่ 2). กรุงเทพมหานคร: พิมพ์ดี.
- สิรภพ เหล่าลาภะ. (2545). พุทธศาสตร์การเมือง. กรุงเทพมหานคร: สหธรรมิก.
- เสาวลักษณ์ นิกรพิทยา. (2557). การมีส่วนร่วมในการพัฒนาท้องถิ่น กรณีศึกษา : องค์การบริหารส่วนตำบลขามเรียง อำเภอกันทรวิชัย จังหวัดมหาสารคาม. ใน รายงานการวิจัย. มหาวิทยาลัยราชภัฏมหาสารคาม.
- สมคิด บางโม. (2545). การบริหาร. กรุงเทพมหานคร: ไทยวัฒนาพานิช.
- สุพิณ เกชาคุปต์. (2544). การจัดการปฏิบัติงาน. กรุงเทพมหานคร: โรงพิมพ์มหาวิทยาลัยธรรมศาสตร์.
- สมยศ นาวิการ. (2545). การบริหารตามสถานการณ์. กรุงเทพมหานคร: บรรณกิจ.
- แสงอรุณ โปร่งธนะ. (2539). พุทธศาสน์. กรุงเทพมหานคร: ฝ่ายเอกสารตำรา สำนักส่งเสริมวิชาการสถาบันราชภัฏธนบุรี.
- เสนาะ ตีเยาว์. (2544). หลักการบริหาร. กรุงเทพมหานคร: มหาวิทยาลัยธรรมศาสตร์.

แนวทางการพัฒนาการบริหารแหล่งเรียนรู้ภูมิปัญญาท้องถิ่นไท-ยวน
ของสถานศึกษาในเขตเทศบาลเมืองสีคิ้ว อ.สีคิ้ว จ.นครราชสีมา*

GUIDELINES FOR THE DEVELOPMENT OF THE MANAGEMENT OF
LOCAL WISDOM LEARNING RESOURCES TAI-YUANOF OF SCHOOL IN
SIKHIO MUNICIPALITY, SIKHIO DISTRICT, NAKHON RATCHASIMA
PROVINCE

ณัทปภา สุริยะ¹ และ นัสชนะ สังข์ช่าง²

Natpapa Suriya¹ and Natchana Sangchang²

¹วิทยาลัยนครราชสีมา

¹Nakronratchasima College, Thailand

²วิทยาลัยนครราชสีมา

²Nakronratchasima College, Thailand

Corresponding author E-mail: Natta2910@nmc.ac.th

บทคัดย่อ

การวิจัยครั้งนี้เป็นการวิจัยเชิงคุณภาพผสมผสานกับเชิงปริมาณ มีวัตถุประสงค์เพื่อ
1) ศึกษาสภาพการบริหารแหล่งเรียนรู้ภูมิปัญญาท้องถิ่นไท-ยวนของสถานศึกษาในเขตเทศบาล
เมืองสีคิ้ว อ.สีคิ้ว จ.นครราชสีมา และ 2) แนวทางการพัฒนาการบริหารแหล่งเรียนรู้ภูมิปัญญา
ท้องถิ่นไท-ยวนของสถานศึกษาในเขตเทศบาลเมืองสีคิ้ว อ.สีคิ้ว จ.นครราชสีมา แบ่งการวิจัย
ออกเป็น 2 ขั้นตอนคือ คือ ขั้นตอนที่ 1 การศึกษาสภาพการบริหารแหล่งเรียนรู้ภูมิปัญญา
ท้องถิ่นไท-ยวนของสถานศึกษาในเขตเทศบาลเมืองสีคิ้ว อ.สีคิ้ว จ.นครราชสีมา และขั้นตอนที่
2 ศึกษาแนวทางการบริหารจัดการแหล่งเรียนรู้ภูมิปัญญาท้องถิ่นไท-ยวนของสถานศึกษาใน
เขตเทศบาลเมืองสีคิ้ว อ.สีคิ้ว จ.นครราชสีมา ประชากรที่ใช้ในการศึกษา ได้แก่ ผู้บริหารและ
ข้าราชการครู จำนวน 53 คน และตัวแทนจากชุมชนไท-ยวน จำนวน 3 คน เครื่องมือที่ใช้ใน
การวิจัย คือ แบบสัมภาษณ์แบบกึ่งโครงสร้างและแบบสอบถามแบบมาตราส่วน 5 สถิติที่ใช้ใน
การวิเคราะห์ข้อมูลได้แก่ ความถี่ ร้อยละ ค่าเฉลี่ย ส่วนเบี่ยงเบนมาตรฐาน การวิเคราะห์ข้อมูล

* Received 16 September 2024; Revised 27 September 2024; Accepted 23 December 2024

เชิงคุณภาพ ทำการสัมภาษณ์ครูผู้ดูแลรับผิดชอบการใช้แหล่งเรียนรู้จำนวน 2 คน และตัวแทนจากชุมชนไท-ยวน จำนวน 3 คน และใช้วิธีการวิเคราะห์เนื้อหา (Content Analysis) สรุปผลการวิเคราะห์จำแนกข้อความที่มีลักษณะคล้ายคลึงกันและนำเสนอในรูปของความเรียงเพื่อตอบวัตถุประสงค์ของการวิจัย

ผลการวิจัย พบว่า

1) ขั้นตอนที่ 1 สภาพการบริหารแหล่งเรียนรู้ของสถานศึกษาในเขตเทศบาลเมืองสีคิ้ว อ.สีคิ้ว จ.นครราชสีมา พบว่า โรงเรียนทั้ง 2 แห่งที่ทำกรวิจัยมีการใช้แหล่งเรียนรู้ภูมิปัญญาท้องถิ่นไท-ยวน โดยการบรรจุเป็นหลักสูตรท้องถิ่น และบูรณาการกับแต่ละกลุ่มสาระการเรียนรู้ทั้ง 8 กลุ่ม ผลการศึกษาสภาพการบริหารแหล่งเรียนรู้ของสถานศึกษาตามวงจร PDCA พบว่า โดยภาพรวมอยู่ในระดับมาก ($\bar{x} = 3.84$) ด้านที่มีค่าเฉลี่ยสูงสุดคือ ด้านการวางแผนการใช้แหล่งเรียนรู้ ($\bar{x} = 4.10$) รองลงมาคือ การดำเนินการใช้แหล่งเรียนรู้ ($\bar{x} = 4.10$) และ การกำกับ ติดตาม ดูแล ตรวจสอบและประเมินผลการใช้แหล่งเรียนรู้ ($\bar{x} = 3.92$) ตามลำดับ

2) ขั้นตอนที่ 2 การศึกษาแนวทางการพัฒนาการบริหารแหล่งเรียนรู้ภูมิปัญญาท้องถิ่นไท-ยวน ในเขตเทศบาลเมืองสีคิ้ว อ.สีคิ้ว จ.นครราชสีมา ผลจากการศึกษาสามารถสรุปแนวทางการพัฒนาแหล่งเรียนรู้ภูมิปัญญาท้องถิ่นไท-ยวน ได้ดังนี้

ด้านการวางแผนการใช้แหล่งเรียนรู้ ควรให้ผู้เรียนมีส่วนร่วมในการวางแผนและประเมินการใช้แหล่งเรียนรู้ภูมิปัญญาท้องถิ่น เพื่อหาความต้องการที่แท้จริงของการเรียนรู้ และเกิดความตระหนักและภาคภูมิใจในท้องถิ่นของตนเอง

การดำเนินการใช้แหล่งเรียนรู้ ควรนำผลการบูรณาการภูมิปัญญาท้องถิ่นไท-ยวนในกลุ่มสาระการเรียนรู้แต่ละกลุ่มมานำเสนอถึงวิธีการบูรณาการเพื่อเป็นการแลกเปลี่ยนเรียนรู้ กระบวนการบูรณาการการเรียนการสอนให้อาจารย์ในแต่ละกลุ่มสาระการเรียนรู้ไปปรับใช้เพิ่มเติม ควรมีการถ่ายทอดองค์ความรู้เรื่องภูมิปัญญาท้องถิ่นไท-ยวน จากปราชญ์ชาวบ้านที่เป็นคนเชื้อสายไท-ยวน ที่ยังคงวัฒนธรรมไท-ยวนทั้งการพูด การแต่งกาย และเรื่องอาหาร โดยการร่วมปฏิบัติจริงทั้งทางด้านการทอผ้า การทำอาหาร หรือภาษาท้องถิ่น ทำให้ผู้เรียนเกิดการเรียนรู้ได้จริงและเป็นความรู้ที่จะติดตัวผู้เรียนไปตลอด ควรมีการติดตามการเรียนรู้ว่านักเรียนได้นำไปใช้ให้เกิดผลอย่างไรต่อการดำเนินชีวิตหรือนำไปต่อยอดอย่างไรบ้าง

การพัฒนาและปรับปรุงการใช้แหล่งเรียนรู้ ควรส่งเสริมให้มีคู่มือการใช้แหล่งเรียนรู้ภูมิปัญญาท้องถิ่นไท-ยวน ควรมีการบันทึกวิธีการใช้แหล่งเรียนรู้ภูมิปัญญาท้องถิ่นไท-ยวนเป็นลายลักษณ์อักษรหรือจัดทำในรูปแบบอิเล็กทรอนิกส์ต่างๆ เพื่อไม่ให้เกิดการเรียนรู้สูญหายไปกับบุคคล

คำสำคัญ : การบริหารแหล่งเรียนรู้, ภูมิปัญญาท้องถิ่น, ไท-ยวน

Abstract

This research was a combination of qualitative and quantitative research. The objectives of this research were 1) to study the status of the administration of Tai Yuan local wisdom learning resources of educational institutions in Sikhio Municipality, Sikhio District, Nakhon Ratchasima Province, and 2) to develop the guidelines for the administration of Tai Yuan local wisdom learning resources of educational institutions in Sikhio Municipality, Sikhio District, Nakhon Ratchasima Province. The research was divided into 2 steps: Step 1: to study the status of the administration of Tai Yuan local wisdom learning resources of educational institutions in Sikhio Municipality, Sikhio District, Nakhon Ratchasima Province; and Step 2: to study the guidelines for the administration of Tai Yuan local wisdom learning resources of educational institutions in Sikhio Municipality, Sikhio District, Nakhon Ratchasima Province. The population used in the study was 53 executives and teachers and 3 representatives from the Tai Yuan community. The research instruments were semi-structured interviews and 5-point scale questionnaires. The statistics used for data analysis were frequency, percentage, mean, and standard deviation. Qualitative data analysis Two teachers in charge of learning resource use and three representatives from the Tai Yuan community were interviewed. Content analysis was used to summarize the analysis results and classify similar texts and present them in an essay format to answer the research objectives. The research results found that:

1) Step 1: The learning resource management conditions of educational institutions in Sikhio Municipality, Sikhio District, Nakhon Ratchasima Province, found that both schools under study used learning resource management of Tai Yuan local wisdom by including it in the local curriculum and integrating it with each of the 8 learning subject groups. The results of the study of the learning resource management conditions of educational institutions according to the PDCA cycle found that overall, the results were at a high level ($\bar{x} = 3.84$). The aspect with the highest average value was planning for learning resource use ($\bar{x} = 4.10$), followed by implementation of learning resource use ($\bar{x} = 4.10$), and supervision, monitoring, inspection, and evaluation of learning resource use ($\bar{x} = 3.92$), respectively.

2) Step 2: Study of guidelines for developing the management of learning resource management of Tai Yuan local wisdom In Sikhio Municipality, Sikhio District, Nakhon Ratchasima Province, the results of the study can summarize the development guidelines for local wisdom learning resources of the Tai Yuan people as follows:

- In terms of planning the use of learning resources, learners should participate in planning and evaluating the use of local wisdom learning resources to find the real needs of learning and to create awareness and pride in their own locality.

- In implementing the use of learning resources, the results of integrating local wisdom of the Tai Yuan people in each learning group should be presented to the integration method in order to exchange knowledge on the integration process of teaching and learning for teachers in each learning group to further apply. There should be the transfer of knowledge on local wisdom of the Tai Yuan people from local scholars who are Tai Yuan descent who still maintain the Tai Yuan culture in speaking, dressing, and food by participating in real practices in weaving, cooking, or local language, allowing learners to truly

learn and be knowledge that will stay with them throughout their lives. There should be a follow-up on learning to see how students have applied it to their lives or how they have developed it further.

- In developing and improving the use of learning resources, there should be a manual for using local wisdom learning resources of the Tai Yuan people. There should be a record of how to use the Tai Yuan local wisdom learning resources in writing or in various electronic formats to prevent the learning from being lost with the individual

Keywords : Management of Learning Resources, Local Wisdom, Tai-Yuan

บทนำ

จากแผนพัฒนาเศรษฐกิจและสังคมแห่งชาติ ฉบับที่ 12 (พ.ศ.2560-2564) ได้วิเคราะห์ สถานการณ์และแนวโน้มของสังคมไทย ในด้านคุณภาพการศึกษาและการเรียนรู้ของคนไทยว่ามี คุณภาพค่อนข้างต่ำ เป็นเพราะระบบการบริหารจัดการศึกษาและการจัดการเรียนการสอนที่ยังเน้นท่องจำในตำรา ไม่ให้ความสำคัญกับการเรียนรู้จากแหล่งเรียนรู้ที่มุ่งเน้นการแลกเปลี่ยนเรียนรู้ ดังเช่น แหล่งเรียนรู้ที่อยู่ประจำท้องถิ่นนอกจากนี้ผลการพัฒนาการศึกษาไทยในช่วงปีพ.ศ. 2552-2559 ยังสะท้อนถึงการบริหารจัดการของสถานศึกษาในด้านการใช้แหล่งเรียนรู้ภูมิปัญญาท้องถิ่น ในการจัดการเรียนการสอนให้แก่ผู้เรียนซึ่งพบว่า ด้านของจิตสำนึก และความรัก ความภาคภูมิใจ ในท้องถิ่นนั้นยังต้องปรับปรุง สืบเนื่องจากการศึกษา ยังไม่สามารถทำลายกับดักประเทศกำลังพัฒนา ที่มีความอ่อนไหวและไม่มีความเข้มแข็งทางด้านสังคม ส่งผลให้เยาวชนรับเอาวัฒนธรรมที่เข้ามาใหม่ ได้โดยง่าย และขาดภูมิคุ้มกันที่ดี ทั้งที่มีการลงทุนด้านศึกษามากกว่าหลายประเทศ จึงสามารถ วิเคราะห์ได้ว่าจำเป็นอย่างยิ่งที่โรงเรียนจะต้องปรับเปลี่ยนรูปแบบการบริหารจัดการแหล่งเรียนรู้ ภูมิปัญญาท้องถิ่น และการเรียนการสอนเพื่อแก้ไขปัญหาเหล่านี้ (กษมาพร ทองเอื้อ, 2564)

สอดคล้องกับแนวคิดของแผนพัฒนาการศึกษาขั้นพื้นฐาน (พ.ศ. 2566 - 2570) ที่ให้ความสำคัญต่อด้านของจิตสำนึก และความรัก ความภาคภูมิใจในความเป็นไทย รักในท้องถิ่น ได้กำหนดผลลัพธ์ที่พึงประสงค์ของการศึกษา (Desired Outcomes of Education , DOE Thailand) โดยมีค่านิยมร่วม ได้แก่ ความเพียรอันบริสุทธิ์ ความพอเพียง วิถีประชาธิปไตย

ความเท่าเทียมเสมอภาค มีคุณธรรมที่เป็นลักษณะนิสัยและคุณธรรมพื้นฐานที่เป็นความดีงาม คุณลักษณะที่คาดหวัง หลังสำเร็จการศึกษาแต่ละระดับ ได้แก่ ผู้เรียนรู้เป็นผู้มีความเพียร ใฝ่เรียนรู้ และมีทักษะการเรียนรู้ ตลอดชีวิตเพื่อก้าวทันโลกยุคดิจิทัลและโลกในอนาคต และมีสมรรถนะ (Competency) ที่เกิดจากความรู้ ความรอบรู้ด้านต่าง ๆ มีสุนทรียะ รักษ์และประยุกต์ใช้ภูมิปัญญาไทย มีทักษะชีวิต เพื่อสร้างงานหรือสัมมาอาชีพบนพื้นฐานของความพอเพียง ความมั่นคงในชีวิต และคุณภาพชีวิตที่ดีต่อตนเอง ครอบครัว และสังคม เป็นพลเมืองที่เข้มแข็ง เป็นผู้มีความรักชาติรักท้องถิ่น รู้ถูกผิด มีจิตสำนึกเป็นพลเมืองไทยและพลเมืองโลก มีจิตอาสา มีอุดมการณ์และมีส่วนร่วมในการพัฒนาชาติ บนหลักการประชาธิปไตย ความยุติธรรม ความเท่าเทียม และความเสมอภาค เพื่อการจัดการทรัพยากรธรรมชาติ และสิ่งแวดล้อมที่ยั่งยืน และการอยู่ร่วมกันในสังคมไทยและประชาคมโลกอย่างสันติ (สำนักงานคณะกรรมการการศึกษาขั้นพื้นฐาน, 2565)

ชุมชนไท-ยวนในอำเภอสีคิ้ว จังหวัดนครราชสีมา เป็นชุมชนดั้งเดิมที่ยังคงรักษาอัตลักษณ์ความเป็นไท-ยวน ทั้งด้านภาษา วัฒนธรรม โดยเฉพาะการทอผ้าซึ่งเป็นมรดกตกทอดจากรุ่นสู่รุ่นมาอย่างยาวนาน นอกจากนี้คนไท-ยวนในอำเภอสีคิ้วยังคงรวมกลุ่มทำกิจกรรมเพื่อรักษาสืบทอดวัฒนธรรมของตน ร่วมกันเป็นแหล่งอนุรักษ์วัฒนธรรม เพื่อดำเนินกิจกรรมให้คนรุ่นหลังได้เรียนรู้ ศึกษาประวัติศาสตร์ ผลิตภัณฑ์ผ้าทอมือชาวไท-ยวน ให้เป็นเอกลักษณ์เฉพาะตัว (ภีรพรพร พลิวจันทิก, 2561) แต่ในปัจจุบันมีปัจจัยหลายอย่างเข้ามาส่งผลให้วัฒนธรรมและอาชีพการทอผ้าทอไท-ยวน อาจจะถูกนำมาใช้ในชีวิตประจำวันลดน้อยลงหรืออาจจะเลือนหายไปในอนาคต ชุมชนไท-ยวนในพื้นที่บ้านโนนกุ่ม ซึ่งเป็นกลุ่มชุมชนไท-ยวนดั้งเดิมในเขตอำเภอสีคิ้วจึงหันมาอนุรักษ์วัฒนธรรมและอาชีพของตนเองเพื่อมิให้สูญหายไปจากชุมชน โดยการมีจัดการเรียนการสอนการทอผ้าในโรงเรียนชุมชนหรือศูนย์การเรียนรู้ต่างๆ ไม่ว่าจะด้วยวิธีการใดๆ ก็ถือว่าเป็นเรื่องที่ดีที่บุคคลในชุมชนเริ่มหันมาให้ความสำคัญกับวัฒนธรรมและอาชีพท้องถิ่นมากขึ้น (เพียงดาว สภาทอง และคณะ, 2559) การที่โรงเรียนต่างๆ ในเขตพื้นที่เข้ามาเป็นส่วนหนึ่งในการอนุรักษ์ภูมิปัญญาท้องถิ่นโดยการนำไปใช้ในการจัดการศึกษา ก็จะสามารถเป็นจุดศูนย์รวมข้อมูลที่พร้อมจะเผยแพร่และกระจายไปยังประชาชนได้อย่างทั่วถึงมากขึ้น การทอผ้าไท-ยวน รวมทั้งวัฒนธรรมด้านอื่นๆของกลุ่มชุมชนไท-ยวน ก็จะถูกอนุรักษ์ไว้ได้อย่างยั่งยืนตามวิธีที่โรงเรียนได้ดำเนินการ โดยการให้นักเรียนใช้เป็นแหล่งเรียนรู้ ซึ่งจะเป็นการเพิ่มพลังการอนุรักษ์ภูมิปัญญาท้องถิ่นได้มากขึ้น และการที่นักเรียนได้เรียนรู้วัฒนธรรม

ต่างๆ โดยเฉพาะการทอผ้าพื้นเมือง นักเรียนก็จะเกิดทักษะจากการเรียนรู้ ซึ่งจะเป็นการตอบสนองนโยบายของภาครัฐเรื่อง Soft Power ที่มีเป้าหมายยกระดับทักษะคนไทยเข้าสู่แรงงานทักษะขั้นสูงและแรงงานสร้างสรรค์ ซึ่งจะสามารถสร้างรายได้เพิ่มขึ้น และเป็นการสร้างการเติบโตทางเศรษฐกิจของไทยได้อย่างยั่งยืนได้อีก

การบริหารจัดการแหล่งเรียนรู้ให้เกิดคุณภาพนั้นเป็นหน้าที่ของทุกคนในโรงเรียนทั้งผู้บริหารและครูที่ต้องร่วมมือกันในการดำเนินงานให้เป็นไปตามกระบวนการคุณภาพ แต่การใช้แหล่งเรียนรู้ไท-ยวน ในอำเภอสีคิ้วยังมีการวางแผนการใช้งานที่ยังไม่ครอบคลุม โรงเรียนขาดความต่อเนื่องในการใช้แหล่งเรียนรู้ไท-ยวน ทำให้ขาดการติดตามและประเมินผลในการดำเนินงาน (สุธัญญา สิทธิกุลเกียรติย์, 2567) ผู้วิจัยจึงสนใจที่จะศึกษาแนวทางการบริหารจัดการแหล่งเรียนรู้ภูมิปัญญาท้องถิ่นไท-ยวนของสถานศึกษาในเขตเทศบาลเมือง อ.สีคิ้ว จ.นครราชสีมา โดยใช้หลักการวงจรคุณภาพ PDCA เพื่อให้การใช้งานแหล่งเรียนรู้ไท-ยวน เป็นแหล่งเรียนรู้ที่สำคัญในท้องถิ่นและเป็นส่วนหนึ่งของการอนุรักษ์วัฒนธรรมท้องถิ่นอันทรงคุณค่ามิให้เลือนหายไป

วัตถุประสงค์ของการวิจัย

1. เพื่อศึกษาสภาพการบริหารแหล่งเรียนรู้ ภูมิปัญญาท้องถิ่นไท-ยวนของสถานศึกษาในเขตเทศบาลเมือง อ.สีคิ้ว จ.นครราชสีมา
2. เพื่อศึกษาแนวทางการบริหารจัดการแหล่งเรียนรู้ภูมิปัญญาท้องถิ่นไท-ยวนของสถานศึกษาในเขตเทศบาลเมือง อ.สีคิ้ว จ.นครราชสีมา

วิธีดำเนินการวิจัย

การดำเนินการวิจัยครั้งนี้ ผู้วิจัยแบ่งออกเป็น 2 ขั้นตอน คือ

ขั้นตอนที่ 1 การศึกษาสภาพการบริหารแหล่งเรียนรู้ของสถานศึกษาในเขตเทศบาลเมืองสีคิ้ว อ.สีคิ้ว จ.นครราชสีมา

ขั้นตอนที่ 1 เป็นการวิจัยเชิงปริมาณ และการสัมภาษณ์ผู้ที่เกี่ยวข้องกับการใช้แหล่งเรียนรู้ภูมิปัญญาท้องถิ่น ทำการศึกษาสภาพการบริหารแหล่งเรียนรู้ของสถานศึกษา ตามแนวทางของวงจรเดมมิง Deming (อ้างถึงใน สมศักดิ์ สินธุระเวชญ์, 2542) ประกอบด้วย 4 ด้าน ได้แก่ 1) ด้านการวางแผนการใช้แหล่งเรียนรู้ 2) การดำเนินการใช้แหล่งเรียนรู้ 3) การ

กำกับ ติดตาม ดูแล ตรวจสอบและประเมินผลการใช้แหล่งเรียนรู้ 4) การพัฒนาและปรับปรุงการใช้แหล่งเรียนรู้ โดยดำเนินการดังนี้

ขอบเขตด้านประชากร กลุ่มตัวอย่าง และผู้ให้ข้อมูลสำคัญ

ผู้บริหารสถานศึกษาและข้าราชการครูโรงเรียนในเขตเทศบาลตำบลสีคิ้ว และตำบลมิตรภาพ จำนวน 2 โรงเรียน เนื่องจากเป็นโรงเรียนที่อยู่ในแหล่งเรียนรู้ของชุมชนไท-ยวน ได้แก่ โรงเรียนสีคิ้วสวัสดิ์ผดุงวิทยา และโรงเรียนบ้านโนนกลุ่มมิตรภาพที่ 210 จำนวน 140 คน สุ่มตัวอย่างโดยตารางเครื่องสุ่มเบอร์แกน ได้จำนวนตัวอย่าง 103 คน ได้รับแบบสอบถามกลับมาจำนวน 83 คน คิดเป็นร้อยละ 80.58 และสัมภาษณ์ทำการสัมภาษณ์ครูผู้ดูแลรับผิดชอบการใช้แหล่งเรียนรู้จำนวน 2 คน และตัวแทนจากชุมชนไท-ยวน จำนวน 3 คน

เครื่องมือที่ใช้และวิธีการเก็บรวบรวมข้อมูล

การเก็บรวบรวมข้อมูล เพื่อศึกษาสภาพการบริหารแหล่งเรียนรู้ ภูมิปัญญาท้องถิ่น ไท-ยวน จากผู้บริหารและข้าราชการครู เป็นการสัมภาษณ์แบบกึ่งโครงสร้างและแบบสอบถามเกี่ยวกับสภาพการบริหารแหล่งเรียนรู้ เป็นแบบมาตรฐาน 5 ระดับ ใน 4 ด้าน ได้แก่ 1) ด้านการวางแผนการใช้แหล่งเรียนรู้ 2) การดำเนินการใช้แหล่งเรียนรู้ 3) การกำกับ ติดตาม ดูแล ตรวจสอบและประเมินผลการใช้แหล่งเรียนรู้ 4) การพัฒนาและปรับปรุงการใช้แหล่งเรียนรู้ และแบบสัมภาษณ์กึ่งโครงสร้างทำการสัมภาษณ์ครูผู้ดูแลรับผิดชอบการใช้แหล่งเรียนรู้ภูมิปัญญาท้องถิ่นไท-ยวน จำนวน 2 คน

การวิเคราะห์ข้อมูล

วิเคราะห์ข้อมูลเกี่ยวกับสภาพการบริหารแหล่งเรียนรู้ ภูมิปัญญาท้องถิ่นไท-ยวน โดยหาค่าเฉลี่ย (Mean : \bar{X}) และหาส่วนเบี่ยงเบนมาตรฐาน (Standard Deviation : S.D.) แล้วนำค่าเฉลี่ยที่ได้ไปเทียบกับเกณฑ์ในการแปลความหมายของค่าเฉลี่ย ดังนี้ (บุญชม ศรีสะอาด, 2545 : 11)

ค่าเฉลี่ย 4.50 - 5.00 หมายถึง มีสภาพการบริหารอยู่ในระดับมากที่สุด

ค่าเฉลี่ย 3.50 - 4.49 หมายถึง มีสภาพการบริหารอยู่ในระดับมาก

ค่าเฉลี่ย 2.50 - 3.49 หมายถึง มีสภาพการบริหารอยู่ในระดับปานกลาง

ค่าเฉลี่ย 1.50 - 2.49 หมายถึง มีสภาพการบริหารอยู่ในระดับน้อย

ค่าเฉลี่ย 1.00 - 1.49 หมายถึง มีสภาพการบริหารอยู่ในระดับน้อยที่สุด

สำหรับข้อมูลที่ได้จากการสัมภาษณ์ได้ทำการรวบรวมข้อมูล ทำการวิเคราะห์ ข้อมูลและนำเสนอในรูปแบบความเรียง เพื่อตอบวัตถุประสงค์ข้อ 1 ในการศึกษาสภาพการบริหาร แหล่งเรียนรู้

ขั้นตอนที่ 2 การศึกษาแนวทางการพัฒนาการบริหารจัดการแหล่งเรียนรู้ภูมิ ปัญญาท้องถิ่นบ้านไท-ยวน ในเขตเทศบาลเมืองสีคิ้ว อ.สีคิ้ว จ.นครราชสีมา

ขั้นตอนที่ 2 เป็นการวิจัยเชิงคุณภาพ โดยผู้วิจัยทำการสัมภาษณ์ผู้ที่เกี่ยวข้องถึง การดำเนินการเกี่ยวกับภูมิปัญญาท้องถิ่นไท-ยวน ของชุมชนในปัจจุบัน และสัมภาษณ์เกี่ยวกับ แนวทางการพัฒนา โดยดำเนินการดังนี้

ผู้ให้ข้อมูลสำคัญ

อาจารย์ผู้ดูแลรับผิดชอบการใช้แหล่งเรียนรู้ในสถานศึกษาจำนวน 2 คน ได้แก่ อาจารย์ศรัณญา นาคาเริงฤทธิ์ และอาจารย์กนกกาญจน์ ผาสุกนิตย์

- ตัวแทนจากชุมชนไท-ยวน โดยทำการสัมภาษณ์ถึงแนวทางการบริหารแหล่ง เรียนรู้ภูมิปัญญาท้องถิ่นบ้านไท-ยวน ตัวแทนชุมชนทำการเลือกตัวแทนชุมชนจากบุคคลที่เป็น แกนนำกลุ่ม หรือเป็นผู้ถ่ายทอดวัฒนธรรมต่างๆ ได้แก่

คนที่ 1 แม่ปราณีต วรวงสานนท์ ซึ่งเป็นครูผู้สืบทอดภูมิปัญญาหัตถกรรมผ้าทอ ไทยวนครุศิลป์ของแผ่นดิน ประจำปี 2560 ที่ยังคงสืบสานงานหัตถกรรมผ้าไทยวนให้คงอยู่ จนถึงปัจจุบัน

คนที่ 2 คุณสุธัญญา สิทธิกุลเกียรติย์ ผู้ดูแลและผู้ประสานงาน ศูนย์วัฒนธรรม ไท-ยวน บ้านยวนนครจันทัก ตั้งอยู่ ณ วัดใหญ่ อ.สีคิ้ว จ.นครราชสีมา

คนที่ 3 คุณนฤมล ศิริเมธาวิ ผู้นำกลุ่มชุมชนไท-ยวนบ้านกลาง อ.สีคิ้ว จ.นครราชสีมา

เครื่องมือที่ใช้และวิธีการเก็บรวบรวมข้อมูล

แบบสัมภาษณ์แบบกึ่งโครงสร้างถึงแนวทางการพัฒนาแหล่งเรียนรู้ภูมิปัญญา ท้องถิ่นไท-ยวน ในประเด็นต่างๆ ดังนี้ องค์ความรู้ของชุมชนไท-ยวน การถ่ายทอดองค์ความรู้ สู่ชุมชน การให้ความสำคัญกับภูมิปัญญาท้องถิ่น สิ่งที่โรงเรียนควรปฏิบัติหรือดำเนินการใน การใช้แหล่งเรียนรู้ แนวทางการพัฒนาการบริหารจัดการแหล่งเรียนรู้ภูมิปัญญาท้องถิ่นไท-ยวน ในเขตเทศบาลเมืองสีคิ้ว อ.สีคิ้ว จ.นครราชสีมา ข้อเสนอแนะและความคิดเห็นเพิ่มเติม

การวิเคราะห์ข้อมูล

การวิเคราะห์แนวทางการพัฒนาแหล่งเรียนรู้ภูมิปัญญาท้องถิ่นไท-ยวน ใช้วิธีการวิเคราะห์เนื้อหา (Content Analysis) สรุปผลการวิเคราะห์จำแนกข้อความที่มีลักษณะคล้ายคลึงกันและนำเสนอในรูปของความเรียงเพื่อตอบวัตถุประสงค์ของการวิจัย

ผลการวิจัย

สภาพการบริหารแหล่งเรียนรู้ ภูมิปัญญาท้องถิ่นไท-ยวนของสถานศึกษาในเขตเทศบาลเมือง อ.สีคิ้ว จ.นครราชสีมา

ข้อมูลจากแบบสอบถามถึงสภาพการบริหารแหล่งเรียนรู้ ภูมิปัญญาท้องถิ่นไท-ยวนของสถานศึกษาในเขตเทศบาลเมือง อ.สีคิ้ว จ.นครราชสีมา โดยแบบสอบถาม ดังตารางที่ 1

ตารางที่ 1 สภาพการบริหารแหล่งเรียนรู้ ภูมิปัญญาท้องถิ่นไท-ยวนของสถานศึกษาในเขตเทศบาลเมือง อ.สีคิ้ว จ.นครราชสีมา

สภาพการบริหารแหล่งเรียนรู้	\bar{x}	S.D.	ระดับ
1. ด้านการวางแผนการใช้แหล่งเรียนรู้	4.10	0.57	มาก
2. ด้านการดำเนินการใช้แหล่งเรียนรู้	4.00	0.52	มาก
ด้านการกำกับ ติดตาม ดูแล ตรวจสอบและประเมินผลการใช้แหล่งเรียนรู้	3.92	0.53	มาก
ด้านการพัฒนาและปรับปรุงการใช้แหล่งเรียนรู้	3.34	0.43	ปานกลาง
โดยภาพรวม	3.84	0.45	มาก

จากตารางที่ 1 พบว่า สภาพการบริหารแหล่งเรียนรู้ ภูมิปัญญาท้องถิ่นไท-ยวนของสถานศึกษา ในเขตเทศบาลเมือง อ.สีคิ้ว จ.นครราชสีมา โดยภาพรวมมีระดับการปฏิบัติอยู่ในระดับมาก ($\bar{x} = 3.84$) โดยด้านการวางแผนการใช้แหล่งเรียนรู้ มีค่าเฉลี่ยสูงสุด ($\bar{x} = 4.10$) รองลงมาคือด้าน การดำเนินการใช้แหล่งเรียนรู้ ($\bar{x} = 4.00$) และ การกำกับ ติดตาม ดูแล ตรวจสอบและประเมินผลการใช้แหล่งเรียนรู้ ($\bar{x} = 3.92$) ตามลำดับ ด้านที่มีค่าเฉลี่ยต่ำที่สุดคือ การพัฒนาและปรับปรุงการใช้แหล่งเรียนรู้ ($\bar{x} = 3.34$)

ข้อมูลจากการสัมภาษณ์ พบว่า โรงเรียนบ้านโนนกลุ่มมิตรภาพที่ 210 มีการใช้ภูมิปัญญาท้องถิ่นไทยวน ในการจัดการเรียนรู้บูรณาการเป็นหลักสูตรท้องถิ่นให้นักเรียนชั้นมัธยมศึกษาปีที่ 1 ถึงปีที่ 3 โดยใช้สถานที่ภายในโรงเรียนเป็นแหล่งเรียนรู้สำหรับนักเรียน ภายในแหล่งเรียนรู้ มีอุปกรณ์การทอผ้าที่นักเรียนได้ลงมือปฏิบัติจริง โดยได้รับความร่วมมือจากแม่ปราณีดี วรวงศานนท์ ครูผู้สืบทอดภูมิปัญญาหัตถกรรมผ้าทอไทยวนครูศิลป์ของแผ่นดิน ประจำปี 2560 ในการถ่ายทอดความรู้ด้านการทอผ้าแก่นักเรียนมาเป็นระยะเวลาหลายปี จากการศึกษาพบว่า เด็กนักเรียนหลายคนมีความชื่นชอบกับกิจกรรมการทอผ้า ได้รับความรู้เบื้องต้นในการทอผ้า แต่ด้วยปัญหาเรื่องอุปกรณ์การจัดการเรียนรู้ที่มีจำกัดจึงไม่สามารถเรียนรู้ได้อย่างทั่วถึงทุกคน นอกจากนี้จากการใช้แหล่งเรียนรู้ของโรงเรียนบ้านโนนกลุ่มมิตรภาพที่ 210 โรงเรียนยังขาดการประเมินและติดตามการนำผลการเรียนรู้ไปใช้อย่างเป็นระบบที่ชัดเจน

โรงเรียนสีคิ้วสวัสดิ์ผดุงวิทยา เคยมีการบรรจุรายวิชาการทอผ้าไท-ยวนในรายวิชาเรียน แต่ปัจจุบันมีการยกเลิกรายวิชา แต่นำไปใช้ในลักษณะการบูรณาการกับแต่ละกลุ่มสาระการเรียนรู้ทั้ง 8 กลุ่ม เนื่องจากประสบปัญหาด้านงบประมาณและสถานที่จึงปรับเปลี่ยนมาเป็นการนำไปบูรณาการในแต่ละกลุ่มสาระการเรียนรู้ ซึ่งจากการศึกษาพบว่า บางรายวิชามีการสื่อสารโดยใช้ภาษาท้องถิ่น ทั้งภาษาโคราช และภาษาไท-ยวน ด้านภาษาไท-ยวนครูผู้สอนไม่มีความชำนาญ การสอนจึงเป็นเพียงการแนะนำให้รู้จักกับภาษาท้องถิ่นแต่ยังไม่ลงรายละเอียดถึงขั้นตอนการสื่อสารด้านการพูด และมีการนำนักเรียนไปจัดการเรียนรู้ที่แหล่งเรียนรู้ ณ ศูนย์วัฒนธรรม ไท-ยวน บ้านยวนนครจันทิก ตั้งอยู่ ณ วัดใหญ่ อ.สีคิ้ว จ.นครราชสีมา ปัญหาของการใช้แหล่งเรียนรู้อย่างขาดการประเมินและติดตามการนำผลการเรียนรู้ไปใช้อย่างเป็นระบบที่ชัดเจนเช่นกัน

การศึกษาแนวทางการพัฒนาการบริหารแหล่งเรียนรู้ภูมิปัญญาท้องถิ่นไท-ยวน ในเขตเทศบาลเมืองสีคิ้ว อ.สีคิ้ว จ.นครราชสีมา

ผลจากการศึกษาสามารถสรุปแนวทางการพัฒนาแหล่งเรียนรู้ภูมิปัญญาท้องถิ่นไท-ยวน ได้ดังนี้

ด้านการวางแผนการใช้แหล่งเรียนรู้ ควรให้ผู้เรียนมีส่วนร่วมในการวางแผนและประเมินการใช้แหล่งเรียนรู้ภูมิปัญญาท้องถิ่น เพื่อหาความต้องการที่แท้จริงของการเรียนรู้ และเกิดความตระหนักและภาคภูมิใจในท้องถิ่นของตนเอง

การดำเนินการใช้แหล่งเรียนรู้ ควรนำผลการบูรณาการภูมิปัญญาท้องถิ่นไท-ยวนในกลุ่มสาระการเรียนรู้แต่ละกลุ่มมานำเสนอถึงวิธีการบูรณาการเพื่อเป็นการแลกเปลี่ยนเรียนรู้

กระบวนการบูรณาการการเรียนการสอนให้อาจารย์ในแต่ละกลุ่มสาระการเรียนรู้ไปปรับใช้เพิ่มเติม ควรมีการถ่ายทอดองค์ความรู้เรื่องภูมิปัญญาท้องถิ่นไท-ยวน จากปราชญ์ชาวบ้านที่เป็นคนเชื้อสายไท-ยวน ที่ยังคงวัฒนธรรมไท-ยวนทั้งการพูด การแต่งกาย และเรื่องอาหาร โดย การร่วมปฏิบัติจริงทั้งทางด้านการทอผ้า การทำอาหาร หรือภาษาท้องถิ่น ทำให้ผู้เรียนเกิดการ เรียนรู้ได้จริงและเป็นความรู้ที่จะติดตัวผู้เรียนไปตลอด ควรมีการติดตามการเรียนรู้ว่านักเรียน ได้นำไปใช้ให้เกิดผลอย่างไรต่อการดำเนินชีวิตหรือนำไปต่อยอดอย่างไรบ้าง

การพัฒนาและปรับปรุงการใช้แหล่งเรียนรู้ ควรส่งเสริมให้มีคู่มือการใช้แหล่งเรียนรู้ ภูมิปัญญาท้องถิ่นไท-ยวน ควรมีการบันทึกวิธีการใช้แหล่งเรียนรู้ภูมิปัญญาท้องถิ่นไท-ยวนเป็น ลายลักษณ์อักษรหรือจัดทำในรูปแบบอิเล็กทรอนิกส์ต่างๆเพื่อไม่ให้เกิดการเรียนรู้สูญหายไปกับ บุคคล

อภิปรายผล

ผลการศึกษาสภาพการบริหารแหล่งเรียนรู้ ภูมิปัญญาท้องถิ่นไท-ยวนของ สถานศึกษาในเขตเทศบาลเมือง อ.สีคิ้ว จ.นครราชสีมาที่พบว่าโดยภาพอยู่ในระดับมากนั้น อาจจะเนื่องมาจาก ผู้บริหารโรงเรียนสนับสนุนและเห็นความสำคัญของการอนุรักษ์ภูมิปัญญา ท้องถิ่นไท-ยวน สอดคล้องกับการศึกษาเรื่องการฟื้นฟู สืบสานและสร้างมูลค่าเพิ่มแก่ทุน วัฒนธรรมอาหารไท-ยวนเพื่อเสริมสร้างสุขภาวะและเศรษฐกิจชุมชนเชิงสร้างสรรค์ อำเภอสีคิ้ว จังหวัดนครราชสีมา (ธนิดา ผาติเสนะ และ จุติมา โพธิ์ชัย, 2562) ที่พบว่า นายกเทศมนตรี เมืองสีคิ้ว คณะผู้บริหารและครูโรงเรียนสีคิ้วสวัสดิ์ผดุงวิทยามีความยินดี สนับสนุนการฟื้นฟู และอนุรักษ์วัฒนธรรมไทยวน ประกอบกับจากการสัมภาษณ์พบว่าครูผู้ดูแลรับผิดชอบแหล่ง เรียนรู้ภูมิปัญญาท้องถิ่นไท-ยวน เป็นลูกหลานเชื้อสายไท-ยวน จึงมีความภาคภูมิใจใน วัฒนธรรมที่เป็นอัตลักษณ์ของไท-ยวน จึงมีแนวคิดและแรงผลักดันในการรักษาวัฒนธรรมไท- ยวนในรูปแบบของการจัดการเรียนการสอน (ศรัณญา นาคาเริงฤทธิ์ และ กนกกาญจน์ ผาสุก นิติย์, 2567) สอดคล้องกับการศึกษาของวราภรณ์ เชิดชูและคณะ (2563) ที่พบว่า การสร้างอัต ลักษณ์ที่ชัดเจนให้กับชุมชนส่งผลต่อทัศนคติ ความเชื่อ ความภาคภูมิใจให้คนในชุมชนได้ ตระหนักถึงความมีคุณค่าที่เหล่าบรรพชนได้สร้างหลอมรวมกันโดยถ่ายทอดผ่านภูมิปัญญาและ ทุนทางวัฒนธรรมที่มีในชุมชน และการได้รับถ่ายทอดองค์ความรู้เรื่องภูมิปัญญาท้องถิ่นไท-ยวน จากปราชญ์ชาวบ้านโดยการร่วมปฏิบัติจริงทั้งทางด้านการทอผ้า การทำอาหาร หรือภาษา

ท้องถิ่น ทำให้ผู้เรียนเกิดการเรียนรู้ได้จริงและเป็นความรู้ที่จะติดตัวผู้เรียนไปตลอด สอดคล้องกับการศึกษาของ เพียงดาว สภาทอง และคณะ (2559) ที่พบว่า การจัดการเรียนการสอนที่มีอาจารย์ สุธัญญา สิทธิกุลเกียรติ เป็นอาจารย์ประจำวิชาและผู้ดูแลโครงการ นักเรียนให้การตอบรับและความสนใจเป็นอย่างดีเพราะสามารถนำความรู้ที่ได้กลับไปใช้ที่บ้านได้ร้อยละ 80 ของนักเรียนนำไปใช้ปฏิบัติจริงกับทางครอบครัว นอกจากนี้ทางเทศบาลยังมีการสนับสนุนในรูปแบบต่างๆ เช่น การสร้างศูนย์วัฒนธรรมไท-ยวน บ้านยวนนครจันทัก ตั้งอยู่ ณ วัดใหญ่ อ.สีคิ้ว ที่มีผู้มาศึกษางานหลายองค์ตลอดทั้งปี (สุธัญญา สิทธิกุลเกียรติ, 2567)

แนวทางการพัฒนาการบริหารแหล่งเรียนรู้ภูมิปัญญาท้องถิ่นไท-ยวน ในเขตเทศบาลเมืองสีคิ้ว อ.สีคิ้ว จ.นครราชสีมา

ผลจากการศึกษาสามารถสรุปแนวทางการพัฒนาแหล่งเรียนรู้ภูมิปัญญาท้องถิ่นไท-ยวน ได้ดังนี้

ด้านการวางแผนการใช้แหล่งเรียนรู้ ควรให้ผู้เรียนมีส่วนร่วมในการวางแผนและประเมินการใช้แหล่งเรียนรู้ภูมิปัญญาท้องถิ่น เพื่อหาความต้องการที่แท้จริงของการเรียนรู้ และเกิดความตระหนักและภาคภูมิใจในท้องถิ่นของตนเอง สอดคล้องกับแนวคิดของ กลัญญู เพชรภรณ์ (2564) ที่กล่าวถึงแหล่งเรียนรู้ชุมชนว่า การเรียนรู้ตามความต้องการและความสนใจของแต่ละบุคคล เป็นการส่งเสริมการเรียนรู้ตลอดชีวิตที่ให้โอกาสแก่ทุก ๆ คนทั่วถึงกัน ช่วยให้ผู้เรียนเรียนรู้ได้จากสภาพจริง ช่วยให้ผู้เรียนได้รับการปลูกฝังให้มีความรู้ รักและภูมิใจในท้องถิ่นและประเทศชาติ

การดำเนินการใช้แหล่งเรียนรู้ ควรนำผลการบูรณาการภูมิปัญญาท้องถิ่นไท-ยวนในกลุ่มสาระการเรียนรู้แต่ละกลุ่มมาเสนอถึงวิธีการบูรณาการเพื่อเป็นการแลกเปลี่ยนเรียนรู้กระบวนการบูรณาการการเรียนการสอนให้อาจารย์ในแต่ละกลุ่มสาระการเรียนรู้ไปปรับใช้เพิ่มเติม ควรมีการถ่ายทอดองค์ความรู้เรื่องภูมิปัญญาท้องถิ่นไท-ยวน จากปราชญ์ชาวบ้านที่เป็นคนเชื้อสายไท-ยวน ที่ยังคงวัฒนธรรมไท-ยวนทั้งการพูด การแต่งกาย และเรื่องอาหาร โดยการร่วมปฏิบัติจริงทั้งทางด้านการทอผ้า การทำอาหาร หรือภาษาท้องถิ่น ทำให้ผู้เรียนเกิดการเรียนรู้ได้จริงและเป็นความรู้ที่จะติดตัวผู้เรียนไปตลอด สอดคล้องกับพระราชบัญญัติ ส่งเสริมการเรียนรู้ (2566) มาตรา 8 ในการจัด ส่งเสริม และสนับสนุนการเรียนรู้ตลอดชีวิต ให้ดำเนินการโดยจัดให้มีและพัฒนาแหล่งเรียนรู้เพื่อให้บุคคลสามารถเรียนรู้ตลอดชีวิตได้โดยสะดวก โดยไม่มีข้อกำหนดหรือเงื่อนไขใด ๆ ที่อาจเป็นอุปสรรคต่อการเรียนรู้หรือมีลักษณะเป็นการไม่เกื้อหนุน ให้มีการเรียนรู้ตลอดชีวิต รวมทั้ง ส่งเสริมและสนับสนุนให้ผู้ชำนาญการใน

ภูมิปัญญาท้องถิ่นและภาคีเครือข่ายมีส่วนร่วม ในการจัดการเรียนรู้และเผยแพร่ภูมิปัญญาท้องถิ่น เพื่อให้เกิดการเรียนรู้ตลอดชีวิต

การพัฒนาและปรับปรุงการใช้แหล่งเรียนรู้ ควรส่งเสริมให้มีคู่มือการใช้แหล่งเรียนรู้ภูมิปัญญาท้องถิ่นไท-ยวน ควรมีการบันทึกวิธีการใช้แหล่งเรียนรู้ภูมิปัญญาท้องถิ่นไท-ยวนเป็นลายลักษณ์อักษรหรือจัดทำในรูปแบบอิเล็กทรอนิกส์ต่างๆเพื่อไม่ให้เกิดการเรียนรู้สูญหายไปกับบุคคล เนื่องจากวัฒนธรรมไท-ยวน เป็นอีกหนึ่งวัฒนธรรมของไทยที่ควรค่าแก่การรักษาสืบทอดให้เป็นมรดกวัฒนธรรมเพื่ออนุชนรุ่นหลังได้นำมาศึกษาเรียนรู้สืบสานต่อไป

สรุป/ข้อเสนอแนะ

- แหล่งเรียนรู้ภูมิปัญญาท้องถิ่นไท-ยวน อ.สีคิ้ว จ.นครราชสีมา เป็นอีกหนึ่งแหล่งเรียนรู้ที่ควรค่าแก่การรักษาสืบทอดให้เป็นมรดกวัฒนธรรมเพื่อคนรุ่นหลังได้นำมาศึกษาเรียนรู้ เนื่องจากเป็นมรดกทางวัฒนธรรมที่ส่งต่อรุ่นสู่รุ่นมาอย่างยาวนาน การที่โรงเรียนได้ใช้เป็นแหล่งเรียนรู้ของนักเรียน โดยคำนึงถึงความต้องการของผู้เรียนจะทำให้ผู้เรียนเกิดความสนใจที่จะเรียนรู้ ช่วยให้ผู้เรียนได้รับการปลูกฝังให้มีความรู้ รักและภูมิใจในท้องถิ่นและประเทศชาติ และสิ่งที่เรียนรู้จะติดตัวผู้เรียนไปตลอด และควรมีการบันทึกวิธีการใช้แหล่งเรียนรู้ภูมิปัญญาท้องถิ่นไท-ยวนเป็นลายลักษณ์อักษรหรือจัดทำในรูปแบบอิเล็กทรอนิกส์ต่างๆเพื่อไม่ให้เกิดการเรียนรู้สูญหายไปกับบุคคล เพื่อให้การเรียนรู้เกี่ยวกับวัฒนธรรมไท-ยวน ยังคงอยู่ต่อไป

ข้อเสนอแนะในการนำผลวิจัยไปใช้ประโยชน์

1. โรงเรียนควรส่งเสริมเรื่องการแหล่งเรียนรู้ภูมิปัญญาท้องถิ่นเรื่องการทอผ้าให้กับนักเรียนที่มีความตั้งใจจริงให้มากขึ้นและต่อยอดถึงเรื่องการตลาด เพื่อให้นักเรียนสามารถนำไปประกอบอาชีพได้ในอนาคต

2. นอกเหนือจากการเรียนการทอผ้าแล้ว โรงเรียนควรมีการนำเรื่องอาหารมาเป็นส่วนหนึ่งของการเรียนรู้เพิ่มเติม เนื่องจากอาหารของชุมชนไท-ยวน มีความเป็นเอกลักษณ์ที่แตกต่างจากท้องถิ่นอื่นๆ

3. โรงเรียนควรมีการบันทึกวิธีการใช้แหล่งเรียนรู้ภูมิปัญญาท้องถิ่นไท-ยวนเป็นลายลักษณ์อักษรหรือจัดทำในรูปแบบอิเล็กทรอนิกส์ต่างๆเพื่อไม่ให้เกิดการเรียนรู้สูญหายไปกับบุคคล

ข้อเสนอแนะสำหรับการทำวิจัยครั้งต่อไป

ควรมีการประเมินผลการพัฒนาแหล่งเรียนรู้ที่ได้พัฒนาขึ้นมา เพื่อให้ทราบว่าบรรลุความสำเร็จหรือไม่

ควรมีการศึกษาเกี่ยวกับวัฒนธรรมไท-ยวนเพิ่มเติมในมิติอื่นๆ เพื่อส่งเสริมให้เป็นแหล่งท่องเที่ยวทางวัฒนธรรมอีกแห่งหนึ่งอย่างยั่งยืน

ควรมีการศึกษาแนวทางการใช้ภูมิปัญญาท้องถิ่นของจังหวัดนครราชสีมาในการเป็นแหล่งเรียนของสถานศึกษาอื่นๆในจังหวัดนครราชสีมา เพื่อเป็นส่วนหนึ่งของการอนุรักษ์ภูมิปัญญาและวัฒนธรรมท้องถิ่นอันทรงคุณค่าต่อไป

เอกสารอ้างอิง

- กนกกาญจน์ ผาสุกนิตย. (17 กรกฎาคม 2567). การใช้แหล่งเรียนรู้และแนวทางการพัฒนาการใช้แหล่งเรียนรู้ภูมิปัญญาท้องถิ่นไท-ยวน อ.สีคิ้ว จ.นครราชสีมา. (ฉันทภาสุริยะ)
- กัลญู เพชรภรณ์. (2564). การบูรณาการสื่อและแหล่งเรียนรู้ในชุมชน. เอกสารประกอบการสอนวิชาวิทยาการจัดการเรียนรู้. กรุงเทพมหานคร: มหาวิทยาลัยราชภัฏสวนสุนันทา.
- กระทรวงศึกษาธิการ. (2559). แผนพัฒนาการศึกษาของกระทรวงศึกษาธิการ ฉบับที่ 12 (พ.ศ. 2560 -2564). กรุงเทพมหานคร: สำนักงานปลัดกระทรวงศึกษาธิการ กระทรวงศึกษาธิการ.
- กษมาพร ทองเอื้อ. (2563). การบริหารจัดการแหล่งเรียนรู้ภูมิปัญญาท้องถิ่นของสถานศึกษาขั้นพื้นฐาน สังกัดสำนักงานเขตพื้นที่การศึกษามัธยมศึกษา. ใน วิทยานิพนธ์ดุษฎีบัณฑิต สาขาวิชาการบริหารการศึกษา ภาควิชาการบริหารการศึกษา มหาวิทยาลัยศิลปากร.
- บุญชม ศรีสะอาด. (2545). การวิจัยเบื้องต้น. (พิมพ์ครั้งที่ 4). กรุงเทพมหานคร: สุวีริยาสาสน.
- พระราชบัญญัติส่งเสริมการเรียนรู้. (2566). ราชกิจจานุเบกษา เล่ม 140 ตอนที่ 20 ก หน้า 60 (19 มีนาคม 2566).
- เพียงดาว สภาทอง, ภัทรวรรณ จีร์พัฒนรัตน และปานเทพ ลากเกสร. (2559). แนวทางการสืบทอดวัฒนธรรมและอาชีพการทอผ้าทอไท-ยวนของศูนย์วิสาหกิจชุมชนทอผ้า บ้านโนนกลุ่ม อำเภอสีคิ้ว จังหวัดนครราชสีมา. วารสารศึกษาศาสตร์ปริทัศน์, 31(3), 77 – 83

ภริพรพรช ปลิวจันท์ก. (2561). การศึกษาอัตลักษณ์วิถีชุมชนไท-ยวนสี่คิ้ว เพื่อออกแบบสื่อส่งเสริมการท่องเที่ยว. ในวิทยานิพนธ์ศิลปมหาบัณฑิต สาขาวิชาศิลปะการออกแบบ มหาวิทยาลัยศิลปากร.

ศรัณญา นาคาเริงฤทธิ์. (17 กรกฎาคม 2567). การใช้แหล่งเรียนรู้และแนวทางการพัฒนาการใช้แหล่งเรียนรู้ภูมิปัญญาท้องถิ่นไท-ยวน อ.สี่คิ้ว จ.นครราชสีมา. (ฉันทปภา สุริยะ) สมศักดิ์ สินธุระเวชญ์. (2542). มุ่งสู่คุณภาพการศึกษา. (พิมพ์ครั้งที่ 2). กรุงเทพมหานคร: วัฒนาพานิชย์.

สุธัญญา สิทธิกุลเกียรติย์. (20 มกราคม 2567). การดำเนินงานและการใช้ศูนย์วัฒนธรรมไท-ยวน บ้านยวนนครจันท์ก ตั้งอยู่ ณ วัดใหญ่ อ.สี่คิ้ว จ.นครราชสีมา. (ฉันทปภา สุริยะ)

ภาวะผู้นำการเปลี่ยนแปลงของผู้บริหารสถานศึกษา
สังกัดสำนักงานเขตพื้นที่การศึกษาประถมศึกษานครราชสีมา เขต 1*
TRANSFORMATIONAL LEADERSHIP OF SCHOOL ADMINISTRATORS
UNDER THE OFFICE OF THE NAKHON RATCHASIMA PRIMARY
EDUCATIONAL SERVICE AREA 1

พจนี เจริญสันเทียะ

Phot charoensanthia

วิทยาลัยนครราชสีมา

Nakhon Ratchasima College, Thailand

Corresponding author E-mail: kobour.nmc@gmail.com

บทคัดย่อ

การวิจัยครั้งนี้มีวัตถุประสงค์เพื่อ 1) ศึกษาระดับภาวะผู้นำการเปลี่ยนแปลงของผู้บริหารสถานศึกษา 2) เปรียบเทียบระดับภาวะผู้นำการเปลี่ยนแปลงของผู้บริหารสถานศึกษา จำแนกตามตำแหน่ง ระดับการศึกษา และประสบการณ์ในการทำงาน 3) ศึกษาแนวทางในการพัฒนาภาวะผู้นำการเปลี่ยนแปลงของผู้บริหารสถานศึกษา สังกัดสำนักงานเขตพื้นที่การศึกษาประถมศึกษานครราชสีมา เขต 1 โดยการดำเนินการวิจัยแบ่งออกเป็น 2 ระยะ คือ ระยะที่ 1 การศึกษาระดับภาวะผู้นำการเปลี่ยนแปลง และการเปรียบเทียบภาวะผู้นำการเปลี่ยนแปลงของผู้บริหารสถานศึกษา สำนักงานเขตพื้นที่การศึกษาประถมศึกษานครราชสีมา เขต 1 กลุ่มตัวอย่างที่ใช้ในการวิจัยครั้งนี้ ได้แก่ ผู้บริหารสถานศึกษาและครูผู้สอน จำนวน 335 คน เครื่องมือที่ใช้ในการวิจัยเป็นแบบสอบถามแบบมาตราส่วนประมาณค่า 5 ระดับ มีค่าดัชนีความสอดคล้องระหว่าง 0.80 – 1.00 และมีค่าความเชื่อมั่นของแบบสอบถามทั้งฉบับเท่ากับ 0.86 สถิติที่ใช้การวิเคราะห์ข้อมูล ได้แก่ ความถี่ ร้อยละ ค่าเฉลี่ย ส่วนเบี่ยงเบนมาตรฐาน การทดสอบค่าที และค่าเอฟ และระยะที่ 2 การศึกษาแนวทางในการพัฒนาภาวะผู้นำการเปลี่ยนแปลงของผู้บริหารสถานศึกษา สังกัดสำนักงานเขตพื้นที่การศึกษาประถมศึกษานครราชสีมา เขต 1

* Received 28 September 2024; Revised 19 November 2024; Accepted 27 December 2024

นครราชสีมา เขต 1 กลุ่มผู้ให้ข้อมูลในการศึกษาแนวทางในการพัฒนา ภาวะผู้นำการเปลี่ยนแปลงของผู้บริหารสถานศึกษา สังกัดสำนักงานเขตพื้นที่การศึกษาประถมศึกษา นครราชสีมา เขต 1 คือ ผู้บริหารสถานศึกษาที่มีผลงานดีเด่น จำนวน 7 คน เครื่องมือที่ใช้ในการวิจัยเป็นแบบสัมภาษณ์ มีค่าดัชนีความสอดคล้องระหว่างข้อคำถามกับวัตถุประสงค์อยู่ระหว่าง 0.80-1.00 การวิเคราะห์ข้อมูล

ผลการวิจัยพบว่า

1. ภาวะผู้นำการเปลี่ยนแปลงของผู้บริหารสถานศึกษา สำนักงานเขตพื้นที่การศึกษาประถมศึกษา นครราชสีมา เขต 1 โดยภาพรวมและรายด้านอยู่ในระดับมาก

2. ผลการเปรียบเทียบความคิดเห็นต่อภาวะผู้นำการเปลี่ยนแปลงของผู้บริหารสถานศึกษา สำนักงานเขตพื้นที่การศึกษาประถมศึกษา นครราชสีมา เขต 1 จำแนกตามตำแหน่ง ระดับการศึกษา และประสบการณ์ในการทำงาน โดยภาพรวมและรายด้านไม่แตกต่างกัน

3. แนวทางในการพัฒนาภาวะผู้นำการเปลี่ยนแปลงของผู้บริหารสถานศึกษา สำนักงานเขตพื้นที่การศึกษาประถมศึกษา นครราชสีมา เขต 1 ประกอบด้วย 4 ด้าน คือ 1) ด้านการมีอิทธิพลอย่างมีอุดมการณ์ 2) ด้านการสร้างแรงบันดาลใจ 3) ด้านการกระตุ้นการใช้ปัญญา 4) ด้านการคำนึงถึงความเป็นปัจเจกบุคคล

คำสำคัญ: ภาวะผู้นำ, ภาวะผู้นำการเปลี่ยนแปลง, ผู้บริหารสถานศึกษา

Abstract

This research aimed to 1) study the level of transformational leadership of school administrators, 2) compare the level of transformational leadership of school administrators classified by position, education level, and work experience, and 3) study the guidelines for developing transformational leadership of school administrators under the Office of the Primary Educational Service Area 1, Nakhon Ratchasima. The research was divided into 2 phases: Phase 1 studied the level of transformational leadership and compared the transformational leadership of school administrators under the Office of the Primary Educational Service Area 1, Nakhon Ratchasima. The sample group used

in this research was 86 school administrators and teachers. The research instrument was a 5-point rating scale questionnaire with a consistency index between 0.80 and 1.00 and a reliability value of 0.86. The statistics used for data analysis were frequency, percentage, mean, standard deviation, t-test, and F-test. Phase 2 studied the guidelines for developing transformational leadership of school administrators under the Office of the Primary Educational Service Area 1, Nakhon Ratchasima. Group of informants in the study of guidelines for developing transformational leadership of school administrators Under the jurisdiction of the Nakhon Ratchasima Primary Educational Service Area Office 1, there were 7 outstanding school administrators. The research instrument was an interview with an index of consistency between the questions and the objectives between 0.80-1.00. Data analysis.

The research results found that:

1. The transformational leadership of school administrators in the Nakhon Ratchasima Primary Educational Service Area Office 1, overall and in each aspect, was at a high level.

2. The results of the comparison of opinions on the transformational leadership of school administrators in the Nakhon Ratchasima Primary Educational Service Area Office 1, classified by position, education level, and work experience, were not different overall and in each aspect.

3. The guidelines for promoting transformational leadership of school administrators in the Nakhon Ratchasima Primary Educational Service Area Office 1 consisted of 4 aspects: 1) Influence with ideology, 2) Inspiration, 3) Stimulating the use of intelligence, 4) Consideration of individuality.

Keywords: leadership, transformational leadership, school administrators

บทนำ

การศึกษาเป็นรากฐานและเป็นเครื่องมือที่สำคัญในการส่งเสริมและพัฒนาด้านเศรษฐกิจ ด้านสังคมและด้านวัฒนธรรมของประเทศอันจะเห็นได้จากการกำหนดวิสัยทัศน์และทิศทางการ พัฒนาประเทศให้ประเทศไทย มั่นคง มั่งคั่ง ยั่งยืน ด้วยยุทธศาสตร์ประเทศไทย 4.0 ซึ่งเป็นยุคที่ ประเทศต้องขับเคลื่อนด้วยศักยภาพของคนที่มีความสามารถพัฒนานวัตกรรม อันเกิดจากการทำงาน ตามบริบทของการประกอบอาชีพและการดำรงชีวิต ทั้งนี้เพื่อให้เกิดความทัดเทียมกับศักยภาพของ คนในประเทศที่ได้พัฒนาแล้ว จึงจะรองรับการเติบโตทางเศรษฐกิจในรูปแบบของการพัฒนารังสรรค์ นวัตกรรมต่าง ๆ อันจะนำไปสู่การพัฒนาประเทศ และการแข่งขันในเวทีโลก การศึกษาจึงเป็นกลไก สำคัญที่จะสร้างบุคลิกภาพของคนไทยให้มี ศักยภาพความเป็นผู้นำ และมีความสามารถที่รัฐบาล คาดหวังไว้เพราะคนไทยได้ถูกบ่มเพาะ พัฒนาศักยภาพผ่านระบบการศึกษาตั้งแต่วัย 3 ขวบ จนจบ มหาวิทยาลัยในระดับปริญญาตรี ต้องใช้เวลาถึง 19 ปี นับเป็นช่วงเวลาถึง 1 ใน 3 ของอายุวัยทำงาน ซึ่งการพัฒนาการศึกษา ต้องทำความเข้าใจกับเป้าหมายที่กำหนดไว้อย่างท่วงท่าที่จะกำหนดทิศ ทิศทางการพัฒนาได้ตรง เป้าหมายและบรรลุผลสำเร็จได้ในเวลาไม่นาน ในทางกลับกันหากไม่เข้าใจ เป้าหมายอย่าง ลึกซึ้งและไม่มีทิศทางการพัฒนาที่ชัดเจนจะไม่สามารถบรรลุเป้าหมายได้ในเวลาที่ กำหนด (ศักดิ์สิน โจรจน์สรารมณ, 2561)

ในปัจจุบันองค์กรทุกประเภททั้งภาครัฐและเอกชน ต่างต้องปรับตัวให้ทันต่อการเปลี่ยนแปลง ของสภาพแวดล้อม อันเนื่องมาจากกระแสโลกาภิวัตน์ (Globalization) และเป็น ที่แน่นอนว่าภายใน องค์กรต้องมีการเปลี่ยนแปลงเช่นเดียวกัน เป็นการปรับโครงสร้างองค์กร การลดขั้นตอนการทำงาน การปรับลดพนักงาน การปรับบทบาท หน้าที่ของบุคคลในองค์กร ตลอดจนการเปลี่ยนแปลงบทบาท หน้าที่ขององค์กร แต่ละองค์กรอาจมีกระแสการตื่นตัวต่อ การใช้เทคโนโลยีนวัตกรรมจัดการ ในองค์กรที่หลากหลายขึ้น การเปลี่ยนแปลงเหล่านี้ ย่อม ส่งผลกระทบต่อบุคคลในทุกระดับอย่าง หลีกเลี่ยงไม่พ้น ทั้งในด้านทักษะการทำงาน ผลกระทบที่มีต่อเจตคติต่องาน เช่น ความรู้สึก ความมั่นคงในงาน จนบางครั้งเกิดความเครียด มีการต่อต้านการเปลี่ยนแปลง สิ่งเหล่านี้ย่อมส่งผล เสียหายต่อองค์กรโดยตรง ผู้นำในจึงเป็น บุคคลที่มีบทบาทสำคัญที่จำเป็นในการนำองค์กรไปสู่ ความเปลี่ยนแปลงได้อย่างมี ประสิทธิภาพ การมีผู้นำที่มีศักยภาพทันต่อการเปลี่ยนแปลงของสังคม จึงเป็นสิ่งที่ท้าทาย สำหรับองค์กรทุกประเภท ผู้นำเป็นบุคคลที่ได้รับการยอมรับว่า ต้องเป็นผู้ที่มีความรู้

ความสามารถและทักษะที่เหมาะสมในแต่ละสถานการณ์ ดังนั้นผู้นำจึงต้องหาทางพัฒนาตนเอง อยู่เสมอ (สมุทร ชำนาญ, 2556: 377) และในโรงเรียนเป็นหน่วยงานทางการศึกษาระดับ ปฏิบัติการ 2 ที่สำคัญที่สุดที่จะนำพาการปฏิรูปด้านการศึกษาทุกด้านสู่การเปลี่ยนแปลงที่ดีขึ้น ตามพระราชบัญญัติ การศึกษาแห่งชาติ พุทธศักราช 2542 แก้ไขเพิ่มเติม (ฉบับที่ 2) พ.ศ. 2545 แก้ไขเพิ่มเติม (ฉบับที่ 3) พ.ศ. 2553 และแก้ไขเพิ่มเติม (ฉบับที่ 4) พ.ศ. 2562 ได้ให้ความหมายของ “ผู้บริหารสถานศึกษา” หมายถึง บุคลากรวิชาชีพที่รับผิดชอบการบริหาร การศึกษาแต่ละแห่งของทั้งภาครัฐและเอกชน ดังนั้นผู้บริหารสถานศึกษาจึงต้องบริหารจัดการ การศึกษาให้เกิดประโยชน์กับนักเรียนมากที่สุด พัฒนาคุณภาพการศึกษาเพื่อให้การปฏิรูป การศึกษาของชาติเปลี่ยนแปลงไปสู่ทิศทางที่ดีขึ้น ทั้งหมดนี้ ขึ้นอยู่กับ “ภาวะผู้นำ” ของ ผู้บริหารโรงเรียนเป็นสำคัญ

กระทรวงศึกษาธิการมุ่งเน้นพัฒนาคุณภาพการศึกษาและสร้างโอกาสทางการศึกษา ให้คนไทยได้เรียนรู้ตลอดชีวิต เพื่อให้คนไทยทุกกลุ่มทุกวัยมีคุณภาพมีความพร้อมทั้งทาง ร่างกายจิตใจ สติปัญญา มีจิตสำนึกของความเป็นไทย ความเป็นพลเมืองที่ดี ตระหนักและรู้ คุณค่าของขนบธรรมเนียมประเพณี ศิลปะวัฒนธรรมที่งดงาม มีภูมิคุ้มกันต่อการเปลี่ยนแปลง และตอบสนองต่อทิศทางการพัฒนาประเทศ หลักสูตรแกนกลางการศึกษาขั้นพื้นฐาน พุทธศักราช 2551 มุ่งเน้นให้พัฒนาผู้เรียนมีคุณลักษณะอันพึงประสงค์ทั้ง 8 ประการ โดยมุ่งให้ ผู้เรียนสามารถดำรงชีวิตอยู่ร่วมกับผู้อื่นในสังคมได้อย่างมีความสุข รวมทั้งการเป็น พลเมือง โดยการมีส่วนร่วมของสถานศึกษา ครูผู้สอน ครูประจำชั้น ผู้ปกครอง ชุมชน และ คณะกรรมการสถานศึกษาเพื่อพัฒนาผู้เรียนและปลูกฝังคุณลักษณะอันพึงประสงค์อย่าง ต่อเนื่อง จึงต้องพิจารณาถึงกิจกรรมต่าง ๆ ที่สถานศึกษากำหนดให้จัดขึ้นแล้วส่งผลต่อ การพัฒนาผู้เรียนให้มีคุณลักษณะอันพึงประสงค์ (สำนักงานคณะกรรมการการศึกษา ขั้นพื้นฐาน, 2557)

จากความเป็นมาและความสำคัญ ผู้วิจัยสนใจที่จะศึกษาภาวะผู้นำการเปลี่ยนแปลง ของผู้บริหารสถานศึกษา สำนักงานเขตพื้นที่การศึกษาประถมศึกษานครราชสีมา เขต 1 อันจะ ทำให้ได้ทราบถึงภาวะผู้นำการเปลี่ยนแปลงของผู้บริหารสถานศึกษา เพื่อบริหารสถานศึกษา และสร้างควมมีประสิทธิภาพให้แก่สถานศึกษามากขึ้น ซึ่งมีความสำคัญในการจัดการกับ องค์กรที่เรียกว่าสถานศึกษาให้บรรลุตามเป้าหมายที่ตั้งไว้ โดยสามารถจัดการหรือแก้ปัญหา อุปสรรคต่างๆ ซึ่งผลการวิจัยครั้งนี้จะเป็นข้อมูลที่เป็นประโยชน์ต่อผู้บริหาร ในการนำข้อมูลไป ใช้พัฒนาตนเองให้เป็นผู้บริหารที่มีความรู้ความสามารถเกิดความเข้าใจและความรู้เกี่ยวกับ

ภาวะผู้นำการเปลี่ยนแปลงของผู้บริหารสถานศึกษา เพื่อเป็นแนวทางในการกำหนด นโยบาย การวางแผนในการพัฒนา กระบวนการบริหารงานในด้านต่างๆ รวมทั้งแนวทางการปรับปรุง อันจะส่งผลในการบริหารงานและการจัดการศึกษาบรรลุตามเป้าหมายขององค์การได้อย่างมีประสิทธิภาพ และประสิทธิผล ส่งผลให้สถานศึกษาก้าวสู่องค์กรแห่งการเรียนรู้ อีกทั้งยังส่งผล ให้การบริหารงานของสถานศึกษาประสบความสำเร็จ และทำให้ผู้บังคับบัญชา มีประสิทธิภาพ ในการทำงานสูงขึ้น เกิดบุคลิกภาพที่ดีที่พึงประสงค์ในหน่วยงาน

วัตถุประสงค์ของการวิจัย

1. เพื่อศึกษาระดับภาวะผู้นำการเปลี่ยนแปลงของผู้บริหารสถานศึกษา สังกัด สำนักงานเขตพื้นที่การศึกษาประถมศึกษานครราชสีมา เขต 1
2. เพื่อเปรียบเทียบระดับภาวะผู้นำการเปลี่ยนแปลงของผู้บริหารสถานศึกษา สำนักงานเขตพื้นที่การศึกษาประถมศึกษานครราชสีมา เขต 1 จำแนกตามตำแหน่ง ระดับ การศึกษา และประสบการณ์ในการทำงาน
3. เพื่อศึกษาแนวทางในการพัฒนาภาวะผู้นำการเปลี่ยนแปลงของผู้บริหาร สถานศึกษา สังกัดสำนักงานเขตพื้นที่การศึกษาประถมศึกษานครราชสีมา เขต 1

สมมติฐานการวิจัย

1. บุคลากรที่มีตำแหน่งต่างกัน มีความคิดเห็นต่อภาวะผู้นำการเปลี่ยนแปลงของ ผู้บริหารสถานศึกษา แตกต่างกัน
2. บุคลากรที่มีระดับการศึกษาต่างกัน มีความคิดเห็นต่อภาวะผู้นำการเปลี่ยนแปลง ของผู้บริหารสถานศึกษา แตกต่างกัน
3. บุคลากรที่มีประสบการณ์ทำงานต่างกัน มีความคิดเห็นต่อภาวะผู้นำการ เปลี่ยนแปลงของผู้บริหารสถานศึกษา แตกต่างกัน

วิธีดำเนินการวิจัย

ประชากรและกลุ่มตัวอย่าง

1. ประชากรที่ใช้ในการวิจัยครั้งนี้ ได้แก่ ผู้บริหารสถานศึกษาและครูผู้สอนใน สังกัดสำนักงานเขตพื้นที่การศึกษาประถมศึกษานครราชสีมา เขต 1 ปีการศึกษา 2566 จำนวน 2,454 คน

2. กลุ่มตัวอย่างที่ใช้ในการตอบแบบสอบถาม ได้แก่ ผู้บริหารสถานศึกษาและครูผู้สอนในสังกัดสำนักงานเขตพื้นที่การศึกษาประถมศึกษานครราชสีมา เขต 1 ปีการศึกษา 2566 จำนวน 335 คน กำหนดขนาดโดยใช้ตาราง เครจซี่และมอร์แกน และได้โดยการสุ่มแบบแบ่งชั้น

3. กลุ่มผู้ให้ข้อมูลในการศึกษาแนวทางในการพัฒนาภาวะผู้นำการเปลี่ยนแปลงของผู้บริหารสถานศึกษา สังกัดสำนักงานเขตพื้นที่การศึกษาประถมศึกษานครราชสีมา เขต 1 คือ ผู้บริหารสถานศึกษาที่มีผลงานดีเด่น จำนวน 7 คน

เครื่องมือที่ใช้ในการวิจัย

การวิจัยครั้งนี้ผู้วิจัยใช้เครื่องมือในการเก็บรวบรวมข้อมูลแบ่งออกเป็น 2 ประเภท ได้แก่ แบบสอบถาม และแบบสัมภาษณ์ ประกอบด้วย

1. แบบสอบถามแบ่งออกเป็น 2 ตอน ได้แก่

ตอนที่ 1 ข้อมูลทั่วไปของผู้ตอบแบบสอบถาม เป็นแบบตรวจสอบรายการ (Check list) ได้แก่ ตำแหน่ง ระดับการศึกษา และประสบการณ์ทำงาน

ตอนที่ 2 แบบสอบถามเกี่ยวกับ ภาวะผู้นำการเปลี่ยนแปลงของผู้บริหารสถานศึกษา เป็นแบบมาตราส่วนประมาณค่า (Rating scale) ตามวิธีของลิเคิร์ต (Likert) มี 5 ระดับ ดังนี้

5 หมายถึง มีการปฏิบัติอยู่ในระดับมากที่สุด

4 หมายถึง มีการปฏิบัติอยู่ในระดับมาก

3 หมายถึง มีการปฏิบัติอยู่ในระดับปานกลาง

2 หมายถึง มีการปฏิบัติอยู่ในระดับน้อย

1 หมายถึง มีการปฏิบัติอยู่ในระดับน้อยที่สุด

2. แบบสัมภาษณ์ แบบกึ่งโครงสร้างเกี่ยวกับการศึกษาแนวทางในการพัฒนาภาวะผู้นำการเปลี่ยนแปลงของผู้บริหารสถานศึกษา สังกัดสำนักงานเขตพื้นที่การศึกษาประถมศึกษานครราชสีมา เขต 1

การสร้างและหาคุณภาพเครื่องมือ

เครื่องมือที่ใช้ในการวิจัยครั้งนี้ ผู้วิจัยมีการสร้างตามขั้นตอน ดังนี้

1. การสร้างและหาคุณภาพเครื่องมือของแบบสอบถาม

1.1 ศึกษาเอกสารและงานวิจัยเกี่ยวข้องกับภาวะผู้นำและการเปลี่ยนแปลงของ
ผู้บริหารสถานศึกษาเพื่อนำมาเป็นแนวทางในการสร้างแบบสอบถาม

1.2 ศึกษาวิธีสร้างเครื่องมือแบบมาตราส่วนประมาณค่า (Rating scale) ตามวิธีของ
ลิเคอร์ท (Likert) และการสร้างแบบสอบถามจากตำราของ บุญชม ศรีสะอาด (2553)

1.3 ผู้วิจัยดำเนินการสร้างแบบสอบถาม โดยสังเคราะห์จากนิยามศัพท์เฉพาะที่ผู้วิจัย
ตั้งขึ้นเพื่อใช้ในการวิจัยในครั้งนี้

1.4 นำแบบสอบถามเสนอต่อผู้เชี่ยวชาญจำนวน 5 ท่าน เพื่อหาค่าดัชนีความ
สอดคล้องระหว่างข้อคำถามกับวัตถุประสงค์ (IOC) ซึ่งค่าดัชนีความสอดคล้องมีค่าระหว่าง
0.80-1.00

1.5 นำแบบสอบถามที่ผ่านการพิจารณาของผู้เชี่ยวชาญมาปรับปรุงแก้ไขตาม
ข้อเสนอแนะ

1.6 นำเสนอแบบสอบถามไปทดลองใช้ (Try out) กับผู้บริหารสถานศึกษาและ
ครูผู้สอนที่ไม่ใช่กลุ่มตัวอย่าง จำนวน 30 คน

1.7 คัดเลือกข้อคำถามที่มีความเหมาะสมจำนวน 40 ข้อ มาวิเคราะห์หาค่าความ
เชื่อมั่นของแบบสอบถามทั้งฉบับ โดยวิธีการหาค่าสัมประสิทธิ์แอลฟา (Alpha coefficient)
ตามวิธีของ ครอนบาค (Cronbach) ซึ่งค่าความเชื่อมั่นของแบบสอบถามเท่ากับ 0.86

1.8 จัดพิมพ์แบบสอบถามฉบับสมบูรณ์ เพื่อนำไปเก็บรวบรวมข้อมูลกับกลุ่มตัวอย่างที่
ศึกษาต่อไป

2. การสร้างและหาคุณภาพเครื่องมือของแบบสัมภาษณ์

2.1 ศึกษาวิธีการสร้างแบบสัมภาษณ์ และดำเนินการสร้างแบบสัมภาษณ์จำนวน 4 ข้อ

2.2 นำแบบสัมภาษณ์เสนออาจารย์ที่ปรึกษาวิทยานิพนธ์เพื่อตรวจสอบความถูกต้อง
เหมาะสมและพิจารณาให้ข้อเสนอแนะ

2.3 ปรับปรุงแบบสัมภาษณ์ตามข้อเสนอแนะของอาจารย์ที่ปรึกษาวิทยานิพนธ์ แล้ว
นำเสนอผู้เชี่ยวชาญจำนวน 5 ท่าน เพื่อตรวจพิจารณาความเที่ยงตรงเชิงเนื้อหาของข้อคำถาม
โดยการหาค่าดัชนีความสอดคล้องระหว่างข้อคำถามกับวัตถุประสงค์ (IOC : Index of item
objective congruence) ซึ่งค่าดัชนีความสอดคล้องมีค่าระหว่าง 0.80-1.00

2.4 นำแบบสัมภาษณ์ที่ผ่านการพิจารณาของผู้เชี่ยวชาญมาปรับปรุงแก้ไขตาม
ข้อเสนอแนะ

2.5 จัดพิมพ์แบบสอบถามฉบับสมบูรณ์ เพื่อนำไปเก็บรวบรวมข้อมูลกับกลุ่มผู้ให้ข้อมูลที่ศึกษาต่อไป

การเก็บรวบรวมข้อมูล

การเก็บรวบรวมข้อมูลผู้วิจัยได้ดำเนินการตามขั้นตอน ดังต่อไปนี้

1. ขอนหนังสือจากคณะศึกษาศาสตร์ วิทยาลัยนครราชสีมา เพื่อขอความอนุเคราะห์ในการเก็บรวบรวมข้อมูลในการวิจัย ต่อผู้อำนวยการสังกัดสำนักงานเขตพื้นที่การศึกษา ประถมศึกษานครราชสีมา เขต 1

2. ผู้วิจัยส่งหนังสือจากวิทยาลัยนครราชสีมา ไปยังสถานศึกษาที่เป็นกลุ่มตัวอย่าง เพื่อขอความอนุเคราะห์ในการเก็บรวบรวมข้อมูลในการวิจัย โดยเก็บรวบรวมข้อมูลด้วยตนเอง

3. ผู้วิจัยติดตามเก็บรวบรวมแบบสอบถามคืนด้วยตนเอง ได้แบบสอบถามกลับคืนจำนวน 335 ชุด คิดเป็นร้อยละ 100

4. ผู้วิจัยใช้การสัมภาษณ์ที่มีการกำหนดคำถามไว้ล่วงหน้า โดยผู้ตอบจะได้รับคำถามเช่นเดียวกัน และในลำดับขั้นตอนเดียวกัน ซึ่งจะช่วยให้ผู้ถามถามได้ตรงประเด็นที่ต้องการ ไม่ออกนอกเรื่อง ไม่เกินขอบเขตที่กำหนดไว้ และข้อมูลที่ได้รับสามารถนำมาประมวลผลได้

การวิเคราะห์ข้อมูล

1. วิเคราะห์ข้อมูลทั่วไปของผู้ตอบแบบสอบถามเกี่ยวกับ ตำแหน่ง ระดับการศึกษา และประสบการณ์ทำงาน ของกลุ่มตัวอย่างที่ตอบแบบสอบถามโดยหาความถี่ (Frequency) และร้อยละ (Percentage)

2. วิเคราะห์ภาวะผู้นำและการเปลี่ยนแปลงของผู้บริหารสถานศึกษา สังกัดสำนักงานเขตพื้นที่การศึกษาประถมศึกษานครราชสีมา เขต 1 ทั้งโดยภาพรวม รายด้านและรายข้อโดยหาค่าเฉลี่ย และส่วนเบี่ยงเบนมาตรฐาน แล้วนำไปเปรียบเทียบกับเกณฑ์ (บุญชม ศรีสะอาด, 2545) ดังนี้

ค่าเฉลี่ย 4.51 – 5.00 หมายถึง มีการปฏิบัติอยู่ในระดับมากที่สุด

ค่าเฉลี่ย 3.51 – 4.50 หมายถึง มีการปฏิบัติอยู่ในระดับมาก

ค่าเฉลี่ย 2.51 – 3.50 หมายถึง มีการปฏิบัติอยู่ในระดับปานกลาง

ค่าเฉลี่ย 1.51 – 2.50 หมายถึง มีการปฏิบัติอยู่ในระดับน้อย

ค่าเฉลี่ย 1.00 – 1.50 หมายถึง มีการปฏิบัติอยู่ในระดับน้อยที่สุด

3. วิเคราะห์เปรียบเทียบภาวะผู้นำและการเปลี่ยนแปลงของผู้บริหารสถานศึกษา สังกัดสำนักงานเขตพื้นที่การศึกษาประถมศึกษานครราชสีมา เขต 1 จำแนกตาม ตำแหน่ง และ ระดับการศึกษา โดยใช้ค่า t - test (Independent samples)

4. วิเคราะห์เปรียบเทียบภาวะผู้นำและการเปลี่ยนแปลงของผู้บริหารสถานศึกษา สังกัดสำนักงานเขตพื้นที่การศึกษาประถมศึกษานครราชสีมา เขต 1 จำแนกตาม ประสบการณ์ทำงาน โดยใช้การวิเคราะห์ความแปรปรวนทางเดียว โดยใช้ F-test (One way ANOVA)

5. วิเคราะห์เกี่ยวกับแนวทางในการพัฒนาภาวะผู้นำการเปลี่ยนแปลงของผู้บริหารสถานศึกษา สังกัดสำนักงานเขตพื้นที่การศึกษาประถมศึกษานครราชสีมา เขต 1 โดยการวิเคราะห์เชิงพรรณนา (Descriptive analysis)

ผลการวิจัย

ระยะที่ 1 การศึกษาระดับภาวะผู้นำการเปลี่ยนแปลง และการเปรียบเทียบภาวะผู้นำการเปลี่ยนแปลงของผู้บริหารสถานศึกษา สังกัดสำนักงานเขตพื้นที่การศึกษาประถมศึกษา นครราชสีมา เขต 1

1. ผลการวิเคราะห์ความคิดเห็นที่มีต่อ ภาวะผู้นำการเปลี่ยนแปลงของผู้บริหารสถานศึกษา สังกัดสำนักงานเขตพื้นที่การศึกษาประถมศึกษา นครราชสีมา เขต 1 ปรากฏดังตารางที่ 4.2-4.8

ตารางที่ 1 ค่าเฉลี่ยและส่วนเบี่ยงเบนมาตรฐานของ ภาวะผู้นำการเปลี่ยนแปลงของผู้บริหารสถานศึกษา สังกัดสำนักงานเขตพื้นที่การศึกษาประถมศึกษา นครราชสีมา เขต 1 โดยภาพรวมและรายด้าน

ด้าน ที่	รายการ	ระดับปฏิบัติ		แปลผล	อันดับที่
		\bar{X}	S.D.		
1	ด้านการมีอิทธิพลอย่างมีอุดมการณ์	4.41	0.21	มาก	2
2	ด้านการสร้างแรงบันดาลใจ	4.39	0.20	มาก	4
3	ด้านการกระตุ้นการใช้ปัญญา	4.40	0.18	มาก	3
4	ด้านการคำนึงถึงความเป็นปัจเจกบุคคล	4.42	0.20	มาก	1
	ภาพรวม	4.41	0.12	มาก	

จากตาราง 1 แสดงว่าภาวะผู้นำการเปลี่ยนแปลงของผู้บริหารสถานศึกษา สังกัดสำนักงานเขตพื้นที่การศึกษาประถมศึกษานครราชสีมา เขต 1 โดยภาพรวมอยู่ในระดับ มาก ($\bar{X} = 4.41$, S.D. = 0.12) เมื่อพิจารณารายด้าน พบว่า ทุกด้านมีการปฏิบัติอยู่ในระดับมาก ด้านที่มีค่าเฉลี่ยสูงสุด คือ ด้านการคำนึงถึงความเป็นปัจเจกบุคคล ($\bar{X} = 4.42$, S.D. = 0.20) รองลงมาคือ ด้านการมีอิทธิพลอย่างมีอุดมการณ์ ($\bar{X} = 4.41$, S.D. = 0.21) ด้านการกระตุ้นการใช้ปัญญา ($\bar{X} = 4.40$, S.D. = 0.18) ตามลำดับ ด้านที่มีค่าเฉลี่ยต่ำสุด คือ ด้านการสร้างแรงบันดาลใจ ($\bar{X} = 4.39$, S.D. = 0.20)

2. ผลการเปรียบเทียบความคิดเห็นต่อ ภาวะผู้นำการเปลี่ยนแปลงของผู้บริหารสถานศึกษา สังกัดสำนักงานเขตพื้นที่การศึกษาประถมศึกษานครราชสีมา เขต 1 จำแนกตามตำแหน่ง ระดับการศึกษา และประสบการณ์ทำงาน

2.1 ผลการเปรียบเทียบความคิดเห็นต่อ ภาวะผู้นำการเปลี่ยนแปลงของผู้บริหารสถานศึกษา สังกัดสำนักงานเขตพื้นที่การศึกษาประถมศึกษานครราชสีมา เขต 1 จำแนกตามตำแหน่ง ปรากฏดังตาราง 2

ตารางที่ 2 เปรียบเทียบความคิดเห็นต่อ ภาวะผู้นำการเปลี่ยนแปลงของผู้บริหารสถานศึกษา สังกัดสำนักงานเขตพื้นที่การศึกษาประถมศึกษานครราชสีมา เขต 1 จำแนกตามตำแหน่ง โดยภาพรวมและรายด้าน

ด้าน ที่	รายการ	ผู้บริหาร		ครูผู้สอน		t	p- value
		\bar{X}	S.D.	\bar{X}	S.D.		
1	ด้านการมีอิทธิพลอย่างมี อุดมการณ์	4.40	0.21	4.42	0.20	.972	.332
2	ด้านการสร้างแรงบันดาลใจ	4.39	0.22	4.41	0.19	.777	.438
3	ด้านการกระตุ้นการใช้ปัญญา	4.38	0.21	4.43	0.17	1.550	.122
4	ด้านการคำนึงถึงความเป็น ปัจเจกบุคคล	4.41	0.20	4.44	0.20	1.062	.289
	ภาพรวม	4.39	0.15	4.42	0.10	1.771	.078

จากตารางที่ 2 แสดงว่า ภาวะผู้นำการเปลี่ยนแปลงของผู้บริหารสถานศึกษา สำนักงานเขตพื้นที่การศึกษาประถมศึกษานครราชสีมา เขต 1 จำแนกตามตำแหน่ง โดย ภาพรวมและรายด้านไม่แตกต่างกัน

2.2 ผลการเปรียบเทียบความคิดเห็นต่อ ภาวะผู้นำการเปลี่ยนแปลงของผู้บริหารสถานศึกษา สังกัดสำนักงานเขตพื้นที่การศึกษาประถมศึกษานครราชสีมา เขต 1 จำแนกตามระดับการศึกษา ปรากฏดังตาราง 3

ตารางที่ 3 ค่าเฉลี่ย และส่วนเบี่ยงเบนมาตรฐาน ภาวะผู้นำการเปลี่ยนแปลงของผู้บริหารสถานศึกษา สังกัดสำนักงานเขตพื้นที่การศึกษาประถมศึกษานครราชสีมา เขต 1 จำแนกตามระดับการศึกษา

ด้าน ที่	รายการ	ปริญญาตรี		สูงกว่าปริญญาตรี		t	p- value
		\bar{X}	S.D.	\bar{X}	S.D.		
1	ด้านการมีอิทธิพลอย่าง มีอุดมการณ์	4.41	0.21	4.43	0.20	.661	.509
2	ด้านการสร้างแรง บันดาลใจ	4.39	0.21	4.42	0.18	1.217	.225
3	ด้านการกระตุ้นการใช้ ปัญญา	4.40	0.20	4.44	0.15	.757	.449
4	ด้านการคำนึงถึงความ เป็นปัจเจกบุคคล	4.42	0.20	4.41	0.20	.753	.452
ภาพรวม		4.40	0.13	4.42	0.09	1.391	.165

จากตาราง 3 แสดงว่า ภาวะผู้นำการเปลี่ยนแปลงของผู้บริหารสถานศึกษา สำนักงานเขตพื้นที่การศึกษาประถมศึกษานครราชสีมา เขต 1 จำแนกตามระดับการศึกษา โดย ภาพรวมและรายด้านไม่แตกต่างกัน

2.3 ผลการเปรียบเทียบความคิดเห็นต่อ ภาวะผู้นำการเปลี่ยนแปลงของผู้บริหารสถานศึกษา สำนักงานเขตพื้นที่การศึกษาประถมศึกษานครราชสีมา เขต 1 จำแนกตามประสบการณ์ทำงานปรากฏดังตาราง 4

ตารางที่ 4 เปรียบเทียบความคิดเห็นต่อ ภาวะผู้นำการเปลี่ยนแปลงของผู้บริหารสถานศึกษา สำนักงานเขตพื้นที่การศึกษาประถมศึกษานครราชสีมา เขต 1 จำแนกตามประสบการณ์ทำงาน โดยภาพรวมและรายด้าน

รายการ	แหล่งความแปรปรวน	SS	df	MS	F	p-value
ด้านการมีอิทธิพลอย่างมีอุดมการณ์	ระหว่างกลุ่ม	.031	2	.015	.347	.707
	ภายในกลุ่ม	14.701	332	.044		
	รวม	14.732	334			
ด้านการสร้างแรงบันดาลใจ	ระหว่างกลุ่ม	.020	2	.010	.230	.794
	ภายในกลุ่ม	14.323	332	.043		
	รวม	14.343	334			
ด้านการกระตุ้นการใช้ปัญญา	ระหว่างกลุ่ม	.100	2	.050	1.397	.249
	ภายในกลุ่ม	11.842	332	.036		
	รวม	11.941	334			
ด้านการคำนึงถึงความเป็นปัจเจกบุคคล	ระหว่างกลุ่ม	.062	2	.031	.736	.480
	ภายในกลุ่ม	14.041	332	.042		
	รวม	14.104	334			
ภาพรวม	ระหว่างกลุ่ม	.048	2	.024	1.571	.209
	ภายในกลุ่ม	5.090	332	.015		
	รวม	5.138	334			

จากตาราง 4 แสดงว่า ภาวะผู้นำการเปลี่ยนแปลงของผู้บริหารสถานศึกษา สำนักงานเขตพื้นที่การศึกษาประถมศึกษานครราชสีมา เขต 1 จำแนกตามประสบการณ์ทำงาน โดยภาพรวมและรายด้านไม่แตกต่างกัน

ระยะที่ 2 การศึกษาแนวทางในการพัฒนาภาวะผู้นำการเปลี่ยนแปลงของผู้บริหารสถานศึกษา สำนักงานเขตพื้นที่การศึกษาประถมศึกษานครราชสีมา เขต 1

1. ด้านการมีอิทธิพลอย่างมีอุดมการณ์ จากผลการวิจัยพบว่า ภาวะผู้นำการเปลี่ยนแปลงของผู้บริหารสถานศึกษา สังกัดสำนักงานเขตพื้นที่การศึกษาประถมศึกษานครราชสีมา เขต 1 มีแนวทางการส่งเสริม ด้านการมีอิทธิพลอย่างมีอุดมการณ์ ได้แก่ 1) สนับสนุนการฝึกอบรมและพัฒนา ให้โอกาสในการฝึกอบรมและพัฒนาทักษะที่เกี่ยวข้องกับการนำ การพัฒนาทักษะให้กับผู้นำสามารถสร้างอิทธิพลและความสามารถในการนำทีม 2) ส่งเสริมการสร้างเครือข่าย สนับสนุนให้ผู้บริหารสถานศึกษาเข้าร่วมกิจกรรมที่สร้างโอกาสในการสร้างเครือข่าย การติดต่อร่วมมือกับผู้นำท่านอื่นๆ ทั้งในและนอกองค์กรจะเสริมสร้างอิทธิพลและการแลกเปลี่ยนความคิด 3) สนับสนุนการแบ่งปันความรู้ ส่งเสริมการแบ่งปันความรู้และประสบการณ์ระหว่างผู้นำ การสร้างพื้นที่ที่สนับสนุนการแลกเปลี่ยนความรู้จะช่วยเสริมสร้างอิทธิพลและเสริมสร้างความเชื่อมโยงในทีม 4) ส่งเสริมการใช้เทคโนโลยี ให้การสนับสนุนเทคโนโลยีที่สามารถช่วยในการสร้างอิทธิพลและการติดต่อสื่อสาร 5) สร้างโอกาสในการมีผลต่อมหาวิทยาลัย ส่งเสริมการเข้าร่วมในโครงการและกิจกรรมที่มีผลต่อมหาวิทยาลัย

2. ด้านการสร้างแรงบันดาลใจ จากผลการวิจัยพบว่า ภาวะผู้นำการเปลี่ยนแปลงของผู้บริหารสถานศึกษา สังกัดสำนักงานเขตพื้นที่การศึกษาประถมศึกษานครราชสีมา เขต 1 มีแนวทางการส่งเสริม ด้านการสร้างแรงบันดาลใจ ได้แก่ 1) ช่วยให้เห็นภาพรวม ให้ผู้บริหารสถานศึกษาเข้าใจภาพรวมของเป้าหมายและวิสัยทัศน์ขององค์กร การทราบภาพรวมจะช่วยให้การสร้างแรงบันดาลใจในการทำงานที่มีความหมาย 2) สร้างบรรยากาศสนับสนุน สร้างสภาพแวดล้อมที่สนับสนุนและกระตุ้นความคิดสร้างสรรค์ การมีสภาพแวดล้อมที่บริสุทธิ์และสนับสนุนการเปลี่ยนแปลงจะเพิ่มแรงบันดาลใจ 3) ตระหนักรู้ในความสำเร็จ ให้ผู้บริหารสามารถเห็นและตระหนักรู้ถึงความสำเร็จที่มี การเฉลิมฉลองความสำเร็จจะเสริมสร้างความมั่นใจและแรงบันดาลใจ 4) สร้างองค์กรที่มีความกระตือรือร้น สร้างองค์กรที่มีความกระตือรือร้นที่ร่วมใจและมีความรับผิดชอบต่อเป้าหมายการเปลี่ยนแปลง องค์กรที่มีความกระตือรือร้นสามารถเป็นแรงบันดาลใจให้กันและกัน 5) การแลกเปลี่ยนความคิดเห็น สนับสนุนการแลกเปลี่ยนความคิดเห็นและประสบการณ์ระหว่างผู้บริหาร การรับฟังและแบ่งปันประสบการณ์ส่งผลให้เกิดแรงบันดาลใจในการเปลี่ยนแปลง

3. ด้านการกระตุ้นการใช้ปัญญา จากผลการวิจัยพบว่า ภาวะผู้นำการเปลี่ยนแปลงของผู้บริหารสถานศึกษา สังกัดสำนักงานเขตพื้นที่การศึกษาประถมศึกษา นครราชสีมา เขต 1 มีแนวทางการส่งเสริม ด้านการกระตุ้นการใช้ปัญญา ได้แก่ 1) ส่งเสริมการคิดวิเคราะห์ ให้กำลังใจและส่งเสริมการคิดวิเคราะห์ของผู้บริหารสถานศึกษา ส่งเสริมการใช้ปัญญาในการวิเคราะห์ปัญหา 2) สนับสนุนการแก้ปัญหา ให้ทางสนับสนุนในการแก้ปัญหาที่ซับซ้อน การช่วยเหลือในการแก้ปัญหาที่ซับซ้อนจะกระตุ้นการใช้ปัญญาในการหาทางออก 3) ส่งเสริมการเรียนรู้ สนับสนุนการเรียนรู้ตลอดเวลา ส่งเสริมการพัฒนาทักษะใหม่ การศึกษา 4) สนับสนุนการฝึกอบรม ให้โอกาสในการฝึกอบรมที่สามารถสร้างทักษะใหม่และกระตุ้นการใช้ปัญญา การเข้าร่วมอบรมที่สนับสนุนการพัฒนาทักษะสามารถเสริมสร้างปัญญา

4. ด้านการคำนึงถึงความเป็นปัจเจกบุคคล จากผลการวิจัยพบว่า ภาวะผู้นำการเปลี่ยนแปลงของผู้บริหารสถานศึกษา สังกัดสำนักงานเขตพื้นที่การศึกษาประถมศึกษา นครราชสีมา เขต 1 มีแนวทางการส่งเสริม ด้านการคำนึงถึงความเป็นปัจเจกบุคคล 1) การเข้าใจบุคคลภายในทีม ผู้บริหารควรให้ความสำคัญกับการเข้าใจลึกซึ้งเกี่ยวกับบุคคลภายในทีม การทราบถึงความแตกต่างในลักษณะบุคลิกภายในทีมจะช่วยให้สามารถจัดทำกิจกรรมและเสริมสร้างภาวะผู้นำได้อย่างเหมาะสม 2) การกำหนดเป้าหมายที่เหมาะสม กำหนดเป้าหมายที่สอดคล้องกับความสามารถและความคาดหวังของบุคคล การที่ผู้บริหารกำหนดเป้าหมายที่เหมาะสมจะช่วยสร้างความมั่นใจและกระตุ้นสมรรถนะในการเปลี่ยนแปลง 3) การสนับสนุนความหลากหลาย สนับสนุนและเปิดโอกาสให้กับความหลากหลายในทีม การคำนึงถึงความหลากหลายจะช่วยสร้างบรรยากาศที่ร่วมร่ายและสร้างมิติที่กว้างขวางในการคิด

อภิปรายผล

จากการสรุปผลการวิจัย เรื่อง ภาวะผู้นำการเปลี่ยนแปลงของผู้บริหารสถานศึกษา สังกัดสำนักงานเขตพื้นที่การศึกษาประถมศึกษา นครราชสีมา เขต 1 ผู้วิจัยได้นำประเด็นสำคัญมาอภิปรายผลดังนี้

1. ผลการวิเคราะห์ ภาวะผู้นำการเปลี่ยนแปลงของผู้บริหารสถานศึกษา สังกัดสำนักงานเขตพื้นที่การศึกษาประถมศึกษา นครราชสีมา เขต 1 โดยภาพรวมอยู่ในระดับมาก เมื่อพิจารณารายด้าน พบว่า ด้านที่มีค่าเฉลี่ยสูงสุด คือ ด้านการคำนึงถึงความเป็นปัจเจกบุคคล รองลงมาคือ ด้านการมีอิทธิพลอย่างมีอุดมการณ์ ด้านการกระตุ้นการใช้ปัญญา ตามลำดับ ด้านที่มีค่าเฉลี่ยต่ำสุด คือ ด้านการสร้างแรงบันดาลใจ ทั้งนี้อาจเนื่องจาก 1) ความเข้มแข็งใน

บทบาทผู้นำ ผู้บริหารที่มีภาวะนำการเปลี่ยนแปลงมักจะมีความเข้มแข็งในการดำเนินการและประสานงานในระหว่างกิจกรรมทั้งหมด ความมั่นคงและความเชื่อมั่นในการนำทีมผ่านการเปลี่ยนแปลงเป็นปัจจัยที่สำคัญที่ส่งผลให้ผลการวิเคราะห์อยู่ในระดับมาก 2) ความสามารถในการให้แรงบันดาลใจ ผู้นำที่สามารถสร้างแรงบันดาลใจและมีทักษะในการสื่อสารสามารถให้กำลังใจและชักชวนทีมให้มุ่งหน้าไปทางที่ดีขึ้นในกระบวนการเปลี่ยนแปลง 3) การสนับสนุนการเรียนรู้และพัฒนา ผู้นำที่สามารถสนับสนุนการเรียนรู้และพัฒนาทั้งของตนเองและของบุคลากร สามารถให้พลังบวกในกระบวนการเปลี่ยนแปลงและความเป็นผู้เรียนอยู่เสมอจะส่งผลให้การเปลี่ยนแปลงมีประสิทธิภาพมากขึ้น 4) การสร้างวงจรข้อมูลและการติดตามผล การใช้ข้อมูลเป็นพื้นฐานในการตัดสินใจและการวัดผลการเปลี่ยนแปลงช่วยให้ผู้นำสามารถปรับปรุงแผนการเปลี่ยนแปลงอย่างต่อเนื่อง 5) การสร้างวัฒนธรรมที่สนับสนุนการเปลี่ยนแปลง ผู้นำที่สามารถสร้างวัฒนธรรมที่รองรับการเปลี่ยนแปลงจะช่วยให้สมาชิกทีมรับมือกับการเปลี่ยนแปลงอย่างมีประสิทธิภาพ ซึ่งสอดคล้องกับงานวิจัยของ ธัญญามาศ แดงสีดา (2565) ภาวะผู้นำการเปลี่ยนแปลงของผู้บริหารโรงเรียนขยายโอกาสทางการศึกษา สังกัดสำนักงานเขตพื้นที่การศึกษาประถมศึกษาพะเยา เขต 1 ผลวิจัยพบว่า ภาวะผู้นำการเปลี่ยนแปลงของผู้บริหารโรงเรียนขยายโอกาสทางการศึกษา สังกัด สำนักงานเขตพื้นที่การศึกษาประถมศึกษาพะเยา เขต 1 โดยรวมและรายด้าน อยู่ในระดับมาก เรียงลำดับค่าเฉลี่ยจากมากไปน้อย ได้แก่ ด้านการสร้างแรงบันดาลใจ ด้านการคำนึงถึงความเป็นปัจเจกบุคคล ด้านการมีอิทธิพลอย่างมีอุดมการณ์หรือภาวะผู้นำเชิงبارมี และด้านการกระตุ้นทางปัญญาตามลำดับ

2. ผลการเปรียบเทียบความคิดเห็นต่อภาวะผู้นำการเปลี่ยนแปลงของผู้บริหารสถานศึกษา สังกัดสำนักงานเขตพื้นที่การศึกษาประถมศึกษานครราชสีมา เขต 1

2.1 จำแนกตาม ตำแหน่ง พบว่าโดยภาพรวมและรายด้านไม่แตกต่างกัน ทั้งนี้อาจเนื่องจาก 1) ความเข้าใจในความต้องการขององค์กร การเข้าใจที่ถูกต้องจะช่วยให้ผู้นำสามารถตอบสนองอย่างเหมาะสมต่อเปลี่ยนแปลง 2) ทักษะการนำทีม ทักษะการนำทีมที่ดีสามารถพาทีมผ่านการเปลี่ยนแปลงได้อย่างมีประสิทธิภาพ การที่ผู้นำทุกระดับมีทักษะเหล่านี้จะส่งผลให้ความคิดเห็นต่อภาวะผู้นำการเปลี่ยนแปลงไม่แตกต่างกันมาก 3) ความรับผิดชอบที่เชื่อมโยงกัน ความรับผิดชอบที่มีการเชื่อมโยงกันระหว่างระดับตำแหน่งสามารถส่งผลให้ความคิดเห็นต่อภาวะผู้นำการเปลี่ยนแปลงไม่แตกต่างกัน 4) สภาพแวดล้อมและวัฒนธรรม การสร้าง

สภาพแวดล้อมและวัฒนธรรมที่สนับสนุนการเปลี่ยนแปลงสามารถมีผลในความคิดเห็นต่อภาวะผู้นำ ซึ่งสอดคล้องกับงานวิจัยของ นุสรรา สิงห์พัคเดช (2560) ได้ทำการวิจัยเรื่อง การศึกษาภาวะผู้นำการเปลี่ยนแปลงเพื่อเข้าสู่ประชาคมอาเซียนของผู้บริหารสถานศึกษาสังกัดสำนักงานเขตพื้นที่การศึกษาประถมศึกษานครราชสีมา เขต 4 ผลการวิจัยพบว่าภาวะผู้นำการเปลี่ยนแปลงเพื่อเข้าสู่ประชาคมอาเซียนของผู้บริหารสถานศึกษา สังกัดสำนักงานเขตพื้นที่การศึกษาประถมศึกษานครราชสีมา เขต 4 ตามการรับรู้ของผู้บริหารสถานศึกษาและครูจำแนกตามตำแหน่งหน้าที่ โดยภาพรวมไม่แตกต่างกัน

2.2 จำแนกตาม ระดับการศึกษา พบว่าโดยภาพรวมและรายด้านไม่แตกต่างกัน ทั้งนี้ อาจเนื่องจาก ผลการเปรียบเทียบความคิดเห็นต่อภาวะผู้นำการเปลี่ยนแปลงของผู้บริหารสถานศึกษาที่จำแนกตามระดับการศึกษาพบว่าโดยภาพรวมและรายด้านไม่แตกต่างกัน หมายความว่าไม่มีความแตกต่างในความคิดเห็นเกี่ยวกับภาวะผู้นำการเปลี่ยนแปลงของผู้บริหารสถานศึกษาระหว่างระดับการศึกษาต่างๆ ซึ่งอาจแสดงถึงความสำคัญของภาวะผู้นำที่มีการเปลี่ยนแปลงในสถานศึกษา และผลกระทบที่มีต่อการตอบสนองและการพัฒนาในบริบทการศึกษาไม่ได้เกี่ยวข้องกับระดับการศึกษาของบุคคล ซึ่งสอดคล้องกับงานวิจัยของ ภิญญาดา จันทรมณฑล (2566) ได้ทำการวิจัยเรื่อง ภาวะผู้นำการเปลี่ยนแปลงของผู้บริหารสถานศึกษา ตามการรับรู้ของครูสายสามัญระดับประถมศึกษา สังกัดสำนักงานคณะกรรมการส่งเสริมการศึกษาเอกชน กรุงเทพมหานคร ผลการเปรียบเทียบภาวะผู้นำการเปลี่ยนแปลงของผู้บริหารสถานศึกษาตามการรับรู้ของครูจำแนกตามระดับการศึกษาพบว่า ไม่แตกต่างกัน

2.3 จำแนกตาม ประสบการณ์ทำงาน โดยภาพรวมและรายด้านพบว่าไม่แตกต่างกัน ทั้งนี้เนื่องจาก 1) ความสำคัญของประสบการณ์ทำงาน ผู้บริหารที่มีประสบการณ์ทำงานมากหรือน้อยกว่ากันมีความคิดเห็นที่คล้ายคลึงกัน 2) ความสามารถในการปรับตัว บางครั้งความสามารถในการปรับตัวต่อสถานการณ์และการเปลี่ยนแปลงมีผลที่สำคัญกว่าประสบการณ์ทำงาน ผู้นำที่มีความสามารถในการปรับตัวดีสามารถทำงานได้เป็นปัจจัยที่สำคัญในการเปรียบเทียบความคิดเห็น 3) วัฒนธรรมการทำงานร่วมกัน ความสามารถในการทำงานร่วมกัน และสร้างวัฒนธรรมที่สนับสนุนการเปลี่ยนแปลงอาจเป็นปัจจัยที่ไม่ได้ถูกพิจารณา สภาพแวดล้อมที่สนับสนุนการทำงานร่วมกันสามารถทำให้ผู้นำทุกระดับมีความคิดเห็นที่คล้ายคลึงกัน 4) ความรับผิดชอบในการเปลี่ยนแปลง ความรับผิดชอบที่ทุกคนรู้สึกถึงความสำคัญในการสร้างความเห็นที่มีความหลากหลาย ซึ่งสอดคล้องกับงานวิจัยของ พิมพ์พร วงศ์อนุสิทธิ์ (2564) ได้ทำการวิจัยเรื่อง ภาวะผู้นำการเปลี่ยนแปลงของผู้บริหารสตรีที่ส่งผลต่อ

ประสิทธิผลของโรงเรียน สังกัดสำนักงานเขตพื้นที่การศึกษาประถมศึกษาในจังหวัดนครพนม ผลการวิจัยพบว่า ภาวะผู้นำการเปลี่ยนแปลงของผู้บริหารสตรีจำแนกประสบการณ์ในการปฏิบัติงาน พบว่า โดยรวมและรายด้านไม่แตกต่างกัน

3. แนวทางในการพัฒนาภาวะผู้นำการเปลี่ยนแปลงของผู้บริหารสถานศึกษา สังกัดสำนักงานเขตพื้นที่การศึกษาประถมศึกษานครราชสีมา เขต 1 ผู้บริหารสถานศึกษาควรสนับสนุนการฝึกอบรม ส่งเสริมการสร้างเครือข่ายเพื่อแลกเปลี่ยนความคิด แบ่งปันความรู้ ส่งเสริมการใช้เทคโนโลยี สร้างแรงบันดาลใจในการทำงาน สร้างสภาพแวดล้อมที่สนับสนุนและกระตุ้นความคิดสร้างสรรค์ ตระหนักรู้ในความสำเร็จ สร้างองค์กรที่มีความกระตือรือร้นที่ร่วมมือใจและมีความรับผิดชอบต่อเป้าหมายการเปลี่ยนแปลง ให้กำลังใจและส่งเสริมการคิดวิเคราะห์ของผู้บริหารสถานศึกษา ส่งเสริมการใช้ปัญญาในการวิเคราะห์ปัญหา สนับสนุนการเรียนรู้ตลอดเวลา ส่งเสริมการพัฒนาทักษะใหม่ การศึกษา และให้ความสำคัญกับการเข้าใจลึกซึ้งเกี่ยวกับบุคคลภายในทีม การทราบถึงความแตกต่างในลักษณะบุคลิกภายในทีม มีการกำหนดเป้าหมายที่เหมาะสม สอดคล้องกับความสามารถและความคาดหวังของบุคคล โดยคำนึงถึงความหลากหลายจะช่วยสร้างบรรยากาศที่ร่วมร่ายและสร้างมิติที่กว้างขวางในการคิด สอดคล้องกับงานวิจัยของ วันวิสา เสียงสนั่น (2567) ได้ทำวิจัยเรื่อง ภาวะผู้นำการเปลี่ยนแปลงของผู้บริหารสถานศึกษา สังกัดสำนักงานเขตพื้นที่การศึกษาประถมศึกษาสุรินทร์ เขต 1 ผลการวิจัยพบว่า แนวทางในการพัฒนาภาวะผู้นำการเปลี่ยนแปลงของผู้บริหารสถานศึกษา สังกัดสำนักงานเขตพื้นที่การศึกษาประถมศึกษาสุรินทร์ เขต 1 ประกอบด้วย 4 ด้าน ได้แก่ 1) ด้านการมีอิทธิพลเชิงอุดมการณ์หรือภาวะผู้นำเชิงบารมี 2) ด้านการสร้างแรงบันดาลใจ 3) ด้านการกระตุ้นทางปัญญา และ 4) ด้านการคำนึงถึงความเป็นปัจเจกบุคคล และ สอดคล้องกับงานวิจัยของ นภัทร ธัญญวณิชกุล (2564) ได้ทำวิจัยเรื่อง แนวทางการพัฒนาภาวะผู้นำการเปลี่ยนแปลงในศตวรรษที่ 21 ของผู้บริหารสถานศึกษา สังกัดสำนักงานเขตพื้นที่การศึกษามัธยมศึกษา เขต 1 ผลการวิจัยพบว่า แนวทางการพัฒนาภาวะผู้นำการเปลี่ยนแปลงในศตวรรษที่ 21 ของผู้บริหารสถานศึกษา สังกัดสำนักงานเขตพื้นที่การศึกษามัธยมศึกษา เขต 1 ดังนี้ 1) ด้านการจัดการสร้างสรรค์นวัตกรรม ควรพัฒนาในเรื่องการใช้กลยุทธ์เป็นเครื่องมือนำไปสู่ความสำเร็จเพื่อสร้างคุณภาพการศึกษาไปสู่สากล การนำนวัตกรรมไปใช้ในการบริหาร การจัดการให้มีประสิทธิภาพ เกิดประสิทธิผล และผู้บริหารมีบทบาทหน้าที่ชัดเจนในการสร้างสรรค์นวัตกรรม 2) ด้านการจัดการเปลี่ยนแปลง ควรพัฒนาในเรื่องการมีความกล้าหาญใน

การริเริ่มการเปลี่ยนแปลง การบริหารต้องมีการทำงานเป็นทีม อุดมการณ์ ความมุ่งมั่น และมีความสามารถในการสร้างชุมชนการเรียนรู้ทางวิชาชีพ (PLC) 3) ด้านการจัดการเปลี่ยนสภาพควรพัฒนาในเรื่องความสามารถปรับสภาพการกระทำหรือการปฏิบัติ ให้มีความเหมาะสมและเกิดผลดีที่สุดในทุกสถานการณ์ การพัฒนาผู้บริหารเรื่องการบริหารแบบกระจายอำนาจและเสริมสร้างพลังใจการทำงานเพื่อบรรลุเป้าหมาย และผู้บริหารควรกระตุ้นบุคลากรให้มีการใช้เหตุผลในการปรับเปลี่ยนและแก้ปัญหาในการทำงาน

สรุป/ข้อเสนอแนะ

การวิจัยเรื่อง ภาวะผู้นำการเปลี่ยนแปลงของผู้บริหารสถานศึกษา สำนักงานเขตพื้นที่การศึกษาประถมศึกษานครราชสีมา เขต 1 ผู้วิจัยสรุปได้ดังนี้

1. ภาวะผู้นำการเปลี่ยนแปลงของผู้บริหารสถานศึกษา สำนักงานเขตพื้นที่การศึกษาประถมศึกษานครราชสีมา เขต 1 โดยภาพรวมและรายด้านอยู่ในระดับมาก

2. ผลการเปรียบเทียบความคิดเห็นต่อภาวะผู้นำการเปลี่ยนแปลงของผู้บริหารสถานศึกษา สำนักงานเขตพื้นที่การศึกษาประถมศึกษานครราชสีมา เขต 1 จำแนกตามตำแหน่ง ระดับการศึกษา และประสบการณ์ในการทำงาน พบว่าโดยภาพรวมและรายด้านไม่แตกต่างกัน

3. แนวทางในการพัฒนาภาวะผู้นำการเปลี่ยนแปลงของผู้บริหารสถานศึกษา สำนักงานเขตพื้นที่การศึกษาประถมศึกษานครราชสีมา เขต 1 ประกอบด้วย 4 ด้าน คือ 1) ด้านการมีอิทธิพลอย่างมีอุดมการณ์ 2) ด้านการสร้างแรงบันดาลใจ 3) ด้านการกระตุ้นการใช้ปัญญา 4) ด้านการคำนึงถึงความเป็นปัจเจกบุคคล

ส่วนข้อเสนอแนะในการวิจัย มีดังนี้

1. ข้อเสนอแนะในการนำผลการวิจัยไปใช้

จากการศึกษาเรื่อง ภาวะผู้นำการเปลี่ยนแปลงของผู้บริหารสถานศึกษา สังกัดสำนักงานเขตพื้นที่การศึกษาประถมศึกษานครราชสีมา เขต 1 ผู้วิจัยมีข้อเสนอแนะเพื่อให้บุคลากรทางการศึกษาและสถานศึกษาได้มีการบริหารสถานศึกษาโดยใช้หลักธรรมาภิบาลของผู้บริหารสถานศึกษาให้มากขึ้นดังต่อไปนี้

1.1 ด้านการมีอิทธิพลอย่างมีอุดมการณ์ ควรเน้นการให้ความสำคัญกับการสร้างองค์ความรู้และส่งเสริมภาวะผู้นำที่มีอิทธิพล การสนับสนุนการพัฒนาทักษะการนำเสนอแนวทาง

เป็นส่วนสำคัญในการทำให้ผู้บริหารมีอิทธิพล การจัดอบรมและกิจกรรมที่เน้นการพัฒนาทักษะ นำเสนอแนวทางจะช่วยเสริมสร้างความมั่นใจและความสามารถในการสื่อสาร สร้างชุมชนที่ สนับสนุนการแลกเปลี่ยนประสบการณ์และความรู้ การให้โอกาสในการแบ่งปันประสบการณ์จะ ช่วยเพิ่มอิทธิพลของผู้บริหารและสร้างความร่วมมือในการแก้ไขปัญหา

1.2 ด้านการสร้างแรงบันดาลใจ ควรเน้นการสร้างแรงบันดาลใจในทีมและองค์กร สร้างมุมมองที่ชัดเจนเกี่ยวกับเป้าหมายและวิสัยทัศน์ของทีมและองค์กร การเน้นให้ทุกคน เข้าใจว่าทำไมงานนี้มีความสำคัญและมีผลกระทบในองค์กรจะช่วยสร้างแรงบันดาลใจในการทำงาน สร้างการทำงานร่วมกันที่กระตือรือร้นและสนับสนุนภายในทีม การสร้างทีมที่มีความสัมพันธ์ ที่ดีและสามารถทำงานร่วมกันอย่างมีประสิทธิภาพจะเป็นแรงบันดาลใจสำคัญ การสร้าง แรงจูงใจในทีมและบุคคลจะช่วยให้ผู้ที่เกี่ยวข้องรู้สึกถึงความคุ้มค่าและเต็มใจที่จะเข้าร่วมใน กระบวนการ

1.3 ด้านการกระตุ้นการใช้ปัญญา ควรเน้นการสร้างกรอบงานที่สนับสนุนให้มีการใช้ ปัญญาและความคิดนวัตกรรมให้มีโอกาสได้รับการนำเสนอและนำไปใช้ สร้างพื้นที่ที่สนับสนุน การแบ่งปันไอเดียและการสร้างนวัตกรรม การสร้างสภาพแวดล้อมที่เปิดกว้างและกระตุ้นให้คน ทุกคนสามารถนำเสนอและแลกเปลี่ยนไอเดียจะช่วยกระตุ้นการใช้ปัญญาอย่างมีประสิทธิภาพ ส่งเสริมทักษะและการแบ่งปันการสร้างสรรค์ การสร้างโอกาสให้ทุกคนได้ทดลองและ สร้างสรรค์แนวคิดใหม่จะเสริมสร้างการใช้ปัญญาและความคิดนวัตกรรม

1.4 ด้านการคำนึงถึงความเป็นปัจเจกบุคคล ควรเน้นการสนับสนุนและส่งเสริมทีมงาน ที่มีการสื่อสารและการเข้าใจที่ดีจะช่วยให้การทำงานร่วมกันเป็นไปอย่างมีประสิทธิภาพ การ สร้างโครงสร้างทำงานที่เปิดกว้างและสนับสนุนการแลกเปลี่ยนไอเดียจะส่งเสริมสร้าง บรรยากาศที่เน้นที่การทำงานร่วมกัน การสร้างโครงการฝึกอบรมและกิจกรรมที่ส่งเสริมทักษะ การทำงานร่วมกันและการแก้ไขปัญหาจะเสริมสร้างองค์กรที่มีความสามารถในการทำงาน ร่วมกัน การสนับสนุนการแสวงหาคำแนะนำและการให้คำปรึกษาระหว่างสมาชิกทีมจะ เสริมสร้างบรรยากาศที่เชื่อมโยงและสนับสนุนการทำงานร่วมกัน

2. ข้อเสนอแนะในการวิจัยครั้งต่อไป

2.1 สถานศึกษาควรนำภาวะผู้นำการเปลี่ยนแปลงของผู้บริหารสถานศึกษา ไปใช้กับ สถานศึกษาขั้นพื้นฐาน

2.2 สถานศึกษาควรนำผลการวิจัยไปใช้ ภาวะผู้นำการเปลี่ยนแปลงของผู้บริหารสถานศึกษา เป็นแนวทางการนิเทศ กำกับ ติดตาม ผลการวิจัยให้เกิดประสิทธิผลสูงขึ้น

2.3 การศึกษาผลกระทบของภาวะผู้นำการเปลี่ยนแปลงของผู้บริหารสถานศึกษา ส่งผลอย่างไรต่อคุณภาพการศึกษาและพัฒนาการของนักเรียน และทดลองนำแนวทางหรือโมเดลของการเป็นผู้นำเชิงสร้างสรรค์ไปใช้ในสถานศึกษาจริง และวิเคราะห์ผลลัพธ์ที่ได้

เอกสารอ้างอิง

ัญญา มาศ แดงสีดา. (2565). ภาวะผู้นำการเปลี่ยนแปลงของผู้บริหารโรงเรียนขยายโอกาสทางการศึกษา สังกัดสำนักงานเขตพื้นที่การศึกษาประถมศึกษาระยอง เขต 1. ใน วิทยานิพนธ์ศึกษาศาสตรมหาบัณฑิต สาขาวิชาการบริหารการศึกษา. มหาวิทยาลัยเกริก.

นภัทร ัญญาวิชกุล. (2564). แนวทางการพัฒนาภาวะผู้นำการเปลี่ยนแปลงในศตวรรษที่ 21. วารสารการวัดผลการศึกษา, 38(104), 223-244.

บุญชม ศรีสะอาด. (2545). การวิจัยเบื้องต้น. (พิมพ์ครั้งที่ 7). กรุงเทพมหานคร: สุวีริยาสาส์น.

_____. (2553). การวิจัยเบื้องต้น. (พิมพ์ครั้งที่ 8). กรุงเทพมหานคร: สุวีริยาสาส์น.

พิมพ์พร วงศ์อนุสิทธิ์. (2564). ภาวะผู้นำการเปลี่ยนแปลงของผู้บริหารสตรีที่ส่งผลกระทบต่อประสิทธิผลของโรงเรียนสังกัดสำนักงานเขตพื้นที่การศึกษาประถมศึกษาในจังหวัดนครพนม. ใน วิทยานิพนธ์ครุศาสตรมหาบัณฑิต สาขาวิชาการบริหารการศึกษา. มหาวิทยาลัยราชภัฏสกลนคร.

ภิญญา จันทรมณฑล. (2566). ภาวะผู้นำการเปลี่ยนแปลงของผู้บริหารสถานศึกษาตามการรับรู้ของครูสายสามัญระดับประถมศึกษา สังกัดสำนักงานคณะกรรมการส่งเสริมการศึกษาเอกชน กรุงเทพมหานคร. Journal of Modern Learning Development, 8(8), 168-170.

วันวิสา เสียงสนั่น. (2567). ภาวะผู้นำการเปลี่ยนแปลงของผู้บริหารสถานศึกษา สังกัดสำนักงานเขตพื้นที่การศึกษาประถมศึกษาสุรินทร์ เขต 1. วารสารเสียงธรรมจากมหายาน, 10(1), 110- 124.

ศักดิ์สิน โรจน์สราญรมย์. (2561). Active Learning กระบวนการสร้างคุณภาพแท้ สู่ประเทศไทย 4.0. กรุงเทพมหานคร: พัฒนาคุณภาพวิชาการ อินเทอร์เน็ตเนชั่นแนล.



สมุทรร ชำนาญ. (2556). ภาวะผู้นำทางการศึกษา ทฤษฎี และปฏิบัติ. (พิมพ์ครั้งที่ 2). ระยอง: พี.เอส. การพิมพ์.

สำนักงานคณะกรรมการการศึกษาขั้นพื้นฐาน. (2557). เอกสารประกอบการศึกษด้วยตนเอง หลักสูตรผู้ช่วยผู้บริหารสถานศึกษาและผู้บริหารสถานศึกษา ตามหลักเกณฑ์และวิธีการพัฒนาข้าราชการครูเพื่อเข้าสู่ตำแหน่งสายงานผู้บริหารในสถานศึกษา. กรุงเทพมหานคร: สำนักงานฯ.

ภาวะผู้นำทางวิชาการของผู้บริหารโรงเรียนในสังกัดสำนักงานเขตพื้นที่

การศึกษาประถมศึกษามหาสารคาม เขต 1*

ROLE OF EXECUTIVES AFFECTING PEOPLE'S SATISFACTION THE
SERVICE OF LOCAL GOVERNMENT ORGANIZATIONS IN SAKORN
NAKORN PROVINCE

ธัญวรัท ภัทรนันตชัย¹ และ ธนพลอยสิริ สิริบรรสพ²

Thanyawarat Phatthanantachai¹ and Thanaploysiri Siribunsobh²

¹⁻²มหาวิทยาลัยปทุมธานี

¹⁻²Pathumthani University, Thailand

Corresponding Author's Email: journal.research.edu@gmail.com

บทคัดย่อ

การศึกษาครั้งนี้มีวัตถุประสงค์เพื่อ 1) ศึกษาระดับภาวะผู้นำทางวิชาการของผู้บริหารโรงเรียน 2) เปรียบเทียบภาวะผู้นำทางวิชาการของผู้บริหารโรงเรียนในสังกัดสำนักงานเขตพื้นที่การศึกษาประถมศึกษามหาสารคาม เขต 1 ตามความคิดเห็นของครูจำแนกตามวุฒิ การศึกษา และขนาดโรงเรียน กรอบแนวคิดที่ใช้ในการวิจัย คือ แนวคิดเกี่ยวกับภาวะผู้นำทาง วิชาการของอับเบน และฮิวส์ ประเภทของการวิจัยเป็นระเบียบวิธีวิจัยเชิงปริมาณ ประชากร คือ ครูโรงเรียนในสังกัดสำนักงานเขตพื้นที่การศึกษาประถมศึกษามหาสารคาม เขต 1 ปีการศึกษา 2566 จำนวน 1,140 คน กลุ่มตัวอย่าง คือ ครูโรงเรียนในสังกัดสำนักงานเขตพื้นที่ การศึกษาประถมศึกษามหาสารคาม เขต 1 ปีการศึกษา 2566 จำนวน 291 คน โดยได้มาจาก วิธีการกำหนดขนาดตัวอย่างโดยใช้ตารางของเครจซี่และมอร์แกน และใช้แผนการสุ่มตัวอย่าง อย่างง่ายด้วยวิธีการจับฉลาก เครื่องมือที่ใช้ในการวิจัย แบบสอบถามแบบประมาณค่า 5 ระดับ สถิติที่ใช้ในการวิเคราะห์ข้อมูล ได้แก่ การแจกแจงความถี่ ร้อยละ ค่าเฉลี่ย ส่วน เบี่ยงเบนมาตรฐาน การทดสอบค่าที และวิเคราะห์ความแปรปรวนแบบทางเดียว

* Received 1 October 2024; Revised 21 November 2024; Accepted 22 December 2024

ผลการศึกษาพบว่า 1) ระดับภาวะผู้นำทางวิชาการของผู้บริหารโรงเรียน โดยรวมอยู่ในระดับมาก เมื่อพิจารณาเป็นรายด้าน พบว่า ด้านหลักสูตร มีค่าเฉลี่ยมากที่สุด และด้านส่งเสริมบรรยากาศการเรียนการสอน มีค่าเฉลี่ยต่ำสุด 2) การเปรียบเทียบภาวะผู้นำทางวิชาการของผู้บริหารโรงเรียนในสังกัดสำนักงานเขตพื้นที่การศึกษาประถมศึกษามหาสารคาม เขต 1 พบว่า ครูที่มีวุฒิการศึกษา และปฏิบัติงานในโรงเรียนขนาดต่างกัน มีความคิดเห็นต่อภาวะผู้นำทางวิชาการของผู้บริหารโรงเรียนในสังกัดสำนักงานเขตพื้นที่การศึกษาประถมศึกษามหาสารคาม เขต 1 แตกต่างกันอย่างมีนัยสำคัญทางสถิติที่ระดับ .05

คำสำคัญ: ภาวะผู้นำ, ภาวะผู้นำทางวิชาการ, ผู้บริหารโรงเรียน

Abstract

This study aimed to 1) study the level of academic leadership of school administrators, 2) compare academic leadership of school administrators under the Office of the Primary Educational Service Area 1, Mahasarakham, according to teachers' opinions classified by educational qualification and school size. The conceptual framework used in the research was the concept of academic leadership of Abben and Hughes. The research type was a quantitative research method. The population was 1,140 teachers in schools under the Office of the Primary Educational Service Area 1, academic year 2023. The sample was 291 teachers in schools under the Office of the Primary Educational Service Area 1, Mahasarakham, academic year 2023, obtained by determining the sample size using the table of Krejci and Morgan and using a simple random sampling method by drawing lots. The research instrument was a 5 -level rating questionnaire. The statistics used for data analysis were frequency distribution, percentage, mean, standard deviation, t-test, and one-way analysis of variance.

The results of the study found that 1) The level of academic leadership of school administrators was overall at a high level. When considering each aspect, the curriculum aspect had the highest mean. and in terms of promoting

the teaching and learning atmosphere, there was the lowest average value 2) A comparison of academic leadership of school administrators under the jurisdiction of the Maha Sarakham Primary Educational Service Area Office, Area 1, found that teachers with educational qualifications and working in schools of different sizes had significantly different opinions on academic leadership of school administrators under the jurisdiction of the Maha Sarakham Primary Educational Service Area Office, Area 1 at a statistical level of .05.

Keywords: leadership, academic leadership, school administrators

บทนำ

การศึกษาเป็นกระบวนการที่ทำให้คนมีความรู้และคุณสมบัติต่างๆ ที่ช่วยให้คนอยู่รอดในสังคมส่วนรวมได้ เป็นเครื่องมือการส่งเสริมการเรียนรู้ของทุกคนในสังคมตั้งแต่แรกเกิดและต่อเนื่องในช่วงชีวิตด้วยรูปแบบต่างๆ ได้อย่างเหมาะสม การจัดการศึกษาของชาติมุ่งสู่การพัฒนาทรัพยากรมนุษย์ให้มีความเจริญงอกงามในทุกด้าน (สำนักงานคณะกรรมการการศึกษาขั้นพื้นฐาน, 2554 : 1)

พระราชบัญญัติการศึกษาแห่งชาติ พ.ศ.2542 และที่แก้ไขเพิ่มเติม (ฉบับที่ 2) พ.ศ. 2545 หมวด 6 บัญญัติให้มีระบบการประกันคุณภาพการศึกษา เพื่อพัฒนาคุณภาพและมาตรฐานการศึกษาทุกระดับโดยให้หน่วยงานต้นสังกัดและสถานศึกษา จัดให้มีระบบการประกันคุณภาพภายในสถานศึกษาและถือว่าการประกันคุณภาพภายใน เป็นส่วนหนึ่งของกระบวนการบริหารการศึกษาที่ต้องดำเนินการอย่างต่อเนื่อง โดยมีการจัดทำรายงานประจำปีเพื่อเสนอต่อหน่วยงานต้นสังกัด หน่วยงานที่เกี่ยวข้องและเปิดเผยต่อสาธารณชน เพื่อนำไปสู่การพัฒนาคุณภาพการศึกษาและมาตรฐานการศึกษาของไทย(สำนักงานเลขาธิการสภาการศึกษา, 2554: 3-4)

การศึกษาในปัจจุบันมีปัญหา จึงทำให้เกิดวิกฤตทางปัญญา แล้วพาให้เกิดวิกฤตชาติ การแก้วิกฤตต้องทำหลายอย่าง รวมทั้งการรักษาด้วยยุทธศาสตร์ทางปัญญา และการปฏิรูปการศึกษาเพื่อความเข้มแข็งทางปัญญาโดยรอบด้านโดยเร็ว การปฏิรูปการศึกษาจึงเป็นวาระเร่งด่วนของชาติ และประเด็นสำคัญที่จำเป็นต้องมีการปฏิรูปการศึกษา คือ การบริหารจัดการ

การศึกษาขาดประสิทธิภาพและประสิทธิผล คือ ในปัจจุบันมีการบริหารรวมศูนย์อำนาจสู่ส่วนกลาง มีการจัดองค์การซ้ำซ้อน ไม่มีเอกภาพด้านนโยบาย และมาตรฐาน ประสิทธิภาพการใช้ทรัพยากรต่ำ ขาดการเปิดโอกาสให้ทุกฝ่ายมีส่วนร่วม จึงไม่ได้ค้นคิดคนเก่งมาเป็นครู สังคมขาดศรัทธาและความเชื่อมั่นในวิชาชีพครู ขาดการพัฒนา นโยบายอย่างต่อเนื่อง ขาดแคลนโครงสร้างพื้นฐานด้านเทคโนโลยีสารสนเทศ เพื่อเข้าถึงแหล่งเรียนรู้ และขาดความเชื่อมโยงกับองค์การปกครองส่วนท้องถิ่นและชุมชน การเข้ารับการศึกษาไม่กว้างขวาง ไม่ทั่วถึง และไม่เป็นธรรม เกิดความเหลื่อมล้ำในโอกาสการเข้ารับการศึกษา และคุณภาพการศึกษาที่ได้รับก็เป็นอีกเหตุผลหนึ่งที่ต้องมีการปฏิรูปการศึกษาขึ้น รวมถึงการเรียนการสอนไม่ได้เน้นความสามารถสากลเท่าที่ควร ขาดการอบรมบ่มนิสัย ไม่ได้ปลูกฝังคุณธรรม จริยธรรมและภูมิปัญญาไทยอย่างเพียงพอ ทั้งนี้เพราะคุณภาพครูส่วนใหญ่ไม่ได้มาตรฐาน และหลักสูตรการเรียนการสอนและการประเมินผลนักเรียน เน้นวิชาและครูเป็นตัวตั้ง ไม่ได้ให้ความสำคัญแก่นักเรียน การเรียนการสอนไม่เชื่อมโยงกับชีวิตจริง เน้นการท่องจำ แต่ไม่เน้นการคิดวิเคราะห์ สังเคราะห์ และการคิดริเริ่มสร้างสรรค์ ทำให้เด็กนักเรียนสมัยใหม่คิดวิเคราะห์ สังเคราะห์ไม่เป็น รวมทั้งการศึกษาแปลกแยกจากสังคม ศาสนา และวัฒนธรรม การศึกษาที่จัดอยู่ในปัจจุบันเป็นการศึกษาแบบแยกส่วน ไม่สอดคล้องกับการดำรงชีวิตในสังคม อีกทั้งการศึกษาขาดการบูรณาการเชื่อมโยงกับด้านศาสนา ศิลปะ และวัฒนธรรมเข้าไปในกระบวนการเรียนรู้ อย่างเหมาะสม ทำให้ผู้สำเร็จการศึกษาอ่อนด้อยทางคุณภาพ และจริยธรรม และขาดความภูมิใจในศิลปะ และภูมิปัญญาไทย ซึ่งเป็นอันตรายอย่างยิ่งต่อการดำรงอยู่ และความมั่นคงสภาพของชาติไทย (เทอดศักดิ์ ไชยสมปาน, 2558 : ออนไลน์)

ภาวะผู้นำของผู้บริหารโรงเรียน คือ ต้นตอในการบริหารจัดการในการพัฒนาการศึกษาให้เกิดผลดีและมีประสิทธิภาพสูงขึ้นกับองค์ประกอบหลายอย่าง เป็นต้นว่า การบริหารจัดการที่ดี การนำเทคโนโลยีมาใช้ในการทำงาน ผู้บริหารมีอาชีพ และเกิดพัฒนาสู่องค์กรแห่งการเรียนรู้ นอกจากนี้ยังขึ้นกับความรับผิดชอบในการทำงานของผู้ร่วมงาน ความกระตือรือร้น ความสามารถของผู้ร่วมงาน ความถนัด แต่สิ่งดังกล่าวนี้จะเกิดขึ้นได้ต้องอาศัยความสามารถของผู้นำหรือผู้บริหารซึ่งถือได้ว่า เป็นองค์ประกอบสำคัญที่สุด ผู้นำที่มีความสามารถจะมีอิทธิพลในการจูงใจให้ผู้อื่นปฏิบัติตาม ทำงานมุ่งสู่เป้าหมายขององค์กรและสามารถประสานอำนวยความสะดวกในการปฏิบัติงาน ผู้นำจึงมีความสำคัญต่อกลุ่มและการบริหารงานความสำเร็จของกลุ่มมีส่วนร่วมสัมพันธ์ กับความสามารถของผู้นำ ซึ่ง กาญจน์ เรืองมนตรี (2548 :

1) ได้กล่าวถึงผู้นำ (Leader) ว่าเป็นปัจจัยที่สำคัญประการหนึ่งต่อความสำเร็จขององค์กรนั้น เพราะผู้นำมีภาระหน้าที่และความรับผิดชอบโดยตรงที่จะต้องวางแผน สั่งการ ดูแล และควบคุมให้บุคลากรขององค์กรปฏิบัติงานต่างๆ ให้ประสบความสำเร็จตามเป้าหมายและวัตถุประสงค์ที่ตั้งเช่นเดียวกัน (วิเชียร วิทญูตม, 2549: 1) ได้เสนอว่า ผู้นำเป็นองค์ประกอบที่สำคัญของการบริหารในองค์กร องค์กรจะประสบความสำเร็จหรือล้มเหลวในการดำเนินงานนั้น ปัจจัยสำคัญที่สุด คือ ผู้นำ ถ้าองค์กรใดได้ผู้นำที่มีประสิทธิภาพก็สามารถสั่งการและใช้อิทธิพลต่อผู้ใต้บังคับบัญชาให้ปฏิบัติงาน ตลอดจนทำกิจกรรมต่างๆ ให้องค์กรสามารถทำงานสำเร็จลุล่วงไปด้วยดี แต่ในทางตรงกันข้ามถ้าองค์กรใดได้ผู้นำที่ไม่มีประสิทธิภาพ ก็จะไม่สามารถสั่งการให้ผู้ใต้บังคับบัญชาให้เชื่อฟังและปฏิบัติตามคำสั่งได้ ข้ำร้ายยังเป็นการทำลายขวัญของผู้ใต้บังคับบัญชาที่มีต่อผู้นำ ซึ่งจะเป็นผลทำให้การปฏิบัติงานต่างๆ ในองค์กรประสบความสำเร็จล้มเหลว

ผู้บริหารโรงเรียนจึงจำเป็นต้องมีความเป็นภาวะผู้นำทางวิชาการซึ่งเป็นคุณสมบัติสำคัญ ในการบริหารงานสถานศึกษา เนื่องจากสถานศึกษาเป็นองค์กรที่มีลักษณะแตกต่างจากองค์กรโดยทั่วไป เพราะองค์กรโดยทั่วไปนั้นจะมีจุดมุ่งหมายและพันธกิจที่ไม่ซับซ้อนเท่ากับองค์กรทางการศึกษา เนื่องจากองค์กรทางการศึกษานั้นนอกจากจะมีจุดมุ่งหมายและพันธกิจเหมือนองค์กรทั่วไปแล้ว องค์กรทางการศึกษาหรือสถานศึกษานั้นยังมีเป้าหมายในการจัดการศึกษาอีก ซึ่งผู้บริหารโรงเรียนจะต้องคำนึงถึงจุดมุ่งหมายทั้งสองประการนี้ เพื่อนำให้องค์กรบรรลุทั้งเป้าหมายของการบริหารองค์กร และบรรลุเป้าหมายของการจัดการศึกษา คือ การบรรลุถึงคุณภาพของนักเรียนอันเป็นเป้าหมายสูงสุดของการจัดการศึกษา ดังนั้นผู้บริหารโรงเรียนจึงควรวิเคราะห์ความเป็นภาวะผู้นำทางวิชาการของตนเองว่า มีอยู่อย่างไรบ้าง มีจุดดี จุดด้อยอย่างไร และควรพัฒนาอย่างไร โดยที่คุณสมบัติข้อแรกที่ผู้บริหารโรงเรียนควรตรวจสอบตัวเองก็คือ การเป็นผู้มีวิสัยทัศน์ (Vision) ผู้บริหารโรงเรียนสามารถมองเห็นภาพอนาคตของสถานศึกษา เป็นภาพที่มีความเฉพาะเจาะจง และสามารถบรรลุถึงจุดได้ ความสามารถหยั่งรู้ถึงก้าวต่อไปขององค์กรนั้นถือเป็นคุณสมบัติเบื้องต้นของผู้นำ เมื่อสามารถสร้างภาพอนาคตที่ชัดชัดเจนแล้ว ต้องนำเผยแพร่ แก่คณะครูและผู้ร่วมงานอื่น ๆ เพื่อให้เกิดความเข้าใจตรงกันและเกิดการยอมรับ หากจะต้องมีการปรับเปลี่ยนก็เป็นความเห็นพ้องต้องกันว่า เป็นภาพอนาคตที่เป็นที่พึงประสงค์ของทุกคนในสถานศึกษานั้น จากนั้นจึงจะมีผลทำให้ทุกคนรวมพลังเพื่อปฏิบัติตามวิสัยทัศน์นั้น ขณะเดียวกันก็อาจจะนำวิสัยทัศน์นั้นไปปฏิบัติด้วยตนเอง งานวิจัย หลายเรื่องในปัจจุบันต่างยืนยันว่าวิสัยทัศน์เป็นสิ่งจำเป็นและเป็น

องค์ประกอบพื้นฐานที่สำคัญของผู้นำ ผู้บริหารโรงเรียน อีกทั้งการเป็นผู้มีแนวคิดกว้างไกลในเรื่องของการศึกษา มีความเชี่ยวชาญในเรื่องของการศึกษา การเป็นผู้มีความตั้งใจแน่วแน่ การเป็นผู้มีพลังพร้อมที่จะทำงาน การเป็นผู้มีความกล้าเสี่ยงและความเป็นผู้มีมนุษยสัมพันธ์นับว่ามีความสำคัญเช่นกัน รวมถึงการตรวจสอบการบริหารงาน ผู้บริหารโรงเรียนควรตรวจสอบการบริหารงานด้วยการประเมินงาน เพื่อให้เกิด การเปลี่ยนแปลงในการบริหารงานในทางที่เป็นจริง โดยการตรวจสอบ หรือประเมินองค์ประกอบต่าง ๆ เช่น แผนงาน วิธิตำเนินงาน การควบคุม การใช้ทรัพยากร เป็นต้น (เศรษฐฐิยา เปรื่องพิชญธูร, 2558 : ออนไลน์)

จากที่ผู้วิจัยได้ศึกษาเกี่ยวกับภาวะผู้นำทางวิชาการทำให้ทราบว่า ผู้บริหารเป็นบุคคลที่มีความสำคัญต่อการดำรงอยู่และพัฒนาการของสถานศึกษา สถานศึกษาจะประสบผลสำเร็จการบริหารงานจะต้องใช้ภาวะผู้นำในการบริหารงาน นอกจากหน้าที่ทางการบริหารที่ผู้บริหารต้องปฏิบัติแล้ว ผู้บริหารควรเป็นผู้ริเริ่ม เป็นผู้นำในการเปลี่ยนแปลงและสร้างนวัตกรรมใหม่ของสถานศึกษา และมีส่วนร่วมทั้งทางตรงและทางอ้อม ในการสร้างองค์การแห่งการเรียนรู้ โดยเฉพาะการเป็นส่วนสำคัญในการวางแผนและดำเนินการของสถานศึกษา ผู้บริหารโรงเรียนต้องส่งเสริมและสนับสนุนการดำเนินการของโครงการพัฒนาสถานศึกษาอย่างเต็มความสามารถทั้งทางตรงและทางอ้อม โดยการสนับสนุนทั้งในด้านงบประมาณ ทรัพยากร การให้ความสำคัญและกำลังใจแก่บุคลากรในสถานศึกษา อันจะนำไปสู่ความสำเร็จของการบริหารงาน การมีภาวะผู้นำของผู้บริหารโรงเรียน คือต้นตอในการบริหารจัดการในการพัฒนาการศึกษาให้เกิดผลดีและมีประสิทธิภาพสูงขึ้นกับองค์ประกอบหลายอย่าง เป็นต้นว่า การบริหารจัดการที่ดี การนำเทคโนโลยีมาใช้ในการทำงาน ผู้บริหารมีอาชีพ และเกิดพัฒนาสู่องค์การแห่งการเรียนรู้ นอกจากนี้ยังขึ้นกับความรับผิดชอบในการทำงานของผู้ร่วมงาน ความกระตือรือร้น ความสามารถของผู้ร่วมงาน ความถนัด แต่สิ่งดังกล่าวนี้จะเกิดขึ้นได้ต้องอาศัยความสามารถของผู้นำหรือผู้บริหารซึ่งถือได้ว่า เป็นองค์ประกอบสำคัญที่สุด ผู้นำที่มีความสามารถจะมีอิทธิพลในการจูงใจให้ผู้อื่นปฏิบัติตาม ทำงานมุ่งสู่เป้าหมายขององค์การและสามารถประสานอำนวยความสะดวกในการปฏิบัติงาน ผู้นำจึงมีความสำคัญต่อกลุ่มและการบริหารงาน ความสำเร็จของกลุ่มมีส่วนสัมพันธ์ กับความสามารถของผู้นำ (กาญจณี เรืองมนตรี , 2548 : 1)

การจัดการศึกษาของโรงเรียนในสังกัดสำนักงานเขตพื้นที่การศึกษาประถมศึกษามหาสารคาม เขต 1 ปัญหาคือ โครงสร้างการบริหารงานของแต่ละขนาดโรงเรียนไม่เหมือนกัน

การติดต่อสื่อสารสั่งงานบางเรื่องมีความล่าช้า ไม่สามารถควบคุมดูแลได้ทั่วถึง ทำให้เกิดปัญหาและอุปสรรคในการบริหารจัดการส่งผลให้เกิดมุมมองด้านภาวะผู้นำทางวิชาการของผู้บริหารโรงเรียนแตกต่างกัน จำเป็นอย่างยิ่งที่จะต้องอาศัยผู้บริหารโรงเรียน และครูที่มีความรู้ความสามารถ โดยเฉพาะอย่างยิ่งผู้บริหารโรงเรียนจะต้องเป็นทั้งผู้อำนวยการ นักจัดการ และเป็นผู้นำ ซึ่งผู้บริหารในยุคโลกาภิวัตน์ ต้องใช้ภาวะผู้นำให้เหมาะสมกับการเปลี่ยนแปลงต่างๆ โดยสามารถปรับตัวให้เหมาะสมกับทุกสภาพการณ์ได้ และใช้ความรู้ความสามารถของตนให้เกิดประโยชน์ต่อการบริหารงานอย่างมีประสิทธิภาพ เพราะผู้บริหารเปรียบเสมือนหัวใจของโรงเรียน เป็นผู้ส่งเสริมความก้าวหน้าของการเรียนการสอน เป็นผู้จัดการให้งานดำเนินไปด้วยความเรียบร้อย เป็นผู้ที่ต้องรับผิดชอบงานของโรงเรียนตั้งแต่งานสูงสุดมาจนถึงต่ำสุด

ผู้วิจัยในฐานะครูผู้ปฏิบัติการสอนโรงเรียนในสังกัดสำนักงานเขตพื้นที่การศึกษาประถมศึกษามหาสารคาม เขต 1 จึงสนใจศึกษาภาวะผู้นำทางวิชาการของผู้บริหารโรงเรียนในสังกัดสำนักงานเขตพื้นที่การศึกษาประถมศึกษามหาสารคาม เขต 1 เพื่อจะเป็นข้อมูลในการปรับปรุง พัฒนา ลักษณะของผู้บริหารที่ตรงกับความต้องการของครู รวมทั้งเป็นประโยชน์สำหรับผู้บริหาร สำนักงานเขตพื้นที่การศึกษาประถมศึกษามหาสารคาม เขต 1 เพื่อการนำมาใช้ในการวางแผนการพัฒนาคุณภาพการศึกษาทางด้านการบริหารงานบุคคลในสังกัดสำนักงานเขตพื้นที่การศึกษาประถมศึกษามหาสารคาม เขต 1 ให้มีความรู้ความสามารถในการปฏิบัติงานมากยิ่งขึ้นก่อให้เกิดประโยชน์สูงสุดต่อการศึกษาต่อไป

วัตถุประสงค์ของการวิจัย

1. เพื่อศึกษาระดับภาวะผู้นำทางวิชาการของผู้บริหารโรงเรียนในสังกัดสำนักงานเขตพื้นที่การศึกษาประถมศึกษามหาสารคาม เขต 1
2. เพื่อเปรียบเทียบภาวะผู้นำทางวิชาการของผู้บริหารโรงเรียนในสังกัดสำนักงานเขตพื้นที่การศึกษาประถมศึกษามหาสารคาม เขต 1 ตามความคิดเห็นของครูจำแนกตามวุฒิการศึกษา และขนาดโรงเรียน

สมมติฐานการวิจัย

1. ครูที่มีวุฒิการศึกษาต่างกัน มีความคิดเห็นต่อภาวะผู้นำทางวิชาการของผู้บริหารโรงเรียนในสังกัดสำนักงานเขตพื้นที่การศึกษาประถมศึกษามหาสารคาม เขต 1 แตกต่างกัน

2. ครูที่ปฏิบัติงานในโรงเรียนขนาดต่างกัน มีความคิดเห็นต่อภาวะผู้นำทางวิชาการของผู้บริหารโรงเรียนในสังกัดสำนักงานเขตพื้นที่การศึกษาประถมศึกษามหาสารคาม เขต 1 แตกต่างกัน

เอกสารและงานวิจัยที่เกี่ยวข้อง

การศึกษาภาวะผู้นำทางวิชาการของผู้บริหารโรงเรียนในสังกัดสำนักงานเขตพื้นที่การศึกษาประถมศึกษามหาสารคาม เขต 1 ผู้วิจัยได้ศึกษาค้นคว้าจากเอกสารและงานวิจัยที่เกี่ยวข้องในประเด็นที่สำคัญ ได้แก่ บริบทของสังกัดสำนักงานเขตพื้นที่การศึกษาประถมศึกษามหาสารคาม เขต 1 แนวคิดเกี่ยวกับภาวะผู้นำ แนวคิดเกี่ยวกับภาวะผู้นำทางวิชาการ ภาวะผู้นำทางวิชาการของผู้บริหารโรงเรียน และผลงานวิจัยที่เกี่ยวข้องทั้งในและต่างประเทศ

วิธีดำเนินการวิจัย

ประชากรและกลุ่มตัวอย่าง

ประชากรที่ใช้ในการวิจัย ได้แก่ ครูโรงเรียนในสังกัดสำนักงานเขตพื้นที่การศึกษาประถมศึกษามหาสารคาม เขต 1 ปีการศึกษา 2566 จำนวน 1,140 คน จำนวน 195 โรงเรียน

กลุ่มตัวอย่างที่ใช้ในการวิจัย ได้แก่ ครูโรงเรียนในสังกัดสำนักงานเขตพื้นที่การศึกษาประถมศึกษามหาสารคาม เขต 1 ปีการศึกษา 2566 จำนวน 291 คน โดยกำหนดขนาดของกลุ่มตัวอย่างตามตารางของ เครจซีและมอร์แกน (Krejcie & Morgan, 1970 : 607-610) ใช้การสุ่มตัวอย่างแบบแบ่งชั้น โดยใช้ขนาดโรงเรียนเป็นชั้น และสุ่มอย่างง่าย โดยวิธีการจับฉลา

เครื่องมือที่ใช้ในการวิจัย

เครื่องมือที่ใช้ในการวิจัยครั้งนี้ผู้วิจัยใช้แบบสอบถามเป็นเครื่องมือในการเก็บรวบรวมข้อมูลซึ่งสร้างขึ้นเพื่อศึกษาภาวะผู้นำทางวิชาการของผู้บริหารโรงเรียนในสังกัดสำนักงานเขตพื้นที่การศึกษาประถมศึกษามหาสารคาม เขต 1 สร้างเป็นแบบสอบถาม (Questionnaire) เพื่อใช้เป็นเครื่องมือในการวิจัยโดยแบ่งออกเป็น 2 ตอนดังนี้

ตอนที่ 1 สอบถามสถานภาพของครูผู้ตอบแบบสอบถาม ได้แก่ วุฒิการศึกษา และขนาดโรงเรียน

ตอนที่ 2 สอบถามภาวะผู้นำทางวิชาการของผู้บริหารโรงเรียนในสังกัดสำนักงานเขตพื้นที่การศึกษาประถมศึกษามหาสารคาม เขต 1 จำแนกเป็น 5 ด้าน คือ 1) ด้านหลักสูตร 2) ด้านการนิเทศการสอน 3) ด้านส่งเสริมบรรยากาศการเรียนการสอน 4) ด้านการจัดให้มีการพัฒนาวิชาชีพ และ 5) ด้านการประเมินผลและตรวจสอบความก้าวหน้าของนักเรียน ลักษณะแบบสอบถามเป็นแบบมาตราส่วนประมาณค่า (Rating Scale) โดยกำหนด 5 ระดับ ตามมาตรวัดแบบลิเคิร์ต (Likert's Scale) ซึ่งกำหนดค่าคะแนน ดังนี้ มากที่สุด มาก ปานกลาง น้อย และน้อยที่สุด

การสร้างและหาคุณภาพของเครื่องมือ

ผู้วิจัยได้ดำเนินการสร้าง และทดสอบเครื่องมือที่ใช้ในการวิจัย ดังนี้

1. ศึกษาและค้นคว้าแนวทางการสร้างแบบสอบถามจากหนังสือและงานวิจัยที่เกี่ยวข้อง
2. สร้างแบบสอบถาม โดยกำหนดประเด็นของคำถามให้สอดคล้องกับวัตถุประสงค์และนิยมปฏิบัติกรของตัวแปรที่ศึกษา อับเบน และฮิวส์ (Ubben & Hughes, 1992 : 298; อ้างถึงใน นาถอนงค์ วงศ์ชั้นแก้ว, 2556 : 52)
3. นำแบบสอบถาม เสนออาจารย์ที่ศึกษาระดับปริญญาโทเพื่อพิจารณาตรวจสอบความถูกต้องสมบูรณ์ของแบบสอบถาม
4. แก้ไขแบบสอบถามตามข้อเสนอแนะของอาจารย์ที่ศึกษาระดับปริญญาโท แล้วนำเสนอผู้เชี่ยวชาญจำนวน 3 ท่าน เพื่อตรวจสอบความเที่ยงตรงเชิงเนื้อหา (Content Validity) โดยวิธีการหาค่าดัชนีความสอดคล้อง (Index of Item Objective congruence : IOC) คัดเลือกข้อที่มีค่าดัชนีความสอดคล้อง (IOC) ตั้งแต่ 0.50 ขึ้นไป ได้ค่าดัชนีความสอดคล้อง ตั้งแต่ 0.67-1.00
5. นำแบบสอบถามที่ปรับปรุงแล้วไปทดลองใช้ (Try out) กับครูที่ปฏิบัติหน้าที่ในโรงเรียนสังกัดสำนักงานเขตพื้นที่การศึกษาประถมศึกษามหาสารคาม เขต 1 จำนวน 30 คน แล้วนำไปหาค่าความเชื่อมั่น (Reliability) ของแบบสอบถามโดยหาค่าสัมประสิทธิ์แอลฟา (α - Coefficient) ของ ครอนบาค (Cronbach's Alpha Coefficient) ได้ค่าความเชื่อมั่น .98

วิธีเก็บรวบรวมข้อมูล

การเก็บรวบรวมข้อมูลโดยมีขั้นตอนในการดำเนินการ ดังนี้

1. ผู้วิจัยติดต่อขอหนังสือจากคณะศิลปศาสตร์และศึกษาศาสตร์ มหาวิทยาลัยปทุมธานี ถึงผู้อำนวยการโรงเรียนในสังกัดสำนักงานเขตพื้นที่การศึกษาประถมศึกษามหาสารคาม เขต 1
2. ผู้วิจัยนำหนังสือจากคณะศิลปศาสตร์และศึกษาศาสตร์ มหาวิทยาลัยปทุมธานี เสนอต่อผู้อำนวยการโรงเรียนในสังกัดสำนักงานเขตพื้นที่การศึกษาประถมศึกษามหาสารคาม เขต 1 เพื่อขอความอนุเคราะห์ในการเก็บข้อมูลจากครูในสังกัดสำนักงานเขตพื้นที่การศึกษาประถมศึกษามหาสารคาม เขต 1 ที่ใช้เป็นกลุ่มตัวอย่างในการตอบแบบสอบถาม
3. ผู้วิจัยส่งแบบสอบถามให้กลุ่มตัวอย่าง
4. ผู้วิจัยเก็บแบบสอบถาม ซึ่งผู้วิจัยได้แจกไปทั้งสิ้นจำนวน 291 ฉบับ ได้รับคืน 291 ฉบับ คิดเป็นร้อยละ 100

การเก็บรวบรวมข้อมูล

1. ผู้วิจัยติดต่อขอหนังสือจากคณะศิลปศาสตร์และศึกษาศาสตร์ มหาวิทยาลัยปทุมธานี ถึงผู้อำนวยการโรงเรียนในสังกัดสำนักงานเขตพื้นที่การศึกษาประถมศึกษามหาสารคาม เขต 1
2. ผู้วิจัยนำหนังสือจากคณะศิลปศาสตร์และศึกษาศาสตร์ มหาวิทยาลัยปทุมธานี เสนอต่อผู้อำนวยการโรงเรียนในสังกัดสำนักงานเขตพื้นที่การศึกษาประถมศึกษามหาสารคาม เขต 1 เพื่อขอความอนุเคราะห์ในการเก็บข้อมูลจากครูในสังกัดสำนักงานเขตพื้นที่การศึกษาประถมศึกษามหาสารคาม เขต 1 ที่ใช้เป็นกลุ่มตัวอย่างในการตอบแบบสอบถาม
3. ผู้วิจัยส่งแบบสอบถามให้กลุ่มตัวอย่าง
4. ผู้วิจัยเก็บแบบสอบถาม ซึ่งผู้วิจัยได้แจกไปทั้งสิ้นจำนวน 291 ฉบับ ได้รับคืน 291 ฉบับ คิดเป็นร้อยละ 100

การวิเคราะห์ข้อมูล

การจัดกระทำข้อมูลและวิเคราะห์ข้อมูลในการวิจัยดำเนินการดังนี้

1. วิเคราะห์ข้อมูลเกี่ยวกับสถานภาพของผู้ตอบแบบสอบถามประกอบด้วย วุฒิการศึกษา และขนาดโรงเรียน โดยใช้ค่าร้อยละ
2. วิเคราะห์ระดับภาวะผู้นำทางวิชาการของผู้บริหารโรงเรียนในสังกัดสำนักงานเขตพื้นที่การศึกษาประถมศึกษามหาสารคาม เขต 1 โดยรวมและรายด้าน โดยใช้ค่าเฉลี่ย และส่วน

เบี่ยงเบนมาตรฐานโดยนำผลการวิเคราะห์ที่ได้ไปเปรียบเทียบกับเกณฑ์การแปลความหมายของค่าเฉลี่ย

3. การเปรียบเทียบภาวะผู้นำทางวิชาการของผู้บริหารโรงเรียนในสังกัดสำนักงานเขตพื้นที่การศึกษาประถมศึกษามหาสารคาม เขต 1 จำแนกตาม วุฒิการศึกษา โดยใช้การทดสอบค่าที (t-test for Independent Samples) และจำแนกตามขนาดโรงเรียน โดยการวิเคราะห์ความแปรปรวนแบบทางเดียว (One-Way ANOVA) ถ้าพบความแตกต่างจะทดสอบรายคู่โดยวิธีเชฟเฟ (Scheff's Pos hoc Comparison)

ผลการวิจัย

1. ผลการวิเคราะห์ภาวะผู้นำทางวิชาการของผู้บริหารโรงเรียนในสังกัดสำนักงานเขตพื้นที่การศึกษาประถมศึกษามหาสารคาม เขต 1

ตารางที่ 1 ค่าเฉลี่ย ค่าเบี่ยงเบนมาตรฐานและระดับภาวะผู้นำทางวิชาการของผู้บริหารโรงเรียนในสังกัดสำนักงานเขตพื้นที่การศึกษาประถมศึกษามหาสารคาม เขต 1 โดยรวมและรายด้าน

ภาวะผู้นำทางวิชาการของผู้บริหารสถานศึกษา	\bar{X}	S.D.	ระดับ	ลำดับที่
1. ด้านหลักสูตร	4.27	.43	มาก	1
2. ด้านการนิเทศการสอน	4.19	.44	มาก	3
3. ด้านส่งเสริมบรรยากาศการเรียนการสอน	4.08	.53	มาก	5
4. ด้านการจัดให้มีการพัฒนาวิชาชีพ	4.24	.46	มาก	2
5. ด้านการประเมินผลและตรวจสอบความก้าวหน้าของนักเรียน	4.18	.49	มาก	4
โดยรวม	4.19	.42	มาก	

จากตารางที่ 1 พบว่า ภาวะผู้นำทางวิชาการของผู้บริหารโรงเรียนในสังกัดสำนักงานเขตพื้นที่การศึกษาประถมศึกษามหาสารคาม เขต 1 โดยรวม อยู่ในระดับมาก

2. ผลการเปรียบเทียบภาวะผู้นำทางวิชาการของผู้บริหารโรงเรียนในสังกัดสำนักงานเขตพื้นที่การศึกษาประถมศึกษามหาสารคาม เขต 1 จำแนกตามวุฒิการศึกษาและขนาดโรงเรียน

ตารางที่ 2 ผลการเปรียบเทียบภาวะผู้นำทางวิชาการของผู้บริหารโรงเรียนในสังกัดสำนักงานเขตพื้นที่การศึกษาประถมศึกษามหาสารคาม เขต 1 จำแนกตามวุฒิการศึกษา โดยรวมและรายด้าน

ภาวะผู้นำทางวิชาการของผู้บริหาร สถานศึกษา	วุฒิการศึกษา				t	p
	ปริญญาตรี (163)		สูงกว่า ปริญญาตรี (128)			
	\bar{X}	S.D.	\bar{X}	S.D.		
1. ด้านหลักสูตร	4.04	.60	3.78	.66	3.354*	.001
2. ด้านการนิเทศการสอน	4.17	.50	4.03	.55	2.217*	.027
3. ด้านส่งเสริมบรรยากาศการเรียน การสอน	4.04	.58	3.84	.63	2.598*	.010
4. ด้านการจัดให้มีการพัฒนาวิชาชีพ	4.14	.57	3.85	.72	3.704*	.000
5. ด้านการประเมินผลและตรวจสอบ ความก้าวหน้าของนักเรียน	4.13	.49	4.14	.42	.148	.882
โดยรวม	4.10	.46	3.93	.48	3.014*	.003

*มีนัยสำคัญทางสถิติที่ระดับ .05

จากตารางที่ 2 พบว่า ครูที่มีวุฒิการศึกษาต่างกันมีความคิดเห็นต่อภาวะผู้นำทางวิชาการของผู้บริหารโรงเรียนในสังกัดสำนักงานเขตพื้นที่การศึกษาประถมศึกษามหาสารคาม เขต 1 โดยรวมแตกต่างกัน อย่างมีนัยสำคัญทางสถิติที่ระดับ .05 เมื่อพิจารณาเป็นรายด้านพบว่า ด้านการประเมินผลและตรวจสอบความก้าวหน้าของนักเรียนไม่แตกต่างกัน ส่วนด้านหลักสูตร ด้านการนิเทศการสอน ด้านส่งเสริมบรรยากาศการเรียนการสอน ด้านการจัดให้มีการพัฒนาวิชาชีพ ต่างกันอย่างมีนัยสำคัญทางสถิติที่ระดับ .05

ตารางที่ 3 ผลการเปรียบเทียบภาวะผู้นำทางวิชาการของผู้บริหารโรงเรียนในสังกัดสำนักงานเขตพื้นที่การศึกษาประถมศึกษามหาสารคาม เขต 1 จำแนกตามขนาดโรงเรียน โดยรวมและรายด้าน

ภาวะผู้นำทางวิชาการของผู้บริหาร	แหล่งความแปรปรวน	SS	df	MS	F	p
1. ด้านหลักสูตร	ระหว่างกลุ่ม	16.251	2	8.126	22.561*	.000
	ภายในกลุ่ม	95.803	288	.360		
	รวม	112.054	290			
2. ด้านการนิเทศการสอน	ระหว่างกลุ่ม	.851	2	.425	1.513	.222
	ภายในกลุ่ม	74.756	288	.281		
	รวม	75.607	290			
3. ด้านส่งเสริมบรรยากาศการเรียนการสอน	ระหว่างกลุ่ม	1.991	2	.995	2.713	.068
	ภายในกลุ่ม	97.608	288	.367		
	รวม	99.598	290			
4. ด้านการจัดให้มีการพัฒนาวิชาชีพ	ระหว่างกลุ่ม	13.141	2	6.571	16.838*	.000
	ภายในกลุ่ม	103.802	288	.390		
	รวม	116.943	290			
5. ด้านการประเมินผลและตรวจสอบความก้าวหน้าของนักเรียน	ระหว่างกลุ่ม	.064	2	.032	.147	.863
	ภายในกลุ่ม	58.202	288	.219		
	รวม	58.266	290			
รวม	ระหว่างกลุ่ม	3.633	2	1.817	8.171*	.000
	ภายในกลุ่ม	59.145	288	.222		
	รวม	62.778	290			

จากตารางที่ 3 พบว่า ครูที่อยู่ในโรงเรียนขนาดต่างกัน มีความคิดเห็นต่อภาวะผู้นำทางวิชาการของผู้บริหารโรงเรียนในสังกัดสำนักงานเขตพื้นที่การศึกษาประถมศึกษามหาสารคาม เขต 1 โดยรวมแตกต่างกันอย่างมีนัยสำคัญทางสถิติที่ระดับ .05 เมื่อพิจารณารายด้าน

พบว่า ด้านหลักสูตร และด้านการจัดให้มีการพัฒนาวิชาชีพแตกต่างกัน อย่างมีนัยสำคัญทางสถิติที่ระดับ .05 ส่วนด้านอื่น ๆ ไม่แตกต่างกัน

อภิปรายผล

การวิจัยภาวะผู้นำทางวิชาการของผู้บริหารโรงเรียนในสังกัดสำนักงานเขตพื้นที่การศึกษาประถมศึกษามหาสารคาม เขต 1 มีประเด็นสำคัญที่นำมาอภิปรายผลการวิจัย ดังนี้

1. ภาวะผู้นำทางวิชาการของผู้บริหารโรงเรียนในสังกัดสำนักงานเขตพื้นที่การศึกษาประถมศึกษามหาสารคาม เขต 1 โดยรวม อยู่ในระดับมาก ทั้งนี้อาจเป็นเพราะว่า ผู้บริหารให้ความสำคัญในการจัดทำเอกสาร ตำรา คู่มือ เกี่ยวกับหลักสูตรการสอนในแต่ละรายวิชา มีการส่งเสริมการสร้างบรรยากาศในการเรียนการสอน และมีการนิเทศการสอน นอกจากนี้ยังมีการประเมินผลและตรวจสอบความก้าวหน้าของนักเรียน สอดคล้องกับงานวิจัยของ ปฐม ปรีพูนณังกูร (2554) ได้ศึกษาระดับภาวะผู้นำทางวิชาการของผู้บริหารสถานศึกษาตามทัศนะของครูสังกัดสำนักงานเขตพื้นที่การศึกษาประถมศึกษานราธิวาสเขต 2 ผลการวิจัยพบว่า ระดับภาวะผู้นำทางวิชาการของผู้บริหารสถานศึกษาตามทัศนะของครูสังกัดสำนักงานเขตพื้นที่การศึกษาประถมศึกษา นราธิวาสเขต 2 ภาพรวมอยู่ในระดับมากในทำนองเดียวกันกับงานวิจัยของ จักรกฤษ วงศ์ชาติ (2551) ได้ศึกษาและเปรียบเทียบภาวะผู้นำทางวิชาการของผู้บริหารสถานศึกษา ตามความคิดเห็นของผู้บริหารและครู จำแนกตามขนาดของโรงเรียนในสังกัดสำนักงานเขตพื้นที่การศึกษอุดรธานี พบว่า ภาวะผู้นำทางวิชาการของผู้บริหารสถานศึกษาตามความคิดเห็นของผู้บริหารและครู โดยภาพรวมอยู่ในระดับมาก นอกจากนี้ยังสอดคล้องกับงานวิจัยของ ไชยา กรมแสง (2553) ได้วิจัยความสัมพันธ์ระหว่างภาวะผู้นำทางวิชาการของผู้บริหารสถานศึกษากับการประกันคุณภาพการศึกษาของสถานศึกษาขั้นพื้นฐานสังกัดสำนักงานเขตพื้นที่การศึกษาสระแก้วเขต 2 ผลการวิจัยพบว่าภาวะผู้นำทางวิชาการของผู้บริหารสถานศึกษาสังกัดสำนักงานเขตพื้นที่การศึกษาสระแก้วเขต 2 โดยรวมอยู่ในระดับมาก และสอดคล้องกับงานวิจัยของ ขวัญใจ ขุนทำนายน (2553) ได้ศึกษาความสัมพันธ์ระหว่างภาวะผู้นำทางวิชาการของผู้บริหารโรงเรียนกับผลสัมฤทธิ์ทางการเรียนของนักเรียนโรงเรียนเทศบาลในกลุ่มการศึกษาที่ 9 ผลการวิจัยพบว่า ภาวะผู้นำทางวิชาการของผู้บริหารโรงเรียนโดยรวมอยู่ในระดับมาก

2. การเปรียบเทียบภาวะผู้นำทางวิชาการของผู้บริหารโรงเรียนในสังกัดสำนักงานเขตพื้นที่การศึกษาประถมศึกษามหาสารคาม เขต 1 จำแนกตามวุฒิการศึกษาและขนาดโรงเรียน ผู้วิจัยขอนำมาอภิปรายตามลำดับ ดังนี้

2.1 ครูผู้สอนที่มีวุฒิการศึกษาต่างกันมีความคิดเห็นต่อภาวะผู้นำทางวิชาการของผู้บริหารโรงเรียนในสังกัดสำนักงานเขตพื้นที่การศึกษาประถมศึกษามหาสารคาม เขต 1 โดยรวมแตกต่างกัน ทั้งนี้อาจเป็นเพราะ ครูที่มีระดับการศึกษาปริญญาตรีไม่มีประสบการณ์ในจัดทำหลักสูตร และในเรื่องการเข้าอบรมการพัฒนาวิชาชีพ ดังนั้นจึงขาดความรู้ความเข้าใจในการบริหารงานของผู้บริหารสถานศึกษาที่มีต่อภาวะผู้นำทางวิชาการ จึงเป็นผลให้ครูที่มีวุฒิการศึกษาต่างกันมีความคิดเห็นแตกต่างกัน สอดคล้องกับงานวิจัยของ อัญญา ภูมิไธสง (2556) ได้ศึกษาเรื่อง ภาวะผู้นำทางวิชาการของผู้บริหารสถานศึกษา สังกัดสำนักงานเขตพื้นที่การศึกษาประถมศึกษาระยอง เขต 1 ผลการศึกษา พบว่า ภาวะผู้นำทางวิชาการของผู้บริหารสถานศึกษา สังกัดสำนักงานเขตพื้นที่การศึกษาประถมศึกษาระยอง เขต 1 พบว่า จำแนกตามวุฒิการศึกษา โดยรวมและรายด้านแตกต่างกันอย่างมีนัยสำคัญทางสถิติที่ระดับ .05 และสอดคล้องกับงานวิจัยของวิภาภรณ์ อินทรกลาง (2558 : 98) ได้ศึกษาวิจัยเรื่อง ภาวะผู้นำทางวิชาการของผู้บริหารสถานศึกษาตามทัศนะของครู สังกัดสำนักงานเขตพื้นที่การศึกษาประถมศึกษานนทบุรี เขต 2 ผลการวิจัย พบว่า ครูที่มีวุฒิการศึกษาแตกต่างกัน มีทัศนะต่อภาวะผู้นำทางวิชาการของผู้บริหารสถานศึกษาโดยรวมและรายข้อพบว่า แตกต่างกันอย่างมีนัยสำคัญทางสถิติที่ระดับ .05

2.2 ครูที่ปฏิบัติงานในโรงเรียนที่มีขนาดต่างกัน มีความคิดเห็นต่อภาวะผู้นำทางวิชาการของผู้บริหารโรงเรียนในสังกัดสำนักงานเขตพื้นที่การศึกษาประถมศึกษามหาสารคาม เขต 1 โดยรวมแตกต่างกัน ทั้งนี้อาจเป็นเพราะว่า โรงเรียนแต่ละขนาดมีจำนวนบุคลากรไม่เท่ากัน โดยโรงเรียนที่มีขนาดกลางจะมีบุคลากรมากกว่าโรงเรียนที่มีขนาดเล็ก ทั้งจำนวนครู นักเรียน ผู้ปกครองและคณะกรรมการสถานศึกษาขั้นพื้นฐาน มีโครงสร้างการบังคับบัญชาที่ซับซ้อนหลายชั้นหลายระดับนับตั้งแต่ รองผู้อำนวยการสถานศึกษา ไปยังหัวหน้างาน หัวหน้ากลุ่มสาระ หัวหน้าระดับ ตลอดจนครู เป็นต้น ส่งผลให้การติดต่อสื่อสารสั่งงานบางเรื่องมีความล่าช้า ไม่สามารถควบคุมดูแลได้ทั่วถึง ทำให้เกิดปัญหาและอุปสรรคในการบริหารจัดการส่งผลให้เกิดมุมมองด้านภาวะผู้นำทางวิชาการของผู้บริหารโรงเรียนแตกต่างกันกับโรงเรียนขนาดกลางและขนาดเล็ก สอดคล้องกับงานวิจัยของ พัชราภรณ์ จันทพล (2559) ได้ศึกษา ภาวะผู้นำทางวิชาการของผู้บริหารโรงเรียนในอำเภองครักษ์ สังกัดสำนักงานเขตพื้นที่

การศึกษาประถมศึกษานครนายก ผลการวิจัย พบว่า ครูที่ปฏิบัติงานโรงเรียนขนาดแตกต่างกัน มีความคิดเห็นต่อภาวะผู้นำทางวิชาการของผู้บริหารโรงเรียนในอำเภองครักษ์ สังกัดสำนักงานเขตพื้นที่การศึกษาประถมศึกษานครนายก โดยรวมและรายด้านแตกต่างกันอย่างมีนัยสำคัญทางสถิติระดับ .05 และสอดคล้องกับงานวิจัยของ ไพฑูรย์ บุญปิ่น (2559) ได้ศึกษาภาวะผู้นำทางวิชาการของผู้บริหารการศึกษา สังกัดสำนักงานเขตพื้นที่การศึกษาประถมศึกษาสระแก้ว เขต 2 ผลการศึกษา พบว่า ความคิดเห็นของครูเกี่ยวกับภาวะผู้นำทางวิชาการของผู้บริหารสถานศึกษา สังกัด สำนักงานเขตพื้นที่การศึกษาประถมศึกษาสระแก้ว เขต 2 จำแนกตามขนาดของโรงเรียน โดยรวมและรายด้านแตกต่างกันอย่างมีนัยสำคัญทางสถิติที่ระดับ .01

สรุป/ข้อเสนอแนะ

การวิจัย เรื่อง ภาวะผู้นำทางวิชาการของผู้บริหารโรงเรียนในสังกัดสำนักงานเขตพื้นที่การศึกษาประถมศึกษามหาสารคาม เขต 1 ผู้วิจัยสรุปได้ดังนี้

1. ระดับภาวะผู้นำทางวิชาการของผู้บริหารโรงเรียน โดยรวมอยู่ในระดับมาก เมื่อพิจารณาเป็นรายด้าน พบว่า ด้านหลักสูตร มีค่าเฉลี่ยมากที่สุด และด้านส่งเสริมบรรยากาศการเรียนการสอน มีค่าเฉลี่ยต่ำสุด

2. การเปรียบเทียบภาวะผู้นำทางวิชาการของผู้บริหารโรงเรียนในสังกัดสำนักงานเขตพื้นที่การศึกษาประถมศึกษามหาสารคาม เขต 1 พบว่า ครูที่มีวุฒิการศึกษา และปฏิบัติงานในโรงเรียนขนาดต่างกัน มีความคิดเห็นต่อภาวะผู้นำทางวิชาการของผู้บริหารโรงเรียนในสังกัดสำนักงานเขตพื้นที่การศึกษาประถมศึกษามหาสารคาม เขต 1 แตกต่างกันอย่างมีนัยสำคัญทางสถิติที่ระดับ .05

ข้อเสนอแนะ

ข้อเสนอแนะในการนำผลการวิจัยไปใช้ ดังนี้

1.1 ด้านหลักสูตร ผู้บริหารควรจัดให้มีคณะกรรมการประเมินผลและติดตามการใช้หลักสูตรในแต่ละครั้ง และควรแต่งตั้งคณะกรรมการจัดทำหลักสูตรสถานศึกษา

1.2 ด้านการนิเทศการสอน ผู้บริหารควรมีส่วนร่วมในการกำหนดเป้าหมายการนิเทศภายในและควรประชุมชี้แจงให้ครูเข้าใจจุดมุ่งหมายและแนวทางในการนิเทศ

1.3 ด้านการส่งเสริมบรรยากาศการเรียนการสอน ผู้บริหารควรจัดสภาพแวดล้อมต่างๆ ภายในโรงเรียน เช่น สนามฟุตบอล สนามเด็กเล่น และสวนหย่อม เอื้อต่อ

บรรยากาศการเรียนการสอน เป็นต้น และควรจัดระบบการใช้สาธารณูปโภคต่างๆ ทั้งระบบไฟฟ้า แสงสว่าง น้ำดื่มอย่างเพียงพอ

1.4 ด้านการจัดให้มีการพัฒนาวิชาชีพ ผู้บริหารควรให้ความสำคัญสนทนัมและเป็นกันเองกับครู และตอบแทนครูที่มีความสามารถด้วยการให้ความก้าวหน้า เช่น การเลื่อนตำแหน่ง การเลื่อนวิทยฐานะ เป็นต้น

1.5 ด้านการประเมินผลและตรวจสอบความก้าวหน้าของนักเรียน ผู้บริหารควร เสนอจุดเด่นและจุดที่ควรพัฒนาในการสอนของครู และให้ข้อมูลย้อนกลับแก่ครูจากการประเมินผลการสอนของครู

2. ข้อเสนอแนะสำหรับการทำวิจัยครั้งต่อไป

ควรมีการศึกษาเปรียบเทียบภาวะผู้นำทางวิชาการและภาวะผู้นำการเปลี่ยนของของผู้บริหารโรงเรียนในสังกัดสำนักงานเขตพื้นที่การศึกษาประถมศึกษามหาสารคาม เขต 1 จำแนกตามความคิดเห็นของครู

ควรมีการศึกษาปัจจัยที่ส่งผลต่อการพัฒนางานวิชาการของสถานศึกษา เช่น การบริหารงานงบประมาณ การบริหารงานบุคคล การบริหารงานทั่วไป เป็นต้น

เอกสารอ้างอิง

- กาญจน์ เรืองมนตรี. (2548). ทฤษฎีผู้นำ. มหาสารคาม: คณะศึกษาศาสตร์มหาวิทยาลัยมหาสารคาม.
- ขวัญใจ ชุนทำนาย. (2553). ความสัมพันธ์ระหว่างภาวะผู้นำทางวิชาการของผู้บริหารโรงเรียนกับผลสัมฤทธิ์ทางการเรียนของนักเรียนโรงเรียนเทศบาล ในกลุ่มการศึกษาที่ 9. ใน วิทยานิพนธ์ปริญญามหาบัณฑิต สาขาวิชาการบริหารการศึกษา. มหาวิทยาลัยราชภัฏเลย.
- จักรกฤษ วงษ์ซาลี. (2551). การศึกษาภาวะผู้นำทางวิชาการของผู้บริหารสถานศึกษาของโรงเรียนในสังกัดสำนักงานเขตพื้นที่การศึกษอุดรธานี. ใน วิทยานิพนธ์ปริญญามหาบัณฑิต.สาขาวิชาการบริหารการศึกษา, มหาวิทยาลัยราชภัฏอุดรธานี.

- ไชยา กรมแสง. (2553). ความสัมพันธ์ระหว่างภาวะผู้นำทางวิชาการของผู้บริหารสถานศึกษากับการประกันคุณภาพการศึกษาของสถานศึกษาขั้นพื้นฐานสังกัดสำนักงานเขตพื้นที่การศึกษาสระแก้วเขต 2. ใน วิทยานิพนธ์ครุศาสตรมหาบัณฑิต. สาขาการบริหารการศึกษา. มหาวิทยาลัยราชภัฏราชชนครินทร์.
- เทอดศักดิ์ ไชยสมปาน. (2558). ปัญหาการศึกษาไทยและแนวทางการแก้ไข. เรียกใช้เมื่อ 12 มกราคม 2567 จาก <https://www.gotoknow.org/posts/409185>.
- ปฐม ปริบุญนังกูร. (2554). ภาวะผู้นำทางวิชาการของผู้บริหารสถานศึกษา ตามทัศนะของครูสังกัดสำนักงานเขตพื้นที่การศึกษาประถมศึกษาจันทบุรี เขต 2. ใน สารนิพนธ์ปริญญาวิทยาศาสตรมหาบัณฑิต. สาขาบริหารการศึกษา. มหาวิทยาลัยสงขลานครินทร์.
- พัชราภรณ์ จันทพล. (2559). ภาวะผู้นำทางวิชาการของผู้บริหารโรงเรียนในอำเภอองครักษ์ สังกัดสำนักงานเขตพื้นที่การศึกษาประถมศึกษาจันทบุรี เขต 2. ใน สารนิพนธ์ปริญญาการศึกษามหาบัณฑิต. สาขาบริหารการศึกษา. มหาวิทยาลัยบูรพา.
- วิเชียร วิทยอุดม. (2550). ภาวะผู้นำ. (พิมพ์ครั้งที่ 4). กรุงเทพมหานคร: ซีระฟิล์มและโซเท็กซ์.
- วิภาภรณ์ อินทรกลาง. (2558). ภาวะผู้นำทางวิชาการของผู้บริหารสถานศึกษาตามทัศนะของครูสังกัดสำนักงานเขตพื้นที่การศึกษาประถมศึกษาจันทบุรี เขต 2. ใน สารนิพนธ์ปริญญาวิทยาศาสตรมหาบัณฑิต สาขาวิชาการบริหารการศึกษา. มหาวิทยาลัยปทุมธานี.
- สำนักงานคณะกรรมการการศึกษาขั้นพื้นฐาน. (2554). แนวทางการพัฒนาระบบการประกันคุณภาพภายในของสถานศึกษา ตามกฎกระทรวงว่าด้วยระบบ หลักเกณฑ์และวิธีการประกัน คุณภาพการศึกษา พ.ศ.2553. กรุงเทพมหานคร: โรงพิมพ์ชุมนุมสหกรณ์การเกษตรแห่งประเทศไทยจำกัด
- สำนักงานเลขาธิการสภาการศึกษา กระทรวงศึกษาธิการ. (2554). ข้อเสนอการปฏิรูปการศึกษา ในทศวรรษที่สอง (พ.ศ. 2552 – 2561). กรุงเทพมหานคร: พริกหวานกราฟฟิค.
- อันธิยา ภูมิไธสง. (2556). ภาวะผู้นำทางวิชาการของผู้บริหารสถานศึกษา สังกัดสำนักงานเขตพื้นที่การศึกษาประถมศึกษาจันทบุรี เขต 1. ใน สารนิพนธ์ปริญญาการศึกษามหาบัณฑิต สาขาวิชาการบริหารการศึกษา. มหาวิทยาลัยบูรพา.



Krejcie, R.V. and Morgan, D.W. (1970, Autumn). Determining Sample Size for Research Activities. *Educational and Psychological Measurement*, 30(3), 607-610.

การพัฒนาหลักสูตรฝึกอบรมครูภาษาไทยเพื่อพัฒนาการเขียนเชิง
สร้างสรรค์และการคิดสร้างสรรค์ของนักเรียนระดับมัธยมศึกษาตาม
แนวคิดเชิงรุก *

DEVELOPING A TRAINING CURRICULUM FOR DEVELOP CREATIVE
WRITING AND CREATIVITY OF SECONDARY SCHOOL STUDENTS
ACCORDING TO ACTIVE LEARNING

อรรถพงษ์ ผิวเหลือง¹ และณัฐกิตติ์ สิริวัฒนาทากุล²
Aththaphong Phiwlueng¹ and Natthakit Siriwattanatakun²
¹⁻³มหาวิทยาลัยมหามกุฏราชวิทยาลัย
¹⁻³Mahamakut Buddhist University, Thailand
Corresponding Author's Email: yanamath60@gmail.com

บทคัดย่อ

การวิจัยครั้งนี้มีวัตถุประสงค์ 1) เพื่อศึกษาสภาพและความต้องการจำเป็นในการพัฒนาหลักสูตรอบรมครูภาษาไทย 2) เพื่อออกแบบและพัฒนาหลักสูตรอบรมครูภาษาไทย 3) เพื่อทดลองใช้หลักสูตรอบรมครูภาษาไทย และ 4) เพื่อประเมินและปรับปรุงหลักสูตรอบรมครูภาษาไทย กลุ่มตัวอย่างที่ใช้ในการทดลอง ได้แก่ ครูผู้สอนภาษาไทยระดับประถมศึกษา และนักเรียนระดับประถมศึกษา โดยการเลือกแบบอาสาสมัคร เครื่องมือที่ใช้ในการวิจัย ได้แก่ หลักสูตรฝึกอบรม แบบทดสอบ แบบประเมินความสามารถ และแบบทดสอบวัดผลสัมฤทธิ์ สถิติที่ใช้ในการวิจัย ได้แก่ ค่าเฉลี่ย ส่วนเบี่ยงเบนมาตรฐาน และการทดสอบค่าที

ผลการวิจัยสรุปว่า 1) ผลการศึกษาข้อมูลพื้นฐานและหาความต้องการจำเป็น พบว่าครูภาษาไทยมีความต้องการที่จะให้มีการฝึกอบรม ทั้งนี้ครูภาษาไทยระดับมัธยมศึกษาจะต้องมีความรู้ ความเข้าใจในการจัดการเรียนรู้ตามแนวคิดเชิงรุกเป็นอย่างดี และต้องนำแนวคิดการเสริมสร้างการเขียนเชิงสร้างสรรค์และการคิดสร้างสรรค์สำหรับนักเรียน ใช้ในการพัฒนาผู้เรียน 2) ผลการออกแบบและพัฒนาหลักสูตรฝึกอบรม พบว่าหลักสูตรฝึกอบรมฉบับร่างมี

* Received 2 September 2024; Revised 13 September 2024; Accepted 25 December 2024

ความสอดคล้องในภาพรวม ได้ค่าเฉลี่ยเท่ากับ (\bar{x} = 4.71, S.D. = 0.58) และมีความเหมาะสมในภาพรวม ได้ค่าเฉลี่ยเท่ากับ (\bar{x} = 4.61, S.D. = 0.60) 3) ผลการนำหลักสูตรไปทดลองใช้พบว่า ก่อนอบรมได้ค่าเฉลี่ยเท่ากับ (\bar{x} = 18.20, S.D.= 0.66) หลังอบรมได้ค่าเฉลี่ยเท่ากับ (\bar{x} = 28.25, S.D.= 0.57) หลังอบรมสูงกว่าก่อนอบรมอย่างมีนัยสำคัญ .05 ความสามารถการจัดการเรียนรู้ภาพรวมมีค่าเฉลี่ยเท่ากับ (\bar{x} = 4.55, S.D. = 0.58) 4) ผลการประเมินและปรับปรุงหลักสูตรพบว่า หลักสูตรฝึกอบรมครูเป็นหลักสูตรที่สอดคล้องกับความต้องการของครูและนำไปใช้เสริมสร้างการเขียนเชิงสร้างสรรค์และการคิดสร้างสรรค์สำหรับนักเรียนได้

คำสำคัญ: หลักสูตรฝึกอบรม, การเขียนเชิงสร้างสรรค์, การคิดสร้างสรรค์, แนวคิดเชิงรุก

Abstract

This research aims to 1) study the conditions and needs in developing a Thai language teacher training curriculum, 2) design and develop a Thai language teacher training curriculum, 3) test the Thai language teacher training curriculum, and 4) evaluate and improve the Thai language teacher training curriculum. The samples used in the experiment were primary Thai language teachers and primary school students by selecting volunteers. The research instruments were the training curriculum, the test, the ability assessment form, and the achievement test. The statistics used in the research were the mean, standard deviation, and the t-test.

The research results concluded that 1) The results of the study of basic information and the need found that Thai language teachers need training. In this regard, Thai language teachers at the secondary level must have knowledge and understanding in the area of learning management based on the proactive concept and must apply the concept of enhancing creative writing and thinking for students to develop learners. 2) The results of the design and development of the training curriculum found that the draft training curriculum was consistent overall with an average value of (\bar{x} = 4.71, S.D. =

0.58) and was appropriate overall with an average value of (\bar{x} = 4.61, S.D. = 0.60). 3) The results of the curriculum trial use found that: Before training, the mean score was equal to (\bar{x} = 18.20, S.D. = 0.66). After training, the mean score was equal to (\bar{x} = 28.25, S.D. = 0.57). After training, the mean score was significantly higher than before training at .05. The overall learning management ability score was equal to (\bar{x} = 4.55, S.D. = 0.58). 4) The results of the evaluation and curriculum improvement found that the teacher training curriculum was consistent with teachers' needs and could be used to enhance creative writing and thinking for students.

Keywords: Training courses, Creative writing, Creativity, Proactive thinking

บทนำ

การจัดการเรียนรู้ในศตวรรษที่ 21 มุ่งเน้นให้ผู้เรียนได้เกิดทักษะ 3R ได้แก่ Reading (อ่านออก) (W) Rating (เขียนได้) และ (A) Rithmetics (คิดเลขเป็น) 8C ได้แก่ Critical Thinking and Problem Solving (ทักษะด้านการคิดอย่างมีวิจารณญาณ และทักษะในการแก้ปัญหา) Creativity and Innovation (ทักษะด้านการสร้างสรรค์ และนวัตกรรม) Cross-cultural Understanding (ทักษะด้านความเข้าใจต่างวัฒนธรรมต่างกระบวนทัศน์) Collaboration, Teamwork and Leadership (ทักษะด้านความร่วมมือการทำงานเป็นทีม และภาวะผู้นำ) Communications, Information and Media Literacy (ทักษะด้านการสื่อสาร สารสนเทศ และรู้เท่าทันสื่อ) Computing and ICT Literacy (ทักษะด้านคอมพิวเตอร์ และเทคโนโลยีสารสนเทศและการสื่อสาร) Career and Learning Skills (ทักษะอาชีพ และทักษะการเรียนรู้) และ Compassion (ความมีเมตตา กรุณา มีคุณธรรม รู้จักเห็นอกเห็นใจผู้อื่น รวมไปถึงการมีระเบียบวินัย) (วิจารณ์ พานิช, 2555 : 19) ซึ่งทักษะเหล่านี้ล้วนแล้วแต่สามารถพัฒนาได้ โดยครูทุกกลุ่มสาระการเรียนรู้จะต้องบูรณาการการจัดการเรียนรู้ในรายวิชาของตนเอง เพื่อที่จะทำให้ผู้เรียนได้คิดสร้างสรรค์ สร้างชิ้นงานที่สร้างสรรค์ อันจะนำไปสู่นวัตกรรมใหม่ ๆ ในสังคม

ภาษาไทยเป็นเอกลักษณ์ เป็นสมบัติทางวัฒนธรรมของชาติที่ทำให้เกิดความเป็นเอกภาพและสร้างบุคลิกภาพของปวงชนในชาติให้มีความภูมิใจแห่งความเป็นไทย ทั้งยังเป็นเครื่องมือแสวงหาความรู้และใช้ติดต่อสื่อสารเพื่อถ่ายทอดความรู้และสร้างความเข้าใจที่ดีต่อกัน ทำให้สามารถประกอบอาชีพ การงาน และดำรงชีวิตร่วมกันในสังคมได้อย่างผาสุก ท้นต่อการเปลี่ยนแปลงทางสังคมและความก้าวหน้าทางวิทยาศาสตร์ เทคโนโลยี ตลอดจนนำไปใช้ในสร้างอาชีพให้มั่นคง เป็นมรดกที่คู่ควรแก่การเรียนรู้ อนุรักษ์ และสืบสานให้คงอยู่คู่ชาติไทยตลอดไป ในปัจจุบันการเรียนภาษาไทยมิได้มุ่งหวังให้นักเรียนอ่านออกเขียนได้เพียงอย่างเดียว หากมุ่งหวังให้นักเรียนนำความรู้ความสามารถไปใช้ในชีวิตจริง สามารถใช้ภาษาเพื่อการสื่อสารได้อย่างมีประสิทธิภาพและมีประสิทธิผล ใช้เป็นเครื่องมือในการเรียนรู้กลุ่มสาระการเรียนรู้อื่น ๆ หลักสูตรแกนกลางการศึกษาขั้นพื้นฐาน พุทธศักราช 2551 กลุ่มสาระการเรียนรู้ภาษาไทย ได้กำหนดสาระการเรียนรู้ไว้ 5 สาระ คือ การอ่าน การเขียน การฟัง การดู และการพูด หลักการใช้ภาษา วรรณคดีและวรรณกรรม ซึ่งกำหนดสาระการเรียนรู้เป็นสาระที่ 2 มีมาตรฐานการเรียนรู้ ท 2.1 ที่กำหนดไว้ว่า ใช้กระบวนการเขียน เขียนสื่อสาร เขียนเรียงความ ย่อความ และเขียนเรื่องราวในรูปแบบต่าง ๆ เขียนรายงานข้อมูลสารสนเทศ และรายงานการศึกษาค้นคว้าอย่างมีประสิทธิภาพ และได้กำหนดให้เรียนรู้การเขียนเกี่ยวกับ การเขียนสะกดคำตามอักขรวิธี การเขียนสื่อสารรูปแบบต่าง ๆ การเขียนเรียงความ ย่อความเขียนรายงานจากการศึกษาค้นคว้า เขียนตามจินตนาการ เขียนวิเคราะห์ วิวิจารณ์ และเขียนเชิงสร้างสรรค์ (กระทรวงศึกษาธิการ, 2551 : 1 - 3)

การเขียนเป็นทักษะที่มีความสำคัญเพราะสามารถใช้บันทึกเรื่องราว วิชาความรู้ ความคิดต่าง ๆ ไว้ได้และยาวนานกว่าการพูด และยังช่วยสืบทอดวัฒนธรรมด้านสติปัญญา ความรู้ ความคิดต่าง ๆ ไว้ได้อย่างยั่งยืนจากคนรุ่นเก่าสู่คนรุ่นใหม่ การเขียนเป็นทักษะการใช้ภาษาที่มีความจำเป็นต่อชีวิตประจำวันทักษะหนึ่ง เพราะการเขียนเป็นเครื่องมืออันสำคัญยิ่งที่จะใช้ในการสื่อความรู้สึกนึกคิดของผู้เขียนไปยังผู้อ่าน เพื่อให้เกิดความเข้าใจ รับรู้และทราบถึงความต้องการของผู้เขียน (ศศิธร ธัญลักษณ์นันท์, 2542 : 15) สอดคล้องกับ ถวัลย์ มาศจรัส (2546 : 2) กล่าวไว้ว่า การเขียนมีความสำคัญเป็นอย่างยิ่งต่อการสื่อสารไม่น้อยไปกว่าการพูด การที่จะทำให้ผู้รับสารหรือผู้อ่านเกิดความเข้าใจถึงสิ่งที่ผู้เขียนต้องการสื่อสารอย่างถูกต้องแล้ว แต่การเขียนเป็นทักษะที่ฝึกให้เกิดความชำนาญมากกว่าทักษะอื่น ๆ เพราะต้องใช้ทั้งความรู้ที่

ต้องฝึกฝน และเทคนิควิธีการของผู้เรียนแต่ละคนที่จะทำให้ผู้รับสารเข้าใจงานเขียนนั้น โดยเฉพาะการเขียนที่เรียกว่า การเขียนเชิงสร้างสรรค์ กล่าวคือ ผู้เขียนต้องแสดงความคิดริเริ่มที่เกิดจากจินตนาการของตนเอง โดยไม่ได้เลียนแบบวิธีการของผู้อื่น มีอิสระในการคิดรูปแบบใหม่ ๆ ทั้งนี้ยังมีประโยชน์และความสำคัญต่อนักเรียนและครู โดยจะช่วยให้นักเรียนมีพัฒนาการการใช้ภาษาด้วย รู้จักใช้เวลาว่างให้เกิดประโยชน์ก่อให้เกิดความเพลิดเพลิน และสะท้อนคุณลักษณะของนักเรียนด้านการใช้ภาษา นอกจากนี้ ยังเป็นการเปิดโอกาสให้ผู้เขียนได้แสดงความรู้สึกลักษณะอย่างอิสระ ใช้บันทึกแทนความจำเพื่อป้องกันการลืม ถวัลย์ มาศจรัส (2546 : 275) ได้เสนอไว้ว่า ไม่มีหลักสูตรฉบับใดของไทยที่ละเลยการเขียนเชิงสร้างสรรค์ เพราะการเขียนเชิงสร้างสรรค์ คือ พื้นฐานสำคัญของการสื่อสาร ในสมัยปัจจุบันที่มีรูปแบบของการเขียนที่หลากหลาย อีกทั้งงานเขียนที่ต้องใช้ความละเอียดอ่อนและการฝึกฝน การสอนทักษะการเขียนค่อนข้างมีปัญหาและอุปสรรค ซึ่งทำให้ไม่ประสบผลสำเร็จตามเป้าหมาย เนื่องจากนักเรียนมีความเคยชินกับตอบคำถามโดยใช้ความจำและลักษณะข้อสอบก็ไม่เอื้อให้เกิดทักษะการคิดและส่วนใหญ่เป็นข้อสอบแบบปรนัย ทำให้นักเรียนขาดทักษะ

ความคิดสร้างสรรค์ เป็นการคิดแก้ปัญหาด้วยความคิดอย่างลึกซึ้งเฉพาะบุคคลที่นอกเหนือไปจากความคิดอย่างปกติธรรมดา เป็นลักษณะภายในตัวบุคคลที่สามารถจะคิดได้หลายแง่มุม และผสมผสานจนได้ผลผลิตใหม่ที่ถูกต้องสมบูรณ์ Guilford (1959: 470) และ Getzels (1962 : 450 - 455) (อ้างถึงใน อารี รังสินันท์, 2532 : 3) ได้กล่าวว่า ความคิดสร้างสรรค์ หมายถึง ความคิดอเนกนัย (Divergent Thinking) ซึ่งคิดได้หลายทิศทาง หลายด้านหลายมุมคิดได้กว้างไกลและนำไปสู่การคิดประดิษฐ์สิ่งแปลกใหม่รวมถึงการคิดค้นพบวิธีการแก้ปัญหาได้สำเร็จความคิดอเนกนัยประกอบด้วยความคิดริเริ่ม (Originality) ความคล่องในการคิด (Fluency) ความยืดหยุ่นในการคิด (Flexibility) และความคิดละเอียดลออ (Elaboration) มีความเห็นสอดคล้องกับกิลฟอร์ด กล่าวว่า ความคิดสร้างสรรค์เป็นลักษณะการคิดที่หาคำตอบหลาย ๆ คำตอบ เพื่อตอบสนองสิ่งเร้าซึ่งลักษณะเช่นนี้มักจะเกิดขึ้นกับบุคคลที่มีอิสรภาพในการตอบสนองจึงจะสามารถตอบได้มาก ความคิดสร้างสรรค์เป็นความสามารถในการสร้างสรรค์นับเป็นความสามารถที่มีคุณค่าต่อผู้ที่มีความคิดสร้างสรรค์เองด้วย เพราะการสร้างผลงานชิ้นใดชิ้นหนึ่งขึ้นมาทำให้ผู้ที่มีความคิดสร้างสรรค์มีความพอใจและ

มีความสุข เช่นการที่เด็กสร้างผลงานด้วยตนเองจะสร้างความพึงพอใจแก่เด็กไม่ว่าจะเป็นการวาดภาพ การต่อสิ่งของให้เป็นรูปร่างต่าง ๆ การคิดเกมการเล่นที่แปลกใหม่ เด็กจะเกิดความภูมิใจในความสามารถของตนเอง มั่นใจในตนเอง ซึ่งมีผลไปถึงแบบแผนบุคลิกภาพ และความสามารถในการปรับตัวเข้ากับสังคมของเด็ก

อย่างไรก็ตามแม้การเขียนเชิงสร้างสรรค์และการคิดสร้างสรรค์ จะมีความสำคัญดังกล่าวข้างต้น แต่ก็พบว่าปัจจุบันนี้ผู้เรียนไม่สามารถเขียนเรื่องราวได้อย่างแปลกใหม่ ไม่มีการใช้จินตนาการนำไปสู่การเขียน ขาดการสังเคราะห์ความคิดใหม่ ๆ เป็นการเขียนเรื่องราวเดิม ๆ ซ้ำไปมาวากวน ทำให้ผู้อ่านไม่สนใจที่จะอ่านงานเขียนนั้น ๆ นอกจากนี้ ผู้วิจัยดำเนินการโดยการสัมภาษณ์ครูผู้สอนภาษาไทย และมีโอกาสได้ฝึกอบรมครูภาษาไทยในภาคตะวันออกเฉียงเหนือ โดยเฉพาะอย่างยิ่งในจังหวัดขอนแก่น พบว่า ครูภาษาไทยยังขาดหลักสูตรอบรมหรือนวัตกรรมในการนำมาแก้ไขปัญหาผู้เรียน ไม่มีรูปแบบการสอนเขียนที่ดี นักเรียนในยุคปัจจุบันนี้ไม่สนใจในการเขียน เขียนไม่ถูกต้อง เขียนไม่สร้างสรรค์ ส่วนใหญ่ต้องการเขียนอะไรก็เขียนได้ตามใจชอบหรือตามที่ตนเองอยากเขียน ขาดการคิด พิจารณา ไตร่ตรองให้ดีกว่าก่อนเขียน มองว่าการเขียนนั้นเป็นทักษะที่ยาก ไม่รู้จะเขียนไปทำไม เขียนแล้วได้อะไรเกิดขึ้น ปัญหาเหล่านี้จึงเป็นปัญหาที่ผู้วิจัยได้มองเห็นและพยายามแก้ไขตลอดเวลา

คณะผู้วิจัยได้ศึกษาค้นคว้างานวิจัยเกี่ยวกับการเขียนเชิงสร้างสรรค์และการคิดสร้างสรรค์ พบว่า หลายรูปแบบการสอนสามารถนำมาใช้พัฒนาการเรียนการสอนดังกล่าวได้ เช่น การสอนตามรูปแบบการสอนแบบซินเนคติกส์ (Synectics) Gordon (อ้างถึงในอติยศ สรรคบุตรนุรักษ์ และ ธนาเทพ พรหมสุข, 2560 : 2555 - 2566) ได้กล่าวถึง รูปแบบการสอนแบบซินเนคติกส์ เป็นกระบวนการเรียนรู้ที่มุ่งพัฒนาความคิดสร้างสรรค์ของผู้เรียนได้เกิดความคิดใหม่ ๆ และสามารถนำความคิดที่ได้ใหม่ ไปใช้ในการทำงานของตนให้มีความน่าสนใจมากขึ้น และเกิดความตระหนักในคุณค่าของการคิด โดยมีขั้นตอนดังนี้ ขั้นที่ 1 ขั้นนำ ขั้นที่ 2 ขั้นการสร้างอุปมาแบบตรงหรือเปรียบเทียบแบบตรง ขั้นที่ 3 ขั้นการสร้างอุปมาบุคคลหรือเปรียบเทียบบุคคลกับสิ่งของ ขั้นที่ 4 ขั้นการสร้างอุปมาคำคู่ขัดแย้ง ขั้นที่ 5 ขั้นการอธิบายความหมายของคำคู่ขัดแย้ง ขั้นที่ 6 ขั้นการนำความคิดใหม่มาสร้างสรรค์งาน ซึ่งมีผลงานวิจัยหลายเรื่องที่ใช้รูปแบบการสอนแบบซินเนคติกส์เข้ามาพัฒนาความสามารถผู้เรียนในด้านต่าง ๆ เช่น พล พิมพิโพธิ์ (2561 : 81) ทำวิจัยเรื่องผลการจัดการเรียนรู้โดยใช้แนวคิดอรรถฐานร่วมกับ

รูปแบบการสอนซินเนคติกส์ที่มีต่อความสามารถในการเขียนร้อยกรองเชิงสร้างสรรค์ และเจตคติต่อการเขียนร้อยกรองเชิงสร้างสรรค์ของนักเรียนชั้นมัธยมศึกษาปีที่ 5 ผลวิจัยพบว่า

- 1) ความสามารถในการเขียนร้อยกรองเชิงสร้างสรรค์ของนักเรียนที่ได้รับการจัดการเรียนรู้โดยใช้แนวคิดอรรถฐานร่วมกับรูปแบบการสอนซินเนคติกส์หลังเรียนสูงกว่าก่อนเรียนอย่างมีนัยสำคัญทางสถิติที่ .05
- 2) ความสามารถในการเขียนร้อยกรองเชิงสร้างสรรค์เป็นไปตามเกณฑ์โดยมีค่าร้อยละ 80.20
- 3) งานเขียนร้อยกรองเชิงสร้างสรรค์ของนักเรียนเป็นไปตามเกณฑ์ที่กำหนด
- 4) เจตคติต่อการเขียนร้อยกรองเชิงสร้างสรรค์ของนักเรียนอยู่ในระดับมาก เช่นเดียวกับณัฐนิชา จิตตะคาม (2561 : 57) ได้ทำวิจัยเรื่อง การจัดการเรียนรู้ตามแบบซินเนคติกส์เพื่อพัฒนาทักษะการเขียนเชิงสร้างสรรค์ ของนักเรียนชั้นประถมศึกษาปีที่ 6 ผลวิจัยพบว่า

- 1) ทักษะการเขียนเชิงสร้างสรรค์รายวิชาภาษาไทย ของนักเรียนกลุ่มทดลองที่เรียนโดยใช้การจัดการเรียนรู้แบบซินเนคติกส์ หลังเรียนสูงกว่าก่อนเรียน
- 2) ทักษะการเขียนเชิงสร้างสรรค์

การพัฒนาผู้เรียนในด้านดังกล่าวจะประสบความสำเร็จได้นั้น จำเป็นอย่างยิ่งจะต้องพัฒนาครูผู้สอนให้มีความเชี่ยวชาญในการจัดการเรียนรู้ให้มีประสิทธิภาพ นำแนวคิดการจัดการเรียนรู้เชิงรุก (Active Learning) มาใช้ในการพัฒนาผู้เรียน โดยครูจะต้องเข้าใจกระบวนการจัดกิจกรรมการเรียนรู้เป็นอย่างดีผ่านกระบวนการอบรมอย่างเข้มข้น ซึ่งการอบรมนั้นถือว่าเป็นประโยชน์ต่อครูผู้สอนอย่างดี ดังที่ จันทราณี สงวนนาม (2548 : 20 - 23) ได้กล่าวถึงการอบรมไว้ว่า การฝึกอบรม เป็นกลไกสำคัญในการบริหารทรัพยากรมนุษย์และการบริหารองค์การอย่างแท้จริงเนื่องจากการฝึกอบรมเป็นวิธีการอันหนึ่งที่จะนำมาใช้เพื่อขจัดหรือบรรเทาปัญหา รวมทั้งเพิ่มประสิทธิภาพและประสิทธิผล ให้บังเกิดขึ้นกับบุคลากรและองค์การได้ในที่สุด การฝึกอบรมเป็นกระบวนการพัฒนาบุคคล ประกอบด้วยกิจกรรมต่าง ๆ ที่มีความสัมพันธ์ซึ่งกันและกัน กิจกรรมจะต้องดำเนินไปตามลำดับขั้นตอนและต่อเนื่องความจำเป็นในการฝึกอบรมเกิดขึ้นจากการมีปัญหาข้อขัดแย้งและอุปสรรคที่ไม่พึงปรารถนาในหน่วยงานหรือองค์กร การฝึกอบรมไม่สามารถแก้ไขปัญหาในหน่วยงานหรือองค์กรได้ทั้งหมด การฝึกอบรมที่วางแผนอย่างดีก็น่าจะแก้ไขปัญหาได้อย่างเหมาะสม การฝึกอบรมไม่สามารถแก้ปัญหที่เกิดจากตัวบุคคลและการฝึกอบรมสามารถแก้ไขได้บ้างหากเกิดปัญหาจากอุปกรณ์วัสดุต่าง ๆ

จากความสำคัญและปัญหาดังกล่าวข้างต้นนั้น คณะผู้วิจัยจึงได้ดำเนินการทำวิจัยเรื่อง การพัฒนาหลักสูตรอบรมครูภาษาไทยเพื่อพัฒนาการเขียนเชิงสร้างสรรค์และการคิดสร้างสรรค์ ของนักเรียนระดับมัธยมศึกษา ตามแนวคิดเชิงรุก (Active Learning) ทั้งนี้เพื่อให้ครูนำ ความรู้ที่ได้จากการอบรมไปใช้ในการพัฒนาการเขียนเชิงสร้างสรรค์และคิดสร้างสรรค์ของ นักเรียนให้มีประสิทธิภาพมากยิ่งขึ้น

วัตถุประสงค์ของการวิจัย

1. เพื่อศึกษาบริบทสภาพปัจจุบันและความต้องการจำเป็นในการพัฒนาหลักสูตร อบรมครูภาษาไทยเพื่อพัฒนาการเขียนเชิงสร้างสรรค์และการคิดสร้างสรรค์ของนักเรียนระดับ มัธยมศึกษา ตามแนวคิดเชิงรุก (Active Learning)
2. เพื่อออกแบบและพัฒนาหลักสูตรอบรมครูภาษาไทยเพื่อพัฒนาการเขียนเชิง สร้างสรรค์และการคิดสร้างสรรค์ของนักเรียนระดับมัธยมศึกษา ตามแนวคิดเชิงรุก (Active Learning)
3. เพื่อทดลองใช้หลักสูตรอบรมครูภาษาไทยเพื่อพัฒนาการเขียนเชิงสร้างสรรค์และ การคิดสร้างสรรค์ของนักเรียนระดับมัธยมศึกษา ตามแนวคิดเชิงรุก (Active Learning)
4. เพื่อประเมินและปรับปรุงหลักสูตรอบรมครูภาษาไทยเพื่อพัฒนาการเขียนเชิง สร้างสรรค์และการคิดสร้างสรรค์ของนักเรียนระดับมัธยมศึกษา ตามแนวคิดเชิงรุก (Active Learning)

วิธีดำเนินการวิจัย

งานวิจัยครั้งนี้เป็นการวิจัยและพัฒนา (Research and Development) เป็นการวิจัย แบบผสมผสานวิธี (Mix Method) ประเภท Exploratory Design ใช้แบบแผนการวิจัยแบบ สองระยะต่อเนื่อง โดยเริ่มจากการใช้วิธีการวิจัยเชิงคุณภาพและต่อยอดด้วยวิธีการวิจัยเชิงปริมาณ อย่างต่อเนื่องมีกระบวนการ 4 ขั้นตอน ได้แก่ ขั้นตอนที่ 1 การวิเคราะห์ความต้องการ (Need Analysis: R1) ขั้นตอนที่ 2 การออกแบบและพัฒนา (Design and Development: D1) ขั้นตอนที่ 3 การทดลองใช้หลักสูตร (Implementation: R2) ขั้นตอนที่ 4 การประเมินและ ปรับปรุงหลักสูตร (Evaluation: D2)

1. ประชากรและกลุ่มทดลอง

ประชากรและกลุ่มทดลองที่ใช้ในการวิจัยในครั้งนี้ ได้แก่ 1) ประชากร ได้แก่ ครูภาษาไทยระดับมัธยมศึกษา สังกัดสำนักงานเขตพื้นที่การศึกษามัธยมศึกษาขอนแก่นที่กำลังสอนนักเรียนมัธยมศึกษา ภาคเรียนที่ 1 ปีการศึกษา 2567 จำนวน 10 คน และ 2) กลุ่มทดลอง ได้แก่ นักเรียนระดับมัธยมศึกษาปีที่ 1 - 6 ที่กำลังเรียนอยู่ใน ภาคการเรียนที่ 1 ปีการศึกษา 2567 จำนวน 100 คน โรงเรียนในสังกัดสำนักงานเขตพื้นที่การศึกษามัธยมศึกษาขอนแก่น โดยได้มาด้วยการเลือกแบบเจาะจง (Purposive Sampling)

2. เครื่องมือที่ใช้ในการวิจัย

การสร้างเครื่องมือและเครื่องมือที่ใช้ในการวิจัย ได้แก่ 1) หลักสูตรอบรมครูภาษาไทย ประกอบด้วย แบบวิเคราะห์เอกสาร แบบสัมภาษณ์ครูภาษาไทย ประเด็นการสนทนากลุ่ม (Focus Group Discussion) และแบบสัมภาษณ์ 2) เครื่องมือที่ใช้ในการเก็บรวบรวมข้อมูล ประกอบด้วย หน่วยการเรียนรู้การจัดกิจกรรมการฝึกอบรมของครู แผนการจัดการเรียนรู้โดยการจัดกิจกรรมการเรียนรู้ตามแนวคิดเชิงรุก แบบวัดความรู้ความเข้าใจเกี่ยวกับการจัดการเรียนรู้ของครู แบบประเมินโครงร่างของหลักสูตรฝึกอบรม แบบประเมินความสามารถการเขียนแผนการจัดการเรียนรู้ โดยการจัดกิจกรรมการเรียนรู้ตามแนวคิดเชิงรุก แบบประเมินความสามารถจัดการเรียนรู้ โดยการจัดกิจกรรมการเรียนรู้ตามแนวคิดเชิงรุก และแบบวัดความสามารถด้านการเขียนเชิงสร้างสรรค์และการคิดสร้างสรรค์ของนักเรียน

การหาคุณภาพเครื่องมือในการวิจัย ซึ่งเครื่องมือวิจัยทั้งหมดเสนอต่อผู้เชี่ยวชาญ ได้แก่ ผู้เชี่ยวชาญด้านหลักสูตรและวิธีสอน จำนวน 1 คน ผู้เชี่ยวชาญด้านการสอนภาษาไทย จำนวน 2 คน และผู้เชี่ยวชาญด้านการวัดและประเมินผล จำนวน 1 คน ผู้เชี่ยวชาญด้านการคิดสร้างสรรค์ จำนวน 1 คน รวมจำนวน 5 คน ทั้งนี้เพื่อตรวจสอบความถูกต้องและความสอดคล้องของเครื่องมือวิจัย โดยใช้แบบประเมินซึ่งมีลักษณะเป็นมาตราส่วนประเมินค่า (Rating Scale) 5 ระดับ จากนั้นนำมาคำนวณหาค่าเฉลี่ย (\bar{x}) และส่วนเบี่ยงเบนมาตรฐาน (S.D.) โดยกำหนดเกณฑ์การพิจารณาของผู้เชี่ยวชาญ

3. การเก็บรวบรวมข้อมูล

การเก็บรวบรวมข้อมูล ดังนี้ ขั้นตอนที่ 1 การศึกษาข้อมูลพื้นฐานและหาความต้องการจำเป็น ได้แก่ สำรวจและดำเนินการวิจัย การสร้างเครื่องมือและเครื่องมือที่ใช้ในการวิจัยและการวิเคราะห์ข้อมูล/สถิติที่ใช้ในการวิจัย ขั้นตอนที่ 2 การออกแบบและพัฒนาหลักสูตรฝึกอบรม ได้แก่ สำรวจและดำเนินการวิจัย การสร้างเครื่องมือและเครื่องมือที่ใช้ในการวิจัยและการวิเคราะห์ข้อมูล/สถิติที่ใช้ในการวิจัย ขั้นตอนที่ 3 การนำหลักสูตรไปทดลองใช้ ได้แก่ ใช้แบบแผนการทดลองแบบกลุ่มตัวอย่างกลุ่มเดียว มีการทดสอบก่อนและหลังการทดลอง (One Group Pretest-Posttest Design) มาเป็นแบบแผนในการวิจัย โดยได้ดำเนินการวิจัยเป็น 2 ระยะ ดังนี้ ระยะที่ 1 การอบรม (Training) และระยะที่ 2 การทดลองใช้กับนักเรียน ขั้นตอนที่ 4 การประเมินและปรับปรุงหลักสูตร ได้แก่ 1) วิธีดำเนินการทดลอง ดังนี้ (1) ผลทดสอบความรู้ความเข้าใจเกี่ยวกับการจัดการเรียนรู้ตามแนวคิดเชิงรุก (Active Learning) ของครูภาษาไทยระดับมัธยมศึกษา (2) ผลการประเมินการเขียนแผนการจัดการเรียนรู้ตามแนวคิดเชิงรุกของครูภาษาไทยระดับมัธยมศึกษา (3) ผลการประเมินความสามารถในการจัดการเรียนรู้ตามแนวคิดเชิงรุก (Active Learning) ของครูภาษาไทยระดับมัธยมศึกษา 2) ทบทวนและปรับปรุง หลักสูตรฝึกอบรมครูภาษาไทยระดับมัธยมศึกษาเพื่อเสริมสร้างการเขียนเชิงสร้างสรรค์และการคิดสร้างสรรค์สำหรับนักเรียน ด้วยการจัดการเรียนรู้ตามแนวคิดเชิงรุก (Active Learning) โรงเรียนในสังกัด ศึกษาธิการจังหวัดขอนแก่น ก่อนนำไปขยายผลและเผยแพร่ต่อไป

4. การวิเคราะห์ข้อมูล

การวิเคราะห์ข้อมูล ได้แก่ 1) การวิเคราะห์ข้อมูลเชิงปริมาณ โดยใช้สถิติ t-test คือ การหาค่าเฉลี่ย (\bar{X}) และมีส่วนเบี่ยงเบนมาตรฐาน (S.D.) 2) การวิเคราะห์ข้อมูลเชิงคุณภาพ ข้อมูลสนทนากลุ่ม (Focus Group Discussion) ครูภาษาไทยระดับมัธยมศึกษาหลังจากฝึกอบรมตามหลักสูตร วิเคราะห์ข้อมูลโดยการวิเคราะห์เนื้อหา (Content Analysis)

ผลการวิจัย

การพัฒนาหลักสูตรอบรมครูภาษาไทยเพื่อพัฒนาการเขียนเชิงสร้างสรรค์และการคิดสร้างสรรค์ของนักเรียนระดับมัธยมศึกษาตามแนวคิดเชิงรุก (Active Learning) สรุปผลการวิจัยได้ดังนี้

1. ผลการศึกษาข้อมูลพื้นฐานและความต้องการในการพัฒนาหลักสูตรฝึกอบรมครูภาษาไทยระดับมัธยมศึกษาเพื่อเสริมสร้างการเขียนเชิงสร้างสรรค์และการคิดสร้างสรรค์สำหรับนักเรียน ด้วยการจัดการเรียนรู้ตามแนวคิดเชิงรุก ทั้งการศึกษาเอกสาร การสัมภาษณ์ ศึกษาคณาจารย์ผู้สอนภาษาไทย และการสนทนากลุ่มย่อยครูภาษาไทยระดับมัธยมศึกษา พบว่า มีความต้องการที่จะให้มีการฝึกอบรมให้แก่ครูภาษาไทยระดับมัธยมศึกษา ทั้งนี้หลักสูตรฝึกอบรมที่พัฒนาต้องมีองค์ประกอบครบถ้วน มีจุดมุ่งหมายที่ชัดเจน เป็นหลักสูตรที่มุ่งเน้นให้ผู้เรียนได้ลงมือปฏิบัติ แลกเปลี่ยนเรียนรู้ ชักถาม แสดงความคิดเห็น โดยครูภาษาไทยระดับมัธยมศึกษาจะต้องมีความรู้ ความเข้าใจในการจัดการเรียนรู้ตามแนวคิดเชิงรุกเป็นอย่างดี และต้องนำแนวคิดการเสริมสร้างการเขียนเชิงสร้างสรรค์และการคิดสร้างสรรค์สำหรับนักเรียนใช้ในการพัฒนาผู้เรียน ทั้งนี้สอดคล้องกับคำสัมภาษณ์และการสนทนากลุ่ม ที่มองว่าการฝึกอบรมมีความสำคัญและมีความต้องการที่จะเข้ารับการอบรมเพื่อเพิ่มพูนความรู้ของตนเอง

2. ผลการพัฒนาหลักสูตรฝึกอบรมครูภาษาไทยระดับมัธยมศึกษาเพื่อเสริมสร้างการเขียนเชิงสร้างสรรค์และการคิดสร้างสรรค์สำหรับนักเรียน ด้วยการจัดการเรียนรู้ตามแนวคิดเชิงรุก (Active Learning) ข้อมูลจากการศึกษาพบว่า หลักสูตรฝึกอบรมครูภาษาไทยระดับมัธยมศึกษาเพื่อเสริมสร้างการเขียนเชิงสร้างสรรค์และการคิดสร้างสรรค์สำหรับนักเรียน ด้วยการจัดการเรียนรู้ตามแนวคิดเชิงรุก ประกอบไปด้วย 1) สภาพปัญหาและความจำเป็นของหลักสูตร 2) หลักการของหลักสูตร 3) จุดมุ่งหมายของหลักสูตร 4) สารการเรียนรู้ประจำหน่วย ประกอบด้วย หน่วยการเรียนรู้ 4 หน่วยการเรียนรู้ ได้แก่ หน่วยการเรียนรู้ที่ 1 แนวคิดการเขียนเชิงสร้างสรรค์ หน่วยการเรียนรู้ที่ 2 แนวคิดการคิดสร้างสรรค์ หน่วยการเรียนรู้ที่ 3 การศึกษาวิเคราะห์หลักสูตรและการเรียนการสอนภาษาไทย หน่วยการเรียนรู้ที่ 4 การออกแบบแผนการจัดการเรียนรู้ภาษาไทยตามแนวคิดเชิงรุก 5) กระบวนการฝึกอบรม ซึ่งมี 5 ขั้นตอน ดังนี้ ขั้นที่ 1 เร้าความสนใจ (Stimulation) ขั้นที่ 2 ระดมพลังสมอง (Brain

Storming) ขั้นที่ 3 ปฏิบัติงาน (Action) ขั้นที่ 4 สรุปและอภิปราย (Discussion) ขั้นที่ 5 สะท้อนผล (Reflection) 6) กิจกรรมการเรียนรู้ 7) สื่อและแหล่งเรียนรู้ และ 8) การวัดและประเมินผลหลักสูตร นอกจากนี้ ผลการประเมินความสอดคล้องและความเหมาะสมของโครงสร้างหลักสูตร และคู่มือฝึกอบรมครูภาษาไทยระดับมัธยมศึกษาเพื่อเสริมสร้างการเขียนเชิงสร้างสรรค์และการคิดสร้างสรรค์สำหรับนักเรียน ด้วยการจัดการเรียนรู้ตามแนวคิด โดยผู้เชี่ยวชาญจำนวน 5 คน พบว่า หลักสูตรฝึกอบรมฉบับร่างมีความสอดคล้องในภาพรวม ได้ค่าเฉลี่ย (\bar{x} = 4.71) และค่าส่วนเบี่ยงเบนมาตรฐาน (S.D. = 0.58) แสดงว่ามีความสอดคล้องระดับมากที่สุด และหลักสูตรฝึกอบรมฉบับร่างมีความเหมาะสม ในภาพรวม ได้ค่าเฉลี่ย (\bar{x} = 4.61) และค่าส่วนเบี่ยงเบนมาตรฐาน (S.D. = 0.60) แสดงว่ามีความเหมาะสม ระดับมากที่สุด

3. ผลการทดลองใช้หลักสูตรฝึกอบรมครูภาษาไทยระดับมัธยมศึกษาเพื่อเสริมสร้างการเขียนเชิงสร้างสรรค์และการคิดสร้างสรรค์สำหรับนักเรียน ด้วยการจัดการเรียนรู้ตามแนวคิดเชิงรุก ดังนี้ 1) ผลทดสอบความรู้ความเข้าใจเกี่ยวกับการจัดการเรียนรู้ตามแนวคิดเชิงรุก ของครูภาษาไทยระดับมัธยมศึกษา หลังอบรมสูงกว่าก่อนอบรมอย่างมีนัยสำคัญทางสถิติที่ .05 ทั้งนี้ ก่อนอบรมมีคะแนนเฉลี่ย (\bar{x} = 18.20) และมีค่าส่วนเบี่ยงเบนมาตรฐาน (S.D. = 0.66) เมื่อรับการฝึกอบรม หลักสูตรฝึกอบรมครูภาษาไทยระดับมัธยมศึกษาเพื่อเสริมสร้างการเขียนเชิงสร้างสรรค์และการคิดสร้างสรรค์สำหรับนักเรียน ด้วยการจัดการเรียนรู้ตามแนวคิดเชิงรุก พบว่า ความสามารถด้านการจัดการเรียนรู้ตามแนวคิดเชิงรุก ของครูภาษาไทยระดับประถมศึกษา สูงขึ้น โดยมีค่าเฉลี่ย (\bar{x} = 28.25) และมีค่าส่วนเบี่ยงเบนมาตรฐาน (S.D. = 0.57) 2) ผลการประเมินการเขียนแผนการจัดการเรียนรู้ตามแนวคิดเชิงรุกของครูภาษาไทยระดับมัธยมศึกษา พบว่า การเขียนแผนการจัดการเรียนรู้ตามแนวคิดเชิงรุกของครูภาษาไทยระดับมัธยมศึกษา ภาพรวม มีค่าเฉลี่ย (\bar{x} = 4.55) และค่าส่วนเบี่ยงเบนมาตรฐาน (S.D. = 0.58) แสดงว่ามีความสามารถในการเขียนแผนการจัดการเรียนรู้ตามแนวคิดเชิงรุก ระดับมากที่สุด 3) ผลการประเมินความสามารถในการจัดการเรียนรู้ตามแนวคิดเชิงรุกของครูภาษาไทยระดับมัธยมศึกษา พบว่า ความสามารถในการจัดการเรียนรู้ตามแนวคิดเชิงรุกของครูภาษาไทยระดับมัธยมศึกษา ภาพรวม มีค่าเฉลี่ย (\bar{x} = 4.63) และค่าส่วนเบี่ยงเบนมาตรฐาน (S.D. = 0.51) แสดงว่ามีความสามารถในการจัดการเรียนรู้ตามแนวคิดเชิงรุก ระดับมากที่สุด

การประเมินและปรับปรุงหลักสูตรฝึกอบรมครูภาษาไทยระดับมัธยมศึกษาเพื่อเสริมสร้างการเขียนเชิงสร้างสรรค์และการคิดสร้างสรรค์สำหรับนักเรียน ด้วยการจัดการเรียนรู้ตามแนวคิดเชิงรุก ทั้งนี้คณะผู้วิจัยได้วิเคราะห์ผล ดังต่อไปนี้

4. ผลการประเมินหลักสูตรฝึกอบรมครูภาษาไทยระดับมัธยมศึกษาเพื่อเสริมสร้างการเขียนเชิงสร้างสรรค์และการคิดสร้างสรรค์สำหรับนักเรียน ด้วยการจัดการเรียนรู้ตามแนวคิดเชิงรุก ดังนี้ 1) ผลการแสดงความคิดเห็นของครูภาษาไทยระดับประถมศึกษาเกี่ยวกับหลักสูตรฝึกอบรมครูภาษาไทยระดับมัธยมศึกษาเพื่อเสริมสร้างการเขียนเชิงสร้างสรรค์และการคิดสร้างสรรค์สำหรับนักเรียน ด้วยการจัดการเรียนรู้ตามแนวคิดเชิงรุก ผลการศึกษาพบว่า (1) ด้านกระบวนการจัดอบรมครูภาษาไทยระดับมัศึกษามองว่า มีความสอดคล้องกับจุดประสงค์ ระยะเวลามีความเหมาะสม สถานที่มีความเหมาะสม (2) ด้านความรู้ความเข้าใจปรากฏว่า ครูภาษาไทยระดับมัศึกษามีความรู้ความเข้าใจเกี่ยวกับการจัดการเรียนรู้ตามแนวคิดเชิงรุกเพิ่มมากขึ้น (3) ด้านการนำประโยชน์ไปใช้ให้กับผู้เรียนพบว่า ครูภาษาไทยระดับมัธยมศึกษาได้นำความรู้ จากการอบรมไปพัฒนาทักษะการจัดการเรียนรู้ตามแนวคิดเชิงรุก (4) ด้านการนำความรู้ไปใช้ในอนาคตพบว่า ครูภาษาไทยระดับมัศึกษาทุกคนมองว่า การอบรมมีประโยชน์พัฒนาความรู้และสามารถนำไปใช้ในการพัฒนาการจัดกิจกรรมการเรียนรู้ในอนาคตได้ (5) ด้านระยะเวลา อาหาร และสถานที่ พบว่า ครูภาษาไทยระดับมัศึกษาส่วนใหญ่มองว่า ระยะเวลาในการจัดอบรมมีความเหมาะสม อาหารมีรสชาติอร่อย สถานที่มีความเหมาะสม

อภิปรายผล

จากการวิจัยเกี่ยวกับการพัฒนาหลักสูตรอบรมครูภาษาไทยเพื่อพัฒนาการเขียนเชิงสร้างสรรค์และการคิดสร้างสรรค์ของนักเรียนระดับมัธยมศึกษา ตามแนวคิดเชิงรุก (Active Learning) มีวัตถุประสงค์ดังนี้

1. ผลการศึกษาข้อมูลพื้นฐานและความต้องการในการพัฒนาหลักสูตรฝึกอบรมครูภาษาไทยระดับมัธยมศึกษาเพื่อเสริมสร้างการเขียนเชิงสร้างสรรค์และการคิดสร้างสรรค์สำหรับนักเรียน ด้วยการจัดการเรียนรู้ตามแนวคิดเชิงรุก พบว่า ทั้งการศึกษาเอกสาร การสัมภาษณ์

คณาจารย์ผู้สอนภาษาไทย และการสนทนากลุ่มย่อยครูภาษาไทยระดับมัธยมศึกษา มีความต้องการที่จะให้มีการฝึกอบรมให้แก่ครูภาษาไทยระดับมัธยมศึกษา เป็นหลักสูตรที่มุ่งเน้นให้ผู้เรียนได้ลงมือปฏิบัติ แลกเปลี่ยนเรียนรู้ ซักถาม แสดงความคิดเห็น และครูภาษาไทยระดับมัธยมศึกษาจะต้องมีความรู้ความเข้าใจในด้านการจัดการเรียนรู้ตามแนวคิดเชิงรุกเป็นอย่างดี และนำแนวคิดการเสริมสร้างการเขียนเชิงสร้างสรรค์และการคิดสร้างสรรค์สำหรับนักเรียนใช้ในการพัฒนาผู้เรียน สอดคล้องกับ พระพรหม ทองศุภย์ (2556) ได้วิจัยเรื่องการพัฒนาหลักสูตรฝึกอบรมครูเพื่อพัฒนาหลักสูตรการจัดการความรู้ภูมิปัญญาท้องถิ่นอีสานใต้ ด้านการท่องเที่ยวเชิงวัฒนธรรม ผลการวิจัยพบว่า การวิเคราะห์ความต้องการจำเป็นจากการสัมภาษณ์บุคคล และการวิเคราะห์เอกสารที่เกี่ยวข้องในการพัฒนาหลักสูตรอบรมครูพบว่า หลักสูตรประกอบด้วยวิสัยทัศน์ หลักการ จุดมุ่งหมาย สมรรถนะผู้เรียน คุณลักษณะอันพึงประสงค์ ผลการเรียนรู้ สาระการเรียนรู้ โครงสร้างเวลาเรียน การวัดและประเมินผล คำอธิบายรายวิชา เพื่อให้ครูนำไปออกแบบแผนการจัดการเรียนรู้

2. ผลการศึกษาเรื่องการพัฒนาหลักสูตรฝึกอบรมครูภาษาไทยระดับมัธยมศึกษาเพื่อเสริมสร้างการเขียนเชิงสร้างสรรค์และการคิดสร้างสรรค์สำหรับนักเรียน ด้วยการจัดการเรียนรู้ตามแนวคิดเชิงรุก (Active Learning) พบว่า หลักสูตรฝึกอบรมครูภาษาไทยระดับมัธยมศึกษาเพื่อเสริมสร้างการเขียนเชิงสร้างสรรค์และการคิดสร้างสรรค์สำหรับนักเรียน ด้วยการจัดการเรียนรู้ตามแนวคิดเชิงรุก ประกอบไปด้วย สภาพปัญหาและความจำเป็นของหลักสูตร หลักการของหลักสูตร จุดมุ่งหมายของหลักสูตร สาระการเรียนรู้ประจำหน่วย กระบวนการฝึกอบรม กิจกรรมการเรียนรู้ สื่อและแหล่งเรียนรู้ และ การวัดและประเมินผลหลักสูตร นอกจากนี้ ผลการประเมินความสอดคล้องและความเหมาะสมของโครงร่างหลักสูตร และคู่มือฝึกอบรมฉบับร่างมีความสอดคล้องในภาพรวมมีค่าเฉลี่ยระดับมากที่สุด สอดคล้องกับ พระพรหม ทองศุภย์ (2556) ได้วิจัยเรื่องการพัฒนาหลักสูตรฝึกอบรมครูเพื่อพัฒนาหลักสูตรการจัดการความรู้ภูมิปัญญาท้องถิ่นอีสานใต้ ด้านการท่องเที่ยวเชิงวัฒนธรรม ผลการวิจัยพบว่า การประเมินหลักสูตรและการวิพากษ์จากผู้ทรงคุณวุฒิเห็นว่า หลักสูตรประกอบด้วยวิสัยทัศน์ หลักการ จุดมุ่งหมาย สมรรถนะผู้เรียน คุณลักษณะอันพึงประสงค์ ผลการเรียนรู้ สาระการเรียนรู้ โครงสร้างเวลาเรียน การวัดและประเมินผล คำอธิบายรายวิชา เพื่อให้ครูนำไปออกแบบแผนการจัดการเรียนรู้มีความเหมาะสม

3. ผลการทดลองใช้หลักสูตรฝึกอบรมครูภาษาไทยระดับมัธยมศึกษาเพื่อเสริมสร้าง การเขียนเชิงสร้างสรรค์และการคิดสร้างสรรค์สำหรับนักเรียน ด้วยการจัดการเรียนรู้ตาม แนวคิดเชิงรุก ประกอบด้วย 1) ผลทดสอบความรู้ความเข้าใจเกี่ยวกับการจัดการเรียนรู้ตาม แนวคิดเชิงรุก ของครูภาษาไทยระดับมัธยมศึกษา หลังอบรมสูงกว่าก่อนอบรมอย่างมีนัยสำคัญ ทางสถิติที่ .05 2) ผลการประเมินการเขียนแผนการจัดการเรียนรู้ตามแนวคิดเชิงรุกของครู ภาษาไทยระดับมัธยมศึกษา พบว่า การเขียนแผนการจัดการเรียนรู้ตามแนวคิดเชิงรุกของครู ภาษาไทยระดับมัธยมศึกษา ภาพรวม มีค่าเฉลี่ย (\bar{x} = 4.55) และค่าส่วนเบี่ยงเบนมาตรฐาน (S.D. = 0.58) แสดงว่ามีความสามารถในการเขียนแผนการจัดการเรียนรู้ตามแนวคิดเชิงรุก ระดับมากที่สุด และ 3) ผลการประเมินความสามารถในการจัดการเรียนรู้โดยใช้วรรณกรรม ท่องถิ่นอีสาน ของครูภาษาไทยระดับประถมศึกษา พบว่า ความสามารถในการจัดการเรียนรู้ ตามแนวคิดเชิงรุก ของครูภาษาไทยระดับประถมศึกษา ในภาพรวม มีค่าเฉลี่ย (\bar{x} = 4.63) และค่าส่วนเบี่ยงเบนมาตรฐาน (S.D. = 0.51) แสดงว่ามีความสามารถในการจัดการเรียนรู้ตาม แนวคิดเชิงรุก ระดับมากที่สุด สอดคล้องกับสมหวัง มหาวัง (2554) ได้วิจัยเรื่องการพัฒนา หลักสูตรฝึกอบรมเพื่อเสริมสร้างสมรรถนะครูด้านการบูรณาการภูมิปัญญาท้องถิ่นในหลักสูตร สถานศึกษาขั้นพื้นฐาน ผลการวิจัยพบว่า การทดลองใช้หลักสูตรฝึกอบรมที่ผ่านการประเมิน จากผู้เชี่ยวชาญ ผู้บริหารสถานศึกษาและครูผู้สอน มีความเหมาะสม ประกอบด้วย สภาพ ปัญหาและความจำเป็น หลักการ เป้าหมาย วัตถุประสงค์ โครงสร้างหลักสูตร แนวการจัด กิจกรรมการฝึกอบรม สื่อที่ใช้ในการฝึกอบรม การวัดและประเมินผลและเกณฑ์การผ่าน หลักสูตรฝึกอบรม และครูผู้เข้ารับการฝึกอบรมมีคะแนนเฉลี่ยสมรรถนะด้านความรู้ ความเข้าใจ และมีการประเมินตนเองด้านความรู้ความเข้าใจ ด้านเจตคติและด้านทักษะปฏิบัติ หลังการ ทดลองสูงกว่าการทดลองอย่างมีนัยสำคัญทางสถิติที่ระดับ .01 และครูผู้เข้ารับการฝึกอบรมได้ ประเมินความเหมาะสมการใช้หลักสูตรฝึกอบรมโดยรวมอยู่ในระดับมาก และ พิระพรรณ ทองศูนย์ (2556) ได้วิจัยเรื่องการพัฒนาหลักสูตรฝึกอบรมครูเพื่อพัฒนาหลักสูตรการจัดการ ความรู้ภูมิปัญญาท้องถิ่นอีสานใต้ ด้านการท่องเที่ยวเชิงวัฒนธรรม ผลการวิจัยพบว่า การ ทดลองใช้หลักสูตร พบว่าครูมีความรู้ความสามารถในการพัฒนาหลักสูตร การจัดการความรู้ภูมิ

ปัญหาท้องถิ่นอีสานใต้ด้านการท่องเที่ยวเชิงวัฒนธรรม ก่อนและหลังการฝึกอบรมแตกต่างกันอย่างมีนัยสำคัญทางสถิติที่ระดับ .05

องค์ความรู้ใหม่

การวิจัยเรื่อง การพัฒนาหลักสูตรอบรมครูภาษาไทยเพื่อพัฒนาการเขียนเชิงสร้างสรรค์และการคิดสร้างสรรค์ของนักเรียนระดับมัธยมศึกษา ตามแนวคิดเชิงรุก (Active Learning) คณะผู้วิจัยได้องค์ความรู้ที่สามารถนำไปประยุกต์ใช้ในการจัดการเรียนรู้ของครูภาษาไทยได้อย่างมีประสิทธิภาพ และส่งผลสัมฤทธิ์ทางการเรียนของนักเรียนให้สูงขึ้น และสามารถนำไปพัฒนาต่อยอดองค์ความรู้เข้ากับเนื้อหาอื่นต่อไป ดังแผนภาพโมเดลต่อไปนี้

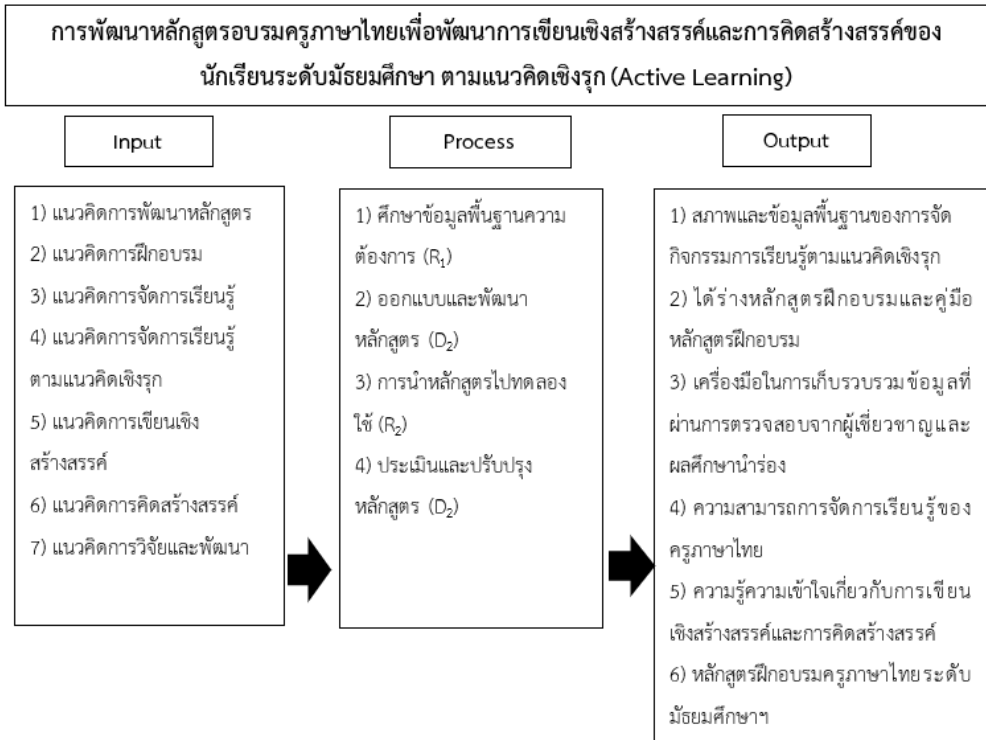

ภาพที่ 1 องค์ความรู้ใหม่

สรุป/ข้อเสนอแนะ

1. สรุปผลการวิจัยได้ดังนี้

1.1 ผลการศึกษาข้อมูลพื้นฐานและความต้องการในการพัฒนาหลักสูตรฝึกอบรมครูภาษาไทยระดับมัธยมศึกษาเพื่อเสริมสร้างการเขียนเชิงสร้างสรรค์และการคิดสร้างสรรค์สำหรับนักเรียน ด้วยการจัดการเรียนรู้ตามแนวคิดเชิงรุก (Active Learning) พบว่า มีความต้องการที่จะให้มีการฝึกอบรมให้แก่ครูภาษาไทยระดับมัธยมศึกษาสอดคล้องกับคำสัมภาษณ์และการสนทนากลุ่ม ที่มองว่าการฝึกอบรมมีความสำคัญและมีความต้องการที่จะเข้ารับการอบรมเพื่อเพิ่มพูนความรู้ของตนเอง

1.2 ผลการพัฒนาหลักสูตรฝึกอบรมครูภาษาไทยระดับมัธยมศึกษาเพื่อเสริมสร้างการเขียนเชิงสร้างสรรค์และการคิดสร้างสรรค์สำหรับนักเรียน ด้วยการจัดการเรียนรู้ตามแนวคิดเชิงรุก (Active Learning) พบว่า หลักสูตรฝึกอบรมครูภาษาไทย ประกอบด้วย 1) สภาพปัญหาและความจำเป็นของหลักสูตร 2) หลักการของหลักสูตร 3) จุดมุ่งหมายของหลักสูตร 4) สาระการเรียนรู้ประจำหน่วย 5) กระบวนการฝึกอบรม 6) กิจกรรมการเรียนรู้ 7) สื่อและแหล่งเรียนรู้ และ 8) การวัดและประเมินผลหลักสูตร ซึ่งมีผลการประเมินความสอดคล้องและความเหมาะสมของโครงสร้างหลักสูตรและคู่มือฝึกอบรมครูภาษาไทยในภาพรวม ได้ค่าเฉลี่ย (\bar{x} = 4.71) และค่าส่วนเบี่ยงเบนมาตรฐาน (S.D. = 0.58) และหลักสูตรฝึกอบรมฉบับร่างมีความเหมาะสม ในภาพรวม ได้ค่าเฉลี่ย (\bar{x} = 4.61) และค่าส่วนเบี่ยงเบนมาตรฐาน (S.D. = 0.60)

1.3 ผลการทดลองใช้หลักสูตรฝึกอบรมครูภาษาไทยระดับมัธยมศึกษาเพื่อเสริมสร้างการเขียนเชิงสร้างสรรค์และการคิดสร้างสรรค์สำหรับนักเรียน ด้วยการจัดการเรียนรู้ตามแนวคิดเชิงรุก (Active Learning) ดังนี้ 1) ผลทดสอบความรู้ความเข้าใจเกี่ยวกับการจัดการเรียนรู้ตามแนวคิดเชิงรุกของครูภาษาไทยระดับมัธยมศึกษา หลังอบรมสูงกว่าก่อนอบรมอย่างมีนัยสำคัญทางสถิติที่ .05 2) ผลการประเมินการเขียนแผนการจัดการเรียนรู้ตามแนวคิดเชิงรุกของครูภาษาไทยระดับมัธยมศึกษา พบว่า ในภาพรวม มีค่าเฉลี่ย (\bar{x} = 4.55) และค่าส่วนเบี่ยงเบนมาตรฐาน (S.D. = 0.58) 3) ผลการประเมินความสามารถในการจัดการเรียนรู้

ตามแนวคิดเชิงรุกของครูภาษาไทยระดับมัธยมศึกษา พบว่า ในภาพรวม มีค่าเฉลี่ย ($\bar{x} = 4.63$) และค่าส่วนเบี่ยงเบนมาตรฐาน (S.D. = 0.51)

1.4 ผลการประเมินหลักสูตรฝึกอบรมครูภาษาไทยระดับมัธยมศึกษาเพื่อเสริมสร้าง การเขียนเชิงสร้างสรรค์และการคิดสร้างสรรค์สำหรับนักเรียน ด้วยการจัดการเรียนรู้ตาม แนวคิดเชิงรุก ดังนี้ 1) ผลการแสดงความคิดเห็นของครูภาษาไทยระดับประถมศึกษาเกี่ยวกับ หลักสูตรฝึกอบรมครูภาษาไทยระดับมัธยมศึกษาเพื่อเสริมสร้างการเขียนเชิงสร้างสรรค์และการ คิดสร้างสรรค์สำหรับนักเรียน ด้วยการจัดการเรียนรู้ตามแนวคิดเชิงรุก ทั้ง 5 ด้าน ได้แก่ ด้าน กระบวนการจัดอบรม (2) ด้านความรู้ความเข้าใจ (3) ด้านการนำประโยชน์ไปใช้ให้กับผู้เรียน (4) ด้านการนำความรู้ไปใช้ในอนาคต (5) ด้านระยะเวลา อาหาร และสถานที่

2. ข้อเสนอแนะ ดังนี้

2.1 ข้อเสนอแนะเพื่อนำผลการวิจัยไปใช้

1) จากผลการวิจัยพบว่า หลักสูตรฝึกอบรมเป็นหลักสูตรที่ตอบสนองความต้องการ ของผู้เข้ารับการอบรม โดยผู้เข้ารับการอบรมได้แสดงความคิดเห็นว่าเป็นหลักสูตรที่มุ่งเน้นให้ผู้ เข้ารับ การอบรมนำไปใช้ประโยชน์ได้เป็นอย่างดี ดังนั้นเมื่อจะมีการพัฒนาหลักสูตรฝึกอบรมใด ๆ ผู้พัฒนาหลักสูตรจำเป็นต้องมีการศึกษาข้อมูลพื้นฐานและความต้องการของผู้ เข้ารับการอบรม อย่างรอบด้าน ไม่ว่าจะเป็นการสอบถาม สัมภาษณ์ สทนากลุ่มย่อย หรือการ วิเคราะห์เอกสาร ที่เกี่ยวข้องต่าง ๆ ทั้งนี้เพื่อให้หลักสูตรตอบสนองความต้องการของผู้เข้ารับ การอบรม ซึ่งจะส่งผลให้ผู้เข้ารับการอบรมสามารถนำความรู้ความเข้าใจจากการอบรมไปใช้ ต่อไป

2) จากผลการวิจัยพบว่า หลักสูตรฝึกอบรมครูภาษาไทยระดับประถมศึกษาเพื่อ เสริมสร้างการเขียนเชิงสร้างสรรค์และการคิดสร้างสรรค์สำหรับนักเรียน ด้วยการจัดการเรียนรู้ ตามแนวคิดเชิงรุก เป็นหลักสูตรที่ตรงกับจุดมุ่งหมายที่ตั้งไว้ มีองค์ประกอบของหลักสูตร ถูกต้องครบถ้วน มีกระบวนการที่เป็นระบบ สามารถพัฒนาการจัดการเรียนรู้ของครูภาษาไทย ระดับมัธยมศึกษาได้ ดังนั้น เมื่อนำหลักสูตรไปใช้จะต้องศึกษาองค์ประกอบของหลักสูตร และ กระบวนการของหลักสูตรเป็นอย่างดี โดยจะต้องมีการเตรียมสื่อ อุปกรณ์ เอกสารให้ครบถ้วน ทั้งนี้เนื่องจากหากขาดส่วนใดส่วนหนึ่งไปอาจทำให้การฝึกอบรมตามหลักสูตรนั้นไม่ประสบ ความสำเร็จเท่าที่ควร

2.2 ข้อเสนอแนะเพื่อการวิจัยครั้งต่อไป

1) หลักสูตรฝึกอบรม สามารถพัฒนาการจัดการเรียนรู้ของครูภาษาไทยระดับมัธยมศึกษาได้ตามวัตถุประสงค์ที่ตั้งไว้ ดังนั้นควรมีการศึกษาวิจัยเพื่อนำหลักสูตรฝึกอบรมดังกล่าวไปใช้ในการฝึกอบรมครูประจำการทั้งระดับประถมศึกษาและมัธยมศึกษา

2) ควรมีการศึกษาความพึงพอใจของนักเรียนที่เรียนโดยใช้การจัดการเรียนรู้ตามแนวคิดเชิงรุก ทั้งนี้จะได้นำความคิดเห็นดังกล่าวมาใช้ในการพัฒนาการจัดการกิจกรรมการเรียนรู้ต่อไป

เอกสารอ้างอิง

กระทรวงศึกษาธิการ. (2551). หลักสูตรแกนกลางการศึกษาขั้นพื้นฐาน พุทธศักราช 2551.

สำนักวิชาการและมาตรฐานการศึกษา สำนักงานคณะกรรมการการศึกษาขั้นพื้นฐาน กรุงเทพมหานคร.

จันทร์ธานี สงวนนาม. (2548). ทฤษฎีและแนวปฏิบัติในการบริหารสถานศึกษา. (พิมพ์ครั้งที่ 3).

นนทบุรี: บুদ্ধพอยท์.

ณัฐนิชา จิตตะคาม. (2561). การจัดการเรียนรู้ตามรูปแบบการสอนแบบซินเนคติกส์ เพื่อพัฒนาทักษะการเขียนเชิงสร้างสรรค์ ของนักเรียนระดับชั้นประถมศึกษาปีที่ 6. ในปริญาศึกษาศาสตรมหาบัณฑิต สาขาวิชาการวิจัยและพัฒนาหลักสูตร. มหาวิทยาลัยเทคโนโลยีราชมงคลธัญบุรี.

ถวัลย์ มาศจรัส. (2546). การเขียนเชิงสร้างสรรค์เพื่อการศึกษาและอาชีพ. (พิมพ์ครั้งที่ 2).

กรุงเทพมหานคร: ชารอักษร.

พล พิมพ์โพธิ์. (2561). ผลการจัดการเรียนรู้โดยใช้แนวคิดอรรถฐานร่วมกับรูปแบบการสอนซินเนคติกส์ที่มีต่อความสามารถในการเขียนร้อยกรองเชิงสร้างสรรค์และเจตคติต่อการเขียนร้อยกรองเชิงสร้างสรรค์ของนักเรียนชั้นมัธยมศึกษาปีที่ 5. ในปริญาการศึกษา มหาบัณฑิต. มหาวิทยาลัยศรีนครินทรวิโรฒ.

พีระพรรณ ทองศูนย์. (2556). การพัฒนาหลักสูตรฝึกอบรมครูเพื่อพัฒนาหลักสูตรการจัดการความรู้ภูมิปัญญาท้องถิ่นอีสานใต้ด้านการท่องเที่ยวเชิงวัฒนธรรม. ใน ปริญาปรัชญา ดุษฎีบัณฑิต สาขาวิชาหลักสูตรและการสอน. มหาวิทยาลัยศิลปากร.

- วิจารณ์ พานิช. (2555). วิธีสร้างการเรียนรู้เพื่อศิษย์ในศตวรรษที่ 21. กรุงเทพมหานคร: ตา
ดาบลีเคชั่น.
- ศศิธร ธัญลักษณ์นันท์. (2542). ภาษาไทยเพื่อการสื่อสารและสืบค้น. กรุงเทพมหานคร: เอ็ดดูเคชั่น
เวฟ เอ็ดดูเคชั่น.
- สมหวัง มหาวัง. (2554). การพัฒนาหลักสูตรฝึกอบรมเพื่อเสริมสร้างสมรรถนะครูด้านการบูร
ณาการภูมิปัญญาท้องถิ่นในหลักสูตรสถานศึกษาขั้นพื้นฐาน. ใน การศึกษาดุษฎีบัณฑิต
สาขาการบริหารและพัฒนาการศึกษา. มหาวิทยาลัยมหาสารคาม.
- อติยศ สรรคบุรานุรักษ์ และ ธนาเทพ พรหมสุข. (2560). ชินเนคติกส์ : รูปแบบการสอนที่
ส่งเสริมนวัตกรรมและกระบวนการคิดสร้างสรรค์ทักษะที่จำเป็นในศตวรรษที่ 21.
Veridian E-Journal Silpakorn University ฉบับภาษาไทย มนุษยศาสตร์
สังคมศาสตร์ และศิลปะ, 10(3), 2555-2566.
- อารี รังสินันท์. (2532). ความคิดสร้างสรรค์. กรุงเทพมหานคร: ข้าวฟ่าง.
- Guilford, J.P. (1959). Traits of Creativity. In: Anderson, H.H., Ed., Creativity and Its
Cultivation, Harper & Row, New York, 142-161.
- Getzels, J. (1962). Child development and personality. New York: Harper and
Brothers.

การมีส่วนร่วมของประชาชนในการพัฒนาชุมชนในเขตเทศบาล
ตำบลนาอาน อำเภอเมืองเลย จังหวัดเลย*

PUBLIC PARTICIPATION IN COMMUNITY DEVELOPMENT IN NA AN
SUBDISTRICT MUNICIPALITY MUEANG LOEI DISTRICT,
LOEI PROVINCE

กิตติศักดิ์ วิเศษนันท์¹ และ โกศล สอดส่อง³

Kittisak Wisedhnut¹ and Koson Sodsong²

¹⁻²วิทยาลัยพณิชยบัณฑิต

¹⁻²Pitchayabundit College, Thailand

Corresponding Author's Email: freinbimakam@gmail.com

บทคัดย่อ

การวิจัยครั้งนี้มีวัตถุประสงค์ 1) เพื่อศึกษาการมีส่วนร่วมของประชาชนในการพัฒนาชุมชนในเขตเทศบาลตำบลนาอาน อำเภอเมืองเลย จังหวัดเลย 2) เพื่อเปรียบเทียบการมีส่วนร่วมของประชาชนในการพัฒนาชุมชนในเขตเทศบาลตำบลนาอาน อำเภอเมืองเลย จังหวัดเลย ที่จำแนกตาม เพศ อายุ ระดับการศึกษา และอาชีพ และ 3) เพื่อเสนอแนวทางพัฒนาการมีส่วนร่วมของประชาชนในการพัฒนาชุมชนในเขตเทศบาลตำบลนาอาน อำเภอเมืองเลย จังหวัดเลย กลุ่มตัวอย่างคือประชาชนที่มีรายชื่อในทะเบียนสำมะโนครัวประชากรที่อาศัยอยู่ในเทศบาลตำบลนาอาน อำเภอเมืองเลย จังหวัดเลย อายุตั้งแต่ 18 ปีขึ้นไป จำนวน 383 คน ด้วยการใช้สูตรของ ทาโร่ ยามาเน่ เครื่องมือที่ใช้ในการเก็บรวบรวมเป็นแบบสอบถาม สถิติที่ใช้ในการวิเคราะห์ คือ จำนวน ค่าร้อยละ ค่าเฉลี่ย ค่าเบี่ยงเบนมาตรฐาน และวิเคราะห์ข้อมูลทดสอบสมมติฐาน โดยใช้สถิติค่าที และใช้สถิติเอฟ

* Received 2 October 2024; Revised 14 October 2024; Accepted 26 December 2024

ผลการวิจัยพบว่า

1. การมีส่วนร่วมของประชาชนในการพัฒนาชุมชนในเขตเทศบาลตำบล นาอาน อำเภอเมืองเลย จังหวัดเลย โดยภาพรวมอยู่ในระดับปานกลาง ($\bar{X} = 3.31$) และเมื่อพิจารณารายด้าน พบว่า ด้านที่มีค่าเฉลี่ยสูงสุด คือ ด้านการมีส่วนร่วมในการตัดสินใจ ($\bar{X} = 3.35$) รองลงมา คือ ด้านการมีส่วนร่วมในการดำเนินงาน ($\bar{X} = 3.34$) และด้านที่มีค่าเฉลี่ยน้อยที่สุด คือ ด้านการมีส่วนร่วมในการรับผลประโยชน์ ($\bar{X} = 3.26$)

2. ผลการเปรียบเทียบการมีส่วนร่วมของประชาชนในการพัฒนาชุมชนในเขตเทศบาลตำบลนาอาน อำเภอเมืองเลย จังหวัดเลย ที่จำแนกตามเพศ อายุ ระดับการศึกษา และอาชีพ โดยภาพรวม โดยภาพรวมประชาชนที่มีอายุ ระดับการศึกษา และอาชีพ ต่างกัน มีส่วนร่วมของประชาชนในการพัฒนาชุมชนในเขตเทศบาลตำบลนาอาน อำเภอเมืองเลย จังหวัดเลย แตกต่างกันอย่างมีนัยสำคัญทางสถิติที่ระดับ 0.05 ส่วนประชาชนที่มีเพศต่างกัน มีส่วนร่วมของประชาชนในการพัฒนาชุมชนในเขตเทศบาลตำบลนาอาน อำเภอเมืองเลย จังหวัดเลย ไม่แตกต่างกัน

3. แนวทางพัฒนาการมีส่วนร่วมของประชาชนในการพัฒนาชุมชนในเขตเทศบาลตำบลนาอาน อำเภอเมืองเลย จังหวัดเลย ได้แก่ สนับสนุนการมีส่วนร่วมของประชาชน ในการตัดสินใจทางการเมือง การวางแผนพัฒนาทางเศรษฐกิจ และสังคม รวมทั้งการจัดทำบริการสาธารณะ

คำสำคัญ : การมีส่วนร่วม, การพัฒนาชุมชน, เทศบาลตำบล

Abstract

This research aimed to 1) study people's participation in community development in Na-an Subdistrict Municipality, Mueang Loei District, Loei Province, 2) compare people's participation in community development in Na-an Subdistrict Municipality, Mueang Loei District, Loei Province classified by gender, age, education level and occupation, and 3) propose a guideline for developing

people's participation in community development in Na-an Subdistrict Municipality, Mueang Loei District, Loei Province. The sample consisted of 383 people whose names were recorded in the household census living in Na-an Subdistrict Municipality, Mueang Loei District, Loei Province, aged 18 years and over. The research used Taro Yamane's formula. The questionnaire was used as the data collection tool. The statistics used for analysis were count, percentage, mean, and standard deviation. The data analysis was conducted by t-statistics and F-statistics. The research results found that:

1. The participation of people in community development in Na-an Sub-district Municipality, Mueang Loei District, Loei Province was at a moderate level overall ($\bar{X} = 3.31$). When considering each aspect, the aspect with the highest average value was participation in decision-making ($\bar{X} = 3.35$), followed by participation in operations ($\bar{X} = 3.34$), and the aspect with the lowest average value was participation in receiving benefits ($\bar{X} = 3.26$).

2. The results of the comparison of the participation of people in community development in Na-an Sub-district Municipality, Mueang Loei District, Loei Province, classified by gender, age, education level, and occupation. Overall, the overall age of people Different levels of education and occupations have different public participation in community development in Na-an Subdistrict Municipality, Mueang Loei District, Loei Province, which are statistically significant at the 0.05 level. People with different genders have no different public participation in community development in Na-an Subdistrict Municipality, Mueang Loei District, Loei Province.

3. Guidelines for developing public participation in community development in Na-an Subdistrict Municipality, Mueang Loei District, Loei Province

include supporting public participation in political decision-making, economic and social development planning, and the provision of public services.

Keywords : Participation, Community development, Subdistrict municipality

บทนำ

รัฐธรรมนูญแห่งราชอาณาจักรไทย ฉบับ พ.ศ. 2540 ได้มีสาระสำคัญการมีส่วนร่วมของประชาชนซึ่งเป็นสาระประการหนึ่งที่สภาวางรัฐธรรมนูญ ได้ใช้หลักการในการจัดทำร่างรัฐธรรมนูญระดับปรากฏในอารัมภบทของรัฐธรรมนูญ (ดังนี้) ว่า “ได้จัดทำร่างรัฐธรรมนูญ ได้มีสาระสำคัญเน้นการส่งเสริมและการคุ้มครองสิทธิเสรีภาพของประชาชนให้ประชาชนมีส่วนร่วมในการปกครองและตรวจสอบการใช้อำนาจรัฐเพิ่มขึ้นตลอดจนการปรับปรุงโครงสร้างทางการเมืองให้มีเสถียรภาพและประสิทธิภาพยิ่งขึ้น โดยคำนึงถึงความคิดเห็นของประชาชนเป็นใหญ่”

เพื่อตอบสนองต่อการแก้ไขปัญหาความต้องการของประชาชนในท้องถิ่นโดยมีองค์ประกอบที่สำคัญของการปกครองท้องถิ่น คือเป็นองค์กรที่มีฐานะเป็นนิติบุคคล มีสภาองค์กรฯ สมาชิกสภาและผู้บริหารระดับท้องถิ่นมาจากการเลือกตั้งของประชาชนและมีอิสระในการปกครองตนเองมีขอบเขตของการปกครองที่ชัดเจน มีงบประมาณรายได้เป็นของตนเองอย่างเพียงพอและมีบุคลากรปฏิบัติงานของตนเองรวมถึงการมีอำนาจออกข้อบังคับ ระเบียบกฎหมายท้องถิ่นภายใต้ขอบเขตของกฎหมายแม่บทและมีการควบคุมดูแลของรัฐ เพื่อประโยชน์และความมั่นคงของประเทศและประชาชนโดยส่วนร่วม การมีส่วนร่วมของประชาชนจึงเป็นสิ่งสำคัญอย่างยิ่ง ที่จะสนับสนุนองค์กรปกครองส่วนท้องถิ่นในการวิเคราะห์สภาพปัญหาและความต้องการของท้องถิ่น เพื่อนำไปสู่การกำหนดจุดหมายในการพัฒนา การกำหนดภารกิจ และแนวทางการดำเนินการเพื่อนำไปสู่จุดหมายอย่างเป็นระบบ ซึ่งจะช่วยให้การกำหนดแผนงานและโครงการขององค์กรปกครองส่วนท้องถิ่นมีทิศทางที่สอดคล้องและประสานสนับสนุนในจุดมุ่งหมายร่วมกัน ซึ่งนอกจากจะทำให้ปัญหาและความต้องการได้รับการ

ตอบสนองอย่างเหมาะสมแล้ว ยังเป็นการบริหารทรัพยากรที่มีอย่างจำกัดให้เกิดประโยชน์อย่างสูงสุด (องค์กรปกครองส่วนท้องถิ่น, 2566)

จากการดำเนินงานที่ผ่านมาของเทศบาลตำบลนาอาน ในช่วงที่มีการประชามติในหมู่บ้าน เพื่อจัดทำแผนพัฒนาตำบลนาอาน โดยการให้ประชาชนในเขตเทศบาลตำบลนาอาน เสนอความคิดเห็นและการเข้ามามีส่วนร่วมในการดำเนินภารกิจของเทศบาลตำบลนาอาน การดำเนินการประชามติที่ผ่านมาพบว่า ประชาชนในหมู่บ้านในเขตเทศบาลตำบลนาอาน ได้เข้ามามีส่วนร่วมในการประชามติเพื่อจัดทำแผนพัฒนาตำบลนาอานในจำนวนที่น้อยมาก และในบางหมู่บ้านมีผู้เข้าร่วมเพียง 20% เท่านั้น จากปัญหาที่เกิดขึ้นทางคณะผู้บริหารของเทศบาลตำบลนาอาน ได้มอบหมายให้ส่วนกองงานที่เกี่ยวข้อง ได้ศึกษาถึงปัญหาและสาเหตุที่ทำให้ประชาชนเข้ามามีส่วนร่วมในจำนวนน้อย พร้อมทั้งหาแนวทางในการส่งเสริมให้ประชาชนเข้ามามีส่วนร่วมให้มากที่สุด ทั้งนี้เพื่อประโยชน์ของประชาชนเอง และนำไปสู่การพัฒนาชุมชนได้อย่างตรงตามเป้าหมายต่อไป

การมีส่วนร่วมของประชาชนกำลังเป็นกระแสที่ได้รับความสนใจจากหน่วยงานและองค์กรต่างๆ ทั้งภาครัฐและภาคเอกชนที่ผ่านมาพบว่า อุปสรรคและปัญหาของการปกครองส่วนท้องถิ่นตามหลักการกระจายอำนาจที่สำคัญประการหนึ่งก็คือ ประชาชนขาดความสนใจหรือขาดการมีส่วนร่วม รัฐบาลจึงมีแนวนโยบายที่เป็นปัจจัยที่เป็นสิ่งจูงใจให้ประชาชนในท้องถิ่นหรือชุมชนเข้ามามีส่วนร่วมในการบริหารจัดการชุมชนในลักษณะ ร่วมคิด ร่วมทำ ร่วมรับผิดชอบ นำไปสู่การพัฒนาที่ตรงเป้าหมาย เกิดความชอบธรรมอันมาซึ่งประโยชน์แก่ประชาชนอย่างแท้จริง นอกจากนี้ยังถือได้ว่าเป็นการเริ่มต้นให้ประชาชนได้เข้ามามีส่วนร่วมในกิจกรรมการพัฒนาท้องถิ่นและชุมชนที่สำคัญอีกด้วย นอกจากนี้ สำนักงานคณะกรรมการพัฒนาการเศรษฐกิจและสังคมได้กล่าวถึงกระบวนการและขั้นตอนการมีส่วนร่วมของประชาชนไว้ ได้แก่ การร่วมในการวางแผน คือ การมีส่วนร่วมในการวิเคราะห์ปัญหา ลำดับ ความสำคัญ ตั้งเป้าหมาย กำหนดแนวทางดำเนินการ ติดตามประเมินผลและตัดสินใจ การร่วมในการดำเนินกิจกรรม ประกอบด้วย การสนับสนุนด้านทรัพยากรและการประสานความร่วมมือ

การร่วมในการใช้ประโยชน์ คือ การนำเอากิจกรรมมาใช้ให้เกิดประโยชน์ การได้รับประโยชน์ คือ การแจกจ่าย ผลประโยชน์ที่ได้จากการพัฒนาอย่างยุติธรรม

ในปัจจุบันการมีจิตสำนึกด้านการมีส่วนร่วมของประชาชนในเขตตำบลนาอานยังอยู่ในระดับที่ต่ำ สังเกตได้จากการจัดประชุมประชาคมประจำเดือนในแต่ละเดือน ซึ่งเป็นเวทีที่เปิดโอกาสให้ประชาชนในหมู่บ้านได้นำเสนอปัญหาหรือข้อมูลในทุกๆ ด้านของหมู่บ้านในช่วงวันที่ 1 สิงหาคม - 31 ตุลาคม พ.ศ. 2566 การเข้าร่วมประชุมของประชากรในหมู่บ้านยังมีจำนวนเฉลี่ยต่อครั้งแค่ 50 - 100 คน เมื่อเทียบสัดส่วนของประชากรในหมู่บ้านที่มีอายุตั้งแต่ 18 ปีขึ้นไปทั้งหมด 9,103 คน จำนวนผู้ที่มีส่วนร่วมในการเข้าประชุมประชาคมประจำเดือนมีเพียงแค่ 15 - 35 กว่าเปอร์เซ็นต์เท่านั้น ซึ่งปัญหาส่วนใหญ่ที่ประชาชนไม่มีส่วนร่วมในการพัฒนาหมู่บ้านนั้น ประชาชนส่วนใหญ่มีอาชีพทำการเกษตรและรับจ้างเวลาส่วนใหญ่ในหนึ่งวันของประชาชนในเขตตำบลนาอานทุ่มเทไปกับการทำมาหาเลี้ยงชีพจนไม่ได้สนใจในเรื่องของการพัฒนาท้องถิ่น สนใจเพียงแต่เรื่องปากท้องของตนเองและครอบครัว จากปัญหาดังกล่าวผู้ที่ทำการวิจัยซึ่งมีตำแหน่งเป็นหัวหน้าฝ่ายแบบแผนและก่อสร้าง จึงมีความสนใจที่จะศึกษาวิจัยเกี่ยวกับ เรื่อง การมีส่วนร่วมในการพัฒนาชุมชนในเขตเทศบาลตำบลนาอาน อำเภอเมืองเลย จังหวัดเลย ในด้านต่างๆ เพราะหากสามารถสร้างจิตสำนึกการมีส่วนร่วมในการพัฒนาหมู่บ้านและชุมชนได้แล้วนั้น ก็จะมีการพัฒนาเกี่ยวกับคุณภาพชีวิตของประชาชนในหมู่บ้านที่ดีขึ้น

วัตถุประสงค์ของการวิจัย

1. เพื่อศึกษาการมีส่วนร่วมของประชาชนในการพัฒนาชุมชนในเขตเทศบาลตำบลนาอาน อำเภอเมืองเลย จังหวัดเลย
2. เพื่อเปรียบเทียบการมีส่วนร่วมของประชาชนในการพัฒนาชุมชนในเขตเทศบาลตำบลนาอาน อำเภอเมืองเลย จังหวัดเลย ที่จำแนกตาม เพศ อายุ ระดับการศึกษา และอาชีพ
3. เพื่อเสนอแนวทางพัฒนาการมีส่วนร่วมของประชาชนในการพัฒนาชุมชนในเขตเทศบาลตำบลนาอาน อำเภอเมืองเลย จังหวัดเลย

สมมติฐานการวิจัย

1. ประชาชนที่มีเพศต่างกัน มีส่วนร่วมของประชาชนในการพัฒนาชุมชนในเขตเทศบาลตำบลนาอาน อำเภอเมืองเลย จังหวัดเลย แตกต่างกัน
2. ประชาชนที่มีอายุต่างกัน มีส่วนร่วมของประชาชนในการพัฒนาชุมชนในเขตเทศบาลตำบลนาอาน อำเภอเมืองเลย จังหวัดเลย แตกต่างกัน
3. ประชาชนที่มีระดับการศึกษาต่างกัน มีส่วนร่วมของประชาชนในการพัฒนาชุมชนในเขตเทศบาลตำบลนาอาน อำเภอเมืองเลย จังหวัดเลย แตกต่างกัน
4. ประชาชนที่มีอาชีพต่างกัน มีส่วนร่วมของประชาชนในการพัฒนาชุมชนในเขตเทศบาลตำบลนาอาน อำเภอเมืองเลย จังหวัดเลย แตกต่างกัน

วิธีดำเนินการวิจัย

1. ประชากรและกลุ่มตัวอย่าง

ประชากรที่ผู้วิจัยได้เลือกใช้ในการศึกษาครั้งนี้คือประชาชนที่มีรายชื่อในทะเบียนสำมะโนครัวประชากรที่อาศัยอยู่ในเทศบาลตำบลนาอาน อำเภอเมืองเลย จังหวัดเลย อายุตั้งแต่ 18 ปีขึ้นไป จำนวน 9,103 คน ผู้วิจัยได้กำหนดขนาดกลุ่มตัวอย่างของกลุ่มประชากรด้วยการใช้สูตรของ Yamane (1973) ที่ระดับความเชื่อมั่น 95% และกำหนดความคลาดเคลื่อนที่ยอมรับได้ 0.05 ได้กลุ่มตัวอย่าง 383 คน

2. เครื่องมือที่ใช้ในการรวบรวมข้อมูล

ส่วนที่ 1 แบบสอบถามข้อมูลทั่วไปของผู้ตอบแบบสอบถามประกอบด้วยคำถาม 4 ข้อ โดยสอบถาม เพศ อายุ ระดับการศึกษา และอาชีพ โดยเป็นแบบปลายปิด (Close ended question) ให้เลือกตอบในช่องที่กำหนด

ส่วนที่ 2 แบบสอบถามการมีส่วนร่วมของประชาชนในการพัฒนาชุมชนในเขตเทศบาลตำบลนาอาน อำเภอเมืองเลย จังหวัดเลย เป็นตัววัดมาตราส่วนประมาณค่า (Rating scale)

ส่วนที่ 3 แบบสอบถามข้อเสนอแนะแนวทางพัฒนาการมีส่วนร่วมของประชาชนในการพัฒนาชุมชนในเขตเทศบาลตำบลนาอาน อำเภอเมืองเลย จังหวัดเลย โดยเป็นแบบคำถามปลายเปิด

3. การเก็บรวบรวมข้อมูล

1. ผู้วิจัยได้ไปเก็บข้อมูลในพื้นที่ที่วิจัยด้วยตนเองโดยทำหนังสือหาผู้ใหญ่บ้านทุกหมู่บ้านในเขตเทศบาลตำบลนาอาน อำเภอเมืองเลย จังหวัดเลย เพื่อขอความร่วมมือคัดกลุ่มตัวอย่างตามเวลาที่กำหนดระยะเวลาในการเก็บข้อมูลครั้งนี้ใช้เวลาในการเก็บรวบรวมข้อมูลระหว่างวันที่ 1 สิงหาคม - วันที่ 31 ตุลาคม พ.ศ. 2566 รวมระยะเวลาทั้งสิ้น 3 เดือน

2. แจกแบบสอบถามให้กับประชากรที่เป็นกลุ่มตัวอย่าง จำนวน 383 ชุด และชี้แจงทำความเข้าใจให้ผู้ตอบแบบสอบถามทราบลักษณะของแบบสอบถามแล้วเก็บรวบรวมกลับมา

4. สถิติที่ใช้ในการวิเคราะห์ข้อมูล

ในการวิเคราะห์ข้อมูลผู้วิจัยได้นำหลักสถิติมาประกอบการวิเคราะห์แบบสอบถาม ดังนี้

1. สถิติหาค่าคุณภาพเครื่องมือ

1.1 ค่าความเชื่อมั่นของแบบสอบถาม โดยการหา α - coefficient ตามวิธีการของ Cronbach's (ล้วน สายยศ และอังคณา สายยศ, 2538 : 200)

2. สถิติพื้นฐานในการวิเคราะห์ข้อมูลสำหรับการวิจัยครั้งนี้

2.1 ข้อมูลทั่วไปของผู้ตอบแบบสอบถาม ได้แก่ เพศ อายุ ระดับการศึกษา และอาชีพ โดยการแจกแจงความถี่ (Frequencies) คำนวณค่าร้อยละ (Percentage)

2.2 วิเคราะห์การมีส่วนร่วมของประชาชนในการพัฒนาชุมชนในเขตเทศบาลตำบล นาอาน อำเภอเมืองเลย จังหวัดเลย โดยการหาค่าเฉลี่ย (\bar{X}) และค่าส่วนเบี่ยงเบนมาตรฐาน (S.D.)

3. สถิติทดสอบสมมติฐาน

3.1 Independent t-test (ธานินทร์ ศิลป์จารุ, 2555 : 356)

3.2 F-test (One-way ANOVA) (ธานินทร์ ศิลป์จารุ, 2555 : 357)

ผลการวิจัย

1. ข้อมูลทั่วไปของผู้ตอบแบบสอบถาม พบว่า ผู้ตอบแบบสอบถามส่วนใหญ่เป็นเพศหญิง จำนวน 210 คน คิดเป็นร้อยละ 54.80 อายุระหว่าง 31- 40 ปี จำนวน 129 คน คิดเป็นร้อยละ 33.70 มีระดับการศึกษามัธยมศึกษาตอนปลาย/ปวช. จำนวน 104 คน คิดเป็นร้อยละ 27.20 และส่วนใหญ่ประกอบอาชีพเกษตรกร จำนวน 135 คน คิดเป็นร้อยละ 35.20

ตารางที่ 1 การมีส่วนร่วมของประชาชนในการพัฒนาชุมชนในเขตเทศบาลตำบลนาอาน
อำเภอเมืองเลย จังหวัดเลย โดยภาพรวม

การมีส่วนร่วมของประชาชนในการพัฒนาชุมชนในเขต เทศบาลตำบลนาอาน อำเภอเมืองเลย จังหวัดเลย	\bar{X}	S.D.	แปลผล
1. ด้านการมีส่วนร่วมในการตัดสินใจ	3.35	1.08	ปานกลาง
2. ด้านการมีส่วนร่วมในการดำเนินงาน	3.34	1.06	ปานกลาง
3. ด้านการมีส่วนร่วมในการรับผลประโยชน์	3.26	1.05	ปานกลาง
4. ด้านการมีส่วนร่วมในการประเมินผล	3.27	1.07	ปานกลาง
รวม	3.31	1.07	ปานกลาง

2. จากตารางที่ 1 พบว่าการมีส่วนร่วมของประชาชนในการพัฒนาชุมชนในเขตเทศบาลตำบล นาอาน อำเภอเมืองเลย จังหวัดเลย โดยภาพรวมอยู่ในระดับปานกลาง ($\bar{X} = 3.31$) และเมื่อพิจารณารายด้าน พบว่า ด้านที่มีค่าเฉลี่ยสูงสุด คือ ด้านการมีส่วนร่วมในการตัดสินใจ ($\bar{X} = 3.35$) รองลงมา คือ ด้านการมีส่วนร่วมในการดำเนินงาน ($\bar{X} = 3.34$) และด้านที่มีค่าเฉลี่ยน้อยที่สุด คือ ด้านการมีส่วนร่วมในการรับผลประโยชน์ ($\bar{X} = 3.26$) และวิเคราะห์ข้อมูลออกเป็นแต่ละด้านได้ดังนี้

2.1 ด้านการมีส่วนร่วมในการตัดสินใจ โดยภาพรวมอยู่ในระดับปานกลาง ($\bar{X} = 3.35$) และเมื่อพิจารณารายข้อ พบว่า ข้อที่มีค่าเฉลี่ยสูงสุด คือ ท่านมีส่วนร่วมในการแสดงความคิดเห็นในการแก้ปัญหาของชุมชน ($\bar{X} = 3.45$) รองลงมา คือ ท่านมีส่วนร่วมในการแสวงหางบประมาณในการพัฒนาชุมชน ($\bar{X} = 3.36$) และข้อที่มีค่าเฉลี่ยน้อยที่สุด คือ ท่านมีส่วนร่วมในการกำหนดการใช้ทรัพยากรในการจัดกิจกรรมโครงการพัฒนาชุมชน ($\bar{X} = 3.31$)

2.2 ด้านการมีส่วนร่วมในการดำเนินงาน ภาพรวมอยู่ในระดับปานกลาง ($\bar{X} = 3.34$) และเมื่อพิจารณารายข้อ พบว่า ข้อที่มีค่าเฉลี่ยสูงสุด คือ ท่านเป็นสมาชิกกลุ่มจิตอาสาพัฒนาชุมชน ($\bar{X} = 3.43$) รองลงมา คือ ท่านมีส่วนร่วมเป็นกรรมการการดำเนินงานโครงการพัฒนาชุมชน ($\bar{X} = 3.42$) ท่านมีส่วนร่วมออกแรงในการทำกิจกรรมพัฒนาชุมชน ($\bar{X} = 3.33$, S.D = 1.05) และข้อที่มีค่าเฉลี่ยน้อยที่สุด คือ ท่านมีส่วนร่วมสนับสนุนทรัพยากรในการทำกิจกรรมพัฒนาชุมชน ($\bar{X} = 3.23$)

2.3 ด้านการมีส่วนร่วมในการรับผลประโยชน์ ภาพรวมอยู่ในระดับปานกลาง ($\bar{X} = 3.26$) และเมื่อพิจารณารายชื่อ พบว่าข้อที่มีค่าเฉลี่ยสูงสุด คือ ท่านได้รับผลประโยชน์จากสวัสดิการในชุมชน ($\bar{X} = 3.35$) รองลงมา คือ ท่านมีคุณภาพชีวิตที่ดีขึ้นจากการพัฒนาชุมชน ($\bar{X} = 3.34$) และข้อที่มีค่าเฉลี่ยน้อยที่สุด คือ ท่านมิได้รับการพัฒนาศักยภาพของตนเองจากการร่วมทำกิจกรรมโครงการพัฒนาชุมชน ($\bar{X} = 3.15$)

2.4 ด้านการมีส่วนร่วมในการประเมินผล ภาพรวมอยู่ในระดับปานกลาง ($\bar{X} = 3.27$) และเมื่อพิจารณารายชื่อ พบว่า ข้อที่มีค่าเฉลี่ยสูงสุด คือ ท่านมีส่วนร่วมในการนำผลการประเมินไปปรับปรุงการพัฒนาชุมชนครั้งต่อไป ($\bar{X} = 3.33$) รองลงมา คือ ท่านมีส่วนร่วมสังเกตการณ์ การทำงานของผู้รับจ้างภายนอกที่มาทำงานพัฒนาในชุมชน ($\bar{X} = 3.26$) และข้อที่มีค่าเฉลี่ยน้อยที่สุด คือ ท่านมีส่วนร่วมในการติดตามผลการดำเนินงานของโครงการพัฒนาชุมชน ($\bar{X} = 3.20$)

3. ผลการเปรียบเทียบการมีส่วนร่วมของประชาชนในการพัฒนาชุมชนในเขตเทศบาล ตำบลนาอาน อำเภอเมืองเลย จังหวัดเลย ที่จำแนกตามเพศ อายุ ระดับการศึกษา และอาชีพ โดยภาพรวม โดยภาพรวมประชาชนที่มีอายุ ระดับการศึกษา และอาชีพ ต่างกัน มีส่วนร่วมของประชาชนในการพัฒนาชุมชนในเขตเทศบาลตำบลนาอาน อำเภอเมืองเลย จังหวัดเลย แตกต่างกันอย่างมีนัยสำคัญทางสถิติที่ระดับ 0.05 ส่วนประชาชนที่มีเพศต่างกัน มีส่วนร่วมของประชาชนในการพัฒนาชุมชนในเขตเทศบาลตำบลนาอาน อำเภอเมืองเลย จังหวัดเลย ไม่แตกต่างกัน

4. แนวทางพัฒนาการมีส่วนร่วมของประชาชนในการพัฒนาชุมชนในเขตเทศบาล ตำบลนาอาน อำเภอเมืองเลย จังหวัดเลย ได้แก่

1. สนับสนุนการมีส่วนร่วมของประชาชน ในการตัดสินใจทางการเมือง การวางแผนพัฒนาทางเศรษฐกิจ และสังคม รวมทั้งการจัดทำบริการสาธารณะ

2. สร้างการรับรู้เกี่ยวกับความรับผิดชอบต่อสังคมกับสื่อการประชาสัมพันธ์ ด้านต่าง ๆ โดยเฉพาะการสื่อสารสองทาง

3. ประชาสัมพันธ์ให้ประชาชนได้รับทราบถึงผลประโยชน์จากการดำเนินการตาม

โครงการหรือกิจกรรมต่าง ๆ ที่ได้จัดขึ้น เช่น ติดป้ายประกาศ หรือจัดประชุมร่วมกัน

4. ควรสร้างรูปแบบสอบถามความพึงพอใจในการดำเนินโครงการตามแผนต่าง ๆ เพื่อให้ผู้เกี่ยวข้องได้ประเมินความพึงพอใจในการทำงาน

อภิปรายผล

1. การมีส่วนร่วมของประชาชนในการพัฒนาชุมชนในเขตเทศบาลตำบลนาอาน อำเภอเมืองเลย จังหวัดเลย โดยภาพรวมอยู่ในระดับปานกลาง ($\bar{X} = 3.31$) และเมื่อพิจารณารายด้าน พบว่า ด้านที่มีค่าเฉลี่ยสูงสุด คือ ด้านการมีส่วนร่วมในการตัดสินใจ ($\bar{X} = 3.35$) รองลงมา คือ ด้านการมีส่วนร่วมในการดำเนินงาน ($\bar{X} = 3.34$) และด้านที่มีค่าเฉลี่ยน้อยที่สุด คือ ด้านการมีส่วนร่วมในการรับผลประโยชน์ ($\bar{X} = 3.26$) ที่เป็นเช่นนี้อาจเป็นเพราะว่า เทศบาลตำบลนาอาน อำเภอเมืองเลย จังหวัดเลย ได้ให้ความสำคัญกับการมีส่วนร่วมของประชาชนในการพัฒนาชุมชน เช่น มีการสนับสนุนการมีส่วนร่วมของประชาชน ในการตัดสินใจทางการเมือง การวางแผนพัฒนาทางเศรษฐกิจ และสังคม รวมทั้งการจัดทำบริการสาธารณะ มีการสร้างการรับรู้เกี่ยวกับความรับผิดชอบต่อสังคมกับสื่อการประชาสัมพันธ์ด้านต่าง ๆ โดยเฉพาะการสื่อสารสองทาง มีการประชาสัมพันธ์ให้ประชาชนได้รับทราบถึงผลประโยชน์จากการดำเนินการตามโครงการหรือกิจกรรมต่าง ๆ ที่ได้จัดขึ้น เช่น ติดป้ายประกาศ หรือจัดประชุมร่วมกัน แต่ยังมีผลการดำเนินการในบางประเด็นที่ยังไม่ดีมากพอ จึงทำให้การมีส่วนร่วมของประชาชนในการพัฒนาชุมชนในเขตเทศบาลตำบลนาอาน อำเภอเมืองเลย จังหวัดเลย โดยภาพรวมอยู่ในระดับปานกลาง ซึ่งผลการศึกษาสอดคล้องกับ ผลการศึกษาของอัมพาพร อุ่มภูธร (2561) ได้ศึกษาเรื่องการมีส่วนร่วมของประชาชนในการพัฒนาชุมชนอำเภอเมืองบึงกาฬ จังหวัดบึงกาฬ ผลการศึกษาพบว่า โดยภาพรวมอยู่ในระดับปานกลาง ซึ่งผลการศึกษาสอดคล้องกับ ผลการศึกษาของลดาวรรณ มหาโชติ (2559) ได้ศึกษาเรื่อง การมีส่วนร่วมของประชาชนในการพัฒนาชุมชน กรณีศึกษา ชุมชนบ้านป่าดิบ ตำบลทุ่งทอง อำเภอท่าม่วง จังหวัดกาญจนบุรีภาพรวมอยู่ในระดับปานกลางซึ่งผลการศึกษาสอดคล้องกับผลการศึกษาของจิราภรณ์ มณี (2559) ได้ศึกษาเรื่อง การมีส่วนร่วมของประชาชนในการพัฒนา ชุมชนตำบลนาโพธิ์ อำเภอเมือง จังหวัดร้อยเอ็ด ผลการวิจัยพบว่าการมีส่วนร่วมของประชาชนในการ พัฒนาชุมชน ตำบลนาโพธิ์ อำเภอเมือง จังหวัดร้อยเอ็ดในภาพรวม อยู่ในระดับปานกลางซึ่งผลการศึกษาสอดคล้องกับ ผลการศึกษาของ พระมหาอุทิศ อินทปญโญ (โพธิ์ แสงทอง) (2557)

ได้ศึกษา เรื่องการมีส่วนร่วมของประชาชนในการพัฒนาชุมชน บ้านสร้างเรือง อำเภอเมืองศรีสะเกษ จังหวัดศรีสะเกษ ผลการวิจัยพบว่า การมีส่วนร่วมของประชาชนในการพัฒนาชุมชน บ้านสร้างเรือง อำเภอเมือง ศรีสะเกษ จังหวัดศรีสะเกษ ทั้ง 4 ด้าน โดยภาพรวม อยู่ในระดับปานกลาง ซึ่งผลการศึกษาสอดคล้องกับ ผลการศึกษาของ ไบบุญ โททอง (2560) ได้ศึกษา เรื่อง การมีส่วนร่วมของประชาชนในการพัฒนาชุมชนของเทศบาลตำบลคลองวาฬ อำเภอเมืองจังหวัด ประจวบคีรีขันธ์ ผลการศึกษาพบว่า โดยรวมมีส่วนร่วมอยู่ในระดับมากและผลการศึกษาไม่สอดคล้อง กับ ผลการศึกษาของ วนิดา รุ่งโยธิน (2561) ได้ศึกษาเรื่องการมีส่วนร่วมของประชาชนในการพัฒนาชุมชนของเทศบาลตำบลบ้านบึงอำเภอบ้านบึง จังหวัดชลบุรี ผลการศึกษาพบว่า ระดับการมีส่วนร่วม ของประชาชน ในภาพรวมอยู่ในระดับมาก ตามลำดับ

2. ผลการเปรียบเทียบการมีส่วนร่วมของประชาชนในการพัฒนาชุมชนในเขตเทศบาลตำบลนาอาน อำเภอเมืองเลย จังหวัดเลย ที่จำแนกตามเพศ อายุ ระดับการศึกษา และอาชีพ โดยภาพรวม โดยภาพรวมประชาชนที่มีอายุ ระดับการศึกษา และอาชีพ ต่างกัน มีส่วนร่วมของประชาชนในการพัฒนาชุมชนในเขตเทศบาลตำบลนาอาน อำเภอเมืองเลย จังหวัดเลย แตกต่างกันอย่างมีนัยสำคัญทางสถิติที่ระดับ 0.05 ส่วนประชาชนที่มีเพศต่างกัน มีส่วนร่วมของประชาชนในการพัฒนาชุมชนในเขตเทศบาลตำบลนาอาน อำเภอเมืองเลย จังหวัดเลย ไม่แตกต่างกัน ซึ่งสอดคล้องกับงานวิจัยของปณิตัท บนขุนทด และคณะ (2562) วิจัยเรื่อง การมีส่วนร่วมของประชาชนในการพัฒนาชุมชนตำบลอิสาน อำเภอเมือง จังหวัดบุรีรัมย์ พบว่า ผลการทดสอบสมมติฐานพบว่า ประชาชนที่มีเพศ อายุ ระดับการศึกษา และอาชีพต่างกัน มีส่วนร่วมในการพัฒนาชุมชน ตำบลอิสาน อำเภอเมือง จังหวัดบุรีรัมย์ แตกต่างกันอย่างมีนัยสำคัญทางสถิติที่ 0.05 ข้อเสนอแนะคือ ควรกำหนดนโยบายด้านการมีส่วนร่วมในการประเมินผล กระตุ้นให้ประชาชนมีส่วนติดตามผลการดำเนินงานของการพัฒนาในชุมชน และกำหนดนโยบายด้านการมีส่วนร่วมในการดำเนินงาน ในการพัฒนาชุมชนเพื่อให้ประชาชนได้มีโอกาสออกมามีส่วนร่วม และสอดคล้องกับแนวคิดของ บุญเลิศ ไชยสวัสดิ์ (2560) วิจัยเรื่อง การมีส่วนร่วมของประชาชนในการจัดทำแผนพัฒนาองค์การบริหารส่วนตำบลนาท่อม อำเภอเมืองพัทลุง จังหวัดพัทลุงผลการเปรียบเทียบพบว่า ประชาชนที่มีเพศ ตำแหน่งทางราชการ สังคม การติดต่อสื่อสาร มีความรู้ ความเข้าใจในการจัดทำแผนพัฒนาสามปีต่างกันมีส่วนร่วมในการจัดทำแผน พัฒนาสามปีขององค์การบริหารส่วนตำบลนาท่อม ในภาพรวมแตกต่างกันอย่างมีนัยสำคัญทางสถิติที่ระดับ และได้สอดคล้องกับแนวคิดของ ดาราณี ศรีจันทร์อ่อน (2563) ศึกษาการมีส่วนร่วมในการพัฒนาท้องถิ่นของสมาชิกสภาเทศบาล ในเขตอำเภอเมือง

จังหวัดชลบุรี ผลการศึกษาพบว่า กลุ่มตัวอย่างมีส่วนร่วมในการวางแผนพัฒนาอยู่ในระดับปานกลาง อายุ ระดับการศึกษา รายได้ และระยะเวลาที่อาศัยอยู่ในชุมชนไม่มีความสัมพันธ์กับการมีส่วนร่วม ยกเว้นอาชีพ มีความสัมพันธ์ด้านการวางแผนพัฒนาเทศบาล

องค์ความรู้ใหม่



ภาพที่ 1 องค์ความรู้ การมีส่วนร่วมของประชาชนในการพัฒนาชุมชนในเขตเทศบาลตำบลนาอน อำเภอมืองเลย จังหวัดเลย

สรุป/ข้อเสนอแนะ

การวิจัยครั้งนี้สรุปได้ว่า จากผลการวิจัยการมีส่วนร่วมของประชาชนในการพัฒนาชุมชนในเขตเทศบาลตำบลนาอน อำเภอมืองเลย จังหวัดเลย โดยภาพรวมอยู่ในระดับปานกลาง และด้านที่มีค่าเฉลี่ยน้อยที่สุด คือ ด้านการมีส่วนร่วมในการรับผลประโยชน์ เทศบาลตำบลนาอน อำเภอมืองเลย จังหวัดเลยควรมีการดำเนินการดังนี้ 1. ข้อเสนอแนะในการนำผลการวิจัยในครั้งนี้ไปใช้ ประกอบด้วย 1.1 ปรับนโยบายเกี่ยวกับความรับผิดชอบต่อสังคม เพื่อให้ประชาชนรู้สึกเป็นส่วนหนึ่งของการรับผิดชอบต่อสังคมในการดำเนินกิจกรรมต่าง ๆ ในชุมชน 1.2 จัดเวทีให้ประชาชนมีส่วนร่วมในการประเมิณการทำงานของเจ้าหน้าที่ที่เกี่ยวข้อง

1.3 ส่งเสริมให้ประชาชนได้เข้ามามีส่วนร่วมในการบริหารงานต่าง ๆ อีกทั้งยังได้เข้ามาตรวจสอบ กำกับดูแลการบริหารงานได้ และ 1.4 ในการดำเนินโครงการ / กิจกรรมต่าง ๆ ที่เทศบาลตำบลจัดทำขึ้น ควรจัดให้มีการศึกษาวิจัย เพื่อให้กิจกรรมต่าง ๆ สอดคล้องกับความต้องการของชุมชนและคนในพื้นที่ อย่างแท้จริง มิใช่เป็นการใช้งบประมาณไปอย่างไร้ค่า โดยเปิดโอกาสให้ประชาชนร่วมแสดงความคิดเห็นและข้อเสนอแนะผ่านเวทีต่าง ๆ ทั้งทางตรงและทางอ้อม และ 5. ในการจัดแผนพัฒนาของเทศบาลตำบลควรมีการทบทวนแผนเป็นระยะโดยให้ตัวแทนภาคประชาชนเข้ามามีส่วนร่วมในการแสดงความคิดเห็นด้วย เพื่อสามารถปรับแผนให้สอดคล้องกับสภาพการณ์ปัจจุบัน อันจะสามารถตอบสนองความต้องการของประชาชนได้อย่างเร่งด่วน

2. ข้อเสนอแนะในการวิจัยครั้งต่อไป

2.1 ควรศึกษาปัจจัยที่มีผลต่อการมีส่วนร่วมของประชาชนในการพัฒนาชุมชนในเขตเทศบาลตำบลนาอาาน อำเภอเมืองเลย จังหวัดเลย และ 2.2 ควรศึกษาเปรียบเทียบการมีส่วนร่วมของประชาชนในการพัฒนาชุมชนในเขตเทศบาลตำบลนาอาาน อำเภอเมืองเลย จังหวัดเลย ในแต่ละตำบล

เอกสารอ้างอิง

- กรมส่งเสริมการปกครองส่วนท้องถิ่น. (2566). แผนงานและโครงการขององค์กรปกครองส่วนท้องถิ่น. กรุงเทพมหานคร: กรมส่งเสริมการปกครองส่วนท้องถิ่น.
- จิราภรณ์ มณี. (2559). การมีส่วนร่วมของประชาชนในการพัฒนาชุมชน ตำบลนาโพธิ์ อำเภอเมือง จังหวัดร้อยเอ็ด. ใน วิทยานิพนธ์ศิลปศาสตรมหาบัณฑิต. มหาวิทยาลัยรามคำแหง.
- ไบบุญ โตทอง. (2560). การมีส่วนร่วมของ. ประชาชนในการพัฒนาชุมชนของเทศบาล ตำบลคลองวาฬ อำเภอเมือง จังหวัดประจวบคีรีขันธ์. มหาวิทยาลัยสยาม.
- ลดาวรรณ มหาโชติ. (2559). การมีส่วนร่วมของประชาชนในการพัฒนาชุมชนกรณีศึกษาชุมชนบ้านป่าดิบ. ตำบลทุ่งทอง อำเภอท่าม่วง จังหวัดกาญจนบุรี. ใน วิทยานิพนธ์ปริญญาโทมหาบัณฑิต.
- บุญเลิศ ไชยสวัสดิ์. (2560). การมีส่วนร่วมของประชาชนในการจัดทำแผนพัฒนาองค์การบริหารส่วน ตำบลนาท่อม อำเภอเมืองพัทลุง จังหวัดพัทลุง. สาขาวิชาการปกครองท้องถิ่นวิทยาลัยการปกครองท้องถิ่น. มหาวิทยาลัยขอนแก่น.

- ปิ่นนัทธ์ บนนทท . (2564). ปัจจัยที่มีผลต่อคุณภาพชีวิตผู้สูงอายุในเขตบ้านหนองโพรง ตำบลอิสาน อำเภอมือง จังหวัดบุรีรัมย์. มหาวิทยาลัยเวสเทิร์น วิทยาเขตบุรีรัมย์.
- วนิดา รุ่งโยธิน. (2561). การมีส่วนร่วมของประชาชนในการพัฒนาชุมชนของ. เทศบาลตำบล บ้านบึง อำเภอบ้านบึง จังหวัดชลบุรี. มหาวิทยาลัยบูรพา.
- อัมพาพร อุ่มภูธร. (2561). การมีส่วนร่วมของประชาชนในการพัฒนาชุมชน อำเภอมืองบึงกาฬ จังหวัดบึงกาฬ. ใน วิทยานิพนธ์ปริญญารัฐประศาสนศาสตรมหาบัณฑิต. สกลนคร. มหาวิทยาลัยราชภัฏสกลนคร.
- อุทิศ อินทปญโญ (โพธิ์แสงทอง). (2557). การมีส่วนร่วมของประชาชนในการพัฒนาชุมชน. บ้านสร้างเรือง อำเภอมืองศรีสะเกษ จังหวัดศรีสะเกษ. มหาวิทยาลัยมหาจุฬาลงกรณราชวิทยาลัย.
- Taro Yamane. (1973). Statistics: An Introductory Analysis. 3rd Ed. New York Harper and Row Publications.

การปฏิบัติหน้าที่ของกำนัน ผู้ใหญ่บ้านตำบลโนนสัง อำเภอโนนสัง
จังหวัดหนองบัวลำภู*

PERFORMING THE DUTIES OF THE VILLAGE HEADMAN VILLAGE
HEAD OF NON SANG SUBDISTRICT, NON SANG DISTRICT,
NONG BUA LAMPHU PROVINCE

ระวิวัฒน์ สีลาบุตร¹ และ สุป็น สมสาร²

Peerawat Seelaboot¹ and Supan Somsarn²

¹⁻²วิทยาลัยพณิชยบัณฑิต

¹⁻² Pitchayabundit College, Thailand

Corresponding author E-mail: aopdotnet@gmail.com

บทคัดย่อ

การวิจัยครั้งนี้มีวัตถุประสงค์ 1) เพื่อศึกษาการปฏิบัติหน้าที่ของกำนัน ผู้ใหญ่บ้าน ตำบลโนนสัง อำเภอโนนสัง จังหวัดหนองบัวลำภู 2) เพื่อเปรียบเทียบการปฏิบัติหน้าที่ของกำนัน ผู้ใหญ่บ้านตำบลโนนสัง อำเภอโนนสัง จังหวัดหนองบัวลำภู ที่จำแนกตามเพศ อายุ ระดับการศึกษา และอาชีพ และ 3) เป็นข้อมูลและแนวทางการพัฒนาการปฏิบัติหน้าที่ของกำนัน ผู้ใหญ่บ้าน ตำบลโนนสัง อำเภอโนนสัง จังหวัดหนองบัวลำภู กลุ่มตัวอย่างที่ใช้ในการวิจัยคือประชาชนที่มีอายุตั้งแต่ 18 ปี ขึ้นไป ที่อาศัยอยู่ในเขตพื้นที่ตำบลโนนสัง จำนวนตามสูตรการคำนวณของทาโร ยามาเน่ 379 คน เครื่องมือที่ใช้ในการเก็บรวบรวมข้อมูล คือแบบสอบถาม ประกอบไปด้วยเนื้อหา 3 ส่วน สถิติที่ใช้ในการวิเคราะห์ข้อมูล คือสถิติพรรณนา ได้แก่ จำนวน ร้อยละ ค่าเฉลี่ย และส่วนเบี่ยงเบนมาตรฐาน สถิติเชิงอนุมาน ได้แก่ T - test และ F - test ค่าความเชื่อมั่นของแบบสอบถามเท่ากับ 0.754

* Received 2 October 2024; Revised 15 October 2024; Accepted 27 December 2024

ผลการวิจัยพบว่า

การปฏิบัติหน้าที่ของกำนัน ผู้ใหญ่บ้านตำบลโนนสัง อำเภอโนนสัง จังหวัดหนองบัวลำภู โดยภาพรวมอยู่ในระดับมาก ($\bar{X} = 3.93$) และเมื่อพิจารณารายด้าน พบว่า ด้านที่มีค่าเฉลี่ยสูงสุดคือด้านการพัฒนาและส่งเสริมอาชีพ ($\bar{X} = 4.16$) รองลงมาคือด้านงานทะเบียนและบัตร ($\bar{X} = 4.07$) และด้านที่มีค่าเฉลี่ยน้อยที่สุดคือด้านการเป็นเจ้าพนักงานตามกฎหมาย ($\bar{X} = 3.64$)

ผลการเปรียบเทียบการปฏิบัติหน้าที่ของกำนัน ผู้ใหญ่บ้านตำบลโนนสัง อำเภอโนนสัง จังหวัดหนองบัวลำภู ที่จำแนกตามเพศ อายุ ระดับการศึกษา และอาชีพ โดยภาพรวมกำนัน ผู้ใหญ่บ้านตำบลโนนสัง อำเภอโนนสัง จังหวัดหนองบัวลำภู ที่มีอาชีพต่างกัน มีการปฏิบัติหน้าที่แตกต่างกันอย่างมีนัยสำคัญทางสถิติที่ระดับ 0.05 ส่วนกำนัน ผู้ใหญ่บ้านตำบลโนนสัง อำเภอโนนสัง จังหวัดหนองบัวลำภู ที่จำแนกตามเพศ อายุ และระดับการศึกษา ต่างกัน มีการปฏิบัติหน้าที่ไม่แตกต่างกัน

ข้อเสนอแนะทางการพัฒนาการปฏิบัติหน้าที่ของกำนัน ผู้ใหญ่บ้าน ตำบลโนนสัง อำเภอโนนสัง จังหวัดหนองบัวลำภู ได้แก่ คณะกรรมการหมู่บ้านควรมีการตรวจความปลอดภัยในหมู่บ้านเวลากลางคืนอย่างเคร่งครัด และสม่ำเสมอ ให้มากกว่านี้

คำสำคัญ : การปฏิบัติหน้าที่, กำนัน ผู้ใหญ่บ้าน, ประชาชน

Abstract

This research aimed to 1) study the performance of the village headmen and sub-district headmen of Non Sang Sub-district, Non Sang District, Nong Bua Lamphu Province, 2) compare the performance of the village headmen and sub-district headmen of Non Sang Sub-district, Non Sang District, Nong Bua Lamphu Province classified by gender, age, education level, and occupation, and 3) provide information and guidelines for developing the performance of the village headmen and sub-district headmen of Non Sang

Sub-district, Non Sang District, Nong Bua Lamphu Province. The sample group used in the research was people aged 18 years and over living in Non Sang Sub-district, calculated using Taro Yamane's formula, 379 people. The instrument used for data collection was a questionnaire consisting of 3 parts. The statistics used for data analysis were descriptive statistics, including numbers, percentages, means, and standard deviations, and inferential statistics, including T-test and F-test. The reliability of the questionnaire was 0.754.

The research results found that :

Performing the duties of the village headman Village headman of Non Sang Subdistrict, Non Sang District, Nong Bua Lamphu Province Overall, it was at a high level ($\bar{X} = 3.93$) and when considering each aspect, it was found that the aspect with the highest average was career development and promotion ($\bar{X} = 4.16$), followed by registration and card work ($\bar{X} = 4.07$) and The area with the lowest average was being a legal officer ($\bar{X} = 3.64$).

Comparative results of the performance of duties of village headmen Village headman of Non Sang Subdistrict, Non Sang District, Nong Bua Lamphu Province classified by gender, age, education level, and occupation, overall village headman Village headman of Non Sang Subdistrict, Non Sang District, Nong Bua Lamphu Province with different occupations There was a significant difference in performing duties at the 0.05 level. As for the village headman, village headman of Non Sang Subdistrict, Non Sang District, Nong Bua Lamphu Province. Classified by gender, age and different educational levels, their duties were not different.

Suggestions for improving the performance of duties of village headmen, Non Sang Subdistrict, Non Sang District, Nong Bua Lamphu Province include:

The village committee should strictly and regularly inspect village safety at night more than this.

Keywords : Performance of duties, Village headman, People

บทนำ

การจัดการปกครองท้องที่ ได้เริ่มต้นมาจากรัชสมัยของพระบาทสมเด็จพระจุลจอมเกล้าเจ้าอยู่หัวรัชกาลที่ 5 ซึ่งทรงมีพระราชดำริให้มีการฟื้นฟูการปกครองระดับหมู่บ้าน ที่มีมาแต่เดิมขึ้นใหม่เพราะทรงเล็งเห็นว่าการปกครองในระดับนี้ จำเป็นและสำคัญยิ่งในการบริหารราชการแผ่นดิน เนื่องจากเป็นหน่วยการปกครองที่ใกล้ชิดกับราษฎรมากที่สุด โดยได้ทรงให้มีการทดลองจัดระเบียบการปกครองตำบล หมู่บ้าน ขึ้นที่อำเภอบางปะอิน จังหวัดพระนครศรีอยุธยา เมื่อ ร.ศ. 111 (พ.ศ. 2435) โดยให้ราษฎรเลือกผู้ใหญ่บ้านแทนการแต่งตั้งโดยเจ้าเมืองดังแต่ก่อน นับแต่นั้นมาจึงได้มีการจัดระเบียบการปกครองตำบล หมู่บ้าน ตามหัวเมืองต่าง ๆ โดยตราเป็นพระราชบัญญัติลักษณะปกครองท้องที่ ร.ศ. 116 ต่อมาในรัชสมัยรัชกาลที่ 6 ได้มีการตราพระราชบัญญัติลักษณะปกครองท้องที่ พ.ศ. 2457 ขึ้นใช้บังคับแทน และได้มีการใช้สืบเนื่องมาจนถึงปัจจุบัน โดยมีการแก้ไขเพิ่มเติมอยู่หลายฉบับเพื่อให้เข้ากับสถานการณ์ที่เปลี่ยนแปลงและเป็นปัจจุบัน บทบาทและอำนาจหน้าที่ของกำนันและผู้ใหญ่บ้าน ภายหลังปี พ.ศ. 2540 ได้มีการเปลี่ยนแปลงไปอย่างมาก ซึ่งเห็นได้ชัดเจนว่าหลังจากได้มีการกระจายอำนาจให้องค์กรปกครองส่วนท้องถิ่น บทบาทของกำนันและผู้ใหญ่บ้านในด้านการให้บริการสาธารณะมีแนวโน้มลดลงในขณะที่นายกองค์การบริหารส่วนตำบลและสมาชิกสภาองค์การบริหารส่วนตำบล กลับมีบทบาทในการบริหารงานด้านสาธารณประโยชน์ สาธารณูปโภคในเรื่องต่าง ๆ ได้อย่างเต็มที่ในพื้นที่ตำบล หมู่บ้านเดียวกัน แทนบทบาทหน้าที่ของกำนัน ผู้ใหญ่บ้านที่มีอยู่แต่เดิม แต่อย่างไรก็ตามยังมีอีกหลายบทบาทที่องค์การปกครองส่วนท้องถิ่น ในปัจจุบัน ที่ไม่สามารถทำการแทนกำนันและผู้ใหญ่บ้านได้ทั้งหมด (บงกชมาศ เอกเอี่ยม, 2557)

องค์กรปกครองส่วนท้องถิ่น (อปท.) ซึ่งทำหน้าที่ให้บริการประชาชนในหลายๆ ด้าน แทนที่กำนัน ผู้ใหญ่บ้านได้ อีกทั้งการได้มาโดยตำแหน่งของผู้บริหารองค์กรปกครองส่วนท้องถิ่น ได้มาจากการเลือกตั้งโดยตรงจากประชาชน ผู้บริหารองค์กรปกครองส่วนท้องถิ่น มีบทบาทสำคัญในการให้บริการสาธารณะมีอำนาจในการบริหารจัดการงบประมาณโดยประชาชนมีส่วนร่วมผ่านกลไกสมาชิกสภาท้องถิ่นสามารถตอบสนองต่อความต้องการของประชาชนได้อย่างรวดเร็ว ส่งผลให้ประชาชนหลายคนอาจสงสัยในการทำงานของกำนัน ผู้ใหญ่บ้านว่ายังคงมีบทบาทและหน้าที่ดูแล การให้บริการประชาชนในชนบทลดน้อยลงหรือไม่ และยังคงจะมีกำนันผู้ใหญ่บ้านอีกต่อไปหรือไม่ กำนัน และผู้ใหญ่บ้านควรจะปรับตัวอย่างไร ภายใต้สภาวะที่มีการเปลี่ยนแปลงในปัจจุบัน ดังนั้น กำนัน ผู้ใหญ่บ้าน จึงต้องทบทวนบทบาท อำนาจหน้าที่ เรียนรู้และเข้าใจการเปลี่ยนแปลงกระแสโลกาภิวัตน์ที่เกิดขึ้นอย่างรวดเร็ว เพื่อนำมาปรับปรุงแก้ไข หรือประยุกต์ใช้ในการปฏิบัติหน้าที่ของตนให้สามารถอำนวยความสะดวก คุ้มครองรักษาความสงบเรียบร้อยและความปลอดภัยให้แก่ราษฎรในหมู่บ้านของตนได้อย่างมีประสิทธิภาพ ซึ่งจะส่งผลให้ประชาชนในพื้นที่ได้รับความเป็นธรรม มีความปลอดภัยในชีวิต และทรัพย์สิน มีคุณภาพชีวิตที่ดีขึ้น ทำให้ประชาชนในพื้นที่เกิดความรู้สึกปลอดภัย มีความเชื่อมั่น ศรัทธาและให้ความร่วมมือในการปฏิบัติงานตามอำนาจหน้าที่ของกำนัน ผู้ใหญ่บ้าน ทำให้การขับเคลื่อนการพัฒนาประเทศโดยรวมเป็นไปตามเป้าหมายที่กำหนดอย่างมีประสิทธิภาพ การจัดระบบการบริหารงานภาครัฐแบบใหม่ที่มีเป้าหมายในการบริหารงานโดยเน้น ประสิทธิภาพประสิทธิผลมีการประเมินผลงานโดยมีเกณฑ์ วัดรวมทั้งมีระบบการงบประมาณ และการตรวจสอบการใช้งบประมาณที่แตกต่างไปจากเดิมทำให้กำนันผู้ใหญ่บ้านผู้ไม่ได้อยู่ในฐานะเป็นข้าราชการเต็มตัวและไม่ได้เป็นพนักงานขององค์กรปกครองส่วนท้องถิ่นอยู่ในสถานะที่ไม่ชัดเจนแน่นอนเพราะการประเมินประสิทธิภาพ และประสิทธิผลของกำนันผู้ใหญ่บ้านด้วย เกณฑ์ของระบบการบริหารราชการภาครัฐแบบใหม่กระทำได้อย่าง และอาจไม่มีความเป็นธรรม แก่กำนันผู้ใหญ่บ้านกล่าวได้ว่าบทบาทและอำนาจหน้าที่ของกำนันผู้ใหญ่บ้านภายหลังมีการเปลี่ยนแปลงไปอย่างมากทั้งทางสถานะทางกฎหมายและบทบาทในฐานะการเป็นตัวแทนของรัฐ และการเป็นผู้นำของชุมชน (อนัญญา ศุภจรรยา, 2563) จากกระแสการกระจายอำนาจ

ให้แก่องค์กรปกครองส่วนท้องถิ่นบทบาทของกำนันผู้ใหญ่บ้านมีแนวโน้มที่จะลดลงในขณะที่องค์การบริหารส่วนตำบลกลับมีอำนาจในการบริหารงานอย่างเต็มที่ในระดับตำบลแทนที่กำนันผู้ใหญ่บ้านแต่อย่างไรก็ตามยังมีอีกหลายบทบาทที่องค์กรปกครองส่วนท้องถิ่นในปัจจุบันยังไม่สามารถกระทำการแทนหน้าที่ต่างๆ ของกำนันผู้ใหญ่บ้าน ได้ทั้งหมด (วัชรพงษ์ หนูชัย และคณะ, 2558)

ประเทศไทยได้มีการปรับปรุงการบริหารราชการแผ่นดินให้เป็นไปโดยรวดเร็ว คล่องตัวและมีประสิทธิภาพแต่การปกครองท้องถิ่นระดับตำบลหมู่บ้าน ยังไม่มีการปรับปรุงให้เหมาะสมทำให้การปฏิบัติงานของกำนันผู้ใหญ่บ้านไม่เกิดประสิทธิภาพเท่าที่ควร ประกอบกับอำนาจหน้าที่ยังมีความซ้ำซ้อนกับภารกิจและอำนาจหน้าที่ขององค์กรปกครองส่วนท้องถิ่น จึงได้มีการปรับปรุงพระราชบัญญัติลักษณะปกครองท้องถิ่นที่ พระพุทธศักราช 2457 เพื่อปรับปรุงการเข้าสู่ตำแหน่งระยะเวลาการดำรงตำแหน่งการพ้นจากตำแหน่ง บทบาทและอำนาจหน้าที่ของกำนันและผู้ใหญ่บ้าน และให้มีคณะกรรมการหมู่บ้าน เป็นอีกองค์กรหนึ่งมาช่วยงานกำนันผู้ใหญ่บ้านสอดคล้องกับการปรับปรุงการบริหารราชการแผ่นดิน และอำนาจหน้าที่ขององค์กรปกครองส่วนท้องถิ่น (แผนพัฒนาท้องถิ่น เทศบาลตำบลโนนสัง อำเภอโนนสัง จังหวัดหนองบัวลำภู, 2566)

ดังนั้นจากความเป็นมาและความสำคัญของปัญหาดังกล่าว โดยผู้วิจัยมีความสนใจในการศึกษาวิจัยเรื่อง การปฏิบัติหน้าที่ของกำนัน ผู้ใหญ่บ้านตำบลโนนสัง อำเภอโนนสัง จังหวัดหนองบัวลำภู โดยเป็นการศึกษาว่าบทบาท และอำนาจหน้าที่และภาวะความเป็นผู้นำของกำนันผู้ใหญ่บ้านภายใต้สภาพสังคมที่เปลี่ยนแปลงไปของตำบลโนนสัง อำเภอโนนสัง จังหวัดหนองบัวลำภู โดยมีความเป็นพลวัตรสูงโดยกำนันผู้ใหญ่บ้านเองมีบทบาทและคาดหวังในบทบาทของเขาอย่างไร รวมถึงชาวบ้านมีความคาดหวังต่อตัวผู้นำของเขาอย่างไร ทั้งในด้านภารกิจบทบาทอำนาจหน้าที่ และภาวะความเป็นผู้นำ ของกำนันผู้ใหญ่บ้านเพื่อนำไปสู่การเสนอภาพอนาคตของแนวโน้มบทบาทอำนาจหน้าที่ และภาวะความเป็นผู้นำ ของกำนันผู้ใหญ่บ้านที่สอดคล้องกับความคาดหวังของชาวบ้านในตำบลโนนสัง อำเภอโนนสัง จังหวัดหนองบัวลำภู เพื่อนำไปพัฒนาปรับปรุงแก้ไขให้ดีขึ้นต่อไป

วัตถุประสงค์ของการวิจัย

1. เพื่อศึกษาการปฏิบัติหน้าที่ของกำนัน ผู้ใหญ่บ้านตำบลโนนสัง อำเภอโนนสัง จังหวัดหนองบัวลำภู
2. เพื่อเปรียบเทียบการปฏิบัติหน้าที่ของกำนัน ผู้ใหญ่บ้านตำบลโนนสัง อำเภอโนนสัง จังหวัดหนองบัวลำภู ที่จำแนกตามเพศ อายุ ระดับการศึกษา และอาชีพ
3. เป็นข้อมูลและแนวทางการพัฒนาการปฏิบัติหน้าที่ของกำนัน ผู้ใหญ่บ้าน ตำบลโนนสัง อำเภอโนนสัง จังหวัดหนองบัวลำภู

สมมติฐานการวิจัย

1. กำนัน ผู้ใหญ่บ้านตำบลโนนสัง อำเภอโนนสัง จังหวัดหนองบัวลำภู ที่มีเพศต่างกัน มีการปฏิบัติหน้าที่แตกต่างกัน
2. กำนัน ผู้ใหญ่บ้านตำบลโนนสัง อำเภอโนนสัง จังหวัดหนองบัวลำภู ที่มีอายุต่างกัน มีการปฏิบัติหน้าที่แตกต่างกัน
3. กำนัน ผู้ใหญ่บ้านตำบลโนนสัง อำเภอโนนสัง จังหวัดหนองบัวลำภู ที่มีอายุต่างกัน มีการปฏิบัติหน้าที่แตกต่างกัน
4. กำนัน ผู้ใหญ่บ้านตำบลโนนสัง อำเภอโนนสัง จังหวัดหนองบัวลำภู ที่มีอายุต่างกัน มีการปฏิบัติหน้าที่แตกต่างกัน

วิธีดำเนินการวิจัย

ด้านประชากร

ประชากรที่ใช้ในการวิจัยครั้งนี้ ได้แก่ ประชาชนที่มีอายุ 18 ปีขึ้นไป ที่อาศัยอยู่ในเขตพื้นที่ ตำบลโนนสัง อำเภอโนนสัง จังหวัดหนองบัวลำภู จำนวน 15 หมู่บ้าน มีจำนวนทั้งหมด 6,875 คน ได้แก่ หมู่ที่ 1 โนนสัง หมู่ที่ 2 โนนสงเปลือย หมู่ที่ 3 ทุงสว่าง หมู่ที่ 4 โนนภูทอง หมู่ที่ 5 โคกกลาง หมู่ที่ 6 หนองแวงจิวตาก หมู่ที่ 7 โสภจาน หมู่ที่ 8 โนนศิลา หมู่ที่ 9 ฝ่ายหิน หมู่ที่ 10 โนนสังกลาง หมู่ที่ 11 โคกกลางสามัคคี หมู่ที่ 12 หนองแวงพัฒนา หมู่ที่ 13 โสภจานพัฒนา หมู่ที่ 14 โนนสังพัฒนา และ หมู่ที่ 15 ศรีสำโรง (ข้อมูลทั่วไปของเทศบาลตำบลโนนสัง อำเภอโนนสัง จังหวัดหนองบัวลำภู, 2567)

กลุ่มตัวอย่าง

กลุ่มตัวอย่าง คือ ประชาชนที่มีอายุตั้งแต่ 18 ปี ขึ้นไป ที่อาศัยอยู่ในเขตพื้นที่ตำบลโนนสัง อำเภอโนนสัง จังหวัดหนองบัวลำภู จำนวน 6,875 คน ซึ่งทราบจำนวนประชากรที่แท้จริง (Actual population) โดยคำนวณขนาดกลุ่มตัวอย่างแบบทราบค่าประชากรจากสูตรของ Taro Yamane (Yamane, 1967) ที่ระดับนัยสำคัญทางสถิติ 0.05 หรือระดับค่าความเชื่อมั่น 95% และค่าความคลาดเคลื่อน 0.05 ได้ขนาดกลุ่มตัวอย่าง (n) เท่ากับ 379 ตัวอย่าง

เครื่องมือที่ใช้ในการวิจัย

ตอนที่ 1 เป็นแบบสอบถามข้อมูลเกี่ยวกับลักษณะส่วนบุคคลของผู้ตอบแบบสอบถาม ประกอบด้วย เพศ อายุ ระดับการศึกษา และอาชีพ ซึ่งเป็นแบบตรวจสอบรายการ (Check list)

ตอนที่ 2 เป็นแบบสอบถามเกี่ยวกับการปฏิบัติหน้าที่ของกำนัน ผู้ใหญ่บ้าน ตำบลโนนสัง อำเภอโนนสัง จังหวัดหนองบัวลำภู ประกอบด้วยข้อคำถาม 5 ด้าน ได้แก่ 1) ด้านการปกครองและรักษาความสงบเรียบร้อย 2) ด้านการพัฒนาและส่งเสริมอาชีพ 3) ด้านที่เกี่ยวข้องกับความอาญา 4) ด้านงานทะเบียนและบัตร และ 5) ด้านการเป็นเจ้าพนักงานตามกฎหมาย รวมทั้ง 25 ข้อ ข้อคำถามมีลักษณะเป็นแบบมาตราส่วนประมาณค่า (Rating scale) 5 ระดับ ได้แก่ มากที่สุด มาก ปานกลาง น้อย น้อยที่สุด โดยมีลักษณะคำถามเชิงบวก เป็นคำถามที่มีระดับคะแนนตามลำดับ

ตอนที่ 3 เป็นการเปิดโอกาสให้ประชาชนได้ให้ข้อเสนอแนะ แนวทางเกี่ยวกับการพัฒนาการปฏิบัติหน้าที่ของกำนัน ผู้ใหญ่บ้าน ตำบลโนนสัง อำเภอโนนสัง จังหวัดหนองบัวลำภู ซึ่งสามารถตอบได้อย่างอิสระ เป็นลักษณะแบบสอบถามเป็นแบบปลายเปิด (Open-ended)

การเก็บรวบรวมข้อมูล

1. ขอนหนังสือจากวิทยาลัยพณิชยบัณฑิต เพื่อขออนุญาตในการเก็บรวบรวมข้อมูลวิจัยจากประชาชนที่มีอายุตั้งแต่ 18 ปี ขึ้นไป ที่อาศัยอยู่ในเขตพื้นที่ตำบลโนนสัง อำเภอโนนสัง จังหวัดหนองบัวลำภู

2. ผู้วิจัยประสานงานกับผู้นำหมู่บ้าน ในเขตพื้นที่ตำบลโนนสัง อำเภอโนนสัง จังหวัดหนองบัวลำภู เพื่อขอความร่วมมือให้ช่วยทำหน้าที่แจกแบบสอบถามพร้อมทั้งชี้แจงรายละเอียดในการตอบแบบสอบถามให้กับกลุ่มตัวอย่าง

3. นำแบบสอบถามที่ได้รับมาตรวจสอบความสมบูรณ์ ความถูกต้อง และลงรหัสเพื่อการวิเคราะห์ข้อมูลต่อไป

สถิติที่ใช้ในการวิเคราะห์ข้อมูล

1. สถิติพรรณนา ได้แก่

1.1 จำนวน (n)

1.2 ค่าร้อยละ (Percentage)

1.3 ค่าเฉลี่ย (\bar{X})

1.4 ส่วนเบี่ยงเบนมาตรฐาน (S.D.)

สำหรับการวิเคราะห์ข้อมูลทั่วไปของผู้ตอบแบบสอบถามประกอบด้วย เพศ อายุ ระดับการศึกษา และอาชีพ

2. สถิติเชิงอนุมาน ได้แก่

2.1 สถิติ t-test ใช้ทดสอบความแตกต่างหรือเปรียบเทียบค่าเฉลี่ยของตัวแปร ตัวแปร สำหรับการเปรียบเทียบการปฏิบัติหน้าที่ของกำนัน ผู้ใหญ่บ้าน ตำบล โนนสัง อำเภอนอนสัง จังหวัดหนองบัวลำภู ที่จำแนกตามเพศ

2.2 สถิติ F-test โดยการทดสอบความแตกต่างหรือเปรียบเทียบค่าเฉลี่ยของตัวแปรตั้งแต่ 3 ตัวแปรขึ้นไป และหากพบว่ามี ความแตกต่างรายคู่เกิดขึ้น ผู้ศึกษาต้องทำการทดสอบต่อไปว่าค่าเฉลี่ยคู่ใดบ้างที่แตกต่างกัน และแตกต่างกันอย่างไร ตามวิธีการของเชฟเฟ (Scheffe's method) สำหรับการเปรียบเทียบการปฏิบัติหน้าที่ของกำนัน ผู้ใหญ่บ้าน ตำบล โนนสัง อำเภอนอนสัง จังหวัดหนองบัวลำภู ที่จำแนกตามอายุ ระดับการศึกษา และอาชีพ

ผลการวิจัย

1. ข้อมูลทั่วไปของผู้ตอบแบบสอบถาม พบว่า ผู้ตอบแบบสอบถามส่วนใหญ่เป็นเพศชาย จำนวน 207 คน คิดเป็นร้อยละ 54.62 และเป็นเพศหญิง จำนวน 172 คน คิดเป็นร้อยละ 45.38 อายุอยู่ระหว่าง 40 – 49 ปี จำนวน 115 คน คิดเป็นร้อยละ 30.34 ระดับการศึกษา มัธยมศึกษาตอนต้นจำนวน 190 คน คิดเป็นร้อยละ 50.13 ส่วนใหญ่ประกอบอาชีพเกษตรกร จำนวน 180 คน คิดเป็นร้อยละ 47.49

ตารางที่ 1 การปฏิบัติหน้าที่ของกำนัน ผู้ใหญ่บ้านตำบลโนนสัง อำเภอโนนสัง จังหวัดหนองบัวลำภู โดยภาพรวม

การปฏิบัติหน้าที่ของกำนัน ผู้ใหญ่บ้านตำบลโนนสัง อำเภอโนนสัง จังหวัดหนองบัวลำภู	\bar{X}	S.D.	แปลผล
1. ด้านการปกครองและรักษาความสงบเรียบร้อย	3.79	0.68	มาก
2. ด้านการพัฒนาและส่งเสริมอาชีพ	4.16	0.47	มาก
3. ด้านที่เกี่ยวข้องกับความอาญา	4.00	0.55	มาก
4. ด้านงานทะเบียนและบัตร	4.07	0.56	มาก
5. ด้านการเป็นเจ้าพนักงานตามกฎหมาย	3.64	0.70	มาก
รวม	3.93	0.42	มาก

2. จากตารางที่ 1 พบว่าการปฏิบัติหน้าที่ของกำนัน ผู้ใหญ่บ้านตำบลโนนสัง อำเภอโนนสัง จังหวัดหนองบัวลำภู โดยภาพรวมอยู่ในระดับมาก ($\bar{X} = 3.93$) และเมื่อพิจารณารายด้าน พบว่า ด้านที่มีค่าเฉลี่ยสูงสุดคือด้านการพัฒนาและส่งเสริมอาชีพ ($\bar{X} = 4.16$) รองลงมาคือด้านงานทะเบียนและบัตร ($\bar{X} = 4.07$) และด้านที่มีค่าเฉลี่ยน้อยที่สุดคือด้านการเป็นเจ้าพนักงานตามกฎหมาย ($\bar{X} = 3.64$) และวิเคราะห์ข้อมูลออกเป็นแต่ละด้านได้ดังนี้

2.1 ด้านการปกครองและรักษาความสงบเรียบร้อย โดยภาพรวมอยู่ในระดับมาก ($\bar{X} = 3.79$) และเมื่อพิจารณารายข้อ พบว่า ข้อที่มีค่าเฉลี่ยสูงสุดคือ ข้อ 5. การรายงานเรื่องร้องทุกข์ของราษฎรให้ทางหน่วยราชการที่มีหน้าที่เกี่ยวข้อง ($\bar{X} = 3.72$) รองลงมาคือ ข้อ 4. การจัดชุดรักษาความปลอดภัยหมู่บ้าน (ชรบ) เพื่อรักษาความปลอดภัยภายในหมู่บ้าน / ตำบล ($\bar{X} = 3.72$) และข้อที่มีค่าเฉลี่ยน้อยที่สุดคือ ข้อ 2. การควบคุมดูแลราษฎรให้ปฏิบัติตามกฎหมายและระเบียบแบบแผนของชุมชน ($\bar{X} = 3.53$)

2.2 ด้านการพัฒนาและส่งเสริมอาชีพ โดยภาพรวมอยู่ในระดับมาก ($\bar{X} = 4.16$) และเมื่อพิจารณารายข้อ พบว่า ข้อที่มีค่าเฉลี่ยสูงสุดคือ ข้อ 7. การส่งเสริมและสนับสนุนอาชีพของราษฎรในทางพาณิชย์กรรมหรือการทำธุรกิจ การค้าต่าง ๆ ภายในหมู่บ้าน/

ตำบล ($\bar{X} = 4.31$) รองลงมาคือ ข้อ 6. การส่งเสริมและสนับสนุนอาชีพของราษฎรในทาง การเกษตรภายในหมู่บ้าน/ตำบล ($\bar{X} = 4.23$) และข้อที่มีค่าเฉลี่ยน้อยที่สุดคือ ข้อ 9. การจัดให้ มีวิทยากรมาให้ความรู้ ด้านอาชีพเสริมแก่ราษฎรตามความสนใจภายในหมู่บ้าน/ตำบล ($\bar{X} = 4.03$)

2.3 ด้านที่เกี่ยวข้องด้วยความอาญา โดยภาพรวมอยู่ในระดับมาก ($\bar{X} = 4.00$) และเมื่อพิจารณารายข้อ พบว่า ข้อที่มีค่าเฉลี่ยสูงสุดคือ ข้อ 11. การช่วยเหลือราชการในการ จับกุมคนร้ายที่กระทำผิดพร้อมทั้งติดตามของกลาง ($\bar{X} = 4.09$) รองลงมาคือ ข้อ 15. การให้ คำปรึกษาและความรู้แก่ราษฎรในเรื่องความผิดเกี่ยวกับความอาญา ($\bar{X} = 4.01$) และข้อที่มี ค่าเฉลี่ยน้อยที่สุดคือ ข้อ 14. การแจ้งความเมื่อทราบว่ามีการกระทำผิดกฎหมายเกิดขึ้นหรือมี เหตุสงสัยว่ามีการกระทำผิดกฎหมายเกิดขึ้นภายในหมู่บ้าน/ตำบล ($\bar{X} = 3.94$)

2.4 ด้านงานทะเบียนและบัตร โดยภาพรวมอยู่ในระดับมาก ($\bar{X} = 4.07$) และ เมื่อพิจารณารายข้อ พบว่า ข้อที่มีค่าเฉลี่ยสูงสุดคือ ข้อ 18. การรับแจ้งกรณีราษฎรปลูกสร้าง บ้านใหม่หรือรื้อถอนบ้าน ($\bar{X} = 4.18$) รองลงมาคือ ข้อ 17. การรับรองกรณีบัตรประชาชนของ ราษฎรเกิดสูญหาย ($\bar{X} = 4.11$) และข้อที่มีค่าเฉลี่ยน้อยที่สุดคือ ข้อ 16. การเป็นนายทะเบียน ผู้รับแจ้งการเกิด การตาย และการย้ายที่อยู่ ($\bar{X} = 3.97$)

2.5 ด้านการเป็นเจ้าของพนักงานตามกฎหมาย โดยภาพรวมอยู่ในระดับมาก ($\bar{X} = 3.64$, S.D.= 0.70) และเมื่อพิจารณารายข้อ พบว่า ข้อที่มีค่าเฉลี่ยสูงสุดคือ ข้อ 21. การ ส่งเสริมกิจการการเลือกตั้งในพื้นที่ให้เป็นไปด้วยความยุติธรรม ($\bar{X} = 3.94$, S.D.= 0.86) รองลงมาคือ ข้อ 25. การเป็นเจ้าของพนักงานสำรวจที่ดินตามแบบแสดงรายการที่ดินกรณีจัดเก็บ ภาษีบำรุงท้องที่ ($\bar{X} = 3.73$, S.D.= 1.02) และข้อที่มีค่าเฉลี่ยน้อยที่สุดคือ ข้อ 22. การแจ้งผู้มี อายุถึงเกณฑ์ที่จะต้องขึ้นบัญชีทหารกองเกินไปขึ้นบัญชีทหารกองเกิน (3.50, S.D.= 1.04)

3. ผลการเปรียบเทียบการปฏิบัติหน้าที่ของกำนัน ผู้ใหญ่บ้านตำบลโนนสัง อำเภอ โนนสัง จังหวัดหนองบัวลำภู ที่จำแนกตามเพศ อายุ ระดับการศึกษา และอาชีพ โดยภาพรวม กำนัน ผู้ใหญ่บ้านตำบลโนนสัง อำเภอโนนสัง จังหวัดหนองบัวลำภู ที่มีอาชีพต่างกัน มีการ ปฏิบัติหน้าที่แตกต่างกันอย่างมีนัยสำคัญทางสถิติที่ระดับ 0.05 ส่วนกำนัน ผู้ใหญ่บ้านตำบล

โนนสัง อำเภอโนนสัง จังหวัดหนองบัวลำภู ที่จำแนกตามเพศ อายุ และระดับการศึกษา ต่างกัน มีการปฏิบัติหน้าที่ไม่แตกต่างกัน

4. ข้อเสนอแนะทางการพัฒนาการปฏิบัติหน้าที่ของกำนัน ผู้ใหญ่บ้าน ตำบลโนนสัง อำเภอโนนสัง จังหวัดหนองบัวลำภู ได้แก่

1. คณะกรรมการหมู่บ้านควรมีการตรวจความปลอดภัยในหมู่บ้านเวลา กลางคืนอย่างเคร่งครัด และสม่ำเสมอ ให้มากกว่านี้

2. เพิ่มการส่งเสริมให้ความรู้ในการแปรรูปวัตถุดิบในท้องถิ่นเพื่อเป็นสินค้า OTOP ในชุมชน

3. ควรมีการระงับข้อพิพาทเมื่อลูกบ้านมีข้อขัดแย้งกัน มีการใช้ตำแหน่ง หน้าที่ประกันให้ลูกบ้านเมื่อลูกบ้านมีคดีความ และการส่งเสริมสร้างความสามัคคีให้เกิดขึ้นใน หมู่บ้าน

4. กำนันผู้ใหญ่บ้าน ควรช่วยเหลือ บริการประชาชนด้วยความจริงใจ ยุติธรรม และควรให้บริการประชาชนอย่างตรงต่อเวลาและรวดเร็วรวมถึงเป็นพยานบุคคล รับรองในด้านงานทะเบียนและบัตรของประชาชนได้

5. การช่วยเหลือประชาชนกรณีที่มีการสำรวจที่ดินตามแบบแสดงรายการ ที่ดินกรณีจัดเก็บภาษีบำรุงท้องที่

อภิปรายผล

การปฏิบัติหน้าที่ของกำนัน ผู้ใหญ่บ้านตำบลโนนสัง อำเภอโนนสัง จังหวัด หนองบัวลำภู โดยภาพรวมอยู่ในระดับมาก ($\bar{X} = 3.93$) และเมื่อพิจารณารายด้าน พบว่า ด้าน ที่มีค่าเฉลี่ยสูงสุดคือด้านการพัฒนาและส่งเสริมอาชีพ ($\bar{X} = 4.16$) รองลงมาคือด้านงาน ทะเบียนและบัตร ($\bar{X} = 4.07$) และด้านที่มีค่าเฉลี่ยน้อยที่สุดคือด้านการเป็นเจ้าพนักงานตาม กฎหมาย ($\bar{X} = 3.64$) ที่เป็นเช่นนี้อาจเป็นเพราะว่า ทางคณะผู้บริหารให้ความสำคัญในเรื่อง การพัฒนาการปฏิบัติหน้าที่ของกำนัน ผู้ใหญ่บ้านตำบลโนนสัง อำเภอโนนสัง จังหวัด หนองบัวลำภู เช่น มีการอบรมให้ความรู้แก่กำนัน ผู้ใหญ่บ้านตำบลโนนสังอยู่เป็นประจำในเรื่อง ขอบเขตของการการปฏิบัติหน้าที่ ซึ่งสอดคล้องกับการวิจัยของอรอุมา จรรยาทีวัต (2559) วิจัย เรื่องความพึงพอใจของประชาชนที่มีต่อบทบาทหน้าที่และธรรมาภิบาลของกำนัน ผู้ใหญ่บ้าน

ตำบลบัวลอย อำเภอนองแคว จังหวัดสระบุรี พบว่าระดับความพึงพอใจของประชาชนที่มีต่อบทบาทหน้าที่ของกำนัน ผู้ใหญ่บ้าน ส่วนใหญ่อยู่ในระดับความพึงพอใจมาก มีเพียง 9 ข้อที่อยู่ในระดับมาก คือ การอำนวยความสะดวกหรือประสานงานแก่ราษฎรในหมู่บ้านในการติดต่อหรือรับบริการ กับส่วนราชการ หน่วยงานของรัฐ ของกำนันผู้ใหญ่บ้าน (ค่าเฉลี่ย 4.17) การอำนวยความสะดวกและดูแลรักษาความสงบเรียบร้อยและความปลอดภัย ให้แก่ราษฎรในหมู่บ้านของกำนันผู้ใหญ่บ้าน (ค่าเฉลี่ย 4.09) การสร้างความสามัคคีและความสามัคคีให้เกิดขึ้นในหมู่บ้านรวมทั้งส่งเสริมวัฒนธรรมและประเพณีในท้องถิ่นของกำนันผู้ใหญ่บ้าน (ค่าเฉลี่ย 4.13) การสนับสนุน ส่งเสริม และอำนวยความสะดวกในการปฏิบัติหน้าที่ หรือการให้บริการส่วนราชการ หน่วยงานของรัฐ ของกำนันผู้ใหญ่บ้าน (ค่าเฉลี่ย 4.05) กำนันผู้ใหญ่บ้านควบคุมดูแลราษฎรในหมู่บ้านให้ปฏิบัติ ให้เป็นไปตามกฎหมายหรือระเบียบ แบบแผนของทางราชการ โดยกระทำตน ให้เป็นตัวอย่างแก่ราษฎรตามที่ทางราชการ (ค่าเฉลี่ย 4.11) การรับฟังปัญหาและความเดือดร้อน ทุกข์ สุขและความต้องการที่จำเป็น ของราษฎรในหมู่บ้าน แจ้งต่อส่วนราชการของรัฐ หรือองค์กรอื่นที่เกี่ยวข้องเพื่อให้การแก้ไข หรือช่วยเหลือของกำนันผู้ใหญ่บ้าน(ค่าเฉลี่ย 4.15) การจัดประชุมระหว่างกำนัน ผู้ใหญ่บ้าน เพื่อตรวจสอบรายงานประจำ และรายงานต่อกรมการอำเภอของกำนันผู้ใหญ่บ้าน (ค่าเฉลี่ย 4.14) การรายงานเรื่องเร่งด่วนหรือเรื่องที่ ราษฎรส่วนมากได้รับความเดือดร้อน จะต้องรายงานทันทีของกำนันผู้ใหญ่บ้าน (ค่าเฉลี่ย 4.11) และการจัดประชุมราษฎรและคณะกรรมการ หมู่บ้าน เดือนละ 1 ครั้ง เป็นอย่างน้อย เพื่อชี้แจงข่าวสารราชการแก่ราษฎร ของกำนันผู้ใหญ่บ้าน (ค่าเฉลี่ย 4.12) และยังสอดคล้องกับงานวิจัยของสมคิด ชำนิกุล และพีรสิทธิ์ คำนวนศิลป์ (2564) วิจัยเรื่องการรับรู้คุณค่าเชิงบทบาทหน้าที่ของกำนัน ผู้ใหญ่บ้านในอำเภอชุมแพ จังหวัดขอนแก่น พบว่าความพึงพอใจและความจำเป็นของ ตำแหน่งกำนัน ผู้ใหญ่บ้าน จากการสำรวจพบว่าประชาชนในพื้นที่อำเภอชุมแพ ยังให้ความสำคัญ กับตำแหน่งกำนัน ผู้ใหญ่บ้านอยู่มาก เพราะถือเป็น ตัวกลางในการที่จะนำเสนอปัญหาและความ ต้องการของประชาชนในหมู่บ้านหรือตำบลที่ตน รับผิดชอบเสนอและส่งต่อให้ส่วนราชการได้ดำเนิน การแก้ไขให้ทันท่วงที พร้อมทั้งนำเอาข่าวสารจาก ทางราชการไปแจ้งต่อประชาชนในพื้นที่ที่ตนรับผิดชอบ แม้ในปัจจุบันจะมีการประกาศใช้รัฐธรรมนูญ แห่งราชอาณาจักรไทย พ.ศ. 2560 ส่งผลให้มีการกระจายอำนาจลงไปสู่ท้องถิ่นมากขึ้น แต่บทบาท หน้าที่ของกำนัน ผู้ใหญ่บ้าน ยังมีความจำเป็นต่อ วิถีชีวิตของประชาชนในชนบทที่จะสามารถในการ สนองความต้องการของประชาชนในพื้นที่ได้

ผลการเปรียบเทียบการปฏิบัติหน้าที่ของกำนัน ผู้ใหญ่บ้านตำบลโนนสัง อำเภอโนนสัง จังหวัดหนองบัวลำภู ที่จำแนกตามเพศ อายุ ระดับการศึกษา และอาชีพ โดยภาพรวมกำนัน ผู้ใหญ่บ้านตำบลโนนสัง อำเภอโนนสัง จังหวัดหนองบัวลำภู ที่มีอาชีพต่างกัน มีการปฏิบัติหน้าที่แตกต่างกันอย่างมีนัยสำคัญทางสถิติที่ระดับ 0.05 ส่วนกำนัน ผู้ใหญ่บ้านตำบลโนนสัง อำเภอโนนสัง จังหวัดหนองบัวลำภู ที่จำแนกตามเพศ อายุ และระดับการศึกษาต่างกัน มีการปฏิบัติหน้าที่ไม่แตกต่างกัน ที่เป็นเช่นนี้อาจเป็นเพราะว่าเพศ อายุ และระดับการศึกษาของประชาชนที่ต่างกัน ไม่มีผลต่อความคิดเห็นหรือทัศนคติต่อการปฏิบัติหน้าที่ของกำนัน ผู้ใหญ่บ้านตำบลโนนสัง อำเภอโนนสัง จังหวัดหนองบัวลำภู ซึ่งสอดคล้องกับผลการศึกษาของ สุกิจ ปิลวาสน์ (2560) วิจัยเรื่องการมีส่วนร่วมของคณะกรรมการหมู่บ้านในการพัฒนาชุมชน ตำบลโคกหาร อำเภอเขาพนม จังหวัดกระบี่ พบว่าคณะกรรมการหมู่บ้านที่มีเพศ อายุ และสถานภาพการสมรส ต่างกันมีส่วนร่วมในการพัฒนาชุมชนไม่แตกต่างกัน และยังสอดคล้องกับ งานวิจัยของรัฐติพร ศิริศรี และสัญญา เคนาภูมิ (2560) ที่พบว่าคณะกรรมการหมู่บ้านที่มีเพศ แตกต่างกันมีบทบาทไม่แตกต่างกัน ซึ่งไม่ตรงกับสมมุติฐานทั้งนี้อาจเป็นเพราะว่า การปฏิบัติหน้าที่ใช้มาตรฐานเดียวกัน คือ ต้องปฏิบัติหน้าที่ตามระเบียบกระทรวงมหาดไทยว่าด้วยหลักเกณฑ์การเป็นกรรมการหมู่บ้าน การปฏิบัติหน้าที่และการประชุมของคณะกรรมการหมู่บ้าน พ.ศ. 2551 ซึ่งบทบาทไม่ได้เน้นหรือเจาะจงเป็นเพศหญิงหรือเพศชาย คณะกรรมการหมู่บ้าน ที่มีระดับการศึกษาแตกต่างกัน มีบทบาทไม่แตกต่างกัน ซึ่งไม่ตรงกับสมมุติฐานทั้งนี้อาจเป็นเพราะว่า การปฏิบัติหน้าที่ใช้มาตรฐานเดียวกันถึงแม้ว่าระดับการศึกษาจะแตกต่างกัน แต่ต้องปฏิบัติหน้าที่ตามระเบียบกระทรวงมหาดไทยว่าด้วยหลักเกณฑ์การเป็นกรรมการหมู่บ้าน การปฏิบัติหน้าที่และการประชุมของคณะกรรมการหมู่บ้าน พ.ศ. 2551

องค์ความรู้ใหม่



ภาพที่ 1 องค์ความรู้ใหม่

สรุป/ข้อเสนอแนะ

1. ข้อเสนอแนะในการนำผลการวิจัยในครั้งนี้ไปใช้

การปฏิบัติหน้าที่ของกำนัน ผู้ใหญ่บ้านตำบลโนนสัง อำเภอโนนสัง จังหวัดหนองบัวลำภู โดยภาพรวมอยู่ในระดับมาก และด้านที่มีค่าเฉลี่ยน้อยที่สุดคือด้านการเป็นเจ้าพนักงานตามกฎหมาย ทางกำนัน ผู้ใหญ่บ้านตำบลโนนสัง อำเภอโนนสัง จังหวัดหนองบัวลำภู ควรมีการดำเนินการดังนี้

1.1 ควรมีการแจ้งความเมื่อทราบว่ามีกรกระทำ ความผิดกฎหมาย หรือสงสัยว่าได้เกิดขึ้นในหมู่บ้านของตน มีการประสานเจ้าหน้าที่ของรัฐจับกุมผู้กระทำความผิด หรือสงสัยว่าจะกระทำความผิด

1.2 พัฒนาความรู้ ความชำนาญงานในหน้าที่ของตนเอง และมีความสามารถที่จะขอความร่วมมือจากทุกฝ่ายทุกหน่วยงานไม่ว่าจะเป็นหน่วยงานของรัฐหรือ ของเอกชน ในการปฏิบัติหน้าที่

1.3 ให้บริการประชาชนด้วยความจริงใจ ยุติธรรม และควรให้บริการประชาชนอย่างตรงต่อเวลาและรวดเร็ว

1.4 ให้ความรู้แก่ประชาชนในเรื่องของการแจ้งเกิด แจ้งตาย แจ้งย้ายที่อยู่ การขอเลขที่บ้าน การแก้ไขรายการในทะเบียนบ้าน การเพิ่มชื่อในทะเบียนบ้าน

2. ข้อเสนอแนะในการวิจัยครั้งต่อไป

2.1 ควรมีการศึกษาวิจัยเกี่ยวกับปัญหา และอุปสรรคในการปฏิบัติหน้าที่ของกำนัน ผู้ใหญ่บ้านตำบลโนนสัง อำเภอโนนสัง จังหวัดหนองบัวลำภู

2.2 ควรศึกษาการมีส่วนร่วมของประชาชนกับการปฏิบัติหน้าที่ของกำนัน ผู้ใหญ่บ้าน ตำบลโนนสัง อำเภอโนนสัง จังหวัดหนองบัวลำภู

เอกสารอ้างอิง

วัชรพงษ์ หนูชัย และคณะ. (2558). การศึกษาเปรียบเทียบบทบาทของผู้ใหญ่บ้านในพื้นที่เทศบาล เมือง ต้นเปากับประธานชุมชนในพื้นที่เทศบาลเมืองแม่โจ้. วารสารสหวิทยาการวิจัย, 4(3), 85-95.

บงกชมาศ เอกเอี่ยม. (2557). กำนัน-ผู้ใหญ่บ้าน : บทบาทและภาวะความเป็นผู้นำกับความคาดหวังของประชาชนที่มีต่อผู้นำชุมชนท้องถิ่นในจังหวัดเชียงใหม่. การประชุมวิชาการ การพัฒนาชนบทที่ยั่งยืนครั้งที่ 4 ประจำปี 2557 วันที่ 11-13 มิถุนายน 2557. วิทยาลัยบริหารศาสตร์ มหาวิทยาลัยแม่โจ้อำเภอสันทราย จังหวัดเชียงใหม่.

เทศบาลตำบลโนนสัง. (2566). แผนพัฒนาท้องถิ่น. เทศบาลตำบลโนนสัง อำเภอโนนสัง จังหวัดหนองบัวลำภู.

รัฐติพรศิริศรีและ สัญญา เคนาภูมิ. (2560). การปฏิบัติหน้าที่ตามบทบาทหน้าที่ของคณะกรรมการหมู่บ้าน ในเขต อำเภอเมืองหนองคาย จังหวัดหนองคาย. วารสารสันติศึกษาปริทรรศน์ มจร, 5(6), 42-50.

สมคิด ชำนิกุล และพีรสิทธิ์ คำนวนศิลป์. (2564). การรับรู้คุณค่าเชิงบทบาทหน้าที่ของกำนัน ผู้ใหญ่บ้านในอำเภอชุมแพ จังหวัดขอนแก่น. วิทยาลัยปกครองท้องถิ่น มหาวิทยาลัยขอนแก่น.

สุกิจ ปิลवासัน. (2560). การมีส่วนร่วมของคณะกรรมการหมู่บ้านในการพัฒนาชุมชนตำบลโคกหาร อำเภอเขาพนม จังหวัดกระบี่. ใน วิทยานิพนธ์มหาบัณฑิต. มหาวิทยาลัยมหาจุฬาลงกรณราชวิทยาลัย.



อรอุมา จรรยาทีวัต. (2559). ความพึงพอใจของประชาชนที่มีต่อบทบาทหน้าที่และธรรมมาภิบาลของ กำนัน ผู้ใหญ่บ้านตำบลบัวลอย อำเภอนองแคะ จังหวัดสระบุรี. มหาวิทยาลัยรามคำแหง.

คุณภาพการให้บริการของศูนย์พัฒนาเด็กเล็กเทศบาลตำบลหนองบัว

อำเภอเมือง จังหวัดอุดรธานี*

SERVICE QUALITY OF NONG BUA MUNICIPALITY CHILD

DEVELOPMENT CENTER MUEANG DISTRICT, UDON THANI PROVINCE

ธรรมวิทย์ มุลทรา¹ และ โกศล สอดส่อง²

Thamwit Multhra¹ and Koson Sodsong²

¹⁻²วิทยาลัยพิจญ์บัณฑิต

¹⁻²Pitchayabundit College, Thailand

Corresponding Author's Email: thammawitpalm@gmail.com

บทคัดย่อ

การวิจัยครั้งนี้มีวัตถุประสงค์ 1) เพื่อศึกษาคุณภาพการให้บริการของศูนย์พัฒนาเด็กเล็กเทศบาลตำบลหนองบัว อำเภอเมือง จังหวัดอุดรธานี 2) เพื่อศึกษาเปรียบเทียบคุณภาพการให้บริการของศูนย์พัฒนาเด็กเล็กเทศบาลตำบลหนองบัว อำเภอเมือง จังหวัดอุดรธานี ที่จำแนกตามเพศ อายุ ระดับการศึกษา และรายได้เฉลี่ยต่อเดือน และ 3) เพื่อศึกษาเสนอแนวทางการคุณภาพการให้บริการของศูนย์พัฒนาเด็กเล็กของเทศบาลตำบลหนองบัวอำเภอเมือง จังหวัดอุดรธานี ประชากรที่ใช้ในการศึกษาวิจัยครั้งนี้ คือผู้ปกครองของเด็กที่กำลังศึกษาในศูนย์พัฒนาเด็กเล็กเทศบาลตำบลหนองบัว อำเภอเมือง จังหวัดอุดรธานี จำนวน 210 คน โดยผู้วิจัยศึกษาข้อมูลจากประชากรทั้งหมด เครื่องมือที่ใช้ในการเก็บรวบรวมข้อมูลเป็นแบบสอบถาม สถิติที่ใช้ในการวิเคราะห์ คือ จำนวน ค่าร้อยละ ค่าเฉลี่ย ค่าเบี่ยงเบนมาตรฐาน และวิเคราะห์ข้อมูลทดสอบสมมติฐาน โดยใช้สถิติค่าที และใช้สถิติเอฟ

* Received 2 October 2024; Revised 16 October 2024; Accepted 28 December 2024

ผลการวิจัยพบว่า

1. คุณภาพการให้บริการของศูนย์พัฒนาเด็กเล็กเทศบาลตำบลหนองบัว อำเภอเมือง จังหวัดอุดรธานี โดยภาพรวมอยู่ในระดับมาก ($\mu = 3.84$) และเมื่อพิจารณารายด้าน พบว่าด้านที่มีค่าเฉลี่ยสูงสุดคือด้านการรู้จักและเข้าใจผู้รับบริการ ($\mu = 3.95$) รองลงมาคือด้านความเป็นรูปธรรมของบริการ ($\mu = 3.86$) และด้านที่มีค่าเฉลี่ยน้อยที่สุดคือด้านความเชื่อถือไว้วางใจได้ ($\mu = 3.80$)

2. การเปรียบเทียบคุณภาพการให้บริการของศูนย์พัฒนาเด็กเล็กเทศบาลตำบลหนองบัว อำเภอเมือง จังหวัดอุดรธานี ที่จำแนกตามเพศ อายุ ระดับการศึกษา และรายได้เฉลี่ยต่อเดือน โดยภาพรวมพบว่าผู้ปกครองที่มีอายุต่างกัน มีความคิดเห็นต่อคุณภาพการให้บริการของศูนย์พัฒนาเด็กเล็กเทศบาลตำบลหนองบัว อำเภอเมือง จังหวัดอุดรธานี แตกต่างกันอย่างมีนัยสำคัญทางสถิติที่ระดับ 0.05 ส่วนผู้ปกครองที่มีเพศ ระดับการศึกษา และรายได้เฉลี่ยต่อเดือน ต่างกัน มีความคิดเห็นต่อคุณภาพการให้บริการของศูนย์พัฒนาเด็กเล็กเทศบาลตำบลหนองบัว อำเภอเมือง จังหวัดอุดรธานี ไม่แตกต่างกัน

3. แนวทางพัฒนาคุณภาพการให้บริการของศูนย์พัฒนาเด็กเล็กเทศบาลตำบลหนองบัว อำเภอเมือง จังหวัดอุดรธานี ได้แก่ ควรมีการจัดหาเครื่องเล่นกลางแจ้งให้มีความเหมาะสมเพียงพอและปลอดภัยสำหรับเด็ก

คำสำคัญ : คุณภาพ, การให้บริการ, ศูนย์พัฒนาเด็กเล็ก

Abstract

This research aimed to 1) study the service quality of Nong Bua Municipal Child Development Center, Mueang District, Udon Thani Province, 2) study the comparison of the service quality of Nong Bua Municipal Child Development Center, Mueang District, Udon Thani Province classified by gender, age, education level and average monthly income, and 3) study and propose the service quality guideline of Nong Bua Municipal Child

Development Center, Mueang District, Udon Thani Province. The population used in this research was 210 parents of children studying at Nong Bua Municipal Child Development Center, Mueang District, Udon Thani Province. The researcher studied data from the entire population. The tool used to collect data was a questionnaire. The statistics used for analysis were number, percentage, mean, standard deviation, and data analysis. The hypothesis was tested using t-statistics and F-statistics. The research results found that :

1. The overall quality of service of Nong Bua Municipality Child Development Center, Mueang District, Udon Thani Province was at a high level ($\mu = 3.84$). When considering each aspect, it was found that the aspect with the highest average value was knowing and understanding service recipients ($\mu = 3.95$), followed by the tangibility of the service ($\mu = 3.86$), and the aspect with the lowest average value was reliability ($\mu = 3.80$).

2. Comparison of service quality of Nong Bua Municipality Child Development Center, Mueang District, Udon Thani Province classified by gender, age, education level, and average monthly income. Overall, it was found that parents of different ages had different opinions on the service quality of Nong Bua Municipality Child Development Center, Mueang District, Udon Thani Province at a statistically significant level of 0.05. Parents of different genders, education levels, and average monthly income had no different opinions on the service quality of Nong Bua Municipality Child Development Center, Mueang District, Udon Thani Province.

3. Guidelines for improving the service quality of Nong Bua Municipality Child Development Center, Mueang District, Udon Thani Province include

providing appropriate, sufficient, and safe outdoor playground equipment for children.

Keywords : Quality, Service, Child Development Center

บทนำ

การจัดบริการสาธารณสุขในประเทศไทยเกิดขึ้นมาเป็นเวลานาน แต่เริ่มมีความชัดเจนขึ้นเมื่อพระบาทสมเด็จพระจุลจอมเกล้าเจ้าอยู่หัว รัชกาลที่ 5 ทรงปฏิรูประบบราชการใหม่โดยมีการจัดตั้งกระทรวงต่าง ๆ ขึ้นมา และมีหลายกระทรวงที่ทำหน้าที่จัดทำบริการสาธารณสุข เช่น กระทรวงคมนาคม กระทรวงศึกษาธิการ กระทรวงสาธารณสุขหรือกระทรวงกลาโหม เป็นต้น ซึ่งวิธีการจัดทำบริการสาธารณสุขของไทยส่วนใหญ่จะเป็นการจัดทำในระบบราชการ คือส่วนราชการทั้งหลายมีหน้าที่ในการจัดทำบริการสาธารณสุขและผูกขาดการจัดทำบริการสาธารณสุขไว้แต่เพียงผู้เดียว รัฐมีภารกิจที่ต้องจัดทำบริการสาธารณสุขเพื่อประโยชน์แห่งมหาชนหรือประโยชน์สาธารณะ เพื่อตอบสนองการเสียภาษีอากรของประชาชน ซึ่งต้องตอบสนองความต้องการส่วนรวมโดยให้บริการแก่ประชาชนอย่างทั่วถึง ต่อเนื่องและเท่าเทียมกัน (กรมการปกครอง กระทรวงมหาดไทย, 2552 อ้างถึงใน สิทธิกร สมบูรณ์พร้อม, 2563)

การให้บริการของภาครัฐที่มีคุณภาพ เป็นสิ่งที่สะท้อนสมรรถนะของการปฏิบัติงานการให้บริการเพื่อตอบสนองความต้องการของประชาชนที่เป็นลูกค้าผู้รับบริการของหน่วยงานภาครัฐ ภายใต้รากฐานของการบริหารราชการหรือการบริหารงานภาครัฐ ตามแนวความคิดการจัดการภาครัฐแนวใหม่ (New public management-NPM) ที่ระบบราชการของหลายประเทศรวมทั้งประเทศไทยรับมาเป็นกระบวนการทัศน์ ในการขับเคลื่อนการจัดการระบบงานภาครัฐในช่วงหลายปี ที่ผ่านมาตามแนวคิดนี้ นอกจากแนวทางการปรับปรุงสมรรถภาพ และการยกระดับกำลังการผลิตของหน่วยงานภาครัฐ ซึ่งมีมติด้อยู่ที่การพัฒนาทรัพยากรบุคคล (Human resource development) และมีการใช้ประโยชน์จากภาคเอกชนให้มากขึ้น โดยการจัดการภาครัฐแนวใหม่นั้น มีมิติสำคัญประการหนึ่งที่ทำให้ความสำคัญต่อการให้บริการประชาชน (Public service orientation) ที่มุ่งเน้นคุณภาพการให้บริการประชาชนที่เป็น

ลูกค้า ผู้มารับบริการจากหน่วยงานภาครัฐ ซึ่งเป็นทั้งปัจเจกชน และผู้ประกอบการที่ต้องติดต่อสัมพันธ์ กับหน่วยงานภาครัฐ โดยเฉพาะนับจากช่วงกลางทศวรรษ พ.ศ.2540 – 2550 ที่รัฐบาลหลายสมัยของประเทศไทย ต่างได้ให้ความสำคัญกับการพัฒนาคุณภาพการบริหารจัดการภาครัฐ บริบทของการพัฒนาคุณภาพการให้บริการ ในฐานะที่เป็นเรื่องอันคาบเกี่ยวกับบทบาทภารกิจการให้บริการสาธารณะของหน่วยงานภาครัฐ (ชัชวาลย์ ทัดศิวิชัย, 2565)

เทศบาลตำบลหนองบัว เป็นหน่วยการบริการส่วนท้องถิ่นรูปแบบหนึ่งในระบบประชาธิปไตย โดยเป็นการกระจายอำนาจจากส่วนกลางให้ท้องถิ่นดำเนินการปกครองตนเอง ในด้านการให้บริการสาธารณะแก่ประชาชนในเขตพื้นที่รับผิดชอบตามบทบาทอำนาจหน้าที่ที่กฎหมายบัญญัติไว้การจัดการศึกษาระดับก่อนประถมศึกษาเป็นการศึกษาก่อนการศึกษาขั้นพื้นฐานสำหรับชีวิตในอนาคต ที่ยังต้องอาศัยการให้การสนับสนุนและความร่วมมือจากทุกฝ่าย บุคลากรที่เกี่ยวข้องจะต้องมีความรู้ความเข้าใจในเรื่องการพัฒนาเด็กที่ถูกต้อง โดยถือว่าความร่วมมือจากทุกฝ่ายเป็นหัวใจสำคัญของการจัดการศึกษาในระดับก่อนประถมศึกษา เพื่อประโยชน์ของประเทศชาติและเพื่อเด็กไทยทุกคน ปัจจุบันศูนย์พัฒนาเด็กเล็ก ซึ่งเป็นการจัดการศึกษาอีกรูปแบบหนึ่งที่องค์กรปกครองส่วนท้องถิ่นสามารถจัดการศึกษาให้กับเด็กทั้งชายและหญิงที่มีอายุระหว่าง 2.5 – 5 ขวบ โดยมีวัตถุประสงค์เพื่อเตรียมความพร้อมของเด็กเล็กก่อนที่จะเข้าสู่การศึกษาในระดับสูงขึ้นไปเพื่อเป็นการเตรียมความพร้อมของเด็กในหลาย ๆ ด้าน เช่น ด้านร่างกาย ด้านจิตใจ ด้านอารมณ์และด้านสติปัญญา การที่จะทำให้ผู้ปกครองเข้ามามีส่วนร่วมทางการศึกษาได้นั้น จำเป็นจะต้องสร้างความพร้อมให้กับผู้ปกครองก่อนเป็นอันดับแรกและผู้บริหารสถานศึกษา ครู อาจารย์ ตลอดจนบุคลากรในระบบการเมืองการปกครองท้องถิ่นต้องเข้าใจในเนื้อหาสาระ เพื่อช่วยกันประชาสัมพันธ์ให้ผู้ปกครองได้เข้าใจ ชี้แจงให้รับทราบถึงประโยชน์ของการมีส่วนร่วม สร้างให้เกิดความรู้สึกและตระหนักถึงความ เป็นเจ้าของที่จะต้องดูแลและพัฒนาศูนย์เด็กเล็กในท้องถิ่นของตนให้เจริญก้าวหน้าเพื่อประโยชน์โดยแท้จริงแก่เด็กนักเรียนซึ่งเป็นทรัพยากรที่สำคัญของท้องถิ่นของตน หน่วยงานที่มุ่งพัฒนาเด็กเล็กในด้านการส่งเสริมการอบรมเลี้ยงดู ให้เด็กมีความเจริญเติบโตทั้งในด้านร่างกายและจิตใจอีกทั้งเพื่อเป็นการช่วยแบ่งเบาภาระของผู้ปกครองซึ่ง หน่วยงานดังกล่าวได้แก่ศูนย์พัฒนาเด็ก จากผลการดำเนินงานที่ผ่านมา พบว่าผู้ปกครอง และประชาชน ส่วนใหญ่ให้ความสำคัญต่อการจัดการศึกษาในระดับปฐมวัยเพิ่มมากขึ้นโดยเฉพาะในเด็กเล็กประกอบกับ

รัฐธรรมนูญแห่งราชอาณาจักรไทย พุทธศักราช 2560 และกรมส่งเสริมการปกครองส่วนท้องถิ่น กระทรวงมหาดไทย ให้รับสมัครเด็กเล็กอายุตั้งแต่ 2 ปีขึ้นไป ทำให้การบริหารการจัดการทั้งด้านวิชาการ หลักสูตร ต้องมีการปรับเปลี่ยนใหม่เกือบทั้งหมด บุคลากรที่ยังไม่พร้อม และมีจำนวนไม่เพียงพอต่อจำนวน เด็กเล็ก อีกทั้งสถานที่ก็คับแคบลง เครื่องเล่นสำหรับเด็ก สื่อการเรียนการสอนก็มีไม่เพียงพอ ทั้งงบประมาณที่ได้รับการจัดสรรมาไม่อย่างจำกัด (เทศบาลตำบลหนองบัว, 2566)

เทศบาลตำบลหนองบัว เป็นองค์กรส่วนท้องถิ่นหนึ่งที่ได้จัดให้มีการบริการสาธารณะด้านการจัดการศึกษาตั้งแต่ระดับศูนย์พัฒนาเด็กเล็กก่อนวัยเรียนจนถึงโรงเรียนขยายโอกาสระดับประถมศึกษาถึงระดับมัธยมศึกษาตอนต้น โดยมีศูนย์พัฒนาเด็กเล็กจำนวน 2 แห่ง โรงเรียนขยายโอกาสระดับประถมศึกษาถึงระดับมัธยมศึกษาตอนต้นจำนวน 1 แห่ง มียอดจำนวนครูและบุคลากร จำนวนทั้งสิ้น 60 คน บริหารจัดการโดยงบประมาณของเทศบาลตำบลหนองบัวและงบประมาณอุดหนุนจากส่วนกลาง การให้บริการของศูนย์พัฒนาเด็กเล็กเทศบาลตำบลหนองบัวเป็นการบริการสาธารณะอีกอย่างหนึ่งที่ประชาชนผู้ปกครองให้ความสนใจนำบุตรหลานที่มีอายุก่อนวัยเรียนตั้งแต่ 2.5 – 5 ขวบ มาเข้าเรียนโดยเทศบาลตำบลหนองบัวจัดระบบการศึกษาเป็นศูนย์พัฒนาเด็กเล็ก จำนวน 3 ศูนย์ มียอดเด็กทั้งสิ้น 476 คน บุคลากรทางการศึกษา 60 คน ซึ่งมีแนวโน้มในอนาคตข้างหน้าจะมีจำนวนของเด็กก่อนวัยเรียนเพิ่มขึ้นอีกเป็นจำนวนมาก ซึ่งคาดว่าจะส่งผลกระทบต่อการบริหารจัดการในอนาคตข้างหน้าได้ จากการขยายตัวของชุมชนประชาชนในพื้นที่ที่มีความหนาแน่นมากขึ้นอัตราการเพิ่มของจำนวนเด็กที่เข้าสู่ระบบการศึกษามีมากขึ้นทั้งเด็กในพื้นที่ที่รับผิดชอบและพื้นที่ใกล้เคียง การบริหารจัดการศึกษาให้มีประสิทธิภาพสูงสุดจำเป็นต้องมีข้อมูลความคิดเห็นข้อเสนอแนะจากผู้ปกครอง ประชาชนทั่วไปและผู้นำชุมชนเข้าร่วมปรับปรุงแก้ไขให้ตรงตามความต้องการของท้องถิ่นอย่างเหมาะสม สอดคล้องกับแนวนโยบายของรัฐและเป็นไปตามแผนพัฒนาของเทศบาลตำบลหนองบัวให้มีประสิทธิภาพต่อไป จากการสำรวจความคิดเห็นของประชาชนที่เป็นผู้ปกครองของเด็กที่มารับบริการของศูนย์พัฒนาเด็กเล็กเทศบาลตำบลหนองบัว อำเภอเมือง จังหวัดอุดรธานี การให้บริการของศูนย์พัฒนาเด็กเล็กเทศบาลตำบลหนองบัว อำเภอเมือง จังหวัดอุดรธานี ในปัจจุบันยังพบว่า กระบวนการให้บริการเกิดความล่าช้าในบางส่วนงาน มีขั้นตอนหลายขั้นตอนทำให้เสียเวลานานและประชาชนบางคนยังขาดความรู้ความเข้าใจในขั้นตอนการใช้บริการ ทำให้ไม่สามารถใช้บริการได้ นอกจากนี้ จากการศึกษาในเบื้องต้นยังพบว่า มีปัญหาด้านกระบวนการ ขั้นตอนการให้บริการที่ล่าช้า ด้านเจ้าหน้าที่และบุคลากรที่

ให้บริการยังมีจำนวนที่จำกัด ด้านช่องทางการให้บริการพบว่ายังมีน้อยเกินไป ยังไม่ตอบสนองกับความต้องการกับประชาชนที่มารับบริการเท่าที่ควร (เทศบาลตำบลหนองบัว, 2566)

ด้วยเหตุผลดังกล่าวข้างต้น ผู้วิจัยจึงสนใจที่จะศึกษาวิจัยเรื่องคุณภาพการให้บริการของศูนย์พัฒนาเด็กเล็กเทศบาลตำบลหนองบัว อำเภอเมือง จังหวัดอุดรธานี การวิจัยในครั้งนี้จึงมุ่งที่จะประเมินคุณภาพการให้บริการสาธารณะของศูนย์พัฒนาเด็กเล็กเทศบาลตำบลหนองบัว อำเภอเมือง จังหวัดอุดรธานี เพื่อตรวจสอบว่าการให้บริการที่ดำเนินการในปัจจุบันประชาชนได้รับการบริการที่มีคุณภาพอยู่ในระดับใด มีปัจจัยหรือปัญหาอุปสรรคใดที่ทำให้คุณภาพการให้บริการของศูนย์พัฒนาเด็กเล็กเทศบาลตำบลหนองบัว อำเภอเมือง จังหวัดอุดรธานี ไม่มีประสิทธิภาพเท่าที่ควร และประชาชนผู้มารับบริการต้องการให้พัฒนาด้านใดเพิ่มเติมบ้าง เพื่อจะได้นำข้อมูลที่ได้จากการวิจัยครั้งนี้มาปรับปรุงแก้ไข และเพื่อสร้าง พัฒนา รูปแบบคุณภาพการให้บริการ ซึ่งจะทำให้เกิดประโยชน์ต่อการกำหนดนโยบาย และการวางแผนปรับปรุงในการให้คุณภาพการให้บริการของศูนย์พัฒนาเด็กเล็กเทศบาลตำบลหนองบัว อำเภอเมือง จังหวัดอุดรธานี ให้ดียิ่งขึ้นในอนาคตต่อไป

วัตถุประสงค์ของการวิจัย

1. เพื่อศึกษาคุณภาพการให้บริการของศูนย์พัฒนาเด็กเล็กเทศบาลตำบลหนองบัว อำเภอเมือง จังหวัดอุดรธานี
2. เพื่อศึกษาเปรียบเทียบคุณภาพการให้บริการของศูนย์พัฒนาเด็กเล็กเทศบาลตำบลหนองบัว อำเภอเมือง จังหวัดอุดรธานี ที่จำแนกตามเพศ อายุ ระดับการศึกษา และรายได้เฉลี่ยต่อเดือน
3. เพื่อศึกษาเสนอแนวทางคุณภาพการให้บริการของศูนย์พัฒนาเด็กเล็กของเทศบาลตำบลหนองบัวอำเภอเมือง จังหวัดอุดรธานี

สมมติฐานการวิจัย

1. ผู้ปกครองที่มีเพศต่างกัน มีความคิดเห็นต่อคุณภาพการให้บริการของศูนย์พัฒนาเด็กเล็กเทศบาลตำบลหนองบัว อำเภอเมือง จังหวัดอุดรธานี แตกต่างกัน

2. ผู้ปกครองที่มีอายุต่างกัน มีความคิดเห็นต่อคุณภาพการให้บริการของศูนย์พัฒนาเด็กเล็กเทศบาลตำบลหนองบัว อำเภอเมือง จังหวัดอุดรธานี แตกต่างกัน
3. ผู้ปกครองที่มีระดับการศึกษาต่างกัน มีความคิดเห็นต่อคุณภาพการให้บริการของศูนย์พัฒนาเด็กเล็กเทศบาลตำบลหนองบัว อำเภอเมือง จังหวัดอุดรธานี แตกต่างกัน
4. ผู้ปกครองที่มีรายได้เฉลี่ยต่อเดือนต่างกัน มีความคิดเห็นต่อคุณภาพการให้บริการของศูนย์พัฒนาเด็กเล็กเทศบาลตำบลหนองบัว อำเภอเมือง จังหวัดอุดรธานี แตกต่างกัน

วิธีดำเนินการวิจัย

ด้านประชากร

ประชากรที่ใช้ในการศึกษานี้ ได้แก่ ผู้ปกครองของเด็กที่กำลังศึกษาในศูนย์พัฒนาเด็กเล็กเทศบาลตำบลหนองบัว อำเภอเมือง จังหวัดอุดรธานี จำนวน 210 คน โดยผู้วิจัยศึกษาข้อมูลจากประชากรทั้งหมด (เทศบาลตำบลหนองบัว, 2566)

ขอบเขตด้านตัวแปร

ตัวแปรต้น (Independent variable) ได้แก่ ปัจจัยส่วนบุคคลของผู้ปกครองของเด็กที่กำลังศึกษาในศูนย์พัฒนาเด็กเล็กเทศบาลตำบลหนองบัว อำเภอเมือง จังหวัดอุดรธานี ประกอบด้วยเพศ อายุ ระดับการศึกษา และรายได้เฉลี่ยต่อเดือน

ตัวแปรตาม (Dependent variable) ได้แก่คุณภาพการให้บริการของศูนย์พัฒนาเด็กเล็กเทศบาลตำบลหนองบัว อำเภอเมือง จังหวัดอุดรธานี ประกอบไปด้วยคุณภาพการให้บริการ 5 ด้าน ได้แก่ 1) ด้านความเป็นรูปธรรมของบริการ (Tangibility) 2) ด้านความเชื่อถือไว้วางใจได้ (Reliability) 3) ด้านการตอบสนองต่อผู้มารับบริการ (Responsiveness) 4) ด้านการให้ความเชื่อมั่นต่อผู้รับบริการ (Assurance) และ 5) ด้านการรู้จักและเข้าใจผู้รับบริการ (Empathy)

เครื่องมือที่ใช้ในการวิจัย

เครื่องมือที่ใช้ในการวิจัยครั้งนี้ เป็นแบบสอบถาม (Questionnaire) ที่สร้างขึ้นจากกรอบแนวคิดทฤษฎีและงานวิจัยที่เกี่ยวข้องกับเรื่องคุณภาพการให้บริการของศูนย์พัฒนาเด็กเล็กเทศบาลตำบลหนองบัว โดยแบบสอบถามที่สร้างขึ้นแบ่งออกเป็น 3 ตอน ดังนี้

ตอนที่ 1 เป็นแบบสอบถามข้อมูลเกี่ยวกับลักษณะส่วนบุคคลของผู้ตอบแบบสอบถาม ประกอบด้วย เพศ อายุ ระดับการศึกษา และรายได้เฉลี่ยต่อเดือน ซึ่งเป็นแบบตรวจสอบรายการ (Check list)

ตอนที่ 2 เป็นแบบสอบถามเกี่ยวกับคุณภาพการให้บริการของศูนย์พัฒนาเด็กเล็กเทศบาลตำบลหนองบัว อำเภอเมือง จังหวัดอุดรธานี ตามการรับรู้ของผู้ปกครองของเด็กที่กำลังศึกษาในศูนย์พัฒนาเด็กเล็กเทศบาลตำบลหนองบัว ประกอบด้วยข้อคำถาม 5 ด้านได้แก่ 1) ด้านความเป็นรูปธรรมของบริการ (Tangibility) 2) ด้านความเชื่อถือไว้วางใจได้ (Reliability) 3) ด้านการตอบสนองต่อผู้มารับบริการ (Responsiveness) 4) ด้านการให้ความเชื่อมั่นต่อผู้รับบริการ (Assurance) และ 5) ด้านการรู้จักและเข้าใจผู้รับบริการ (Empathy) โดยข้อคำถามมีลักษณะเป็นแบบมาตราส่วนประมาณค่า (Rating scale) 5 ระดับ ได้แก่ มากที่สุด มาก ปานกลาง น้อย น้อยที่สุด โดยมีลักษณะคำถามเชิงบวก เป็นคำถามที่มีระดับคะแนนตามลำดับ

ตอนที่ 3 เป็นการเปิดโอกาสให้ประชาชนได้ให้ข้อเสนอแนะ แนวทางเกี่ยวกับคุณภาพการให้บริการของศูนย์พัฒนาเด็กเล็กเทศบาลตำบลหนองบัว อำเภอเมือง จังหวัดอุดรธานี ซึ่งสามารถตอบได้อย่างอิสระ เป็นลักษณะแบบสอบถามเป็นแบบปลายเปิด (Open-ended)

การเก็บรวบรวมข้อมูล

ขั้นตอนการเก็บรวบรวมข้อมูลดำเนินการดังนี้

1. ขอนหนังสือจากวิทยาลัยพณิชยบัณฑิต เพื่อขออนุญาตในการเก็บรวบรวมข้อมูลวิจัยจากผู้ปกครองของเด็กที่กำลังศึกษาในศูนย์พัฒนาเด็กเล็กเทศบาลตำบลหนองบัว อำเภอเมือง จังหวัดอุดรธานี
2. ผู้วิจัยนำแบบสอบถามซึ่งได้จัดเตรียมไว้แล้วนำไปส่งให้กับกลุ่มตัวอย่างด้วยตนเองตามที่ได้นัดหมายไว้แล้ว เพื่อแนะนำตัวพร้อมชี้แจงวัตถุประสงค์และประโยชน์ของการวิจัย ขออนุญาตเก็บข้อมูล แจกแบบสอบถามการวิจัยและขอรับกลับในวันเดียวกันด้วยตนเอง
3. นำแบบสอบถามที่ได้รับมาตรวจสอบความสมบูรณ์ ความถูกต้อง และลงรหัสเพื่อการวิเคราะห์ข้อมูลต่อไป

สถิติที่ใช้ในการวิเคราะห์ข้อมูล

ผู้วิจัยดำเนินการวิเคราะห์ข้อมูล โดยใช้โปรแกรมสำเร็จรูป โดยเลือกเฉพาะวิธีวิเคราะห์ข้อมูล ที่สอดคล้องกับจุดมุ่งหมายในการศึกษาค้นคว้าและทดสอบสมมติฐานดังต่อไปนี้

1. สถิติพรรณนา ได้แก่

1.1 จำนวน (N)

1.2 ค่าร้อยละ (Percentage)

1.3 ค่าเฉลี่ย (μ)

1.4 ส่วนเบี่ยงเบนมาตรฐาน (σ)

สำหรับการวิเคราะห์ข้อมูลทั่วไปของผู้ตอบแบบสอบถามประกอบด้วยเพศ อายุ ระดับการศึกษา และรายได้เฉลี่ยต่อเดือน

2. สถิติเชิงอนุมาน ได้แก่

2.1 สถิติ t-test ใช้ทดสอบความแตกต่างหรือเปรียบเทียบค่าเฉลี่ยของตัวแปร 2 ตัวแปร สำหรับการเปรียบเทียบระดับคุณภาพการให้บริการของศูนย์พัฒนาเด็กเล็กเทศบาลตำบลหนองบัว อำเภอเมือง จังหวัดอุดรธานี ที่จำแนกตามเพศ

2.2 สถิติ F-test โดยการทดสอบความแตกต่างหรือเปรียบเทียบค่าเฉลี่ยของตัวแปรตั้งแต่ 3 ตัวแปรขึ้นไป และหากพบว่ามี ความแตกต่างรายคู่เกิดขึ้น ผู้ศึกษาต้องทำการทดสอบต่อไปว่าค่าเฉลี่ยคู่ใดบ้างที่แตกต่างกัน และแตกต่างกันอย่างไร ตามวิธีการของเซฟเฟ (Scheffe's method) สำหรับการเปรียบเทียบระดับคุณภาพการให้บริการของศูนย์พัฒนาเด็กเล็กเทศบาลตำบลหนองบัว อำเภอเมือง จังหวัดอุดรธานี ที่จำแนกตามอายุ ระดับการศึกษา และรายได้เฉลี่ยต่อเดือน

ผลการวิจัย

1. ข้อมูลทั่วไปของผู้ตอบแบบสอบถาม พบว่า ผู้ตอบแบบสอบถามส่วนใหญ่เป็นเพศหญิง คิดเป็นร้อยละ 72.86 อายุอยู่ระหว่าง 30 – 39 ปี คิดเป็นร้อยละ 42.86 มีระดับ

การศึกษามัธยมศึกษาตอนปลายหรือเทียบเท่า คิดเป็นร้อยละ 34.76 และส่วนใหญ่มีรายได้เฉลี่ยต่อเดือน 10,000 - 15,000 บาท คิดเป็นร้อยละ 39.52

ตารางที่ 1 คุณภาพการให้บริการของศูนย์พัฒนาเด็กเล็กเทศบาลตำบลหนองบัว อำเภอเมือง จังหวัดอุดรธานี โดยภาพรวม

คุณภาพการให้บริการของศูนย์พัฒนาเด็กเล็กเทศบาลตำบลหนองบัว อำเภอเมือง จังหวัดอุดรธานี	μ	σ	แปลผล
1. ด้านความเป็นรูปธรรมของบริการ	3.86	0.83	มาก
2. ด้านความเชื่อถือไว้วางใจได้	3.80	0.87	มาก
3. ด้านการตอบสนองต่อผู้รับบริการ	3.74	0.93	มาก
4. ด้านการให้ความเชื่อมั่นต่อผู้รับบริการ	3.84	0.81	มาก
5. ด้านการรู้จักและเข้าใจผู้รับบริการ	3.95	0.68	มาก
รวม	3.84	0.68	มาก

2. จากตารางที่ 1 คุณภาพการให้บริการของศูนย์พัฒนาเด็กเล็กเทศบาลตำบลหนองบัว อำเภอเมือง จังหวัดอุดรธานี โดยภาพรวมอยู่ในระดับมาก ($\mu = 3.84$) และเมื่อพิจารณารายด้าน พบว่า ด้านที่มีค่าเฉลี่ยสูงสุดคือด้านการรู้จักและเข้าใจผู้รับบริการ ($\mu = 3.95$) รองลงมาคือด้านความเป็นรูปธรรมของบริการ ($\mu = 3.86$) และด้านที่มีค่าเฉลี่ยน้อยที่สุดคือด้านความเชื่อถือไว้วางใจได้ ($\mu = 3.80$) และวิเคราะห์ข้อมูลออกเป็นแต่ละด้านได้ดังนี้

2.1 ด้านความเป็นรูปธรรมของบริการ โดยภาพรวมอยู่ในระดับมาก ($\mu = 3.86$) และเมื่อพิจารณารายข้อ พบว่า ข้อที่มีค่าเฉลี่ยสูงสุดคือ ข้อ 4. สถานที่ให้บริการของศูนย์พัฒนาเด็กเล็กเทศบาลตำบลหนองบัว มีความสะอาดและเป็นระเบียบ ($\mu = 4.05$) รองลงมาคือ ข้อ 1. ศูนย์พัฒนาเด็กเล็กเทศบาลตำบลหนองบัว จัดข้าราชการหรือพนักงานไว้บริการประชาชนในปริมาณที่เพียงพอ ($\mu = 4.00$) และข้อที่มีค่าเฉลี่ยน้อยที่สุดคือ ข้อ 6. ศูนย์พัฒนา

เด็กเล็กเทศบาลตำบลหนองบัว จัดบริการสิ่งอำนวยความสะดวกที่เอื้อต่อคนพิการ และ ผู้สูงอายุ ($\mu = 3.70$)

2.2 ด้านความเชื่อถือไว้วางใจได้ โดยภาพรวมอยู่ในระดับมาก ($\mu = 3.80$) และเมื่อพิจารณารายข้อ พบว่า ข้อที่มีค่าเฉลี่ยสูงสุดคือ ข้อ 7. ศูนย์พัฒนาเด็กเล็กเทศบาลตำบลหนองบัว มีเอกสารและแบบฟอร์มต่าง ๆ ไว้บริการประชาชน เพื่อไม่ให้เกิดปัญหายุ่งยาก ในขั้นตอนการรับบริการ ($\mu = 4.05$) รองลงมาคือ ข้อ 13. ศูนย์พัฒนาเด็กเล็กเทศบาลตำบลหนองบัวมีรูปแบบการให้บริการที่ทันสมัย ($\mu = 3.86$) และข้อที่มีค่าเฉลี่ยน้อยที่สุดคือ ข้อ 10. ข้าราชการหรือพนักงานของศูนย์พัฒนาเด็กเล็กเทศบาลตำบลหนองบัว มีความชำนาญในการให้บริการ สามารถชี้แจง/ตอบคำถามได้ชัดเจนหรือให้คำแนะนำ แก้ไขปัญหาได้ ($\mu = 3.64$)

2.3 ด้านการตอบสนองต่อผู้รับบริการ โดยภาพรวมอยู่ในระดับมาก ($\mu = 3.74$) และเมื่อพิจารณารายข้อ พบว่า ข้อที่มีค่าเฉลี่ยสูงสุดคือ ข้อ 14. ผู้มารับบริการ ได้รับการบริการตามวัตถุประสงค์ของการมาใช้บริการ ($\mu = 4.07$) รองลงมาคือ ข้อ 16. ศูนย์พัฒนาเด็กเล็กเทศบาลตำบลหนองบัวมีรูปภาพแสดงตัวอย่างขั้นตอนการติดต่อรับบริการที่ชัดเจน เข้าใจง่าย ($\mu = 3.90$) และข้อที่มีค่าเฉลี่ยน้อยที่สุดคือ ข้อ 15. พนักงานของศูนย์พัฒนาเด็กเล็กเทศบาลตำบลหนองบัวบริการประชาชนด้วยความรวดเร็ว และฉับไว ไม่ต้องรอนาน ($\mu = 3.62$)

2.4 ด้านการให้ความเชื่อมั่นต่อผู้รับบริการ โดยภาพรวมอยู่ในระดับมาก ($\mu = 3.84$) และเมื่อพิจารณารายข้อ พบว่า ข้อที่มีค่าเฉลี่ยสูงสุดคือ ข้อ 21. ศูนย์พัฒนาเด็กเล็กเทศบาลตำบลหนองบัว มีสื่อประชาสัมพันธ์ ข้อมูลข่าวสารต่าง ๆ หลายช่องทาง ($\mu = 3.88$) รองลงมาคือ ข้อ 22. มาตรฐานการให้บริการของศูนย์พัฒนาเด็กเล็กเทศบาลตำบลหนองบัว เป็นที่ยอมรับของประชาชน ($\mu = 3.87$) และข้อที่มีค่าเฉลี่ยน้อยที่สุดคือ ข้อ 23. ศูนย์พัฒนาเด็กเล็กเทศบาลตำบลหนองบัว มีความเอาใจใส่ต่อผู้รับบริการในแต่ละรายอย่างเท่าเทียมกัน ($\mu = 3.80$)

2.5 ด้านการรู้จักและเข้าใจผู้รับบริการ โดยภาพรวมอยู่ในระดับมาก ($\mu = 3.95$) และเมื่อพิจารณารายข้อ พบว่า ข้อที่มีค่าเฉลี่ยสูงสุดคือ ข้อ 28. ศูนย์พัฒนาเด็กเล็กเทศบาลตำบลหนองบัว ให้ความสำคัญต่อคำร้องขอของผู้รับบริการ ($\mu = 4.05$) รองลงมาคือ

ข้อ 27. พนักงานของศูนย์พัฒนาเด็กเล็กเทศบาลตำบลหนองบัวให้บริการด้วยถ้อยคำกิริยาท่าทางที่สุภาพ ใจเย็นเป็นกันเอง ($\mu = 4.04$) และข้อที่มีค่าเฉลี่ยน้อยที่สุดคือ ข้อ 29. พนักงานของศูนย์พัฒนาเด็กเล็กเทศบาลตำบลหนองบัว มีความกระตือรือร้นในการให้บริการ ($\mu = 3.78$)

3. การเปรียบเทียบคุณภาพการให้บริการของศูนย์พัฒนาเด็กเล็กเทศบาลตำบลหนองบัว อำเภอเมือง จังหวัดอุดรธานี ที่จำแนกตามเพศ อายุ ระดับการศึกษา และรายได้เฉลี่ยต่อเดือน โดยภาพรวมพบว่าผู้ปกครองที่มีอายุต่างกัน มีความคิดเห็นต่อคุณภาพการให้บริการของศูนย์พัฒนาเด็กเล็กเทศบาลตำบลหนองบัว อำเภอเมือง จังหวัดอุดรธานี แตกต่างกันอย่างมีนัยสำคัญทางสถิติที่ระดับ 0.05 ส่วนผู้ปกครองที่มีเพศ ระดับการศึกษา และรายได้เฉลี่ยต่อเดือน ต่างกัน มีความคิดเห็นต่อคุณภาพการให้บริการของศูนย์พัฒนาเด็กเล็กเทศบาลตำบลหนองบัว อำเภอเมือง จังหวัดอุดรธานี ไม่แตกต่างกัน

4. แนวทางพัฒนาคุณภาพการให้บริการของศูนย์พัฒนาเด็กเล็กเทศบาลตำบลหนองบัว อำเภอเมือง จังหวัดอุดรธานี ได้แก่

1. หน่วยงานหรือองค์กร ส่วนราชการต่าง ๆ ที่เกี่ยวข้อง เข้ามามีบทบาทในการสร้างเครือข่ายความร่วมมือ ในการวางแผนบริหารศูนย์เด็กเล็ก เช่น โรงพยาบาล สาธารณสุข ฯลฯ เข้ามามีส่วนร่วมในการส่งเสริมการเรียนรู้และบริการด้านสาธารณสุขให้กับศูนย์พัฒนาเด็กเล็ก

2. ใช้แอปพลิเคชัน Facebook หรือ Line ในการส่งข่าวสารประชาสัมพันธ์ การดำเนินกิจการต่าง ๆ ภายในศูนย์พัฒนาเด็กเล็กให้ผู้ปกครอง ชุมชน หรือหน่วยงานต่าง ๆ ที่มีส่วนเกี่ยวข้องรับทราบ

3. ตรวจสอบวัสดุอุปกรณ์และวัสดุครุภัณฑ์ต่าง ๆ ภายในศูนย์พัฒนาเด็กเล็กเป็นประจำ เพื่อแก้ไขปัญหาการชำรุดของวัสดุอุปกรณ์และวัสดุครุภัณฑ์

4. ผู้ดูแลเด็กต้องใช้อุปกรณ์ประกอบการจัดประสบการณ์การเรียนการสอน และการปฏิบัติงานที่เพียงพอ เช่น โทรทัศน์ เครื่องเล่นซีดีคอมพิวเตอร์วิทยุ เป็นต้น เพื่อส่งเสริมการปฏิบัติงานของผู้ดูแลเด็ก

5. ควรมีการจัดการเครื่องเล่นกลางแจ้งให้มีความเหมาะสม เพียงพอและปลอดภัยสำหรับเด็ก

อภิปรายผล

1. คุณภาพการให้บริการของศูนย์พัฒนาเด็กเล็กเทศบาลตำบลหนองบัว อำเภอเมือง จังหวัดอุดรธานี โดยภาพรวมอยู่ในระดับมาก ($\bar{X} = 3.84$) และเมื่อพิจารณารายด้าน พบว่าด้านที่มีค่าเฉลี่ยสูงสุดคือด้านการรู้จักและเข้าใจผู้รับบริการ ($\bar{X} = 3.95$) รองลงมาคือด้านความเป็นรูปธรรมของบริการ ($\bar{X} = 3.86$) และด้านที่มีค่าเฉลี่ยน้อยที่สุดคือด้านความเชื่อถือไว้วางใจได้ ($\bar{X} = 3.80$) ที่เป็นเช่นนี้อาจเป็นเพราะว่าทางศูนย์พัฒนาเด็กเล็กเทศบาลตำบลหนองบัว อำเภอเมือง จังหวัดอุดรธานี ได้ให้ความสำคัญเกี่ยวกับคุณภาพการให้บริการในทุก ๆ ด้านเช่น มีการกำหนดระบบและกลไกการบริหารจัดการให้เหมาะสมและตอบสนองความต้องการของประชาชนในพื้นที่บริการได้ และสร้างความมั่นใจในคุณภาพของการให้บริการ และยกระดับประสิทธิภาพและประสิทธิผลในการให้บริการให้ดีขึ้น มีการกำหนดกลยุทธ์และแนวปฏิบัติที่ชัดเจน เพื่อให้บุคลากรทุกคนพึงนำไปปฏิบัติให้เป็นไปในทิศทางเดียวกัน ซึ่งสอดคล้องกับงานวิจัยของวชิโรรัตน์ พัฒเวช (2561) วิจัยเรื่องความคิดเห็นของผู้ปกครองที่มีต่อการให้บริการด้านโภชนาการสำหรับเด็กปฐมวัยในศูนย์พัฒนาเด็กเล็กองค์การบริหารส่วนตำบลลำเลียง อำเภอกระบุรี จังหวัดระนอง ที่พบว่าความคิดเห็นของผู้ปกครองที่มีต่อการให้บริการด้านโภชนาการสำหรับเด็กปฐมวัยในศูนย์พัฒนาเด็กเล็กองค์การบริหารส่วนตำบลลำเลียงอำเภอกระบุรี จังหวัดระนอง โดยรวมและรายด้านอยู่ในระดับมาก เรียงลำดับค่าเฉลี่ยจากมากไปน้อยได้ดังนี้ ด้านเจ้าหน้าที่บริการ ด้านภาชนะและอุปกรณ์ด้านบริการและสถานที่ และด้านอาหาร แสดงให้เห็นว่าศูนย์พัฒนาเด็กเล็กองค์การบริหารส่วนตำบลลำเลียงให้ความสำคัญกับการให้บริการด้านโภชนาการแก่เด็ก โดยคำนึงถึงการจัดอาหารในด้านความสะอาดและคุณภาพให้มีสารอาหารครบทั้ง 5 หมู่ และน้ำซึ่งเป็นสิ่งจำเป็นสำหรับร่างกาย เพื่อนำพลังงานและคุณค่าของอาหารไปใช้ในกิจกรรมต่าง ๆ ในแต่ละวันและช่วยลดปัญหาภาวะโภชนาการต่ำกว่าเกณฑ์ เป็นการช่วยพัฒนาสุขภาพอนามัยของเด็กปฐมวัยให้มีคุณภาพชีวิตที่ดีขึ้น และยังสอดคล้องกับการวิจัยของบุษกร รังษิภโนตร และ ธนัสภา โรจนตระกูล (2565) วิจัยเรื่องคุณภาพของการให้บริการงานทะเบียนราษฎรของสำนักทะเบียนท้องถิ่นเทศบาลนครพิษณุโลก ผลการวิจัยพบว่าระดับคุณภาพของการให้บริการงานทะเบียนราษฎรของสำนักทะเบียนท้องถิ่นเทศบาลนครพิษณุโลก โดยภาพรวมอยู่ในระดับมากด้านการให้บริการอย่างเท่าเทียม พบว่า คุณภาพ

ของการให้บริการงานทะเบียนราษฎรของสำนักทะเบียนท้องถิ่นเทศบาลนครพิษณุโลก โดยภาพรวมอยู่ในระดับมาก เมื่อพิจารณาเป็นรายข้อพบว่า ข้อที่มีค่าเฉลี่ยสูงสุด คือ เจ้าหน้าที่ให้บริการอย่างเป็นธรรมชาติตามขั้นตอน วิธีการให้บริการ เรียงตามลำดับ ก่อนหลังทั้งนี้อาจเป็นเพราะว่าสำนักทะเบียนท้องถิ่นเทศบาลนครพิษณุโลกให้ความสำคัญกับผู้มาใช้บริการอย่าเท่าเทียมกัน และด้วยสถานการณ์โควิด 19 จึงให้ผู้มาติดต่อปฏิบัติตามมาตรการอย่างเคร่งครัดซึ่งสอดคล้องกับงานวิจัยของรมัทร ชันแก้ว และพิชิต รัชตพิบูลภพ (2561) ได้ศึกษาวิจัยเรื่องคุณภาพการให้บริการประชาชนของสถานีตำรวจในอำเภอเมือง จังหวัดนนทบุรี ผลการวิจัยพบว่า คุณภาพการให้บริการอยู่ในระดับมีคุณภาพมาก เมื่อพิจารณาจำแนกรายด้านพบว่า ด้านการบริการทั่วไป มีค่าเฉลี่ยสูงสุด รองลงมาเป็นด้านการควบคุมและจัดการจราจร และด้านการรักษาความปลอดภัยในชีวิตและทรัพย์สินด้านการให้บริการอย่างรวดเร็วและทันเวลาพบว่า คุณภาพของการให้บริการงานทะเบียนราษฎรของสำนักทะเบียนท้องถิ่นเทศบาลนครพิษณุโลก โดยภาพรวมอยู่ในระดับมาก เมื่อพิจารณาเป็นรายข้อพบว่า ข้อที่มีค่าเฉลี่ยสูงสุด คือ มีจัดให้บริการแบบเบ็ดเสร็จ One-Stop Service เป็นการลดขั้นตอนในการให้บริการทั้งนี้อาจเป็นเพราะว่าด้วยสถานการณ์โควิด 19 สำนักทะเบียนท้องถิ่นเทศบาลนครพิษณุโลก ตระหนักถึงความปลอดภัยจึงได้ลดขั้นตอนในการให้บริการโดยคำนึงถึงความปลอดภัยของผู้ใช้บริการ จึงจัดให้มีการให้บริการแบบ One-Stop Service เสร็จสิ้นในจุดเดียวเพื่อลดความเสี่ยงต่อการติดต่อรับบริการในหลายจุด ซึ่งสอดคล้องกับงานวิจัยของปิยณัฐ จันทรเกิด (2560) ได้ศึกษาวิจัยเรื่อง คุณภาพการให้บริการของเทศบาลนครนครสวรรค์ ตามการรับรู้ของประชาชน ผลการวิจัยพบว่า คุณภาพการให้บริการของเทศบาลนครนครสวรรค์ พบว่า การให้บริการของเทศบาลนคร นครสวรรค์ตามการรับรู้ของประชาชนโดยรวม มีคุณภาพอยู่ในระดับมากที่สุด ด้านการตอบสนองต่อผู้รับบริการ ด้านการให้ความเชื่อมั่นต่อผู้รับบริการ และด้านความเชื่อถือว่าไว้วางใจได้ มีคุณภาพการให้บริการอยู่ในระดับมากที่สุด ส่วนด้านความเป็นรูปธรรมของบริการ และด้านการรู้จักและเข้าใจผู้รับบริการ มีคุณภาพการให้บริการอยู่ในระดับมาก

2. การเปรียบเทียบคุณภาพการให้บริการของศูนย์พัฒนาเด็กเล็กเทศบาลตำบลหนองบัว อำเภอเมือง จังหวัดอุดรธานี ที่จำแนกตามเพศ อายุ ระดับการศึกษา และรายได้เฉลี่ยต่อเดือน โดยภาพรวมพบว่าผู้ปกครองที่มีอายุต่างกัน มีความคิดเห็นต่อคุณภาพการให้บริการของศูนย์พัฒนาเด็กเล็กเทศบาลตำบลหนองบัว อำเภอเมือง จังหวัดอุดรธานี แตกต่างกันอย่างมีนัยสำคัญทางสถิติที่ระดับ 0.05 ส่วนผู้ปกครองที่มีเพศ ระดับการศึกษา และรายได้เฉลี่ยต่อ

เดือน ต่างกัน มีความคิดเห็นต่อคุณภาพการให้บริการของศูนย์พัฒนาเด็กเล็กเทศบาลตำบลหนองบัว อำเภอเมือง จังหวัดอุดรธานี ไม่แตกต่างกัน ที่เป็นเช่นนี้ อาจเป็นเพราะว่าไม่ว่าผู้ปกครองจะมีเพศ ระดับการศึกษา และรายได้เฉลี่ยต่อเดือนต่างก็มีความคิดเห็นหรือทัศนคติต่อคุณภาพการให้บริการของศูนย์พัฒนาเด็กเล็กเทศบาลตำบลหนองบัว อำเภอเมือง จังหวัดอุดรธานีเหมือนกัน ซึ่งสอดคล้องกับงานวิจัยของวศิโรรัตน์ พัฒเวช (2561) วิจัยเรื่องความคิดเห็นของผู้ปกครองที่มีต่อการให้บริการด้านโภชนาการสำหรับเด็กปฐมวัยในศูนย์พัฒนาเด็กเล็กองค์การบริหารส่วนตำบลลำเลียง อำเภอกระบุรี จังหวัดระนอง ที่พบว่าผู้ปกครองที่มีเพศ มีความคิดเห็นต่อการให้บริการด้านโภชนาการสำหรับเด็กปฐมวัย ไม่แตกต่างกัน และยังสอดคล้องกับการวิจัยของบุษกร รังษิณีโนนดร และ ธนัสถา โรจนตระกูล (2565) วิจัยเรื่องคุณภาพของการให้บริการงานทะเบียนราษฎรของสำนักทะเบียนท้องถิ่นเทศบาลนครพิษณุโลก ผลการวิจัยพบว่า ผลการทดสอบสมมติฐานการเปรียบเทียบปัจจัยส่วนบุคคลต่อคุณภาพของการให้บริการงาน ทะเบียนราษฎรของสำนักทะเบียนท้องถิ่นเทศบาลนครพิษณุโลก พบว่าประชาชนที่มี เพศ อายุ การศึกษา อาชีพ รายได้ และจำนวนครั้งที่มาใช้บริการ ที่แตกต่างกันมีความคิดเห็นต่อคุณภาพของการให้บริการงาน ทะเบียนราษฎรของสำนักทะเบียนท้องถิ่นเทศบาลนครพิษณุโลก ไม่แตกต่างกัน จึงปฏิเสธสมมติฐานที่ตั้งไว้ ทั้งนี้อาจเป็นเพราะว่า ในการรับบริการของประชาชนไม่ว่าจะเป็นเพศไหน มีอายุเท่าไร หรือมีปัจจัยส่วนบุคคล ที่แตกต่างกันอย่างไร การเข้ารับบริการงานทะเบียนของสำนักทะเบียนท้องถิ่นเทศบาลนครพิษณุโลก ต้องปฏิบัติตามกฎ ระเบียบ ข้อบังคับ และตามมาตรฐานในการเข้ารับบริการที่กำหนดไว้ เพื่อให้การบริการมี คุณภาพ ผู้รับบริการและผู้ให้บริการปลอดภัย ดังนั้นผู้รับบริการทุกคนจึงต้องปฏิบัติตามมาตรฐานในการเข้ารับบริการอย่างเคร่งครัด

องค์ความรู้ใหม่

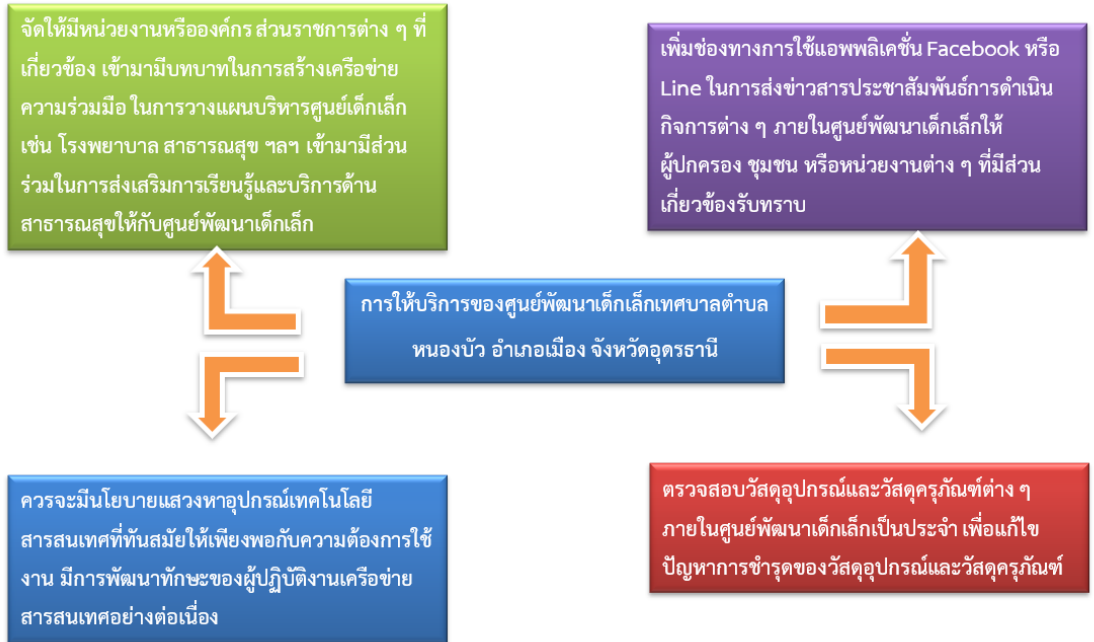

ภาพที่ 1 องค์ความรู้ใหม่

สรุป/ข้อเสนอแนะ

1. ข้อเสนอแนะในการนำผลการวิจัยในครั้งนี้ไปใช้

จากผลคุณภาพการให้บริการของศูนย์พัฒนาเด็กเล็กเทศบาลตำบลหนองบัว อำเภอเมือง จังหวัดอุดรธานี โดยภาพรวมอยู่ในระดับมาก และเมื่อพิจารณารายด้าน พบว่า ด้านที่มีค่าเฉลี่ยน้อยที่สุดคือด้านความเชื่อถือว่าไว้วางใจได้ ดังนั้นศูนย์พัฒนาเด็กเล็กเทศบาลตำบลหนองบัว อำเภอเมือง จังหวัดอุดรธานีควรมีการดำเนินการดังนี้

1. จัดให้มีหน่วยงานหรือองค์กร ส่วนราชการต่าง ๆ ที่เกี่ยวข้อง เข้ามามีบทบาทในการสร้างเครือข่ายความร่วมมือ ในการวางแผนบริหารศูนย์เด็กเล็ก เช่น โรงพยาบาล สาธารณสุข ฯลฯ เข้ามามีส่วนร่วมในการส่งเสริมการเรียนรู้และบริการด้านสาธารณสุขให้กับศูนย์พัฒนาเด็กเล็ก

2. เพิ่มช่องทางการใช้แอปพลิเคชัน Facebook หรือ Line ในการส่งข่าวสารประชาสัมพันธ์การดำเนินงานกิจการต่าง ๆ ภายในศูนย์พัฒนาเด็กเล็กให้ผู้ปกครอง ชุมชน หรือหน่วยงานต่าง ๆ ที่มีส่วนเกี่ยวข้องรับทราบ

3. ตรวจสอบวัสดุอุปกรณ์และวัสดุครุภัณฑ์ต่าง ๆ ภายในศูนย์พัฒนาเด็กเล็กเป็นประจำ เพื่อแก้ไขปัญหาการชำรุดของวัสดุอุปกรณ์และวัสดุครุภัณฑ์

4. ควรจะมีนโยบายแสวงหาอุปกรณ์เทคโนโลยีสารสนเทศที่ทันสมัยให้เพียงพอกับความต้องการใช้งาน มีการพัฒนาทักษะของผู้ปฏิบัติงานเครือข่ายสารสนเทศอย่างต่อเนื่อง

2. ข้อเสนอแนะในการวิจัยครั้งต่อไป

1. ควรศึกษาการมีส่วนร่วมของผู้ปกครองในการจัดดำเนินการจัดการศึกษาเด็กปฐมวัยในศูนย์พัฒนาเด็กเล็กเทศบาลตำบลหนองบัว อำเภอเมือง จังหวัดอุดรธานี

2. ควรศึกษาปัจจัยที่ส่งเสริมและปัจจัยที่เป็นอุปสรรคต่อคุณภาพการให้บริการของศูนย์พัฒนาเด็กเล็กเทศบาลตำบลหนองบัว อำเภอเมือง จังหวัดอุดรธานี

เอกสารอ้างอิง

ชาวลย์ ทัดศิริวัช. (2565). แนวความคิดและทฤษฎีเชิงระบบในการศึกษาองค์การและ. การเมือง. ปทุมธานี: ครุศาสตร์ มหาวิทยาลัยราชภัฏวไลยอลงกรณ์.

เทศบาลตำบลหนองบัว. (2566).แผนการดำเนินงานประจำปี งบประมาณ พ.ศ.2566. เทศบาลตำบลหนองบัว อำเภอเมือง จังหวัดอุดรธานี.

บุษกร รังษิภโนตร และ ธนัสถา โรจนตระกูล. (2565). คุณภาพของการให้บริการงานทะเบียนราษฎรของสำนักทะเบียนท้องถิ่น เทศบาลนครพิษณุโลก. *Journal of Modern Learning Development*, 7(5), 301-313.

ปิยณัฐ จันท์เกิด. (2560). คุณภาพการให้บริการของเทศบาลนครนครสวรรค์ตามการรับรู้ของประชาชน. ใน *วิทยานิพนธ์ปริญญารัฐประศาสนศาสตรมหาบัณฑิต*. มหาวิทยาลัยราชภัฏนครสวรรค์.

ร่มทร์ ชันแก้ว และพิชิต รัชตพิบูลภพ. (2561). คุณภาพการให้บริการประชาชนของสถานีตำรวจในอำเภอเมือง จังหวัดนนทบุรี. ใน *หลักสูตรรัฐประศาสนศาสตรมหาบัณฑิต. มหาวิทยาลัยราชพฤกษ์.*

ศิริโรรัตน์ พัฒเวช. (2561). ความคิดเห็นของผู้ปกครองที่มีต่อการให้บริการด้านโภชนาการสำหรับเด็กปฐมวัยในศูนย์พัฒนาเด็กเล็กองค์การบริหารส่วนตำบลลำเลียง อำเภอกระบุรี จังหวัดระนอง. สาขาวิชาศึกษาศาสตร์ มหาวิทยาลัยสุโขทัยธรรมาธิราช.

สิทธิกร สมบูรณ์พร้อม. (2563). คุณภาพการให้บริการของสำนักทะเบียนอำเภอศรีสงคราม จังหวัดนครพนม. ใน *วิทยานิพนธ์ปริญญารัฐประศาสนศาสตรมหาบัณฑิต. มหาวิทยาลัยราชภัฏสกลนคร.*

Parasuraman, A., Zeithaml, V. A., & Berry, L. L. (1990). *Delivering quality service: Balancing customer perceptions and expectations.* New York: The free press.

การมีส่วนร่วมของประชาชนในการพัฒนาท้องถิ่นขององค์การบริหารส่วนตำบลหนองหัวคู อำเภอบ้านผือ จังหวัดอุดรธานี*
PUBLIC PARTICIPATION IN LOCAL DEVELOPMENT OF NONG HUA
KHU SUBDISTRICT ADMINISTRATIVE ORGANIZATION, BAN PHUE
DISTRICT UDON THANI PROVINCE

รัชชานนท์ ลือนาม¹ และ บุญเหลือ บุปผามาลา²

Ratchanon Lueanam¹ and Boonlua Boobpamala²

¹⁻²วิทยาลัยพิชญบัณฑิต

¹⁻² Pitchayabundit College, Thailand

Corresponding Author's Email: mkrthebank@gmail.com

บทคัดย่อ

การวิจัยครั้งนี้มีวัตถุประสงค์เพื่อ 1) ศึกษาระดับการมีส่วนร่วมของประชาชนในการพัฒนาท้องถิ่นขององค์การบริหารส่วนตำบลหนองหัวคู 2) ศึกษาเปรียบเทียบระดับการมีส่วนร่วมของประชาชนในการพัฒนาท้องถิ่นขององค์การบริหารส่วนตำบลหนองหัวคู ที่จำแนกตามเพศ อายุ ระดับการศึกษา อาชีพ และรายได้เฉลี่ยต่อเดือน และ 3) เป็นข้อเสนอแนะทางในการพัฒนาการมีส่วนร่วมของประชาชนในการพัฒนาท้องถิ่นขององค์การบริหารส่วนตำบลหนองหัวคู กลุ่มตัวอย่างที่ใช้ในการศึกษาวิจัยครั้งนี้ คือประชาชนที่มีอายุ 18 ปีขึ้นไป ในเขตองค์การบริหารส่วนตำบลหนองหัวคู 380 คน จากสูตร ทาโรยามาเน่ เครื่องมือที่ใช้ในการเก็บรวบรวมเป็นแบบสอบถาม สถิติที่ใช้ในการวิเคราะห์ คือ สถิติพรรณนา ได้แก่ จำนวน ค่าร้อยละ ค่าเฉลี่ย ค่าเบี่ยงเบนมาตรฐาน และสถิติอนุมาน ได้แก่ สถิติที และใช้สถิติเอฟ

ผลการวิจัยพบว่า

1. การมีส่วนร่วมของประชาชนในการพัฒนาท้องถิ่นขององค์การบริหารส่วนตำบลหนองหัวคู โดยภาพรวมอยู่ในระดับมาก และเมื่อพิจารณารายด้าน พบว่า ด้านที่มีค่าเฉลี่ย

* Received 2 October 2024; Revised .. October 2024; Accepted 27 December 2024

สูงสุดคือด้านการมีส่วนร่วมในการประเมินผล รองลงมาคือด้านการมีส่วนร่วมรับผลประโยชน์ และด้านที่มีค่าเฉลี่ยน้อยที่สุดคือด้านการมีส่วนร่วมดำเนินการ

2. การเปรียบเทียบระดับการมีส่วนร่วมของประชาชนในการพัฒนาท้องถิ่นของ องค์การบริหารส่วนตำบลหนองหัวคู ที่จำแนกตามเพศ อายุ ระดับการศึกษา อาชีพ และรายได้เฉลี่ยต่อเดือน โดยภาพรวมประชาชนที่มีอาชีพต่างกัน มีส่วนร่วมในการพัฒนาท้องถิ่นของ องค์การบริหารส่วนตำบลหนองหัวคู แตกต่างกันอย่างมีนัยสำคัญทางสถิติที่ระดับ 0.05 ส่วน ประชาชนที่มีเพศ อายุ ระดับการศึกษาและรายได้เฉลี่ยต่อเดือน ต่างกัน มีส่วนร่วมในการ พัฒนาท้องถิ่นขององค์การบริหารส่วนตำบลหนองหัวคู ไม่แตกต่างกัน

3. แนวทางในการพัฒนาการมีส่วนร่วมของประชาชนในการพัฒนาท้องถิ่นของ องค์การบริหารส่วนตำบลหนองหัวคู ได้แก่ สนับสนุนการมีส่วนร่วมของประชาชน ในการ ตัดสินใจทางการเมือง การวางแผนพัฒนาทางเศรษฐกิจ และสังคม รวมทั้งการจัดทำบริการ สาธารณะ

คำสำคัญ : การมีส่วนร่วม, ประชาชน, การพัฒนาท้องถิ่น

Abstract

This research aimed to 1) study the level of public participation in local development of Nong Huakhu Subdistrict Administrative Organization, 2) study the comparative level of public participation in local development of Nong Huakhu Subdistrict Administrative Organization classified by gender, age, education level, occupation and average monthly income, and 3) propose guidelines for developing public participation in local development of Nong Huakhu Subdistrict Administrative Organization. The sample group used in this research was 380 people aged 18 years and over in Nong Huakhu Subdistrict Administrative Organization using the Taroyamane formula. The instrument



used for data collection was a questionnaire. The statistics used for analysis were descriptive statistics, including numbers, percentages, means, and standard deviations, and inferential statistics, including t-tests and F-tests.

The research results showed that :

1. The public participation in local development of Nong Huakhu Subdistrict Administrative Organization is at a high level overall. When considering each aspect, it was found that the aspect with the highest average value is the aspect of participation in evaluation, followed by the aspect of participation in receiving benefits, and the aspect with the lowest average value is the aspect of participation in implementation.
2. Comparison of the level of public participation in local development of Nong Huakhu Subdistrict Administrative Organization classified by gender, age, education level, occupation, and average monthly income. Overall, people with different occupations have different participation in local development of Nong Huakhu Subdistrict Administrative Organization with statistical significance at the 0.05 level. People with different genders, ages, education levels, and average monthly income have no different participation in local development of Nong Huakhu Subdistrict Administrative Organization.
3. The guidelines for developing public participation in local development of Nong Huakhu Subdistrict Administrative Organization include supporting public participation in political decision-making, economic and social development planning, and the provision of public services.

Keywords : Participation, People, Local Development

บทนำ

การบริหารราชการเพื่อประโยชน์สุขของประชาชนตามรัฐธรรมนูญแห่งราชอาณาจักรไทย พ.ศ. 2540 และ รัฐธรรมนูญแห่งราชอาณาจักรไทย พ.ศ. 2560 หมวดที่ 14 พระราชบัญญัติระเบียบบริหารราชการแผ่นดิน (ฉบับที่ 8) พ.ศ. 2553 และระเบียบกระทรวงมหาดไทย ว่าด้วยการจัดทำแผนพัฒนาขององค์กรปกครองส่วนท้องถิ่น พ.ศ. ๒๕๔๘ แก้ไขเพิ่มเติม (ฉบับที่ 2) พ.ศ. 2559 และ (ฉบับที่ 3) พ.ศ. 2561 ให้ความสำคัญต่อการบริหารราชการอย่างโปร่งใส สุจริต เปิดเผยข้อมูล และการเปิดโอกาสให้ประชาชนได้เข้ามามีส่วนร่วมในการกำหนดนโยบายสาธารณะ การตัดสินใจทางการเมือง รวมถึงการตรวจสอบการใช้อำนาจรัฐในทุกระดับ การบริหารราชการงาน ณ ปัจจุบันได้เล็งเห็นถึงความสำคัญของการมีส่วนร่วม โดยให้ประชาชนเข้ามามีบทบาทในการแสดงความคิดเห็น แสดงถึงความต้องการ เสนอปัญหาต่าง ๆ ที่เกิดขึ้น จะทำให้ผู้บริหารงานกับประชาชนได้ใกล้ชิด และรับทราบปัญหา ความต้องการต่างๆ จากประชาชน หรือเรียกว่า การผลักดันให้เกิดการมีส่วนร่วมของประชาชน ซึ่งเป็นปัจจัยสำคัญต่อการพัฒนาประชาธิปไตยแบบมีส่วนร่วมตามหลักธรรมาภิบาลที่ภาครัฐจะเปิดโอกาสให้ประชาชนและผู้เกี่ยวข้องทุกภาคส่วนรับรู้ ร่วมคิด ร่วมตัดสินใจ และเป็นที่ยอมรับร่วมกันทุก ๆ ฝ่าย โดยการบริหารแบบมีส่วนร่วมจะเป็นรากฐานสำคัญที่ทำให้ประชาชนเกิดความสำนึกต่อการบริหารจัดการในท้องถิ่นของตน ซึ่งประชาชนจะรับรู้ถึงปัญหา และหนทางในการแก้ไขปัญหาในท้องถิ่น (กรมส่งเสริมการปกครองส่วนท้องถิ่น, 2566)

องค์การบริหารส่วนตำบลเป็นองค์การปกครองท้องถิ่นรูปแบบหนึ่ง โดยมีพระราชบัญญัติว่าด้วยระเบียบบริหารงานราชการแห่งราชอาณาจักรสยาม พ.ศ. 2537 กำหนดให้มีการบริหารราชการ 3 ส่วน คือ ราชการบริหารส่วนกลาง บริหารส่วนภูมิภาค และ ราชการบริหารส่วนท้องถิ่น ซึ่งการบริหารราชการส่วนท้องถิ่นถูกเรียกว่า องค์การบริหารส่วนตำบล ตามพระราชบัญญัติเทศบาล พ.ศ. 2537 ได้กำหนดอำนาจหน้าที่ขององค์การบริหารส่วนตำบลแต่ละประเภทไว้ในมาตรา 50 53 และ 56 ได้กำหนดหน้าที่ขององค์การบริหารส่วนตำบลดังนี้ รักษาความสงบเรียบร้อยของประชาชน ให้มีและบำรุงทางบกและทางน้ำ ต้องจัดรักษาความสะอาดของถนนหรือทางเดิน และที่สาธารณะ รวมทั้งการกำจัดขยะมูลฝอยสิ่ง

ปฏิภูล ป้องกันและระงับโรคติดต่อ จัดให้มีเครื่องใช้ในการดับเพลิง ให้ราษฎรได้รับการศึกษา อบรมและปฏิบัติหน้าที่อื่น ๆ ซึ่งมีคำสั่งกระทรวงมหาดไทย หรือกฎหมายบัญญัติให้เป็นหน้าที่ ขององค์การบริหารส่วนตำบล จากอำนาจหน้าที่ขององค์การบริหารส่วนตำบล ทำให้เห็นว่า องค์การบริหารส่วนตำบลต้องปฏิบัติหน้าที่ในการบำบัดทุกข์ บำรุงสุข และจัดการปัญหาให้แก่ ประชาชนที่อยู่ในเขตพื้นที่

องค์การบริหารส่วนตำบลหนองหัวคู อำเภอบ้านฝือ จังหวัดอุดรธานี เป็น อบท. โดย แบ่งการแบ่งเขตการปกครอง ออกเป็น 11 หมู่บ้าน เป็นหน่วยงานราชการหน่วยงานหนึ่งที่ ปฏิบัติตามหน้าที่ขององค์การบริหารส่วนตำบลตามพระราชบัญญัติสภาตำบลและองค์การ บริหารส่วนตำบล และมีส่วนผลักดันให้เกิดการมีส่วนร่วมของประชาชน เนื่องจากทางองค์การ บริหารส่วนตำบลเห็นว่าการมีส่วนร่วมของประชาชนเป็นปัจจัยสำคัญต่อการพัฒนา อันจะ นำพาไปสู่การพัฒนาประชาธิปไตยที่เข้มแข็ง ภายใต้แนวความคิดที่รัฐธรรมนูญแห่ง ราชอาณาจักรไทย พ.ศ. 2560 เขียนไว้ในหมวดที่ 14 การปกครองส่วนท้องถิ่นในมาตราที่ 187 การให้ประชาชนมีส่วนร่วมในการบริหารต่าง ๆ เพื่อพัฒนาการเมืองเข้าสู่ระบบประชาธิปไตย แบบมีส่วนร่วม ตามหลักธรรมาภิบาลที่ภาครัฐจะต้องเปิดโอกาสให้ประชาชนและผู้เกี่ยวข้องทุก ภาคส่วนรับรู้ ร่วมคิด ร่วมตัดสินใจ และเป็นที่ยอมรับการบริหารงานต่าง ๆ ขององค์การบริหาร ส่วนตำบล ประเด็นปัญหาการมีส่วนร่วมของประชาชนต่อการพัฒนาท้องถิ่นขององค์การ บริหารส่วนตำบลหนองหัวคู อำเภอบ้านฝือ จังหวัดอุดรธานี พบว่าประชาชนได้ร้องเรียนผ่าน ช่องทางต่าง ๆ เช่นส่งถึงอำเภอ,ถึงนายกองค์การบริหารส่วนตำบล เช่น เรื่องประชาชนไม่มี ส่วนร่วมในการจัดทำโครงการกิจกรรมที่เป็นผลกระทบกับประชาชนไม่ว่าจะเป็นการร่วมกำหนด วิธีการดำเนินงาน การร่วมการวางแผน และตรวจสอบโดยเฉพาะโครงการที่มีผลกระทบต่อ ประชนส่วนใหญ่ของตำบล การเข้าร่วมประชุม ไม่เปิดโอกาสให้ประชาชนผู้มีส่วนได้ส่วนเสีย ร่วมกำหนดวิธีการแก้ปัญหา ซึ่งประชาชนควรได้รับการเข้าร่วมเป็นกรรมการตรวจสอบ โครงการต่างๆ เกี่ยวข้องกับการดำเนินงาน กิจกรรมที่ส่งผลกระทบต่อคนในตำบล โดยประชาชน ในพื้นที่มีส่วนร่วมน้อยมากทำให้เกิดการแก้ปัญหาไม่ตรงจุด ปัจจุบันพบว่าประชาชนในพื้นที่มี ส่วนร่วมในด้านต่าง ๆ น้อยมาก จึงจำเป็นต้องอย่างยิ่งที่องค์การบริหารส่วนตำบลหนองหัวคู

อำเภอบ้านผือ จังหวัดอุดรธานี ต้องสร้างกระบวนการมีส่วนร่วมของประชาชนในการท้องถิ่น การที่จะสร้างการมีส่วนร่วมที่เหมาะสมต้องทราบก่อนว่าองค์การบริหารส่วนท้องถิ่นได้เปิดโอกาสให้ประชาชนเข้ามามีส่วนร่วมในการพัฒนามากน้อยเพียงใดและประชาชนเข้ามามีส่วนร่วมในระดับใด (รายงานผลการดำเนินงานองค์การบริหารส่วนตำบลหนองหัวคู อำเภอบ้านผือ จังหวัดอุดรธานี, 2566)

จากเหตุผลที่กล่าวมาข้างต้น ทำให้ผู้วิจัยมีความสนใจที่จะศึกษาวิจัยเรื่องการมีส่วนร่วมของประชาชนในการพัฒนาท้องถิ่นขององค์การบริหารส่วนตำบลหนองหัวคู อำเภอบ้านผือ จังหวัดอุดรธานี ว่าประชาชนมีส่วนร่วมต่อการบริหารงานปกครองส่วนท้องถิ่นขององค์การบริหารส่วนตำบลหนองหัวคู อำเภอบ้านผือ จังหวัดอุดรธานี มากน้อยเพียงไร ปัญหาอุปสรรคในการมีส่วนร่วมของประชาชนในการพัฒนาท้องถิ่นขององค์การบริหารส่วนตำบลหนองหัวคูมีอะไรบ้าง ข้อมูลที่ได้จากการวิจัยในครั้งนี้สามารถนำมาเป็นแนวทางหรือข้อเสนอให้กับหน่วยงานที่เกี่ยวข้องได้ใช้ในการพัฒนาการมีส่วนร่วมของประชาชนในการพัฒนาท้องถิ่นให้ดียิ่งขึ้นต่อไป

วัตถุประสงค์ของการวิจัย

1. เพื่อศึกษาระดับการมีส่วนร่วมของประชาชนในการพัฒนาท้องถิ่นขององค์การบริหารส่วนตำบลหนองหัวคู อำเภอบ้านผือ จังหวัดอุดรธานี
2. เพื่อศึกษาเปรียบเทียบระดับการมีส่วนร่วมของประชาชนในการพัฒนาท้องถิ่นขององค์การบริหารส่วนตำบลหนองหัวคู อำเภอบ้านผือ จังหวัดอุดรธานี ที่จำแนกตามเพศ อายุ ระดับการศึกษา อาชีพ และรายได้เฉลี่ยต่อเดือน
3. เพื่อเป็นข้อเสนอแนวทางในการพัฒนาการมีส่วนร่วมของประชาชนในการพัฒนาท้องถิ่นขององค์การบริหารส่วนตำบลหนองหัวคู อำเภอบ้านผือ จังหวัดอุดรธานี

สมมติฐานของการศึกษา

1. ประชาชนที่มีเพศต่างกัน มีส่วนร่วมในการพัฒนาท้องถิ่นขององค์การบริหารส่วนตำบลหนองหัวคู อำเภอบ้านผือ จังหวัดอุดรธานี แตกต่างกัน

2. ประชาชนที่มีอายุต่างกัน มีส่วนร่วมในการพัฒนาท้องถิ่นขององค์การบริหารส่วนตำบลหนองหัวคู อำเภอบ้านผือ จังหวัดอุดรธานี แตกต่างกัน
3. ประชาชนที่มีระดับการศึกษาต่างกัน มีส่วนร่วมในการพัฒนาท้องถิ่นขององค์การบริหารส่วนตำบลหนองหัวคู อำเภอบ้านผือ จังหวัดอุดรธานี แตกต่างกัน
4. ประชาชนที่มีอาชีพต่างกัน มีส่วนร่วมในการพัฒนาท้องถิ่นขององค์การบริหารส่วนตำบลหนองหัวคู อำเภอบ้านผือ จังหวัดอุดรธานี แตกต่างกัน
5. ประชาชนที่มีรายได้เฉลี่ยต่อเดือนต่างกัน มีส่วนร่วมในการพัฒนาท้องถิ่นขององค์การบริหารส่วนตำบลหนองหัวคู อำเภอบ้านผือ จังหวัดอุดรธานี แตกต่างกัน

วิธีดำเนินการวิจัย

1. ขอบเขตด้านประชากร

ประชากรที่ใช้ในการวิจัยคือ ประชาชนที่มีอายุ 18 ปีขึ้นไป ในเขตพื้นที่องค์การบริหารส่วนตำบลหนองหัวคู อำเภอบ้านผือ จังหวัดอุดรธานี จำนวน 7,545 คน และได้กลุ่มตัวอย่างที่ใช้ในการศึกษา จำนวน 380 คน โดยใช้สูตรของทาโร ยามาเน (Taro Yamane, 1973 : 125)

2. เครื่องมือที่ใช้ในการวิจัย

เครื่องมือที่ใช้ในการวิจัยในการเก็บรวบรวมข้อมูล คือ แบบสอบถามเกี่ยวกับการมีส่วนร่วมของประชาชนในการพัฒนาท้องถิ่นขององค์การบริหารส่วนตำบลหนองหัวคู อำเภอบ้านผือ จังหวัดอุดรธานี โดยการสร้างเครื่องมือที่ใช้ในการเก็บรวบรวมข้อมูลโดยแบ่งแบบสอบถามออกเป็น 3 ส่วน ดังนี้

ส่วนที่ 1 แบบสอบถามข้อมูลทั่วไปของผู้ตอบแบบสอบถามประกอบด้วยคำถาม 5 ข้อ โดยสอบถามเพศ อายุ ระดับการศึกษา อาชีพ และรายได้เฉลี่ยต่อเดือน โดยเป็นแบบปลายปิด (Close ended question) ให้เลือกตอบในช่องที่กำหนด

ส่วนที่ 2 แบบสอบถามการมีส่วนร่วมของประชาชนในการพัฒนาท้องถิ่นขององค์การบริหารส่วนตำบลหนองหัวคู อำเภอบ้านผือ จังหวัดอุดรธานี ได้แก่ 1) ด้านการมีส่วนร่วมในการตัดสินใจ 2) ด้านการมีส่วนร่วมดำเนินการ 3) ด้านการมีส่วนร่วมรับผลประโยชน์

และ 4) ด้านการมีส่วนร่วมประเมินผล ลักษณะของแบบสอบถามจะมีคำตอบให้เลือกโดยใช้มาตรฐานวัดแบบลิเคิร์ต (Likert – type Scale) ซึ่งมี 5 ระดับ มากที่สุดไปหาน้อยที่สุด ดังนี้

- 5 หมายถึง มีส่วนร่วมมากที่สุด
- 4 หมายถึง มีส่วนร่วมมาก
- 3 หมายถึง มีส่วนร่วมปานกลาง
- 2 หมายถึง มีส่วนร่วมน้อย
- 1 หมายถึง มีส่วนร่วมน้อยที่สุด

ส่วนที่ 3 แบบสอบถามข้อเสนอแนะแนวทางพัฒนาการมีส่วนร่วมของประชาชนในการพัฒนาท้องถิ่นขององค์การบริหารส่วนตำบลหนองหัวคู อำเภอบ้านผือ จังหวัดอุดรธานี โดยเป็นแบบคำถามปลายเปิด

3. การเก็บรวบรวมข้อมูล

1. ขอนหนังสือจากวิทยาลัยพณิชยบัณฑิต ถึงผู้นำในแต่ละชุมชน เพื่อขอความร่วมมือในการเก็บรวบรวมข้อมูลจากกลุ่มตัวอย่างในเขตพื้นที่ขององค์การบริหารส่วนตำบลหายโศก อำเภอบ้านผือ จังหวัดอุดรธานี
2. ผู้วิจัยนำแบบสอบถามซึ่งได้จัดเตรียมไว้แล้วนำไปส่งให้กับกลุ่มตัวอย่างด้วยตนเองตามที่ได้นัดหมายไว้แล้ว เพื่อแนะนำตัวพร้อมชี้แจงวัตถุประสงค์และประโยชน์ของการวิจัย ขออนุญาตเก็บข้อมูล แจกแบบสอบถามการวิจัยและขอรับกลับในวันเดียวกันด้วยตนเอง
3. นำแบบสอบถามที่ได้รับมาตรวจสอบความสมบูรณ์ ความถูกต้อง และลงรหัสเพื่อการวิเคราะห์ข้อมูลต่อไป

4. การวิเคราะห์ข้อมูล

การวิเคราะห์ข้อมูลสำหรับการวิจัยครั้งนี้ แบ่งการวิเคราะห์ออกเป็น 3 ขั้นตอน โดยใช้วิธีการประมวลผลทางสถิติด้วยคอมพิวเตอร์

สถิติที่ใช้ในการวิเคราะห์ข้อมูล

ผู้วิจัยเลือกใช้สถิติในการวิเคราะห์เพื่อให้สอดคล้องกับลักษณะของข้อมูล และตอบวัตถุประสงค์ ดังนี้

1. วิเคราะห์ข้อมูลทั่วไปของผู้ตอบแบบสอบถาม ได้แก่ เพศ อายุ ระดับการศึกษา อาชีพ และรายได้เฉลี่ยต่อเดือน สถิติที่ใช้คือ สถิติเชิงพรรณนา ได้แก่ ค่าความถี่และร้อยละ



2. วิเคราะห์ข้อมูลการมีส่วนร่วมของประชาชนในการพัฒนาท้องถิ่นขององค์การบริหารส่วนตำบลหนองหัวคู อำเภอบ้านผือ จังหวัดอุดรธานี สถิติที่ใช้คือ สถิติเชิงพรรณนา ได้แก่ ร้อยละ ค่าความถี่ ค่าเฉลี่ย และส่วนเบี่ยงเบนมาตรฐาน

3. ทดสอบสมมติฐานโดยใช้สถิติเชิงอนุมานทดสอบความแตกต่างระหว่างตัวแปรอิสระ กับตัวแปรตาม โดยใช้สถิติ t-test สำหรับเปรียบเทียบความแตกต่างระหว่างตัวแปรอิสระ 2 กลุ่ม และใช้สถิติ One-way ANOVA สำหรับเปรียบเทียบความแตกต่างระหว่างตัวแปรอิสระที่มี 3 กลุ่มขึ้นไป หากพบว่ามีความแตกต่างอย่างมีนัยสำคัญที่ระดับนัยสำคัญ 0.05 จะทำการทดสอบ ความแตกต่างรายคู่ด้วยวิธีการทดสอบของ ตามวิธีของเชฟเฟ (Scheffe's method)

ผลการวิจัย

1. ข้อมูลทั่วไปของผู้ตอบแบบสอบถาม พบว่า ผู้ตอบแบบสอบถามส่วนใหญ่เป็นเพศชาย คิดเป็นร้อยละ 58.68 อายุอยู่ระหว่าง 26 - 35 ปี คิดเป็นร้อยละ 37.11 มีระดับการศึกษามัธยมศึกษา คิดเป็นร้อยละ 51.05 อาชีพเกษตรกร คิดเป็นร้อยละ 51.58 ส่วนใหญ่มีรายได้เฉลี่ยต่อเดือน 10,001 - 20,000 บาท คิดเป็นร้อยละ 41.84

ตารางที่ 1 การมีส่วนร่วมของประชาชนในการพัฒนาท้องถิ่นขององค์การบริหารส่วนตำบลหนองหัวคูอำเภอบ้านผือ จังหวัดอุดรธานี โดยภาพรวม

การมีส่วนร่วมของประชาชนในการพัฒนาท้องถิ่นของ องค์การบริหารส่วนตำบลหนองหัวคู อำเภอบ้านผือ จังหวัดอุดรธานี	\bar{X}	S.D.	แปลผล
1. ด้านการมีส่วนร่วมในการตัดสินใจ	3.59	0.65	มาก
2. ด้านการมีส่วนร่วมดำเนินการ	3.56	0.69	มาก
3. ด้านการมีส่วนร่วมรับผลประโยชน์	3.84	0.45	มาก
4. ด้านการมีส่วนร่วมในการประเมินผล	3.94	0.57	มาก
รวม	3.73	0.40	มาก

2. จากตารางที่ 1 พบว่า การมีส่วนร่วมของประชาชนในการพัฒนาท้องถิ่นของ องค์การบริหารส่วนตำบลหนองหัวคู อำเภอบ้านผือ จังหวัดอุดรธานี โดยภาพรวมอยู่ในระดับ มาก ($\bar{X} = 3.73$) และเมื่อพิจารณารายด้าน พบว่า ด้านที่มีค่าเฉลี่ยสูงสุดคือด้านการมีส่วนร่วม ในการประเมินผล ($\bar{X} = 3.94$) รองลงมาคือด้านการมีส่วนร่วมรับผลประโยชน์ ($\bar{X} = 3.84$) และด้านที่มีค่าเฉลี่ยน้อยที่สุดคือด้านการมีส่วนร่วมดำเนินการ ($\bar{X} = 3.56$) และวิเคราะห์ข้อมูล ออกเป็นแต่ละด้านได้ดังนี้

2.1 ด้านการมีส่วนร่วมในการตัดสินใจ โดยภาพรวมอยู่ในระดับมาก ($\bar{X} = 3.59$) และเมื่อพิจารณารายข้อ พบว่า ข้อที่มีค่าเฉลี่ยสูงสุดคือ 7. ประชาชนมีส่วนร่วมในการทำ โครงการเพื่อแก้ไขปัญหาขยะมูลฝอยที่เกิดขึ้นในชุมชน ($\bar{X} = 4.03$) รองลงมาคือ ข้อ 9. ประชาชนมีส่วนร่วมวิเคราะห์ปัญหาและความต้องการของประชาชนเพื่อจัดทำโครงการ ประเมินผลโครงการ ($\bar{X} = 3.98$) และข้อที่มีค่าเฉลี่ยน้อยที่สุดคือ ข้อ 1. ประชาชนเข้าร่วม ประชุมประชาคมเพื่อร่วมตัดสินใจปัญหาที่สำคัญของชุมชน ($\bar{X} = 3.18$)

2.2 ด้านการมีส่วนร่วมดำเนินการ โดยภาพรวมอยู่ในระดับมาก ($\bar{X} = 3.56$) และเมื่อพิจารณารายข้อ พบว่า ข้อที่มีค่าเฉลี่ยสูงสุดคือ 20. ประชาชนมีส่วนร่วมวัดผล ประเมินผลนโยบายขององค์การบริหารส่วนตำบลหนองหัวคู อำเภอบ้านผือ จังหวัดอุดรธานี ($\bar{X} = 3.92$) รองลงมาคือ ข้อ 18. ประชาชนมีส่วนร่วมในการตรวจสอบค่าใช้จ่ายในการดำเนิน โครงการ ($\bar{X} = 3.58$) และข้อที่มีค่าเฉลี่ยน้อยที่สุดคือ ข้อ 19. ประชาชนมีส่วนร่วมในการสรุป โครงการ ($\bar{X} = 3.35$)

2.3 ด้านการมีส่วนร่วมรับผลประโยชน์ โดยภาพรวมอยู่ในระดับมาก ($\bar{X} = 3.84$) และเมื่อพิจารณารายข้อ พบว่า ข้อที่มีค่าเฉลี่ยสูงสุดคือ 29. ท่านได้รับ ผลประโยชน์จากการดำเนินโครงการประชาสัมพันธ์เกี่ยวกับการข้อมูลข่าวสารของราชการ ($\bar{X} = 4.22$) รองลงมาคือ ข้อ 28. ท่านได้รับเงินค่าตอบแทนต่าง ๆ จากการดำเนินโครงการของ องค์การบริหารส่วนตำบลหนองหัวคู อำเภอบ้านผือ จังหวัดอุดรธานี ($\bar{X} = 4.21$) และข้อที่มี ค่าเฉลี่ยน้อยที่สุดคือ ข้อ 26. ท่านมีส่วนร่วมและได้รับประโยชน์ด้านสาธารณสุข และป้องกัน โรค ($\bar{X} = 3.24$)

2.4 ด้านการมีส่วนร่วมในการประเมินผล โดยภาพรวมอยู่ในระดับมาก ($\bar{X} = 3.94$) และเมื่อพิจารณารายชื่อ พบว่า ข้อที่มีค่าเฉลี่ยสูงสุดคือ 35. ประชาชนมีส่วนร่วมในการนำผลการประเมินมาปรับปรุงแผนพัฒนาองค์การบริหารส่วนตำบล ($\bar{X} = 4.16$) รองลงมาคือ ข้อ 32. ประชาชนมีส่วนร่วมเป็นกรรมการในการกำกับ ติดตาม การใช้จ่ายงบประมาณของแต่ละโครงการ ($\bar{X} = 4.08$) และข้อที่มีค่าน้อยที่สุดคือ ข้อ 38. ท่านมีส่วนร่วมในการประเมินผลการออกอัตราค่าธรรมเนียมต่าง ๆ ($\bar{X} = 3.64$)

3. การเปรียบเทียบระดับการมีส่วนร่วมของประชาชนในการพัฒนาท้องถิ่นขององค์การบริหารส่วนตำบลหนองหัวคู อำเภอบ้านผือ จังหวัดอุดรธานี ที่จำแนกตามเพศ อายุ ระดับการศึกษา อาชีพ และรายได้เฉลี่ยต่อเดือน โดยภาพรวมประชาชนที่มีอาชีพต่างกันมีส่วนร่วมในการพัฒนาท้องถิ่นขององค์การบริหารส่วนตำบลหนองหัวคู อำเภอบ้านผือ จังหวัดอุดรธานี แตกต่างกันอย่างมีนัยสำคัญทางสถิติที่ระดับ 0.05 ส่วนประชาชนที่มีเพศ อายุ ระดับการศึกษาและรายได้เฉลี่ยต่อเดือน ต่างกัน มีส่วนร่วมในการพัฒนาท้องถิ่นขององค์การบริหารส่วนตำบลหนองหัวคู อำเภอบ้านผือ จังหวัดอุดรธานี ไม่แตกต่างกัน

4. ข้อเสนอแนะทางการพัฒนาการมีส่วนร่วมของประชาชนในการพัฒนาท้องถิ่นขององค์การบริหารส่วนตำบลหนองหัวคู อำเภอบ้านผือ จังหวัดอุดรธานี ได้แก่

1. สนับสนุนการมีส่วนร่วมของประชาชน ในการตัดสินใจทางการเมือง การวางแผนพัฒนาทางเศรษฐกิจ และสังคม รวมทั้งการจัดทำบริการสาธารณะ
2. กระตุ้นให้ประชาชนสนใจและเกิดการเรียนรู้ เข้าใจ เพื่อให้เกิดทัศนคติเชิงบวกกับกิจกรรมความรับผิดชอบต่อสังคม
3. ควรประชาสัมพันธ์ให้ประชาชนได้รับทราบถึงผลประโยชน์จากการดำเนินการตามโครงการหรือกิจกรรมต่าง ๆ ที่ได้จัดขึ้น เช่น ติดป้ายประกาศ หรือจัดประชุมร่วมกัน
4. ส่งเสริมให้ประชาชนได้เข้ามามีส่วนร่วมในการบริหารงานต่าง ๆ อีกทั้งยังได้เข้ามาตรวจสอบ กำกับดูแลการบริหารงานได้

อภิปรายผล

1. การมีส่วนร่วมของประชาชนในการพัฒนาท้องถิ่นขององค์การบริหารส่วนตำบลหนองหัวคู อำเภอบ้านผือ จังหวัดอุดรธานี โดยภาพรวมอยู่ในระดับมาก) และเมื่อพิจารณารายด้าน พบว่า ด้านที่มีค่าเฉลี่ยสูงสุดคือด้านการมีส่วนร่วมในการประเมินผล รองลงมาคือด้านการมีส่วนร่วมรับผลประโยชน์ และด้านที่มีค่าเฉลี่ยน้อยที่สุดคือด้านการมีส่วนร่วมดำเนินการที่เป็นเช่นนี้อาจเป็นเพราะประชาชนบางส่วนยังขาดความรู้ ความเข้าใจเกี่ยวกับการมีส่วนร่วมของประชาชนในการพัฒนาท้องถิ่นขององค์การบริหารส่วนตำบลหนองหัวคู อำเภอบ้านผือ จังหวัดอุดรธานี ดังนั้นควรส่งเสริมสนับสนุนการมีส่วนร่วมของประชาชนในการพัฒนาท้องถิ่นในด้านการมีส่วนร่วมในการตัดสินใจ ด้านการมีส่วนร่วมในการดำเนินงาน ด้านการมีส่วนร่วมในการรับผลประโยชน์ และด้านการมีส่วนร่วมในการประเมินผล เพิ่มมากขึ้น เพื่อให้ประชาชนเข้ามามีส่วนร่วมมากขึ้น ซึ่งสอดคล้องกับการวิจัยของวิชัญ หยกจินดาภา (2557) วิจัยเรื่องการมีส่วนร่วมของประชาชนในการพัฒนาชุมชน หมู่บ้านทุ่งกร่าง ตำบลทับไทร อำเภอโป่งน้ำร้อน จังหวัดจันทบุรี พบว่าการมีส่วนร่วมของประชาชนในการพัฒนาชุมชน หมู่บ้านทุ่งกร่าง ตำบลทับไทร อำเภอโป่งน้ำร้อน จังหวัดจันทบุรี พบว่าโดยภาพรวมระดับของการมีส่วนร่วมของประชาชนในการพัฒนาชุมชนหมู่บ้านทุ่งกร่างอยู่ในระดับมาก ในความคิดเห็นของผู้วิจัยอาจกล่าวได้ว่าในทุกโครงการของการพัฒนาชุมชนนั้น ประชาชนที่อยู่ในหมู่บ้านทุกคนย่อมมีส่วนร่วมได้รับผลประโยชน์ไม่ว่าจะโดยทางตรงหรือทางอ้อม ซึ่งโครงการทุกโครงการพัฒนานั้นย่อมส่งผลให้ชีวิตความเป็นอยู่ของประชาชนดีขึ้นด้วย จึงทำให้ระดับการประเมินผลการมีส่วนร่วมของประชาชนในการพัฒนาชุมชนออกมาในระดับมาก ด้านการมีส่วนร่วมในการตัดสินใจ การมีส่วนร่วมในระดับมาก ซึ่งในความคิดเห็นของผู้วิจัยอาจกล่าวได้ว่าการมีส่วนร่วมในการตัดสินใจมีระดับอยู่ในระดับมากเนื่องจากประชาชนได้มีส่วนร่วมประชุมเพื่อนำเสนอเรื่องต่าง ๆ ที่มีความจำเป็นในการพัฒนามีส่วนในการตัดสินใจวางแผนขั้นตอนการดำเนินงานของกิจกรรม และมีส่วนร่วมกำหนดแหล่งของทรัพยากรที่จะใช้ในกิจกรรมโครงการพัฒนาชุมชน ด้านการมีส่วนร่วมในการดำเนินงาน การมีส่วนร่วมในระดับมาก ซึ่งในความคิดเห็นของผู้วิจัยอาจกล่าวได้ว่าการมีส่วนร่วมในการดำเนินงานมีระดับอยู่ในระดับมากเนื่องจากประชาชนมีส่วนร่วมออกแรงในการทำกิจกรรม หรือโครงการเพื่อพัฒนามีส่วนร่วมสนับสนุนทรัพย์สินเงินทองเพื่อใช้ในการทำกิจกรรม และมีส่วนร่วมสนับสนุนวัสดุ อุปกรณ์เพื่อใช้ในการทำกิจกรรมพัฒนาชุมชน ด้านการมีส่วนร่วมในการรับผลประโยชน์ การมีส่วนร่วมในระดับมากซึ่งในความคิดเห็นของ

ผู้วิจัยอาจกล่าวได้ว่าการมีส่วนร่วมในการรับผลประโยชน์มีระดับอยู่ในระดับมากเนื่องจากประชาชนมีส่วนร่วมรับผลประโยชน์จากกิจกรรมโครงการพัฒนาต่าง ๆ ที่เกิดขึ้นในชุมชน และได้รับการพัฒนาศักยภาพของตนเอง จากการร่วมทำกิจกรรมโครงการพัฒนาชุมชนหมู่บ้านทุ่งกว้าง เช่น โครงการส่งเสริมอาชีพสตรีในหมู่บ้าน โครงการฝึกอบรมอาสาสมัครป้องกันภัยฝ่ายพลเรือน (อปพร.) ฯลฯ และยังสอดคล้องกับงานวิจัยของธนิศร ยืนยง (2561) วิจัยเรื่องการมีส่วนร่วมของประชาชนที่ส่งผลต่อการพัฒนาท้องถิ่นในจังหวัดนครนายก พบว่าการมีส่วนร่วมของประชาชนที่ส่งผลต่อการพัฒนาท้องถิ่นในจังหวัดนครนายกภาพรวมอยู่ในระดับมาก เมื่อพิจารณาเป็นรายด้านเรียงตามลำดับจากมากไปน้อย ดังนี้การมีส่วนร่วมในการรับผลประโยชน์อยู่ในระดับมาก การมีส่วนร่วมในการดำเนินงานอยู่ในระดับมาก การมีส่วนร่วมในการประเมินผล อยู่ในระดับปานกลาง และการมีส่วนร่วมในการตัดสินใจ อยู่ในระดับปานกลางตามลำดับ

2. การเปรียบเทียบระดับการมีส่วนร่วมของประชาชนในการพัฒนาท้องถิ่นขององค์การบริหารส่วนตำบลหนองหัวคู อำเภอบ้านผือ จังหวัดอุดรธานี ที่จำแนกตามเพศ อายุ ระดับการศึกษา อาชีพ และรายได้เฉลี่ยต่อเดือน โดยภาพรวมประชาชนที่มีอาชีพต่างกันมีส่วนร่วมในการพัฒนาท้องถิ่นขององค์การบริหารส่วนตำบลหนองหัวคู อำเภอบ้านผือ จังหวัดอุดรธานี แตกต่างกันอย่างมีนัยสำคัญทางสถิติที่ระดับ 0.05 ส่วนประชาชนที่มีเพศ อายุ ระดับการศึกษาและรายได้เฉลี่ยต่อเดือน ต่างกัน มีส่วนร่วมในการพัฒนาท้องถิ่นขององค์การบริหารส่วนตำบลหนองหัวคู อำเภอบ้านผือ จังหวัดอุดรธานี ไม่แตกต่างกัน ที่เป็นเช่นนี้อาจเป็นเพราะว่าประชาชนทุกคนสามารถเข้าร่วมแสดงความคิดเห็นในโครงการ หรือแผนงานพัฒนาตำบลได้อย่างเท่าเทียมกัน นอกจากนี้ ยังได้มีส่วนร่วมใน การทำกิจกรรมต่าง ๆ เหมือนกัน ซึ่งสอดคล้องกับงานวิจัยของ พระชัชชัย สมนตาสาทิโก (มงคลเมือง) และคณะ (2564) วิจัยเรื่องการมีส่วนร่วมทางการเมืองของประชาชนในการปกครองส่วนท้องถิ่นในอำเภोजตุรัส จังหวัดชัยภูมิ พบว่าการเปรียบเทียบการมีส่วนร่วมทางการเมืองของประชาชนในการปกครองส่วนท้องถิ่น อำเภोजตุรัส จังหวัดชัยภูมิพบว่า ประชาชนที่มีเพศต่างกันการมีส่วนร่วมทางการเมืองไม่แตกต่างกัน เนื่องจากช่วงอายุของแต่ละบุคคลบ่งบอกถึงความเป็นผู้ใหญ่ความเป็นผู้ที่มีความตระหนักรู้มีความนึกคิดรอบครอบ มีความรับผิดชอบต่อการมีส่วนร่วมทางการเมืองท้องถิ่นแตกต่างกันอายุจึงเป็นตัวชี้วัดถึงการตัดสินใจเลือกผู้นำทางการเมืองท้องถิ่นเข้าไปเป็นผู้แทนในการบริหารท้องถิ่น

องค์ความรู้ใหม่

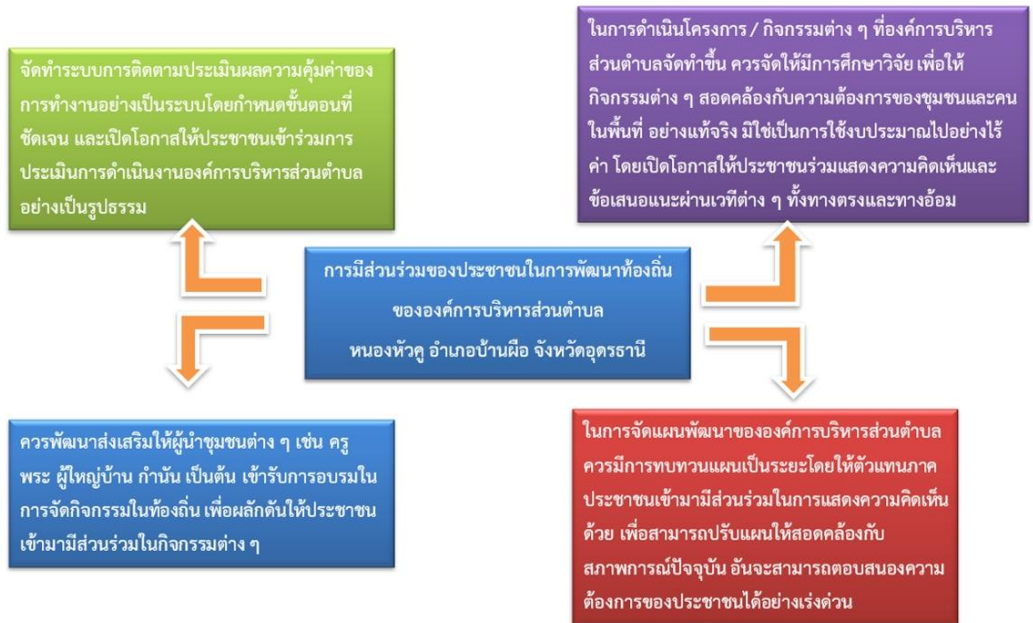

ภาพที่ 1 องค์ความรู้ใหม่

สรุป/ข้อเสนอแนะ

สรุป จากผลการวิจัยการมีส่วนร่วมของประชาชนในการพัฒนาท้องถิ่นขององค์การบริหารส่วนตำบลหนองหัวคู อำเภอบ้านผือ จังหวัดอุดรธานี โดยภาพรวมอยู่ในระดับมาก และเมื่อพิจารณารายด้าน พบว่าด้านที่มีค่าเฉลี่ยน้อยที่สุดคือด้านการมีส่วนร่วมดำเนินการ ดังนั้นทางคณะผู้บริหารท้องถิ่นองค์การบริหารส่วนตำบลหนองหัวคู อำเภอบ้านผือ จังหวัดอุดรธานี ควรมีการดำเนินการดังนี้

1. ข้อเสนอแนะในการนำผลการวิจัยในครั้งนี้ไปใช้

1.1 ในการดำเนินโครงการ / กิจกรรมต่าง ๆ ที่องค์การบริหารส่วนตำบลจัดทำขึ้น ควรจัดให้มีการศึกษาวิจัย เพื่อให้กิจกรรมต่าง ๆ สอดคล้องกับความต้องการของชุมชนและคนในพื้นที่ อย่างแท้จริง มิใช่เป็นการใช้งบประมาณไปอย่างไร้ค่า โดยเปิดโอกาสให้ประชาชนร่วมแสดงความคิดเห็นและข้อเสนอแนะผ่านเวทีต่าง ๆ ทั้งทางตรงและทางอ้อม

1.2 ในการจัดแผนพัฒนาขององค์การบริหารส่วนตำบลควรมีการทบทวนแผนเป็นระยะโดยให้ตัวแทนภาคประชาชนเข้ามามีส่วนร่วมในการแสดงความคิดเห็นด้วย เพื่อสามารถปรับเปลี่ยนให้สอดคล้องกับสภาพการณ์ปัจจุบัน อันจะสามารถตอบสนองความต้องการของประชาชนได้อย่างเร่งด่วน

1.3 ควรพัฒนาส่งเสริมให้ผู้นำชุมชนต่าง ๆ เช่น ครู พระ ผู้ใหญ่บ้าน กำนัน เป็นต้น เข้ารับการอบรมในการจัดกิจกรรมในท้องถิ่น เพื่อผลักดันให้ประชาชนเข้ามามีส่วนร่วมในกิจกรรมต่าง ๆ

1.4 จัดทำระบบการติดตามประเมินผลความคุ้มค่าของการทำงานอย่างเป็นระบบโดยกำหนดขั้นตอนที่ชัดเจน และเปิดโอกาสให้ประชาชนเข้าร่วมการประเมินการดำเนินงานองค์การบริหารส่วนตำบลอย่างเป็นรูปธรรมด้วย

2. ข้อเสนอแนะในการวิจัยครั้งต่อไป

2.1 ควรศึกษาปัจจัยที่ส่งผลต่อการมีส่วนร่วมของประชาชนในการพัฒนาท้องถิ่นขององค์การบริหารส่วนตำบลหนองหัวคู อำเภอบ้านฝื่อ จังหวัดอุดรธานี

2.2 ควรศึกษาเปรียบเทียบการมีส่วนร่วมของประชาชนในการพัฒนาท้องถิ่นขององค์การบริหารส่วนตำบลหนองหัวคู อำเภอบ้านฝื่อ จังหวัดอุดรธานี กับองค์การบริหารส่วนตำบลอื่น ๆ

เอกสารอ้างอิง

กรมส่งเสริมการปกครองส่วนท้องถิ่น. (2566). คู่มือการติดตามและประเมินผลการจัดทำและแปลงแผนไปสู่การปฏิบัติขององค์กรปกครองส่วนท้องถิ่น. กรุงเทพมหานคร: กรมส่งเสริมการปกครองส่วนท้องถิ่น.

นุสรรา พันธรักษ์. (2555). การมีส่วนร่วมของประชาชนในการพัฒนาท้องถิ่น: กรณีศึกษาพื้นที่ตำบล คลองจุก กระเฉด อำเภอเมือง จังหวัดฉะเชิงเทรา. ใน งานนิพนธ์รัฐศาสตรมหาบัณฑิต. สาขาวิชาการจัดการทรัพยากรเพื่อความมั่นคง (พนัสนิคม) คณะรัฐศาสตร์และนิติศาสตร์. มหาวิทยาลัยบูรพา.

ปิยะ ประทีปภักดิ์. (2546) การมีส่วนร่วมของประชาชนในการพัฒนาชุมชนในพื้นที่ชายทะเลบางขุนเทียน กรุงเทพมหานคร: มหาวิทยาลัยเกษตรศาสตร์.

- พระชัชชัย สมนตาสาทิโก (มงคลเมือง) และคณะ. (2564). การมีส่วนร่วมทางการเมืองของประชาชนในการปกครองส่วนท้องถิ่นในอำเภอจัตุรัส จังหวัดชัยภูมิ. วารสารสถาบันวิจัยพินิตธรรม, 8(2), 27-38.
- ศิริพน โปธิอาภา. (2561). การมีส่วนร่วมของประชาชนในการพัฒนาชุมชนของตำบลสวายปรอเตียล อำเภอสะอาง จังหวัดกันตล. มหาวิทยาลัยแม่โจ้.
- ธนิศร ยืนยง. (2561). การมีส่วนร่วมของประชาชนที่ส่งผลต่อการพัฒนาท้องถิ่น ในจังหวัดนครนายก. มหาวิทยาลัยปทุมธานี. วารสารมหาจุฬานาครพรรณ์, 5(2), 119-135.
- วิษณุ หยกจินดา. (2557). การมีส่วนร่วมของประชาชนในการพัฒนาชุมชน หมู่บ้านทุ่งกว้าง ตำบลทับไทร อำเภอโป่งน้ำร้อน จังหวัดจันทบุรี. งานนิพนธ์ ร.ป.ม. ชลบุรี: วิทยาลัยการบริหารรัฐกิจมหาวิทยาลัยบูรพา. สถาบันพระปกเกล้า.
- องค์การบริหารส่วนตำบลหนองหัวคู. (2566). รายงานผลการดำเนินงานองค์การบริหารส่วนตำบลหนองหัวคู. อำเภอบ้านฝื่อ จังหวัดอุดรธานี. อุดรธานี: องค์การบริหารส่วนตำบลหนองหัวคู.
- อริย์ชัช แก้วเกาะสะบ้า. (2560). หลักธรรมาภิบาลในรัฐธรรมนูญแห่งราชอาณาจักรไทย พุทธศักราช 2560 (ออนไลน์). เรียกใช้เมื่อ 12 เมษายน 2567 จาก <https://library2.parliament.go.th/ebook/contentissue/2560/hi2560-051.pdf>.
- Cohen, J.M., & Uphoff, N.T. (1980). Participations place in rural development: Seeking clarity through specificity. New York: World Developments.
- Taro Yamane. (1973). Statistics: an introductory analysis. New York: New York: Harper. & Row.

ผลของการใช้รูปแบบการสอนตามทฤษฎีการตอบสนองของผู้อ่าน
ที่มีต่อผลสัมฤทธิ์ทางการเรียนวรรณคดีไทย
ของนักเรียนชั้นมัธยมศึกษาปีที่ 1*

EFFECTS OF USING AN INSTRUCTIONAL MODEL BASED
ON THE READER-RESPONSE THEORY THAT HAS AN EFFECT
ON ACADEMIC ACHIEVEMENT IN THAI LITERATURE
OF MATTHAYOMSUKSA 1

กรรณิกา พูลช่วย¹ และ เต็นดาว ชลวิทย์²

Kannika Phunchuay¹ and Dendow Chollewit²

¹⁻²สาขาวิชาการสอนภาษาไทย คณะศึกษาศาสตร์ มหาวิทยาลัยรามคำแหง

¹⁻²Master of Education (Teaching Thai), Faculty of Education, Ramkhamhaeng University, Thailand

Corresponding Author's Email: phunchuaykannika@gmail.com

บทคัดย่อ

การวิจัยครั้งนี้มีวัตถุประสงค์เพื่อเปรียบเทียบผลสัมฤทธิ์ทางการเรียนวรรณคดีไทยของนักเรียนชั้นมัธยมศึกษาปีที่ 1 ก่อนและหลังการจัดการเรียนรู้โดยรูปแบบการสอนตามทฤษฎีการตอบสนองของผู้อ่าน งานวิจัยนี้เป็นการวิจัยเชิงทดลอง ใช้การทดลองแบบกลุ่มเดียวโดยมีการทดสอบก่อนเรียนและทดสอบหลังเรียน ประชากรที่ใช้ในการวิจัยคือ นักเรียนชั้นมัธยมศึกษาปีที่ 1 ภาคเรียนที่ 2 ปีการศึกษา 2566 โรงเรียนมัธยมวัดศรีจันทร์ ประดิษฐ์ ในพระบรมราชานุเคราะห์ สำนักงานเขตพื้นที่การศึกษามัธยมศึกษาสมุทรปราการ จำนวน 5 ห้องเรียน จำนวนนักเรียนทั้งสิ้น 148 คน เครื่องมือที่ใช้ในการวิจัยประกอบด้วยแผนการจัดการเรียนรู้ตามทฤษฎีการตอบสนองของผู้อ่าน เรื่อง ราชอิริราช ตอน สมิงพระรามอาสา จำนวน 3 แผน แผนละ 2 ชั่วโมง รวม 6 ชั่วโมง แบบทดสอบวัดผลสัมฤทธิ์การเรียนก่อนและหลังเรียน เรื่อง ราชอิริราช ตอน สมิงพระรามอาสา จำนวน 60 ข้อ แบบปรนัย 4 ตัวเลือก ข้อละ 1 คะแนน เป็นแบบทดสอบชุดเดียวกันในการทดสอบก่อนจัดการเรียนรู้

* Received 20 August 2024; Revised 5 October 2024; Accepted 25 December 2024

หลังการจัดการเรียนรู้ สถิติที่ใช้ในการวิเคราะห์ข้อมูล โดยใช้ค่าเฉลี่ย และส่วนเบี่ยงเบนมาตรฐาน และการทดสอบค่าที

ผลการวิจัยที่พบ ผลสัมฤทธิ์ทางการเรียนวรรณคดีไทยของนักเรียนชั้นมัธยมศึกษาปีที่ 1 หลังการจัดการเรียนรู้ตามทฤษฎีการตอบสนองของผู้อ่านสูงกว่าก่อนเรียน โดยมีค่าเฉลี่ยเท่ากับ 18.19 และค่าส่วนเบี่ยงเบนมาตรฐาน เท่ากับ 4.63 สูงกว่าก่อนการจัดการเรียนรู้ โดยใช้รูปแบบการสอนตามทฤษฎีการตอบสนองของผู้อ่าน อย่างมีนัยสำคัญทางสถิติที่ระดับ .05 สอดคล้องกับสมมติฐานที่ตั้งไว้

คำสำคัญ: รูปแบบการสอนตามทฤษฎีการตอบสนองของผู้อ่าน, ผลสัมฤทธิ์การเรียนวรรณคดีไทย, มัธยมศึกษา

Abstract

This research aimed to compare the academic achievement in Thai literature of Mathayom 1 students before and after learning management by teaching model based on Reader Response Theory. This research was an experimental research. A single-group design was used with a pre-test and a post-test. The population used in the research was Mathayom 1 students, second semester, academic year 2023. Mattayom Wat Sichanpradit School Under The Royal Patronage of His Majesty The King. Total of 5 classrooms, total number of students 1 4 8 . The researcher used a cluster random sampling method for the sample group. Obtained through a classroom lottery. The results were obtained by drawing lots for each classroom. There was one sample group, consisting of 43 students from Mathayom 1/4 . The research instruments consisted of a learning management plan based on reader response theory. The story of King Ramathibodi, the episode of Saming Phra Ram Asa, 3 episodes, 2 hours each, total 6 hours. Achievement test before and after learning about the topic of King Ramathirat, Saming Phra Ram Asa, 6 0

multiple choice questions, 4 choices, 1 point each, is the same test set as the pre-test and post-test. Statistics used for data analysis use mean and standard deviation and t-test.

The research results found that the academic achievement in Thai literature of Mathayom 1 students after learning management based on the reader response theory was higher than before learning, with a mean value of 18.19 and a standard deviation value of 4.63, higher than before learning management using the teaching model based on the reader response theory, with statistical significance at the .05 level, consistent with the hypothesis.

Keywords: Teaching model based on reader response theory, Thai Literature Academic Achievement, secondary education

บทนำ

หลักสูตรแกนกลางการศึกษาขั้นพื้นฐาน พ.ศ. 2551 (กระทรวงศึกษาธิการ, 2553) ได้กำหนดคุณภาพของผู้เรียนเมื่อจบชั้นมัธยมศึกษาปีที่ 3 ไว้ว่า ผู้เรียนสามารถสรุปเนื้อหาวรรณคดีและวรรณกรรมที่อ่าน วิเคราะห์ตัวละครสำคัญ วิถีชีวิตไทย และคุณค่าที่ได้รับจากวรรณคดี วรรณกรรมและบทอาขยาน พร้อมทั้งสรุปความรู้ ข้อคิด เพื่อนำไปประยุกต์ใช้ในชีวิตจริง ซึ่งวรรณคดีถูกสร้างขึ้นโดยอาศัยภาษาเพื่อแสดงออกถึงความงามในการใช้ภาษา ความไพเราะ น่าเสียดาย ข้อคิดสอนใจ เพื่อเป็นแนวทางในการดำเนินชีวิต (วรเวทย์พิสิฐ, 2502) ในการเรียนวรรณคดีนั้นไม่ได้เป็นเพียงการเรียนเพียงแต่ตัวบทเนื้อหาแต่เป็นการเรียนรู้สภาพสังคมวัฒนธรรม วิถีชีวิตความเป็นอยู่ ตลอดจนเรียนรู้ถึงอารมณ์ความคิดของมนุษย์ที่เกิดขึ้นในขณะนั้น ยังสามารถสอนหรือให้ข้อคิด หรือยกระดับจิตใจของมนุษย์ได้ ซึ่งหากกล่าวถึงระบบการศึกษาในอดีตก็มีการเรียน การสอนวรรณคดีมาอย่างต่อเนื่อง ในอดีตมีการท่องจำวรรณคดี หรืออาขยานจนกระทรวงศึกษาธิการได้พัฒนารูปแบบการเรียนการสอนมาเป็นลำดับซึ่งการสอนวรรณกรรมวรรณคดีไทยยังไม่ประสบความสำเร็จเท่าที่ควร นักเรียนขาดความใส่ใจในการอ่าน นักเรียนไม่สามารถเข้าถึงเนื้อหาได้เพราะไม่รู้ศัพท์ จึงทำให้นักเรียนเกิดความเบื่อหน่าย ส่งผลให้ผลสัมฤทธิ์ทางการเรียนของนักเรียน

ชั้นมัธยมศึกษาปีที่ 1 โรงเรียนมัธยมวัดศรีจันทร์ประดิษฐ์ ในพระบรมราชานุเคราะห์ สำนักงานเขตพื้นที่การศึกษามัธยมศึกษาสมุทรปราการ ในปีการศึกษา 2566 อยู่ในระดับที่ต่ำกว่าเกณฑ์ที่สถานศึกษากำหนดไว้ จากสภาพปัญหาการจัดการเรียนการสอนวรรณคดีที่ได้กล่าวข้างต้น จึงจำเป็นอย่างยิ่งที่จะต้องหาวิธีการจัดกิจกรรมการเรียนรู้ที่ช่วยพัฒนาผู้เรียนให้เกิดความสนใจ และเห็นความสำคัญของวรรณคดี ให้ผู้เรียนเห็นว่าวรรณคดีมีความสัมพันธ์กับชีวิตประจำวันของผู้เรียน สามารถพัฒนาผลสัมฤทธิ์ทางการเรียนวรรณคดีที่สูงขึ้น ซึ่งแนวคิดการจัดการเรียนรู้นี้ตรงกับทฤษฎีการตอบสนองของผู้อ่าน ซึ่งเป็นการจัดการเรียนรู้ที่มีขั้นตอนให้นักเรียนได้รับการพัฒนาการเรียนรู้ด้านวรรณคดี เกิดการแลกเปลี่ยนความคิดเห็นระหว่างผู้เรียนกับผู้เรียน ผู้เรียนกับครูผู้สอน จะส่งผลให้ผู้เรียนได้เกิดการเรียนรู้อย่างมีประสิทธิภาพมากยิ่งขึ้น

ทฤษฎีการตอบสนองของผู้อ่าน เป็นแนวคิดของ Louise Rosenblatt ซึ่งได้พิมพ์หนังสือที่มีชื่อว่า Literature as Exploration เมื่อปี ค.ศ. 1938 และมีผู้นำทฤษฎีนี้ไปประยุกต์ใช้ในการสอนวรรณคดีและงานวิจัยต่าง ๆ มากมาย เช่นเดียวกับพรทิพย์ ศิริสมบุรณ์ เวช (2547, 12) ที่ได้นำแนวคิดนี้มาพัฒนาเป็นรูปแบบการสอนตามทฤษฎีการตอบสนองของผู้อ่าน และได้อธิบายความหมายของรูปแบบนี้ว่า “เป็นรูปแบบที่ส่งเสริมให้ผู้เรียนเชื่อมโยงประสบการณ์ของตนกับวรรณคดี มีอิสระในการแสดงความรู้สึก ความคิดเห็น เน้นกระบวนการความคิด อย่างหลากหลายในประเด็นที่เกี่ยวข้องกับวรรณคดีมีจุดมุ่งหมายเพื่อเสริมสร้างความสามารถของผู้เรียนด้านการตอบสนองวรรณคดี การอ่านเพื่อความเข้าใจและการคิดไตร่ตรอง ซึ่งมีขั้นตอนดังต่อไปนี้ ขั้นที่ 1 ขั้นสร้างความเข้าใจเบื้องต้นในการอ่าน ขั้นที่ 2 ขั้นเชื่อมโยงประสบการณ์ ขั้นที่ 3 เรียนรู้อย่างมีปฏิสัมพันธ์ ขั้นที่ 4 ให้และรับข้อมูลย้อนกลับ และขั้นที่ 5 ทบทวน และเขียนบันทึกการตอบสนอง” จากทฤษฎีดังกล่าว การจัดการเรียนการสอนในรายวิชาภาษาไทย 1 สาระการเรียนรู้วรรณคดี เรื่อง ราชอิริราช ตอนสมิงพระรามอาสา มีเนื้อหาที่เหมาะสมในการใช้รูปแบบการสอนตามทฤษฎีการตอบสนองของผู้อ่าน เนื่องจากเป็นวรรณคดีที่มีเนื้อหาค่อนข้างยาว นักเรียนอ่านแล้วจะเกิดความไม่เข้าใจในเนื้อเรื่อง จะส่งผลให้ไม่สามารถวิเคราะห์เนื้อเรื่องได้ การนำรูปแบบการสอนนี้มาใช้จะส่งผลให้ผู้เรียนเกิดการเชื่อมโยงในเนื้อหาและนำไปสู่การพัฒนาทักษะด้านอื่น ๆ ได้

รูปแบบการสอนตามทฤษฎีการตอบสนองของผู้อ่านเป็นขั้นตอน ที่เหมาะสมในการแก้ปัญหา ดังนั้น การวิจัยครั้งนี้ผู้วิจัย ได้ประยุกต์ใช้รูปแบบการสอนตามทฤษฎีการตอบสนอง

ของผู้อ่านมาใช้ในการจัดการเรียนรู้วรรณคดีสำหรับนักเรียนชั้นมัธยมศึกษาปีที่ 1 เพื่อพัฒนาผลสัมฤทธิ์ทางการเรียนวรรณคดีไทยของนักเรียน และเป็นแนวทางในการพัฒนาความรู้ของนักเรียนเพื่อให้การจัดการเรียนการสอนมีประสิทธิภาพ ผู้เรียนเกิดการเรียนรู้ การจัดการเรียนการสอนบรรลุวัตถุประสงค์มากขึ้น

วัตถุประสงค์ของการวิจัย

เพื่อเปรียบเทียบผลสัมฤทธิ์ทางการเรียนวรรณคดีไทยของนักเรียน ชั้นมัธยมศึกษาปีที่ 1 ก่อนและหลังการจัดการเรียนรู้โดยรูปแบบการสอนตามทฤษฎีการตอบสนองของผู้อ่าน

สมมติฐานการวิจัย

ผลสัมฤทธิ์ทางการเรียนวรรณคดีไทยของนักเรียนชั้นมัธยมศึกษาปีที่ 1 ที่ได้รับการจัดการเรียนรู้โดยรูปแบบการสอนตามทฤษฎีการตอบสนองของผู้อ่านหลังเรียนสูงกว่าก่อนเรียน

วิธีดำเนินการวิจัย

การศึกษาเรื่อง ผลของการใช้รูปแบบการสอนตามทฤษฎีการตอบสนองของผู้อ่านที่มีต่อผลสัมฤทธิ์ทางการเรียนวรรณคดีไทยของนักเรียนชั้นมัธยมศึกษาปีที่ 1 งานวิจัยนี้เป็นการศึกษาเชิงทดลอง (Experimental Research) ใช้การทดลองแบบกลุ่มเดียวโดยมีการทดสอบก่อนเรียนและทดสอบหลังเรียน (One Group Pretest - Posttest Design)

1. ประชากรและกลุ่มตัวอย่าง

1.1 ประชากรที่ใช้ในการวิจัย คือ นักเรียนชั้นมัธยมศึกษาปีที่ 1 ภาคเรียนที่ 2 ปีการศึกษา 2566 โรงเรียนมัธยมวัดศรีจันทร์ประดิษฐ์ ในพระบรมราชานุเคราะห์ สำนักงานเขตพื้นที่การศึกษามัธยมศึกษาสมุทรปราการ จำนวน 5 ห้องเรียน จำนวนนักเรียนทั้งสิ้น 148 คน (แหล่งที่มาของข้อมูลจากการที่ผู้สอนเป็นผู้ปฏิบัติการสอนในระดับชั้นประถมศึกษาปีที่ 1)

1.2 กลุ่มตัวอย่าง ผู้วิจัยใช้วิธีการสุ่มแบบกลุ่ม (Cluster Sampling) ได้มาด้วยการจับสลากห้องเรียน ได้กลุ่มตัวอย่างจำนวน 1 ห้อง คือ นักเรียนระดับชั้นมัธยมศึกษาปีที่ 1/4 จำนวนนักเรียนทั้งสิ้น 43 คน (โดยวิธีการสุ่มแบบง่าย (Simple Random Sampling) ด้วยวิธีการจับฉลาก)

2. เครื่องมือที่ใช้ในการวิจัย

2.1 แผนการจัดการเรียนรู้ตามทฤษฎีการตอบสนองของผู้อ่าน เรื่อง ราชธานีราช ตอน สมิงพระรามอาสา จำนวน 3 แผน แผนละ 2 ชั่วโมง รวม 6 ชั่วโมง สร้างแผนการจัดการเรียนรู้วรรณคดีไทยตามทฤษฎีการตอบสนองของผู้อ่าน จำนวน 3 แผน แผนละ 2 ชั่วโมง โดยมีการทดสอบก่อนการจัดการเรียนรู้และหลังการจัดการเรียนรู้ ในการจัดการเรียนรู้ใช้เนื้อหา เรื่อง ราชธานีราช ตอนสมิงพระรามอาสา นำแผนการจัดการเรียนรู้เสนอต่อผู้เชี่ยวชาญ 3 ท่าน เพื่อตรวจสอบความถูกต้องและความเที่ยงตรงของเนื้อหา จากนั้นนำความคิดเห็นของผู้เชี่ยวชาญ หาค่าดัชนีความสอดคล้อง (IOC: Index of Item Objective Congruence) ได้คะแนนอยู่ระหว่าง 0.67 – 1.00 แล้วนำแผนการจัดการเรียนรู้ที่ปรับปรุงแก้ไขแล้วไปใช้เป็นเครื่องมือในการวิจัย

2.2 แบบทดสอบวัดผลสัมฤทธิ์การเรียนรู้ก่อนและหลังเรียน เรื่อง ราชธานีราช ตอน สมิงพระรามอาสา ศึกษารูปแบบการสอนตามทฤษฎีการตอบสนองของผู้อ่าน และวิธีการสร้างแบบทดสอบวัดผลสัมฤทธิ์การเรียนรู้ จากเอกสารวิชาการ และงานวิจัยที่เกี่ยวข้องจัดทำตารางวิเคราะห์แบบทดสอบตามแนวคิดของบลูม สร้างแบบทดสอบวัดผลสัมฤทธิ์ทางการเรียนก่อนและหลังเรียน เรื่อง ราชธานีราช ตอน สมิงพระรามอาสา จำนวน 60 ข้อ นำแบบทดสอบวัดผลสัมฤทธิ์ทางการเรียนวรรณคดีไทยเสนอผู้เชี่ยวชาญ 3 ท่าน เพื่อหาค่าดัชนีความสอดคล้องระหว่างแบบทดสอบกับจุดประสงค์เชิงพฤติกรรม (IOC: Index of Item Objective Congruence) นำตารางวิเคราะห์ค่า IOC ของผู้เชี่ยวชาญ มาคำนวณค่าดัชนีความสอดคล้องและเลือกข้อสอบที่มีค่าดัชนีความสอดคล้องตั้งแต่ 0.5 ขึ้นไป โดยได้ค่าระหว่าง 0.67 – 1.00 นำแบบทดสอบวัดผลสัมฤทธิ์ทางการเรียนวรรณคดีไทย จำนวน 60 ข้อ ที่ปรับปรุงแก้ไขแล้วไปทดลองใช้กับนักเรียนชั้นมัธยมศึกษาปีที่ 1/5 ที่ไม่ใช่กลุ่มตัวอย่าง จากนั้นนำผลการทดสอบมาวิเคราะห์คุณภาพรายข้อ โดยการหาค่าความยากง่าย และหาค่าอำนาจจำแนกของแบบทดสอบวัดผลสัมฤทธิ์ทางการเรียนวรรณคดีไทย เลือกแบบทดสอบที่มีความยากง่าย (p) ระหว่าง .20 ถึง .80 และค่าอำนาจจำแนก (r) ตั้งแต่ .20 ขึ้นไป จำนวน 30 ข้อ ซึ่งได้ความยากง่าย (p) อยู่ระหว่าง 0.25 – 0.67 ค่าอำนาจจำแนก (r) ได้ค่าอยู่ระหว่าง 0.23 – 0.36 นำแบบทดสอบไปหาค่าความเชื่อมั่นโดยใช้สูตร KR – 20 ได้ค่าความเชื่อมั่นเท่ากับ 0.89 นำแบบทดสอบที่วิเคราะห์ และตรวจสอบโดยผู้เชี่ยวชาญเรียบร้อยแล้วไปใช้กับกลุ่มตัวอย่างก่อนจัดการเรียนรู้ (Pretest) และหลังการจัดการเรียนรู้ (Post-test)

3. การเก็บรวบรวมข้อมูล

3.1 เลือกกลุ่มตัวอย่างที่ใช้ในการวิจัยครั้งนี้ คือ นักเรียนชั้นมัธยมศึกษาปีที่ 1/4 จำนวนนักเรียน 43 คน ที่จัดการเรียนรู้โดยใช้รูปแบบการสอนตามทฤษฎีการตอบสนองของผู้อ่าน

3.2 ทดสอบก่อนเรียน (pertest) นักเรียนชั้นมัธยมศึกษาปีที่ 1/4 โดยใช้แบบทดสอบวัดผลสัมฤทธิ์การเรียนรู้ เรื่อง ราชธานีราช ตอน สมิงพระรามอาสา

3.3 ดำเนินการสอนโดยการจัดการเรียนรู้ตามทฤษฎีการตอบสนองของผู้อ่าน เรื่อง ราชธานีราช ตอน สมิงพระรามอาสา ที่ผู้วิจัยสร้างขึ้น จำนวน 3 แผน แผนละ 2 ชั่วโมง รวม 6 ชั่วโมง

3.4 ทดสอบหลังเรียน (post – test) กับนักเรียน หลังเสร็จสิ้นการจัดการเรียนรู้ที่กำหนด โดยใช้แบบทดสอบวัดผลสัมฤทธิ์ทางการเรียนหลังเรียน ซึ่งเป็นแบบทดสอบที่เป็นชุดเดียวกันกับที่ใช้ทดสอบก่อนเรียน

3.5 ตรวจสอบแบบทดสอบ และนำผลจากการทดสอบก่อน – หลังเรียน มาวิเคราะห์โดยกระบวนการทางสถิติ

4. การวิเคราะห์ข้อมูล

4.1 การทดสอบค่าทีแบบไม่เป็นอิสระต่อกัน (t-test dependent) ผู้วิจัยดำเนินการดังนี้

4.1.1 หาค่าดัชนีความสอดคล้องระหว่างแบบทดสอบกับจุดประสงค์เชิงพฤติกรรมใช้สูตร IOC (Index of Item Objective Congruencies)

4.1.2 นำแบบทดสอบมาหาค่าความยากง่ายและค่าอำนาจจำแนก โดยวิเคราะห์ข้อสอบ เป็นรายข้อและหาค่าความเชื่อมั่นของแบบทดสอบ โดยใช้สูตรของคูเดอร์ริชาร์ดสัน KR-20 (Kuder Richardson-20)

4.1.3 นำแบบทดสอบอัตราณ์มาวิเคราะห์ หาค่าความเชื่อมั่น โดยใช้สูตรสัมประสิทธิ์อัลฟาของ Cronbach (1974: 161)

4.1.4 เปรียบเทียบคะแนนผลสัมฤทธิ์การเรียนวรรณคดีไทย ที่จัดการเรียนรู้โดยใช้รูปแบบการสอนตามทฤษฎีการตอบสนองของผู้อ่าน ใช้สถิติ t-test dependent

ผลการวิจัย

การวิจัยเรื่อง ผลของการใช้รูปแบบการสอนตามทฤษฎีการตอบสนองของผู้อ่านที่มีต่อผลสัมฤทธิ์ทางการเรียนวรรณคดีไทยของนักเรียนชั้นมัธยมศึกษาปีที่ 1 ซึ่งมีวัตถุประสงค์เพื่อเปรียบเทียบผลสัมฤทธิ์ทางการเรียนวรรณคดีไทยของนักเรียนชั้นมัธยมศึกษาปีที่ 1 ก่อนและหลังการจัดการเรียนรู้โดยใช้รูปแบบการสอนตามทฤษฎีการตอบสนองของผู้อ่าน ผู้วิจัยดำเนินการวิเคราะห์ข้อมูลผลการเปรียบเทียบผลสัมฤทธิ์ทางการเรียนวรรณคดีไทยของนักเรียนชั้นมัธยมศึกษาปีที่ 1 ก่อนการจัดการเรียนรู้และหลังการจัดการเรียนรู้โดยใช้รูปแบบการสอนตามทฤษฎีการตอบสนองของผู้อ่าน โดยมีรายละเอียดดังนี้

ผลสัมฤทธิ์ทางการเรียนวรรณคดีไทยของนักเรียนชั้นมัธยมศึกษาปีที่ 1
ก่อนและหลังการจัดการเรียนรู้
โดยใช้รูปแบบการสอนตามทฤษฎีการตอบสนองของผู้อ่าน

ผลการทดลอง	N	คะแนน เต็ม	\bar{X}	S.D.	t	sig
ก่อนจัดการเรียนรู้	43	30	11.23	4.60	25.54	.000*
หลังจัดการเรียนรู้	43	30	18.19	4.63		

*มีนัยสำคัญทางสถิติที่ระดับ .05

จากตารางพบว่า ผลสัมฤทธิ์ทางการเรียนวรรณคดีไทยของนักเรียนชั้นมัธยมศึกษาปีที่ 1 หลังการจัดการเรียนรู้โดยใช้รูปแบบการสอนตามทฤษฎีการตอบสนองของผู้อ่าน มีค่าเฉลี่ย เท่ากับ 18.19 และค่าส่วนเบี่ยงเบนมาตรฐาน เท่ากับ 4.63 สูงกว่าก่อนการจัดการเรียนรู้โดยใช้รูปแบบการสอนตามทฤษฎีการตอบสนองของผู้อ่าน ซึ่งมีค่าเฉลี่ย เท่ากับ 11.23 และค่าส่วนเบี่ยงเบนมาตรฐาน เท่ากับ 4.60 อย่างมีนัยสำคัญทางสถิติที่ระดับ .05 สอดคล้องกับสมมติฐานที่ตั้งไว้

อภิปรายผล

จากผลสรุปการวิจัยเรื่องผลของการใช้รูปแบบการสอนตามทฤษฎีการตอบสนองของผู้อ่านที่มีต่อผลสัมฤทธิ์ทางการเรียนวรรณคดีไทยของนักเรียนชั้นมัธยมศึกษาปีที่ 1 นำมาอภิปรายผลไปตามลำดับข้อ ดังนี้

ผลสัมฤทธิ์การเรียนวรรณคดีไทยของนักเรียนชั้นมัธยมศึกษาปีที่ 1 หลังการจัดการเรียนรู้ตามทฤษฎีการตอบสนองของผู้อ่านมีผลสัมฤทธิ์สูงกว่าก่อนจัดการเรียนรู้อย่างมีนัยสำคัญทางสถิติที่ระดับ .05 นี้ เป็นผลที่สอดคล้องกับสมมุติฐานการวิจัยที่ตั้งไว้พบว่า การจัดการเรียนรู้วรรณคดีไทยตามทฤษฎีการตอบสนองของผู้อ่านส่งผลให้ผลสัมฤทธิ์การเรียนวรรณคดีสูงขึ้นกว่าก่อนจัดการเรียนรู้ และได้พบว่า สอดคล้องกับผลการวิจัยของจุฬาลักษณ์ คชาชัย (2557) วิจัยเรื่องการศึกษาผลสัมฤทธิ์การเรียนวรรณคดีไทยของนักเรียนชั้นมัธยมศึกษาปีที่ 3 ที่จัดการเรียนรู้ตามทฤษฎีการตอบสนองของผู้อ่าน ผลการวิจัยพบว่าผลสัมฤทธิ์การเรียนวรรณคดีไทยของนักเรียนชั้นมัธยมศึกษาปีที่ 3 ที่จัดการเรียนรู้ตามทฤษฎีการตอบสนองของผู้อ่านหลังเรียนสูงกว่าก่อนเรียนอย่างมีนัยสำคัญทางสถิติที่ระดับ 0.05 ความคิดเห็นของนักเรียนชั้นมัธยมศึกษาปีที่ 3 ที่มีต่อการจัดการเรียนรู้ตามทฤษฎีการตอบสนองของผู้อ่านโดยภาพรวมอยู่ในระดับเห็นด้วยมาก และสอดคล้องกับนเรศทองอินทร์ (2560) วิจัยเรื่อง การเปรียบเทียบผลสัมฤทธิ์การเรียนวรรณคดีไทยของนักเรียนชั้นมัธยมศึกษาปีที่ 1 ด้วยวิธีการจัดการเรียนรู้ตามทฤษฎีตอบสนองผู้อ่านร่วมกับการใช้เทคนิคคำถามแบบ RCA ผลการวิจัยพบว่าผลสัมฤทธิ์การเรียนวรรณคดีไทยของนักเรียนชั้นมัธยมศึกษาปีที่ 1 ด้วยวิธีการจัดการเรียนรู้ตามทฤษฎีตอบสนองผู้อ่านร่วมกับการใช้เทคนิคคำถามแบบ RCA หลังเรียนสูงกว่าก่อนเรียนอย่างมีนัยสำคัญทางสถิติที่ระดับ 0.05 ความคิดเห็นของนักเรียนชั้นมัธยมศึกษาปีที่ 1 ก่อนเรียนและหลังเรียนด้วยวิธีการจัดการเรียนรู้ตามทฤษฎีตอบสนองผู้อ่าน ร่วมกับการใช้เทคนิคคำถามแบบ RCA อยู่ในระดับมาก

สรุป/ข้อเสนอแนะ

ผลสัมฤทธิ์ทางการเรียนวรรณคดีไทยของนักเรียนชั้นมัธยมศึกษาปีที่ 1 หลังการจัดการเรียนรู้ตามทฤษฎีการตอบสนองของผู้อ่านสูงกว่าก่อนเรียน โดยมีค่าเฉลี่ยเท่ากับ 18.19 และค่าส่วนเบี่ยงเบนมาตรฐาน เท่ากับ 4.63 สูงกว่าก่อนการจัดการเรียนรู้โดยใช้รูปแบบ

การสอนตามทฤษฎีการตอบสนองของผู้อ่าน อย่างมีนัยสำคัญทางสถิติที่ระดับ .05 สอดคล้องกับสมมติฐานที่ตั้งไว้

ข้อเสนอแนะในการวิจัย

จากการวิจัยครั้งนี้ผู้วิจัยได้ค้นพบข้อสังเกตจากประสบการณ์ที่ทำให้เกิดประโยชน์ต่อการศึกษาต่อไปครั้งนี้

1. ครูผู้สอนควรเลือกรรณคดีที่ใช้สอนให้เหมาะสมกับรูปแบบการสอน หากเลือกรรณคดีที่มีเนื้อหาสั้นเกินไป ในชั้นกิจกรรมการจัดการเรียนรู้จะจัดการเรียนรู้ไม่ครบถ้วนตามรูปแบบของทฤษฎี
2. ครูผู้สอน และผู้เรียนควรแลกเปลี่ยนความรู้ร่วมกันให้ครบถ้วน เพื่อให้นักเรียนเข้าใจเนื้อหาที่ครูผู้สอนต้องการสอน

ข้อเสนอแนะในงานวิจัยครั้งต่อไป

1. ควรมีการนำการจัดการเรียนรู้วรรณคดีไทยตามทฤษฎีการตอบสนองของผู้อ่านไปสอนร่วมกับวิธีการจัดการเรียนรู้แบบอื่น ๆ เช่น การสอนโดยใช้บทบาทสมมุติ การสอนโดยใช้เทคนิคหมวกหกใบ เป็นต้น
2. ควรมีการนำการจัดการเรียนรู้ตามทฤษฎีการตอบสนองของผู้อ่านไปประยุกต์ใช้ในการสอนอ่านวรรณกรรม เช่น นิทาน บทความ เรื่องสั้น และนวนิยาย เป็นต้น

เอกสารอ้างอิง

กระทรวงศึกษาธิการ. (2551). หลักสูตรแกนกลางการศึกษาขั้นพื้นฐาน พุทธศักราช 2551.

กรุงเทพมหานคร: โรงพิมพ์ชุมนุมสหกรณ์การเกษตรแห่งประเทศไทย จำกัด.

จุฬาลักษณ์ คชาชัย. (2557). การศึกษาผลสัมฤทธิ์ทางการเรียนวรรณคดีไทยของนักเรียนชั้นมัธยมศึกษาปีที่ 3 ที่จัดการเรียนรู้ตามทฤษฎีการตอบสนองของผู้อ่าน. ในวิทยานิพนธ์ปริญญาศึกษาศาสตรมหาบัณฑิต. มหาวิทยาลัยศิลปากร.

นเรศ ทองอินทร์. (2560). การเปรียบเทียบผลสัมฤทธิ์การเรียนวรรณคดีไทยของนักเรียนชั้นมัธยมศึกษาปีที่ 4 ด้วยวิธีการจัดการเรียนรู้ตามทฤษฎีการตอบสนองของผู้อ่านร่วมกับการใช้เทคนิคคำถามแบบ RCA. ใน วิทยานิพนธ์ปริญญาศึกษาศาสตรมหาบัณฑิต. มหาวิทยาลัยศิลปากร.



- พรทิพย์ ศิริสมบุญเวช. (2547). การพัฒนารูปแบบการเรียนการสอนวรรณคดีไทยตามทฤษฎีการตอบสนองของผู้อ่านเพื่อเสริมสร้างความสามารถด้านการตอบสนองต่อวรรณคดี การอ่านเพื่อความเข้าใจและการคิดไตร่ตรองของนิสิตระดับปริญญาบัณฑิต. ใน วิทยานิพนธ์ปริญญาคุุฎีบัณฑิต. จุฬาลงกรณ์มหาวิทยาลัย.
- วรเวทย์พิสิฐ, พระ. (2534). วรรณคดีไทย. กรุงเทพมหานคร: ศูนย์ภาษาและวรรณคดีไทย คณะอักษรศาสตร์ จุฬาลงกรณ์มหาวิทยาลัย.

การศึกษารสวรรณคดีบาลีในอรรถกถาธรรมบท*
A STUDY OF PALI LITERATURE'S POETIC FLAVOR IN
DHAMMAPADATTHAKATHA

พระมหาประทีป อภิวัตโน(แถวพันธุ์)¹, พระมหาประหยัด ปญญาโร(สุนนท์)²,
พระมหาไพฑูรย์ สิริธมโม(ชัยคุง)³, พระวันชัย ภูริทตโต (อนนตรี)⁴ และ เจษฎา มุลยาพอ⁵
Phramaha Prateep Abhivaddhano (Thawpuntu)¹, Phramaha Prayad Panyawaro (Sunon)²,
Phramaha Paitoon Siridhammo (Shaikung)³, Phra Wachai Phuritatto (Anontree)⁴ and Jessada Moonyapor⁵
¹⁻⁵มหาวิทยาลัยมหาจุฬาลงกรณราชวิทยาลัย วิทยาเขตหนองคาย
¹⁻⁵Mahachulalongkornrajavidyalaya University, Nong Khai Campus.Thailand
Corresponding Author's Email: prateep.tha@mcu.ac.th

บทคัดย่อ

คัมภีร์อรรถกถาธรรมเป็นคัมภีร์ที่มีรสวรรณคดีครบถ้วนน่าศึกษาวิจัย ฉะนั้น การวิจัยเรื่องนี้ มีวัตถุประสงค์ 3 ประการ คือ 1) เพื่อศึกษาความเป็นมาและความหมายรสวรรณคดีบาลี 2) เพื่อศึกษารสวรรณคดีในอรรถกถาธรรมบท 3) เพื่อวิเคราะห์รสวรรณคดีในอรรถกถาธรรมบท การวิจัยนี้เป็นการวิจัยเอกสาร กลุ่มตัวอย่างที่ใช้ในการศึกษาเป็นเอกสาร ตำรา หนังสือที่เกี่ยวข้องกับรสวรรณคดี การได้มาซึ่งกลุ่มตัวอย่างโดยเลือกเฉพาะคัมภีร์อรรถกถาธรรมบทเป็นหลักและตำรา หนังสือที่เกี่ยวข้องกับรสวรรณคดีบาลี กวีวิเคราะห์ข้อมูลเป็นการวิเคราะห์เชิงเนื้อหา

วรรณคดีบาลีคือคำสอนของพระพุทธเจ้าโดยแบ่งออกเป็น 2 ส่วนหลัก คือ พระธรรมคำสอนที่เกี่ยวกับหลักธรรม พระวินัย กฎระเบียบสำหรับพระภิกษุสงฆ์ จุดเริ่มต้นของวรรณคดีบาลี คือ คำสอนที่พระพุทธเจ้าทรงแสดงต่อสาวกและอุกรรวบรวมเอาไว้ ต่อมาได้มีการเพิ่มเติมคัมภีร์ต่างๆ เช่น อรรถกถาเป็นต้น เพื่ออธิบายและขยายความในพระธรรมและพระวินัย ทำให้วรรณคดีบาลีมีความหลากหลายมากยิ่งขึ้น

อรรถกถาธรรมบทเป็นหนังสืออธิบายเรื่องราวในพระไตรปิฎก มีหลายเรื่องและมีรสวรรณคดี หรืออารมณ์ที่แตกต่างกันถึง 9 ชนิด คือ ลิงคารรส ความรัก, หัสสรส ความขบขัน,

* Received 23 September 2024; Revised 4 October 2024; Accepted 27 December 2024



กรณารส ความสงสาร, รุทธรส ความโกรธ, วีรรส ความกล้าหาญ, ฌยานกรส ความกลัว, วิภังกรส ความน่ารังเกียจ, อัปภูตรส ความแปลกประหลาด, สันตรส ความสงบ

การศึกษารสวรรณคดีจากวรรณคดีบาลีสะท้อนให้เห็นรสวรรณคดีบาลี มีประโยชน์ต่อการพัฒนาตนเองในหลายด้าน ไม่ว่าจะเป็นการพัฒนาทักษะทางภาษาบาลี การวิเคราะห์ การคิดเชิงวิพากษ์ และความเข้าใจในอารมณ์ของมนุษย์ นอกจากนี้ ยังช่วยให้เราเรียนรู้ค่านิยม วัฒนธรรม และพัฒนาทักษะการสื่อสารได้ดียิ่งขึ้น

คำสำคัญ : วรรณคดี, รสวรรณคดีบาลี, อรรถกถาธรรมบท

Abstract

The Dhammapada commentary is a comprehensive literary text worthy of study and research. This research aims to achieve three objectives: 1) to study the origin and meaning of Pali literary flavors, 2) to examine literary flavors in the Dhammapada commentary, and 3) to analyze the literary flavors found within this commentary. This is a documentary research, using documents, texts, and books related to literary flavors as the sample group. The focus is primarily on the Dhammapada commentary and related texts on Pali literature. The analysis employed is content analysis.

Pali literature is a collection of the Buddha's teachings, divided into two main parts: the Dharma, teachings on principles, and the Vinaya, rules for monks. The origins of Pali literature can be traced back to the Buddha's teachings delivered to his disciples and subsequently compiled. Over time, additional texts such as commentaries were added to explain and elaborate on the Dharma and Vinaya, resulting in a greater diversity of Pali literature.

The Dhammapada commentary is a book that explains the stories found in the Tripitaka. It contains numerous stories and encompasses nine different literary flavors or emotions: Srīngara rasa (love), Hasya rasa (humor), Karuna rasa (compassion), Raudra rasa (anger), Vīra rasa (heroism), Bhayanaka rasa (fear), Vibhatsa rasa (disgust), Adbhuta rasa (wonder), and Shanta rasa (peace).

Studying literary tastes in Pali literature offers numerous benefits for personal development. These benefits include enhancing Pali language skills, analytical thinking, critical thinking, and understanding human emotions. Furthermore, it helps us learn about values, cultures, and improves our communication skills.

Keyword: Literature, Pali literature's poetic flavor, Dhammapada commentary

บทนำ

วรรณคดีบาลีทุกประเภทที่แต่งขึ้นมามีส่วนประกอบสำคัญอย่างยิ่งคือรสของวรรณคดี วรรณคดีบาลีที่ขาดรสเหมือนกับคนที่ร่างกายแต่ขาดจิตวิญญาณ เหมือนอาหารที่ทำขึ้นมาแต่ไม่ได้ปรุงรส เหมือนการขับร้องด้วยปากเปล่าแต่ขาดดนตรีประกอบ รสของวรรณคดีมีความสำคัญในการถ่ายทอดอารมณ์ความรู้สึกต่างๆ จึงทำให้ผู้อ่านด้วยการศึกษาอย่างเพ่งพินิจ มีอารมณ์คล้อยตาม เกิดจินตนาการที่ไร้ขอบเขต (กุสุมา รักษมณี, 2549)

มนุษย์ที่เกิดมาบนโลกสี่มิติโลกด้วยอายตนะภายนอกและภายในสัมผัสกัน การสัมผัสและการรับรู้โลก สิ่งที่ขาดไม่ได้คือจิตวิญญาณ เมื่อขาดวิญญาณมนุษย์ก็รับรู้โลกไม่ได้ มนุษย์ที่ขาดวิญญาณนั้นจะเรียกว่ามนุษย์ไม่ได้ เรียกได้แค่เพียงซากศพเพียงเท่านั้น นั่นก็หมายความว่ามนุษย์นั้นประกอบด้วยส่วนสำคัญคือร่างกายและจิตวิญญาณ ในส่วนของวรรณคดีที่แต่งขึ้นมาในโลกนี้นั้นก็ประกอบไปด้วยส่วนสำคัญคือเสียงหรือความหมาย และรส เมื่อนำวรรณคดีมาเปรียบกับมนุษย์จึงได้ผลออกมาว่า เสียงหรือความหมายของวรรณคดีเปรียบเหมือนร่างกายของมนุษย์ รสของวรรณคดีเปรียบเหมือนวิญญาณของมนุษย์ กล่าวคือเสียงหรือความหมายของวรรณคดีคือร่างกาย รสของวรรณคดีคือวิญญาณ

รสคืออารมณ์ความรู้สึกที่ได้รับจากการอ่านด้วยการเพ่งพินิจนั้น เกิดจากการที่ผู้แต่งหรือผู้ประพันธ์ใช้ถ้อยคำและลีลาในการแต่งอย่างประณีตด้วยสติปัญญา รสเป็นสิ่งที่ขาดไม่ได้ในวรรณคดี โดยส่วนใหญ่แล้วรสของวรรณคดีจะมี 9 ประการคือ 1) สิงคารรส รสแห่งความรัก 2) หัสสรส รสแห่งความขำขันรื่นเริง 3) กรุณารส รสแห่งความสงสาร 4) รุทธรส รสแห่งความโกรธแค้น 5) วีรรส รสแห่งความกล้า 6) ภยานกรส รสที่น่าสะพรึงกลัว 7) วิภังกรรส รสแห่งความน่ารังเกียจ 8) อัปภูตรส รสแห่งความแปลกประหลาดใจที่เกิดขึ้นอย่างไม่น่าเป็นไป

ได้ เช่น เรื่องของปาฏิหาริย์ต่างๆ 9) สันตรส รสแห่งความสงบเยือกเย็น ความอึดใจ ความสุขใจ

รสวรรณคดีบาลีแม้จะมี 9 ประการ ก็ตาม แต่โดยความมุ่งหมายของวรรณคดีบาลีแล้วไม่ได้ต้องการรสวรรณคดีทั้งหลายเหล่านั้น ยกเว้นสันตรส คือรสแห่งความสงบใจหรือความสงบร่มเย็นในธรรมเท่านั้น

วรรณคดีบาลี ในที่นี้คืออรรถกถาธรรมบทหรือคัมภีร์ธัมมปทัฏฐกถาเป็นคัมภีร์สำคัญนิยมศึกษากันมากในหมู่ชาวพุทธ เป็นคัมภีร์ที่เนื้อหาเป็นนิทานคำสอนเกี่ยวกับกรรมและผลของการกระทำ เป็นการอธิบายผลกรรมแบบปากต่อปากฟันต่อฟัน เช่น พระโมคคัลลานะฆ่าบิดามารดาของท่าน ซึ่งจัดเป็นอนันตริยกรรม กรรมหนักมีผลร้ายแรง ผลของกรรมทำให้ท่านไปเกิดในนรกสัณกาลยาวนาน จนกระทั่งผลกรรมทุเลาลง ท่านได้เกิดเป็นมนุษย์แล้วได้บวชในพระพุทธศาสนา บรรลุธรรมเป็นพระอรหันต์ เป็นอัครสาวกเบื้องซ้าย เพราะผลกรรมท่านถูกโจร 500 ฆ่า นายจุนทสุกริกฆ่าหม้อย่างทรमान ผลกรรมก่อนตายเขามีอาการเหมือนหมูที่เขาฆ่าร้องเสียงโหยหวน เป็นต้น ธัมมปทัฏฐกถาจึงเป็นวรรณคดีที่รสของวรรณคดีครบทุกรส

อรรถกถาธรรมบทนั้นพระอรรถกถาจารย์แต่งเพื่ออธิบายขยายเนื้อความของธรรมบทในพระไตรปิฎกให้พิสดารมากขึ้น เมื่อมีธรรมบทในพระไตรปิฎกเล่มที่ 25 อรรถกถาธรรมบทจึงมีขึ้นมาได้ เพราะคัมภีร์นี้เป็นเสมือนเงาของธรรมบท ว่าตามลำดับความสำคัญของแล้วเป็นคัมภีร์ชั้นอรรถกถาที่อธิบายขยายความธรรมบททั้ง 423 คาถา ธรรมบทในพระไตรปิฎกเล่มที่ 25 เป็นคาถาล้วนๆ อรรถกถาธรรมบทอธิบายเพิ่มเติมเนื้อหาของคาถาในธรรมบท และมีการแต่งเพิ่มเติมเรื่องราวประกอบ ผู้ที่แต่งอรรถกถาธรรมบทเรียกว่าพระอรรถกถาจารย์ คัมภีร์ชั้นอรรถกถานี้ทำหน้าที่อธิบายธรรมบท 423 บท โดยนับตามจำนวนคาถา มีเรื่องราวประกอบเป็นจำนวนมากถึง 302 เรื่อง เรื่องเหล่านี้ท่านจัดรวมกันเป็นหมวดหรือที่เรียกว่าวรรคมีจำนวน 26 วรรค เพื่อให้สอดคล้องกับวรรคตามที่ปรากฏในธรรมบท ในพระไตรปิฎกเล่มที่ 25 (พระมหาประทีป อภิวัตตโน, 2561)

รสวรรณคดีทั้ง 9 รส แทรกอยู่ในอรรถกถาธรรมบทดังกล่าวนี้ ผู้ศึกษาคัมภีร์เมื่อได้ไตร่ตรองแล้วจะได้รับรสแห่งวรรณคดี มีความซาบซึ้งในรสวรรณคดี เห็นคุณค่าของคัมภีร์ว่าเป็นคัมภีร์ที่ทรงคุณค่า นำนำมาศึกษาเล่าเรียน และยังเลื่อมใสในท่านผู้แต่งที่มีความรู้ความสามารถถ่ายทอดเรื่องราวทางพระพุทธศาสนาให้รสชาติตามรสวรรณคดีอีกด้วย

ดังนั้น บทความนี้ จึงเป็นการศึกษารวบรวมคติบาลีซึ่งเป็นรสของวรรณคดีทั่วไปทางภาษาบาลี และแสดงให้เห็นรสนิยมคติบาลีที่ปรากฏในอรรถกถาธรรมบท พร้อมทั้งรวบรวมเรียงวิเคราะห์รสนิยมคติในอรรถกถาธรรมบท เพื่อเป็นประโยชน์ต่อการศึกษาต่อไป

วัตถุประสงค์ของการวิจัย

1. เพื่อศึกษาความเป็นมาและความหมายรสนิยมคติบาลี
2. เพื่อศึกษารวบรวมคติในอรรถกถาธรรมบท
3. เพื่อวิเคราะห์รสนิยมคติในอรรถกถาธรรมบท

วิธีดำเนินการวิจัย

1. แหล่งข้อมูล

การวิจัยครั้งนี้เป็นการวิจัยเอกสาร (Documentary Research) เป็นการศึกษา รวบรวมคติบาลีในอรรถกถาธรรมบท ฉะนั้น แหล่งข้อมูลสำคัญหรือข้อมูลหลักจึงเป็นคัมภีร์ชั้น อรรถกถา ในที่นี้คืออรรถกถาธรรมบททั้งหมด รวมถึงหนังสือ และเอกสารที่มีเนื้อหาเกี่ยวข้องกับ รสนิยมคติบาลีที่นักปราชญ์ทางพระพุทธศาสนาได้รวบรวมไว้

2. เครื่องมือเก็บรวบรวมข้อมูล เนื่องจากการวิจัยนี้เป็นวิจัยเอกสารเฉพาะคัมภีร์ อรรถกถาธรรมบทเป็นหลัก จึงไม่มีเครื่องมือการเก็บรวบรวมข้อมูล เช่น แบบทดสอบ แบบ สังเกต แบบสัมภาษณ์แบบสอบถาม เป็นต้น

3. การเก็บรวบรวมข้อมูล

เอกสารชั้นปฐมภูมิ คัมภีร์อรรถกถา เอกสารชั้นทุติยภูมิ ฎีกา อนุฎีกา ปกรณ์วิเสส งานวิจัย ตำราทางวิชาการ งานเขียน บทความ ที่แต่งโดยผู้ทรงคุณวุฒิทางด้านพระพุทธศาสนา

4. การวิเคราะห์ข้อมูล

การวิจัยครั้งนี้เป็นการวิจัยเชิงเอกสาร (Documentary Research) ซึ่งผู้วิจัยได้ดำเนินการ ดังนี้

4.1 การตั้งและการกำหนดประเด็นปัญหา โดยหัวข้อเรื่องและกำหนดประเด็นปัญหา หรือวัตถุประสงค์จะวิจัยซึ่งเชื่อมโยงกับประโยชน์ที่คาดว่าจะได้รับ

4.2 การรวบรวมข้อมูล ผู้วิจัยจะได้รวบรวมข้อมูลโดยเริ่มเก็บข้อมูลและเอกสาร หลักฐานทั้งที่เป็นปฐมภูมิและทุติยภูมิ คือ อรรถกถาธรรมบททั้งหมดและเอกสารที่เกี่ยวข้อง อื่นๆ จากแหล่งเอกสารข้อมูลต่างๆ

4.3 การวิเคราะห์ข้อมูล ผู้วิจัยได้นำข้อมูลที่ได้จากการค้นคว้ามาวิเคราะห์และสังเคราะห์ จัดลำดับก่อนและหลังตามลำดับความสำคัญของแต่ละบทตอน แบ่งหมวดหมู่ให้เหมาะสมแก่การวิจัย การวิเคราะห์เนื้อหาโดยสรุปเพื่อใช้กับงานวิจัยเอกสาร (Documentary Research)

4.4 การแปลความหมายข้อมูลและรายงานผลการวิจัย เป็นขั้นตอนที่ผู้วิจัยต้องแปลความหมายข้อมูลหลักฐานและเอกสาร ค้นหาคำตอบอย่างมีขั้นตอนพร้อมทั้งเสนอผลที่ได้จากการวิจัยมาสังเคราะห์เป็น “องค์ความรู้ใหม่” และจัดทำเป็นรูปเล่มเป็นรายงานผลการวิจัย

ผลการวิจัย

วัตถุประสงค์ข้อที่ 1 เพื่อศึกษาความเป็นมาและความหมายวรรณคดีบาลี ผลการวิจัยพบว่า วรรณคดีบาลี คือ พุทธวจนะที่พระพุทธเจ้าทรงเทศนาสั่งสอนตั้งแต่ตรัสรู้จนถึงปรินิพพานเป็นบ่อเกิดแห่งวรรณคดีบาลี พุทธวจนะหรือคำสอนของพระพุทธเจ้าที่ทรงสอนแยกออกเป็น 2 คำคือ พระธรรม กับพระวินัย

พระธรรมคือคำสอนของพระพุทธเจ้าในส่วนที่เป็นข้อประพฤติปฏิบัติในรูปแบบต่างๆ ถ้านับธรรมที่พระพุทธเจ้าทรงสั่งสอนครั้งแรกที่เรียกว่าปฐมเทศนาคือธัมมจักกัปปวัตตนสูตรที่พระองค์ทรงแสดงครั้งแรกแก่ปัญจวัคคีย์คือกลุ่มคนที่มีจำนวน 5 คนที่เคยอุปฐากรับใช้ในตอนที่บำเพ็ญเพียรทุกรกิริยาทรมาณร่างกายซึ่งต่อมาได้ปลื้มตัวหนีออกไปเพราะเห็นพระพุทธเจ้าเลิกการทรมาณร่างกายหันมาบำเพ็ญเพียรทางจิต จนได้ดวงตาเห็นธรรม และต่อมาพระพุทธเจ้าทรงแสดงอนัตตลักขณสูตรแก่ปัญจวัคคีย์จนได้บรรลุพระอรหันต์ นอกจากนั้นยังมีธรรมะที่พระองค์แสดงใสที่ต่างตลอด 45 พรรษา ถือว่าเป็นส่วนของพระธรรมชั้นแรกในประวัติวรรณคดีบาลี

วินัยคือกฎระเบียบและข้อบังคับต่าง ๆ ที่พระพุทธเจ้าทรงบัญญัติไว้เพื่อภิกษุล่วงละเมิด ครั้งแรกพระองค์ทรงบัญญัติสิกขาบทเล็กน้อย เพราะในปฐมโพธิกาลนั้นผู้ที่เข้ามาบวชในพระพุทธศาสนาเข้ามาบวชด้วยศรัทธาและได้บรรลุธรรมเป็นพระอริยบุคคลจึงไม่ค่อยมีพระภิกษุที่ทำความเสื่อมเสียแก่พระศาสนา จนกระทั่งต่อมาเมื่อบริษัทของพระพุทธเจ้าได้มีจำนวนมากขึ้น ผู้ที่เข้ามาบวชในพระพุทธเจ้ามีจำนวนมากขึ้น บางรูปได้ประพฤดิเสื่อมเสียที่ทำให้ประชาชนติเตียนโทษนา พระองค์จึงได้ประชุมสงฆ์และได้บัญญัติปฐมปาราชิกว่าด้วยสิกขาบทห้ามภิกษุเสพเมถุน ซึ่งเป็นอาบัติหนักข้อแรก ต้นบัญญัติหรืออาทิกัมมิกะคือพระสุทิน

ได้เสพเมถุนกับภรรยา ต่อมาพระพุทธเจ้าได้บัญญัติสิกขาบทอื่นมาโดยลำดับ พระวินัยที่พระพุทธเจ้าทรงบัญญัติคือบ่อเกิดแห่งประวัติวรรณคดี

ต่อมาวรรณคดีบาลีมีคัมภีร์อรรถกถา ฎีกา อรรถฎีกา ปกรณวิเสส และโยชนา เพิ่มขึ้นมา วรรณคดีบาลีมีลักษณะการประพันธ์เป็นภาษาบาลี จึงทำให้วรรณคดีบาลีแตกต่างจากวรรณคดีทั่วไป ลักษณะหนึ่งที่สำคัญของวรรณคดีบาลีคือต้องประกอบด้วยวิญญูณของวรรณคดีซึ่งจะทำให้เกิดอารมณ์ความรู้สึกคล้อยตามด้วย

ความเป็นมาของวรรณคดีบาลีและรสวรรณคดีบาลี

พุทธวณะที่พระพุทธเจ้าทรงเทศนาสั่งสอน เริ่มตั้งแต่การตรัสรู้จนถึงปรินิพพาน ทรงจำสืบทอดกันมาโดยมุขปาฐะตั้งแต่สมัยพุทธกาล จัดเป็นบ่อเกิดหรือจุดกำเนิดแห่งวรรณคดีบาลี พุทธวณะหรือคำสอนของพระพุทธเจ้าที่ทรงสอนแยกออกเป็น 2 คำคือ พระธรรม กับ พระวินัย ต่อมามีการขยายพระอภิธรรมปิฎกจากพระธรรม จึงทำให้มีวรรณคดีบาลีเพิ่มขึ้นอีกเป็น 3 อย่าง เรียกว่าพระไตรปิฎก

วรรณคดีบาลีได้รับการสืบทอดมาด้วยการทำสังคายนา

วรรณคดีบาลีคือพระไตรปิฎกจัดเป็นวรรณคดีลำดับที่หนึ่ง ก่อนที่จะมีพัฒนาเป็นวรรณคดีบาลีลำดับต่อมา ลักษณะภาษาในวรรณคดีภาษาบาลีในพระไตรปิฎกนั้นมี 2 อย่างคือ

1) ร้อยกรอง (คาถา) วรรณคดีมีลักษณะการประพันธ์เป็นรูปคาถา หรือฉันทประเภทยกยวณการแต่งฉันทที่เรียกว่าคณะฉันท เช่น คณะฉันทต่างๆ ประด้วยเสียง ครุ ลหุ อย่างไร

2) ร้อยแก้ว (ความเรียง) วรรณคดีที่แต่งเป็นความเรียง ซึ่งตรงกันข้ามกับร้อยกรอง เป็นการนำคำมาเรียบเรียงเป็นประโยคคำพูดที่มีความหมายสมบูรณ์ให้ถูกต้องตามหลักไวยากรณ์ หลังจากการทำสังคายนาครั้งที่ 1 เป็นต้นมา วรรณคดีบาลีคือพระไตรปิฎกได้รับการถ่ายทอดและทรงจำโดยมุขปาฐะ ในสมัยที่ไม่มีอักษรใช้ในการจดบันทึก มนุษย์ได้อาศัยความจำในการบันทึกเรื่องราวต่างๆ แล้วบอกต่อกันมา การทรงจำและการบอกกันด้วยปากสืบทอดกันมาเรียกตามบาลีว่า มุขปาฐะ เมื่อมีเหตุการณ์ความขัดแย้งความไม่ลงรอยกันทางด้านคำสอน พระสาวกที่มีความรู้ความสามารถได้ประชุมกันทำสังคายนาเพื่อชำระสะสาง เพื่อรักษาธรรมวินัยให้ถูกต้องมั่นคงมากที่สุด

การทำสังคายนาพระธรรมและวินัยเกิดขึ้นหลายครั้ง การนับการสังคายนานั้นแตกต่างกันไปในแต่ละประเทศที่นับถือพระพุทธศาสนา การสังคายนาที่ทุกฝ่ายยอมรับตรงกัน ได้แก่

การสังคายนาทั้ง 3 ครั้งในประเทศอินเดีย กล่าวคือ สังคายนาครั้งที่ 1-2 มีบันทึกอยู่ในพระไตรปิฎก และครั้งที่ 3 มีปรากฏในอรรถกถาสมันตปาสาทิกาซึ่งเป็นอรรถกถาพระวินัย

สังคายนา แปลว่า การร้อยกรอง คือประชุมสงฆ์จัดหมวดหมู่พระพุทธรวณะ โดยที่ประชุมเห็นต้องกันแล้ว ท่องจำสืบทอดกันมาในชั้นแรกเป็นการจัดหมวดหมู่พระพุทธรวณะ ขึ้นต่อมาชำระวินัยจัญช้อถือผิด ต่อมาเป็นการทบทวนเดิมและเพิ่มเข้ามา หลังๆ จารึกในใบลานตรวจสอบข้อผิดในใบลาน ก็เรียกว่า สังคายนา สังคายนาครั้งที่ 1, 2, 3, ที่ทำในประเทศอินเดีย เป็นฝ่ายเถรวาท ใช้ภาษาบาลี การนับจำนวนการทำสังคายนาพระธรรมและพระวินัยในแต่ละประเทศที่นับถือพระพุทธศาสนาเถรวาทไม่เหมือนกัน กล่าวคือมีการนับจำนวนการแตกต่างกัน โดยนับการทำสังคายนาที่ทำในประเทศของตนเท่านั้น ไม่นับการทำสังคายนาที่ทำประเทศอื่นๆ การทำสังคายนาที่ประเทศไทยยอมรับเท่านั้น มีจำนวน 9 ครั้ง ได้แก่ สังคายนาทั้ง 3 ครั้ง ที่กระทำในประเทศอินเดีย สังคายนาทั้ง 4 ครั้ง ที่กระทำในประเทศศรีลังกา และ สังคายนาทั้ง 2 ในประเทศไทย

ความหมายของวรรณคดี

คัมภีร์สุโธธาลังการ ความชื่นชมอันใดของเหล่าชนผู้เข้าร่วมประชุม ที่พากันส่งใจไปตามอรรถของพันธะความชื่นชมนี้ ท่านผู้รู้เรื่องนั้นกล่าวให้ชื่อว่ารส เพราะวิเคราะห์ว่าสภาพใด อันชนทั้งหลายย่อมยินดี สภาพนั้นชื่อว่ารส (แยม ประพันธ์ทอง, 2504)

กุสุมา รักษมณี ให้ความหมายของรสไว้ว่า รส คือปฏิกิริยาทางอารมณ์ที่เกิดขึ้นในใจของผู้อ่านเมื่อได้รับอารมณ์ที่กวีถ่ายทอดไว้ในวรรณคดี นักวรรณคดีมีความเห็นว่าวรรณคดีเกิดขึ้นเมื่อกวีมีอารมณ์สะเทือนใจแล้วถ่ายทอดความรู้สึกนั้นออกมาเป็นบทประพันธ์ อารมณ์นั้นจะกระทบใจผู้อ่านทำให้เกิดการรับรู้และเกิดปฏิกิริยาทางอารมณ์เป็นการตอบสนองอารมณ์ที่กวีเสนอมารสจึงเป็นความรู้สึกที่เกิดขึ้นในใจของผู้อ่าน ไม่ใช่สิ่งที่อยู่ในวรรณคดีซึ่งเป็นเพียงอารมณ์ที่กวีถ่ายทอดลงไว้และเป็นตัวทำให้เกิดรสเท่านั้น (กุสุมา รักษมณี, 2549)

มนุษย์ประกอบด้วยสรีระร่างกายและวิญญาณ วรรณคดี ถ้าเปรียบเป็นมนุษย์ก็ประกอบด้วยสรีระร่างกายและวิญญาณเหมือนกัน สรีระของวรรณคดีคือเสียง(สัททาลังการ) และความหมาย (อรรถาลังการ) ส่วนวิญญาณของวรรณคดีคือรส วรรณคดีหมายถึงหนังสือที่ประกอบด้วยรส รสของวรรณคดีนั้นมีอยู่ 9 รส

ความหมายตามการวิเคราะห์ศัพท์ภาษาบาลี

- 1) สิงคาร สิงคารส, ความรัก, ความสวยงาม, เปเมน สรติ คจฉตติ สิงคาโร รสที่เป็นไปด้วยความรัก (พระธรรมกิตติวงศ์ (ทองดี สุรเตโช), 2550)
- 2) กรุณา กรุณา, ความสงสาร, ความเอ็นดู (ทยา อนุกรมปา การุณญ อนุททยา), ปรทุกเข สติ สาธณํ ททยกมปนํ โกรตติ กรุณา ธรรมชาติที่สร้างความสะเทือนใจแก่คนดี เมื่อผู้อื่นมีทุกข์ (พระธรรมกิตติวงศ์ (ทองดี สุรเตโช), 2550)
- 3) วีโร วีรบุรุษ, คนกล้า อุตตมภาวํ เวติ ยาทิตติ วีโร ผู้ก้าวไปสู่ความสูงสุด
- 4) อพภุต คำที่มีความหมายเหมือนกัน วิมหาย อจฉริย อพภุต อพภุต วิเสเสน มหิตพโพติ วิมโฮย ภาวะที่ควรบูชาโดยพิเศษ, อจฉริย แปลก, ประหลาด, นำอัศจรรย์, ความอัศจรรย์
- 5) หาส ความยินดี, ความร่าเริง, ความสบายใจ (อตตมนตา ปิติ วิตติ ตุณฐิ ฯเปฯ) หสตี เยนาติ หาโส ภาวะเป็นเหตุให้ร่าเริง
- 6) ภายนอก ภัย, สิ่งที่น่ากลัว (เภาว ภีสน ภีม เภสม ภยงกร) ภายติ เอตสมาติ ภายนอกสิ่งที่เป็นแดนกลัว คือทำให้กลัว
- 7) สนต (สมุ อุปสเม+ต) ความสงบสุข, สมน์ สนโต ความสงบสุข ชื่อว่าสันตะ
- 8) พิกจฉ (พิกจฉ ชิคุจฉาย+อ) ความน่ารังเกียจ, พิกจฉนํ พิกจฉนํ ความน่ารังเกียจ ชื่อว่าพิกจฉะ ชิคุจฉโยปยสภาโว พิกจฉโน สภาพที่เกิดจากความน่ารังเกียจ ชื่อว่าพิกจฉะ
- 9) รุทท ความโกรธ, ความเกรี้ยวกราด, รุททรส, นาฏยรส (พระธรรมกิตติวงศ์ (ทองดี สุรเตโช), 2550)

ที่ตั้งของรสรณคดี

รสรของรสรณคดีเป็นความรู้สึกที่รู้ด้วยใจ ในหนังสือสุโพธาลังการได้แสดงที่ตั้งแห่งรสที่เรียกว่า รฐายี ไว้ 9 ประการ คือ

- 1) รติฐายี ความยินดี
- 2) หาสฐายี ความสนุกสนานรื่นเริง
- 3) โสภฐายี ความโสภ
- 4) โภธฐายี ความโกรธ
- 5) อุตสาหฐายี ความบากบั่น บึกบึน
- 6) ภยฐายี ความกลัว ความหวาดหวั่น
- 7) ชิคุจฉาฐายี ความขยะแขยง

8) วิมยฐายี ความหลากหลาย

9) สมฐายี ความสงบ(คณะลูกศิษย์วัดท่ามะโอ, 2543)

วัตถุประสงค์ข้อที่ 2 เพื่อศึกษาสรรรถคดีในอรรถกถาธรรมบท ผลการวิจัยพบว่า สรรกคดีบาลีในอัมมปัทฏฐกถา อรรถกถาธรรมบทเป็นคัมภีร์อธิบายธรรมบท 423 บท ในพระไตรปิฎก ธรรมบทเป็นคาถาล้วนๆ ต่อมาจึงมีอรรถกถาธรรมบทสำหรับอธิบายเนื้อหาของคาถาในคัมภีร์ธรรมบท และมีการแต่งเพิ่มเติมเรื่องราวประกอบ ผู้ที่แต่งอรรถกถาธรรมบทเรียกว่าพระอรรถกถาจารย์ อธิบายเพิ่มเติมพุทธพจน์และเรื่องราวอย่างอื่นที่มีอยู่ในพระไตรปิฎกได้แก่ อธิบายคำศัพท์ อธิบายความหมาย และขยายความพร้อมทั้งแสดงเหตุผลโดยอ้างอิงหลักฐานจากพระไตรปิฎก เพราะการแต่งอธิบายพุทธพจน์ดังกล่าวนี้ จึงมีสรรรถคดีครบทุกรส จะได้แสดงไว้พอเป็นตัวอย่าง

1. สิงคารรส รสแห่งความรักระหว่างชายกับหญิง

ธิดาเศรษฐีตกหลุมรักนายพรานผู้ฆ่าสัตว์ เห็นนายพรานจาการดูทางหน้าต่าง จึงตกหลุมรักและตามไปพบถึงที่ นายพรานพยายามห้ามปรามแต่ไม่เป็นผล ธิดาเศรษฐียืนยันที่จะตามไปด้วยความรัก จึงได้ร่วมเดินทางไปกับนายพรานในที่สุด (มหามกุฏราชวิทยาลัย, 2552)

2. หัสสรรส รสแห่งความขำขันรื่นเริง

เรื่องนี้แสดงให้เห็นถึงความขบขันของพระอินทร์ ว่า พระนางโรหิณี หลังจากบรรลุโสดาบันได้จุติไปเกิดในสวรรค์ชั้นดาวดึงส์ ด้วยความงามเลอเลิศของพระนาง ทำให้เทพบุตรทั้งสี่องค์เกิดความรักใคร่และอ้างสิทธิ์ในการเป็นเจ้าของ เพราะนางเกิดขึ้นในเขตแดนติดต่อกันของเทพบุตรทั้ง 4 พระอินทร์เมื่อเห็นเช่นนั้น ก็ทรงทราบว่าการรักของพระองค์ต่อพระนางนั้นรุนแรงยิ่งกว่าเทพบุตรทั้ง 4 จึงทรงขอพระนางเป็นภรรยา ทั้งนี้ เพื่อรักษาชีวิตของพระอินทร์ไว้ เนื่องจากเทพบุตรทั้งสี่ไม่ต้องการให้พระอินทร์ต้องสิ้นชีวิต จึงยกนางให้แก่พระอินทร์ (มหามกุฏราชวิทยาลัย, 2552)

3. กรุณารส รสแห่งความสงสาร

พระพุทธเจ้าทรงช่วยเหลือชาวนาที่ถูกกล่าวหาว่าเป็นโจร หลังจากชาวนาเก็บเงินที่โจรทำตกหล่น พระพุทธเจ้าทรงทราบเรื่องและเสด็จไปช่วยเหลือชาวนาให้พ้นจากความทุกข์ โดยทรงใช้ปัญญาในการแก้ไขสถานการณ์และทรงพิสูจน์ความบริสุทธิ์ของชาวนา ทำให้ชาวนาพ้นจากโทษทัณฑ์ เรื่องราวนี้แสดงให้เห็นถึงพระเมตตาและปัญญาของพระพุทธเจ้าที่ทรงช่วยเหลือผู้ที่ตกทุกข์ได้ยาก (มหามกุฏราชวิทยาลัย, 2552)

4. รุทธรส รสแห่งความโกรธแค้น ความขุ่นเคืองใจ การตู่ทักเหยียดหยาม ก้าวร้าว รวมถึงความอาฆาตพยาบาทอย่างแรงกล้า เป็นต้น

พระเจ้าวิฑูทกะทรงแค้นเจ้าศากยะและพยายามทำลายล้าง หลังจากได้ราชสมบัติ พระองค์ทรงระลึกถึงความแค้นที่มีต่อเจ้าศากยะ จึงนำกองทัพไปทำลายล้าง แต่พระพุทธเจ้าทรงพยายามเข้าไปห้ามปรามถึง 3 ครั้ง เพื่อปกป้องญาติของพระองค์ แต่สุดท้ายพระองค์ทรงเห็นว่าเป็นกรรมของเจ้าศากยะ จึงไม่สามารถห้ามปรามได้ ทำให้พระเจ้าวิฑูทกะสามารถทำลายล้างเจ้าศากยะได้สำเร็จ(มหามกุฏราชวิทยาลัย, 2552)

5. วีรสรส รสแห่งความกล้า

ฉัตตปาณิอุบาสกผู้กล้าหาญในธรรม แม้จะเป็นผู้มีความรู้สูง แต่เมื่อพระราชเสด็จมาอุบาสกกลับไม่ลุกขึ้นต้อนรับ เนื่องจากเห็นว่าเป็นการไม่เคารพพระพุทธเจ้า พระราชาจึงขุ่นเคือง แต่พระพุทธเจ้าทรงอธิบายให้พระราชเข้าใจ ทำให้อุบาสกไม่ถูกตำหนิ และในภายหลังอุบาสกก็แสดงความเคารพต่อพระราชอย่างเหมาะสม เรื่องนี้แสดงให้เห็นถึงความกล้าหาญในการยึดมั่นในหลักธรรมของอุบาสก แม้จะต้องเผชิญหน้ากับพระราช (มหามกุฏราชวิทยาลัย, 2552)

6. ภยานกรส รสที่น่าสะพรึงกลัว ก่อให้เกิดความรู้สึกหวาดหวั่น

พระเทวทัตตนกรอเวจีทรมานอย่างแสนสาหัส หลังจากทำความผิดต่อพระพุทธเจ้า พระเทวทัตถูกส่งไปเกิดในนรกเวจี มีสรีระขนาดมหึมาแต่ถูกทรมานด้วยหลาวเหล็กที่คมแทงทั่วร่างกาย ถูกไฟเผาไหม้อย่างทารุณ สภาพร่างกายบิดเบี้ยวไปจากสภาพเดิมอย่างสิ้นเชิง การทรมานนี้กินเวลานานถึงแสนกัลป์ ก่อนที่ท่านจะได้เกิดเป็นพระปัจเจกพุทธเจ้าในภายหลัง เรื่องราวนี้แสดงให้เห็นถึงผลกรรมที่ตามสนองผู้ทำชั่วอย่างชัดเจน (มหามกุฏราชวิทยาลัย, 2552)

7. วิภังกรส รสแห่งความน่ารังเกียจ ขยะแขยง

นางสิริมาได้ทำกาลกิณีแล้ว พระราชาทรงส่งพระราชสาสน์ไปถวายพระศาสดาว่า นางสิริมาน้องสาวของหมอชีวกได้ทำกาล พระศาสดาจึงทรงส่งข่าวไปแก่พระราชว่า กิจคือการเผศพนางสิริมา ยังไม่มี พระองค์จึงทรงรับสั่งให้เอาศพนางสิริมานอนในป่าช้าผีดิบแล้ว ให้รักษาไว้โดยอาการที่กาและสุนัขจะกินไม่ได้ พระราชาได้ทรงทำตามรับสั่ง สามวันล่วงไปแล้ว ตามลำดับ ในวันที่ 4 สรีระขึ้นฟองแล้ว หมูนอนได้ออกจากปากแผลทั้ง 9 สรีระทั้งสิ้นได้แตกสลายคล้ายถาดข้าวสาลี (มหามกุฏราชวิทยาลัย, 2552)

8. อัปภูตรส รสแห่งความแปลกประหลาดใจที่เกิดขึ้นอย่างไม่น่าเป็นไปได้

พระพุทธเจ้าทรงแสดงปาฏิหาริย์เปิดโลก หลังจากจำพรรษาบนสวรรค์ พระพุทธเจ้าเสด็จลงสู่โลกมนุษย์ โดยทรงแสดงปาฏิหาริย์อันยิ่งใหญ่ ทำให้เทวดา มนุษย์ และสัตว์นรกสามารถมองเห็นกันและกันได้ทั่วทั้งจักรวาล เหตุการณ์นี้เรียกว่า "พระพุทธเจ้าเปิดโลก" ซึ่งเป็นการแสดงให้เห็นถึงอำนาจของพระพุทธเจ้า และเป็นการเปิดโอกาสให้สรรพสัตว์ได้เห็นผลของกรรมและความแตกต่างของภพภูมิต่างๆ (มหามกุฏราชวิทยาลัย, 2552)

9. สันตรส สันตรสคือรสแห่งความสงบเยือกเย็น ความอึ้งใจ ความสุขใจ

ข้อความนี้ นางมัลลิกาเทวีได้รับข่าวร้ายว่าสามีและบุตรถูกฆาตกรรม แต่กลับสงบเสงี่ยม ไม่แสดงความโศกเศร้า เมื่อเห็นสาวใช้ทำถาดแตก นางจึงนำเรื่องราวของตนมาเปรียบเทียบกับเหตุการณ์เล็กน้อยนี้ โดยกล่าวว่าหากเรื่องใหญ่เช่นการสูญเสียบุคคลอันเป็นที่รักยังทำให้นางไม่หวั่นไหว เหตุการณ์เล็กน้อยเช่นถาดแตกก็ไม่ควรเป็นสิ่งที่น่ากังวล แสดงให้เห็นถึงความสงบ ความรู้เห็นตามความเป็นจริง จึงทำให้นางมีความสงบ เป็นสันตรสของวรรณคดีอย่างหนึ่ง (มหามกุฏราชวิทยาลัย, 2552)

รสวรรณคดีทั้ง 9 รสในอรรถกถาธรรมบท เป็นเพียงส่วนหนึ่งเพื่อนำเสนอให้ได้ศึกษา เพราะยังมีรสวรรณคดีอีกจำนวนมาก

วัตถุประสงค์ข้อที่ 3 เพื่อวิเคราะห์รสวรรณคดีในอรรถกถาธรรมบท ผลการศึกษาพบว่าการศึกษารสวรรณคดีจากรสวรรณคดีบาลี นอกจากจะเป็นการทำความเข้าใจถึงความงามของวรรณกรรมแล้ว ยังมีประโยชน์ต่อการพัฒนาตนเองในหลายด้าน ดังนี้

1. พัฒนาทักษะการวิเคราะห์และสังเคราะห์ การแยกแยะรส การวิเคราะห์รสวรรณคดีทำให้เราสามารถแยกแยะได้ว่าในแต่ละตอน หรือแต่ละเรื่องนั้น ผู้แต่งต้องการสื่อสารอารมณ์ใดออกมา เราสามารถเชื่อมโยงเหตุการณ์ต่างๆ ในเรื่องราวเข้าด้วยกัน เพื่อทำความเข้าใจถึงความสัมพันธ์ของตัวละคร การตีความหมายที่ซ่อนอยู่ในวรรณกรรม ทำให้เราเข้าใจถึงความหมายที่ลึกซึ้งของเรื่องราวได้มากขึ้น

2. เพิ่มพูนความรู้และทักษะทางภาษาบาลี การอ่านวรรณคดีบาลีทำให้เราได้พบเจอกับคำศัพท์ใหม่ๆ และสำนวนที่สวยงาม ซึ่งจะช่วยเพิ่มพูนคำศัพท์และทักษะการใช้ภาษาบาลี การศึกษาโครงสร้างประโยคในวรรณคดีบาลี จะช่วยให้เราเข้าใจหลักไวยากรณ์และสามารถนำไปประยุกต์ใช้ในการเขียนได้ดียิ่งขึ้น

3. พัฒนาคิดเชิงวิพากษ์ การอ่านวรรณคดีบาลีจะกระตุ้นให้เราตั้งคำถามเกี่ยวกับเรื่องราว ตัวละคร และเหตุการณ์ต่างๆ วิเคราะห์เหตุผลที่ตัวละครตัดสินใจทำเช่นนั้น ทำไมเหตุการณ์จึงเป็นไปในทิศทางนั้นๆ ประเมินค่าความถูกต้อง ความเหมาะสมของเหตุการณ์ และความคิดเห็นของตัวละคร

4. เข้าใจอารมณ์ความรู้สึกของมนุษย์ การอ่านเรื่องราวของตัวละครจะทำให้เข้าใจถึงอารมณ์ ความรู้สึก และความต้องการของผู้อื่นได้ดียิ่งขึ้น การเห็นอกเห็นใจผู้อื่นจะช่วยให้เรามีความสัมพันธ์ที่ดีกับผู้อื่นมากขึ้น การสัมผัสกับอารมณ์ต่างๆ ผ่านวรรณกรรม จะช่วยให้เราพัฒนาอารมณ์ของตนเองให้มีความสมดุลมากขึ้น

5. เรียนรู้ค่านิยมและวัฒนธรรม วรรณคดีสะท้อนให้เห็นถึงค่านิยมและความเชื่อของสังคมในยุคนั้นๆ การศึกษาวรรณคดีจะช่วยให้เราเข้าใจถึงวัฒนธรรม ประเพณี และวิถีชีวิตของผู้คนในอดีต

6. พัฒนาทักษะการสื่อสาร การอ่านวรรณคดีจะช่วยให้เราสามารถเล่าเรื่องราวต่างๆ ได้อย่างน่าสนใจ การวิเคราะห์วรรณคดีจะช่วยให้เราสามารถแสดงความคิดเห็นและโต้แย้งได้อย่างมีเหตุผล

การศึกษาวรรณคดี จึงเป็นการพัฒนาตนเองในหลายด้าน ทั้งด้านสติปัญญา อารมณ์ และสังคม ซึ่งเป็นประโยชน์ต่อการดำเนินชีวิตในปัจจุบันและอนาคต กล่าวคือ ลิงคารรส ช่วยให้เข้าใจความรักและความงามในรูปแบบต่างๆ หัสสรส ช่วยให้ผ่อนคลายอารมณ์และมีความสุข กรณารส สอนให้เห็นถึงความเมตตาและการช่วยเหลือผู้อื่น รุทธรส สอนให้รู้จักความโกรธและผลเสียของการโกรธแค้น วีรรส สอนให้กล้าหาญและยืนหยัดในสิ่งที่ถูกต้อง ภยานกรส สอนให้รู้จักผลของกรรมและความสำคัญของการทำความดี วิภังกรส สอนให้รู้จักความไม่เที่ยงแท้ของสรรพสิ่ง อัปภูตรส สอนให้เปิดใจรับสิ่งใหม่ๆ และความมหัศจรรย์ของโลก สันตรส สอนให้ใจเย็นและมีสติ

อภิปรายผล

ผลจากการวิจัยวัตถุประสงค์ที่ 1 พบว่า วรรณคดีบาลี เป็นองค์ความรู้ทางพระพุทธศาสนาที่ประกอบด้วยสองส่วนสำคัญ คือ พระธรรม ซึ่งเป็นหลักธรรมคำสอน และพระวินัย ซึ่งเป็นระเบียบวินัยของพระสงฆ์ จุดเริ่มต้นของวรรณคดีบาลี คือ พระธรรมเทศนาที่พระพุทธองค์ทรงแสดง ซึ่งได้ถูกบันทึกและรวบรวมไว้เป็นพระไตรปิฎก นอกจากนี้ยังมีคัมภีร์ประเภทอรรถกถา ฎีกา อนุฎีกา และปกรณ์พิเศษที่เป็นภาษาบาลีอีกด้วย

ผลจากการวิจัยวัตถุประสงค์ที่ 2 เป็นการศึกษาเฉพาะในขอบเขตของอรรถกถาธรรมบทเท่านั้น ซึ่งเป็นคัมภีร์อธิบายเพื่อให้เข้าใจพระไตรปิฎกได้อย่างลึกซึ้ง ซึ่งมีการศึกษาและตีความเพิ่มเติมในรูปของอรรถกถาทำให้เกิดวรรณคดีบาลีที่มีรสของวรรณคดีในเรื่องต่างๆ ที่มีความหลากหลายและครอบคลุมรสนทางวรรณคดีบาลีมากยิ่งขึ้น

ผลจากการวิจัยวัตถุประสงค์ที่ 3 อรรถกถาธรรมบทประกอบด้วยรสรทั้ง 9 รส ซึ่งสะท้อนให้เห็นรสวรรณคดีบาลี มีประโยชน์ต่อการพัฒนาทักษะทางภาษาบาลีและความเข้าใจในอารมณ์ของมนุษย์ นอกจากนี้ ยังช่วยให้เราเรียนรู้ค่านิยมวัฒนธรรมอีกด้วย

ทั้งนี้ผลการวิจัยที่น่าเสนอมีความสอดคล้องกับวัตถุประสงค์ทั้ง 3 ข้อในระดับหนึ่ง แต่ยังมีโอกาสที่จะพัฒนาผลการวิจัยให้มีความครอบคลุมและเชิงลึกยิ่งขึ้น โดยอาจพิจารณาเพิ่มเติมในประเด็นต่างๆ เช่น การเปรียบเทียบกับงานวิจัยอื่นๆ การนำเสนอข้อเสนอแนะสำหรับการศึกษาค้นคว้าเพิ่มเติม หรือการนำผลการวิจัยไปประยุกต์ใช้ในบริบทต่างๆ

วัตถุประสงค์ที่ 1 ผลการวิจัยสามารถตอบคำถามเกี่ยวกับองค์ประกอบพื้นฐานของวรรณคดีบาลีได้เป็นอย่างดี โดยระบุชัดเจนว่าวรรณคดีบาลีประกอบด้วยพระธรรมและพระวินัย และมีจุดเริ่มต้นจากพระธรรมเทศนาของพระพุทธเจ้าที่ถูกบันทึกเป็นพระไตรปิฎก นอกจากนี้ยังกล่าวถึงคัมภีร์อื่นๆ ที่เกี่ยวข้อง เช่น อรรถกถา ฎีกา อนุฎีกา และปกรณ์พิเศษ ซึ่งสอดคล้องกับวัตถุประสงค์ในการศึกษาองค์ประกอบโดยรวมของวรรณคดีบาลี

วัตถุประสงค์ที่ 2 ผลการวิจัยสามารถตอบคำถามเกี่ยวกับอรรถกถาธรรมบทและรสวรรณคดีบาลีได้อย่างชัดเจน โดยระบุว่าอรรถกถาธรรมบทเป็นคัมภีร์ที่ใช้ในการอธิบายพระไตรปิฎก และมีการใช้รสวรรณคดีในการถ่ายทอดความหมาย ซึ่งสอดคล้องกับวัตถุประสงค์ในการศึกษาอรรถกถาธรรมบทและรสวรรณคดีบาลี

วัตถุประสงค์ที่ 3 ผลการวิจัยสามารถตอบคำถามเกี่ยวกับประโยชน์ของการศึกษาอรรถกถาธรรมบทได้ โดยระบุว่าการศึกษาอรรถกถาธรรมบทช่วยพัฒนาทักษะทางภาษาบาลี ความเข้าใจในอารมณ์ของมนุษย์ และค่านิยมทางวัฒนธรรม ซึ่งสอดคล้องกับวัตถุประสงค์ในการศึกษาประโยชน์ของการศึกษาอรรถกถาธรรมบท

สรุป/ข้อเสนอแนะ

บทความนี้กล่าวถึงความเป็นมา ความหมายของวรรณคดีบาลี ความสำคัญของรสวรรณคดีโดยเปรียบเทียบกับรสวรรณคดีเสมือนวิญญูณของวรรณคดี ที่ช่วยให้วรรณคดีมีชีวิตชีวา

และสามารถถ่ายทอดอารมณ์ความรู้สึกของผู้แต่งไปสู่ผู้อ่านได้อย่างลึกซึ้ง บทความได้อธิบายถึงรสวรรณคดีทั้ง 9 ประเภท และยกตัวอย่างจากอรรถกถาธรรมบทมาประกอบเพื่อให้เห็นภาพการนำรสวรรณคดีไปใช้ในการแต่งวรรณคดี นอกจากนี้ ยังเน้นย้ำถึงประโยชน์ของการศึกษารสวรรณคดี ที่ช่วยพัฒนาทักษะต่างๆ ทั้งด้านภาษา การวิเคราะห์ และการเข้าใจอารมณ์ความรู้สึกของผู้อื่น

รสวรรณคดีบาลีคืออารมณ์ความรู้สึกที่เกิดขึ้นในใจของผู้อ่านเมื่อได้รับอารมณ์ที่กวีถ่ายทอดไว้ในวรรณคดี รสวรรณคดีบาลีถ่ายทอดอารมณ์ความรู้สึกของผู้แต่งไปสู่ผู้อ่านได้อย่างลึกซึ้ง รสวรรณคดีในอรรถกถาธรรมบทเป็นตัวอย่งที่ดีในการแสดงให้เห็นถึงการใช้รสวรรณคดีที่หลากหลาย มีประโยชน์ต่อการพัฒนาทักษะต่างๆ ทั้งด้านภาษา การวิเคราะห์ และการเข้าใจอารมณ์ความรู้สึกของผู้อื่น

ข้อเสนอแนะ

จากการศึกษารสวรรณคดีบาลีในอรรถกถาธรรมบทนี้ ผู้วิจัยเห็นว่าการศึกษารสวรรณคดีบาลีได้อย่างหมดจดครบถ้วนแล้ว ควรที่จะมีการศึกษาเนื้อหาในอรรถกถาธรรมบทในแง่มุมอื่นๆ ที่ยังเหลือประเด็นให้ศึกษาวิจัยอยู่ เช่น ศึกษาวิจัยอรรถกถาธรรมบทในแง่การเมือง เศรษฐกิจ สังคม ประเพณี ความเชื่อ ที่ปรากฏในอรรถกถาธรรมบทนั้น

1. กิจกรรมด้านการเรียนการสอนในสถาบันการศึกษา

1.1 สามารถนำผลของการศึกษาวิจัยไปประยุกต์ใช้ในการเรียนการสอนในรายวิชาพระพุทธศาสนา จริยธรรม วรรณคดี ประวัติศาสตร์ ทุกระดับชั้นการศึกษาตั้งแต่ประถมศึกษา มัธยมศึกษา และอุดมศึกษา

1.2 สามารถนำผลของการศึกษาวิจัยไปสะท้อนข้อมูลให้กับหน่วยงานที่เกี่ยวข้องกับด้านการส่งเสริมพระพุทธศาสนา ทั้งด้านวรรณคดี ศิลปะและวัฒนธรรม

1.3 สามารถนำผลการศึกษาวิจัยไปพัฒนาเป็นหลักสูตร เช่น หลักสูตรพุทธศาสตรบัณฑิต ในรายวิชาธรรมบทศึกษา ศาสนาและพิธีกรรม

2. กิจกรรมด้านส่งเสริมการเผยแพร่ความรู้ด้านประวัติศาสตร์

2.1 สามารถนำผลการวิจัยไปช่วยเสริมความรู้ทางด้านวรรณกรรมประวัติศาสตร์ ท้องถิ่นและเชื่อมโยงเข้ากับแนวคิดทางพระพุทธศาสนา

2.2 สามารถนำข้อมูลที่ได้จากการศึกษาวิจัยไปเผยแพร่ให้กับองค์กร ชุมชน และนักวิชาการด้านวรรณคดี ศิลปะ และวัฒนธรรม

2.3 สามารถเชื่อมโยงแนวความคิดทางพระพุทธศาสนากับแนวความคิดทางด้านชุมชนผ่านวรรณกรรมสำคัญ

3. กิจกรรมด้านวิชาการ

3.1 ได้มีการนำผลงานการวิจัยเข้าไปบูรณาการกับรายวิชาธรรมบพิศศึกษา และวิชาวรรณกรรมสำคัญทางพระพุทธศาสนา ของมหาวิทยาลัยมหาจุฬาลงกรณราชวิทยาลัย วิทยาเขตหนองคาย

3.2 ได้มีการนำเสนอบทความวิจัยเผยแพร่ทางวารสาร

เอกสารอ้างอิง

กุสุมา รัชชมนณี. (2549). การวิเคราะห์วรรณคดีไทยตามทฤษฎีวรรณคดีสันสกฤต. (พิมพ์ครั้งที่ 2). กรุงเทพมหานคร: โรงพิมพ์บริษัทธรรมสารจำกัด.

ลูกศิษย์วัดท่ามะโอ. (2543). สุโพธาลังการนิสสยะ. สงขลา: วัดหาดใหญ่สีตาราม.

พระมหาประทีป อภิวัตตโน. (2561). สารัตถะในธรรมบทและอัมมปัทฏฐกถา. (พิมพ์ครั้งที่ 1). ขอนแก่น: โรงพิมพ์คลังนานาวิทยา.

พระธรรมกิตติวงศ์ (ทองดี สุรเตโช). (2550). ศัพท์วิเคราะห์. กรุงเทพมหานคร: โรงพิมพ์เลี้ยงเชียง.

มหามกุฏราชวิทยาลัย. (2552). อัมมปัทฏฐกถาแปล ภาค 1. กรุงเทพมหานคร: โรงพิมพ์มหามกุฏราชวิทยาลัย.

มหามกุฏราชวิทยาลัย. (2552). อัมมปัทฏฐกถาแปล ภาค 3. กรุงเทพมหานคร: โรงพิมพ์มหามกุฏราชวิทยาลัย.

มหามกุฏราชวิทยาลัย. (2552). อัมมปัทฏฐกถาแปล ภาค 5. กรุงเทพมหานคร: โรงพิมพ์มหามกุฏราชวิทยาลัย.

มหามกุฏราชวิทยาลัย. (2552). อัมมปัทฏฐกถาแปล ภาค 6. กรุงเทพมหานคร: โรงพิมพ์มหามกุฏราชวิทยาลัย.

แย้ม ประพัฒน์ทอง. (2504). คัมภีร์สุโพธาลังการ ฉบับมหาจุฬาลงกรณราชวิทยาลัย. กรุงเทพมหานคร: มหาจุฬาลงกรณราชวิทยาลัยในพระบรมราชูปถัมภ์.

การบริหารจัดการตามหลักธรรมาภิบาลขององค์การบริหารส่วน
ตำบลอ่อนนาลับ อำเภอบ้านดุง จังหวัดอุดรธานี*

GOOD GOVERNANCE MANAGEMENT OF THON NA LAP SUBDISTRICT
ADMINISTRATIVE ORGANIZATION, BAN DUNG DISTRICT,
UDON THANI PROVINCE

ภัทราวดี ศิลาคม¹ และ โกศล สอดส่อง²

Pathrawut Silakhom¹ and Koson Sodsong²

¹⁻²วิทยาลัยพิจญ์บัณฑิต

¹⁻²Pitchayabundit College, Thailand

Corresponding Author's Email: Meksilasilakhom@gmail.com

บทคัดย่อ

การวิจัยครั้งนี้มีวัตถุประสงค์วัตถุประสงค์ 1) เพื่อศึกษาการบริหารจัดการตามหลักธรรมาภิบาลขององค์การบริหารส่วนตำบลอ่อนนาลับ 2) เพื่อเปรียบเทียบการบริหารจัดการตามหลักธรรมาภิบาลขององค์การบริหารส่วนตำบลอ่อนนาลับ ที่จำแนกตามเพศ อายุ ระดับการศึกษา รายได้เฉลี่ยต่อเดือน และอาชีพ และ 3) เพื่อเสนอแนวทางการพัฒนาการบริหารจัดการตามหลักธรรมาภิบาลขององค์การบริหารส่วนตำบลอ่อนนาลับ กลุ่มตัวอย่างที่ใช้ในการศึกษาวิจัยครั้งนี้ คือประชาชนที่อาศัยอยู่ในเขตพื้นที่ขององค์การบริหารส่วนตำบลอ่อนนาลับ จำนวน 373 คน เครื่องมือที่ใช้ในการเก็บรวบรวมเป็นแบบสอบถาม สถิติที่ใช้ในการวิเคราะห์ คือ จำนวน ค่าร้อยละ ค่าเฉลี่ย ค่าเบี่ยงเบนมาตรฐาน และวิเคราะห์ข้อมูล ทดสอบสมมติฐาน โดยใช้สถิติค่าที และใช้สถิติเอฟ

* Received 2 October 2024; Revised 15 October 2024; Accepted 27 December 2024

ผลการวิจัยพบว่า

1. การบริหารจัดการตามหลักธรรมาภิบาลขององค์การบริหารส่วนตำบลถ่อนนาลับ อำเภอบ้านดุง จังหวัดอุดรธานี โดยภาพรวมอยู่ในระดับมาก ($\bar{X} = 3.94$) และเมื่อพิจารณารายด้าน พบว่า ด้านที่มีค่าเฉลี่ยสูงสุดคือด้านหลักคุณธรรม ($\bar{X} = 4.26$) รองลงมาคือด้านหลักความโปร่งใส ($\bar{X} = 4.08$) และด้านที่มีค่าเฉลี่ยน้อยที่สุดคือด้านหลักความรับผิดชอบ ($\bar{X} = 3.74$)

2. การบริหารจัดการตามหลักธรรมาภิบาลขององค์การบริหารส่วนตำบลถ่อนนาลับ อำเภอบ้านดุง จังหวัดอุดรธานี ที่จำแนกตามเพศ อายุ ระดับการศึกษา รายได้เฉลี่ยต่อเดือน และอาชีพ โดยภาพรวมพบว่า ประชาชนที่มีเพศ อายุ ระดับการศึกษา รายได้เฉลี่ยต่อเดือน และอาชีพต่างกัน มีความคิดเห็นต่อการบริหารจัดการตามหลักธรรมาภิบาลขององค์การบริหารส่วนตำบลถ่อนนาลับ อำเภอบ้านดุง ไม่แตกต่างกัน

3. ผลการวิเคราะห์แนวทางการพัฒนาการบริหารจัดการตามหลักธรรมาภิบาลขององค์การบริหารส่วนตำบลถ่อนนาลับ อำเภอบ้านดุง จังหวัดอุดรธานี ได้แก่ ควรให้ความสำคัญเกี่ยวกับเรื่ององค์กรจัดให้มีการทำประชาพิจารณ์ในการออกข้อกฎหมาย/ข้อบังคับที่เป็นผลบังคับใช้กับชุมชน

คำสำคัญ : การบริหารจัดการ, หลักธรรมาภิบาล, องค์การบริหารส่วนตำบล

Abstract

This research aimed to study the management according to the principles of good governance of the Thon Na Lap Subdistrict Administrative Organization, 2) to compare the management according to the principles of good governance of the Thon Na Lap Subdistrict Administrative Organization classified by gender, age, education level, average monthly income, and occupation, and 3) to propose guidelines for the development of management according to the principles of good governance of the Thon Na Lap Subdistrict Administrative Organization. The sample group used in this research was 373

people living in the area of the Thon Na Lap Subdistrict Administrative Organization. The instrument used for data collection was a questionnaire. The statistics used for analysis were number, percentage, mean, standard deviation, and data analysis. Hypothesis testing was done using the T-Test and F-Test.

The research results found that:

1. Management according to the principles of good governance of the Thon Na Lap Subdistrict Administrative Organization, Ban Dung District, Udon Thani Province Overall, it was at a high level ($\bar{X} = 3.94$). When considering each aspect, it was found that the aspect with the highest average value was the aspect of morality ($\bar{X} = 4.26$), followed by the aspect of transparency ($\bar{X} = 4.08$), and the aspect with the lowest average value was the aspect of responsibility ($\bar{X} = 3.74$).

2. Management according to the principles of good governance of the Thon Na Lap Subdistrict Administrative Organization, Ban Dung District, Udon Thani Province, classified by gender, age, education level, average monthly income, and occupation. Overall, it was found that people with different genders, ages, education levels, average monthly income, and occupations had no different opinions on the management according to the principles of good governance of the Thon Na Lap Subdistrict Administrative Organization, Ban Dung District, Udon Thani Province.

3. The results of the analysis of the development guidelines for management according to the principles of good governance of the Thon Na Lap Subdistrict Administrative Organization, Ban Dung District, Udon Thani Province, include: It should give importance to the organization to hold public hearings in issuing laws/regulations that are applicable to the community.

Keywords : Management, Good Governance, Subdistrict Administrative Organization

บทนำ

ประเทศไทยได้ให้ความสนใจเรื่องหลักธรรมาภิบาลอย่างมาก ภายหลังจากประเทศเกิดวิกฤตเศรษฐกิจ ใน พ.ศ. 2540 เมื่อมีการบังคับใช้รัฐธรรมนูญแห่งราชอาณาจักรไทย พุทธศักราช 2540 ก็ยังมุ่งเน้นการพัฒนาให้สัมพันธ์กับหลักธรรมาภิบาล โดยส่งเสริมการมีส่วนร่วมทางการเมืองของภาคประชาชน ตลอดจนเรื่องการตรวจสอบอำนาจรัฐโดยภาคประชาชน และองค์กรที่เกี่ยวข้อง โดยใน พ.ศ. 2542 คณะรัฐมนตรีได้ออกระเบียบสำนักนายกรัฐมนตรีว่าด้วยการสร้างระบบบริหารกิจการบ้านเมืองและสังคมที่ดี พ.ศ. 2542 เพื่อนำหลักธรรมาภิบาลไปปรับใช้ในองค์กรภาครัฐและภาคเอกชนซึ่งมีการพัฒนาการอย่างต่อเนื่อง และใน พ.ศ. 2545 ก็ได้มีการตราพระราชบัญญัติระเบียบบริหารราชการแผ่นดิน (ฉบับที่ 5) พ.ศ. 2545 โดยเพิ่มมาตรา 3/1 ซึ่งมีหลักการเพื่อมุ่งเน้นให้ส่วนราชการใช้วิธีการบริหารบ้านเมืองที่ดี มาเป็นแนวทางในการปฏิบัติราชการอีกทั้งในแผนพัฒนาเศรษฐกิจและสังคมแห่งชาติ ฉบับที่ 9 (พ.ศ. 2545-2549) ซึ่งได้มีการกำหนดเกี่ยวกับเรื่องการบริหารบ้านเมืองที่ดีเอาไว้อีกด้วย รวมทั้งได้กำหนดแนวทางเพื่อการพัฒนาสร้างระบบบริหารจัดการที่ดี ให้มีประสิทธิภาพปราศจากการทุจริตบนพื้นฐานการมีส่วนร่วมของทุกฝ่าย

ในปัจจุบันได้มีหน่วยงานหรือสถาบันต่าง ๆ ซึ่งได้ตระหนักถึงความสำคัญของการปกครองส่วนท้องถิ่นและได้เข้ามามีบทบาทพร้อมดำเนินการสนับสนุนการบริหารงานตามหลักการบริหารกิจการบ้านเมืองที่ดี ในองค์กรบริหารส่วนตำบล เช่น สถาบันพระปกเกล้า สถาบันป๋วยอึ๊งภากรณ์ โดยการดำเนินการแสวงหาองค์การบริหารส่วนตำบลที่มีลักษณะการบริหารกิจการบ้านเมืองที่ดี และการมีส่วนร่วมของประชาชนเพื่อมอบรางวัลและประกาศเป็นตัวอย่างให้เกิดการแพร่ขยายองค์กรที่ดี เพื่อส่งเสริมให้เกิดขวัญกำลังใจในการบริหารงานขององค์กรระดับท้องถิ่น และเพื่อพัฒนามาตรฐาน การบริหารกิจการบ้านเมืองที่ดี ในองค์กรปกครองส่วนท้องถิ่น (โกวิทย์ พวงงาม, 2552)

องค์การบริหารส่วนตำบลถ่อนนาลับ อำเภอบ้านดุง จังหวัดอุดรธานี จากการศึกษาในเบื้องต้นยังพบปัญหาในระดับบุคคลคือ ยังมีบุคลากรบางส่วนเท่านั้นที่ยังไม่เปลี่ยนพฤติกรรมและขาดจิตสำนึกในการทำงานเพื่อองค์การ อีกทั้งบุคลากรบางส่วนไม่เข้าใจบทบาทของตนเองว่าจะมีส่วนร่วมในเรื่องหลักธรรมาภิบาลที่ดีได้อย่างไร และนอกจากนี้บุคลากรไม่ยอมเปลี่ยนแปลงตัวเอง ชอบอยู่ในระบบเดิม ๆ ไม่มีความรับผิดชอบในหน้าที่ไม่สนใจติดตามงานหรือแก้ไขปัญหาอุปสรรคที่เกิดขึ้นได้เท่าที่ควร การปรับปรุงงานในความรับผิดชอบให้สอดคล้องกับหลักธรรมาภิบาล รวมถึงการไม่ยอมเรียนรู้สิ่งใหม่ๆ ที่เข้ามาในระบบงาน อาทิเช่น ด้านระเบียบกฎหมาย ด้านการสร้างการมีส่วนร่วมของบุคลากรภายในองค์การบริหารส่วนตำบล และการมีส่วนร่วมของประชาชน ส่วนปัญหาในเรื่องโครงสร้างและระบบการบริหารงาน ได้แก่ ขาดการกำกับดูแลและการบังคับใช้กฎหมายอย่างจริงจัง การตรวจสอบกำกับดูแล และกลไกการกำกับดูแลยังไม่ได้ดำเนินการตามบทบาทหน้าที่ อย่างทั่วถึงและจริงจัง ไม่มีประสิทธิภาพเท่าที่ควรเนื่องจากยังขาดทักษะความรู้ ความเข้าใจเกี่ยวกับธรรมาภิบาล หรือไม่สามารถปฏิบัติตามหลักธรรมาภิบาลได้อย่างเต็มที่

ดังนั้น การบริหารกิจการบ้านเมืองที่ดี จึงมีความสำคัญอย่างยิ่งที่องค์กรปกครองส่วนท้องถิ่น จะต้องถือปฏิบัติ เพราะเป็นกฎหมายที่บังคับใช้กับทุกส่วนราชการ รัฐวิสาหกิจ องค์กรมหาชน และองค์กรปกครองส่วนท้องถิ่น เนื่องจากองค์กรปกครองส่วนท้องถิ่นมีอิสระในการบริหารงานและใกล้ชิดประชาชนมากที่สุด ทั้งนี้การบริหารงานขององค์กรปกครองส่วนท้องถิ่นจึงต้องเป็นไปเพื่อประโยชน์สุขของประชาชนเกิดผลสัมฤทธิ์ต่อภารกิจของรัฐ มีประสิทธิภาพ ความคุ้มค่า สามารถลดขั้นตอนการปฏิบัติงาน อำนวยความสะดวก และสนองความต้องการของประชาชน ซึ่งเป็นหลักสำคัญของระบบบริหารกิจการบ้านเมืองที่ดี ด้วยเหตุผลดังกล่าว ผู้วิจัยจึงมีความสนใจที่จะศึกษาวิจัยเรื่องการบริหารจัดการตามหลักธรรมาภิบาลขององค์การบริหารส่วนตำบลถ่อนนาลับ อำเภอบ้านดุง จังหวัดอุดรธานี ตามองค์ประกอบการบริหารงานตามหลักธรรมาภิบาล 6 ด้าน ประกอบด้วย ด้านหลักนิติธรรม ด้านหลักคุณธรรม ด้านหลักความโปร่งใส ด้านหลักการมีส่วนร่วม ด้านหลักความรับผิดชอบ และด้านหลักความคุ้มค่า ว่ามีความสัมพันธ์กับผลการบริหารงานขององค์การบริหารส่วนตำบลมากน้อยเพียงใดเพื่อนำผลการศึกษาค้นคว้านี้ ไปเป็นข้อมูลในการพัฒนาเพื่อเพิ่มประสิทธิภาพและประสิทธิผลการ

ดำเนินงานขององค์การบริหารส่วนตำบลอ่อนนาลับ อำเภอบ้านดุง จังหวัดอุดรธานี ให้สามารถแก้ไข้ปัญหาและนำไปพัฒนาท้องถิ่นเพื่อตอบสนองความต้องการของประชาชน และนำไปสู่การเป็นราชการยุคใหม่ซึ่งมีลักษณะของธรรมาภิบาลเป็นรากฐานในชุมชน และสังคมประชาธิปไตยในอนาคตต่อไป

วัตถุประสงค์ของการวิจัย

1. เพื่อศึกษาการบริหารจัดการตามหลักธรรมาภิบาลขององค์การบริหารส่วนตำบลอ่อนนาลับ อำเภอบ้านดุง จังหวัดอุดรธานี
2. เพื่อเปรียบเทียบการบริหารจัดการตามหลักธรรมาภิบาลขององค์การบริหารส่วนตำบลอ่อนนาลับ อำเภอบ้านดุง จังหวัดอุดรธานี ที่จำแนกตามเพศ อายุ ระดับการศึกษา รายได้เฉลี่ยต่อเดือน และอาชีพ
3. เพื่อเสนอแนวทางการพัฒนาการบริหารจัดการตามหลักธรรมาภิบาลขององค์การบริหารส่วนตำบลอ่อนนาลับ อำเภอบ้านดุง จังหวัดอุดรธานี

สมมติฐานของการวิจัย

1. บุคลากรองค์การบริหารส่วนตำบลอ่อนนาลับ อำเภอบ้านดุง จังหวัดอุดรธานี ที่มีเพศต่างกัน มีการบริหารจัดการตามหลักธรรมาภิบาล แตกต่างกัน
2. บุคลากรองค์การบริหารส่วนตำบลอ่อนนาลับ อำเภอบ้านดุง จังหวัดอุดรธานี ที่มีอายุต่างกัน มีการบริหารจัดการตามหลักธรรมาภิบาล แตกต่างกัน
3. บุคลากรองค์การบริหารส่วนตำบลอ่อนนาลับ อำเภอบ้านดุง จังหวัดอุดรธานี ที่มีระดับการศึกษาต่างกัน มีการบริหารจัดการตามหลักธรรมาภิบาล แตกต่างกัน
4. บุคลากรองค์การบริหารส่วนตำบลอ่อนนาลับ อำเภอบ้านดุง จังหวัดอุดรธานี ที่มีรายได้เฉลี่ยต่อเดือนต่างกัน มีการบริหารจัดการตามหลักธรรมาภิบาล แตกต่างกัน
5. บุคลากรองค์การบริหารส่วนตำบลอ่อนนาลับ อำเภอบ้านดุง จังหวัดอุดรธานี ที่มีระยะเวลาในการปฏิบัติงานต่างกัน มีการบริหารจัดการตามหลักธรรมาภิบาล แตกต่างกัน

วิธีดำเนินการวิจัย

ประชากรและกลุ่มตัวอย่าง

ประชากรที่ใช้ในการศึกษาครั้งนี้ ได้แก่ ประชาชนที่อาศัยอยู่ในเขตพื้นที่ขององค์การบริหารส่วนตำบลถ่อนนาลับ อำเภอบ้านดุง จังหวัดอุดรธานี จำนวน 5,454 คน แบ่งเขตการปกครองย่อยออกเป็น 8 หมู่บ้าน ได้แก่ หมู่ที่ 1 บ้านถ่อนนาลับ หมู่ที่ 2 บ้านนามั่ง หมู่ที่ 3 บ้านทุ่งใหญ่ หมู่ที่ 4 บ้านหนองลาด หมู่ที่ 5 บ้านหนองแวง หมู่ที่ 6 บ้านโพธิ์ชัย หมู่ที่ 7 บ้านโพธิ์ท่าเมือง และหมู่ที่ 8 บ้านเทพเทวีหมู่ที่ 8 บ้านเทพเทวี(สำนักงานทะเบียน อำเภอ บ้านดุง จังหวัดอุดรธานี, 2566)

กลุ่มตัวอย่าง

ประชาชนที่อาศัยอยู่ในเขตพื้นที่ขององค์การบริหารส่วนตำบลถ่อนนาลับ อำเภอ บ้านดุง จังหวัดอุดรธานี ซึ่งทราบจำนวนประชากรที่แท้จริง (Actual population) โดยคำนวณขนาดกลุ่มตัวอย่างแบบทราบค่าประชากรจากสูตรของ Taro Yamane (Yamane, 1967) ที่ระดับนัยสำคัญทางสถิติ 0.05 หรือระดับค่าความเชื่อมั่น 95% และค่าความคลาดเคลื่อน 0.05 ได้ขนาดกลุ่มตัวอย่าง (n) เท่ากับ 373 ตัวอย่าง

เครื่องมือที่ใช้ในการวิจัย

ลักษณะเครื่องมือที่ใช้ในการวิจัยการบริหารจัดการตามหลักธรรมาภิบาลของ องค์การบริหารส่วนตำบลถ่อนนาลับ อำเภอบ้านดุง จังหวัดอุดรธานี ครั้งนี้ โดยเครื่องมือที่ใช้ใน วิจัย เป็นแบบสอบถามที่ผู้วิจัยสร้างขึ้น แบ่งเป็น 3 ตอน คือ

ตอนที่ 1 เป็นแบบสอบถามเกี่ยวกับข้อมูลทั่วไปของผู้ตอบแบบสอบถาม เป็นแบบ ตรวจสอบรายการประกอบด้วยข้อคำถามทั้งหมด 5 ข้อ ได้แก่ เพศ อายุ ระดับการศึกษา รายได้เฉลี่ยต่อเดือน และอาชีพ

ตอนที่ 2 เป็นแบบสอบถามเกี่ยวกับการบริหารจัดการตามหลักธรรมาภิบาลของ องค์การบริหารส่วนตำบลถ่อนนาลับ อำเภอบ้านดุง จังหวัดอุดรธานี มีลักษณะเป็น แบบสอบถามแบบมาตราส่วนประมาณค่า (Rating Scale) แบ่งเป็น 5 ระดับ

ตอนที่ 3 ข้อเสนอแนะแนวทางการพัฒนาการจัดการตามหลักธรรมาภิบาลของ องค์การบริหารส่วนตำบลถ่อนนาลับ อำเภอบ้านดุง จังหวัดอุดรธานี ทั้ง 6 ด้าน เป็นแบบ คำถามปลายเปิด

การหาคุณภาพเครื่องมือในการวิจัย

1. ศึกษาแนวคิดทฤษฎีและงานวิจัยที่เกี่ยวข้องกับการบริหารจัดการตามหลักธรรมาภิบาลขององค์การบริหารส่วนตำบลจากนั้นนำมากำหนดกรอบแนวคิดที่ใช้ในการวิจัยกำหนดนิยามและใช้เป็นแนวทางในการสร้างแบบสอบถาม
2. สร้างแบบสอบถามเกี่ยวกับการบริหารจัดการตามหลักธรรมาภิบาลขององค์การบริหารส่วนตำบล และตรวจสอบเนื้อหาของแบบสอบถามให้ครอบคลุมวัตถุประสงค์การวิจัย จากนั้นนำไปให้ อาจารย์ที่ปรึกษาตรวจสอบ แล้วนำมาปรับปรุงตามคำแนะนำของอาจารย์ที่ปรึกษา
3. นำแบบสอบถามที่ปรับปรุงแล้วตามคำแนะนำของอาจารย์ที่ปรึกษาไปให้ผู้เชี่ยวชาญ 3 ท่านตรวจสอบ (Content Validity) จากนั้นปรับปรุงแก้ไขตามคำแนะนำของผู้เชี่ยวชาญ ตรวจสอบความเที่ยงตรงเชิง เนื้อหา (Content validity) โดยหาดัชนีความสอดคล้องของคำถามกับวัตถุประสงค์ของการวัด (Index of item objective congruence : IOC) เกณฑ์ที่กำหนดคือ 0.60 ขึ้นไป
4. นำแบบสอบถามไป ตรวจสอบและแก้ไข เพื่อความถูกต้องของเนื้อหาและความชัดเจนของภาษาตามข้อเสนอแนะของผู้เชี่ยวชาญ
5. นำแบบสอบถามที่ปรับปรุงแก้ไขแล้วไปทดลองใช้เครื่องมือ (Try – out) กับ ประชากรที่ไม่ใช่กลุ่มตัวอย่าง จำนวน 30 คน ประชาชนที่อาศัยอยู่ในเขตพื้นที่ขององค์การบริหารส่วนตำบลโพ้นสูง อำเภอบ้านดุง จังหวัดอุดรธานี เพื่อหาอำนาจจำแนก (Discrimination) โดยหาค่าสัมประสิทธิ์สหสัมพันธ์อย่างง่ายระหว่างคะแนนรายข้อกับคะแนนรวม (Item – total correlation) เกณฑ์ที่กำหนดคือ 0.72 ขึ้นไป
6. นำแบบสอบถามที่มีค่าอำนาจจำแนกที่ใช้ได้มาวิเคราะห์หาค่าความเชื่อมั่น (Reliability) ของแบบสอบถามทั้งฉบับด้วยวิธีหาค่าสัมประสิทธิ์แอลฟาครอน (Alpha Coefficient) ของครอนบาค (Cronbach) (บุญชม ศรีสะอาด 2553 : 72 - 103) ซึ่งต้องได้ค่าความเชื่อมั่นของแบบสอบถามตั้งแต่ 0.72 ขึ้นไป
7. นำแบบสอบถามมาปรับปรุงแก้ไขและจัดพิมพ์เป็นฉบับสมบูรณ์เพื่อใช้ในการเก็บข้อมูลต่อไป

การเก็บรวบรวมข้อมูล

1. ทำหนังสือขออนุญาตเก็บข้อมูลวิจัยถึงนำชุมชนในแต่ละหมู่บ้าน เพื่อขอความอนุเคราะห์ประชาสัมพันธ์ตอบแบบสอบถาม ตามวันและเวลาที่นัดหมาย
2. ผู้วิจัยนำแบบสอบถามซึ่งได้จัดเตรียมไว้แล้วนำไปส่งให้กับกลุ่มตัวอย่างด้วยตนเองตามที่ได้นัดหมายไว้แล้ว เพื่อแนะนำตัวพร้อมชี้แจงวัตถุประสงค์และประโยชน์ของการวิจัย ขออนุญาตเก็บข้อมูล แจกแบบสอบถามการวิจัยและขอรับกลับในวันเดียวกันด้วยตนเอง
3. นำแบบสอบถามที่ได้รับมาตรวจสอบความสมบูรณ์ ความถูกต้อง และลงรหัสเพื่อการวิเคราะห์ข้อมูลต่อไป

สถิติที่ใช้ในการวิเคราะห์ข้อมูล

ผู้วิจัยดำเนินการวิเคราะห์ข้อมูล โดยใช้โปรแกรมสำเร็จรูป โดยเลือกเฉพาะวิธีวิเคราะห์ข้อมูล ที่สอดคล้องกับจุดมุ่งหมายในการศึกษาค้นคว้าและทดสอบสมมติฐานดังต่อไปนี้

1. สถิติพรรณนา ได้แก่
 - 1.1 จำนวน (n)
 - 1.2 ค่าร้อยละ (Percentage)
 - 1.3 ค่าเฉลี่ย (\bar{X})
 - 1.4 ส่วนเบี่ยงเบนมาตรฐาน (S.D.)

สำหรับการวิเคราะห์ข้อมูลทั่วไปของผู้ตอบแบบสอบถาม ประกอบด้วย เพศ อายุ ระดับการศึกษา รายได้เฉลี่ยต่อเดือน และอาชีพ และสรุปเป็นประเด็นสำคัญสำหรับข้อเสนอแนะเกี่ยวกับแนวทางการบริหารจัดการตามหลักธรรมาภิบาลขององค์การบริหารส่วนตำบลถ่อนนาถ้ำ อำเภอบ้านดุง จังหวัดอุดรธานี เป็นแบบคำถามปลายเปิด

2. สถิติเชิงอนุมาน ได้แก่

2.1 สถิติ t-test ใช้ทดสอบความแตกต่างหรือเปรียบเทียบค่าเฉลี่ยของตัวแปร 2 ตัวแปร สำปรับการเปรียบเทียบการบริหารจัดการตามหลักธรรมาภิบาลขององค์การบริหารส่วนตำบลถ่อนนาถ้ำ อำเภอบ้านดุง จังหวัดอุดรธานี ที่จำแนกตามเพศ

2.2 สถิติ F-test โดยการทดสอบความแตกต่างหรือเปรียบเทียบค่าเฉลี่ยของตัวแปรตั้งแต่ 3 ตัวแปรขึ้นไป และหากพบว่ามีค่าความแตกต่างรายคู่เกิดขึ้น ผู้ศึกษาต้องทำการทดสอบต่อไปว่าค่าเฉลี่ยคู่ใดบ้างที่แตกต่างกัน และแตกต่างกันอย่างไร ตามวิธีการของเซฟ

เฟ้ (Scheffe's method) สำหรับการเปรียบเทียบการบริหารจัดการตามหลักธรรมาภิบาลขององค์การบริหารส่วนตำบลถ่อนนาถ้ำ อำเภอบ้านดุง จังหวัดอุดรธานี ที่จำแนกตามอายุ ระดับการศึกษา รายได้เฉลี่ยต่อเดือน และอาชีพ

ผลการวิจัย

1. ข้อมูลทั่วไปของผู้ตอบแบบสอบถามพบว่า ผู้ตอบแบบสอบถามส่วนใหญ่เป็นเพศชาย คิดเป็นร้อยละ 58.18 อายุอยู่ระหว่าง 30 – 39 ปี คิดเป็นร้อยละ 45.84 มีระดับการศึกษามัธยมศึกษาตอนต้น คิดเป็นร้อยละ 44.50 มีรายได้เฉลี่ยต่อเดือน 10,000 - 15,000 บาท คิดเป็นร้อยละ 40.75 และผู้ตอบแบบสอบถามส่วนใหญ่มีอาชีพเกษตรกร คิดเป็นร้อยละ 45.84

ตารางที่ 1 ค่าเฉลี่ย และส่วนเบี่ยงเบนมาตรฐานของการบริหารจัดการตามหลักธรรมาภิบาลขององค์การบริหารส่วนตำบลถ่อนนาถ้ำ อำเภอบ้านดุง จังหวัดอุดรธานี โดยรวมและรายด้าน

การตามหลักธรรมาภิบาลขององค์การบริหารส่วนตำบลถ่อนนาถ้ำ อำเภอบ้านดุง จังหวัดอุดรธานี	\bar{X}	S.D.	แปลผล
1. ด้านหลักนิติธรรม	3.82	0.68	มาก
2. ด้านหลักคุณธรรม	4.26	0.42	มาก
3. ด้านหลักความโปร่งใส	4.08	0.39	มาก
4. ด้านหลักการมีส่วนร่วม	3.80	0.52	มาก
5. ด้านหลักความรับผิดชอบ	3.74	0.73	มาก
6. ด้านหลักความคุ้มค่า	3.97	0.58	มาก
รวม	3.94	0.40	มาก

2. จากตารางที่ 1 การบริหารจัดการตามหลักธรรมาภิบาลขององค์การบริหารส่วนตำบลถ่อนนาถ้ำ อำเภอบ้านดุง จังหวัดอุดรธานี โดยภาพรวมอยู่ในระดับมาก ($\bar{X} = 3.94$) และเมื่อพิจารณารายด้าน พบว่า ด้านที่มีค่าเฉลี่ยสูงสุดคือด้านหลักคุณธรรม ($\bar{X} = 4.26$) รองลงมา

คือด้านหลักความโปร่งใส ($\bar{X} = 4.08$) และด้านที่มีค่าเฉลี่ยน้อยที่สุดคือด้านหลักความรับผิดชอบ ($\bar{X} = 3.74$) และวิเคราะห์ข้อมูลออกเป็นแต่ละด้านได้ดังนี้

2.1 ด้านหลักนิติธรรม โดยภาพรวมอยู่ในระดับมาก ($\bar{X} = 3.82$) และเมื่อพิจารณารายข้อ พบว่า ข้อที่มีค่าเฉลี่ยสูงสุดคือ ข้อ 5. องค์การบริหารส่วนตำบลของท่านพัฒนาบุคลากรทั้งพนักงานและสมาชิกสภาองค์การบริหารส่วนตำบลของท่านให้มีความรู้ความเข้าใจเกี่ยวกับกฎหมาย ระเบียบ ข้อบังคับที่ต้องใช้ในการปฏิบัติงานอย่างต่อเนื่อง ($\bar{X} = 4.50$) รองลงมาคือ ข้อ 4. องค์การบริหารส่วนตำบลของท่านใช้อำนาจในการบังคับใช้ข้อบังคับรวมทั้งกฎหมายระเบียบข้อบังคับที่เกี่ยวข้องอย่างเสมอภาค ไม่มีการเลือกปฏิบัติกับบุคคลใดหรือกลุ่มบุคคลใดเป็นกรณีพิเศษเพื่อความเป็นธรรม ($\bar{X} = 3.71$) และข้อที่มีค่าเฉลี่ยน้อยที่สุดคือ 2. องค์การบริหารส่วนตำบลของท่านเปิดโอกาสให้ประชาชนร่วมแสดงความคิดเห็นอย่างกว้างขวางในการออกข้อบังคับ และเป็นที่ยอมรับของชุมชน ($\bar{X} = 3.56$)

2.2 ด้านหลักคุณธรรม โดยภาพรวมอยู่ในระดับมาก ($\bar{X} = 4.26$) และเมื่อพิจารณารายข้อ พบว่า ข้อที่มีค่าเฉลี่ยสูงสุดคือ ข้อ 7. สมาชิกสภาองค์การบริหารส่วนตำบลของท่านตระหนักในหน้าที่ของตน มุ่งรักษาผลประโยชน์ส่วนรวม มาประชุมอย่างสม่ำเสมอ และพิจารณาเรื่องต่าง ๆ ในสภาอย่างมีเหตุผลตรงไปตรงมา ($\bar{X} = 4.39$) รองลงมาคือ ข้อ 6. ข้าราชการ องค์การบริหารส่วนตำบลปฏิบัติงานด้วยความซื่อสัตย์ สุจริต และให้บริการประชาชนด้วยความเสมอภาคถูกต้อง ($\bar{X} = 4.30$) และข้อที่มีค่าเฉลี่ยน้อยที่สุด 9. องค์การบริหารส่วนตำบลของท่านมีมาตรฐานจริยธรรม หรือกรอบกติกาการปฏิบัติงานของสมาชิกสภาทุกคน โดยทำเป็นมติของสภาเพื่อควบคุมตนเอง ($\bar{X} = 4.10$)

2.3 ด้านหลักความโปร่งใส โดยภาพรวมอยู่ในระดับมาก ($\bar{X} = 4.08$) และเมื่อพิจารณารายข้อ พบว่า ข้อที่มีค่าเฉลี่ยสูงสุดคือ ข้อ 17. องค์การบริหารส่วนตำบลของท่านเปิดเผยข้อมูลด้านการเงิน - การคลัง เป็นระยะว่ามีรายรับรายจ่ายเท่าใด ($\bar{X} = 4.13$) รองลงมาคือ ข้อ 11. องค์การบริหารส่วนตำบลของท่านปิดประกาศวาระการประชุมของสภาให้ประชาชนทราบล่วงหน้า และเปิดโอกาสให้ประชาชนที่สนใจเข้าร่วมสังเกตการณ์ในการประชุมสภา ($\bar{X} = 4.12$) และข้อที่มีค่าเฉลี่ยน้อยที่สุด 13. องค์การบริหารส่วนตำบลของท่าน

ประชาสัมพันธ์ข้อบังคับตำบล กฎหมาย ระเบียบ คำสั่งขององค์การบริหารส่วนตำบลของท่าน รวมทั้งข่าวสารราชการที่ประชาชนควรรู้และต้องปฏิบัติ ($\bar{X} = 4.02$)

2.4 ด้านหลักการมีส่วนร่วม โดยภาพรวมอยู่ในระดับมาก ($\bar{X} = 3.80$) และเมื่อพิจารณารายข้อ พบว่า ข้อที่มีค่าเฉลี่ยสูงสุดคือ ข้อ 18. องค์การบริหารส่วนตำบลของท่านเปิดโอกาสให้ประชาชนเข้าร่วมฟังการประชุมสภาองค์การบริหารส่วนตำบลของท่าน และร่วมสังเกตการณ์ประชุมสภาองค์การบริหารส่วนตำบลของท่าน ($\bar{X} = 4.17$) รองลงมาคือ ข้อ 20. องค์การบริหารส่วนตำบลของท่านเปิดโอกาสให้ประชาชนมีส่วนร่วมในการแสดงความคิดเห็นต่อแผนพัฒนา โดยร่วมเสนอปัญหาความต้องการและร่วมเสนอโครงการ / กิจกรรมเพื่อการพัฒนาในรูปแบบกระบวนการประชาคม ($\bar{X} = 4.10$) และข้อที่มีค่าเฉลี่ยน้อยที่สุด 23. องค์การบริหารส่วนตำบลของท่านจัดเวทีประชาคมเพื่อแถลงผลงานและเปิดโอกาสให้ประชาชนแสดงความคิดเห็นและซักถาม ($\bar{X} = 3.52$)

2.5 ด้านหลักความรับผิดชอบ โดยภาพรวมอยู่ในระดับมาก ($\bar{X} = 3.74$) และเมื่อพิจารณารายข้อ พบว่า ข้อที่มีค่าเฉลี่ยสูงสุดคือ ข้อ 28. องค์การบริหารส่วนตำบลของท่านมีความจริงจังในการนำโครงการ / กิจกรรมที่เสนอโดยประชาชน / ประชาคมนำไปสู่การปฏิบัติอย่างเป็นรูปธรรมโดยคำนึงถึงความจำเป็นเร่งด่วน ($\bar{X} = 4.10$) รองลงมาคือ ข้อ 29. องค์การบริหารส่วนตำบลของท่านนำเอาโครงการ / กิจกรรม ที่บรรจุไว้ในแผนพัฒนาไปจัดทำข้อบังคับงบประมาณเพื่อนำไปสู่การปฏิบัติตามที่สัญญาไว้กับประชาชน หากทำไม่ได้ก็แจ้งให้ประชาชนทราบ ($\bar{X} = 3.64$) และข้อที่มีค่าเฉลี่ยน้อยที่สุด 26. องค์การบริหารส่วนตำบลของท่านจัดบริการสาธารณะอย่างมีคุณภาพ เป็นธรรมและทั่วถึงทั้งในและนอกสถานที่ ให้ประชาชนเป็นที่พึงได้เมื่อเกิดความเดือดร้อน ($\bar{X} = 3.59$)

2.6 ด้านหลักความรับผิดชอบ โดยภาพรวมอยู่ในระดับมาก ($\bar{X} = 3.97$) และเมื่อพิจารณารายข้อ พบว่า ข้อที่มีค่าเฉลี่ยสูงสุดคือ ข้อ 33. สภาองค์การบริหารส่วนตำบลของท่านจัดตั้งคณะกรรมการติดตามตรวจสอบการใช้จ่ายงบประมาณไม่ให้รั่วไหลสูญเปล่า ($\bar{X} = 4.47$) รองลงมาคือ ข้อ 35. เมื่อสิ้นปีงบประมาณมีการประเมินความคุ้มค่าของการใช้จ่ายงบประมาณในโครงการต่าง ๆ เพื่อปรับปรุงการใช้จ่ายงบประมาณให้คุ้มค่าในปีต่อไป ($\bar{X} = 4.27$) และข้อที่

มีค่าเฉลี่ยน้อยที่สุด 30. องค์การบริหารส่วนตำบลของท่านดำเนินแผนงาน / โครงการ โดยจัดลำดับความจำเป็นเร่งด่วนว่าจะทำโครงการอะไรก่อน - หลัง เพื่อให้เกิดประโยชน์สูงสุดแก่ประชาชน ($\bar{X} = 3.52$)

3. การบริหารจัดการตามหลักธรรมาภิบาลขององค์การบริหารส่วนตำบลก่อนนาลับ อำเภอบ้านดุง จังหวัดอุดรธานี ที่จำแนกตามเพศ อายุ ระดับการศึกษา รายได้เฉลี่ยต่อเดือน และอาชีพ โดยภาพรวมพบว่า ประชาชนที่มีเพศ อายุ ระดับการศึกษา รายได้เฉลี่ยต่อเดือน และอาชีพต่างกัน มีความคิดเห็นต่อการบริหารจัดการตามหลักธรรมาภิบาลขององค์การบริหารส่วนตำบลก่อนนาลับ อำเภอบ้านดุง ไม่แตกต่างกัน

4. ผลการวิเคราะห์แนวทางการพัฒนาการบริหารจัดการตามหลักธรรมาภิบาลขององค์การบริหารส่วนตำบลก่อนนาลับ อำเภอบ้านดุง จังหวัดอุดรธานี ได้แก่

1. ควรให้ความสำคัญเกี่ยวกับเรื่ององค์กรจัดให้มีการทำประชาพิจารณ์ในการออกข้อกฎหมาย/ข้อบังคับที่เป็นผลบังคับใช้กับชุมชน
2. ควรมีการวางแผนการฝึกอบรมทั้งในระยะสั้น และระยะยาว และส่งเสริมและสนับสนุนให้บุคลากรได้เข้ารับการฝึกอบรมในทุกระดับด้วยความเสมอภาคและเป็นธรรม
3. ควรส่งเสริมด้านกิจการอาสาสมัครให้มากขึ้น เช่น อาสาพัฒนาหมู่บ้านซึ่งเป็นประชาชนในชุมชน

อภิปรายผล

จากผลการวิจัย สามารถนำมาอภิปรายผลได้ดังนี้

การบริหารจัดการตามหลักธรรมาภิบาลขององค์การบริหารส่วนตำบลก่อนนาลับ อำเภอบ้านดุง จังหวัดอุดรธานี โดยภาพรวมอยู่ในระดับมาก ($\bar{X} = 3.94$) และเมื่อพิจารณารายด้าน พบว่า ด้านที่มีค่าเฉลี่ยสูงสุดคือด้านหลักคุณธรรม ($\bar{X} = 4.26$) รองลงมาคือด้านหลักความโปร่งใส ($\bar{X} = 4.08$) และด้านที่มีค่าเฉลี่ยน้อยที่สุดคือด้านหลักความรับผิดชอบ ($\bar{X} = 3.74$) ที่เป็นเช่นนี้อาจเป็นเพราะว่าทางองค์การบริหารส่วนตำบลก่อนนาลับ อำเภอบ้านดุง จังหวัดอุดรธานี ได้ให้ความสำคัญในเรื่องของการบริหารจัดการตามหลักธรรมาภิบาลโดยมีการยึดหลักธรรมาภิบาลเป็นสำคัญ เช่น มีการกำหนดนโยบายจัดสรรงบประมาณพัฒนาให้ครอบคลุมทุก

ด้าน มากขึ้น โดยเฉพาะโครงการที่มีการจัดซื้อจัดจ้าง ควรมีการต่อรองราคาที่ดีกว่างบประมาณที่ตั้งไว้ได้ให้ลดได้น้อยที่สุด ซึ่งจะให้มีงบประมาณเหลือและสามารถนำไปดำเนินโครงการอื่น ๆ เพิ่มขึ้นได้อีก ซึ่งจะเป็นประโยชน์ต่อประชาชน นโยบายที่จะปรับปรุงประสิทธิภาพการให้บริการต่อประชาชนให้ดียิ่งขึ้น โดยนำการบริการในด้านต่าง ๆ เพื่อเพิ่มความสะดวกให้กับประชาชนที่มาติดต่อรวมทั้งให้เกิดความโปร่งใสในบรรยากาศใหม่ที่ค่อนข้างเป็นกันเองมากยิ่งขึ้น และให้ชื่อว่า “บริการแบบจุดเดียวเบ็ดเสร็จ” (One Stop Service) ให้ประชาชนได้รับการได้อย่างครบถ้วน สะดวก สบาย เสมอภาค และเป็นธรรม ซึ่งสอดคล้องกับการศึกษาของพิชัยรัฐ หมื่นด้วง (2561) ที่พบว่าระดับการบริหารจัดการตามหลักธรรมาภิบาลของผู้บริหารงานท้องถิ่น เทศบาลเมืองหนองบัวลำภู อ.เมือง จ.หนองบัวลำภู โดยภาพรวมอยู่ในระดับมาก มีค่าเฉลี่ย = 4.18 เมื่อพิจารณารายด้านพบว่า หลักนิติธรรม มีค่าเฉลี่ยสูงสุดอยู่ในระดับมากที่สุด มีค่าเฉลี่ย = 4.47 รองลงมาคือ หลักความรับผิดชอบ อยู่ในระดับมากที่สุด มีค่าเฉลี่ย = 4.39 หลักความคุ้มค่า อยู่ในระดับมาก มีค่าเฉลี่ย = 4.16 หลักความโปร่งใส อยู่ในระดับมาก มีค่าเฉลี่ย = 4.14, หลักการมีส่วนร่วม อยู่ในระดับมาก มีค่าเฉลี่ย = 4.05 และด้านที่มีค่าเฉลี่ยต่ำสุด คือ หลักคุณธรรม อยู่ในระดับมาก มีค่าเฉลี่ย = 3.97 นอกจากนี้ยังสอดคล้องกับผลการศึกษาของวีระ หาญกัน และสุวรรรัฐ แลสันกลาง (2559) ที่พบว่าโดยภาพรวมองค์การบริหารส่วนตำบลบ้านดง อำเภอแม่เมาะ จังหวัดลำปาง มีการนำหลักธรรมาภิบาลมาใช้เฉลี่ยอยู่ในระดับมาก ($\bar{x} = 3.50$) โดยด้านที่นำมาใช้ที่มีค่าเฉลี่ยมากที่สุด 4 อันดับแรกได้แก่ การนำหลักธรรมาภิบาลมาใช้ในการบริหารงาน ด้านหลักนิติธรรม ($\bar{x} = 3.59$) รองลงมาได้แก่ ด้าน การนำหลักธรรมาภิบาลมาใช้ในการบริหารงานด้านหลักความรับผิดชอบ ($\bar{x} = 3.57$) ด้านการนำหลักธรรมาภิบาลมาใช้ในการบริหารงานด้านหลักความคุ้มค่า ($\bar{x} = 3.51$) และด้านการนำหลักธรรมาภิบาลมาใช้ในการบริหารงานด้านการมีส่วนร่วม ($\bar{x} = 3.50$) ตามลำดับ ส่วนด้านที่มีความคิดเห็นอยู่ในระดับปานกลาง มีอยู่ 2 ด้านคือ ด้านการนำหลักธรรมาภิบาลมาใช้ในการบริหารงานด้านหลักความโปร่งใส ($\bar{x} = 3.48$) และด้านการนำหลักธรรมาภิบาลมาใช้ในการบริหารงานด้านหลักคุณธรรม ($\bar{x} = 3.41$) และยังสอดคล้องกับงานวิจัยของ กมลพรรณ พึ่งด้วง, (2560) ทำการวิจัยเรื่อง การบริหารตามหลักธรรมาภิบาลของสถานศึกษาสังกัด

สำนักงานเขตพื้นที่การศึกษาประถมศึกษาสมุทรสาคร ผลการวิจัยพบว่า โดยภาพรวมอยู่ในระดับมาก เมื่อพิจารณาเป็นรายด้านพบว่าอยู่ในระดับมากที่สุด 2 ด้าน โดยเรียงลำดับ ค่าเฉลี่ยจากมากไปหาน้อย คือ หลักคุณธรรมและจริยธรรมกับหลักความเสมอภาค ส่วนที่คงเหลือ 8 ด้านอยู่ใน ระดับมากโดยเรียงลำดับค่ามัธยเลขคณิตจากมากไปหาน้อยดังนี้ หลักความเปิดเผยและโปร่งใส หลักการกระจายอำนาจ หลักนิติธรรม หลักการมีส่วนร่วมและการมุ่งเน้นฉันทามติ หลักประสิทธิผล หลักประสิทธิภาพ หลักการรับผิดชอบและสามารถตรวจสอบได้ และหลักการตอบสนอง ทั้งนี้ยังสอดคล้องกับงานวิจัยของ (วันรบ บุญนำ, 2561) ได้ทำการวิจัยเรื่องการบริหารตามหลักธรรมาภิบาลของผู้บริหารสถานศึกษาในทัศนของครูกลุ่มโรงเรียนสหวิทยาเขตทับทิม สังกัดสำนักงานเขตพื้นที่การศึกษามัธยมศึกษา เขต 17 จังหวัดจันทบุรี พบว่า โดยภาพรวมและรายด้านอยู่ในระดับมาก โดยเรียงลำดับค่าคะแนนเฉลี่ยจากมากไปน้อย 3 อันดับ คือ หลักนิติธรรม หลักคุณธรรม และหลักความโปร่งใส โดยลำดับสุดท้าย คือ หลักความคุ้มค่า นอกจากนี้ยังสอดคล้องกับงานวิจัยของ (ประสิทธิ์ชัย โสดาวิจิต, 2558) ที่วิจัยเรื่องพฤติกรรมการบริหารงานตามหลักธรรมาภิบาลของผู้บริหารสถานศึกษา สังกัดสำนักงานเขตพื้นที่การศึกษามัธยมศึกษา เขต 22 พบว่า ค่าเฉลี่ยของพฤติกรรมการบริหารงานตามหลักธรรมาภิบาลของผู้บริหารสถานศึกษา โดยมีหลักคุณธรรมและหลักความรับผิดชอบต่อค่าเฉลี่ยสูงกว่าหรือเท่ากับค่าเฉลี่ยโดยภาพรวม ส่วนด้านที่มีค่าเฉลี่ยต่ำกว่าค่าเฉลี่ยโดยภาพรวมมีทั้งหมด 4 หลัก คือ หลักนิติธรรม หลักความโปร่งใส หลักการมีส่วนร่วม และหลักความคุ้มค่า

การบริหารจัดการตามหลักธรรมาภิบาลขององค์การบริหารส่วนตำบลอ่อนนาลับ อำเภอบ้านดุง จังหวัดอุดรธานี ที่จำแนกตามเพศ อายุ ระดับการศึกษา รายได้เฉลี่ยต่อเดือน และอาชีพ โดยภาพรวมพบว่า ประชาชนที่มีเพศ อายุ ระดับการศึกษา รายได้เฉลี่ยต่อเดือน และอาชีพต่างกัน มีความคิดเห็นต่อการบริหารจัดการตามหลักธรรมาภิบาลขององค์การบริหารส่วนตำบลอ่อนนาลับ อำเภอบ้านดุง ไม่แตกต่างกัน ซึ่งสอดคล้องกับงานวิจัยของภมร วงษ์ศรีจันทร์ (2559) วิจัยเรื่องการบริหารงานตามหลักธรรมาภิบาลของเทศบาลตลิ่ง อำเภอตลิ่ง จังหวัดนครสวรรค์ ผลการวิจัย พบว่าประชาชนที่มีอาชีพแตกต่างกันจะมีความคิดเห็นต่อการบริหารงานตามหลักธรรมาภิบาลของเทศบาลตลิ่ง อำเภอตลิ่ง จังหวัดนครสวรรค์

ไม่แตกต่างกัน ทั้งนี้อาจเป็นเพราะว่า ประชาชนทุกอาชีพเมื่อมาใช้บริการ อาจไม่ค่อยได้รับการบริการที่มีความสะดวกสบายและรวดเร็วจากเจ้าหน้าที่ มาใช้บริการในแต่ละครั้งอาจต้องรอคอยนาน ประชาชนที่มีอาชีพแตกต่างกันจึงมีความคิดเห็นต่อการบริหารงานตามหลักธรรมาภิบาลของเทศบาลตาคลี อำเภอตาคลี จังหวัดนครสวรรค์ อยู่ในระดับปานกลางเช่นกัน

องค์ความรู้ใหม่

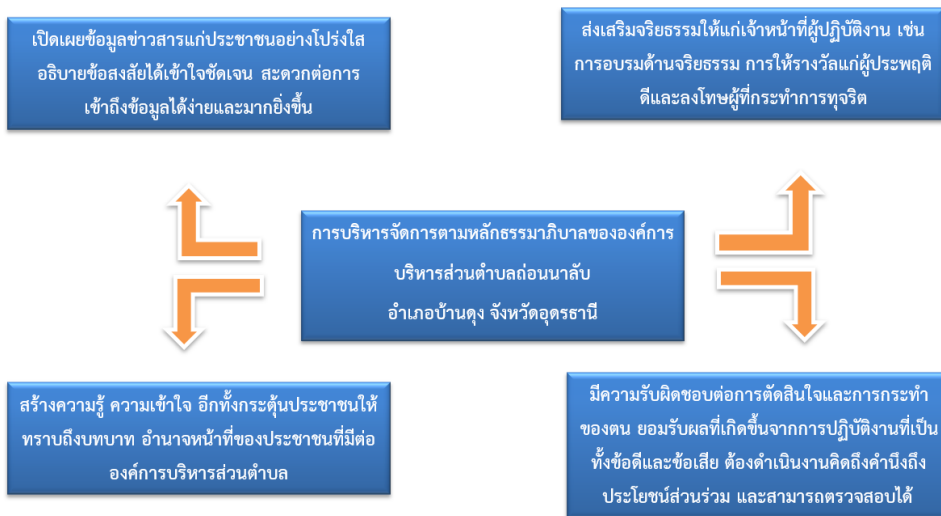

ภาพที่ 1 องค์ความรู้ใหม่

สรุป/ข้อเสนอแนะ

1. ข้อเสนอแนะในการนำผลการวิจัยในครั้งนี้ไปใช้

1.1 ควรมีการสร้างความรู้ ความเข้าใจ อีกทั้งกระตุ้นประชาชนให้ทราบถึงบทบาท อำนาจหน้าที่ของประชาชนที่มีต่อองค์การบริหารส่วนตำบลเพื่อให้ประชาชนทราบว่าตนเองต้องมีส่วนเกี่ยวข้อง มีบทบาทมีหน้าที่ ต่อการทำงานขององค์การบริหารส่วนตำบลอย่างไร อันจะส่งผลให้การใช้หลักธรรมาภิบาลขององค์การบริหารส่วนตำบลสามารถตอบสนองความต้องการของประชาชน และเกิดประโยชน์สูงสุดต่อประชาชน

1.2 เปิดเผยแพร่ข้อมูลข่าวสารแก่ประชาชนอย่างโปร่งใสอธิบายข้อสงสัยได้เข้าใจชัดเจน สะดวกต่อการเข้าถึงข้อมูลได้ง่ายและมากยิ่งขึ้น

1.3 ส่งเสริมจริยธรรมให้แก่เจ้าหน้าที่ผู้ปฏิบัติงาน เช่น การอบรมด้านจริยธรรม การให้รางวัลแก่ผู้ประพฤติดีและลงโทษผู้ที่กระทำการทุจริต เป็นต้น

1.4 ผู้บริหารควรมีความรับผิดชอบต่อการตัดสินใจและการกระทำของตน ยอมรับผลที่เกิดขึ้นจากการปฏิบัติงานที่เป็นทั้งข้อดีและข้อเสีย ต้องดำเนินงานคิดถึงคำนึงถึงประโยชน์ส่วนร่วม และสามารถตรวจสอบได้

2. ข้อเสนอแนะในการวิจัยครั้งต่อไป

2.1 ควรมีการศึกษาเกี่ยวกับปัจจัยที่มีผลต่อการบริหารงานตามหลักธรรมาภิบาล พร้อมทั้งแนวทางการดำเนินงานที่เหมาะสมในแต่ละด้าน

2.2 ควรมีการศึกษาการมีส่วนร่วมของประชาชนต่อการบริหารงานตามหลักธรรมาภิบาลขององค์การบริหารส่วนตำบลถ่อนนาลับ อำเภอบ้านดุง จังหวัดอุดรธานี

เอกสารอ้างอิง

โกวิทย์ พวงงาม. (2552). การปกครองท้องถิ่นไทย: หลักการและมิติใหม่ในอนาคต. (พิมพ์ครั้งที่ 7). กรุงเทพมหานคร: วิญญูชน.

กมลพรรณ พึ่งดวง. (2560). การบริหารตามหลักธรรมาภิบาลกับประสิทธิผลของสถานศึกษาสังกัดสำนักงานเขตพื้นที่การศึกษาประถมศึกษาสมุทรสาคร. ใน ปริญญาณีพนธ์ศึกษาศาสตรมหาบัณฑิต. มหาวิทยาลัยศิลปากร.

พิชัยรัฐ หมั่นดวง. (2561). การบริหารจัดการตามหลักธรรมาภิบาลของผู้บริหารงานท้องถิ่นเทศบาลเมืองหนองบัวลำภู อำเภอเมืองหนอง จังหวัดหนองบัวลำภู. บัณฑิตวิทยาลัยวิทยาลัยพิชัยบัณฑิต.

ภมร วงษ์ศรีจันทร์. (2559). การบริหารจัดการตามหลักธรรมาภิบาลของเทศบาลตำบลตาคี อำเภอตาคี จังหวัดนครสวรรค์. ใน วิทยานิพนธ์รัฐประศาสนศาสตรมหาบัณฑิต. มหาวิทยาลัยศรีประทุม.

วีระ หาญกัน, สุวรรณี แลสันกลาง. (2559). การบริหารงานตามหลักธรรมาภิบาลขององค์การบริหารส่วนตำบลบ้านดุง อำเภอแม่เมาะ จังหวัดลำปาง. วารสารมหาวิทยาลัยราชภัฏลำปาง, 16(1), 53-67.



ประสิทธิ์ชัย โสดาวชิต. (2558). พฤติกรรมการบริหารงานตามหลักธรรมาภิบาลของผู้บริหาร
สถานศึกษาสังกัดสำนักงานเขตพื้นที่การศึกษามัธยมศึกษา เขต 22. ใน วิทยานิพนธ์
ค.ม.สกลนคร. มหาวิทยาลัยราชภัฏสกลนคร.

แผนพัฒนาเศรษฐกิจและสังคมแห่งชาติ. (2557). แผนพัฒนาเศรษฐกิจและสังคมแห่งชาติ ฉบับ
ที่ 9 (พ.ศ.2545-2549). สำนักนายกรัฐมนตรี

การประเมินปรับปรุงและพัฒนาหลักสูตรศิลปศาสตรบัณฑิต
สาขาวิชาสังคมวิทยาและมานุษยวิทยา คณะสังคมศาสตร์
มหาวิทยาลัยมหามกุฏราชวิทยาลัย*

ASSESSMENT, IMPROVEMENT AND DEVELOPMENT OF THE
BACHELOR OF ARTS PROGRAM DEPARTMENT OF SOCIOLOGY AND
ANTHROPOLOGY FACULTY OF SOCIAL SCIENCES
MAHAMAKUT BUDDHIST UNIVERSITY

พระครูสุทธิเมธาวัฒน์ (สุทธิพจน์ สุทธิวจโน)¹, ชาตรี สุขสบาย², สงคราม จันทร์ทาศิรี³
รदानุช อรรถรุ่งโรจน์⁴ และ พระนัสชนะ ส่างช้าง⁵

Phrakhrusuttimetawat Suttipot Sutdhivajano¹, Chatree Suksabay², Songkhram Chantakiri³
Radanuch Attharungroj⁴ and Naschana Sangchang⁵

¹⁻²มหาวิทยาลัยมหามกุฏราชวิทยาลัย

¹⁻²Mahamakut Buddhist University, Thailand

³โรงเรียนบ้านคลองหลวง

³Banklongluang school, Thailand

⁴⁻⁵นักวิชาการอิสระ

⁴⁻⁵Independent academic, Thailand

Corresponding Author's Email: suttipot555@gmail.com

บทคัดย่อ

การวิจัยครั้งนี้มีวัตถุประสงค์ คือ 1) เพื่อประเมินบริบท ปัจจัยนำเข้า กระบวนการ และการวัดและการประเมินผล ของหลักสูตรและการเรียนการสอนในรายวิชาเฉพาะสังคมวิทยาและมานุษยวิทยา พ.ศ. 2564 2) เพื่อหาแนวทางในการพัฒนาหลักสูตรศิลปศาสตรบัณฑิต สาขาวิชาสังคมวิทยาและมานุษยวิทยา โดยใช้รูปแบบการประเมิน CIPP Model ใช้วิธีวิจัยเชิงปริมาณและคุณภาพ เก็บรวบรวมข้อมูลกลุ่มตัวอย่างโดยวิธีคัดเลือกแบบเจาะจง (Purposive sampling) จากอาจารย์ประจำหลักสูตรอาจารย์พิเศษ จำนวน 7 รูป/คน คณะ

* Received 14 October 2024; Revised 28 October 2024; Accepted 22 December 2024

ผู้บริหารและเจ้าหน้าที่คณะสังคมศาสตร์ จำนวน 10 รูป/คน นักศึกษาในสาขาสังคมวิทยาและมานุษยวิทยา ปีการศึกษา 2566 จำนวน 12 รูป/คน และบัณฑิตที่สำเร็จการศึกษา จำนวน 5 รูป/คน รวมทั้งสิ้น 34 รูป/คน เครื่องมือที่ใช้ในการวิจัย คือแบบสอบถาม วิเคราะห์ข้อมูลโดยใช้โปรแกรมสำเร็จรูปทางสถิติ เพื่อหาค่าร้อยละ ค่าเฉลี่ย ส่วนเบี่ยงเบนมาตรฐาน การทดสอบค่า t-test และ F-test

ผลการวิจัยพบว่า 1) ผลประเมินด้านบริบท พบว่า นักศึกษาและบัณฑิตส่วนใหญ่มีความคิดเห็นเกี่ยวกับวัตถุประสงค์ของหลักสูตรอยู่ในระดับมาก ด้านโครงสร้างของหลักสูตรมีความเหมาะสมมากที่สุด (หมวดวิชาเอกบังคับ) มีจำนวนหน่วยกิตเหมาะสมมากที่สุด รายวิชาเฉพาะในหลักสูตรสังคมวิทยาและมานุษยวิทยา ปี พ.ศ. 2564 โดยภาพรวมมีความคิดเห็นอยู่ในระดับมาก ด้านปัจจัยนำเข้า ด้านกระบวนการ และด้านการวัดและการประเมินผล พบว่า โดยภาพรวมอยู่ในระดับมากทุกด้าน 2) แนวทางในการพัฒนาหลักสูตร แบ่งเป็น 2 ประเด็นคือ 1. การจัดทำหลักสูตร ควรมุ่งเน้นความสำคัญในการพัฒนาหลักสูตรเพิ่มเติมในปีการศึกษา 2567 โดยที่มุ่งผลิตบัณฑิตให้มีความรอบรู้ ทั้งภาคทฤษฎีและภาคปฏิบัติ ควรปรับปรุงเพื่อให้เป็นหลักสูตรแบบก้าวหน้าทางวิชาการ เสริมศักยภาพของนักศึกษาโดยให้ศึกษาบางรายวิชาในระดับบัณฑิตศึกษา และสนับสนุนให้ผู้เรียนได้ทำวิจัยทางวิชาการที่กลุ่มที่ 2. การบริหารหลักสูตร ควรเปิดโอกาสให้ผู้มีส่วนได้ส่วนเสีย (Stakeholder) ทุกภาคส่วนมีส่วนร่วมในการประเมินปรับปรุงและพัฒนาหลักสูตร

คำสำคัญ: การประเมิน, หลักสูตรศิลปศาสตรบัณฑิต, สาขาวิชาสังคมวิทยาและมานุษยวิทยา

Abstract

This research aimed to 1) assess the context, inputs, processes, measurement and evaluation of the curriculum and teaching in the Sociology and Anthropology specialty course in 2021, and 2) find guidelines for developing the Bachelor of Arts curriculum in Sociology and Anthropology using the CIPP Model assessment model. The quantitative and qualitative research methods were used. Sample data were collected by purposive sampling from 7 full-time lecturers, 10 executives and staff of the Faculty of Social Sciences, 12

students in the Sociology and Anthropology program in the 2023 academic year, and 5 graduates, totaling 34. The research instrument was a questionnaire. Data were analyzed using a ready-made statistical program to find percentages, means, standard deviations, t-tests, and F-tests.

The results of the research found that 1) The assessment of the context found that most students and graduates had high opinions about the objectives of the curriculum. The curriculum structure was most appropriate (required major subjects) and the number of credits was most appropriate. Specific courses in the Sociology and Anthropology Curriculum 2021 Overall, opinions were at a high level in terms of input factors, process, and measurement and evaluation. It was found that overall, all aspects were at a high level. 2) Guidelines for curriculum development, divided into 2 issues: 1. Curriculum development should focus on the importance of further curriculum development in the academic year 2024, aiming to produce graduates with knowledge in both theory and practice. It should be improved to be an academically advanced curriculum, enhancing students' potential by allowing them to study some courses at the graduate level and encouraging students to conduct in-depth academic research. 2. Curriculum management should allow stakeholders from all sectors to participate in evaluating, improving, and developing the curriculum.

Keywords: Assessment, Bachelor of Arts Program, Sociology and Anthropology

บทนำ

การจัดทำแผนพัฒนา ฯ ฉบับที่ 13 ยังอยู่ในช่วงเวลาที่ทั่วโลก รวมถึงประเทศไทยต้องเผชิญกับข้อจำกัดหลากหลายประการที่เป็นผลสืบเนื่องจากสถานการณ์การแพร่ระบาดของเชื้อ

ไวรัสโคโรนา 2019 (COVID-19) ซึ่งไม่เพียงแต่ก่อให้เกิดการเจ็บป่วยและเสียชีวิตของประชากร แต่ยังส่งผลให้เกิดเงื่อนไขทางเศรษฐกิจและการดำเนินชีวิตของประชาชนทุกกลุ่ม การขับเคลื่อนการพัฒนาประเทศท่ามกลางกระแสแนวโน้มการเปลี่ยนแปลงดังกล่าว จึงต้องให้ความสำคัญกับการเสริมสร้างความเข้มแข็งจากภายใน ให้สามารถเติบโตต่อไปได้อย่างมั่นคง ท่ามกลางความผันแปรที่เกิดขึ้นรอบด้าน และคำนึงถึงผลประโยชน์ของประเทศทั้งทางเศรษฐกิจ สังคมและสิ่งแวดล้อมอย่างยั่งยืน (สำนักงานสภาพัฒนาการเศรษฐกิจและสังคมแห่งชาติ สำนักนายกรัฐมนตรื, 2565)

ในส่วนของด้านการศึกษาสำนักงานปลัดกระทรวงการอุดมศึกษา วิทยาศาสตร์ วิจัยและนวัตกรรม กองยุทธศาสตร์และแผนงาน ได้จัดทำแผนด้านการอุดมศึกษาเพื่อผลิตและพัฒนากำลังคนของประเทศ พ.ศ. 2564-2570 จัดทำขึ้นตามพระราชบัญญัติระเบียบบริหารราชการกระทรวงการอุดมศึกษา วิทยาศาสตร์ วิจัยและนวัตกรรม พ.ศ. 2562 มาตรา 11 โดยคณะรัฐมนตรีมีมติเห็นชอบในหลักการ เมื่อวันที่ 14 มกราคม 2563 สำหรับใช้เป็นกรอบการยกระดับคุณภาพของระบบอุดมศึกษาให้เกิดการพัฒนาศักยภาพทุนมนุษย์ ที่เป็นปัจจัยเพิ่มขีดความสามารถในการแข่งขันและความยั่งยืนของสังคมไทย อย่างไรก็ตาม บริบทสำคัญของโลกในมิติต่าง ๆ เกิดการเปลี่ยนแปลงตามกระแสโลกาภิวัตน์ ทั้งการเกิดของประชากรกลุ่มใหญ่ของโลกยุคดิจิทัล ความก้าวกระโดดทางเทคโนโลยี การแพร่ระบาดของโรคติดเชื้อไวรัสโคโรนา 2019 (COVID-19) ที่ส่งผลโดยตรงต่อพฤติกรรมการใช้ชีวิต ประกอบกับประเทศไทยกำลังเข้าสู่ช่วงที่ 2 (พ.ศ. 2566-2570) ของการพัฒนาตามยุทธศาสตร์ชาติ 20 ปี (พ.ศ. 2561-2580) และช่วงของแผนพัฒนาเศรษฐกิจและสังคมแห่งชาติ ฉบับที่ 13 พ.ศ. 2566-2570 ซึ่งนโยบายและแผนระดับประเทศต่าง ๆ ได้ดำเนินการปรับปรุงกรอบการพัฒนาให้เหมาะสมกับบริบทและระยะเวลาข้างต้น เพื่อใช้กำหนดทิศทางและแนวทางในการปรับปรุงแผนด้านการอุดมศึกษาเพื่อผลิตและพัฒนากำลังคนของประเทศ ให้เป็นไปอย่างมีประสิทธิภาพ (สำนักงานปลัดกระทรวงการอุดมศึกษา วิทยาศาสตร์ วิจัยและนวัตกรรม กองยุทธศาสตร์และแผนงาน, 2564)

ด้วยสถานการณ์ดังกล่าวหลักสูตรศิลปศาสตรบัณฑิต สาขาวิชาสังคมวิทยาและมานุษยวิทยามีรายวิชากลุ่มสาระความรู้ ครอบคลุมในการพัฒนานักศึกษาให้เป็นคนที่สมบูรณ์มีคุณภาพประสิทธิภาพ มีทักษะในการดำเนินชีวิตในสังคมปัจจุบัน อีกทั้งการที่ประเทศไทยเป็นสมาชิกประชาคมอาเซียน ก็ต้องมีการเตรียมความพร้อมของคนไทยในการเข้าสู่ประชาคมอาเซียน คณะสังคมศาสตร์ มหาวิทยาลัยมหามกุฏราชวิทยาลัย ในฐานะหลักสูตรศิลปศาสตร

บัณฑิต สาขาวิชาสังคมวิทยาและมานุษยวิทยา จึงมีความจำเป็นที่จะต้องพัฒนานักศึกษาให้เป็นผู้รอบรู้เข้าใจในศาสตร์ของรายวิชา เพื่อนำไปสู่การพัฒนาการวางแผนพัฒนาหลักสูตรได้คำนึงถึงสถานการณ์ของการพัฒนาสังคมและวัฒนธรรมเนื่องจากสังคมยุคปัจจุบัน ทำให้เกิดการแข่งขันทั้งภายในและภายนอกประเทศ การผลิตบุคลากรที่รู้เท่าทันต่อการเปลี่ยนแปลงของสังคม ที่มุ่งไปสู่สังคมแห่งความรู้ ที่แข่งขันกันด้วยความรู้ ความสามารถ และมีความสามารถปรับตัวให้รับผลกระทบทางสังคมและวัฒนธรรม มีคุณธรรม จริยธรรม ซึ่งจะช่วยชี้แนะและขับเคลื่อนให้การเปลี่ยนแปลงนี้เป็นไปในรูปแบบที่สอดคล้องและเหมาะสมกับวิถีชีวิตของสังคมไทย ซึ่งมีการปรับเปลี่ยนอย่างรวดเร็วทางด้านต่าง ๆ สอดคล้องกับแผนพัฒนามหาวิทยาลัยมหามกุฏราชวิทยาลัย ที่ได้กำหนดทิศทางการพัฒนามหาวิทยาลัยออกเป็น 5 ยุทธศาสตร์ 29 เป้าหมาย และ 38 ตัวชี้วัด เพื่อให้สามารถก้าวเป็นมหาวิทยาลัยพระพุทธศาสนาในระดับนานาชาติ เป็นการเปิดโอกาสให้พลเมืองโลกอันมีความหลากหลายทางชาติพันธุ์และวัฒนธรรม สามารถเข้าถึงหลักธรรมของพระพุทธศาสนา สามารถนำไปประยุกต์ใช้ในการดำเนินชีวิต และสามารถบูรณาการองค์ความรู้จากสหวิทยาการให้เกิดงานวิจัยในระดับสากล โดยเน้นการพัฒนาจิตใจและการน้อมนำปรัชญาพระพุทธศาสนามาประยุกต์ใช้เพื่อพัฒนาคนให้เป็นมนุษย์ที่สมบูรณ์ด้วยภูมิปัญญา (Human Wisdom) รวมทั้งการเยียวยาฟื้นฟูจิตใจให้มีคุณธรรมจริยธรรมมากขึ้น ทั้งนี้เพื่อพัฒนามหาวิทยาลัยสู่วิสัยทัศน์ที่ว่า “ร่วมพัฒนาพลเมืองโลก ด้วยการผสานแก่นแท้ของพระพุทธศาสนา ที่มั่นคง ให้ดำรงอยู่ในฐานะโครงสร้างพื้นฐานทางปัญญาของมนุษย์ในอนาคต” หลักสูตรศิลปศาสตรบัณฑิต สาขาวิชาสังคมวิทยาและมานุษยวิทยา สามารถเชื่อมโยงองค์ความรู้ทางการพัฒนาสังคมประยุกต์ใช้กับการดำเนินชีวิตให้มีความสุขและรับมือกับบริบทของโลกาภิวัตน์ที่เปลี่ยนแปลงไปอย่างรวดเร็ว รวมทั้งสามารถศึกษาวิจัยเพื่อพัฒนาองค์ความรู้ด้านแนวทางการเรียนการสอนสังคมได้และบูรณาการกับหลักธรรมคำสอนของพระพุทธเจ้า มาใช้เพื่อเกิดประโยชน์กับตนเองอย่างสูงสุด

ดังนั้น หลักสูตรศิลปศาสตรบัณฑิต สาขาวิชาสังคมวิทยาและมานุษยวิทยา มีความจำเป็นที่จะต้องมีการประเมินหลักสูตร ซึ่งมีจุดมุ่งหมาย คือ มุ่งสู่ความเป็นเลิศทางวิชาการผลิตบัณฑิตที่มีความสามารถในการวิเคราะห์ สังเคราะห์ มีความเข้าใจในบริบทชุมชนสังคมและวัฒนธรรม การอยู่ร่วมกันในสังคม มีความรับผิดชอบต่อสังคม เป็นผู้ยึดมั่นในหลักพุทธธรรมตามปรัชญาของมหาวิทยาลัยมหามกุฏราชวิทยาลัยที่เน้นการพัฒนาจิตใจและการน้อมนำ

ปรัชญาพระพุทธศาสนามาประยุกต์ใช้เพื่อพัฒนาคนให้เป็นมนุษย์ที่สมบูรณ์ด้วยภูมิปัญญา โดยหลักสูตรศิลปศาสตรบัณฑิต สาขาวิชาสังคมวิทยาและมานุษยวิทยา ให้การสนับสนุนความเสมอภาคทางการศึกษา และการพัฒนาองค์การอย่างมีประสิทธิภาพ การเรียนการสอนทุกรายวิชาดำเนินการโดยการมีส่วนร่วมของอาจารย์ประจำหลักสูตร ทั้งในด้านการกำหนดอาจารย์ผู้สอน การตรวจสอบการประเมินผลการเรียน การวางแผนการบริหาร กิจกรรมเสริมหลักสูตรให้แก่นักศึกษา ด้วยเหตุผลความจำเป็นดังกล่าว หลักสูตรศิลปศาสตรบัณฑิต สาขาวิชาสังคมวิทยาและมานุษยวิทยา จึงต้องมีการประเมินหลักสูตร เพื่อนำผลการประเมินไปใช้ในการพัฒนาปรับปรุงหลักสูตรให้มีคุณภาพและได้มาตรฐาน เพื่อผลิตบัณฑิตที่มีคุณภาพเป็นกำลังสำคัญในการพัฒนาสังคมต่อไปในอนาคต

วัตถุประสงค์ของการวิจัย

1. เพื่อประเมินบริบท ปัจจัยนำเข้า กระบวนการ และการวัดและการประเมินผล ของหลักสูตรและการเรียนการสอนในรายวิชาเฉพาะสังคมวิทยาและมานุษยวิทยา พ.ศ. 2564 มหาวิทยาลัยมหามกุฏราชวิทยาลัย
2. เพื่อหาแนวทางในการพัฒนาหลักสูตรศิลปศาสตรบัณฑิต สาขาวิชาสังคมวิทยาและมานุษยวิทยา มหาวิทยาลัยมหามกุฏราชวิทยาลัย

วิธีดำเนินการวิจัย

การวิจัยครั้งนี้ ใช้รูปแบบการประเมินแบบ CIPP Model ซึ่งประเมินใน 4 ด้าน ได้แก่ 1) ด้านบริบท 2) ด้านปัจจัยนำเข้า 3) ด้านกระบวนการ 4) ด้านการวัดและการประเมินผลใช้วิธีการเก็บข้อมูลเชิงปริมาณและเชิงคุณภาพ เพื่อให้ข้อเสนอแนะในการพัฒนาและปรับปรุงการจัดการเรียนการสอนรายวิชาเฉพาะหลักสูตรการพัฒนาสังคม พ.ศ. 2567

1. ประชากรและกลุ่มตัวอย่าง

เก็บรวบรวมข้อมูลกลุ่มตัวอย่างแบบคัดเลือกแบบเจาะจง (Purposive sampling) จากอาจารย์ประจำหลักสูตรอาจารย์พิเศษ จำนวน 7 รูป/คน คณะผู้บริหารและเจ้าหน้าที่คณะสังคมศาสตร์ จำนวน 10 รูป/คน นักศึกษาในสาขาสังคมวิทยาและมานุษยวิทยา ปีการศึกษา 2566 จำนวน 12 รูป/คน และบัณฑิตที่สำเร็จการศึกษา จำนวน 5 รูป/คน รวมผู้ให้ข้อมูลทั้งสิ้น 34 รูป/คน

2. เครื่องมือที่ใช้ในการวิจัย

เครื่องมือที่ใช้ในการวิจัย ได้แก่ แบบสอบถาม แบบสัมภาษณ์เชิงลึก และการสนทนากลุ่ม เฉพาะ โดยนำเครื่องมือที่สร้างขึ้นผ่านการพิจารณาจากผู้เชี่ยวชาญหรือผู้ทรงคุณวุฒิ เพื่อตรวจสอบความสอดคล้องกับวัตถุประสงค์การวิจัย ความเหมาะสมในการเก็บข้อมูล และภาษาที่ใช้ โดยเครื่องมือที่ใช้สำหรับเก็บรวบรวมข้อมูล คณะผู้วิจัยได้ดำเนินการดังนี้

ชุดที่ 1 แบบสอบถามความคิดเห็นที่มีต่อหลักสูตรศิลปศาสตรบัณฑิต สาขาวิชาสังคมวิทยาและมานุษยวิทยา สำหรับอาจารย์ประจำหลักสูตรและอาจารย์พิเศษ

ชุดที่ 2 เป็นแบบสอบถามความคิดเห็นที่มีต่อหลักสูตรศิลปศาสตรบัณฑิต สาขาวิชาสังคมวิทยาและมานุษยวิทยา สำหรับนักศึกษาที่ลงทะเบียนในรายวิชาเฉพาะหลักสูตรศิลปศาสตรบัณฑิต สาขาวิชาสังคมวิทยาและมานุษยวิทยา ปี 2566

ชุดที่ 3 เป็นแบบสอบถามเกี่ยวกับความคิดเห็นที่มีต่อหลักสูตรศิลปศาสตรบัณฑิต สาขาวิชาสังคมวิทยาและมานุษยวิทยา สำหรับบัณฑิตที่สำเร็จการศึกษา หลักสูตรศิลปศาสตรบัณฑิต สาขาวิชาสังคมวิทยาและมานุษยวิทยา

ชุดที่ 4 เป็นแบบสอบถามเกี่ยวกับความคิดเห็นที่มีต่อหลักสูตรศิลปศาสตรบัณฑิต สาขาวิชาสังคมวิทยาและมานุษยวิทยา สำหรับผู้บริหารและเจ้าหน้าที่นักวิชาการคณะสังคมศาสตร์

ชุดที่ 5 แบบสัมภาษณ์ความคิดเห็นที่มีต่อหลักสูตรศิลปศาสตรบัณฑิต สาขาวิชาสังคมวิทยาและมานุษยวิทยา

และนำแบบสอบถามที่สร้างขึ้นตรวจสอบหาความเชื่อมั่น (Reliability) ด้วยวิธีการหาค่าสัมประสิทธิ์ (แอลฟา) ของครอนบาค (Cronbach) โดยใช้สถิติทางสังคมศาสตร์ จึงได้ค่าสัมประสิทธิ์ของความเชื่อมั่นเท่ากับ 0.90 ซึ่งนับว่าเป็นแบบสอบถามที่มีความเชื่อมั่นสูง

3. การเก็บรวบรวมข้อมูล

ในการเก็บรวบรวมข้อมูล คณะผู้วิจัยดำเนินการเก็บข้อมูลด้วยตนเองให้ครอบคลุมวัตถุประสงค์การวิจัย โดยวิธีการดังต่อไปนี้ 1) การสัมภาษณ์ความคิดเห็นของอาจารย์ประจำหลักสูตร อาจารย์พิเศษ และเจ้าหน้าที่ ผู้วิจัยติดต่อขอความร่วมมือ เพื่อขออนุญาตกำหนดเวลาในการสัมภาษณ์ผ่านช่องทางออนไลน์ โดยสัมภาษณ์อาจารย์ประจำหลักสูตรและอาจารย์พิเศษ โดยการดำเนินการสัมภาษณ์ ผู้วิจัยชี้แจงจุดมุ่งหมายในการสัมภาษณ์ และสัมภาษณ์ ตามข้อความในแบบสัมภาษณ์ จากนั้นบันทึกผลการสัมภาษณ์ด้วยการจดบันทึก เมื่อสัมภาษณ์ เรียบร้อยแล้ว ผู้วิจัยกล่าวขอบคุณผู้ให้สัมภาษณ์ 2) จัดเตรียมข้อมูลที่ได้จากการสัมภาษณ์ เพื่อใช้ในการ

วิเคราะห์ข้อมูลเชิงเนื้อหา (Content Analysis) 3) การเก็บรวบรวมข้อมูลจากการสอบถามความคิดเห็นของนักศึกษาและบัณฑิต ผู้วิจัยติดต่อขอความร่วมมือจากนักศึกษาและบัณฑิต เพื่อขอความอนุเคราะห์ในการเก็บรวบรวมข้อมูลด้วยวิธีการสอบถาม จัดเตรียมข้อมูลที่ได้จากการสอบถาม เพื่อใช้ในการวิเคราะห์ข้อมูลเชิงปริมาณและเชิงคุณภาพสำหรับข้อคิดเห็นและข้อเสนอแนะอื่น ๆ

4. การวิเคราะห์ข้อมูล

คณะผู้วิจัยดำเนินการวิเคราะห์ข้อมูล และใช้สถิติในการวิเคราะห์ข้อมูล ดังนี้

- 1) วิเคราะห์สถานภาพและข้อมูลพื้นฐานของกลุ่มตัวอย่าง โดยใช้ค่าความถี่ และร้อยละ
- 2) วิเคราะห์ข้อมูลจากแบบสอบถามความคิดเห็นที่มีต่อหลักสูตร ด้วยการหาค่าเฉลี่ย (\bar{X}) และค่าเบี่ยงเบนมาตรฐาน (S.D.) แล้วเทียบกับเกณฑ์ที่กำหนดไว้ ผู้วิจัยใช้เกณฑ์การประเมินมาตราส่วนประมาณค่า (Rating Scale) 5 ระดับ (ลัดดาวัลย์ เพชรโรจน์ และคณะ, 2562)

วิเคราะห์ข้อคำถามปลายเปิด (Open-end Questions) ผลที่ได้จากการสัมภาษณ์และผลการสนทนากลุ่ม คณะผู้วิจัยได้นำมาจัดหมวดหมู่และลำดับคำตอบเพื่อนำไปวิเคราะห์เนื้อหา (Content Analysis) และนำเสนอผลการวิเคราะห์ในลักษณะพรรณนาความ ทั้งนี้คณะผู้วิจัยได้ตระหนักถึงประเด็นสำคัญของการวิจัยครั้งนี้ นั่นคือข้อมูลที่ได้มาจากการเก็บรวบรวมนั้น มีความสมบูรณ์ ครอบคลุมตามวัตถุประสงค์ของการวิจัย และสามารถตอบปัญหาของการวิจัยได้ชัดเจน สมบูรณ์ และสอดคล้องกับกรอบความคิดในการวิจัยหรือไม่ โดยผู้วิจัยได้ตรวจสอบข้อมูลตลอดกระบวนการวิจัย และในส่วนการนำเสนอผลการวิจัย ใช้วิธีการนำเสนอข้อมูลแบบบรรยายและพรรณนาจากการวิเคราะห์เชิงประจักษ์ ข้อมูลจากเอกสารที่เกี่ยวข้อง ข้อมูลจากการสัมภาษณ์เชิงลึก และสนทนากลุ่มเฉพาะ นำข้อมูลที่ได้มาวิเคราะห์เนื้อหา ตามประเด็นและสรุปนำเสนอผลการวิจัยตามวัตถุประสงค์การวิจัย หากมีส่วนใดที่ยังไม่สมบูรณ์ จะตรวจสอบและเก็บข้อมูลเพิ่มเติม ด้วยการค้นคว้าจากเอกสารและเข้าไปสัมภาษณ์เก็บรวบรวมข้อมูลอีกครั้งหนึ่ง เพื่อยืนยันความถูกต้องและครบถ้วนทุกอย่าง ดังนั้นการเก็บรวบรวมข้อมูล การจัดหมวดหมู่และการตรวจสอบข้อมูลจึงดำเนินการไปพร้อมกัน

ผลการวิจัย

ผลจากการวิจัยตามวัตถุประสงค์ข้อที่ 1 พบว่า การวิเคราะห์ข้อมูลผลการวิจัยจากการตอบแบบสอบถาม และการสัมภาษณ์ สามารถสรุปผลการประเมินด้านต่าง ๆ ตามรูปแบบของการประเมินแบบ CIPP Model ได้ดังนี้

1. ด้านบริบท

ด้านวัตถุประสงค์ของหลักสูตร นักศึกษาและบัณฑิตส่วนใหญ่มีความคิดเห็นต่อวัตถุประสงค์ของหลักสูตร ดังตารางที่ 1

ตารางที่ 1 ความคิดเห็นของนักศึกษาและบัณฑิตเกี่ยวกับวัตถุประสงค์ของหลักสูตรในภาพรวมและรายชื่อ

ด้านบริบท	(\bar{x})	S.D.	ระดับความคิดเห็น
1. มีการเรียนการสอนที่สื่อสารให้ชัดเจนเข้าใจง่าย	4.18	1.14	มาก
2. สอดคล้องกับความต้องการของผู้เรียน	3.97	1.00	มาก
3. สอดคล้องกับความต้องการของหน่วยงาน	4.09	0.93	มาก
4. สอดคล้องกับความต้องการของสังคม	4.03	0.90	มาก
รวม	4.07	0.11	มาก

จากตารางที่ 1 พบว่า นักศึกษาและบัณฑิตที่ตอบแบบสอบถามส่วนใหญ่มีความคิดเห็นเกี่ยวกับวัตถุประสงค์ของหลักสูตร มีการเรียนการสอนที่สื่อสารให้ชัดเจนเข้าใจง่าย สอดคล้องกับความต้องการของหน่วยงาน สอดคล้องกับความต้องการของสังคม และสอดคล้องกับความต้องการของผู้เรียน อยู่ในระดับมากทั้งหมด

ด้านโครงสร้างหลักสูตร จำนวนความถี่และค่าร้อยละของนักศึกษาและบัณฑิตที่มีความคิดเห็นด้านความเหมาะสมของโครงสร้างหลักสูตร ดังตารางที่ 2

ตารางที่ 2 จำนวนความถี่และค่าร้อยละของนักศึกษาและบัณฑิตที่มีความคิดเห็นด้านความเหมาะสมของโครงสร้างหลักสูตร

ความเหมาะสมของโครงสร้างหลักสูตร	จำนวน	ร้อยละ
เหมาะสม	25	73.58
ไม่เหมาะสม	9	26.47
รวม	34	100

จากตารางที่ 2 พบว่า นักศึกษาและบัณฑิตส่วนใหญ่เห็นว่ามี ความเหมาะสม ทั้งด้านจำนวนหน่วยกิตของวิชาเฉพาะ (หมวดวิชาบังคับ) หลักสูตรสังคมวิทยาและมานุษยวิทยาบัณฑิต สาขาสังคมวิทยาและมานุษยวิทยา

ด้านรายวิชาเฉพาะในหลักสูตรสังคมวิทยาและมานุษยวิทยาบัณฑิต สาขาสังคมวิทยาและมานุษยวิทยา ปี 2564 ดังตารางที่ 3

รายวิชา	(\bar{X})	S.D.	ระดับความคิดเห็น
1. SO1001 สังคมวิทยาเบื้องต้น	4.03	1.00	มาก
2. SO1002 มานุษยวิทยาเบื้องต้น	4.00	0.92	มาก
3. SO1003 ทฤษฎีสังคมวิทยาและมานุษยวิทยาพร้อมสมัย	3.91	1.03	มาก
4. SO1004 นิเวศวิทยามนุษย์	3.85	0.78	มาก
5. SO1005 ความเท่าเทียมทางสังคม	3.71	0.94	มาก
6. SO1006 สังคมวิทยาดิจิทัล	3.26	1.08	ปานกลาง
7. SO1007 มานุษยวิทยาเศรษฐกิจ	3.31	1.15	ปานกลาง
8. SO1008 สังคมวิทยาศาสนา	3.06	1.00	ปานกลาง
9. SO1009 ประชากรกับการพัฒนา	3.44	1.08	ปานกลาง
10. SO1010 นโยบายสังคมและสวัสดิการ	3.09	1.25	ปานกลาง
11. SO1011 การวิเคราะห์ชุมชนแบบมีส่วนร่วม	3.26	1.24	ปานกลาง
12. SO1012 สังคมและวัฒนธรรมในอาเซียน	3.44	1.02	ปานกลาง
13. SO1013 อาชญวิทยาและทัณฑ์วิทยา	3.62	0.99	มาก
14. SO1014 พรหมแดนศึกษา	3.74	0.86	มาก

15. SO1015 การวิจัยทางสังคม	3.71	1.00	มาก
16. SO1016 จิตวิทยาสังคม	4.06	0.81	มาก
17. SO1017 หลักการพัฒนาชุมชน	4.41	0.70	มาก
18. SO1018 สังคมวิทยาการเมือง	3.21	1.15	ปานกลาง
19. SO1019 สังคมวิทยาองค์กร	4.50	0.71	มากที่สุด
20. SO1020 สัมมนาทางสังคมวิทยาและมานุษยวิทยา	3.82	0.72	มาก
รวม	3.67	0.17	มาก

จากตารางที่ 3 พบว่า ผลการวิเคราะห์ข้อมูลเกี่ยวกับรายวิชาเฉพาะในหลักสูตรสังคมวิทยาและมานุษยวิทยา สาขาสังคมวิทยาและมานุษยวิทยา ปี 2564 ความคิดเห็นของนักศึกษาและบัณฑิตโดยภาพรวมมีความคิดเห็นอยู่ในระดับมาก (\bar{X}) = 3.67, S.D. = 0.17) เมื่อพิจารณา รายวิชาเรียงตามลำดับจากมากไปหาน้อย พบว่า รายวิชา SO1019 สังคมวิทยาองค์กร มีค่าเฉลี่ยมากที่สุด (\bar{X}) = 4.50, S.D. = 0.71) รองลงมาคือ รายวิชา SO1017 หลักการพัฒนาชุมชน มีค่าเฉลี่ยมาก (\bar{X}) = 4.41, S.D. = 0.70) ส่วนรายวิชาที่มีค่าเฉลี่ยน้อยที่สุดคือ รายวิชา SO1008 สังคมวิทยาศาสนา (\bar{X}) = 3.06, S.D. = 1.00) ตามลำดับ

2. ด้านปัจจัยนำเข้า

ด้านปัจจัยนำเข้า เกี่ยวกับสื่อ/ทรัพยากรที่ใช้ในการเรียนการสอน นักศึกษาและบัณฑิตส่วนใหญ่ มีความคิดเห็นว่าการจัดชั่วโมงการเรียนโดยไม่ให้สูญเสียชั่วโมงการเรียนการสอนอย่างเหมาะสมในระดับมากที่สุด มีวัสดุ/ทรัพยากรที่เอื้อต่อการเรียนการสอน อาจารย์ประจำหลักสูตรให้คำแนะนำและคำปรึกษาในการเรียนอย่างเหมาะสม มีวิทยากรภายนอกมาร่วมส่งเสริมการเรียนรู้

3. ด้านกระบวนการ

ด้านการจัดการเรียนการสอน หัวข้อในการจัดการเรียนการสอนมีความน่าสนใจทันต่อเหตุการณ์และมีความครอบคลุมด้านเนื้อหา มีการเปิดโอกาสให้นักศึกษามีส่วนร่วมในการออกแบบการจัดการเรียนการสอนของหลักสูตร หลักสูตรมีการจัดการเรียนการสอนทั้งรายบุคคลและรายกลุ่ม มีการประยุกต์หลักการวิจัยในการเรียนการสอน อาจารย์และนักศึกษามีการตอบโต้ร่วมกันอย่างค้ำอยู่ในระดับมาก ส่วนมีการกระตุ้นให้นักศึกษาตื่นตัวในการเรียนผ่านการซักถามเพื่อพัฒนาระบบการคิด/วิเคราะห์ เปิดโอกาสให้นักศึกษาแสดงความคิดเห็นในการเรียนอยู่ในระดับปานกลาง ด้านกระบวนการเกี่ยวกับการวัดและการประเมินผล นักศึกษาและบัณฑิตส่วนใหญ่เห็น

ว่า การประเมินการจัดการเรียนการสอนมีการพิจารณาอย่างเป็นองค์รวมทุกด้าน มีการประเมินการดำเนินงานของหลักสูตรร่วมกันระหว่างอาจารย์และนักศึกษา นักศึกษามีส่วนร่วมในการประเมินการเรียนการสอนเพื่อพัฒนาและปรับปรุงรายวิชา มีตัวชี้วัดที่มีประสิทธิภาพในการจัดการเรียนการสอนอยู่ในระดับมาก

4. ด้านผลผลิต

สำหรับผลผลิต ด้านวิชาการและการวิจัยของนักศึกษาและบัณฑิต มีความสามารถในการปฏิบัติงานที่มีความเกี่ยวข้องกับความรู้ ทักษะ การวิจัย มีจรรยาบรรณในการทำงานทางด้านสังคมวิทยาและมานุษยวิทยา มีความรู้ความเข้าใจในแนวคิดและทฤษฎีทางสังคมวิทยาและมานุษยวิทยาอยู่ในระดับมากทุกข้อ

ผลจากการวิจัยตามวัตถุประสงค์ข้อที่ 2 พบว่า แนวทางในการพัฒนาหลักสูตรศิลปศาสตรบัณฑิต สาขาวิชาสังคมวิทยาและมานุษยวิทยา ควรมุ่งเน้นในการประยุกต์ใช้เทคโนโลยีสารสนเทศในการจัดการเรียนการสอนให้มากยิ่งขึ้น รวมทั้งเพิ่มทักษะการใช้เทคโนโลยีให้กับอาจารย์ประจำหลักสูตร ให้มีความเหมาะสมระหว่างภาคแนวคิดทฤษฎีกับภาคปฏิบัติหรือภาคสนาม บูรณาการรายวิชาที่มีเนื้อหาคล้ายคลึงกันเพื่อลดความซ้ำซ้อนและเป็นการเพิ่มเนื้อหาเชิงลึกให้นักศึกษามากยิ่งขึ้น เพิ่มรายวิชาที่มีความทันสมัยและส่งเสริมทักษะต่อการประกอบอาชีพในศตวรรษที่ 21 ให้มากยิ่งขึ้น เพื่อเตรียมความพร้อมให้กับนักศึกษาในการเข้าสู่ตลาดงานในอนาคต สร้างความร่วมมือกับหน่วยงานภายนอก ทั้งภาครัฐ ภาคเอกชน และภาคประชาสังคม ส่วนในด้านแนวทางการบริหารหลักสูตร ควรมีการปรับปรุงการจัดการเรียนการสอนโดยเน้นการฝึกปฏิบัติในสถานการณ์จริง ด้วยวิธีการลงภาคสนามการลงชุมชน เพื่อให้สอดคล้องกับวัตถุประสงค์หลักของการศึกษาทางสังคมวิทยาและมานุษยวิทยา รวมถึงเป็นการมุ่งเน้นให้นักศึกษาได้เกิดกระบวนการเรียนรู้ร่วมกับชุมชนและภาคประชาสังคม เพื่อนำไปสู่การสร้างสรรค์ผลงานทางวิชาการและแก้ไขปัญหาได้ตรงกับสถานการณ์จริง

อภิปรายผล

จากการประเมินผลหลักสูตรศิลปศาสตรบัณฑิต สาขาวิชาสังคมวิทยาและมานุษยวิทยา โดยใช้รูปแบบของ CIPP Model ทำให้คณะผู้วิจัยสามารถเห็นประเด็นสำคัญสำหรับการวิเคราะห์จุดแข็งและจุดอ่อน ตามวัตถุประสงค์ข้อที่ 1 และข้อที่ 2 และสอดคล้องกับแนวคิดทฤษฎี และงานวิจัยที่เกี่ยวข้องกับหลักสูตร ซึ่งสามารถนำไปเป็นแนวทางในการพัฒนาหลักสูตรได้ ดังนั้นผู้วิจัยจึงแบ่งประเด็นดังนี้

ด้านบริบท

นักศึกษาและบัณฑิตส่วนใหญ่มีความคิดเห็นต่อวัตถุประสงค์ของหลักสูตร มีการเรียนการสอนที่สื่อสารให้ชัดเจนเข้าใจง่าย สอดคล้องกับความต้องการของหน่วยงาน สอดคล้องกับความต้องการของสังคม และสอดคล้องกับความต้องการของผู้เรียน สอดคล้องกับ สมจิตรา เรืองศรี และคณะ (2560) ที่พบว่า ด้านบริบท วัตถุประสงค์ของหลักสูตรมีความสอดคล้องกับสังคมปัจจุบัน สามารถนำไปปฏิบัติจริง และสอดคล้องกับ ปิยะธิดา ปัญญา (2562) ที่พบว่า ด้านบริบท วัตถุประสงค์ของหลักสูตรมีความเหมาะสมอยู่ในระดับมากที่สุด หลักสูตรสอดคล้องกับความต้องการของการศึกษา และทันต่อการเปลี่ยนแปลงทางนวัตกรรมและเทคโนโลยี และสอดคล้องกับ กรณ์สสร อินทรบำรุง (2558) ที่พบว่า วัตถุประสงค์ของหลักสูตรเป็นไปตามมาตรฐานของสำนักงานคณะกรรมการการอุดมศึกษา โครงสร้างและเนื้อหาสาระของหลักสูตร สอดคล้องกับจุดประสงค์ของหลักสูตร

ด้านโครงสร้างหลักสูตร นักศึกษาและบัณฑิตส่วนใหญ่เห็นว่ามีความเหมาะสม ทั้งด้านจำนวนหน่วยกิตของวิชาเฉพาะ (หมวดวิชาบังคับ) สอดคล้องกับ สมจิตรา เรืองศรี และคณะ (2560) ที่พบว่า โครงสร้างของหลักสูตรมีจำนวนหน่วยกิตพอดี เนื้อหารายวิชาของหลักสูตรมีความสอดคล้องกับวัตถุประสงค์ของหลักสูตร สอดคล้องกับความต้องการของสังคมปัจจุบัน และมีความทันสมัยอยู่ในระดับมากถึงมากที่สุด และสอดคล้องกับ ชุตีระ ระบอบ และคณะ (2561) ที่พบว่า ความคิดเห็นของอาจารย์ประจำหลักสูตร ด้านบริบท ปัจจัยโครงสร้างหลักสูตร และรายวิชา มีความคิดเห็นระดับเห็นมาก ด้านเนื้อหาวิชาครอบคลุมวัตถุประสงค์ของหลักสูตร มีความเห็นด้วยอย่างยิ่ง

ด้านปัจจัยนำเข้า

ด้านปัจจัยนำเข้า เกี่ยวกับสื่อ/ทรัพยากรที่ใช้ในการเรียนการสอน นักศึกษาและบัณฑิตส่วนใหญ่ มีความคิดเห็นว่ามี การจัดชั่วโมงการเรียนโดยไม่ให้สูญเสียชั่วโมงการเรียนการสอนอย่างเหมาะสมในระดับมากที่สุด มีวัสดุ/ทรัพยากรที่เอื้อต่อการเรียนการสอน อาจารย์ประจำหลักสูตรให้คำแนะนำและคำปรึกษาในการเรียนอย่างเหมาะสม มีวิทยากรภายนอกมาร่วมส่งเสริมการเรียนรู้ สอดคล้องกับ Mahshid AbdiShahshahani et.,al. (2015) ที่พบว่า มีการวางแผนการบริหารหลักสูตรที่ชัดเจนและเหมาะสม เพื่อเป็นการส่งเสริมและเอื้อต่อการส่งผลด้านการเรียนรู้ของผู้เรียนได้อย่างมีประสิทธิภาพ และสามารถเพิ่มคุณภาพของการบริหารจัดการหลักสูตรได้อย่างต่อเนื่อง อย่างไรก็ตามการปรับปรุงเรื่องอินเทอร์เน็ต

การสนับสนุนค่าใช้จ่ายอินเทอร์เน็ตในการเรียนการสอนออนไลน์ หลักสูตรฯ คณะ และ มหาวิทยาลัยยังต้องมีการปรับปรุงให้การสนับสนุนนักศึกษามากกว่าที่เป็นอยู่ สอดคล้องกับ ชนสิทธิ์ สิทธิสูงเนิน และคณะ (2566) ที่พบว่า ปัจจัยนำเข้าของหลักสูตรในด้านคุณสมบัติผู้สอน คุณสมบัติผู้เรียน สื่อ วัสดุอุปกรณ์ บรรยากาศ สถานที่ โดยรวมมีความเหมาะสมอยู่ในระดับมาก

ด้านกระบวนการ

นักศึกษาและบัณฑิต มีความเห็นว่า การจัดการเรียนการสอนในหลักสูตร ส่งเสริมให้ผู้เรียนได้นำความรู้ไปใช้ทั้งการทำวิจัย การประยุกต์ใช้แนวคิดทฤษฎี นำไปใช้ต่อยอดในการทำงานได้อย่างต่อเนื่อง และนำไปเป็นประสบการณ์พื้นฐานในการปฏิบัติงาน สอดคล้องกับ กรภัสสร อินทรบำรุง (2558) ที่พบว่า ควรจัดให้มีการฝึกประสบการณ์วิชาชีพตั้งแต่ภาคการศึกษาต้น มีความสามารถในการพิพากษ์สังคมบนพื้นฐานความรู้ทางวิชาการ การวิเคราะห์ชุมชน มีจิตอาสาและจิตสำนึกต่อสาธารณประโยชน์ของสังคม มีการคิดวิเคราะห์ปรากฏการณ์ทางสังคมอย่างมีองค์รวม และสอดคล้องกับ สมจิตรา เรืองศรี และคณะ (2560) ที่พบว่า นักศึกษามีความพึงพอใจต่อกระบวนการจัดการเรียนการสอนในภาพรวมอยู่ในระดับมากที่สุด

ด้านผลผลิต

ด้านวิชาการและการวิจัยของนักศึกษาและบัณฑิต มีความสามารถในการปฏิบัติงานที่มีความเกี่ยวข้องกับความรู้ทางสังคมวิทยาและมานุษยวิทยา มีทักษะในการวิจัย มีจรรยาบรรณในการทำงาน มีความรู้ความเข้าใจในแนวคิดและทฤษฎีอยู่ในระดับมากทุกข้อ ซึ่งเป็นจุดแข็งของหลักสูตร สอดคล้องกับ ปิยะธิดา ปัญญา (2562) ที่พบว่า ด้านผลผลิต มีความเหมาะสมอยู่ในระดับมากที่สุดควรนำความรู้ความเข้าใจทางการวิจัยและประเมินผลการศึกษาไปพัฒนาองค์ความรู้และประยุกต์ใช้ในการทำงาน และสอดคล้องกับ ชนสิทธิ์ สิทธิสูงเนิน และคณะ (2566) ที่พบว่า ผู้ที่สำเร็จการศึกษาในสาขาวิชาหลักสูตรและการสอน มีความสามารถในการประยุกต์ใช้หลักสูตรเพื่อการปฏิบัติงาน และการพัฒนาวิชาชีพ

ด้านผลกระทบ

การนำความรู้ไปใช้ในการทำงานและประกอบอาชีพของบัณฑิต โดยภาพรวมอยู่ในระดับมาก โดยมีทักษะในการทำวิจัย โดยมีการประยุกต์ใช้แนวคิดทฤษฎีกับการปฏิบัติงาน มีความรู้ที่ได้ระหว่างการเรียนรู้ไปใช้ต่อยอดในการทำงานได้อย่างต่อเนื่อง และประสบการณ์ฝึกสหกิจศึกษาสามารถเป็นพื้นฐานในการปฏิบัติงาน สอดคล้องกับ มาเรียม นิลพันธุ์ (2555) บัณฑิตสามารถนำความรู้และประสบการณ์ที่ได้รับไปใช้ในการปฏิบัติงานและวิชาชีพของตนเอง

สามารถประยุกต์ใช้แนวคิดทฤษฎี ทางด้านหลักสูตรและการนิเทศไปพัฒนางาน มีทักษะ ความสัมพันธ์ระหว่างบุคคล มีภาวะความเป็นผู้นำทางด้านวิชาการ ทักษะการสื่อสารและเป็น ผู้นำการใช้นวัตกรรมและเทคโนโลยีการจัดการเรียนการสอน มีความรับผิดชอบต่อสังคม สามารถทำงานร่วมกับผู้อื่นได้อย่างมีประสิทธิภาพ สามารถนำความรู้ไปถ่ายทอดและขยายผล ให้ผู้อื่นได้ และสอดคล้องกับ ปิยะธิดา ปัญญา (2562) ที่พบว่า ควรเสริมสร้างให้มีความมั่นใจ ในองค์ความรู้ด้านการวิจัยและประเมินผลการศึกษา นำความรู้ไปบูรณาการในการทำงานและ ให้คำปรึกษาแก่บุคคลอื่นได้อย่างมีประสิทธิภาพ

องค์ความรู้ใหม่

จากการวิจัยครั้งนี้องค์ความรู้ที่ได้คือ การประเมินปรับปรุงและพัฒนาหลักสูตรต้อง สอดคล้องกับการจัดกลุ่มสถาบันอุดมศึกษากลุ่มที่ 4 กลุ่มพัฒนาปัญญาและคุณธรรมด้วยหลัก ศาสนา โดยยังคงเป็นไปตามปรัชญา ปณิธาน ตลอดจนพันธกิจ ของมหาวิทยาลัยมหามกุฏราช วิทยาลัย และคำนึงถึงกฎกระทรวง มาตรฐานคุณวุฒิระดับปริญญาตรี พ.ศ. 2565 ประกาศ คณะกรรมการมาตรฐานการอุดมศึกษาเรื่องเกณฑ์มาตรฐานหลักสูตรระดับปริญญาตรี พ.ศ. 2565 รายละเอียดผลลัพธ์การเรียนรู้ตามมาตรฐานคุณวุฒิระดับอุดมศึกษา พ.ศ. 2565 โดย สำรวจความต้องการของผู้มีส่วนได้ส่วนเสีย (Stakeholder)

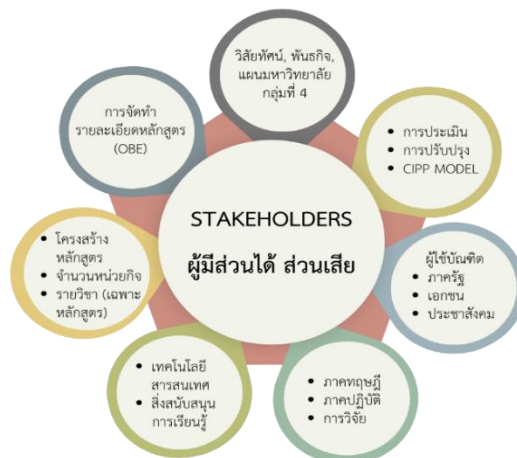

ภาพที่ 1 องค์ความรู้ การประเมินปรับปรุงและพัฒนาหลักสูตรศิลปศาสตรบัณฑิต สาขาวิชาสังคมวิทยาและมานุษยวิทยา

สรุป/ข้อเสนอแนะ

แนวทางการพัฒนาและปรับปรุงรายวิชาเฉพาะ (หมวดวิชาเอกบังคับ) ที่ทางหลักสูตร จำเป็นต้องคำนึงถึงและให้ความสำคัญในการพัฒนาหลักสูตรเพิ่มเติมต่อไปในปี พ.ศ. 2567 สามารถสรุปประเด็นได้ดังนี้

การจัดทำหลักสูตร ควรมุ่งเน้นในการประยุกต์ใช้เทคโนโลยีสารสนเทศในการจัดการเรียนการสอนให้มากยิ่งขึ้น รวมทั้งเพิ่มทักษะการใช้เทคโนโลยีให้กับอาจารย์ประจำหลักสูตร ให้มีความเหมาะสมระหว่างภาคแนวคิดทฤษฎีกับภาคปฏิบัติหรือภาคสนาม เช่น ทักษะการวิจัย เพื่อส่งเสริมทักษะความรู้ในการปฏิบัติงานทางสังคมวิทยาและมานุษยวิทยา ควบคู่ไปกับการส่งเสริมทักษะด้านสังคม Soft skill ได้แก่ ความคิดสร้างสรรค์ การมีปฏิสัมพันธ์ที่ดีกับผู้อื่น การมีจิตอาสาเป็นต้น การกำหนดวัตถุประสงค์โครงสร้างและเนื้อหาในรายวิชาเฉพาะ ให้มีความสอดคล้องกับความต้องการของตลาดแรงงาน หรือสถานประกอบ การปรับปรุงรายชื่อวิชาและเนื้อหารายวิชาที่สอดคล้องกับวัตถุประสงค์ของการเรียนการสอนให้มากยิ่งขึ้น จัดลำดับรายวิชาในการเรียนการสอนให้มีความต่อเนื่องเพื่อให้ผู้เรียนเกิดการเรียนรู้อย่างเป็นลำดับ บูรณาการรายวิชาที่มีเนื้อหาคล้ายคลึงกันเพื่อลดความซ้ำซ้อนและเป็นการเพิ่มเนื้อหาเชิงลึกให้นักศึกษามากยิ่งขึ้น เพิ่มรายวิชาที่มีความทันสมัยและส่งเสริมทักษะต่อการประกอบอาชีพในศตวรรษที่ 21 ให้มากยิ่งขึ้น เพื่อเตรียมความพร้อมให้กับนักศึกษาในการเข้าสู่ตลาดงานในอนาคต สร้างความร่วมมือกับหน่วยงานภายนอก ทั้งภาครัฐ ภาคเอกชน และภาคประชาสังคม เพื่อเกิดกระบวนการเรียนรู้จากการดำเนินงานจริงและเป็นการเปิดมุมมองทางความคิดให้กับนักศึกษา และการผลิตบัณฑิตที่มีคุณลักษณะตามความต้องการของตลาดแรงงานในปัจจุบัน

แนวทางการบริหารหลักสูตร

จัดให้มีทรัพยากรและสื่อการเรียนการสอนที่เป็นภาษาต่างประเทศให้มีจำนวนมากยิ่งขึ้น เพื่อเป็นการเพิ่มทักษะและฝึกฝนทางภาษาของผู้เรียน ควรมีการปรับปรุงการจัดการเรียนการสอนโดยเน้นการฝึกปฏิบัติในสถานการณ์จริง ด้วยวิธีการลงภาคสนามการลงชุมชน เพื่อให้สอดคล้องกับวัตถุประสงค์หลักของการศึกษาทางสังคมวิทยาและมานุษยวิทยา รวมถึงเป็นการมุ่งเน้นให้นักศึกษาได้เกิดกระบวนการเรียนรู้ร่วมกับชุมชนและภาคประชาสังคม เพื่อนำไปสู่การสร้างสรรค์ผลงานทางวิชาการและแก้ไขปัญหาได้ตรงกับสถานการณ์จริง อาจารย์ผู้สอนควรมีกระบวนการติดตามและเปิดโอกาสให้นักศึกษาได้มีส่วนร่วมในการออกแบบการ

จัดการเรียนการสอนเพื่อให้นักศึกษาเกิดกระบวนการทำงานร่วมกับอาจารย์อย่างเป็นระบบ
เพิ่มการประชาสัมพันธ์หลักสูตรในเชิงรุกและเพิ่มช่องทางการประชาสัมพันธ์ให้มีความ
หลากหลายมากยิ่งขึ้น โดยการใช้สื่อออนไลน์ เช่น Facebook LINE เป็นต้น รวมถึงการใช้สื่อ
ออฟไลน์ เช่น แผ่นพับประชาสัมพันธ์ เป็นต้น และมุ่งเน้นการจัดการเรียนการสอนที่กระตุ้นให้
นักศึกษาเกิดกระบวนการคิดการวิพากษ์ปรากฏการณ์ทางสังคมบนพื้นฐานทางวิชาการ

กิตติกรรมประกาศ

รายงานการวิจัยนี้ได้รับทุนอุดหนุนการวิจัยจาก สถาบันวิจัยญาณสังวร มหาวิทยาลัย
มหามกุฏราชวิทยาลัย ประจำปีงบประมาณ 2566

เอกสารอ้างอิง

- กรภัสสร อินทรบำรุง. (2558). การประเมินหลักสูตรศึกษาศาสตรบัณฑิต สาขาวิชาการศึกษา
ปฐมวัย คณะศึกษาศาสตร์ มหาวิทยาลัยศิลปากร. VERIDIAN E-JOURNAL
SLIPAKORN UNIVERSITY, (8)1, 700-713.
- ชนสิทธิ์ สิทธิสูงเนิน, ศิริวรรณ วณิชวัฒน์วรชัย, อุบลวรรณ ส่งเสริม, สุวิมล สพฤกษ์ศรี, นิวัฒน์
บุญสม และ กิตติคม คาวีรัตน์. (2566). การประเมินหลักสูตรศึกษาศาสตรมหาบัณฑิต
สาขาวิชาหลักสูตรและการสอน (หลักสูตรปรับปรุง พ.ศ. 2561) คณะศึกษาศาสตร์
มหาวิทยาลัยศิลปากร. วารสารศึกษาศาสตร์ มหาวิทยาลัยศิลปากร, 21(2), 107-121.
- ชุตีระ ระบอบ, สิทธิโชค สันรัตน์, ชีระวิทย์ สุริรัตน์นท์, พิษณุ วรรณกุล, และ พิมสิริ ภูตระกูล.
(2561). วิจัยประเมินหลักสูตรการจัดการมหาบัณฑิต สาขาวิชาการจัดการ
อุตสาหกรรม ฉบับปรับปรุง พุทธศักราช 2560 คณะบริหารธุรกิจ มหาวิทยาลัยหัว
เฉียวเฉลิมพระเกียรติ. วารสารธุรกิจปริทัศน์, 10(1), 123-140.
- ปิยะธิดา ปัญญา. (2562). การประเมินหลักสูตรปรัชญาดุษฎีบัณฑิตสาขาวิจัยและประเมินผล
การศึกษา มหาวิทยาลัยราชภัฏมหาสารคาม. วารสารมหาวิทยาลัยราชภัฏ
มหาสารคาม, 13(2), 179-193.
- มาเรียม นิลพันธ์. (2555). การประเมินหลักสูตรศึกษาศาสตรมหาบัณฑิต สาขาวิชาหลักสูตร
และการนิเทศ คณะศึกษาศาสตร์ มหาวิทยาลัยศิลปากร. กรุงเทพมหานคร:
มหาวิทยาลัยศิลปากร.

ลัดดาวัลย์ เพชรโรจน์, สุภมาส อังศุโชติ และ อัจฉรา ชำนิประศาสน์. (2562). สถิติสำหรับการวิจัยและเทคนิคการใช้ SPSS. (ฉบับปรับปรุง). กรุงเทพมหานคร: เจริญดีมั่นคงการพิมพ์.

สมจิตรา เรื่องศรี, ทวีกา ตั้งประเภา และ เยาวภา แสนเขียว. (2560). การประเมินหลักสูตรศึกษาศาสตรมหาบัณฑิต สาขาวิชาการประเมินและการวิจัยการศึกษา (หลักสูตรปรับปรุง พ.ศ. 2555) มหาวิทยาลัยรามคำแหง. วารสารศิลปการศึกษาศาสตร์วิจัย, 9(1), 51-71.

สำนักงานสภาพัฒนาการเศรษฐกิจและสังคมแห่งชาติ สำนักงานয়รัฐมนตรี. (2565). แผนพัฒนาเศรษฐกิจและสังคมแห่งชาติ ฉบับที่ 13 (พ.ศ. 2566—2570). ราชกิจจานุเบกษา .
http://www.ratchakittha.soc.go.th/DATA/PDF/2565/E/258/T_0001.PDF

สำนักงานปลัดกระทรวงการอุดมศึกษา วิทยาศาสตร์ วิจัยและนวัตกรรม กองยุทธศาสตร์และแผนงาน. (2564). แผนด้านการอุดมศึกษาเพื่อผลิตและพัฒนากำลังคนของประเทศ พ.ศ. 2564 –2570 ฉบับปรับปรุง พ.ศ. 2566 – 2570. กรุงเทพมหานคร: สำนักงานปลัดกระทรวงการอุดมศึกษา วิทยาศาสตร์ วิจัยและนวัตกรรม กองยุทธศาสตร์และแผนงาน.

Mahshid AbdiShahshahani et.,al. (2015). The Evaluation of Reproductive Health PhD Program in Iran: A CIPP Model Approach. Procedia - Social and Behavioral Sciences, 197(2015), 88–97.

การพัฒนาภาวะความเป็นผู้นำเพื่อเตรียมความพร้อมในการบริหาร

องค์กรปกครองส่วนท้องถิ่นให้นักศึกษาสาขาวิชารัฐประศาสนศาสตร์

ด้วยการจัดการเรียนการสอนโดยใช้ชุมชนเป็นฐาน*

DEVELOPMENT OF LEADERSHIP IN LOCAL ADMINISTRATION

ORGANIZATION OF PUBLIC ADMINISTRATION MAJOR STUDENTS

BY USING COMMUNITY BASED LEARNING

กุลสกวาว์ เลาสถิตย์

Kulsakwao Laohasthit

มหาวิทยาลัยราชภัฏเพชรบุรี

Phetchaburi Rajabhat University, Thailand

Corresponding Author's Email: kulsakwao.lao@mail.pbru.ac.th

บทคัดย่อ

การวิจัยนี้มีวัตถุประสงค์ เพื่อพัฒนาภาวะความเป็นผู้นำเพื่อเตรียมความพร้อมในการบริหารองค์กรปกครองส่วนท้องถิ่นให้นักศึกษาสาขาวิชารัฐประศาสนศาสตร์ ด้วยการจัดการเรียนการสอนโดยใช้ชุมชนเป็นฐานโดยดำเนินการวิจัย 4 ขั้นตอน ขั้นตอนที่ 1 ศึกษาข้อมูลพื้นฐานที่จำเป็น ขั้นตอนที่ 2 พัฒนาแผนการจัดการเรียนการสอนโดยใช้ชุมชนเป็นฐาน ขั้นตอนที่ 3 ทดลองใช้แผนการจัดการเรียนการสอนโดยใช้ชุมชนเป็นฐาน ผู้วิจัยเลือกกลุ่มตัวอย่าง แบบเจาะจง นักศึกษาสาขาวิชารัฐประศาสนศาสตร์ คณะมนุษยศาสตร์และสังคมศาสตร์ มหาวิทยาลัยราชภัฏเพชรบุรี แผนกการบริหารงานท้องถิ่น ชั้นปีที่ 3 ปีการศึกษา 2567 จำนวน 80 คน ขั้นตอนที่ 4 ปรับปรุงแผนการจัดการเรียนการสอนโดยใช้ชุมชนเป็นฐาน เครื่องมือการวิจัยประกอบด้วย 1) แบบประเมินภาวะผู้นำในการบริหารองค์กรปกครองส่วนท้องถิ่น ทำการประเมินโดยผู้สอน และ ผู้เรียน 2) และ แบบประเมินความพึงพอใจ สถิติที่ใช้ในการวิเคราะห์ข้อมูล ได้แก่ ค่าเฉลี่ย, ค่าเบี่ยงเบนมาตรฐาน, และการทดสอบ t

* Received 7 October 2024; Revised 15 October 2024; Accepted 22 December 2024

ผลการวิจัยพบว่า 1) ก่อนและหลัง การใช้แผนการจัดการเรียนการสอนโดยใช้ชุมชนเป็นฐาน นักศึกษามีผลการประเมินภาวะผู้นำในการบริหารองค์กรปกครองท้องถิ่น แตกต่างกันอย่างมีนัยสำคัญทางสถิติที่ระดับ .05 โดยมีผลการประเมินภาวะผู้นำในการบริหารองค์กรปกครองท้องถิ่นในระดับมาก $\bar{X} = 4.39$, S.D. = 2.67 สูงกว่าก่อนการฝึกอบรมที่อยู่ในระดับน้อย $\bar{X} = 2.78$, S.D. = 2.67 2) นักศึกษามีความพึงพอใจต่อการพัฒนาภาวะความเป็นผู้นำเพื่อเตรียมความพร้อมในการบริหารองค์กรปกครองท้องถิ่นให้แก่ นักศึกษาสาขารัฐประศาสนศาสตร์ ด้วยการจัดการเรียนการสอนโดยใช้ชุมชนเป็นฐาน รวมทุกด้าน อยู่ในระดับ มากที่สุด $\bar{X} = 4.59$, S.D. = 0.87 โดยมีความพึงพอใจด้านวิทยากร (ผู้บริหารองค์กรปกครองท้องถิ่น) สูงที่สุด $\bar{X} = 4.81$, S.D. = 0.25, รองลงมาคือ ด้านการวัดและประเมินผล $\bar{X} = 4.79$, S.D. = 0.54, ด้านรูปแบบการจัดการเรียนการสอน $\bar{X} = 4.61$, S.D. = 1.24 ด้านเนื้อหา $\bar{X} = 4.54$, S.D. = 1.01 ด้านอาจารย์ผู้จัดกิจกรรม $\bar{X} = 4.47$, S.D. = 1.09, และ ด้านระยะเวลา $\bar{X} = 4.30$, S.D. = 1.08 ตามลำดับ

คำสำคัญ : การพัฒนาภาวะผู้นำ, องค์กรปกครองส่วนท้องถิ่น, การจัดการเรียนการสอนโดยใช้ชุมชนเป็นฐาน

Abstract

The objectives of this research were to develop a leadership in Local administration Organization of Public Administration Major students by using community-based learning. The research consists of four steps. Step 1 studying necessary background information. Step 2 developing the community-based learning lesson plan. Step 3 conducting a trial of the community-based learning lesson plan. The researcher selected a purposive sample consisting of 80 Local administration Organization of Public Administration Major Students. Step 4 improving the community-based learning lesson plan. The research tools consist of 1) an assessment form for leadership in local administrative organization management, evaluated by instructors and learners, 2) a satisfaction assessment form. The statistics used were the mean, standard deviation, and t-test.

The research findings indicate that: 1) before and after using the community-based lesson plan, the students' leadership evaluation results in local administrative organization management were significantly different at the .05 level. The leadership evaluation results were at a high level after the training (Mean = 4.39, S.D. = 2.67), which was higher than before the training, where the results were at a low level (Mean = 2.78, S.D. = 2.67). 2) The students' satisfaction was at the highest level overall (Mean = 4.59, S.D. = 0.87). Satisfaction was highest for the speaker (local administrative organization Administrator) (Mean = 4.81, S.D. = 0.25), followed by evaluation and assessment (Mean = 4.79, S.D. = 0.54), teaching and learning format (Mean = 4.61, S.D. = 1.24), content (Mean = 4.54, S.D. = 1.01), activity organizer (Mean = 4.47, S.D. = 1.09), and time duration (Mean = 4.30, S.D. = 1.08).

Keywords: Development of Leadership, Local administration Organization of Public Administration, Community Based Learning

บทนำ

การปกครองท้องถิ่นมีความสำคัญต่อชีวิตความเป็นอยู่ของประชาชนในท้องถิ่นและความเจริญก้าวหน้าของท้องถิ่นเนื่องจากความแตกต่างหลากหลายของท้องถิ่นการบริหารจัดการที่เหมาะสมและสอดคล้องกับสภาพของท้องถิ่นแต่ละท้องถิ่นย่อมนำมาซึ่งการแก้ไขปัญหาความเดือดร้อนให้หมดไปตลอดจนอนุรักษ์และบำรุงรักษาสิ่งที่ดีอยู่แล้วให้ดียิ่งขึ้น และเมื่อท้องถิ่นได้รับการพัฒนาจนมีความเจริญก้าวหน้าแล้ว สังคมและประเทศชาติก็จะเกิดการเปลี่ยนแปลง มีพัฒนาการไปในทางที่ดีเช่นเดียวกัน ดังนั้นจึงเห็นได้ว่าการบริหารการปกครองท้องถิ่นมีส่วนสำคัญอย่างมากในการผลักดันให้เกิดความสำเร็จในการพัฒนาชุมชน สังคมและประเทศชาติ

องค์กรปกครองส่วนท้องถิ่นโดยทั่วไป จำแนกผู้บริหารท้องถิ่นออกเป็น 3 ระดับ (สำนักงานเลขาธิการสภาผู้แทนราษฎร, 2555) ได้แก่ ผู้บริหารท้องถิ่นระดับสูง ผู้บริหารท้องถิ่นระดับกลาง และ ผู้บริหารท้องถิ่นระดับต้น และมีกระบวนการบริหารงานขององค์กรปกครองส่วนท้องถิ่น คือ 1) การกำหนดนโยบายและแผนการบริหารท้องถิ่น 2) การจัดองค์การท้องถิ่น

3) การบริหารทรัพยากรมนุษย์ขององค์กรปกครองท้องถิ่น 4) การบริหารการคลังท้องถิ่น และ 5) การควบคุมตรวจสอบการบริหารท้องถิ่น สำหรับเป้าหมายของการบริหารงานขององค์กรปกครองส่วนท้องถิ่นมีหลักการพื้นฐาน ดังนี้ (อนุรัตน์ อนันทนาธรรม, 2561) 1) การบริหารงานโดยมีเป้าหมายเพื่อประโยชน์ของท้องถิ่น 2) การบริหารงานโดยผู้บริหารที่มาจากประชาชนในท้องถิ่น 3) การบริหารงานตามเจตนารมณ์ของประชาชนในท้องถิ่น 4) การบริหารงานโดยเปิดโอกาสให้ประชาชนในท้องถิ่นมีส่วนร่วม และ 5) การบริหารงานโดยใช้ทรัพยากรท้องถิ่นอย่างมีประสิทธิภาพ การบริหารงานขององค์กรปกครองส่วนท้องถิ่น จำเป็นต้องมีผู้บริหารที่มีคุณภาพและศักยภาพที่เพียงพอและเหมาะสมต่อการบริหารองค์กรให้บรรลุตามวัตถุประสงค์และหลักการที่ได้ถูกกำหนดไว้ ด้วยเหตุนี้จึงมีความสำคัญและจำเป็นอย่างยิ่งที่จะต้องสร้างความพร้อมของทรัพยากรบุคคลให้มีศักยภาพ มีความสามารถที่จะบริหารงานขององค์กรปกครองส่วนท้องถิ่นต่อไปได้

มหาวิทยาลัยราชภัฏเพชรบุรี ได้พัฒนาหลักสูตรรัฐประศาสนศาสตรบัณฑิต สาขาวิชารัฐประศาสนศาสตร์ (หลักสูตรปรับปรุง พ.ศ. 2564) เพื่อพัฒนาบุคลากรอันจะเป็นทรัพยากรมนุษย์ที่สำคัญต่อการปฏิบัติงานในหน่วยงานต่างๆ ขององค์กรปกครองส่วนท้องถิ่น โดยกำหนดให้มีรายวิชา ภาวะผู้นำและจริยธรรมในการบริหาร โดยมีวัตถุประสงค์เพื่อพัฒนาภาวะผู้นำด้านการบริหารของนักศึกษา และยังสามารถกำหนดนโยบายแนวทางการจัดการเรียนการสอนให้เน้น Active Learning หรือการเรียนเชิงรุกที่เน้นให้ผู้เรียนได้ลงมือปฏิบัติจริงเพื่อให้ความรู้ที่เกิดขึ้นนั้นอยู่คงทนถาวรกับผู้เรียนมากยิ่งขึ้น ซึ่งการจัดการเรียนรู้โดยใช้ชุมชนเป็นฐานเป็นแนวทางการจัดการเรียนการสอนอีกรูปแบบหนึ่งที่เน้นให้ผู้เรียนได้ฝึกการเรียนรู้โดยใช้ทรัพยากรอันมีค่าของชุมชนเป็นฐาน และเป็นแหล่งความรู้สำคัญให้ผู้เรียนได้ศึกษาค้นคว้าจากหน่วยการปกครองภายในจังหวัดเพชรบุรี ซึ่งแบ่งออกเป็น 8 อำเภอ 93 ตำบล 684 หมู่บ้าน 11 เทศบาล 69 องค์การบริหารส่วนตำบลและ 13 สภาตำบล โดยในแต่ละหน่วยการปกครองจะมีผู้บริหารเป็นผู้บริหารการดำเนินงาน ซึ่งผู้บริหารเหล่านี้นับเป็นทรัพยากรแหล่งความรู้อันทรงคุณค่า เหมาะสมที่ใช้เป็นฐานในการจัดการเรียนรู้สำหรับผู้เรียนในทุกระดับชั้น จากความสำคัญและความจำเป็นของการพัฒนาภาวะผู้นำของนักศึกษา สาขาวิชารัฐประศาสนศาสตร์ เพื่อเตรียมความพร้อมเป็นทรัพยากรมนุษย์ที่มีศักยภาพที่พร้อมสู่การทำงานในหน่วยงานองค์กรปกครองท้องถิ่น และด้วยเหตุผลของการเล็งเห็นถึงประโยชน์ของการใช้แหล่งความรู้ภายในชุมชน ซึ่งก็คือหน่วยงานองค์กรปกครองท้องถิ่นภายในจังหวัดเพชรบุรี มาเป็นฐานในการจัดการเรียนรู้ให้กับนักศึกษา ผู้วิจัยจึงมีความสนใจที่จะศึกษาทำงานวิจัยเรื่อง การ

พัฒนาภาวะความเป็นผู้นำเพื่อเตรียมความพร้อมในการบริหารองค์กรปกครองท้องถิ่นให้นักศึกษาสาขารัฐประศาสนศาสตร์ ด้วยการจัดการเรียนการสอนโดยใช้ชุมชนเป็นฐาน อันจะเป็นประโยชน์แก่ตัวนักศึกษาซึ่งจะส่งผลไปยังการพัฒนาชุมชน สังคมและประเทศชาติต่อไปในอนาคต

วัตถุประสงค์ของการวิจัย

เพื่อพัฒนาภาวะความเป็นผู้นำเพื่อเตรียมความพร้อมในการบริหารองค์กรปกครองส่วนท้องถิ่นให้นักศึกษาสาขาวิชารัฐประศาสนศาสตร์ ด้วยการจัดการเรียนการสอนโดยใช้ชุมชนเป็นฐาน

สมมติฐานการวิจัย

นักศึกษสาขารัฐประศาสนศาสตร์มีผลคะแนนประเมินภาวะความเป็นผู้นำเพื่อเตรียมความพร้อมในการบริหารองค์กรปกครองท้องถิ่นสูงขึ้น หลังได้รับการจัดการเรียนการสอนโดยใช้ชุมชนเป็นฐาน

วิธีดำเนินการวิจัย

รูปแบบการวิจัย

การวิจัยในชั้นตอนนี้ ใช้แบบแผนการวิจัยแบบ One-Group Pretest-Posttest Design

ประชากร: นักศึกษาสาขาวิชารัฐประศาสนศาสตร์ แขนงการบริหารงานท้องถิ่น ชั้นปีที่ 1 – 4 คณะมนุษยศาสตร์และสังคมศาสตร์ มหาวิทยาลัยราชภัฏเพชรบุรี ปีการศึกษา 2567 จำนวน 516 คน (มหาวิทยาลัยราชภัฏเพชรบุรี, 2564).

กลุ่มตัวอย่าง: กลุ่มตัวอย่าง ได้แก่ นักศึกษาสาขาวิชารัฐประศาสนศาสตร์ คณะมนุษยศาสตร์และสังคมศาสตร์ มหาวิทยาลัยราชภัฏเพชรบุรี แขนงการบริหารงานท้องถิ่น ชั้นปีที่ 3 ปีการศึกษา 2567 จำนวน 80 ได้จากการเลือกแบบเจาะจง ได้มาจากการกำหนดขนาดของกลุ่มตัวอย่างโดยการใช้เกณฑ์ การกำหนดขนาดกลุ่มตัวอย่างของ Taro Yamane (1967) ที่ระดับความคลาดเคลื่อน 10%

เครื่องมือวิจัย

เครื่องมือที่ใช้ในการวิจัยครั้งนี้ประกอบด้วย

1. แผนการจัดการเรียนการสอนโดยใช้ชุมชนเป็นฐานเพื่อพัฒนาภาวะความเป็นผู้นำเพื่อเตรียมความพร้อมในการบริหารองค์กรปกครองท้องถิ่นให้แก่ นักศึกษาสาขารัฐประศาสนศาสตร์
2. แบบประเมินภาวะผู้นำในการบริหารองค์กรปกครองท้องถิ่น
3. แบบประเมินความพึงพอใจ

ทำการประเมินความเหมาะสม และประเมินความเที่ยงตรงเชิงเนื้อหา ของเครื่องมือวิจัยโดยใช้ค่าดัชนีความสอดคล้อง (IOC) และค่าความเหมาะสม 5 ระดับ โดยผู้เชี่ยวชาญจำนวน 3 คน ได้แก่ ผู้เชี่ยวชาญด้านพัฒนาภาวะผู้นำ 2 คน และด้านการบริหารองค์กรปกครองท้องถิ่น 1 คน

การเก็บรวบรวมข้อมูล

ผู้วิจัยได้ดำเนินการขอรับการรับรองโครงการวิจัยตามแนวทางหลักจริยธรรมการวิจัยในมนุษย์ที่เป็นมาตรฐานสากล จากคณะกรรมการจริยธรรมการวิจัยในมนุษย์ มหาวิทยาลัยราชภัฏเพชรบุรี โดยหลังจากได้รับใบรับรองแล้ว ดำเนินการต่อ ดังนี้

1. ทำการประเมินภาวะผู้นำในการบริหารองค์กรปกครองท้องถิ่นของกลุ่มตัวอย่าง โดยผู้สอนและผู้เรียน ก่อนการจัดการเรียนการสอนโดยใช้ชุมชนเป็นฐานเพื่อพัฒนาภาวะผู้นำในการบริหารองค์กรปกครองท้องถิ่น เพื่อเป็นคะแนนก่อนเรียน (Pretest)
2. ดำเนินการทดลองใช้แผนการจัดการเรียนการสอนโดยใช้ชุมชนเป็นฐานที่พัฒนาขึ้นกับกลุ่มตัวอย่าง เป็นระยะเวลา 15 ชั่วโมง ในภาคเรียนที่ 1 ปีการศึกษา 2567
3. ทำการประเมินภาวะผู้นำในการบริหารองค์กรปกครองท้องถิ่นของกลุ่มตัวอย่าง โดยผู้สอนและผู้เรียน หลังการจัดการเรียนการสอนโดยใช้ชุมชนเป็นฐานเพื่อพัฒนาภาวะผู้นำในการบริหารองค์กรปกครองท้องถิ่น เพื่อเป็นคะแนนหลังเรียน (Posttest)
4. ทำการประเมินความพึงพอใจที่มีต่อรูปแบบการจัดการเรียนการสอนการพัฒนาภาวะผู้นำในการบริหารองค์กรปกครองท้องถิ่นของนักศึกษาสาขารัฐประศาสนศาสตร์โดยใช้

ชุมชนเป็นฐานหลังการจัดการเรียนการสอนโดยใช้ชุมชนเป็นฐาน เพื่อนำผลมาพัฒนาการจัดรูปแบบการเรียนการสอน

การวิเคราะห์ข้อมูล

นำข้อมูลที่ได้มาทำการวิเคราะห์โดยใช้ค่าสถิติดังต่อไปนี้

1. นำคะแนนที่ได้จากการทำแบบประเมินภาวะผู้นำในการบริหารองค์การปกครองท้องถิ่นจากกลุ่มตัวอย่าง ก่อนและหลังการใช้แผนการจัดการเรียนการสอนโดยใช้ชุมชนเป็นฐาน มาทำการวิเคราะห์โดยใช้การวิเคราะห์ ค่า t ค่าเฉลี่ย และค่าเบี่ยงเบนมาตรฐาน
2. นำคะแนนที่ได้จากการทำประเมินความพึงพอใจของกลุ่มตัวอย่างที่มีต่อหลักสูตร มาทำการวิเคราะห์โดยใช้ค่าสถิติ ร้อยละ และค่าเบี่ยงเบนมาตรฐาน

ผลการวิจัย

1. ผลการพัฒนาแผนการจัดการเรียนการสอนโดยใช้ชุมชนเป็นฐานเพื่อการพัฒนาภาวะความเป็นผู้นำเพื่อเตรียมความพร้อมในการบริหารองค์การปกครองท้องถิ่นให้นักศึกษาสาขารัฐประศาสนศาสตร์ พบว่า แผนการจัดการเรียนการสอนโดยใช้ชุมชนเป็นฐานประกอบด้วย

1. วัตถุประสงค์ของแผนการจัดการเรียนการสอน โดยกำหนดวัตถุประสงค์เพื่อการพัฒนาภาวะความเป็นผู้นำเพื่อเตรียมความพร้อมในการบริหารองค์การปกครองท้องถิ่นให้นักศึกษาสาขารัฐประศาสนศาสตร์

2. เนื้อหา ได้แก่ 1) ภาวะผู้นำ 2) การบริหารองค์การปกครองท้องถิ่น

3. รูปแบบ วิธีการจัดการเรียนรู้ โดยกำหนดให้เป็นการเรียนรู้โดยใช้ชุมชนเป็นฐาน ซึ่งผู้เรียนจะต้องศึกษาและเรียนรู้จากผู้มีประสบการณ์ในสภาพแวดล้อมจริง ซึ่งกำหนดให้ศึกษาและเรียนรู้จากองค์การบริหารส่วนตำบล ในจังหวัดเพชรบุรี จำนวน 6 แห่ง ดำเนินการจัดการเรียนรู้ให้กับผู้เรียน ด้วยแผนการจัดกิจกรรมการเรียนรู้ 1 แผน 15 ชั่วโมง ประกอบด้วยขั้นตอนการจัดกิจกรรมจำนวน 4 ขั้นตอน ได้แก่

1) ชี้นำเข้าสู่บทเรียน โดยการอภิปรายร่วมกันระหว่างผู้สอนและผู้เรียน ให้เห็นถึงความสำคัญของการพัฒนาภาวะผู้นำเพื่อเตรียมความพร้อมในการบริหารองค์การปกครอง

ท้องถิ่นให้แก่ศึกษาศาสาชารัฐประศาสนศาสตร์ รวมทั้งการแนะนำ อธิบายรูปแบบวิธีลงพื้นที่
องค์กรปกครองท้องถิ่น เพื่อการเรียนรู้โดยใช้ชุมชนเป็นฐาน

2) ชั้นเรียนรู้เนื้อหาสาระ โดยผู้สอนบรรยายให้ความรู้แก่ผู้เรียน และการศึกษา
เพิ่มเติมด้วยตนเองเกี่ยวกับภาวะผู้นำ และการบริหารองค์กรปกครองท้องถิ่น

3) ชั้นเรียนรู้จากสภาพแวดล้อมจริง โดยให้ผู้เรียนลงพื้นที่เพื่อศึกษารับความรู้
และพัฒนาภาวะความเป็นผู้นำจากผู้บริหารองค์กรปกครองท้องถิ่น

4) ชั้นสรุปองค์ความรู้ โดยให้ผู้เรียนนำเสนอองค์ความรู้ที่ได้จากการเรียนรู้โดยใช้
ชุมชนเป็นฐาน

4. รูปแบบและวิธีการวัดและประเมินผลผู้เรียน

ประเมินภาวะผู้นำของผู้เรียน ด้วย 1) แบบประเมินภาวะผู้นำในการบริหาร
องค์กรปกครองท้องถิ่น โดยผู้สอน และ ผู้เรียน ทำการประเมินก่อนและหลังการจัดการเรียน
การสอนโดยใช้ชุมชนเป็นฐาน และ 2) แบบประเมินความพึงพอใจ

2. ผลการประเมินแผนการจัดการเรียนการสอนโดยใช้ชุมชนเป็นฐาน

ทำการประเมินค่าความเหมาะสมของแผนการจัดการเรียนการสอนโดยใช้ชุมชนเป็น
ฐาน โดยผู้เชี่ยวชาญจำนวน 3 ท่าน แบ่งออกเป็น ผู้เชี่ยวชาญด้านการจัดการเรียนรู้โดยใช้ชุมชน
เป็นฐาน จำนวน 2 ท่าน และ ผู้เชี่ยวชาญด้านการพัฒนาภาวะผู้นำ จำนวน 1 ท่าน มีผลการ
ประเมินภาพรวมอยู่ในระดับมีความเหมาะสมมากที่สุด $x = 4.77$, $s.d. = 0.41$

3. ผลการปรับปรุงแผนการจัดการเรียนการสอนโดยใช้ชุมชนเป็นฐาน สรุปได้ดังนี้

สรุปข้อเสนอแนะโดยผู้เชี่ยวชาญ

1. ควรแจ้งผลการประเมินให้ผู้รับการประเมินรับทราบด้วย
2. ควรมีการอธิบายเพิ่มเติมโดยอาจารย์ผู้สอน เนื่องจากข้อความบางข้อประเมิน ควร
ได้รับการอธิบายเพิ่มเติม

3. ควรเพิ่มผู้ทำแบบประเมินภาวะผู้นำ

สรุปการดำเนินการปรับปรุงหลักสูตร

1. ปรับเวลาในการดำเนินกิจกรรม โดยให้เวลากับการปฏิบัติและการนำเสนอผลงาน
ของผู้เข้าอบรมมากขึ้น

2. เพิ่มการระบุแนวทางการจัดกลุ่มผู้เข้าอบรม โดยให้จัดให้ครูในกลุ่มสาระวิชา
เดียวกัน ได้อยู่ในกลุ่มเดียวกัน

3. เพิ่มการทำแบบประเมิน โดยผู้สอนและผู้เรียน

4. ผลการทดลองใช้แผนการจัดการเรียนการสอนโดยใช้ชุมชนเป็นฐาน

ผลการศึกษาประสิทธิผล

1. ผลการทดลองใช้หลักสูตรการพัฒนาสมองชิกขวาเพื่อการจัดการเรียนการสอนของครุมัธยมศึกษา จังหวัดเพชรบุรี มีรายละเอียด ดังนี้

1.1 ผลการประเมินภาวะผู้นำในการบริหารองค์กรปกครองท้องถิ่น ของนักศึกษาสาขารัฐประศาสนศาสตร์ จำนวน 80 คน จากการทำแบบประเมินภาวะผู้นำในการบริหารองค์กรปกครองท้องถิ่น ก่อนและหลัง การใช้แผนการจัดการเรียนการสอนโดยใช้ชุมชนเป็นฐานทำการประเมินโดยอาจารย์ผู้สอน มีผลการประเมิน ดังตารางที่ 1

ตารางที่ 1 ผลการประเมินภาวะผู้นำในการบริหารองค์กรปกครองท้องถิ่น ประเมินโดยอาจารย์ผู้สอน

แบบประเมิน	คะแนนเต็ม	คะแนนก่อนการใช้หลักสูตร		คะแนนหลังการใช้หลักสูตร		N จำนวนกลุ่มตัวอย่าง	t-test	P
		\bar{X}	S.D.	\bar{X}	S.D.			
แบบประเมินภาวะผู้นำในการบริหารองค์กรปกครองท้องถิ่น	5	2.78	2.34	4.39	2.67	80	1.94	0.00**
** $p < .05$								

จากข้อมูลตารางที่ 2 สรุปได้ว่า ก่อนและหลังการใช้แผนการจัดการสอนโดยใช้ชุมชนเป็นฐาน นักศึกษาสาขารัฐประศาสนศาสตร์จำนวน 80 มีผลการประเมินภาวะผู้นำในการบริหารองค์กรปกครองท้องถิ่น ที่ประเมินโดยอาจารย์ผู้สอน แตกต่างกันอย่างมีนัยสำคัญทางสถิติที่ระดับ .05 โดยหลังการใช้แผนการจัดการเรียนการสอนโดยใช้ชุมชนเป็นฐาน นักศึกษามีผลการประเมินภาวะผู้นำในการบริหารองค์กรปกครองท้องถิ่นในระดับมาก $\bar{X} = 4.39$, S.D. =

2.67 สูงกว่าก่อนการฝึกอบรมที่อยู่ในระดับน้อย $\bar{X} = 2.78$, S.D. = 2.67 เป็นไปตามสมมติฐานที่ตั้งไว้

2.2 ผลการประเมินภาวะผู้นำในการบริหารองค์กรปกครองท้องถิ่น ของนักศึกษาสาขารัฐประศาสนศาสตร์ จำนวน 80 คน จากการทำแบบประเมินภาวะผู้นำในการบริหารองค์กรปกครองท้องถิ่น ก่อนและหลัง การใช้แผนการจัดการเรียนการสอนโดยใช้ชุมชนเป็นฐานทำการประเมินโดยนักศึกษาประเมินตนเอง มีผลการประเมิน ดังตารางที่ 2

ตารางที่ 2 ผลการประเมินภาวะผู้นำในการบริหารองค์กรปกครองท้องถิ่น ประเมินโดยนักศึกษาประเมินตนเอง

แบบประเมิน	คะแนนเต็ม	คะแนนก่อนการใช้หลักสูตร		คะแนนหลังการใช้หลักสูตร		N จำนวนกลุ่มตัวอย่าง	t-test	P
		\bar{X}	S.D.	\bar{X}	S.D.			
แบบประเมินภาวะผู้นำในการบริหารองค์กรปกครองท้องถิ่น	5	3.18	3.45	4.65	1.73	80	1.76	0.00**
** $p < .05$								

จากตารางที่ 3 แสดงให้เห็นว่า ก่อนและหลังการใช้แผนการจัดการสอนโดยใช้ชุมชนเป็นฐาน นักศึกษาสาขารัฐประศาสนศาสตร์จำนวน 80 มีผลการประเมินภาวะผู้นำในการบริหารองค์กรปกครองท้องถิ่น ที่ประเมินโดยนักศึกษาประเมินตนเอง แตกต่างกันอย่างมีนัยสำคัญทางสถิติที่ระดับ .05 โดยหลังการใช้แผนการจัดการเรียนการสอนโดยใช้ชุมชนเป็นฐาน นักศึกษามีผลการประเมินภาวะผู้นำในการบริหารองค์กรปกครองท้องถิ่นในระดับมาก $\bar{X} = 4.56$, S.D. = 1.73 สูงกว่าก่อนการฝึกอบรมที่อยู่ในระดับน้อย $\bar{X} = 3.18$, S.D. = 3.45

3. ผลการประเมินความพึงพอใจของนักศึกษา จำนวน 80 คน พบว่า มีคะแนนความพึงพอใจรวมทุกด้าน อยู่ในระดับ มากที่สุด $\bar{X} = 4.59$, S.D. = 0.87 โดยมีความพึงพอใจด้านวิชาการ (ผู้บริหารองค์กรปกครองท้องถิ่น) สูงที่สุด $\bar{X} = 4.81$, S.D. = 0.25, รองลงมาคือ

ด้านการวัดและประเมินผล $\bar{X} = 4.79$, S.D. = 0.54, ด้านรูปแบบการจัดการเรียนการสอน $\bar{X} = 4.61$, S.D. = 1.24 ด้านเนื้อหา $\bar{X} = 4.54$, S.D. = 1.01 ด้านอาจารย์ผู้จัดกิจกรรม $\bar{X} = 4.47$, S.D. = 1.09, และ ด้านระยะเวลา $\bar{X} = 4.30$, S.D. = 1.08 ตามลำดับ

อภิปรายผล

1.1 ผลการพัฒนาแผนการจัดการเรียนการสอนโดยใช้ชุมชนเป็นฐานเพื่อการพัฒนาภาวะความเป็นผู้นำเพื่อเตรียมความพร้อมในการบริหารองค์กรปกครองท้องถิ่นให้นักศึกษาสาขารัฐประศาสนศาสตร์ สามารถอภิปรายได้ว่าแผนการจัดการเรียนการสอนโดยใช้ชุมชนเป็นฐาน ประกอบด้วย

1. วัตถุประสงค์ของแผนการจัดการเรียนการสอน โดยกำหนดวัตถุประสงค์เพื่อการพัฒนาภาวะความเป็นผู้นำเพื่อเตรียมความพร้อมในการบริหารองค์กรปกครองท้องถิ่นให้นักศึกษาสาขารัฐประศาสนศาสตร์ โดยวัตถุประสงค์นี้เป็นไปตามวัตถุประสงค์ของงานวิจัยครั้งนี้ ที่ต้องการพัฒนาภาวะความเป็นผู้นำเพื่อเตรียมความพร้อมในการบริหารองค์กรปกครองท้องถิ่นให้นักศึกษาสาขารัฐประศาสนศาสตร์ ด้วยการจัดการเรียนการสอนโดยใช้ชุมชนเป็นฐาน เป็นไปตามแนวคิดของ ธร สุนทรายุทธ (2551) ที่เชื่อว่า ผู้นำควรจะต้องมีลักษณะเป็นผู้นำเชิงพฤติกรรมและผู้นำเชิงสถานการณ์รวมอยู่ในตนเอง

2. เนื้อหา ได้แก่ 1) ภาวะผู้นำ 2) การบริหารองค์กรปกครองท้องถิ่น โดยเนื้อหาที่กำหนดไว้นี้ เพื่อให้นักศึกษาได้รับความรู้ที่จำเป็นต่อการบรรลุวัตถุประสงค์ของแผนการจัดการเรียนการสอน รวมทั้งวัตถุประสงค์ของงานวิจัย เป็นไปตามที่กำหนดไว้ในหลักสูตรรัฐประศาสนศาสตรบัณฑิต สาขาวิชารัฐประศาสนศาสตร์ (หลักสูตรปรับปรุง พ.ศ. 2564) (มหาวิทยาลัยราชภัฏเพชรบุรี, 2564)

3. รูปแบบ วิธีการจัดการเรียนรู้ โดยกำหนดให้เป็นการเรียนรู้โดยใช้ชุมชนเป็นฐาน ซึ่งผู้เรียนจะต้องศึกษาและเรียนรู้จากผู้มีประสบการณ์ในสภาพแวดล้อมจริง ซึ่งกำหนดให้ศึกษาและเรียนรู้จากองค์การบริหารส่วนตำบล ในจังหวัดเพชรบุรี จำนวน 6 แห่ง ดำเนินการจัดการเรียนรู้ให้กับผู้เรียน ด้วยแผนการจัดกิจกรรมการเรียนรู้ 1 แผน 15 ชั่วโมง ประกอบด้วยขั้นตอนการจัดกิจกรรมจำนวน 4 ขั้นตอน ได้แก่

1) ชี้นำเข้าสู่บทเรียน โดยการอภิปรายร่วมกันระหว่างผู้สอนและผู้เรียน ให้เห็นถึงความสำคัญของการพัฒนาภาวะผู้นำเพื่อเตรียมความพร้อมในการบริหารองค์กรปกครอง

ท้องถิ่นให้แก่ นักศึกษาสาขาวิชา รัฐประศาสนศาสตร์ รวมทั้งการแนะนำ อธิบายรูปแบบวิธีลงพื้นที่ องค์การปกครองท้องถิ่น เพื่อการเรียนรู้โดยใช้ชุมชนเป็นฐาน โดยนับเป็นสิ่งสำคัญต่อการเรียนรู้ ที่เมื่อผู้เรียนเข้าใจและตระหนักถึงความสำคัญของประโยชน์ที่จะได้รับจากการเรียนรู้เรื่องนั้นๆ ผู้เรียนจะมีความตั้งใจและสนใจ และเรียนรู้ในเรื่องนั้นๆ อย่างมีความหมายและมีประสิทธิภาพมากขึ้น

2) **ขั้นเรียนรู้เนื้อหาสาระ** โดยผู้สอนบรรยายให้ความรู้แก่ผู้เรียน และการศึกษาเพิ่มเติมด้วยตนเองเกี่ยวกับภาวะผู้นำ และการบริหารองค์การปกครองท้องถิ่น โดยมาจากหลักคิดที่ว่า การเรียนรู้ควรประกอบด้วย 2 ทาง ได้แก่ การเรียนรู้จากการบรรยายให้ความรู้โดยผู้สอน และการเรียนรู้จากการศึกษาค้นคว้าด้วยตนเอง ซึ่งการศึกษาค้นคว้าด้วยตนเองนี้ จะช่วยเสริมการเรียนรู้เนื้อหาสาระได้มากขึ้น เนื่องจากผู้เรียนสามารถเลือกแหล่งความรู้ที่จะศึกษาได้ เพื่อให้เหมาะกับลักษณะเฉพาะของผู้เรียนแต่ละคน

3) **ขั้นเรียนรู้จากสภาพแวดล้อมจริง** โดยให้ผู้เรียนลงพื้นที่เพื่อศึกษารับความรู้ และพัฒนาภาวะความเป็นผู้นำจากผู้บริหารองค์การปกครองท้องถิ่น นับเป็นขั้นตอนสำคัญของการเรียนการสอนโดยใช้ชุมชนเป็นฐาน ซึ่งผู้เรียนจะได้เรียนรู้จากแหล่งเรียนรู้ในชุมชนของตนเอง เป็นไปตามแนวคิดที่ระบุไว้ใน Part 3: Benefits & model of CBL/CBR. (2013) ที่ระบุว่า การเรียนรู้โดยใช้ชุมชนเป็นฐานนั้นจะต้องมีขั้นตอนที่นักศึกษาได้ทำการศึกษาค้นคว้าในเรื่องที่ตนเองสนใจในชุมชน โดยนักศึกษาต้องลงทะเบียนเรียนเป็นส่วนหนึ่งของการศึกษาในการนำรูปแบบการเรียนรู้โดยใช้ชุมชนเป็นฐานแบบต่างๆ ไปใช้ รวมทั้ง Thomas & Changhua. (1996) ที่กล่าวว่า การเรียนรู้โดยใช้ชุมชนเป็นฐานเป็นวิธีเรียนสำหรับผู้เรียนทุกวัยที่ต้องการจะเรียน และใช้แหล่งทรัพยากรต่างๆ ในการสนับสนุนการเรียน โดยชุมชน นั้น รวมถึง โรงเรียน สถาบันการศึกษาที่อยู่ทั้งในและนอกระบบที่อยู่ในท้องถิ่น และ Barrett (2012) ที่ได้กล่าวไว้ว่า การเรียนรู้ที่ใช้ชุมชนเป็นฐานจึงเป็นวิธีการสอนที่เชื่อมวัตถุประสงค์การเรียนรู้ในชั้นเรียนเข้ากับการมีส่วนร่วมของชุมชน

4) **ขั้นสรุปองค์ความรู้** โดยให้ผู้เรียนนำเสนอองค์ความรู้ที่ได้จากการเรียนรู้โดยใช้ชุมชนเป็นฐาน เป็นขั้นตอนสุดท้ายที่จะทำให้ผู้เรียนสามารถองค์ความรู้ที่ได้จากการเรียนการสอนโดยใช้ชุมชนเป็นฐาน และองค์ความรู้นี้จะคงอยู่กับผู้เรียนตลอดไป

4. รูปแบบและวิธีการวัดและประเมินผลผู้เรียน ประเมินภาวะผู้นำของผู้เรียนด้วย 1) แบบประเมินภาวะผู้นำในการบริหารองค์การปกครองท้องถิ่น โดยผู้สอน และ ผู้เรียนทำการประเมินก่อนและหลังการจัดการเรียนการสอนโดยใช้ชุมชนเป็นฐาน และ 2) แบบประเมิน

ความพึงพอใจ โดยการออกแบบให้มีการประเมินภาวะผู้นำในการบริหารองค์กรปกครองท้องถิ่น โดยผู้สอน และ ผู้เรียน นั้น เนื่องจากการประเมินโดยผู้สอนนั้นเป็นสิ่งจำเป็น โดยเป็นมุมมองของผู้อื่นที่ประเมินผู้เรียน ในขณะที่การกำหนดให้ผู้เรียนได้มีโอกาสประเมินตนเองนั้น เพื่อให้ผู้เรียนได้เรียนรู้จากการสำรวจตนเอง ซึ่งจะทำการเรียนรู้มีประโยชน์มากยิ่งขึ้น

1.2 ผลการทดลองใช้แผนการจัดการเรียนการสอนโดยใช้ชุมชนเป็นฐาน โดยสามารถสรุปผลการศึกษาประสิทธิภาพ ได้ดังนี้

1. ผลการประเมินภาวะผู้นำในการบริหารองค์กรปกครองท้องถิ่น ของนักศึกษา สาขารัฐประศาสนศาสตร์ จำนวน 80 คน จากการทำแบบประเมินภาวะผู้นำในการบริหารองค์กรปกครองท้องถิ่น ก่อนและหลัง การใช้แผนการจัดการเรียนการสอนโดยใช้ชุมชนเป็นฐาน ทำการประเมินโดยอาจารย์ผู้สอน แสดงให้เห็นว่า มีผลการประเมินภาวะผู้นำในการบริหารองค์กรปกครองท้องถิ่น แตกต่างกันอย่างมีนัยสำคัญทางสถิติที่ระดับ .05 โดยหลังการใช้แผนการจัดการเรียนการสอนโดยใช้ชุมชนเป็นฐาน นักศึกษามีผลการประเมินภาวะผู้นำในการบริหารองค์กรปกครองท้องถิ่นในระดับมาก $\bar{X} = 4.39$, S.D. = 2.67 สูงกว่าก่อนการใช้แผนการจัดการเรียนการสอนโดยใช้ชุมชนเป็นฐาน ที่อยู่ในระดับน้อย $\bar{X} = 2.78$, S.D. = 2.67 โดยการที่อาจารย์ผู้สอนประเมินนักศึกษาว่ามีภาวะผู้นำในการบริหารองค์กรปกครองท้องถิ่นในระดับมาก และสูงกว่าก่อนใช้แผนการจัดการเรียนการสอนโดยใช้ชุมชนเป็นฐาน เนื่องจากก่อนการใช้แผนการจัดการเรียนการสอนโดยใช้ชุมชนเป็นฐาน นักศึกษาขาดแรงจูงใจ และแรงบันดาลใจในการเรียน และขาดแบบอย่างที่ดีในการปฏิบัติตน โดยเมื่อนักศึกษาได้รับการจัดการเรียนการสอนที่เปิดโอกาสให้นักศึกษาได้ลงพื้นที่สัมผัสกับสถานที่จริง และได้ศึกษา เรียนรู้ผ่านการพูดคุยกับผู้บริหารและเจ้าหน้าที่ในองค์กรปกครองท้องถิ่นในชุมชนของตนเอง นักศึกษาจึงเกิดการเรียนรู้ เห็นความสำคัญของเรื่องที่จะศึกษาเรียนรู้ ตลอดจนเกิดแรงบันดาลใจ และเป้าหมายในอนาคต โดยมีผู้บริหารและเจ้าหน้าที่ในองค์กรปกครองท้องถิ่นในชุมชนของตนเอง เป็นต้นแบบ ซึ่งเป็นไปตามแนวคิดของการเรียนรู้โดยใช้ชุมชนเป็นฐาน ตามที่ บาร์เคลย์ แซนดี้ และลินดา (Barkley; Sandy; & Lynda, 2003) ได้กล่าวว่า มีองค์ประกอบของการจัดการเรียนรู้โดยใช้ชุมชนเป็นฐาน 6 อย่างได้แก่ 1) การติดต่อประสานงานกับชุมชนและผู้เกี่ยวข้อง 2) การศึกษาข้อมูลของชุมชน 3) การจัดทำแผนงานการสอนเป็นรายบุคคล 4) การพัฒนาหลักสูตรและแผนการจัดการเรียนการสอน 5) การเตรียมแผนงาน 6) การสอนและการประเมินผล โดยหาก

สามารถจัดให้เกิดองค์ประกอบครบทั้ง 6 อย่างนี้ การเรียนรู้โดยใช้ชุมชนเป็นฐานจะมีประสิทธิภาพ และสามารถบรรลุเป้าหมายของการศึกษาได้

2. ผลการประเมินภาวะผู้นำในการบริหารองค์กรปกครองท้องถิ่น ของนักศึกษา สาขารัฐประศาสนศาสตร์ จำนวน 80 คน จากการทำแบบประเมินภาวะผู้นำในการบริหาร องค์กรปกครองท้องถิ่น ก่อนและหลัง การใช้แผนการจัดการเรียนการสอนโดยใช้ชุมชนเป็นฐาน ทำการประเมินโดยนักศึกษาประเมินตนเอง แสดงให้เห็นว่า มีผลการประเมินภาวะผู้นำในการบริหารองค์กรปกครองท้องถิ่น แตกต่างกันอย่างมีนัยสำคัญทางสถิติที่ระดับ .05 โดยหลังการใช้แผนการจัดการเรียนการสอนโดยใช้ชุมชนเป็นฐาน นักศึกษามีผลการประเมินภาวะผู้นำในการบริหารองค์กรปกครองท้องถิ่นในระดับมาก $\bar{X} = 4.56$, S.D. = 1.73 สูงกว่าก่อนการใช้แผนการจัดการเรียนการสอนโดยใช้ชุมชนเป็นฐานที่อยู่ในระดับน้อย $\bar{X} = 3.18$, S.D. = 3.45 โดยการที่นักศึกษาประเมินตนเองว่า มีผลการประเมินภาวะผู้นำในการบริหารองค์กรปกครองท้องถิ่นในระดับมาก และสูงกว่าก่อนการใช้แผนการจัดการเรียนการสอนโดยใช้ชุมชนเป็นฐานนั้น เนื่องจาก ก่อนการใช้แผนการจัดการเรียนการสอนโดยใช้ชุมชนเป็นฐาน นักศึกษาประเมินตนเองด้วยสภาพของตนเองที่ขาดแรงจูงใจ ยังไม่เล็งเห็นถึงความสำคัญของเรื่องของภาวะผู้นำตลอดจนขาดแรงบันดาลใจ และขาดต้นแบบในการพัฒนาตนเองไปสู่เป้าหมายที่สูงขึ้น และภายหลังจากการลงพื้นที่ ได้สัมผัส ศึกษา เรียนรู้ จากแหล่งเรียนรู้จริงในชุมชนของตนเองรวมทั้งเกิดแรงบันดาลใจ จากต้นแบบ ได้แก่ ผู้บริหาร และเจ้าหน้าที่องค์กรปกครองท้องถิ่น นักศึกษาจึงเล็งเห็นความสำคัญ และเกิดความมุ่งมั่น ในการพัฒนาตนเองด้านภาวะผู้นำ และประเมินตนเองว่ามีพฤติกรรมด้านทักษะภาวะผู้นำสูงขึ้นกว่าก่อนการใช้แผนการจัดการเรียนการสอนโดยใช้ชุมชนเป็นฐาน

3. ผลการประเมินความพึงพอใจของนักศึกษาจำนวน 80 คนที่มีต่อการพัฒนาภาวะความเป็นผู้นำเพื่อเตรียมความพร้อมในการบริหารองค์กรปกครองท้องถิ่นให้นักศึกษาสาขา รัฐประศาสนศาสตร์ ด้วยการจัดการเรียนการสอนโดยใช้ชุมชนเป็นฐาน พบว่า มีคะแนนความพึงพอใจรวมทุกด้าน อยู่ในระดับ มากที่สุด $\bar{X} = 4.59$, S.D. = 0.87 โดยมีความพึงพอใจด้านวิทยากร (ผู้บริหารองค์กรปกครองท้องถิ่น) สูงที่สุด $\bar{X} = 4.81$, S.D. = 0.25, รองลงมาคือ ด้านการวัดและประเมินผล $\bar{X} = 4.79$, S.D. = 0.54, ด้านรูปแบบการจัดการเรียนการสอน $\bar{X} = 4.61$, S.D. = 1.24 ด้านเนื้อหา $\bar{X} = 4.54$, S.D. = 1.01 ด้านอาจารย์ผู้จัดกิจกรรม $\bar{X} = 4.47$, S.D. = 1.09, และ ด้านระยะเวลา $\bar{X} = 4.30$, S.D. = 1.08 ตามลำดับ โดยสามารถอภิปรายได้ว่าที่นักศึกษามีความพึงพอใจด้านวิทยากร (ผู้บริหารองค์กรปกครองท้องถิ่น) สูงที่สุดนั้น เป็น

เพราะผู้บริหารองค์กรปกครองท้องถิ่น ที่นักศึกษาได้มีโอกาส สัมผัส พูดคุย แลกเปลี่ยนความคิดเห็นนั้น มีภาวะผู้นำสูง มีลักษณะน่าเคารพนับถือ ซึ่งเป็นต้นแบบที่ดี และเป็นแรงบันดาลใจให้นักศึกษาในการกำหนดเป้าหมายด้านการประกอบอาชีพในอนาคตได้เป็นอย่างดี ส่วนด้านระยะเวลาที่ได้คะแนนประเมินความพอใจน้อยที่สุด เนื่องจากนักศึกษาต้องการมีเวลาในการลงพื้นที่เพื่อสัมผัส ศึกษา เรียนรู้จากสถานที่ และบุคลากรขององค์กรปกครองท้องถิ่นมากยิ่งขึ้น ซึ่งแสดงให้เห็นว่าการจัดการเรียนรู้นอกสถานที่ ด้วยการเรียนการสอนโดยใช้ชุมชนเป็นฐานนั้นมีประสิทธิภาพมาก สามารถทำให้นักศึกษาเกิดการเรียนรู้ได้ดีกว่าการนั่งเรียนในชั้นเรียนเพียงอย่างเดียว

องค์ความรู้ใหม่

การวิจัยเรื่อง การพัฒนาภาวะความเป็นผู้นำเพื่อเตรียมความพร้อมในการบริหารองค์กรปกครองท้องถิ่นให้แก่ศึกษาศาชารัฐประศาสนศาสตร์ ด้วยการจัดการเรียนการสอนโดยใช้ชุมชนเป็นฐาน ก่อให้เกิดองค์ความรู้ใหม่ ด้านการจัดการเรียนการสอนโดยใช้ชุมชนเป็นฐาน ที่ประกอบด้วย การจัดกิจกรรมจำนวน 4 ขั้นตอน ได้แก่ 1) ชี้นำเข้าสู่บทเรียน 2) ชี้นเรียนรู้เนื้อหาสาระ 3) ชี้นเรียนรู้จากสภาพแวดล้อมจริง โดยให้ผู้เรียนลงพื้นที่เพื่อศึกษารับความรู้ และพัฒนาภาวะความเป็นผู้นำจากผู้บริหารองค์กรปกครอง และ 4) ชี้นสรุปองค์ความรู้ ซึ่งสามารถพัฒนาภาวะความเป็นผู้นำเพื่อเตรียมความพร้อมในการบริหารองค์กรปกครองท้องถิ่นให้แก่ศึกษาศาชารัฐประศาสนศาสตร์ ต่อไป ดังภาพที่ 1

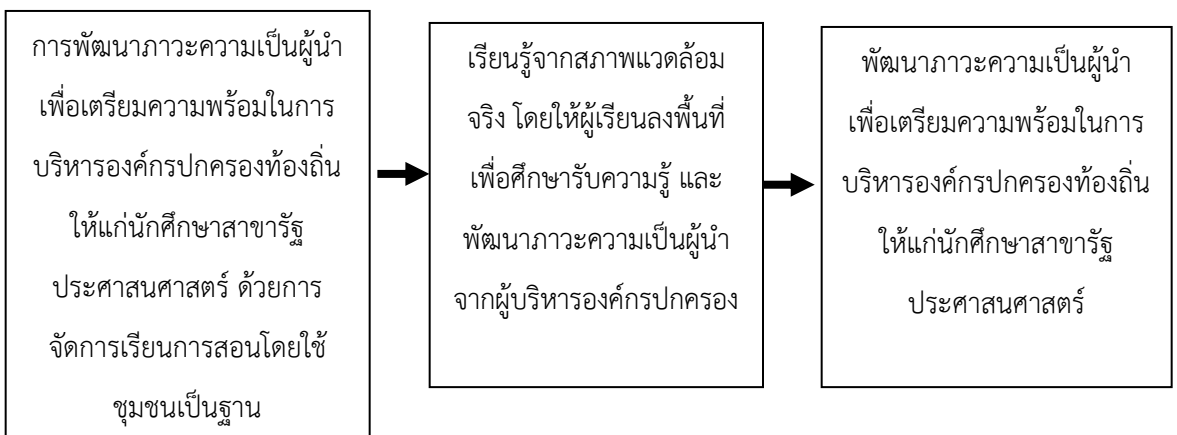

ภาพที่ 1 องค์ความรู้ใหม่

สรุป/ข้อเสนอแนะ

สรุป

การวิจัยครั้งนี้สรุปได้ว่า การพัฒนาภาวะความเป็นผู้นำเพื่อเตรียมความพร้อมในการบริหารองค์กรปกครองท้องถิ่นให้แก่นักศึกษาสาขารัฐประศาสนศาสตร์ ด้วยการจัดการเรียนการสอนโดยใช้ชุมชนเป็นฐาน มีประสิทธิภาพ ผลการวิจัยนี้ สามารถนำไปใช้ในการพัฒนาภาวะความเป็นผู้นำเพื่อเตรียมความพร้อมในการบริหารองค์กรปกครองท้องถิ่นให้แก่นักศึกษาสาขารัฐประศาสนศาสตร์ต่อไปได้

ข้อเสนอแนะ

ข้อเสนอแนะในการนำไปใช้

1. การจัดการเรียนการสอนโดยใช้ชุมชนเป็นฐาน สิ่งที่สำคัญประการหนึ่งคือการเดินทางของผู้เรียน โดยหากการลงพื้นที่ไปยังสถานที่ต่างๆ ในชุมชน มีระยะทางในการเดินทางพอสมควร อาจารย์ผู้สอน ผู้จัดการเรียนการสอน ควรจะต้องเตรียมยานพาหนะสำหรับการเดินทางของผู้เรียนไว้ด้วย

2. ควรมีการคัดเลือกสถานที่ หน่วยงานองค์กรปกครองท้องถิ่น สำหรับการลงพื้นที่เรียนรู้จากสถานที่จริง โดยอาจารย์ผู้สอน ผู้จัดการเรียนการสอนจำเป็นต้องมีข้อมูลเชิงลึก เพื่อคัดเลือกสถานที่ และบุคลากรซึ่งได้แก่ผู้บริหารและเจ้าหน้าที่องค์กรปกครองท้องถิ่นที่มีความเหมาะสมสามารถเป็นต้นแบบและสร้างบันดาลใจให้กับนักศึกษาได้

ข้อเสนอแนะในการวิจัยครั้งต่อไป มีดังต่อไปนี้

1. สามารถใช้การจัดการเรียนการสอนโดยใช้ชุมชนเป็นฐาน เพื่อการพัฒนาทักษะ ความรู้ด้านต่างๆ โดยคำนึงถึงองค์ความรู้ในชุมชนเป็นสำคัญ

2. สามารถใช้การจัดการเรียนการสอนโดยใช้ชุมชนเป็นฐาน เพื่อการพัฒนาทักษะ ความรู้ด้านต่างๆ ของผู้เรียนในระดับที่แตกต่างออกไป ตั้งแต่ระดับประถมศึกษา มัธยมศึกษา และระดับการศึกษาที่สูงกว่าปริญญาตรี

3. ควรมีการอบรมให้ความรู้แก่ครู อาจารย์ ผู้สอนในสถานศึกษาในระดับต่างๆ เพื่อนำความรู้ที่ได้ไปจัดการเรียนการสอนโดยใช้ชุมชนเป็นฐานให้แก่นักเรียน ให้เกิดประสิทธิภาพและบรรลุเป้าหมายมากยิ่งขึ้น

เอกสารอ้างอิง

- สำนักงานเลขาธิการสภาผู้แทนราษฎร. (2555). การปกครองท้องถิ่น. เรียกใช้เมื่อ 20 ธันวาคม 2566 จาก <https://web.parliament.go.th/view/9/secretariat/TH-TH>
- อนรรตน์ อนันทนารธ. (2561). ความรู้เกี่ยวกับการบริหารส่วนท้องถิ่น. เรียกใช้เมื่อ 20 ธันวาคม 2024 จาก http://www.bangpakongcity.go.th/news/doc_download/a_190918_115613.pdf
- ธ สุนทรายุทธ. (2551). การบริหารจัดการเชิงปฏิรูป ทฤษฎี วิจัย และปฏิบัติทางการศึกษา. กรุงเทพมหานคร: เนติกุลการพิมพ์.
- มหาวิทยาลัยราชภัฏเพชรบุรี. (2564). หลักสูตรคณะมนุษยศาสตร์และสังคมศาสตร์. เรียกใช้เมื่อ 16 ธันวาคม 2024 จาก <https://acad.pbru.ac.th/acad58/index.php/academic-job/pbru-course/faculty-of-humanities-and-social-sciences>
- Barkley, A. Barbara; Yoder, Sandy & West, L. Lynda. (2003). Community-Based Instruction: A Guidebook for Teachers. Virginia: Council for Exceptional Children. History of Community-Based Learning. 2013: Retrieved April 27, 2024 http://academics.holycross.edu/files/cb/Introduction_to_Commty-Bsed-Learning.pdf
- Barrett, Michelle Sterk. (2012). An Introduction to Community-Based Learning. Retrieved April 27, 2024, from [http://academics.holycross.edu/files/cbl/Introduction to Community-Based Learning.pdf](http://academics.holycross.edu/files/cbl/Introduction_to_Community-Based_Learning.pdf)
- Part 3: Benefits & model of CBL/CBR. (2013). Retrieved April 28, 2024, from <http://www.clarku.edu/community/pdfs/Part%2011%20Benefits%20&20%20Models.pdf>



Thomas R. Owen; & Changhua Wang. (1996). Community-based learning: A foundation for meaningful education reform. University of Nebraska at Omaha Dr. C.C. and Mabel L. Criss Library, Retrieved December 9, 2023, from <https://digitalcommons.unomaha.edu/slceslgen/37/>

Yamane, Taro. (1967). Statistics: An Introductory Analysis. 2nd Edition. New York: Harper and Row.

ประโยชน์และคุณค่าของวรรณกรรมพระพุทธศาสนาเรื่องจอมจักรพรรดิ
อโศกของวสิน อินทสระ: การศึกษาเชิงวิเคราะห์*

ADVANTAGES AND VALUES OF BUDDHIST LITERATURE ENTITLED
EMPEROR ASOKA OF VASIN INTHASARA: AN ANALYTICAL STUDY

ต้อง นวลจันทร์¹ และ สุวิญ รักษ์ตย์²

Tong Nualchan¹ and Suvin Ruksat²

¹⁻²บัณฑิตวิทยาลัย มหาวิทยาลัยมหามกุฏราชวิทยาลัย

¹⁻²Graduate School, Mahamakut Buddhist University, Thailand

Corresponding Author's Email: tong.nualchan55@gmail.com

บทคัดย่อ

บทความวิจัยนี้มีวัตถุประสงค์ คือ 1) เพื่อศึกษาวรรณกรรมพระพุทธศาสนา 2) เพื่อศึกษาวรรณกรรมพระพุทธศาสนาเรื่องจอมจักรพรรดิอโศกของวสิน อินทสระ 3) เพื่อวิเคราะห์ประโยชน์และคุณค่าของวรรณกรรมพระพุทธศาสนาเรื่องจอมจักรพรรดิอโศกของวสิน อินทสระ งานวิจัยนี้เป็นการวิจัยเชิงคุณภาพเอกสาร โดยศึกษาข้อมูลจากเอกสารปฐมภูมิ ได้แก่ พระไตรปิฎก วรรณกรรมพระพุทธศาสนาเรื่องจอมจักรพรรดิอโศกของวสิน อินทสระ และเอกสารทุติยภูมิ ได้แก่ อรรถกถา เอกสารและงานวิจัยที่เกี่ยวข้องรวมทั้งการสัมภาษณ์เชิงลึกจำนวน 8 รูป/คน และนำเสนอด้วยการวิเคราะห์แบบอุปนัยและเนื้อหา

ผลการวิจัยพบว่า

วรรณกรรมพระพุทธศาสนามีรากฐานมาจากหลักคำสอนของพระพุทธเจ้า ผ่านการรวบรวม เรียบเรียง ถ่ายทอดโดยพระเถระในรูปของวรรณกรรมมุขปาฐะและที่เป็นลายลักษณ์อักษร ความสำคัญอยู่ในบริบทของหลักคำสอนและการปฏิบัติตนตามหลักอัฐมรรคที่ส่งผลให้เกิดความศรัทธา การสร้างคุณงามความดี ทั้งยังสะท้อนให้เห็นถึงประโยชน์และคุณค่าเชิงวรรณกรรมและเชิงประวัติศาสตร์ที่ทำให้ผู้ศึกษาสามารถละในสิ่งที่เป็นโทษและทำสิ่งที่ดีเพื่อการเข้าถึงบรมสุขได้

* Received 24 September 2024; Revised 16 October 2024; Accepted 30 December 2024

วรรณกรรมพระพุทธศาสนาเรื่องจอมจักรพรรดิอโศกเป็นผลงานทางวรรณกรรม อาจารย์วศิน อินทสระ ผลงานชิ้นนี้เป็นการถ่ายทอดพระราชประวัติของพระเจ้าอโศกผ่านการเขียนเชิงนวนิยายอิงหลักธรรม แสดงให้เห็นถึงพระราชจริยวัตรและเป็นการเทิดพระเกียรติจอมจักรพรรดิอโศก ควบคู่ไปกับการนำเสนอหลักธรรมทางพุทธศาสนาด้านความรัก การให้ทาน การไม่เบียดเบียน และการปกครอง

วรรณกรรมพระพุทธศาสนาเรื่องจอมจักรพรรดิอโศกมีประโยชน์และคุณค่าด้วยกัน 4 ด้าน คือ ด้านวรรณกรรมที่แสดงให้เห็นอารมณ์สะเทือนใจ 9 รสโดยเฉพาะอรรถรสเป็นจุดโดดเด่น ด้านประวัติศาสตร์ เป็นการเน้นพระราชกรณียกิจในแต่ละช่วงเวลาของพระเจ้าอโศกที่ทรงเป็นแบบอย่างของพุทธศาสนิกชนที่ดี ด้านการเผยแผ่พระพุทธศาสนา เป็นระบบและวิธีเผยแผ่พระพุทธศาสนาของพระเจ้าอโศกที่ส่งผลให้เกิดความศรัทธาในขอบเขตที่กว้างไกล 4) ด้านคติธรรม เป็นภาพแห่งความเป็นจริงของชีวิตในเชิงประจักษ์ที่ต้องดำรงตนด้วยความไม่ประมาท พึงกระทำแต่กรรมดี

คำสำคัญ : วรรณกรรมพระพุทธศาสนา, จอมจักรพรรดิอโศก, วศิน อินทสระ

Abstract

This research article has the following objectives: 1) to study Buddhist literature, 2) to study Buddhist literature on the Asoka Emperor written by Vasin Inthasara, and 3) to analyze the benefits and value of the Asoka Emperor written by Vasin Inthasara. It is documentary qualitative research in which all data collected from the primary sources, Tipitaka and the Buddhist literature on the Asoka Emperor written by Vasin Inthasara and the other secondary sources, the commentaries, texts and related researches. The inductive and content analysis was analyzed in this thesis.

The research results found that

Buddhist literature is based on the teachings of the Buddha, collected, edited and transmitted by monks in oral and written forms. It is important in

the context of Buddhist principles and guideline of practicing according to the Eightfold Path, which results in faith, virtue, and reflects the benefits on the historical and literature value. It also enables people to train themselves by abandoning harmful things and doing good deeds for attaining the highest happiness.

The Buddhist literature of Emperor Asoka is a literary work written by Archarn Wasin Inthasara. This work is a portrayal of the life history of Emperor Asoka through a novel-based writing based on moral principles, showing the royal conduct and glorifying Emperor Asoka, along with presenting Buddhist principles of love, giving alms, not harming, and governance.

Buddhist literature of Emperor Asoka has shown the 4 aspects of benefits and value: 1) The literary aspect showing 9 literacy emotions, especially the beneficial emotional aspect is the highlight; 2) The historical aspect emphasizing the royal duties of Emperor Asoka in each period, who is a good example of a Buddhist; 3) The propagation aspect showing the system and method of propagation of Buddhism by Emperor Asoka that resulted in faith in a wide area; 4) The moral aspect showing a picture of the reality of life in a tangible way that one must conduct oneself with heedfulness and accumulating only good deeds.

Keywords: Buddhist literature, Emperor Asoka, Vasin Inthasara

บทนำ

วรรณกรรมพระพุทธศาสนามีความเป็นมาที่ยาวนาน ตามหลักแนวคิดของนักปราชญ์ทางพระพุทธศาสนาถือว่า วรรณกรรมพระพุทธศาสนากำเนิดขึ้นอย่างสมบูรณ์ในราวพุทธศตวรรษที่ 3 หรือประมาณพุทธศักราช 235 ตรงกับรัชสมัยของพระเจ้าอโศกมหาราช โดยขณะนั้นได้มีการทำตติยสังคายนาเพื่อรวบรวมคำสอนของพระพุทธเจ้าและจัดให้เป็นหมวดหมู่

ที่เรียกกันว่า “พระไตรปิฎก” หลังการทำตติยสังคายนาเสร็จเป็นที่เรียบบร้อย พระเจ้าอโศกมหาราชได้มีพระบรมราชโองการส่งพระสมณะทูตไปเผยแผ่พระพุทธศาสนา ณ ดินแดนที่อยู่ภายนอกชมพูทวีป จึงเป็นเหตุให้วรรณกรรมพระพุทธศาสนาแพร่หลายไปยังดินแดนต่าง ๆ (มหาวงส. 01/64)

ปัจจุบันประเทศไทยก็เป็นประเทศหนึ่งที่ได้รับอิทธิพลแนวคำสอนในทางพระพุทธศาสนานำมาเป็นหลักในการศึกษาและปฏิบัติ ฉะนั้นวรรณกรรมพระพุทธศาสนาจึงหลั่งไหลเข้ามาสู่ประเทศไทยอย่างแพร่หลายผ่านการเผยแผ่พระพุทธศาสนา ทั้งในสายพระเจ้าอโศกมหาราชและในสายพระพุทธศาสนาลังกาวงศ์ อย่างไรก็ตาม ถึงแม้ว่าในอดีตพระพุทธศาสนาจะมีความเฟื่องฟู และมีการรจนา หรือแต่งวรรณกรรมพระพุทธศาสนากันอย่างมากมาย แต่ ณ เวลาปัจจุบันนี้ การศึกษาวรรณกรรมพระพุทธศาสนาไม่เป็นที่แพร่หลายเหมือนในอดีตที่ผู้คนมีความตื่นตัว และให้ความสนใจในพระพุทธศาสนา จึงเป็นเหตุให้วรรณกรรมพระพุทธศาสนาบางอย่างถูกลืมเลือนและสูญหายไป ซึ่งเป็นผลกระทบต่อเนื่องที่เกิดจากปราชญ์พระพุทธศาสนา ผู้มีความเชี่ยวชาญในการแปลวรรณกรรมพระพุทธศาสนาเรียบเรียงจากภาษาบาลีที่เข้าใจได้โดยยากจัดทำเป็นหนังสือ คัมภีร์ หรือตำรามีน้อยลง และผู้ที่ให้ความสนใจในการสืบสานงานทางวรรณกรรมพระพุทธศาสนาก็มีจำนวนน้อยเช่นเดียวกัน เหตุนี้เองที่เป็นปัจจัยสำคัญที่ทำให้วรรณกรรมพระพุทธศาสนาไม่ได้มีการจัดพิมพ์อย่างแพร่หลาย และผู้ที่ให้ความสนใจในการศึกษาหลักธรรมคำสอนผ่านวรรณกรรมพระพุทธศาสนา บางคนไม่สามารถเข้าใจในเนื้อความที่เป็นภาษาบาลี หรือถ้ามีภาษาที่เข้าใจได้แต่ไม่ทราบความหมายที่ถูกต้อง ก็อาจจะตีความกันไปแบบผิด ๆ และคาดเคลื่อนจากหลักความเป็นจริง เพราะเนื่องด้วยขาดอุปกรณ์ที่ใช้ในการศึกษาค้นคว้าอย่างวรรณกรรมพระพุทธศาสนา และคำแนะนำที่ดีของปราชญ์พระพุทธศาสนาที่ได้จัดทำตำราพระพุทธศาสนาไว้เป็นแนวทางในการศึกษา (เสถียร โพธิ์นันทะ, 2543 : 391-392)

วรรณกรรมพระพุทธศาสนาที่เรียกกันว่า นวนิยายอิงหลักธรรมทางพระพุทธศาสนา เป็นสิ่งหนึ่งที่มีผู้คนให้ความสนใจ มีเนื้อหาที่เข้าใจได้ง่าย เพราะเป็นการผสมผสานกันระหว่างเรื่องที่แต่งขึ้นตามจินตนาการของผู้แต่งกับหลักธรรมคำสอนในทางพระพุทธศาสนา วรรณกรรมพระพุทธศาสนาเรื่องจอมจักรพรรดิอโศกของอาจารย์วศิน อินทสระ เป็นหนึ่งในวรรณกรรมพระพุทธศาสนาที่มีลักษณะเป็นธรรมนิยายอิงประวัติที่บอกเล่าประวัติศาสตร์ของ

พระเจ้าอโศกมหาราช ผสมผสานควบคู่ไปกับจินตนาการ ธรรมเนียมเรื่องนี้แฝงไปด้วยหลักธรรมคำสอน และแนวทางการปฏิบัติตนเพื่อเข้าสู่ความดีตามหลักคำสอนในทางพระพุทธศาสนา (วคิน อินทสระ, 2544) การที่บุคคลใดบุคคลหนึ่งจะเขียนวรรณกรรมพระพุทธศาสนาได้นั้น จะต้องเป็นผู้ที่มีความเข้าใจในหลักธรรมพร้อมกับมีทักษะในการเขียนวรรณกรรม อาจารย์วคิน อินทสระ เป็นหนึ่งในผู้ที่มีความเข้าใจในหลักธรรมคำสอน และยังสามารถเขียนวรรณกรรมพระพุทธศาสนาได้อย่างยอดเยี่ยม จะเห็นได้จากงานเขียนวรรณกรรมเชิงนวนิยายเรื่องจอมจักรพรรดิอโศกนี้ เมื่อได้อ่านผลงานชิ้นนี้แล้ว พึงเห็นประโยชน์และคุณค่าอย่างมากมาย (เอ.พี.เดอ ซอยสา, 2562 : 180)

ด้วยเหตุผลที่กล่าวมาข้างต้นนี้ ผู้วิจัยจึงมีความสนใจในการศึกษาประโยชน์และคุณค่าของวรรณกรรมพระพุทธศาสนาเรื่องจอมจักรพรรดิอโศกของวคิน อินทสระ เพื่อเป็นการขยายความเข้าใจพระพุทธศาสนาในเชิงวรรณกรรม ประวัติศาสตร์ การเผยแผ่พระพุทธศาสนา คติธรรม และการเขียนวรรณกรรมเชิงนวนิยาย เพื่อให้เป็นประโยชน์และคุณค่าของวรรณกรรมพระพุทธศาสนาต่อไป

วัตถุประสงค์ของการวิจัย

1. เพื่อศึกษาวรรณกรรมพระพุทธศาสนา
2. เพื่อศึกษาวรรณกรรมพระพุทธศาสนาเรื่องจอมจักรพรรดิอโศกของวคิน อินทสระ
3. เพื่อวิเคราะห์ประโยชน์และคุณค่าของวรรณกรรมพระพุทธศาสนาเรื่องจอมจักรพรรดิอโศกของวคิน อินทสระ

วิธีดำเนินการวิจัย

การวิจัยเรื่อง “ประโยชน์และคุณค่าของวรรณกรรมพระพุทธศาสนาเรื่องจอมจักรพรรดิอโศกของวคิน อินทสระ: การศึกษาเชิงวิเคราะห์” เป็นการศึกษาเชิงคุณภาพเอกสาร (Documentary Research) ประกอบการสัมภาษณ์ผู้ทรงคุณวุฒิ ซึ่งเป็นไปตามข้อตกลงเบื้องต้นในงานวิจัย โดยการนำองค์ความรู้จากการสัมภาษณ์มาวิเคราะห์ร่วมกับเอกสาร เพื่อให้เกิดองค์ความรู้ของการวิจัยที่สมบูรณ์ โดยมีขั้นตอนดังต่อไปนี้

1. วิธีการวิจัย

การวิจัยเรื่องนี้เป็น การวิจัยเชิงคุณภาพเอกสาร (Documentary Research) ประกอบการให้สัมภาษณ์ของผู้ทรงคุณวุฒิ ซึ่งมีขั้นตอนของการดำเนินการวิจัย ดังต่อไปนี้

ขั้นตอนที่ 1 ศึกษาค้นคว้ารวบรวมข้อมูลในเอกสารชั้นปฐมภูมิ (Primary Sources) ได้แก่ พระไตรปิฎกและอรรถกถาแปล ชุด 91 เล่ม ฉบับมหาจุฬาราชวิทยาลัย ครบ 200 ปี แห่งราชวงศ์จักรี กรุงเทพมหานคร พุทธศักราช 2525

ขั้นตอนที่ 2 ศึกษาค้นคว้ารวบรวมข้อมูลในเอกสารชั้นทุติยภูมิ (Secondary Source) ได้แก่ คัมภีร์อรรถกถา คัมภีร์ฎีกา คัมภีร์ปกรณ์วิเสส วรรณกรรมจอมจักรพรรดิโอศก หนังสือและเอกสารงานวิจัยที่เกี่ยวข้องกับวรรณกรรมพระพุทธศาสนา เพื่อนำมาอ้างอิงและใช้ประกอบการอธิบายให้ชัดเจนยิ่งขึ้น

ขั้นตอนที่ 3 ออกแบบสัมภาษณ์เชิงลึก (In – Depth Interview) คำถามที่ใช้ในการสัมภาษณ์ให้สอดคล้องกับวัตถุประสงค์ของการวิจัย

2. เครื่องมือที่ใช้ในการวิจัย

การวิจัยเรื่องนี้เป็น การวิจัยเชิงคุณภาพเอกสาร (Documentary Research) ประกอบการให้สัมภาษณ์ของผู้ทรงคุณวุฒิ เครื่องมือที่ใช้ในการวิจัย ได้แก่ เอกสารชั้นปฐมภูมิ (Primary Sources) เอกสารชั้นทุติยภูมิ (Secondary Source) และแบบสัมภาษณ์ที่ผู้วิจัยสร้างขึ้น จากการศึกษาเอกสารชั้นปฐมภูมิและเอกสารชั้นทุติยภูมิ เพื่อนำไปสัมภาษณ์ผู้ทรงคุณวุฒิจำนวน 8 รูป/คน ซึ่งแบ่งออกเป็น 3 ตอน คือ

ตอนที่ 1 ข้อมูลผู้ให้สัมภาษณ์ ได้แก่ ชื่อ-นามสกุล วันที่ให้สัมภาษณ์

ตอนที่ 2 ข้อมูลการศึกษา “ประโยชน์และคุณค่าของวรรณกรรมพระพุทธศาสนาเรื่องจอมจักรพรรดิโอศกของวศิน อินทสระ: การศึกษาเชิงวิเคราะห์” จำนวน 7 ข้อ

ตอนที่ 3 ข้อเสนอแนะอื่น ๆ

3. การสัมภาษณ์ผู้ทรงคุณวุฒิ

ผู้วิจัยใช้แบบการสัมภาษณ์เชิงลึก (In – Depth Interview) ที่มีโครงสร้างจากผู้ให้ข้อมูลสำคัญ โดยการวิเคราะห์เนื้อหา (Contents Analysis) และกำหนดผู้ทรงคุณวุฒิในการสัมภาษณ์แบ่งออกเป็น 2 กลุ่ม คือ (1) กลุ่มผู้ทรงคุณวุฒิที่เป็นนักเขียนวรรณกรรม

พระพุทธศาสนา (2) กลุ่มผู้ทรงคุณวุฒิที่มีความเชี่ยวชาญหลักธรรมคำสอนในทางพระพุทธศาสนา

4. การรวบรวมข้อมูล

ผู้วิจัยได้ดำเนินการเก็บรวบรวมข้อมูล ดังต่อไปนี้

- 1) ผู้วิจัยศึกษาวัตถุประสงค์ข้อที่ 1 และ 2 จากการทบทวนวรรณกรรม เพื่อรวบรวมข้อมูลจากเอกสารชั้นปฐมภูมิ (Primary Sources) และเอกสารชั้นทุติยภูมิ (Secondary Source)
- 2) ผู้วิจัยดำเนินการขอเอกสารพิจารณาจริยธรรมการทำวิจัยในคน
- 3) ผู้วิจัยดำเนินการขอเอกสารจากทางบัณฑิตวิทยาลัย ซึ่งได้แก่ เอกสารขอความอนุเคราะห์ในการให้สัมภาษณ์ของผู้ทรงคุณวุฒิ
- 4) ผู้วิจัยนำเอกสารขอความอนุเคราะห์จากผู้ทรงคุณวุฒิ พร้อมทั้งแบบสัมภาษณ์ ดำเนินการสัมภาษณ์ด้วยตนเอง
- 5) ผู้วิจัยรวบรวมข้อมูลจากเอกสาร และการสัมภาษณ์ นำไปสู่การวิเคราะห์ข้อมูล เพื่อให้ทราบประโยชน์และคุณค่าของวรรณกรรมพระพุทธศาสนาเรื่องจอมจักรพรรดิ อโศกของวคิน อินทสระ

5. การวิเคราะห์ข้อมูล

ผู้วิจัยได้ทำการวิเคราะห์ข้อมูลจากเอกสารชั้นปฐมภูมิ (Primary Sources) เอกสารชั้นทุติยภูมิ (Secondary Source) และข้อมูลการให้สัมภาษณ์ของผู้ทรงคุณวุฒิ อันเป็นองค์ความรู้ใหม่ที่ไม่ปรากฏในเอกสาร มานำเสนอด้วยการวิเคราะห์แบบอุปนัยและเนื้อหา

ผลการวิจัย

จากการศึกษาวิจัยและวิเคราะห์ข้อมูลเอกสารชั้นปฐมภูมิ จากคัมภีร์พระไตรปิฎก คัมภีร์อรรถกถา คัมภีร์ฎีกา ฯลฯ และข้อมูลเอกสารชั้นทุติยภูมิ จากหนังสือตำราวิชาการต่าง ๆ และงานวิจัย วิทยานิพนธ์ที่เกี่ยวข้อง รวมถึงบทสัมภาษณ์จากผู้ให้ข้อมูลสำคัญ เพื่อตอบวัตถุประสงค์ ซึ่งผลการวิจัยสามารถสรุปได้ดังต่อไปนี้

1. แนวคิดเกี่ยวกับวรรณกรรมพระพุทธศาสนา

วรรณกรรมพระพุทธศาสนา (Buddhist literature) มีความหมายว่า สิ่งหนึ่งทีเนื่องด้วยหลักธรรมคำสอนในทางพระพุทธศาสนา หรือมีที่มาจากพุทธพจน์ของพระพุทธเจ้า ซึ่งสามารถจำแนกความหมายได้ 2 ประเภท คือ (1) วรรณกรรมพระพุทธศาสนาบูชาพระ เป็นวิธีการบันทึกคำสอนของพระพุทธเจ้าผ่านการท่องจำ และสืบต่อด้วยวิธีปากต่อปาก (2) วรรณกรรมพระพุทธศาสนาลายลักษณ์อักษร เป็นการบันทึกคำสอนของพระพุทธเจ้าลงใบลาน หนังสือ และเครื่องมือที่ใช้ในการบันทึกอื่น ๆ วรรณกรรมพระพุทธศาสนาประเภทนี้สืบเนื่องมาจนกระทั่งถึงปัจจุบัน และมีส่วนสำคัญอย่างมากต่อการศึกษาวิชาการทางพระพุทธศาสนาในปัจจุบัน ซึ่งกล่าวได้ว่า วรรณกรรมพระพุทธศาสนาที่มีการสืบต่อกันมาถึงทุกวันนี้เป็นดังขุมทรัพย์ทางปัญญาที่เปรียบเสมือนประทีปส่องแสงสว่างในความมืด เพราะด้วยว่า วรรณกรรมพระพุทธศาสนาเป็นแหล่งรวบรวมคำสอนของพระพุทธเจ้าที่ใช้ได้ในการศึกษา ทั้งในแง่ของหลักธรรม และความเป็นมาของพระพุทธศาสนา นอกเหนือไปกว่านี้ ยังใช้เป็นแนวทางในการปฏิบัติขั้นพื้นฐาน และในขั้นสูงสุด คือความหลุดพ้นจากเครื่องร้อยรัดทั้งปวง

ตามที่กล่าวมาแล้วว่า วรรณกรรมพระพุทธศาสนาเกิดขึ้นมาจากรากฐานหลักคำสอนของพระพุทธเจ้า โดยวรรณกรรมพระพุทธศาสนาแบ่งออกเป็น 3 ยุค คือ ยุคต้น (Ancient Era) นับตั้งแต่สมัยพุทธกาล ตลอดกระทั่งถึงยุคภิกษุเจ้าจารย์ ยุคกลาง (Classic Era) วรรณกรรมพระพุทธศาสนาที่ได้รับอิทธิพลมาจากลังกาทวีป และยุคปลาย (Modern Era) วรรณกรรมพระพุทธศาสนาที่ผสมศาสตร์และศิลป์สมัยใหม่ในการขยายความ ฉะนั้น วรรณกรรมพระพุทธศาสนาจึงมีประโยชน์และคุณค่าที่แตกต่างกันออกไป เช่น พระไตรปิฎก เป็นวรรณกรรมที่มีประโยชน์และคุณค่าในการเก็บรักษาคำสอน และมุ่งแสดงข้อธรรมที่ใช้ในการดำเนินชีวิต อรรถกถา เป็นวรรณกรรมที่มีประโยชน์และคุณค่าที่ใช้ในการอธิบายขยายความข้อธรรมะ มติปัญหา เป็นวรรณกรรมที่มีประโยชน์และคุณค่าที่แสดงถึงหลักวิธีในการอธิบายข้อธรรมะ และนวนิยายอิงหลักธรรมทางพระพุทธศาสนาเป็นวรรณกรรมที่มีประโยชน์และคุณค่าอันสะท้อนให้เห็นถึงสุนทรียรส เป็นต้น

แต่หากสรุปประโยชน์และคุณค่าของวรรณกรรมพระพุทธศาสนาโดยภาพรวมแล้ว ย่อมเหลือเพียงแค่ 2 ประการ คือ 1) ประโยชน์และคุณค่าด้านประวัติศาสตร์ จะเห็นได้ว่า วรรณกรรมพระพุทธศาสนาในหลาย ๆ ประเภท หรือในหลาย ๆ เรื่อง ก่อนที่จะมีการกล่าว

อธิบายหลักธรรม มักจะมีท้องเรื่องเริ่มต้นก่อน ซึ่งท้องเรื่องเริ่มต้นเหล่านี้ เป็นเรื่องที่เคยเกิดขึ้นมาแล้วบ้าง จึงสะท้อนให้เห็นถึงประโยชน์และคุณค่าด้านประวัติศาสตร์ เพราะทำให้ผู้ที่ศึกษาได้ทราบถึงความเป็นมาของสังคมในสมัยพุทธกาล และหลังพุทธกาลว่า มีสภาพสังคมและวิถีการดำเนินชีวิตเป็นอย่างไร ในบางวรรณกรรมอาจจะอธิบายไปถึงยุคก่อนพุทธกาล ซึ่งเริ่มมีการจัดระเบียบทางสังคม และความเชื่อ 2) ประโยชน์และคุณค่าด้านศีลธรรม เป็นที่แน่ชัดว่า วรรณกรรมพระพุทธศาสนามีจุดมุ่งหมายในการถ่ายทอดศีลธรรม ซึ่งศีลธรรมในที่นี้ ได้แก่ หลักคำสอนของพระพุทธเจ้าที่ใช้เป็นแนวทางในการดำเนินชีวิต อันก่อให้เกิดประโยชน์คุณค่าเบื้องต้น คือการมีชีวิตที่ผาสุก ประโยชน์และคุณค่าในท่ามกลาง คือการเข้าถึงความสุขทางจิตใจ และประโยชน์และคุณค่าในท้ายที่สุด คือการหลุดพ้นจากกิเลสอาสวะเครื่องร้อยรัดเข้าถึงบรมสุขอันได้แก่ พระนิพพาน

2. วรรณกรรมพระพุทธศาสนาเรื่องจอมจักรพรรดิอโศกของวคิน อินทสระ

จากการศึกษาวรรณกรรมพระพุทธศาสนาเรื่องจอมจักรพรรดิอโศกของวคิน อินทสระ พบว่า วรรณกรรมพระพุทธศาสนาเรื่องจอมจักรพรรดิอโศก เป็นวรรณกรรมพระพุทธศาสนาประเภทของนวนิยายอิงหลักธรรมทางพระพุทธศาสนา หรือเรียกอีกอย่างว่า ธรรมนิยายอิงประวัติวรรณกรรมพระพุทธศาสนาเรื่องนี้แต่งโดย อาจารย์วคิน อินทสระ ตีพิมพ์ครั้งแรกในปี พุทธศักราช 2511 วัดอุปประสงค์ในการเขียนวรรณกรรมเรื่องนี้ เพื่อต้องการเทิดพระเกียรติพระเจ้าอโศกมหาราชผู้ทรงใช้ตราธรรมจักรเป็นตราแผ่นดิน พระองค์ผู้มีนามกึ่งก้องว่า จอมจักรพรรดิอโศก ในเนื้อหาของวรรณกรรมพระพุทธศาสนาเรื่องจอมจักรพรรดิอโศกแสดงให้เห็นถึงพระราชประวัติของพระเจ้าอโศกมหาราชที่ไม่ได้มีเรื่องราวอภินิหาริย์ หรือกล่าวยกย่องสรรเสริญพระองค์เปรียบดังสมมติเทพ เพียงแต่การบอกเล่าถึงเรื่องราวของพระมหากษัตริย์องค์หนึ่ง ที่เป็นเพียงมนุษย์ธรรมดาสามัญทั่วไป ซึ่งจิตใจของพระองค์ยังมีความรัก ความโลภ ความโกรธ ความหลง และการแสวงหาอำนาจทางโลก แต่เมื่อพระองค์ทรงเห็นคุณค่าแท้จริงของชีวิต จึงทำให้พระองค์ละเลิกในสิ่งที่เป็นโทษ และแสวงหาคุณทางธรรม ส่งผลให้พระองค์นั้นถูกสรรเสริญว่า พระเจ้าธรรมาโศกราช ด้วยพระมหากรุณาธิคุณและคุณูปการที่พระองค์ได้ทรงกระทำไว้ในพระพุทธศาสนา เช่น ทรงเป็นศาสนูปถัมภ์ในการสังคายนา และการเผยแผ่พระพุทธศาสนา รวมถึงการสร้างวิหาร อาราม เป็นต้น

นอกจากวรรณกรรมพระพุทธศาสนาเรื่องจอมจักรพรรดิอโศกจะสะท้อนให้เห็นถึงพระราชประวัติของพระเจ้าอโศกมหาราชแล้ว อีกสิ่งที่เป็นหัวใจสำคัญของวรรณกรรมพระพุทธศาสนา คือการนำเสนอหลักธรรมที่เป็นประโยชน์และคุณค่าต่อการดำเนินชีวิต ซึ่งในวรรณกรรมจอมจักรพรรดิอโศกได้แสดงให้เห็นถึงหลักธรรมของการดำเนินชีวิตที่ดีงาม อันประกอบด้วยประโยชน์สุข เช่น เรื่องของความรัก วรรณกรรมได้แสดงให้เห็นถึงความรักอันเกิดจากค้นหาความใคร่ ความเป็นไป การอยากได้มาครอบครอง ซึ่งท้ายที่สุดแล้วความรักเช่นนี้ก็ต้องจบลงด้วยความทุกข์ ประการต่อมาความรักอันเกิดจากเมตตา และความเห็นอกเห็นใจซึ่งกันและกัน แม้ในยามลำบากก็จะคอยช่วยเหลือประคับประคอง เกื้อกูลกันอยู่ตลอดเวลา ความรักเช่นนี้ เป็นความรักที่ไม่เห็นแก่ตัว เป็นความรักที่มีคุณค่าและนำความสุขมาให้

ในท้ายเรื่องของวรรณกรรมพระพุทธศาสนาเรื่องจอมจักรพรรดิอโศกยังแสดงให้เห็นการตระหนักรู้ถึงความเป็นธรรมดาของชีวิตที่มนุษย์จะต้องประสบพบเจอ ไม่ว่าจะมียานาจราศักดิ์ สถานะสูงส่ง สถานะธรรมดา แต่สิ่งที่จะผ่านเข้ามาในชีวิต คือ ความไม่เที่ยง ความผันแปรไม่คงที่ อันมี ความชรา และความสิ้นไป ความเป็นทุกข์ สภาพที่บีบคั้นให้เกิด ให้แก่ ให้เจ็บ ให้เสื่อมสิ้นไป ให้ต้องพลัดพรากจากสิ่งที่รักสิ่งที่พอใจ และความไม่มีตัวตน สิ่งใดที่ยึดถือแล้วว่าเป็นเราเป็นของเรา แต่ในท้ายที่สุดแล้ว ก็ไม่สามารถควบคุมให้อยู่ภายใต้อำนาจของตนได้ ดังนั้น ภาพรวมของวรรณกรรมพระพุทธศาสนาเรื่องจอมจักรพรรดิอโศกมีประโยชน์และคุณค่าในการมุ่งเน้นแสดงองค์ความรู้และคติธรรมเพื่อใช้สำหรับเป็นแนวทางในการดำเนินชีวิต

3. ประโยชน์และคุณค่าของวรรณกรรมพระพุทธศาสนาเรื่องจอมจักรพรรดิอโศก

วรรณกรรมพระพุทธศาสนาเรื่องจอมจักรพรรดิอโศกของวคิน อินทสระ เป็นวรรณกรรมที่จัดอยู่ในประเภทของนวนิยายอิงหลักธรรมทางพระพุทธศาสนา ซึ่งในงานวิจัยนี้ได้มีการวิเคราะห์แสดงให้เห็นถึงประโยชน์และคุณค่า 4 ด้าน คือ

1) ประโยชน์และคุณค่าด้านวรรณกรรม พบว่า เนื้อหาของวรรณกรรมพระพุทธศาสนาเรื่องจอมจักรพรรดิอโศก ประกอบไปด้วยสุนทรียรส สิ่งที่ทำให้ผู้อ่านวรรณกรรมเกิดความซาบซึ้ง เห็นคุณค่าที่เรียกว่า ความงามของภาษา ถ้อยคำที่ถ่ายทอดออกมาอย่างลึกซึ้ง โดยอาจารย์วคิน อินทสระ ได้ถ่ายทอดออกมาครบทุกรส อันได้แก่ รสความรัก รสความขบขัน รสความโศก รสความโกรธ รสความกล้าหาญ รสความน่ากลัว รสความน่ารังเกียจ รสความน่าพิศวง และรสความสงบ นอกจากนี้ วรรณกรรมยังได้แสดงถึงทักษะของ

ผู้ประพันธ์ ซึ่งจะเป็นประโยชน์และคุณค่าต่อผู้อ่านที่มีความมุ่งหมายในการเขียนวรรณกรรม อันได้แก่ โวหารทางวรรณกรรม 5 อย่าง คือ บรรยายโวหาร พรรณนาโวหาร เทศนาโวหาร อุปมาโวหาร สาธกโวหาร และการตีความทางวรรณกรรมพระพุทธศาสนา คือการอธิบายความ ในสิ่งที่เป็คุณ โทษ วิธีทางการแก้ไขปัญหา หรือทางออก

2) ประโยชน์และคุณค่าด้านประวัติศาสตร์ พบว่า วรรณกรรมพระพุทธศาสนาเรื่องจอมจักรพรรดิอโศก อาจารย์ยวคิน อินทสระ มีจุดมุ่งหมายในการเขียน คือ การการเทิดพระเกียรติ พระเจ้าอโศกมหาราช ซึ่งวรรณกรรมพระพุทธศาสนาเรื่องนี้ ปรากฏว่า ได้เขียนพระราชประวัติของพระองค์อย่างตรงไปตรงมา ไม่มีความบกพร่อง เหตุเพราะ ผู้ประพันธ์ ได้อาศัยเอกสารอ้างอิงทางประวัติศาสตร์ อันได้แก่ เอกสารเรื่องพระเจ้าอโศกในตำนานฝ่ายพระบาลี เช่น คัมภีร์สมันตปาสาทิกา และคัมภีร์มหาวงศ์ เป็นต้น เอกสารเรื่องพระเจ้าอโศกในตำนานฝ่ายสันสกฤตอย่างอโศกาวทาน และศิลาจารึกพระเจ้าอโศกมหาราช วรรณกรรมพระพุทธศาสนาเรื่องจอมจักรพรรดิอโศก จึงมีประโยชน์และคุณค่าในด้านประวัติศาสตร์ ที่ทำให้ทราบขอบข่ายช่วงเวลายุคสมัยของพระเจ้าอโศกได้ชัดเจนยิ่งขึ้น ทำให้ทราบว่า พระเจ้าอโศกทรงมีคุณอย่างไรต่อพระพุทธศาสนา และแสดงถึงคุณค่าทางวัฒนธรรม อันเป็นวิถีชีวิตความเป็นอยู่ของมนุษย์ ไม่ว่าจะเป็นการศึกษาเรียนรู้ การเมือง ในยุคสมัยนั้น ที่ผู้อ่านสามารถเชื่อมโยงอดีต หรือรากเหง้าของตนเองได้

3) ประโยชน์และคุณค่าด้านการเผยแผ่พระพุทธศาสนา พบว่า วรรณกรรมพระพุทธศาสนาเรื่องจอมจักรพรรดิอโศก อาจารย์ยวคิน อินทสระ ได้นำเสนอหลักวิธีการเผยแผ่พระพุทธศาสนาในสมัยพระเจ้าอโศก 2 วิธี คือ การเผยแผ่พระพุทธศาสนาผ่านถาวรวัตถุ มีประโยชน์และคุณค่าต่อที่ส่งผลต่อความศรัทธาในพระพุทธศาสนา และใช้เป็นเครื่องมือในการระลึกถึงพระพุทธเจ้า ซึ่งจะส่งผลให้ได้รับความสงบสุขภายในจิตใจ และการเผยแผ่พระพุทธศาสนาผ่านตัวบุคคล เป็นเรื่องของการดำริส่งสมณทูต 9 สายไปเผยแผ่พระพุทธศาสนายังดินแดนนอกชมพูทวีป ซึ่งสะท้อนให้เห็นถึงประโยชน์และคุณค่าอันก่อให้เกิดวัฒนธรรม ขนบธรรมเนียม ประเพณีดีงาม และคติความเชื่อทางพระพุทธศาสนาที่หลอมรวมจิตใจของผู้คนในภูมิภาคนั้น ๆ ทั้งยังเป็นประโยชน์ต่อการใช้เป็นแนวทางในการเผยแผ่พระพุทธศาสนาที่อื่นต่อไป

4) ประโยชน์และคุณค่าด้านศีลธรรม พบว่า วรรณกรรมพระพุทธศาสนาเรื่องจอมจักรพรรดิอโศกได้นำเสนอศีลธรรมอันเป็นโยชน์ต่อการดำเนินชีวิต คือ ความเชื่อที่นำไปสู่ความจริง อันได้แก่ ไตรลักษณ์ หากมนุษย์เราศึกษาเรื่องของความเป็นจริงที่ว่า ทุกสิ่งทุกอย่างล้วนตั้งอยู่ในความไม่เที่ยง ถูกบีบคั้นให้ต้องเกิด ถูกบีบคั้นให้ต้องแตกสลายไป โดยที่ไม่สามารถควบคุมให้อยู่ภายใต้อำนาจได้ ซึ่งหากรู้ตามนี้แล้วจะได้ประโยชน์และคุณค่า คือ การดำรงตนโดยความไม่ประมาท ศีลธรรมที่วรรณกรรมพระพุทธศาสนาเรื่องจอมจักรพรรดิอโศกได้นำเสนออีกอย่าง คือ ความเชื่อที่นำไปสู่ความดี โดยมุ่งสอนจากการเรียนรู้คุณและโทษของกรรม ซึ่งมีทั้งกรรมดี กรรมชั่ว เป็นต้น แต่ในวรรณกรรมเรื่องนี้สอนให้ละซึ่งกรรมชั่ว และทำกรรมดี อันจะนำมาซึ่งประโยชน์และคุณค่าที่ก่อให้เกิดความสุขแก่ตนเองและคนรอบข้างได้

อภิปรายผล

การศึกษาวินิจฉัยเรื่อง “ประโยชน์และคุณค่าของวรรณกรรมพระพุทธศาสนาเรื่องจอมจักรพรรดิอโศกของวศิน อินทสระ: การศึกษาเชิงวิเคราะห์” ตามวัตถุประสงค์ของการวิจัย โดยผลวิจัยทำให้ทราบถึงสาระสำคัญที่ทำให้เกิดองค์ความรู้ใหม่ ซึ่งมีรายละเอียด ดังต่อไปนี้

1. วรรณกรรมพระพุทธศาสนาเป็นสิ่งที่ถ่ายทอดหลักธรรมคำสอนขององค์สมเด็จพระสัมมาสัมพุทธเจ้าในรูปของวรรณกรรมมุขปาฐะ และในรูปของวรรณกรรมลายลักษณ์อักษร โดยมีความสำคัญในแง่การศึกษาหลักธรรมคำสอน การนำมาปฏิบัติในชีวิตประจำวัน ทั้งยังมีอิทธิพลต่อวิถีชีวิต แนวทางการดำรงตน และส่งผลต่อสภาพจิตใจของบุคคล เป็นการสะท้อนให้เห็นถึงประโยชน์และคุณค่าของวรรณกรรมพระพุทธศาสนาที่จะช่วยให้ทราบถึงบริบทของพระพุทธศาสนาในเชิงประวัติศาสตร์ผ่านผลงานทางวรรณกรรมพระพุทธศาสนา และช่วยให้เข้าถึงความสุขแท้จริง คือปฏิบัติตนในทางสายกลาง การละจากกิเลสอาสวะ เข้าถึงพระนิพพาน ซึ่งสอดคล้องกับงานวิจัยเรื่อง “การศึกษาเชิงวิเคราะห์วรรณกรรมอิงหลักธรรมทางพระพุทธศาสนา เรื่องพระอานนตพุทธอนุชา” ได้กล่าวว่า วรรณกรรมศาสนาของไทยนั้นมีปรากฏเป็นลายลักษณ์อักษรเป็นครั้งแรกยุคสุโขทัย สมัยพ่อขุนรามคำแหงมหาราช วรรณกรรมอิงพระพุทธศาสนาแบ่งออกเป็น 2 ระยะ คือก่อนรับอิทธิพลวรรณกรรมตะวันตก และหลังได้รับอิทธิพลวรรณกรรมตะวันตก (วิจิตตรี ธรรมรักษ์, 2554)

และสอดคล้องกับงานวิจัยเรื่อง “ศึกษาอิทธิพลของปัญญาสชาดกที่มีต่อสังคมไทย” ได้กล่าวว่า ปัญญาสชาดกได้ถ่ายทอดหลักคำสอนของพระพุทธเจ้าผ่านทางวรรณกรรม โดยจะเห็นได้จากการเผยแผ่หลักธรรมทางพระพุทธศาสนาต่อการปฏิบัติตามหลักคำสอนของพระพุทธศาสนาของพุทธศาสนิกชน โดยผ่านการนำเสนอในรูปแบบเล่าเรื่องหรือชาดกให้เกิดความเข้าใจและสามารถนำไปใช้ในการดำเนินชีวิตได้ (พระอธิการกฤษดา สุทธิญาโณ (เรื่องศิลป์), 2561)

2. วรรณกรรมพระพุทธศาสนาเรื่องจอมจักรพรรดิอโศกเป็นผลงานทางวรรณกรรมของอาจารย์วศิน อินทสระ โดยแต่งขึ้นในรูปแบบของนวนิยายอิงหลักธรรมทางพระพุทธศาสนา ที่มีเนื้อหาสาระบอกเล่าเรื่องราวพระเจ้าอโศกมหาราชในบริบทเชิงประวัติศาสตร์ ด้วยลักษณะการเขียนเทิดพระเกียรติพระองค์ ทั้งนี้วรรณกรรมพระพุทธศาสนาเรื่องจอมจักรพรรดิอโศกยังแสดงถึงการเผยแผ่พระพุทธศาสนาของพระเจ้าอโศก และการยกหลักธรรมในการดำเนินชีวิต อันได้แก่ ความรัก การให้ทาน การไม่เบียดเบียน การปกครองคน ความไม่เที่ยง เป็นต้น ซึ่งสอดคล้องกับงานวิจัยเรื่อง “เดอะ ไลท์ ออฟ เอเชีย ของเซอร์เอ็ดวิน อาร์โนลด์: ภูมิปัญญาตะวันออกในโลกตะวันตก” ได้กล่าวว่า ในด้านคำสอน เซอร์เอ็ดวิน อาร์โนลด์เลือกพุทธธรรมมานำเสนอด้วยกัน 4 หัวข้อ ได้แก่ แนวคิดเรื่องกรรม นิพพาน ทิศ 6 และอริยสัจ 4 ซึ่งก็พยายามนำเสนอสาระสำคัญของหลักธรรมที่เน้นความเป็นเหตุเป็นผล และประยุกต์ใช้ได้ในโลกตะวันตก (วิศิษย์ ปิ่นทองวิชัยกุล, 2548) และสอดคล้องกับงานวิจัยเรื่อง “ศึกษาเชิงวิเคราะห์หลักพุทธธรรมที่ปรากฏในธรรมนิยายเรื่องสีลาวดี” ได้กล่าวว่า หลักพุทธธรรมที่ปรากฏในธรรมนิยายเกี่ยวข้องกับการปฏิบัติตนของมนุษย์ต่อสังคม เช่น ความรักความเมตตา ความกตัญญูความเสียสละ กัลยาณมิตร และหลักพุทธธรรม เช่น ชั้น 5 สติปัญญา 4 ไตรลักษณ์และปฏิจางสมุปปาท (พระณัฐภูมิ มหาวิริโย (ก้อนจา), 2563)

3. ประโยชน์และคุณค่าของวรรณกรรมพระพุทธศาสนาเรื่องจอมจักรพรรดิอโศกของวศิน อินทสระ สร้างกระแสนิยมเชิงอัตถรสและความเชื่อในบาปบุญคุณโทษ ที่ผ่านตัวละครอย่างพระเจ้าอโศกมหาราชได้เป็นผู้กระทำตนร้ายปลายตี ในทุกมิติ ทั้งด้านประวัติศาสตร์ ด้านการเผยแผ่พระพุทธศาสนา และสร้างแนวทางให้ผู้คนได้ปฏิบัติอย่างถูกต้องในการเป็นพุทธศาสนิกชนที่ดี การนำเอาชีวิตบุคคลคนหนึ่งมาเป็นบริบทเชิงการศึกษาที่เป็นนวนิยาย อันสะท้อนให้เห็นประโยชน์และคุณค่าที่เรียกว่า ทัศนคติ เป็นแนวทางในการดำเนินชีวิตให้

ถูกต้องตามบุคคลในประวัติศาสตร์ ที่ได้ผ่านชีวิตมาทั้ง 2 ด้าน คือ ในการเป็นผู้ใช้พุทธวิชัยและธรรมวิชัย ซึ่งสอดคล้องกับงานวิจัยเรื่อง “ศึกษาวิเคราะห์บทบาทของพระเจ้าอโศกมหาราชที่มีต่อพระพุทธศาสนาจากจารึกอโศก” ได้กล่าวว่า พระเจ้าอโศกมหาราชทรงเป็นธรรมราชาที่ก่อให้เกิดประโยชน์แก่ชาวโลกเพราะมีการสร้างมหาวิหาร 84,000 แห่ง และเจดีย์ 84,000 องค์ทั่วชมพูทวีป (อินเดีย) พระองค์ทรงบำเพ็ญสมณะธรรมและสั่งสอนประชาชน โดยทรงส่งเสริมการปฏิบัติธรรมตามแนวทางหลักธรรมในพระพุทธศาสนา พร้อมกันนั้นทรงอุปถัมภ์การทำตติยสังคายนา แต่ที่ทำให้พระพุทธศาสนาเป็นที่รู้จักทั่วโลก เพราะพระองค์ได้ส่งพระมหาเถระไปประกาศพระศาสนาทั่วชมพูทวีปถึง 9 สาย และยังได้อุปถัมภ์พระสงฆ์ด้วยความเลื่อมใส (วิชัย กิตติยะอำพล, 2558)

สรุป/ข้อเสนอแนะ

จากการศึกษาวิจัยเรื่องประโยชน์และคุณค่าของวรรณกรรมพระพุทธศาสนาเรื่องจอมจักรพรรดิอโศกของวศิน อินทสระ: การศึกษาเชิงวิเคราะห์ ทำให้ผู้วิจัยได้ทราบถึงความเป็นมาของวรรณกรรมพระพุทธศาสนา และวิวัฒนาการของวรรณกรรมพระพุทธศาสนา รวมทั้งประโยชน์และคุณค่าของวรรณกรรมพระพุทธศาสนา อันเป็นประโยชน์และแนวทางให้การศึกษาวรรณกรรมพระพุทธศาสนาเรื่องอื่น ๆ ซึ่งอธิบายดังต่อไปนี้

1. ข้อเสนอแนะเชิงนโยบาย

วรรณกรรมเป็นส่วนหนึ่งของชีวิต การเรียนรู้รู้ส่วนใหญ่อยู่อมาจากเนื้อหาของวรรณกรรม การที่บุคคลใดบุคคลหนึ่งมีความซาบซึ้งในเนื้อหาและถ้อยคำให้เกิดจากจินตนาการ กวีสิ่งนั้นแสดงถึงประโยชน์และคุณค่าของวรรณกรรม และนอกเหนือไปจากนี้วรรณกรรมดีไม่ใช่เป็นเรื่องที่เพ้อฝันเพียงอย่างเดียว แต่มุ่งแสดงถึงความจริง หลักวิธี ข้อคิด และการสร้างแรงบันดาลใจต่อตัวผู้อ่าน ซึ่งประกอบไปด้วยแนวคิดข้อเสนอแนะเชิงนโยบายดังต่อไปนี้

1) พระเจ้าอโศกมหาราชทรงเป็นบุคคลตัวอย่าง ที่ครั้งหนึ่งพระองค์ทรงเคยเลือกเดินทางผิดด้วยการใช้ชีวิตเบียดเบียนผู้อื่น แต่เมื่อพระองค์ทรงสำนึกพระทัยถึงบาปอกุศลที่องค์ทรงได้กระทำไป พระองค์ก็มุ่งหันมาสร้างคุณประโยชน์ หากผู้คนที่เคยกระทำผิด ควรที่

จะได้ศึกษาพระราชประวัติของพระเจ้าอโศก และมีจิตน้อมถึงความดี ละเว้นบาปอกุศล ก็สามารถที่จะกลับตัวเป็นคนดีได้ เมื่อได้เรียนรู้ และสำนึกตน

2) เนื่องด้วยวรรณกรรมพระพุทธศาสนาเรื่องจอมจักรพรรดิอโศก เป็นวรรณกรรมประเภทนวนิยายอิงหลักธรรม ซึ่งมีลักษณะเป็นบทประพันธ์ อันประกอบไปด้วยตัวละคร และบทพูด จึงควรที่สนับสนุนให้มีการนำไปสร้างเป็นภาพยนตร์

2. ข้อเสนอแนะเพื่อการวิจัยครั้งต่อไป

วิทยานิพนธ์เล่มนี้ มุ่งเน้นศึกษาไปที่วรรณกรรมพระพุทธศาสนา เพื่อให้เห็นถึงประโยชน์และคุณค่าของวรรณกรรม จึงขอเสนอให้ผู้สนใจศึกษาทำวิจัยต่อไปในประเด็นหัวข้อดังต่อไปนี้

1) การศึกษาเชิงวิเคราะห์หลักพุทธจริยาที่ปรากฏในวรรณกรรมพุทธประวัติของสมเด็จพระมหาสมณเจ้า กรมพระยาวชิรญาณวโรรส

2) การศึกษาเชิงวิเคราะห์หลักพุทธธรรมที่ปรากฏในนวนิยายอิงหลักธรรมเรื่องผู้สละโลกของวศิน อินทสระ

เอกสารอ้างอิง

จี. ศรีนิวาสน. (2545). สุนทรียศาสตร์. (สุเชาว์ พลอยชุม, แปล). (พิมพ์ครั้งที่ 2).

กรุงเทพมหานคร: มหาวิทยาลัยมหามกุฏราชวิทยาลัย.

ที.ดับบลิว. ริส เดวิดส์. (2562). พระพุทธศาสนาในชมพูทวีป. (สมัย สิงหศิริ, แปล). (พิมพ์ครั้งที่

2). กรุงเทพมหานคร: มหามกุฏราชวิทยาลัย.

ปีเตอร์ ฟรานโคพาน. (2563). เส้นทางสายไหม. (คุณากร วาณิชวิรุฬห์, แปล).

กรุงเทพมหานคร: บ็ุกส์แคป.

พระณัฐวุฒิ มหาวิริโย (ก้อนจา). (2563). ศึกษาเชิงวิเคราะห์หลักพุทธธรรมที่ปรากฏในธรรมนิยายเรื่องลีลาวดี. วิทยานิพนธ์ปริญญาศาสนศาสตรมหาบัณฑิต, สาขาวิชาพุทธศาสนาและปรัชญา, บัณฑิตวิทยาลัย, มหาวิทยาลัยมหามกุฏราชวิทยาลัย.

พระพุทธโฆสเถระ. (2563). ปฐมสมันตปาสาทิกาแปล เล่ม 1. (กองตำรามหามกุฏราชวิทยาลัย, แปล). (พิมพ์ครั้งที่ 13). กรุงเทพมหานคร: มหามกุฏราชวิทยาลัย.

พระมหานามเถระ และคณะบัณฑิต. (2553). คัมภีร์มหาวงศ์ ภาค 1. (สุเทพ พรหมเลิศ, แปล).

พระนครศรีอยุธยา: มหาจุฬาลงกรณราชวิทยาลัย.

พระอธิการกฤชดา สุทธิญาณโณ (เรื่องศิลป์). (2561). ศึกษาอิทธิพลของปัญญาสชาดกที่มีต่อสังคมไทย. วิทยานิพนธ์ปริญญาพุทธศาสตรมหาบัณฑิต, สาขาวิชาพระพุทธศาสนา, บัณฑิตวิทยาลัย, มหาวิทยาลัยมหาจุฬาลงกรณราชวิทยาลัย.

มหามกุฏราชวิทยาลัย. (2557). พระไตรปิฎกและอรรถกถาแปล ชุด 91 เล่ม ฉบับครบ 200 ปี แห่งราชวงศ์จักรี กรุงรัตนโกสินทร์ พุทธศักราช 2525. (พิมพ์ครั้งที่ 8). กรุงเทพมหานคร: มหามกุฏราชวิทยาลัย.

ยูจิน เบอร์นุฟ. (2566). พระเจ้าอโศก. (สุข พูลสุข, แปล). (พิมพ์ครั้งที่ 5). กรุงเทพมหานคร: มหามกุฏราชวิทยาลัย.

วศิน อินทสระ. (2544). จอมจักรพรรดิอโศกฉบับสมบูรณ์. (พิมพ์ครั้งที่ 5). กรุงเทพมหานคร: สร้างสรรค์บุ๊คส์.

วิจิตตรี ธรรมรักษ์. (2554). การศึกษาเชิงวิเคราะห์วรรณกรรมอิงหลักธรรมทางพระพุทธศาสนา เรื่องพระอานนท์พุทธอนุชา. วิทยานิพนธ์ปริญญาพุทธศาสตรมหาบัณฑิต, สาขาวิชาพระพุทธศาสนา, บัณฑิตวิทยาลัย, มหาวิทยาลัยมหาจุฬาลงกรณราชวิทยาลัย.

วิชัย กิตติยะอำพล. (2558). ศึกษาวิเคราะห์บทบาทของพระเจ้าอโศกมหาราชที่มีต่อพระพุทธศาสนาจากจารึกอโศก. วิทยานิพนธ์ปริญญาศาสนศาสตรมหาบัณฑิต, สาขาวิชาพุทธศาสนศึกษา, บัณฑิตวิทยาลัย, มหาวิทยาลัยมหามกุฏราชวิทยาลัย.

วิศิษย์ ปิ่นทองวิชัยกุล. (2548). เดอะ ไลท์ ออฟ เอเชีย ของเซอร์ เอ็ดวิน อาร์โนลด์: ภูมิปัญญาตะวันออกในโลกตะวันตก. วิทยานิพนธ์ปริญญาอักษรศาสตรมหาบัณฑิต, สาขาวิชาวรรณคดีเปรียบเทียบ, อักษรศาสตร์, จุฬาลงกรณ์มหาวิทยาลัย.

สมเด็จพระมหาสมณเจ้า กรมพระยาวชิรญาณวโรรส. (2557). พุทธประวัติ เล่ม 1. (พิมพ์ครั้งที่ 56). กรุงเทพมหานคร: มหามกุฏราชวิทยาลัย.

สุภาพรรณ ณ บางช้าง. (2526). ประวัติวรรณคดีบาลีในอินเดียลังกา. กรุงเทพมหานคร: จุฬาลงกรณ์มหาวิทยาลัย.

เสถียรโกเศศ (พระยาอนุนามราชชน). (2533). การศึกษาวรรณคดีแห่งวรรณศิลป์. (พิมพ์ครั้งที่

4). กรุงเทพมหานคร: ราชบัณฑิตยสถาน.

เสถียร โปธินันทะ. (2543). ประวัติศาสตร์พระพุทธศาสนา. (พิมพ์ครั้งที่ 4). กรุงเทพมหานคร:

มหาวิทยาลัยรามคำแหง.

อาร์ บาสต์. (2540). จารึกอโศก. (พระธรรมปิฎก, แปล). (พิมพ์ครั้งที่ 4). กรุงเทพมหานคร:

ธรรมสภา.

เอ.พี. เดอ ซอยสา. (2562). วัฒนธรรมอินเดียสมัยพุทธกาล. (ส.พ.ช. แปล). กรุงเทพมหานคร:

มหาวิทยาลัยรามคำแหง.

Alexander Cunningham. (1854). The Bhilsa Topes or Buddhist Monuments of Central India: Comprising a Brief Historical Sketch of the Rise, Progress and Decline of Buddhism. London: Smith, Elder.

E.W. Adikaram. (1953). Early History of Buddhism in Ceylon. (2nd Ed.). Columbo:

M.D. Gunasena Co., Ltd.

การบริหารงานตามหลักธรรมาภิบาลและความผูกพันต่อองค์การที่ส่งผล
ต่อคุณภาพชีวิตการปฏิบัติงานของบุคลากรโรงเรียนสังกัดสำนักงาน
คณะกรรมการส่งเสริมการศึกษาเอกชน ประเภทสามัญศึกษา
ในจังหวัดชลบุรี*

ADMINISTRATION ACCORDING TO THE PRINCIPLES OF GOOD
GOVERNANCE AND ORGANIZATIONAL COMMITMENT AFFECTING LIFE
QUALITY AT WORK OF SCHOOL PERSONNEL UNDER THE JURISDICTION
OF OFFICE OF THE PRIVATE EDUCATION COMMISSION, GENERAL
EDUCATION CATEGORY, IN CHONBURI PROVINCE

ปัทมา คุณสืบพงษ์พันธ์

Pattama Koonsuebpongphan

มหาวิทยาลัยปทุมธานี

Pathumthani University, Thailand

Corresponding Author's Email: joybenyapajoy@gmail.com

บทคัดย่อ

บทความวิจัยนี้มีวัตถุประสงค์เพื่อ 1) ศึกษาระดับคุณภาพชีวิตการปฏิบัติงานของบุคลากรของโรงเรียนสังกัดสำนักงานคณะกรรมการการส่งเสริมการศึกษาเอกชน 2) วิเคราะห์การบริหารงานตามหลักธรรมาภิบาลและความผูกพันต่อองค์การที่ส่งผลต่อคุณภาพชีวิตการปฏิบัติงานของบุคลากรของโรงเรียนสังกัดสำนักงานคณะกรรมการการส่งเสริมการศึกษาเอกชน 3) เสนอแนวทางในการพัฒนาคุณภาพชีวิตการปฏิบัติงานของบุคลากรของโรงเรียนสังกัดสำนักงานคณะกรรมการการส่งเสริมการศึกษาเอกชน ระเบียบวิธีวิจัยแบบผสมวิธีการวิจัยเชิงปริมาณ กลุ่มตัวอย่าง คือ บุคลากรของโรงเรียนสังกัดสำนักงานคณะกรรมการการส่งเสริมการศึกษาเอกชน ประเภทสามัญศึกษา ในอำเภอเมือง จังหวัดชลบุรี จำนวน 315 คน เครื่องมือที่ใช้ในการวิจัย คือ แบบสอบถาม การวิเคราะห์ข้อมูล ได้แก่ ค่าความถี่ ค่าร้อยละ ค่าเฉลี่ย ส่วนเบี่ยงเบนมาตรฐาน และการวิเคราะห์ถดถอยพหุคูณ การวิจัยเชิงคุณภาพ

* Received 5 October 2024; Revised 16 October 2024; Accepted 21 December 2024

ผู้ให้ข้อมูลสำคัญจำนวน จำนวน 20 คน เครื่องมือการวิจัยคือ แบบสัมภาษณ์เชิงลึก วิเคราะห์ข้อมูลโดยการวิเคราะห์เนื้อหาเชิงพรรณนา

ผลการศึกษาพบว่า 1) คุณภาพชีวิตการปฏิบัติงานของบุคลากร โดยภาพรวมอยู่ในระดับมาก ด้านที่ค่าเฉลี่ยมากที่สุดคือ ธรรมนูญในองค์กรหรือประชาธิปไตยในองค์กร รองลงมาคือ ลักษณะงานที่เป็นประโยชน์ต่อสังคม และน้อยที่สุดคือ ความสมดุลระหว่างงานกับชีวิตส่วนตัว 2) การบริหารงานตามหลักธรรมาภิบาลและความผูกพันต่อองค์กรของบุคลากร ได้แก่ หลักตอบสนอง หลักการมีส่วนร่วม ด้านภาวะผู้นำ และหลักมุ่งเน้นฉันทามติ ส่งผลต่อคุณภาพชีวิตการปฏิบัติงานของบุคลากรของโรงเรียนสังกัดสำนักงานคณะกรรมการการส่งเสริมการศึกษาเอกชน ประเภทสามัญศึกษา ในจังหวัดชลบุรี มีระดับนัยสำคัญทางสถิติที่ระดับ .05 และ 3) แนวทางในการพัฒนาคุณภาพชีวิตการปฏิบัติงานของบุคลากรของโรงเรียนสังกัดสำนักงานคณะกรรมการการส่งเสริมการศึกษาเอกชน ประเภทสามัญศึกษา ในจังหวัดชลบุรี จัดอบรมให้ความรู้และทักษะใหม่ๆ ที่เกี่ยวข้องกับการทำงาน เพื่อเพิ่มพูนความรู้และทักษะให้ทันสมัย สนับสนุนให้บุคลากรศึกษาต่อในระดับที่สูงขึ้น เพื่อเพิ่มโอกาสในการเติบโตในสายอาชีพ

คำสำคัญ: ธรรมาภิบาล, ความผูกพันต่อองค์กร, คุณภาพชีวิต

Abstract

This research aims to 1) study the level of quality of working life of personnel in schools under the Office of the Private Education Commission; 2) analyze the management based on the principles of good governance and organizational commitment that affect the quality of working life of personnel in schools under the Office of the Private Education Commission; and 3) propose guidelines for developing the quality of working life of personnel in schools under the Office of the Private Education Commission. The research methodology is a mixed-methods quantitative research. The sample group is 315 personnel in schools under the Office of the Private Education Commission, general education type, in Mueang District, Chonburi Province. The research instruments are questionnaires. Data analysis includes frequency, percentage, mean, standard deviation, and multiple regression analysis. Qualitative research.

There are 20 key informants. The research instrument is an in-depth interview. Data analysis is done by descriptive content analysis.

The results of the study found that 1) Overall, the quality of working life of personnel is at a high level. The aspect with the highest average value is organizational constitution or organizational democracy, followed by the nature of work that benefits society, and the least is work-life balance. 2) Management based on the principles of good governance and organizational commitment of personnel includes the principle of responsiveness, the principle of participation, and leadership. And the principle of consensus-based approach affects the quality of work life of personnel in schools under the Office of the Private Education Commission, general education type, in Chonburi Province, with a statistical significance level of .05 and 3) Guidelines for developing the quality of work life of personnel in schools under the Office of the Private Education Commission, general education type, in Chonburi Province, organizing training to provide new knowledge and skills related to work to increase knowledge and skills to be up-to-date, supporting personnel to continue their studies at a higher level to increase opportunities for career growth.

Keywords: Good Governance, Organizational Commitment, Life Quality

บทนำ

การบริหารงานตามหลักธรรมาภิบาลเป็นกระบวนการที่สำคัญในการพัฒนาคุณภาพชีวิตการปฏิบัติงานของบุคลากรในองค์กรการศึกษา ปัญหาที่พบในปัจจุบันคือการขาดความชัดเจนและการมีส่วนร่วมในกระบวนการบริหาร ทำให้คุณภาพชีวิตการปฏิบัติงานของบุคลากรลดลง ส่งผลกระทบต่อประสิทธิภาพการทำงานและความพึงพอใจในงาน (เสนห์ จัยโต, 2557) ซึ่ง ธรรมาภิบาล หมายถึง แนวคิดของการบริหารจัดการที่ดีในการจัดการองค์การภาครัฐ มีความเกี่ยวข้องกับการจัดการ การวางแผน วิสัยทัศน์ของการปฏิบัติงาน การเมืองในระบบประชาธิปไตย เช่น การมีระบบการเลือกตั้งอย่างยุติธรรม โปร่งใส สามารถตรวจสอบได้ ความเสมอภาคในการทำกิจกรรมทางการเมืองหรือของสังคม การเข้าไปมีบทบาทต่อการคัดค้านแนวทางการปฏิบัติงานของภาครัฐที่ไม่เห็นด้วยได้อย่างเสมอภาค ความ

เสรีในการออกเสียง การแสดงความคิดเห็น การร่วมกิจกรรม การเลือกศาสนา และความปลอดภัยในการดำเนินชีวิตในสังคม ฯลฯ เหล่านี้เกี่ยวข้องกับการบริหารจัดการของรัฐบาลทั้งสิ้นเป็นผลประโยชน์ที่สำคัญต่อชีวิตของประชาชน ซึ่งธรรมาภิบาลนั้นเข้าไปมีบทบาทต่อการเป็นกลไกให้ระบบการบริหารจัดการเหล่านั้นมีคุณภาพ มีประสิทธิภาพ ประสิทธิผล เกิดความคุ้มค่าต่อการดำเนินงานบริหารจัดการด้านงบประมาณอย่างแท้จริง สำหรับแนวทางการดำเนินงานตามหลักธรรมาภิบาลจะเกี่ยวข้องกับการร่วมมือกันระหว่างภาคส่วนอื่นได้แก่ ภาครัฐ ภาคเอกชน ภาคประชาชนในการทำกิจกรรมที่มีประโยชน์ต่อประเทศชาติบนพื้นฐานของระบอบประชาธิปไตยอันจะนำไปสู่การพัฒนาประเทศอย่างยั่งยืนได้ (เสนห์ จุ้ยโต, 2557) ซึ่งการบริหารงานที่ดี กระบวนการปฏิบัติงานที่เกิดขึ้นจากการตัดสินใจและเป็นกระบวนการที่เกี่ยวข้องกับการชี้นำไปสู่การปฏิบัติ หรือไม่ปฏิบัติ เป็นการดำเนินงานร่วมกัน มีกลยุทธ์แนวทางการทำงานอย่างมีทิศทาง มีขอบเขต มีบทบาทการดำเนินงานอย่างชัดเจน เป็นระบบการปฏิบัติงานที่ผู้ที่มีส่วนได้ส่วนเสียจะเข้าไปมีบทบาทมีส่วนร่วมในกิจกรรมได้ และต้องเป็นผู้ที่มีความรู้ ความสามารถอย่างเหมาะสมเพื่อการพัฒนางานร่วมกันได้อย่างมีคุณภาพเช่นกัน (Graham, et.al., 2003)

ตามหลักวิชาการ การบริหารงานที่ดีควรมีความโปร่งใส การมีส่วนร่วม และความรับผิดชอบต่อผลการทำงาน เพื่อสร้างความไว้วางใจและความพึงพอใจในงานของบุคลากรองค์กรที่มีการบริหารงานตามหลักธรรมาภิบาลอย่างเคร่งครัดจะสามารถพัฒนาคุณภาพชีวิต การปฏิบัติงานได้อย่างมีประสิทธิภาพ (Graham, et.al., 2003) อีกทั้ง ในการปฏิบัติงาน พนักงานที่มีความผูกพันต่อองค์กรสูง จะมีความเต็มใจที่จะใช้ความพยายามในการทำงานเพื่อองค์กร ความผูกพันต่อองค์กรน่าจะเป็นปัจจัยสนับสนุนไปสู่ความพยายาม และอาจมีผลเกี่ยวเนื่องกับการปฏิบัติงานด้วย เหตุนี้การสร้าง ความยึดมั่นผูกพันต่อองค์กรจึงเป็นเรื่องสำคัญ เพราะถ้าผู้บริหารสามารถทำให้บุคลากรมีความยึดมั่นผูกพันต่อองค์กรได้ก็จะทำให้เกิดประโยชน์แก่องค์กรหลายประการ ทั้งด้านการเพิ่มพูนประสิทธิภาพการทำงานของบุคลากร ทำให้บุคลากรมีขวัญและกำลังใจในการปฏิบัติงานหรือลดพฤติกรรมที่ไม่พึงประสงค์ต่าง ๆ ที่ก่อให้เกิดปัญหาการดำเนินงานขององค์กร อันมีผลทำให้องค์กรไม่สามารถบรรลุวัตถุประสงค์ตามที่องค์กรตั้งไว้ (สุกานดา ศุภคติสันต์, 2560) ซึ่งความผูกพันต่อองค์กรว่าเป็นการแสดงให้เห็นมากกว่าความจงรักภักดีตามปกติ เพราะความผูกพันจะเป็นความสัมพันธ์ที่เหนียวแน่น และผลักดันให้บุคคลเต็มใจที่จะอุทิศตัวเองเพื่อการสร้างสรรค์ให้องค์กรเจริญก้าวหน้าขึ้น ดังนั้นอาจกล่าวได้ว่าความผูกพันต่อองค์กรเป็นความรู้สึกที่ดีของบุคคลที่มีต่อองค์กรอย่าง

เหนียวแน่น โดยความรู้สึที่ดีจะทำให้บุคคลแสดงออกมาในรูปของการปฏิบัติตนให้เกิดประโยชน์ โดยที่บุคคลที่มีความผูกพันจะมีพฤติกรรมที่สอดคล้องกับเป้าหมายขององค์กรเสมอ (Mowday et.al ,1979)

คุณภาพชีวิตการปฏิบัติงานหมายถึง ทศนคติและความรู้สึกของพนักงานซึ่งได้รับมาจากประสบการณ์การปฏิบัติงาน ทำให้เกิดความพึงพอใจมีความสุขในการการปฏิบัติงานและมีสุขภาพจิตที่สมบูรณ์ คุณภาพชีวิตการการปฏิบัติงานเป็นการสนองตอบความต้องการ และความคาดหวังของพนักงาน ซึ่งจะส่งผลต่อองค์การและพนักงานในรูปแบบต่าง ๆ หากองค์การใด มีคุณภาพชีวิตการการปฏิบัติงานต่ำ ย่อมก่อให้เกิดปัญหาติดตามมากมาย ในทางตรงข้าม หากองค์การใดได้ดำเนินการให้พนักงานมีคุณภาพชีวิตการปฏิบัติงานที่เหมาะสมแล้ว ย่อมนำไปสู่ความพึงพอใจในงาน อันส่งผลต่อประสิทธิภาพงานของบุคลากรและขององค์การได้ (สำนักงานปลัดกระทรวงศึกษาธิการ, 2557) ซึ่งคุณภาพชีวิตการปฏิบัติงาน เป็นการให้ความสำคัญแก่พนักงานในองค์การ โดยมุ่งเน้นกระบวนการที่ทำให้พนักงานทำงานได้อย่างมีความสุขและเกิดความพึงพอใจในงานสูง นำไปสู่ผลที่ได้รับคือ พนักงานมีความผูกพันต่อองค์การและนำองค์การบรรลุเป้าหมายในที่สุด (Childers & Rao, 1992)

ระบบการศึกษาเอกชนนั้น เป็นลักษณะพึ่งพาตนเองเป็นหลัก รัฐบาลจะเข้ามาดูแลเพียงแค่บางส่วนเท่านั้น ซึ่ง ค่าตอบแทน เงินเดือนบุคลากร ส่วนนี้สถาบันต้องดูแลตนเองบริหารจัดการเองทั้งหมด ฉะนั้น จึงทำให้บุคลากรมีการเปลี่ยนงานกันบ่อยครั้ง อาจจะทำให้เกิดความผูกพันเพียงแค่ระยะเวลาหนึ่ง การที่องค์การจะมีการพัฒนาจึงจำเป็นต้องอาศัยผู้ที่มีความรู้ ความสามารถ และประสบการณ์ในการปฏิบัติงาน สิ่งต่างเหล่านี้มีผลต่อคุณภาพชีวิตการปฏิบัติงานของบุคลากรได้ ทั้ง ปัญหาความขัดแย้งระหว่างการบริหารงานที่ขาดความโปร่งใสและการมีส่วนร่วมของบุคลากรเป็นสาเหตุหลักที่ทำให้เกิดความไม่พึงพอใจในงานและการปฏิบัติงานที่ไม่มีประสิทธิภาพ สาเหตุหนึ่งที่ชัดเจนคือขาดการสื่อสารที่มีประสิทธิภาพและไม่เปิดโอกาสให้บุคลากรได้มีส่วนร่วมในการตัดสินใจ (Mowday et.al., 1979)

จากเหตุผลข้างต้น ผู้วิจัยจึงสนใจที่จะวิจัยเรื่องการบริหารงานตามหลักธรรมาภิบาลและความผูกพันต่อองค์การที่ส่งผลต่อคุณภาพชีวิตการปฏิบัติงานของบุคลากรของโรงเรียนสังกัดสำนักงานคณะกรรมการการส่งเสริมการศึกษาเอกชน ประเภทสามัญศึกษา ในจังหวัดชลบุรี ดังนั้น การวิจัยเรื่องการบริหารงานตามหลักธรรมาภิบาลและความผูกพันต่อองค์การที่ส่งผลต่อคุณภาพชีวิตการปฏิบัติงานของบุคลากรเป็นหัวข้อที่มีความสำคัญอย่างยิ่ง

เนื่องจากสามารถนำมาเป็นแนวทางในการพัฒนากระบวนการบริหารงานให้มีประสิทธิภาพมากขึ้น ซึ่งจะส่งผลดีต่อคุณภาพชีวิตการปฏิบัติงานและประสิทธิภาพของบุคลากรในระยะยาว

วัตถุประสงค์ของการวิจัย

1. เพื่อศึกษาระดับคุณภาพชีวิตการปฏิบัติงานของบุคลากรของโรงเรียนสังกัดสำนักงานคณะกรรมการการส่งเสริมการศึกษาเอกชน ประเภทสามัญศึกษา ในจังหวัดชลบุรี
2. เพื่อวิเคราะห์การบริหารงานตามหลักธรรมาภิบาลและความผูกพันต่อองค์กรที่ส่งผลต่อคุณภาพชีวิตการปฏิบัติงานของบุคลากรของโรงเรียนสังกัดสำนักงานคณะกรรมการการส่งเสริมการศึกษาเอกชน ประเภทสามัญศึกษา ในจังหวัดชลบุรี
3. เพื่อเสนอแนวทางในการพัฒนาคุณภาพชีวิตการปฏิบัติงานของบุคลากรของโรงเรียนสังกัดสำนักงานคณะกรรมการการส่งเสริมการศึกษาเอกชน ประเภทสามัญศึกษา ในจังหวัดชลบุรี

วิธีดำเนินการวิจัย

1. รูปแบบของการวิจัย

การวิจัยครั้งนี้ ใช้ระเบียบวิธีวิจัยแบบผสมผสานวิธี (Mixed Methods Research) โดยการวิจัยเชิงปริมาณ (Quantitative Research) เก็บรวบรวมข้อมูลโดยใช้แบบสอบถามจากกลุ่มตัวอย่างและการวิจัยเชิงคุณภาพ (Qualitative Research) จากการสัมภาษณ์เชิงลึก (In-depth Interview) ผู้ให้ข้อมูลสำคัญ (Key Informants)

2. ประชากร กลุ่มตัวอย่าง และผู้ให้ข้อมูลสำคัญ

2.1 ประชากร ได้แก่ บุคลากรของโรงเรียนสังกัดสำนักงานคณะกรรมการการส่งเสริมการศึกษาเอกชน ประเภทสามัญศึกษา ในอำเภอเมือง จังหวัดชลบุรี จำนวน 1,489 คน (สำนักงานศึกษาธิการจังหวัดชลบุรี, 2566)

2.2 กลุ่มตัวอย่าง ได้แก่ บุคลากรของโรงเรียนสังกัดสำนักงานคณะกรรมการการส่งเสริมการศึกษาเอกชน ประเภทสามัญศึกษา ในอำเภอเมือง จังหวัดชลบุรี โดยการคำนวณหาขนาดกลุ่มตัวอย่าง จากสูตรของทาโร่ ยามาเน่ (Yamane, 1973) ได้กลุ่มตัวอย่างจำนวน 315 คน ทำการสุ่มตัวอย่างแบบชั้นภูมิโดยอาศัยสัดส่วน (proportional stratified sampling) โดยจะแบ่งประชากรออกเป็นชั้นภูมิ ทำการเลือกตัวอย่างจากแต่ละชั้นในสัดส่วนที่แตกต่างกันซึ่งจะทำให้ได้ตัวอย่างที่เพียงพอในการสำรวจ เมื่อได้จำนวนกลุ่มตัวอย่างแล้วจึงสุ่ม

ตัวอย่างแบบง่าย (simple random sampling) คือ การสุ่มตัวอย่างที่ประชากรมีโอกาสเท่าเทียมกันที่จะได้รับการคัดเลือกเป็นตัวอย่าง โดยวิธีการจับสลาก (lottery sampling)

2.2 กลุ่มตัวอย่าง ได้แก่ ประชาชนที่มีสิทธิเลือกตั้งของเทศบาลตำบลเมืองคง อำเภอกง จังหวัดนครราชสีมา โดยการคำนวณหาขนาดกลุ่มตัวอย่าง จากสูตรของทาโร่ ยามาเน่ (Yamane, 1973 : 727-728) ได้กลุ่มตัวอย่าง จำนวน 327 คน โดยเลือกสุ่มตัวอย่างแบบบังเอิญ (Accidental Sampling) เพื่อให้ได้กลุ่มตัวอย่างตามจำนวนที่ได้คำนวณไว้

2.3 ผู้ให้ข้อมูลสำคัญ ได้แก่ บุคลากรระดับปฏิบัติ จำนวน 10 คน บุคลากรระดับผู้บริหาร จำนวน 10 คน รวมทั้งหมด 20 คน โดยการเลือกกลุ่มตัวอย่างแบบเจาะจง (Purposive Sampling)

3. เครื่องมือที่ใช้ในการวิจัย

3.1 เครื่องมือที่ใช้ในการวิจัยเชิงปริมาณ คือ แบบสอบถาม โดยการหาดัชนีความสอดคล้องของข้อคำถามกับวัตถุประสงค์ (IOC) ได้ค่าคะแนนของข้อคำถามเท่ากับ 0.80 -1.00 และคำนวณหาค่าความเชื่อมั่น (Reliability) เพื่อวัดความสอดคล้องภายในตามแนวคิดของครอนบาค (Cronbach) ด้วยวิธีการหาค่าสัมประสิทธิ์แอลฟา ได้ค่าความเชื่อมั่นทั้งฉบับ 0.882

3.2 เครื่องมือที่ใช้ในการวิจัยเชิงคุณภาพ คือ แบบสัมภาษณ์ชนิดมีโครงสร้าง (Structured Interview) โดยผู้วิจัยนำแบบสอบถามที่ได้รับการแก้ไขแล้วเสนอต่อผู้ทรงคุณวุฒิ 5 ท่าน เพื่อตรวจความสอดคล้องของความจริงเชิงเนื้อหา (Index of item objective congruence : IOC) โดยค่าดัชนีความสอดคล้องของข้อคำถามกับวัตถุประสงค์ (IOC) ได้ค่าคะแนนของข้อคำถามอยู่ระหว่าง 0.80 -1.00

4. การเก็บรวบรวมข้อมูล ผู้วิจัยดำเนินการขอหนังสือแนะนำตัวจากผู้อำนวยการหลักสูตรรัฐประศาสนศาสตรดุษฎีบัณฑิต มหาวิทยาลัยปทุมธานี เพื่อดำเนินการดังนี้

4.1 การเก็บรวบรวมข้อมูลเชิงปริมาณ โดยขอประสานความร่วมมือกับเลขาธิการสำนักงานคณะกรรมการส่งเสริมการศึกษาเอกชน ในการเก็บข้อมูลจากกลุ่มตัวอย่าง จำนวน 315 คน และเก็บแบบสอบถามคืนได้ครบตามจำนวน คิดเป็นร้อยละ 100

4.2 การเก็บรวบรวมข้อมูลเชิงคุณภาพ โดยประสานผู้ให้ข้อมูลสำคัญ เพื่อนัดหมายเวลาและขออนุญาตบันทึกเสียงการให้สัมภาษณ์ เพื่อนำข้อมูลมาใช้ในการกระบวนการตรวจสอบความถูกต้องในภายหลัง

5. การวิเคราะห์ข้อมูล

5.1 การวิเคราะห์ข้อมูลเชิงปริมาณ ใช้โปรแกรมสำเร็จรูปทางสถิติเพื่อการวิจัยทางสังคมศาสตร์ โดยใช้ 1. สถิติพรรณนา (Descriptive Statistics) ได้แก่ ค่าความถี่ และค่าร้อยละ ค่าเฉลี่ย ค่าเบี่ยงเบนมาตรฐาน 2. สถิติเชิงอนุมาน (Inferential Statistics) ได้แก่ การวิเคราะห์ถดถอยพหุคูณ (multiple regression analysis : MRA)

5.2 การวิเคราะห์ข้อมูลเชิงคุณภาพ โดยการใช้เทคนิคการวิเคราะห์เนื้อหา (Content Analysis Technique) ประกอบบริบท (Context) แล้วสังเคราะห์ข้อมูลโดยเขียนเป็นความเรียงและจัดกลุ่ม เพื่อนำเสนอข้อมูลในภาพรวม

ผลการวิจัย

1. ระดับคุณภาพชีวิตการปฏิบัติงานของบุคลากรของโรงเรียนสังกัดสำนักงานคณะกรรมการการส่งเสริมการศึกษาเอกชน ประเภทสามัญศึกษา ในจังหวัดชลบุรี โดยภาพรวมอยู่ในระดับมาก ($\bar{X} = 3.62$, S.D. = 0.19) เมื่อพิจารณาเป็นรายด้าน ด้านที่มีค่าเฉลี่ยมากที่สุด คือ ด้านธรรมณูญในองค์กรหรือประชาธิปไตยในองค์กร ($\bar{X} = 4.38$, S.D. = 0.49) รองลงมา คือ ลักษณะงานที่เป็นประโยชน์ต่อสังคม ($\bar{X} = 4.08$, S.D. = 0.50) และด้านที่มีค่าเฉลี่ยน้อยที่สุด คือ ความสมดุลระหว่างงานกับชีวิตส่วนตัว ($\bar{X} = 3.63$, S.D. = 0.44) ดังแสดงในตารางที่ 1

ตารางที่ 1 ค่าเฉลี่ยและค่าเบี่ยงเบนมาตรฐานของระดับคุณภาพชีวิตการปฏิบัติงานของบุคลากรของโรงเรียนสังกัดสำนักงานคณะกรรมการการส่งเสริมการศึกษาเอกชน ประเภทสามัญศึกษา ในจังหวัดชลบุรี ในภาพรวม



คุณภาพชีวิตการปฏิบัติงานของบุคลากร	\bar{X}	S.D.	ระดับ	ลำดับที่
1. ค่าตอบแทนที่เป็นธรรมและเพียงพอ	3.78	0.47	มาก	4
2. สิ่งแวดล้อมที่ถูกลักษณะและปลอดภัย	3.76	0.53	มาก	5
3. โอกาสในการพัฒนาความรู้ความสามารถ ของบุคคล	3.67	0.56	มาก	7
4. ความมั่นคงและความก้าวหน้าในงาน	3.88	0.45	มาก	3
5. การบูรณาการทางสังคมหรือการปฏิบัติงาน ร่วมกัน.	3.72	0.52	มาก	6
6. ธรรมเนียมในองค์กรหรือประชาธิปไตยใน องค์กร	4.38	0.49	มากที่สุด	1
7. ความสมดุลระหว่างงานกับชีวิตส่วนตัว	3.63	0.44	มาก	8
8. ลักษณะงานที่เป็นประโยชน์ต่อสังคม	4.08	0.50	มาก	2
รวม	3.86	0.17	มาก	

2. การบริหารงานตามหลักธรรมาภิบาลและความผูกพันต่อองค์กรที่ส่งผลต่อคุณภาพชีวิตการปฏิบัติงานของบุคลากรของโรงเรียนสังกัดสำนักงานคณะกรรมการการส่งเสริมการศึกษาเอกชน ประเภทสามัญศึกษา ในจังหวัดชลบุรี ผลการวิเคราะห์พบว่าตัวแปร การบริหารงานตามหลักธรรมาภิบาลและความผูกพันต่อองค์กรที่ส่งผลต่อคุณภาพชีวิตการปฏิบัติงานของบุคลากรของโรงเรียนสังกัดสำนักงานคณะกรรมการการส่งเสริมการศึกษาเอกชน ประเภทสามัญศึกษา ในจังหวัดชลบุรี โดยพิจารณาจากค่า Sig 0.05 ซึ่งน้อยกว่าระดับนัยสำคัญที่กำหนดที่ 0.05

พบว่า คะแนนมาตรฐานของการบริหารงานตามหลักธรรมาภิบาลและความผูกพันต่อองค์กรของบุคลากรของโรงเรียนสังกัดสำนักงานคณะกรรมการการส่งเสริมการศึกษาเอกชน ประเภทสามัญศึกษา ในจังหวัดชลบุรี ได้แก่ หลักตอบสนอง (X_3) หลักการมีส่วนร่วม (X_6) ด้านภาวะผู้นำ (X_{14}) และหลักมุ่งเน้นฉันทามติ (X_{10}) ส่งผลต่อคุณภาพชีวิตการปฏิบัติงานของบุคลากรของโรงเรียนสังกัดสำนักงานคณะกรรมการการส่งเสริมการศึกษาเอกชน ประเภทสามัญศึกษา ในจังหวัดชลบุรี (Y) ค่าสัมประสิทธิ์ถดถอยแบบคะแนนมาตรฐาน (Bata) มีค่าเท่ากับ .161, .159, .146 และ .113 โดยการบริหารงานตามหลักธรรมาภิบาลและความผูกพันต่อองค์กร หลักตอบสนอง (X_3) ส่งผลต่อคุณภาพชีวิตการปฏิบัติงานของบุคลากรของโรงเรียน

สังกัดสำนักงานคณะกรรมการการส่งเสริมการศึกษาเอกชน ประเภทสามัญศึกษา ในจังหวัดชลบุรี (Y) สูงสุด การบริหารงานตามหลักธรรมาภิบาลและความผูกพันต่อองค์กร การบริหารงานตามหลักธรรมาภิบาลและความผูกพันต่อองค์กร ส่งผลต่อคุณภาพชีวิตการปฏิบัติงานของบุคลากรของโรงเรียนสังกัดสำนักงานคณะกรรมการการส่งเสริมการศึกษาเอกชน ประเภทสามัญศึกษา ในจังหวัดชลบุรี (Y) ต่ำสุด มีค่าสหสัมพันธ์พหุคูณคุณภาพชีวิตการปฏิบัติงานของบุคลากรของโรงเรียนสังกัดสำนักงานคณะกรรมการการส่งเสริมการศึกษาเอกชน ประเภทสามัญศึกษา ในจังหวัดชลบุรี มีค่า (R) เท่ากับ .682 นอกจากนี้ค่า (R Square) มีค่าเท่ากับ 46.50 และมีความคลาดเคลื่อนในการพยากรณ์ .290 โดยสามารถเขียนสมการพยากรณ์คุณภาพชีวิตการปฏิบัติงานของบุคลากรของโรงเรียนสังกัดสำนักงานคณะกรรมการการส่งเสริมการศึกษาเอกชน ประเภทสามัญศึกษา ในจังหวัดชลบุรี (Y) ในรูปคะแนนดิบและคะแนนมาตรฐานได้ดังนี้

สมการพยากรณ์ในรูปคะแนนดิบ

$$\hat{Y} = 3.229 + 0.161(\text{หลักตบสนอง } X_3) + 0.159(\text{หลักการมีส่วนร่วม } X_6) + 0.146(\text{ด้านภาวะผู้นำ } X_{14}) + 0.113(\text{หลักมุ่งเน้นฉันทามติ } X_{10})$$

สมการพยากรณ์ในรูปคะแนนมาตรฐาน

$$\hat{Z} = 0.068(\text{หลักตบสนอง } X_3) + 0.059(\text{หลักการมีส่วนร่วม } X_6) + 0.055(\text{ด้านภาวะผู้นำ } X_{14}) + 0.043(\text{หลักมุ่งเน้นฉันทามติ } X_{10})$$

ดังแสดงในตารางที่ 2

ตารางที่ 2 แสดงผลการวิเคราะห์การถดถอยพหุคูณ



ตัวแปรอิสระ	B	Std. Error	Beta	t	Sig
ค่าคงที่ (Constant)	3.229	0.290		11.132	0.000
หลักธรรมาภิบาล					
หลักประสิทธิผล (X_1)	0.003	0.022	0.007	0.122	0.903
หลักประสิทธิภาพ (X_2)	0.027	0.021	0.072	1.281	0.201
หลักตอบสนอง (X_3)	0.068	0.021	0.161	2.867	0.001*
หลักการรับผิดชอบต่อ (X_4)	0.009	0.020	0.025	0.439	0.661
หลักความโปร่งใส (X_5)	0.024	0.022	0.063	1.077	0.282
หลักการมีส่วนร่วม (X_6)	0.059	0.021	0.159	2.775	0.006*
หลักการกระจายอำนาจ (X_7)	0.026	0.020	0.072	1.283	0.200
หลักนิติธรรม (X_8)	0.006	0.021	0.015	0.272	0.786
หลักความเสมอภาค (X_9)	0.025	0.021	0.068	1.176	0.241
หลักมุ่งเน้นฉันทามติ (X_{10})	0.043	0.022	0.113	2.014	0.045*
ความผูกพันต่อองค์กร					
ด้านองค์การ (X_{11})	0.030	0.023	0.076	1.348	0.179
ด้านงาน (X_{12})	0.008	0.021	0.022	0.391	0.696
ด้านการพัฒนาทรัพยากรมนุษย์ (X_{13})	0.031	0.020	0.091	1.599	0.111
ด้านภาวะผู้นำ (X_{14})	0.055	0.021	0.146	2.579	0.010*

R = 0.682 , R Square = 0.465 , Adjuster R Square = .355

Std. Error of the Estimate = 0.269260 F = 28.303 , Sig = 0.000

* มีนัยสำคัญทางสถิติที่ระดับ .05

3. แนวทางในการพัฒนาคุณภาพชีวิตการปฏิบัติงานของบุคลากรของโรงเรียนสังกัดสำนักงานคณะกรรมการการส่งเสริมการศึกษาเอกชน ประเภทสามัญศึกษา ในจังหวัดชลบุรี การบริหารงานตามหลักธรรมาภิบาลของโรงเรียนสังกัดสำนักงานคณะกรรมการการส่งเสริมการศึกษาเอกชน ประเภทสามัญศึกษา ในจังหวัดชลบุรี มีการส่งเสริมการพัฒนากระบวนการ ความสามารถของบุคลากรเพื่อให้มีศักยภาพพร้อมในการตอบสนองต่อความต้องการของประชาชนได้อย่างมีประสิทธิภาพ และส่งเสริมปลูกฝังลักษณะการดำเนินงานที่เป็นมิตร และช่วยให้บุคลากรมีความรู้สึกดีและมีความผูกพันต่อองค์กร ความผูกพันต่อองค์กรของบุคลากรโรงเรียนสังกัดสำนักงานคณะกรรมการการส่งเสริมการศึกษาเอกชน ประเภทสามัญศึกษา ในจังหวัดชลบุรี มีลักษณะของการบริหารจัดการที่ส่งเสริมและพัฒนาทักษะการนำของบุคลากรอย่างต่อเนื่องผ่านการฝึกอบรมต่าง ๆ ตลอดจนพัฒนาภาวะผู้นำจากการส่งเสริมการมีส่วนร่วมในการดำเนินงานในองค์กร ตลอดจนการรับฟังความคิดเห็นที่แตกต่างต่อการพัฒนาองค์กรของบุคลากรอย่างเหมาะสม คุณภาพชีวิตการปฏิบัติงานของบุคลากรของโรงเรียนสังกัดสำนักงานคณะกรรมการการส่งเสริมการศึกษาเอกชน ประเภทสามัญศึกษา ใน

จังหวัดชลบุรี มีการปฏิบัติงานที่เอื้อต่อการให้ความสำคัญการมีคุณภาพชีวิตการทำงาน สนับสนุนการแบ่งเวลาการปฏิบัติงานที่ดีและชัดเจน ผู้บริหารสามารถรับฟังเหตุผลของครูผู้สอน ช่วยให้ผู้บุคลากรได้มีความสุขในการปฏิบัติงานมากขึ้น

อภิปรายผล

1. ระดับคุณภาพชีวิตการปฏิบัติงานของบุคลากรของโรงเรียนสังกัดสำนักงานคณะกรรมการการส่งเสริมการศึกษาเอกชน ประเภทสามัญศึกษา ในจังหวัดชลบุรี โดยภาพรวมอยู่ในระดับมาก ด้านที่มีค่าเฉลี่ยมากที่สุด คือ ด้านธรรมณูญในองค์กรหรือประชาธิปไตยในองค์กร รองลงมา คือ ลักษณะงานที่เป็นประโยชน์ต่อสังคม และด้านที่มีค่าเฉลี่ยน้อยที่สุด คือ ความสมดุลระหว่างงานกับชีวิตส่วนตัว ที่เป็นเช่นนี้เพราะ โรงเรียนอาจมีระบบที่เปิดโอกาสให้บุคลากรทุกระดับได้มีส่วนร่วมในการตัดสินใจในเรื่องต่างๆ ที่เกี่ยวข้องกับการทำงาน เช่น การวางแผน การแก้ปัญหา หรือการพัฒนานโยบายต่างๆ การสื่อสารภายในองค์กรเป็นไปอย่างเปิดเผยและโปร่งใส ทำให้บุคลากรได้รับข้อมูลข่าวสารที่ถูกต้องและทันสมัยอยู่เสมอ สอดคล้องกับงานวิจัยของ ณัฐกร โสภานันท์ และ วอนชนก ไชยสุนทร (2560) ศึกษาเรื่องคุณภาพชีวิตในการทำงาน ความผูกพันต่อองค์กรที่มีผลต่อความพึงพอใจในการทำงานของบุคลากรสำนักงานสถิติแห่งชาติ พบว่า บุคลากรสำนักงานสถิติแห่งชาติ ให้ความสำคัญกับปัจจัยคุณภาพชีวิตในการทำงานรวมอยู่ในระดับมาก

2. การบริหารงานตามหลักธรรมาภิบาลและความผูกพันต่อองค์กรที่ส่งผลต่อคุณภาพชีวิตการปฏิบัติงานของบุคลากรของโรงเรียนสังกัดสำนักงานคณะกรรมการการส่งเสริมการศึกษาเอกชน ประเภทสามัญศึกษา ในจังหวัดชลบุรี ผลการวิเคราะห์พบว่าตัวแปร การบริหารงานตามหลักธรรมาภิบาลและความผูกพันต่อองค์กรที่ส่งผลต่อคุณภาพชีวิตการปฏิบัติงานของบุคลากรของโรงเรียนสังกัดสำนักงานคณะกรรมการการส่งเสริมการศึกษาเอกชน ประเภทสามัญศึกษา ในจังหวัดชลบุรี โดยพิจารณาจากค่า Sig 0.05 ซึ่งน้อยกว่าระดับนัยสำคัญที่กำหนดที่ 0.05 สอดคล้องกับงานวิจัยของ รัชดากร ทมิณเหมย (2556) ศึกษาเรื่องหลักธรรมาภิบาลกับประสิทธิผลขององค์การบริหารส่วนตำบลในเขตจังหวัดน่าน พบว่า หลักนิติธรรม หลักคุณธรรม หลักความโปร่งใส หลักการมีส่วนร่วม หลักความรับผิดชอบ และหลักความคุ้มค่า ส่งผลต่อประสิทธิผลขององค์การบริหารส่วนตำบลในเขตจังหวัดน่าน อย่างมี

นัยสำคัญทางสถิติที่ระดับ 0.05 โดยหลักนิติธรรมส่งผลเชิงบวกต่อประสิทธิผลขององค์การบริหารส่วนตำบลในเขตจังหวัดน่านสูงสุด และหลักความรับผิดชอบส่งผลเชิงลบต่อประสิทธิผลขององค์การบริหารส่วนตำบลในเขตจังหวัดน่านต่ำสุด และปัจจัยทั้ง 6 ด้านนี้สามารถอธิบายความเปลี่ยนแปลงของประสิทธิผลขององค์การบริหารส่วนตำบลในเขตจังหวัดน่านได้ร้อยละ 44.50

3. แนวทางในการพัฒนาคุณภาพชีวิตการปฏิบัติงานของบุคลากรของโรงเรียนสังกัดสำนักงานคณะกรรมการการส่งเสริมการศึกษาเอกชน ประเภทสามัญศึกษา ในจังหวัดชลบุรี การบริหารงานตามหลักธรรมาภิบาลของโรงเรียนสังกัดสำนักงานคณะกรรมการการส่งเสริมการศึกษาเอกชน ประเภทสามัญศึกษา ในจังหวัดชลบุรี มีการส่งเสริมการพัฒนาระบบงาน การความสามารถของบุคลากรเพื่อให้มีศักยภาพพร้อมในการตอบสนองต่อความต้องการของประชาชนได้อย่างมีประสิทธิภาพ และส่งเสริมปลูกฝังลักษณะการดำเนินงานที่เป็นมิตร และช่วยให้บุคลากรมีความรู้สึกรักดีและมีความผูกพันต่อองค์กร ความผูกพันต่อองค์กรของบุคลากรโรงเรียนสังกัดสำนักงานคณะกรรมการการส่งเสริมการศึกษาเอกชน ประเภทสามัญศึกษา ในจังหวัดชลบุรี มีลักษณะของการบริหารจัดการที่ส่งเสริมและพัฒนาทักษะการนำของบุคลากรอย่างต่อเนื่องผ่านการฝึกอบรมต่าง ๆ ตลอดจนพัฒนาภาวะผู้นำจากการส่งเสริมการมีส่วนร่วมในการดำเนินงานในองค์กร ตลอดจนการรับฟังความคิดเห็นที่แตกต่างต่อการพัฒนาองค์กรของบุคลากรอย่างเหมาะสม คุณภาพชีวิตการปฏิบัติงานของบุคลากรของโรงเรียนสังกัดสำนักงานคณะกรรมการการส่งเสริมการศึกษาเอกชน ประเภทสามัญศึกษา ในจังหวัดชลบุรี มีการปฏิบัติงานที่เอื้อต่อการให้ความสำคัญการมีคุณภาพชีวิตการทำงาน สนับสนุนการแบ่งเวลาการปฏิบัติงานที่ดีและชัดเจน ผู้บริหารสามารถรับฟังเหตุผลของครูผู้สอน ช่วยให้บุคลากรได้มีความสุขในการปฏิบัติงานมากขึ้น สอดคล้องกับ วรรณภา วงษ์ธง (2566) ได้ศึกษาเรื่อง แนวทางการพัฒนาคุณภาพชีวิตการทำงานของบุคลากรสายสนับสนุน มหาวิทยาลัยศิลปากร ผลการวิจัยพบว่า แนวทางการพัฒนาคุณภาพชีวิตการทำงานของบุคลากรสายสนับสนุน ได้แก่ การเพิ่มวงเงินสวัสดิการการรักษาพยาบาลและค่าเล่าเรียนบุตร ให้แก่บุคลากร การปรับปรุงระบบการรักษาความปลอดภัย การนำแนวทางการปฏิบัติที่ดีมาปรับใช้ในการทำงาน การแนะนำการทำผลงานเพื่อขอตำแหน่งในระดับที่สูงขึ้น การสร้างจิตสำนึกสาธารณะ การจัดสรรงานตามภาระงานให้ตรงตามตำแหน่งอย่างชัดเจนเป็นระบบ

ไม่ซับซ้อนและข้ามสายงานการกำหนดชั่วโมงการทำงานที่เหมาะสมและการสร้างภาพลักษณ์องค์กรอย่างต่อเนื่อง

องค์ความรู้ใหม่

จากการวิจัยเรื่อง การบริหารงานตามหลักธรรมาภิบาลและความผูกพันต่อองค์การที่ส่งผลต่อคุณภาพชีวิตการปฏิบัติงานของบุคลากรของโรงเรียนสังกัดสำนักงานคณะกรรมการส่งเสริมการศึกษาเอกชน ประเภทสามัญศึกษา ในจังหวัดชลบุรี ผู้วิจัยได้ศึกษาเอกสารแนวคิดที่เกี่ยวข้อง สรุปเป็นองค์ความรู้ได้ดังนี้

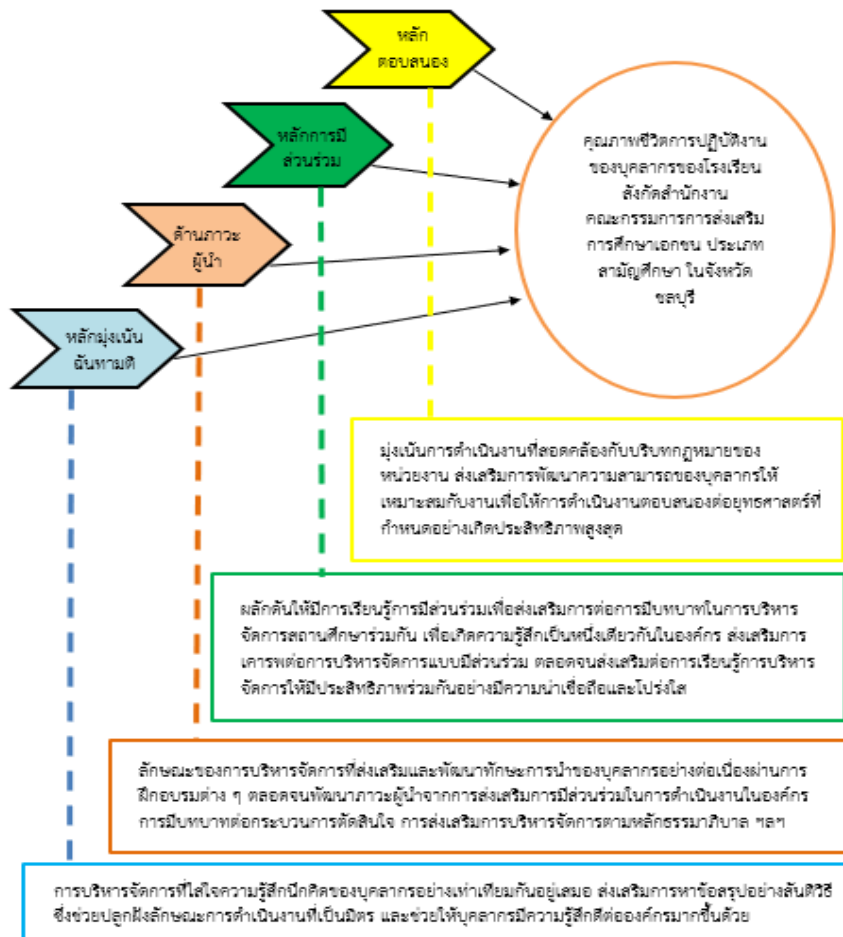

ภาพที่ 1 องค์ความรู้ใหม่

จากภาพที่ 1 องค์ความรู้ การบริหารงานตามหลักธรรมาภิบาลและความผูกพันต่อองค์การที่ส่งผลต่อคุณภาพชีวิตการปฏิบัติงานของบุคลากรของโรงเรียนสังกัดสำนักงานคณะกรรมการส่งเสริมการศึกษาเอกชน ประเภทสามัญศึกษา ในจังหวัดชลบุรี พบว่า

หลักตอบสนอง โดยมุ่งเน้นการดำเนินงานที่สอดคล้องกับบริบทกฎหมายของหน่วยงาน ส่งเสริมการพัฒนาความสามารถของบุคลากรให้เหมาะสมกับงานเพื่อให้การดำเนินงานตอบสนองต่อยุทธศาสตร์ที่กำหนดอย่างเกิดประสิทธิภาพสูงสุด

หลักการมีส่วนร่วม โดยผลักดันให้มีการเรียนรู้การมีส่วนร่วมเพื่อส่งเสริมการต่อยอดบทบาทในการบริหารจัดการสถานศึกษาร่วมกัน เพื่อเกิดความรู้สึกเป็นหนึ่งเดียวกันในองค์กร ส่งเสริมการเคารพต่อการบริหารจัดการแบบมีส่วนร่วม ตลอดจนส่งเสริมต่อการเรียนรู้การบริหารจัดการให้มีประสิทธิภาพร่วมกันอย่างมีความน่าเชื่อถือและโปร่งใส

ด้านภาวะผู้นำ โดยลักษณะของการบริหารจัดการที่ส่งเสริมและพัฒนาทักษะการนำของบุคลากรอย่างต่อเนื่องผ่านการฝึกอบรมต่าง ๆ ตลอดจนพัฒนาภาวะผู้นำจากการส่งเสริมการมีส่วนร่วมในการดำเนินงานในองค์กร การมีบทบาทต่อกระบวนการตัดสินใจ การส่งเสริมการบริหารจัดการตามหลักธรรมาภิบาล ฯลฯ

หลักมุ่งเน้นฉันทามติ โดยการบริหารจัดการที่ใส่ใจความรู้สึกนึกคิดของบุคลากรอย่างเท่าเทียมกันอยู่เสมอ ส่งเสริมการหาข้อสรุปอย่างสันติวิธีซึ่งช่วยปลูกฝังลักษณะการดำเนินงานที่เป็นมิตร และช่วยให้บุคลากรมีความรู้สึกดีต่อองค์กรมากขึ้นด้วย

สรุป/ข้อเสนอแนะ

จากการวิจัยเรื่อง “การบริหารงานตามหลักธรรมาภิบาลและความผูกพันต่อองค์การที่ส่งผลต่อคุณภาพชีวิตการปฏิบัติงานของบุคลากรโรงเรียนสังกัดสำนักงานคณะกรรมการส่งเสริมการศึกษาเอกชน ประเภทสามัญศึกษา ในจังหวัดชลบุรี” มีข้อเสนอแนะในเชิงนโยบายและข้อเสนอแนะเชิงปฏิบัติ ดังต่อไปนี้

ข้อเสนอแนะเชิงนโยบาย

1. ส่งเสริมการบริหารงานตามหลักธรรมาภิบาลในองค์กรการศึกษา
2. พัฒนาระบบการสื่อสารในองค์กรเพื่อเพิ่มความโปร่งใสและการมีส่วนร่วมของ

บุคลากร

3. จัดทำโปรแกรมการพัฒนาบุคลากรให้มีความรู้ในการบริหารงานตามหลักธรรมาภิบาล

ข้อเสนอแนะเชิงปฏิบัติการ

1. จัดฝึกอบรมเกี่ยวกับหลักธรรมาภิบาลและการบริหารงานให้แก่บุคลากร
2. สร้างช่องทางการสื่อสารที่เปิดโอกาสให้บุคลากรได้แสดงความคิดเห็นและมีส่วนร่วมในการตัดสินใจ

3. พัฒนาสภาพแวดล้อมในการทำงานให้มีความปลอดภัยและเหมาะสมต่อการปฏิบัติงาน

ข้อเสนอแนะในการวิจัยครั้งต่อไป

1. ข้อเสนอแนะเรื่องตัวแปร: เพิ่มการศึกษาตัวแปรอื่นๆ ที่อาจมีผลต่อคุณภาพชีวิตการปฏิบัติงานของบุคลากร เช่น ปัจจัยด้านครอบครัวและสังคม

2. ข้อเสนอแนะเรื่องประชากรในจังหวัดอื่น: ควรขยายการวิจัยไปยังจังหวัดอื่นที่มีลักษณะคล้ายคลึงกับ ชลบุรี เช่น ระยองและฉะเชิงเทรา

3. ข้อเสนอแนะเรื่องเทคนิควิจัย/เทคนิคการรวบรวมข้อมูล: ใช้เทคนิคการวิจัยแบบผสมผสาน (mixed methods) และเพิ่มการเก็บรวบรวมข้อมูลเชิงคุณภาพเพื่อให้ได้ข้อมูลที่ลึกซึ้งยิ่งขึ้น

เอกสารอ้างอิง

ณัฐกร โสภานันต์ และวอนชนก ไชยสุนทร. (2560). คุณภาพชีวิตในการทำงาน ความผูกพันต่อองค์กรที่มีผลต่อความพึงพอใจในการทำงานของบุคลากร สำนักงานสถิติแห่งชาติ. วารสารการบริหารและการจัดการ. 7(2). 1-19.

รัชดากร ทมिनเหมย. (2556). หลักธรรมาภิบาลกับประสิทธิผลขององค์การบริหารส่วนตำบลในเขตจังหวัดน่าน. นครราชสีมา: คณะรัฐศาสตร์ สาขารัฐประศาสนศาสตร์ วิทยาลัยนครราชสีมา.

วรรณภา วงษ์ธง. (2566). แนวทางการพัฒนาคุณภาพชีวิตการทำงานของบุคลากรสายสนับสนุน มหาวิทยาลัยศิลปากร. วารสารวิทยาการจัดการ. 7(2), 90-105.

สุกานดา ศุภคตีสันต์. (2560). ลักษณะส่วนบุคคลและสภาพแวดล้อมองค์การที่มีผลต่อความผูกพันต่อองค์การของพนักงาน : กรณีศึกษา บริษัทเงินทุนในเขตกรุงเทพมหานคร.

- ใน วิทยานิพนธ์พัฒนบริหารศาสตรมหาบัณฑิต สาขาวิชาพัฒนบริหารศาสตร์.
บัณฑิตวิทยาลัย: สถาบันบัณฑิตพัฒนบริหารศาสตร์.
- สำนักงานศึกษาธิการจังหวัดชลบุรี. (2566). จำนวนบุคลากรของโรงเรียนสังกัดสำนักงาน
คณะกรรมการการส่งเสริมการศึกษาเอกชน ประเภทสามัญศึกษา ในอำเภอเมือง
จังหวัดชลบุรี. ชลบุรี: สำนักงานศึกษาธิการจังหวัดชลบุรี.
- _____. (2557). รายงานการประเมินคุณภาพชีวิตการทำงานและความสุขของข้าราชการ
สำนักงานปลัดกระทรวงศึกษาธิการ ประจำปี พ.ศ.2557. กรุงเทพมหานคร: กลุ่ม
บริหารงานบุคคล สำนักงานอำนวยการสำนักงานปลัดกระทรวงศึกษาธิการ.
- เสนห์ จ้อยโต. (2557). มิติใหม่การบริหารธรรมาภิบาลขององค์การปกครองส่วนท้องถิ่น.
นนทบุรี: สำนักพิมพ์มหาวิทยาลัยสุโขทัยธรรมมาธิราช.
- Childers, T.L, & Rao, A.R. (1992). The influence of familial and peer-based
reference groups on consumer decisions. *Journal of Consumer
Research*. 19(1), 198-211.
- Graham John et.al. (2003). *Principles for Good Governance in the 21st Century*.
Ottawa: Institute on Governance.
- Mowday, R.T. et.al. (1979). The Measure of Organization Commitment. *Journal
of Vocational Behavior*, 14(2), 224-247.
- Yamane, T. (1973). *Statistic : An Introductory Analysis*. New York: Harper and
Row.

การบูรณาการหลักธรรมอริยบท 4 และการบริหารกิจการบ้านเมืองที่ดี

ที่ส่งผลต่อประสิทธิผลของเทศบาลตำบล ในจังหวัดชลบุรี*

INTEGRATION OF THE FOUR RDDHIPPADA (DHAMMA FOR SUCCESSFUL) AND GOOD GOVERNANCE AFFECTING THE EFFECTIVENESS OF SUBDISTRICT MUNICIPALITIES IN CHONBURI PROVINCE

พระปลัดมณู ฐานจาโร (ช่วยคิด)

Phrapaladmanu Thanacharo (Chouykit)

มหาวิทยาลัยปทุมธานี

Pathumthani University, Thailand

Corresponding Author's Email: joybenyapajoy@gmail.com

บทคัดย่อ

บทความวิจัยนี้มีวัตถุประสงค์เพื่อ 1) ศึกษาระดับประสิทธิผลของเทศบาลตำบล ในจังหวัดชลบุรี 2) วิเคราะห์การบูรณาการหลักธรรมอริยบท 4 และการบริหารกิจการบ้านเมืองที่ดีที่ส่งผลต่อประสิทธิผลของเทศบาลตำบล ในจังหวัดชลบุรี และ 3) เสนอแนวทางการพัฒนาประสิทธิผลของเทศบาลตำบล ในจังหวัดชลบุรี ระเบียบวิธีวิจัยแบบผสมผสานวิธี การวิจัยเชิงปริมาณ กลุ่มตัวอย่าง คือ ประชาชนที่มีอายุ 18 ปีขึ้นไปที่มีสิทธิ์เลือกตั้งในเขตเทศบาลตำบล ในจังหวัดชลบุรี จำนวน 400 คน เครื่องมือที่ใช้ในการวิจัย คือ แบบสอบถาม การวิเคราะห์ข้อมูล ได้แก่ ค่าความถี่ ค่าร้อยละ ค่าเฉลี่ย ค่าส่วนเบี่ยงเบนมาตรฐาน และการวิเคราะห์ถดถอยพหุคูณ การวิจัยเชิงคุณภาพ ผู้ให้ข้อมูลสำคัญจำนวน จำนวน 20 คน เครื่องมือการวิจัย คือ แบบสัมภาษณ์เชิงลึก วิเคราะห์ข้อมูลโดยการวิเคราะห์เนื้อหาเชิงพรรณนา

ผลการศึกษาพบว่า 1) ประสิทธิภาพองค์การของเทศบาลตำบล ในจังหวัดชลบุรี โดยภาพรวมอยู่ในระดับมาก โดยเรียงค่าเฉลี่ยมากไปน้อย คือ ด้านการแข่งขัน-คุณค่า

* Received 5 October 2024; Revised 16 October 2024; Accepted 21 December 2024



เชิงระบบ ด้านการบรรลุเป้าหมาย และ ด้านเชิงกลยุทธ์-เฉพาะส่วน ตามลำดับ 2) การบูรณาการหลักธรรมอริยบท 4 และการบริหารกิจการบ้านเมืองที่ดีของเทศบาลตำบล ในจังหวัดชลบุรี หลักวิริยะ หลักมุ่งเน้นฉันทามติ หลักความโปร่งใส และหลักวิมังสา ส่งผลต่อประสิทธิผลของเทศบาลตำบล ในจังหวัดชลบุรี มีระดับนัยสำคัญทางสถิติที่ระดับ .05 และ 3) แนวทางการพัฒนาประสิทธิผลของเทศบาลตำบล ในจังหวัดชลบุรี โดยนำหลักธรรมอริยบท 4 มาใช้ในการดำเนินงานควบคู่กับการนำหลักการจัดการบ้านเมืองที่ดีในด้านความโปร่งใสและด้านมุ่งเน้นฉันทามติ เพื่อในการดำเนินงานนั้นเป็นไปอย่างราบรื่นและบรรลุเป้าหมายที่ตั้งไว้อย่างเป็นรูปธรรมและเชิงประจักษ์

คำสำคัญ: อริยบท 4, การบริหารกิจการบ้านเมือง, ประสิทธิผล

Abstract

This research aims to 1) study the effectiveness of sub-district municipalities in Chonburi Province 2) analyze the integration of the four principles of Dhamma and good governance that affect the effectiveness of sub-district municipalities in Chonburi Province and 3) propose guidelines for developing the effectiveness of sub-district municipalities in Chonburi Province. The research methodology is a mixed-methods quantitative research. The sample is 400 people aged 18 years and over who are eligible to vote in sub-district municipalities in Chonburi Province. The research instrument is a questionnaire. Data analysis includes frequency, percentage, mean, standard deviation, and multiple regression analysis. Qualitative research, 20 key informants, the research instrument is an in-depth interview. Data analysis is done by descriptive content analysis.

The results of the study found that 1) The overall organizational effectiveness of sub-district municipalities in Chonburi Province is at a high level. The average values are ranked from highest to lowest: competition-value, system, goal achievement, and strategic-specific, respectively. 2) The integration of the four principles of Dhamma and good governance of sub-district

municipalities in Chonburi Province, the principle of diligence, the principle of consensus, and the principle of transparency and the principle of investigation affects the effectiveness of sub-district municipalities in Chonburi Province with a statistical significance level of .05 and 3) guidelines for developing the effectiveness of sub-district municipalities in Chonburi Province by using the principles of the Four Bases of Dhamma in operations along with the use of good governance principles in terms of transparency and focusing on consensus so that operations are smooth and achieve the set goals in a tangible and empirical way.

Keywords: Four Rddhippada, Good Governance, Effectiveness

บทนำ

ในปัจจุบัน การบริหารกิจการบ้านเมืองที่ดีเป็นสิ่งสำคัญอย่างยิ่งในการพัฒนาองค์กรปกครองส่วนท้องถิ่น โดยเฉพาะอย่างยิ่งเทศบาลตำบลในจังหวัดชลบุรี ที่มีบทบาทในการให้บริการและตอบสนองความต้องการของประชาชน อย่างไรก็ตาม พบว่าเทศบาลบางแห่งยังขาดประสิทธิผลในการบริหารจัดการ และไม่สามารถบรรลุเป้าหมายที่ตั้งไว้ได้ เช่น การขาดความโปร่งใสและการมีส่วนร่วมของประชาชนในการตัดสินใจ การนำหลักธรรมคำสอนในพระพุทธศาสนาใช้ในการบริหารจัดการเทศบาล ก็มีความสำคัญ โดยเฉพาะอย่างยิ่งหลักอิทธิบาทธรรม ที่ช่วยเสริมกำลังใจและผลักดันการทำงานให้บรรลุเป้าหมายขององค์กร ประกอบด้วย ฉันทะ คือ ความพอใจในการกระทำสิ่งหนึ่ง สิ่งใด วิริยะ คือ ความขยันหมั่นเพียรและอดทนในการทำสิ่งต่าง ๆ จิตตะ คือ ความตั้งใจที่จะทำงานให้สำเร็จ ไม่ทอดทิ้งงาน วิมังสา คือ ความคิดพิจารณาไตร่ตรองหาเหตุผลในสิ่งที่ทำอยู่เสมอ ซึ่งหลักอิทธิบาทธรรม เป็นเครื่องมือที่ทำให้บรรลุถึงผลสัมฤทธิ์ในการปฏิบัติงานเชิงพุทธ (พระครูอุทัยสุตกิจ, 2558) ทั้งยังเป็นหลักธรรมที่ปฏิบัติเพื่อเอาชนะ ปัญหาและอุปสรรค ต่างๆ เป็นหนทางนำไปสู่ความสำเร็จ ในหน้าที่การงานต่างๆตามที่มุ่งหวังไว้ ซึ่ง ประกอบองค์ประกอบด้วยฉันทะ (ความพอใจ) วิริยะ (ความเพียร) จิตตะ (ความคิด) และวิมังสา (ความไตร่ตรอง) (สุพันธ์ แสนสี, 2558)

ตามหลักการบริหารจัดการบ้านเมืองที่ดี เทศบาลตำบลควรมีความโปร่งใสและสามารถตรวจสอบได้ มีการมีส่วนร่วมของประชาชนในการตัดสินใจ และการตอบสนองต่อ

ความต้องการของประชาชนอย่างมีประสิทธิภาพ ซึ่งสิ่งเหล่านี้จะช่วยให้เทศบาลตำบลสามารถบรรลุเป้าหมายและมีประสิทธิผลในการบริหารจัดการ ในการประยุกต์ใช้หลักอิทธิบาท 4 เพื่อการบริหารองค์กรให้ประสบความสำเร็จนั้น ต้องเริ่มจากความรู้ความเข้าใจในหลักอิทธิบาท 4 ของผู้บริหารก่อน ทั้งนี้ การรู้หลักปฏิบัติที่ถูกต้องจะ ก่อให้เกิดเป็นเครื่องจูงใจผลักดันให้เกิด การปฏิบัติที่ถูกต้องจึงจะบริหารองค์กรให้พบกับความสำเร็จได้ ดังนั้น ผู้บริหารองค์กรควรประพฤติปฏิบัติตนตามหลักอิทธิบาท 4 และมีความสำคัญเป็นอย่างมาก ทั้งนี้ก็เพราะว่า การฝึกหัดคนให้มีคุณธรรมตามหลักอิทธิบาท 4 นี้จัดเป็นการใช้ปัญญา ในการพิจารณาหาเหตุผล และกระบวนการทำงาน โดยวิมังสาเป็นผลของจิตตะ คือเมื่อตรวจตราดูแล้วเห็นว่า การทำงาน ของตนยังบกพร่องอยู่หรือผิดพลาดประสงค์ อีกอย่างหนึ่ง คือพิจารณาเหตุผลในการทำงานตาม ขั้นตอน งานที่ลงมือทำแล้วนั้นได้ผลเป็นขั้น ๆ อย่างไร เป็นการทบทวนผลว่าเป็นที่พึงปรารถนาหรือไม่ ถ้าได้ผลไม่เป็นที่น่าพอใจหรือได้ผลที่ไม่พึงปรารถนา ก็จัดแก้ไขหรือปรับปรุงตามกระบวนการอิทธิบาท 4 นั้น (สุทธิพงษ์ ศรีวิชัย, 2550) การบริหารจัดการบ้านเมืองที่ดี นั้น จะต้องเป็นการบริหารที่ยึดหลักธรรมภิบาลตามแนวทางพระพุทธศาสนาในการปฏิบัติงาน คือ เริ่มจากศีล สมาธิ ปัญญา รู้จักอริยสัจ 4 มีการพิจารณาอย่างครบถ้วนคือ โยนิโสมนสิการ มีสติ ระลึกได้ มีสัมปชัญญะ รู้จักตัว (รู้รอบ) ตามพระไตรปิฎกนำเสนอแหล่งที่มาของความรู้ 3 ขาคือ พระสูตรเป็นกรณีศึกษา อาทิ นิทานเรื่องความดี ความไม่ดีต่างๆ พระวินัย กฎระเบียบที่จะต้องปฏิบัติและข้อที่ไม่ควรทำอื่น ๆ เช่น การยี่ดวินัยตัวบทกฎหมายรัฐธรรมนูญ และประเพณีอันดีงามของสังคม (บุญทัน ดอกไธสง, 2551)

ดังนั้น ระเบียบบริหารราชการถือเป็นเสมือนข้อตกลงในการกำหนดและแบ่งแยกหน่วยงาน เพื่อรับผิดชอบการดำเนินการตามหน้าที่และกำหนดแนวทางในการปฏิบัติงานตามขอบเขตหน้าที่ที่รับผิดชอบ เพื่อให้การบริหารงานมีประสิทธิภาพ เปรียบเสมือนการควบคุมเครื่องจักรกลขนาดใหญ่ ซึ่งจะต้องมีระบบการทำงาน วิธีปฏิบัติ และระเบียบที่รัดกุม เพื่อให้การดำเนินงานบรรลุวัตถุประสงค์ ระเบียบบริหารราชการมีที่มาจากประเพณีการปกครอง และได้มีวิวัฒนาการเรื่อยมาจนกระทั่งมีการตราเป็นกฎหมายเพื่อใช้ในการบริหารประเทศ สำหรับโครงสร้างการบริหารราชการโดยทั่วไปที่มีการใช้อยู่ในประเทศต่าง ๆ มีอยู่ 3 หลักด้วยกันคือ หลักการรวมอำนาจทางปกครอง หลักการแบ่งอำนาจทางปกครองและหลักการกระจายอำนาจทางปกครอง ซึ่งแต่ละประเทศย่อมเลือกใช้ให้เหมาะสมกับระบอบการปกครองของตน (กิตติวัฒน์ รัตนดิลก ณ ภูเก็ต, 2553) ซึ่งการพัฒนาองค์กรปกครองส่วนท้องถิ่นให้มีความเข้มแข็งเป็นรากแก้วของการพัฒนาประชาธิปไตยได้นั้น จำเป็นต้องมีการ

วางรากฐานในการบริหารจัดการขององค์กรให้เกิดความเที่ยงตรง ความยุติธรรม และให้ความเสมอภาคแก่ประชาชนในท้องถิ่น การให้ความสำคัญกับหลักการบริหารจัดการบ้านเมืองที่ดี (good governance) ถือเป็นมาตรการหนึ่งที่สามารถหยิบยกขึ้นมาเป็นบรรทัดฐานในการปกครององค์กรปกครองส่วนท้องถิ่นโดยมากหน่วยราชการต่างๆ ของไทยยอมรับไปในแนวทางเดียวกับสำนักงานคณะกรรมการพัฒนาระบบราชการ ที่ยึดหลักแนวความคิดการบริหารจัดการบ้านเมืองที่ดีเป็นพื้นฐานประการหนึ่งในการปฏิรูประบบราชการ โดยเห็นว่า good governance ก็คือการบริหารที่สามารถตรวจสอบได้มีประสิทธิภาพ (โกวิทย์ พวงงาม, 2550)

ปัญหาความขัดแย้งที่พบ คือ การที่เทศบาลตำบลบางแห่งยังขาดความโปร่งใสและการมีส่วนร่วมของประชาชน ซึ่งเป็นสิ่งที่ขัดแย้งกับหลักการบริหารกิจการบ้านเมืองที่ดี สาเหตุหนึ่งอาจมาจากการที่ผู้บริหารขาดความรู้ความเข้าใจในหลักธรรมาภิบาล ที่มาสามารถช่วยเสริมสร้างความโปร่งใสและประสิทธิภาพในการบริหารจัดการ นอกจากนี้ยังมีปัจจัยอื่นๆ เช่น การขาดการฝึกอบรมและการพัฒนาทักษะของผู้บริหาร ซึ่งเทศบาลตำบลในจังหวัดชลบุรี ก็ได้เป็นองค์กรปกครองส่วนท้องถิ่นที่มีความจำเป็นในการตอบสนองความต้องการของประชาชน อันจะนำไปสู่ประสิทธิผลขององค์กร จังหวัดชลบุรีเป็นจังหวัดหนึ่งที่แหล่งท่องเที่ยวทางธรรมชาติที่หลากหลาย และองค์กรปกครองส่วนท้องถิ่นมีบทบาทในการพัฒนา มีการอาศัยหลายภาคส่วนรวมถึงการนำหลักการบริหารต่างๆ เนื่องจากมีปัญหาในการบริหารจัดการที่ดี มีการใช้อำนาจเฉพาะกลุ่ม ในการบริหารจัดการนั้นควรยึดมั่นในความโปร่งใส เป็นธรรม รวมไปถึงการนำหลักธรรม มาใช้เป็นองค์ประกอบในการบริหารจัดการ เพื่อประสิทธิภาพที่ดียิ่งขึ้น

เหตุผลที่เลือกปัญหาการขาดความโปร่งใสและการมีส่วนร่วมของประชาชนในเทศบาลตำบล เป็นหัวข้อวิจัยเนื่องจากเป็นปัจจัยที่สำคัญและมีผลกระทบต่อประสิทธิภาพของการบริหารจัดการ การนำหลักธรรมาภิบาล 4 มาใช้ในการบริหารจัดการเทศบาลตำบลจะสามารถช่วยแก้ไขปัญหานี้ได้อย่างมีประสิทธิภาพ และเสริมสร้างความโปร่งใสและการมีส่วนร่วมของประชาชนให้ดียิ่งขึ้น จากสภาพปัญหาที่กล่าวถึงข้างต้นนี้ วิจัยเรื่อง การบูรณาการหลักธรรมาภิบาล 4 และการบริหารกิจการบ้านเมืองที่ดีที่ส่งผลต่อประสิทธิภาพของเทศบาลตำบล ในจังหวัดชลบุรี เพื่อเป็นแนวทางในการพัฒนาประสิทธิผลองค์กรของเทศบาลตำบลในจังหวัดชลบุรีให้ดียิ่งขึ้นต่อไป

วัตถุประสงค์ของการวิจัย

1. เพื่อศึกษาระดับประสิทธิผลของเทศบาลตำบล ในจังหวัดชลบุรี
2. เพื่อวิเคราะห์การบูรณาการหลักธรรมอิทธิบาท 4 และการบริหารกิจการบ้านเมืองที่ดีที่ส่งผลต่อประสิทธิผลของเทศบาลตำบล ในจังหวัดชลบุรี
3. เพื่อเสนอแนวทางการพัฒนาประสิทธิผลของเทศบาลตำบล ในจังหวัดชลบุรี

วิธีดำเนินการวิจัย

1. รูปแบบของการวิจัย
การวิจัยครั้งนี้ ใช้ระเบียบวิธีวิจัยแบบผสมวิธี (Mixed Methods Research) โดยการวิจัยเชิงปริมาณ (Quantitative Research) เก็บรวบรวมข้อมูลโดยใช้แบบสอบถามจากกลุ่มตัวอย่างและการวิจัยเชิงคุณภาพ (Qualitative Research) จากการสัมภาษณ์เชิงลึก (In-depth Interview) ผู้ให้ข้อมูลสำคัญ (Key Informants)
2. ประชากร กลุ่มตัวอย่าง และผู้ให้ข้อมูลสำคัญ
 - 2.1 ประชากร ได้แก่ ประชาชนที่มีอายุ 18 ปีขึ้นไปและมีทะเบียนบ้านอยู่ในเขตเทศบาลตำบลในจังหวัดชลบุรี จำนวน 393,881 คน (ที่มา : สำนักบริหารทะเบียนกรมการปกครอง กระทรวงมหาดไทย พ.ศ. 2565)
 - 2.2 กลุ่มตัวอย่าง ได้แก่ ประชากร ได้แก่ ประชาชนที่มีอายุ 18 ปีขึ้นไปและมีทะเบียนบ้านอยู่ในเขตเทศบาลตำบลในจังหวัดชลบุรี จำนวน 400 คน โดยเลือกกลุ่มตัวอย่างแบบบังเอิญ (Accidental Sampling) เพื่อให้ได้กลุ่มตัวอย่างตามจำนวนที่ได้คำนวณไว้
 - 2.3 ผู้ให้ข้อมูลสำคัญ ได้แก่ ผู้บริหารเทศบาลตำบลในจังหวัดชลบุรี จำนวน 10 คน และประชาชนที่มีอายุ 18 ปีขึ้นไปที่มีสิทธิ์เลือกตั้งในเขตเทศบาลตำบล ในจังหวัดชลบุรี จำนวน 10 คน รวม 20 คน โดยการเลือกกลุ่มตัวอย่างแบบเจาะจง (Purposive Sampling)
3. เครื่องมือที่ใช้ในการวิจัย
 - 3.1 เครื่องมือที่ใช้ในการวิจัยเชิงปริมาณ คือ แบบสอบถาม โดยการหาดัชนีความสอดคล้องของข้อคำถามกับวัตถุประสงค์ (IOC) ได้ค่าคะแนนของข้อคำถามเท่ากับ 0.80 -1.00 และคำนวณหาค่าความเชื่อมั่น (Reliability) เพื่อวัดความสอดคล้องภายในตามแนวคิดของครอนบาค (Cronbach) ด้วยวิธีการหาค่าสัมประสิทธิ์แอลฟา ได้ค่าความเชื่อมั่นทั้งฉบับ 0.90

3.2 เครื่องมือที่ใช้ในการวิจัยเชิงคุณภาพ คือ แบบสัมภาษณ์ชนิดมีโครงสร้าง (Structured Interview) โดยการหาดัชนีความสอดคล้องของข้อความกับวัตถุประสงค์ (IOC) ได้ค่าคะแนนของข้อความเท่ากับ 0.80 – 1.00

4. การเก็บรวบรวมข้อมูล ผู้วิจัยดำเนินการขอหนังสือแนะนำตัวจากผู้อำนวยการหลักสูตรรัฐประศาสนศาสตรดุษฎีบัณฑิต มหาวิทยาลัยปทุมธานี เพื่อดำเนินการดังนี้

4.1 การเก็บรวบรวมข้อมูลเชิงปริมาณ โดยขอประสานความร่วมมือกับนายกเทศบาลตำบล ในจังหวัดชลบุรี ในการเก็บข้อมูลจากกลุ่มตัวอย่าง จำนวน 400 คน และเก็บแบบสอบถามคืนได้ครบตามจำนวน คิดเป็นร้อยละ 100

4.2 การเก็บรวบรวมข้อมูลเชิงคุณภาพ โดยประสานผู้ให้ข้อมูลสำคัญ เพื่อนัดหมายเวลาและขออนุญาตบันทึกเสียงการให้สัมภาษณ์ เพื่อนำข้อมูลมาใช้ในการระบวงการตรวจสอบความถูกต้องในภายหลัง

5. การวิเคราะห์ข้อมูล

5.1 การวิเคราะห์ข้อมูลเชิงปริมาณ ใช้โปรแกรมสำเร็จรูปทางสถิติเพื่อการวิจัยทางสังคมศาสตร์ โดยใช้ 1. สถิติพรรณนา (Descriptive Statistics) ได้แก่ ค่าความถี่ และค่าร้อยละ ค่าเฉลี่ย ค่าเบี่ยงเบนมาตรฐาน 2. สถิติเชิงอนุมาน (Inferential Statistics) ได้แก่ การวิเคราะห์ถดถอยพหุคูณ (multiple regression analysis : MRA)

5.2 การวิเคราะห์ข้อมูลเชิงคุณภาพ โดยการใช้เทคนิคการวิเคราะห์เนื้อหา (Content Analysis Technique) ประกอบบริบท (Context) แล้วสังเคราะห์ข้อมูลโดยเขียนเป็นความเรียงและจัดกลุ่ม เพื่อนำเสนอข้อมูลในภาพรวม

ผลการวิจัย

1. ระดับประสิทธิผลของเทศบาลตำบล ในจังหวัดชลบุรี โดยภาพรวมอยู่ในระดับมาก ($\bar{X} = 3.73$, S.D. = 0.28) เมื่อพิจารณาเป็นรายด้าน พบว่า อยู่ในระดับมากทุกด้าน ซึ่งเรียงลำดับจากค่าเฉลี่ยมากไปน้อย คือ ด้านการแข่งขัน-คุณค่า ($\bar{X} = 3.83$, S.D. = 0.44) รองลงมา คือ เจริญระบบ ($\bar{X} = 3.79$, S.D. = 0.50) ด้านการบรรลุเป้าหมาย ($\bar{X} = 3.74$, S.D. = 0.44) และด้านที่มีค่าเฉลี่ยน้อยที่สุด คือ เจริญกลยุทธ์-เฉพาะส่วน ($\bar{X} = 3.58$, S.D. = 0.54) ตามลำดับ ดังแสดงในตารางที่ 1

ตารางที่ 1 ค่าเฉลี่ยและค่าเบี่ยงเบนมาตรฐานของประสิทธิผลองค์การของเทศบาลตำบล ในจังหวัดชลบุรี ในภาพรวม

ประสิทธิผลองค์การ	\bar{X}	S.D.	ระดับ	ลำดับที่
1. การบรรลุเป้าหมาย	3.74	0.44	มาก	3
2. เชิงระบบ	3.79	0.50	มาก	2
3. เชิงกลยุทธ์-เฉพาะส่วน	3.58	0.54	มาก	4
4. การแข่งขัน-คุณค่า	3.83	0.44	มาก	1
รวม	3.73	0.28	มาก	

ตารางที่ 2 แสดงผลการวิเคราะห์การถดถอยพหุคูณ

ตัวแปรอิสระ	B	Std. Error	Beta	t	Sig
ค่าคงที่ (Constant)	2.148	0.339		9.296	0.000
หลักอิทธิบาท 4					
ฉันทะ (X_1)	0.004	0.029	0.007	0.145	0.885
วิริยะ (X_2)	0.102	0.031	0.177	3.524	0.000
จิตตะ (X_3)	0.006	0.030	0.009	0.185	0.853
วิมังสา (X_4)	0.065	0.022	0.095	1.616	0.040
การบริหารจัดการบ้านเมืองที่ดี					
หลักประสิทธิผล (X_5)	0.012	0.030	0.021	0.410	0.682
หลักประสิทธิภาพ (X_6)	0.022	0.028	0.039	0.776	0.438
หลักตอบสนอง (X_7)	0.016	0.031	0.027	0.521	0.603
หลักการรับผิดชอบต่อ (X_8)	0.005	0.030	0.008	0.154	0.877
หลักความโปร่งใส (X_9)	0.073	0.027	0.132	2.490	0.013
หลักการมีส่วนร่วม (X_{10})	0.005	0.031	0.009	0.168	0.867
หลักการกระจายอำนาจ (X_{11})	0.027	0.030	0.047	0.919	0.359
หลักนิติธรรม (X_{12})	0.034	0.028	0.063	1.229	0.220
หลักความเสมอภาค (X_{13})	0.022	0.028	0.042	0.812	0.417
หลักมุ่งเน้นด้านทามติ (X_{14})	0.092	0.029	0.162	3.198	0.001

R = 0.650 , R Square = 0.423 , Adjuster R Square =.429

Std. Error of the Estimate = 0.270764 F = 16.841 , Sig = 0.000

* มีนัยสำคัญทางสถิติที่ระดับ .05

จากตารางที่ 2 ผลการวิเคราะห์พบว่าตัวแปร การบูรณาการหลักธรรมอิทธิบาท 4 และการบริหารกิจการบ้านเมืองที่ดีที่ส่งผลต่อประสิทธิผลของเทศบาลตำบล ในจังหวัดชลบุรี โดยพิจารณาจากค่า Sig 0.05 ซึ่งน้อยกว่าระดับนัยสำคัญที่กำหนดที่ 0.05

พบว่า คะแนนมาตรฐานของการบูรณาการหลักธรรมอิทธิบาท 4 และการบริหารกิจการบ้านเมืองที่ดีของเทศบาลตำบล ในจังหวัดชลบุรี หลักวิริยะ (X_2) หลักมุ่งเน้นฉันทามติ (X_{14}) หลักความโปร่งใส (X_9) และวิมังกสา (X_4) ส่งผลต่อประสิทธิผลของเทศบาลตำบล ในจังหวัดชลบุรี(Y) ค่าสัมประสิทธิ์ถดถอยแบบคะแนนมาตรฐาน(Bata) มีค่าเท่ากับ .117, .162, .132 และ .095 โดยการบูรณาการหลักธรรมอิทธิบาท 4 และการบริหารกิจการบ้านเมืองที่ดีของเทศบาลตำบล ในจังหวัดชลบุรี หลักวิริยะ (X_2) ส่งผลต่อประสิทธิผลของเทศบาลตำบล ในจังหวัดชลบุรี(Y) สูงสุด การบริหารกิจการบ้านเมืองที่ดีของเทศบาลตำบล ในจังหวัดชลบุรี หลักวิมังกสา (X_4) ส่งผลต่อประสิทธิผลของเทศบาลตำบล ในจังหวัดชลบุรี(Y) ต่ำสุด มีค่าสหสัมพันธ์พหุคูณประสิทธิผลของเทศบาลตำบล ในจังหวัดชลบุรี มีค่า (R) เท่ากับ .650 นอกจากนี้ค่า (R Square) มีค่าเท่ากับ 42.30 และมีความคลาดเคลื่อนในการพยากรณ์ .339 โดยสามารถเขียนสมการพยากรณ์ประสิทธิผลของเทศบาลตำบล ในจังหวัดชลบุรี(Y) ในรูปคะแนนดิบและคะแนนมาตรฐานได้ดังนี้

สมการพยากรณ์ในรูปคะแนนดิบ

$$\hat{Y} = 2.148 + 0.177(\text{หลักวิริยะ } X_2) + 0.162(\text{หลักมุ่งเน้นฉันทามติ } X_{14}) + 0.132(\text{หลักความโปร่งใส } X_9) + 0.095(\text{วิมังกสา } X_4)$$

สมการพยากรณ์ในรูปคะแนนมาตรฐาน

$$\hat{Z} = 0.102(\text{หลักวิริยะ } X_2) + 0.092(\text{หลักมุ่งเน้นฉันทามติ } X_{14}) + 0.073(\text{หลักความโปร่งใส } X_9) + 0.065(\text{วิมังกสา } X_4)$$

จากสมการข้างต้นจะเห็นได้ว่าการบูรณาการหลักธรรมอิทธิบาท 4 และการบริหารกิจการบ้านเมืองที่ดี หลักวิริยะ (X_2) มีความสัมพันธ์ทางบวก และขนาดตอบสนองเท่ากับ 0.177 กล่าวคือ เมื่อการบูรณาการหลักธรรมอิทธิบาท 4 และการบริหารกิจการบ้านเมืองที่ดีเพิ่มขึ้น 1 หน่วยจะทำให้ส่งผลต่อประสิทธิผลของเทศบาลตำบล ในจังหวัดชลบุรี เพิ่มขึ้น 0.177 หน่วย โดยในสมการคงที่

จากสมการข้างต้นจะเห็นได้ว่าการบูรณาการหลักธรรมอิทธิบาท 4 และการบริหารกิจการบ้านเมืองที่ดี หลักมุ่งเน้นฉันทามติ (X_{14}) มีความสัมพันธ์ทางบวก และขนาดตอบสนอง

เท่ากับ 0.162 กล่าวคือ เมื่อการบูรณาการหลักธรรมอิทธิบาท 4 และการบริหารกิจการบ้านเมืองที่ เพิ่มขึ้น 1 หน่วยจะทำให้ส่งผลกระทบต่อประสิทธิผลของเทศบาลตำบล ในจังหวัดชลบุรี เพิ่มขึ้น 0.162 หน่วย โดยในสมการคงที่

จากสมการข้างต้นจะเห็นได้ว่าการบูรณาการหลักธรรมอิทธิบาท 4 และการบริหารกิจการบ้านเมืองที่ดี หลักความโปร่งใส (X_9) มีความสัมพันธ์ทางบวก และขนาดตอบสนองเท่ากับ 0.132 กล่าวคือ เมื่อการบูรณาการหลักธรรมอิทธิบาท 4 และการบริหารกิจการบ้านเมืองที่ เพิ่มขึ้น 1 หน่วยจะทำให้ส่งผลกระทบต่อประสิทธิผลของเทศบาลตำบล ในจังหวัดชลบุรี เพิ่มขึ้น 0.132 หน่วย โดยในสมการคงที่

จากสมการข้างต้นจะเห็นได้ว่าการบูรณาการหลักธรรมอิทธิบาท 4 และการบริหารกิจการบ้านเมืองที่ดี หลักวิมังกสา (X_4) มีความสัมพันธ์ทางบวก และขนาดตอบสนองเท่ากับ 0.095 กล่าวคือ เมื่อการบูรณาการหลักธรรมอิทธิบาท 4 และการบริหารกิจการบ้านเมืองที่ เพิ่มขึ้น 1 หน่วยจะทำให้ส่งผลกระทบต่อประสิทธิผลของเทศบาลตำบล ในจังหวัดชลบุรี เพิ่มขึ้น 0.095 หน่วย โดยในสมการคงที่

2. การบูรณาการหลักธรรมอิทธิบาท 4 และการบริหารกิจการบ้านเมืองที่ดีที่ส่งผลกระทบต่อประสิทธิผลของเทศบาลตำบล ในจังหวัดชลบุรี ค่าเฉลี่ยและค่าเบี่ยงเบนมาตรฐานของระดับการบูรณาการหลักอิทธิบาท 4 ของเทศบาลตำบล ในจังหวัดชลบุรี ในภาพรวมอยู่ในระดับมาก ($\bar{X} = 3.80$, S.D. = 0.23) เมื่อพิจารณาเป็นรายด้าน พบว่า อยู่ในระดับมากทุกด้าน ซึ่งเรียงลำดับจากค่าเฉลี่ยมากไปน้อย คือ ด้านวิมังกสา ($\bar{X} = 3.92$, S.D. = 0.45) รองลงมา คือ ด้านจิตตะ ($\bar{X} = 3.89$, S.D. = 0.47) ด้านฉันทะ ($\bar{X} = 3.84$, S.D. = 0.47) และด้านที่มีค่าเฉลี่ยน้อยที่สุด คือ ด้านวิริยะ ($\bar{X} = 3.57$, S.D. = 0.46) ตามลำดับ ดังแสดงในตารางที่ 3

ตารางที่ 3 ค่าเฉลี่ยและค่าเบี่ยงเบนมาตรฐานของระดับการบูรณาการหลักอิทธิบาท 4 ของเทศบาลตำบล ในจังหวัดชลบุรี ในภาพรวม

(n=400)

หลักอิทธิบาท 4	\bar{X}	S.D.	ระดับ	ลำดับที่
1. ฉันทะ	3.84	0.47	มาก	3
2. วิริยะ	3.57	0.46	มาก	4
3. จิตตะ	3.89	0.47	มาก	2
4. วิมังสา	3.92	0.45	มาก	1
รวม	3.80	0.23	มาก	

3. แนวทางการพัฒนาประสิทธิผลของเทศบาลตำบล ในจังหวัดชลบุรี การบูรณาการหลักธรรมอิทธิบาท 4 พบว่า ผู้บริหารท้องถิ่นสามารถนำหลักธรรมมาใช้ในการบริหารงานได้เป็นอย่างดี มีความมุ่งมั่นที่จะบริหารจัดการให้เกิดความเป็นธรรมต่อการปฏิบัติงาน มีการปฏิบัติงานอย่างมีประสิทธิภาพ ต่อแผนการพัฒนาท้องถิ่น มีความอดทน หมั่นเพียรต่อการปฏิบัติงานให้ประสบผลสำเร็จ สามารถใช้ความพยายามที่จะเข้าถึงปัญหาของชุมชน การบริหารจัดการบ้านเมืองที่ดี พบว่า ผู้บริหารท้องถิ่นมีความยุติธรรม สุจริต โปร่งใสในการปฏิบัติงาน มุ่งเน้นให้มีการมีส่วนร่วมของประชาชนในการพัฒนาท้องถิ่นเสมอ ผู้นำชุมชนมีศักยภาพเพียงพอที่จะสร้างความตระหนักรู้ของประชาชนต่อกระบวนการมีส่วนร่วม ส่งเสริมสัมพันธภาพของกลุ่มผู้มีส่วนได้ส่วนเสียในองค์กรเพื่อร่วมเป็นผู้สังเกตการณ์ได้อย่างมีประสิทธิภาพต่อการปฏิบัติงาน ประสิทธิภาพองค์กร พบว่า การบรรลุเป้าหมายขององค์กร ผู้บริหารสามารถนำมาปรับใช้ในการบริหารจัดการงานได้นั้นช่วยส่งเสริมให้ผู้บริหารเข้าถึงความต้องการที่แท้จริง ส่งเสริมให้เกิดการบริการประชาชนอย่างจริงจัง การร่วมพัฒนาท้องถิ่นช่วยให้การเลือกทรัพยากรเพื่อนำไปสู่ผลผลิตขององค์กรนั้นสอดคล้องกับความต้องการของประชาชนมากที่สุด อาศัยการกระจายอำนาจ หรือการมีส่วนร่วมต่าง ๆ ในการพัฒนาท้องถิ่นนั้นช่วยให้การคัดเลือกทรัพยากรเพื่อบรรลุเป้าหมายขององค์กรได้อย่างมีประสิทธิภาพ สร้างคุณค่าแก่องค์กรได้

อภิปรายผล

1. ระดับประสิทธิผลของเทศบาลตำบล ในจังหวัดชลบุรี โดยภาพรวมอยู่ในระดับมาก เรียงลำดับจากค่าเฉลี่ยมากไปน้อย คือ ด้านการแข่งขัน-คุณค่า รองลงมา คือ เชิงระบบ ด้านการบรรลุเป้าหมาย และด้านที่มีค่าเฉลี่ยน้อยที่สุด คือ เชิงกลยุทธ์-เฉพาะส่วน ที่เป็นเช่นนี้ เพราะ จังหวัดชลบุรีเป็นพื้นที่ที่มีการพัฒนาสูง มีทั้งภาคอุตสาหกรรม การท่องเที่ยว และชุมชนเมือง ทำให้เทศบาลตำบลต่างๆ ต้องแข่งขันกันเพื่อดึงดูดประชาชน นักลงทุน และนักท่องเที่ยวเข้ามาในพื้นที่ ซึ่งเป็นแรงผลักดันให้เทศบาลต้องพัฒนาบริการและสิ่งอำนวยความสะดวกต่างๆ ให้มีคุณภาพและตอบสนองความต้องการของผู้ใช้บริการได้มากขึ้น สอดคล้องกับงานวิจัยของ สัมฤทธิ์ สุขสงค์ (2555) ได้ศึกษาเรื่อง ประสิทธิภาพการบริหารงานขององค์การบริหารส่วนตำบลกรณีศึกษาขององค์การบริหารส่วนตำบลในจังหวัดกาฬสินธุ์ พบว่า มีประสิทธิผลอยู่ในระดับมากซึ่งให้ความสำคัญว่าผู้บริหารถือเป็นกลุ่มบุคคลที่มีความสำคัญต่อองค์กรหรือหน่วยงานเป็นผู้รับผิดชอบต่อความสำเร็จหรือความล้มเหลวขององค์กรผู้บริหารที่เฉลียวฉลาดบริหารงานเก่ง มีมนุษยสัมพันธ์ดีมีวิสัยทัศน์กว้างไกลมีกลยุทธ์ที่ดียอมได้เปรียบกว่าองค์กรที่มีผู้บริหารที่มีความสามารถน้อยกว่าการพัฒนาตนเองของนักบริหารจึงมีความจำเป็นอย่างยิ่งในการเรียนรู้บทบาทหน้าที่ของตนเองเพื่อจะได้ปฏิบัติงานได้อย่างเต็มที่เต็มกำลังเต็มความสามารถซึ่งจะส่งผลต่อความสำเร็จขององค์กรต่อไปพนักงานส่วนตำบลระดับผู้บริหารในเขตจังหวัดสมุทรปราการที่มีรายได้เงินเดือนวุฒิกการศึกษาประสบการณ์การทำงานตำแหน่งความรู้ความเข้าใจและปัจจัยแรงจูงใจต่างกันมีประสิทธิผลการปฏิบัติงานแตกต่างกัน

2. การบูรณาการหลักธรรมอิทธิบาท 4 และการบริหารกิจการบ้านเมืองที่ดีที่ส่งผลต่อประสิทธิผลของเทศบาลตำบล ในจังหวัดชลบุรี ในภาพรวมอยู่ในระดับมาก เรียงลำดับจากค่าเฉลี่ยมากไปน้อย คือ ด้านวิมงสา รองลงมา คือ ด้านจิตตะ ด้านฉันทะ และด้านที่มีค่าเฉลี่ยน้อยที่สุด คือ ด้านวิริยะ ที่เป็นเช่นนี้เพราะ เทศบาลอาจมีกลไกในการรับฟังความคิดเห็นของประชาชนอย่างสม่ำเสมอ เช่น การจัดประชุมชุมชน การทำแบบสำรวจ หรือการใช้ช่องทางออนไลน์ ทำให้สามารถนำข้อมูลความต้องการของประชาชนมาประกอบการตัดสินใจได้อย่างตรงจุด สอดคล้องกับงานวิจัยของ ผอบทอง สุจินพริหม (2556) ได้ศึกษาเรื่อง การนำหลักธรรมอิทธิบาท 4 มาใช้ในการบริหารงานของผู้บริหารสถานศึกษา ตามทรรศนะของบุคลากรในโรงเรียนมัธยมศึกษาขนาดใหญ่พิเศษจังหวัดศรีสะเกษ สังกัดสำนักงานเขตพื้นที่การศึกษา มัธยมศึกษา เขต 28 ผลการวิจัยพบว่า 1) ทรรศนะของบุคลากรที่มีต่อการนำหลักธรรมอิทธิ

บาท 4 มาใช้ในการบริหารงานของผู้บริหารสถานศึกษาโดยรวมอยู่ในระดับมาก เมื่อพิจารณาเป็นรายด้าน พบว่า ทรรรถนะของบุคลากร ที่มีต่อการนำหลักธรรมอิทธิบาท 4 มาใช้ในการบริหารงานของผู้บริหารสถานศึกษาอยู่ในระดับมาก

3. แนวทางการพัฒนาประสิทธิผลของเทศบาลตำบล ในจังหวัดชลบุรี การบูรณาการหลักธรรมอิทธิบาท 4 พบว่า ผู้บริหารท้องถิ่นสามารถนำหลักธรรมมาใช้ในการบริหารงานได้เป็นอย่างดี มีความมุ่งมั่นที่จะบริหารจัดการให้เกิดความเป็นธรรมต่อการปฏิบัติงาน มีการปฏิบัติงานอย่างมีประสิทธิภาพ ต่อแผนการพัฒนาท้องถิ่น มีความอดทน หมั่นเพียรต่อการปฏิบัติงานให้ประสบผลสำเร็จ สามารถใช้ความพยายามที่จะเข้าถึงปัญหาของชุมชน การบริหารจัดการบ้านเมืองที่ดี พบว่า ผู้บริหารท้องถิ่นมีความยุติธรรม สุจริต โปร่งใสในการปฏิบัติงาน มุ่งเน้นให้มีการมีส่วนร่วมของประชาชนในการพัฒนาท้องถิ่นเสมอ ผู้นำชุมชนมีศักยภาพเพียงพอที่จะสร้างความตระหนักรู้ของประชาชนต่อกระบวนการมีส่วนร่วม ส่งเสริมสัมพันธภาพของกลุ่มผู้มีส่วนได้ส่วนเสียในองค์กรเพื่อร่วมเป็นผู้สังเกตการณ์ได้อย่างมีประสิทธิภาพต่อการปฏิบัติงาน ประสิทธิภาพองค์กร พบว่า การบรรลุเป้าหมายขององค์กร ผู้บริหารสามารถนำมาปรับใช้ในการบริหารจัดการงานได้นั้นช่วยส่งเสริมให้ผู้บริหารเข้าถึงความต้องการที่แท้จริง ส่งเสริมให้เกิดการบริการประชาชนอย่างจริงจัง การร่วมพัฒนาท้องถิ่นช่วยให้การเลือกทรัพยากรเพื่อนำไปสู่ผลผลิตขององค์กรนั้นสอดคล้องกับความต้องการของประชาชนมากที่สุด อาศัยการกระจายอำนาจ หรือการมีส่วนร่วมต่าง ๆ ในการพัฒนาท้องถิ่นนั้นช่วยให้การคัดเลือกทรัพยากรเพื่อบรรลุเป้าหมายขององค์กรได้อย่างมีประสิทธิภาพ สร้างคุณค่าแก่องค์กรได้ สอดคล้องกับงานวิจัยของ กรองกาญจน์ พุทธิพิฤกษ์ (2565) ได้ศึกษาเรื่องอิทธิบาท 4 ของผู้บริหารและพนักงานที่มีผลต่อความสำเร็จในการดำเนินกิจการ กรณีศึกษา : บริษัท สตาร์มาร์คแมนูแฟคเจอร์ริง จำกัด จังหวัดสมุทรสาคร ผลการวิจัย พบว่า การนำหลักอิทธิบาท 4 มาประยุกต์ใช้เพื่อเพิ่มความสำเร็จในการดำเนินกิจการ ผู้บริหารและพนักงานของบริษัท สตาร์มาร์คแมนูแฟคเจอร์ริง จำกัด จังหวัดสมุทรสาคร สามารถพิจารณาได้ 4 ด้าน คือ ด้านฉันทะ (ความพึงพอใจในการปฏิบัติงาน) วิริยะ (ความขยันหมั่นเพียร ปฏิบัติงานด้วยความพยายาม) จิตตะ (ความเอาใจใส่ใฝ่มุ่งมั่นในการปฏิบัติงาน) และด้านวิมังสา (ความไตร่ตรอง ใช้ปัญญาพิจารณาใคร่ครวญตรวจหาเหตุผล) ทั้งสี่ข้อนี้จะนำไปสู่ความสำเร็จในการดำเนินกิจการได้

องค์ความรู้ใหม่

จากการวิจัยเรื่อง การบูรณาการหลักธรรมอิทธิบาท 4 และการบริหารกิจการบ้านเมืองที่ดีที่ส่งผลต่อประสิทธิผลของเทศบาลตำบล ในจังหวัดชลบุรี ผู้วิจัยได้ศึกษาเอกสารแนวคิดที่เกี่ยวข้อง สรุปเป็นองค์ความรู้ได้ดังนี้

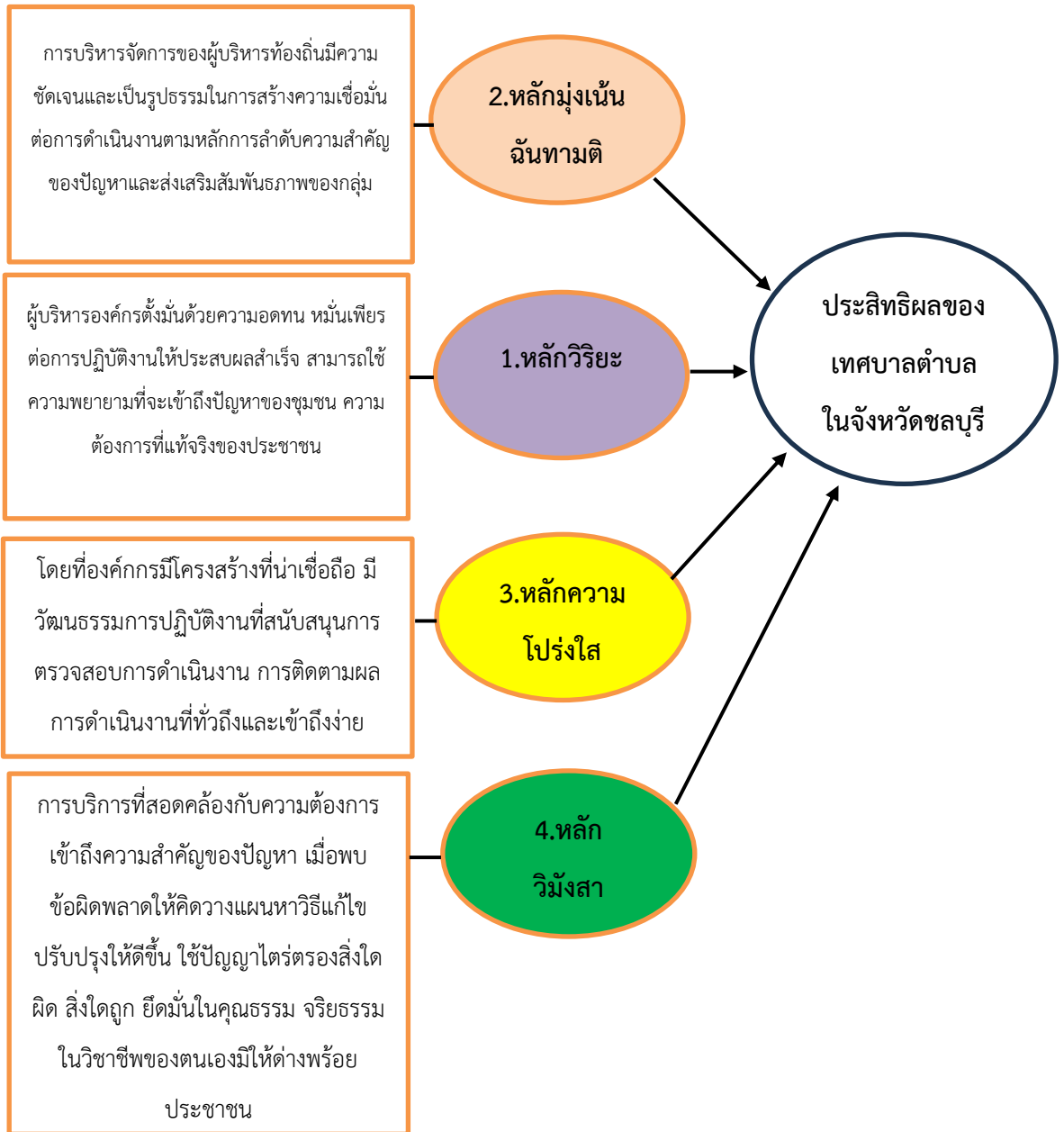

ภาพที่ 1 องค์ความรู้ใหม่

จากภาพที่ 1 องค์กรความรู้ การบูรณาการหลักธรรมอิทธิบาท 4 และการบริหารกิจการบ้านเมืองที่ดีที่ส่งผลต่อประสิทธิผลของเทศบาลตำบล ในจังหวัดชลบุรี พบว่า

หลักวิริยะ โดยการที่ผู้บริหารท้องถิ่นมีความอดทน หมั่นเพียรต่อการปฏิบัติงานให้ประสบผลสำเร็จ สามารถใช้ความพยายามที่จะเข้าถึงปัญหาของชุมชน ความต้องการที่แท้จริงของประชาชนเพื่อนำมาประกอบการปฏิบัติงานให้สอดคล้องกับความต้องการของประชาชนอย่างสูงสุด ส่งเสริมให้ประชาชนได้รับการบริการจากองค์กรอย่างมีประสิทธิภาพตามแบบแผนการพัฒนาที่กำหนดไว้ในองค์กร

หลักมุงเน้นฉันทามติ โดยการบริหารจัดการของผู้บริหารท้องถิ่นมีความชัดเจนและเป็นรูปธรรมในการสร้างความเชื่อมั่นต่อการดำเนินงานตามหลักการลำดับความสำคัญของปัญหาและส่งเสริมสัมพันธภาพของกลุ่มผู้มีส่วนได้ส่วนเสียในองค์กรเพื่อร่วมเป็นผู้สังเกตการณ์ได้อย่างมีประสิทธิภาพต่อการปฏิบัติงาน

หลักความโปร่งใส โดยที่องค์กรมีความรับผิดชอบต่อการบริหารจัดการงานอย่างชัดเจน มีโครงสร้างที่น่าเชื่อถือ มีวัฒนธรรมการปฏิบัติงานที่สนับสนุนการตรวจสอบการดำเนินงาน มีการประชาสัมพันธ์รายงานผลการติดตามผลการดำเนินงานที่ทั่วถึงและเข้าถึงง่าย ช่วยสร้างภาพลักษณ์การดำเนินงานที่โปร่งใสแก่องค์กร

หลักวิมังสา โดยที่ผู้บริหารท้องถิ่นมีการส่งเสริมให้ประชาชนได้รับการบริการที่สอดคล้องกับความต้องการ เข้าถึงความสำคัญของปัญหา และจัดลำดับความสำคัญของการดำเนินงานโครงการเร่งด่วนได้ดี มีความเป็นรูปธรรมที่ประชาชนสามารถเข้าถึงข้อมูลได้เป็นอย่างดี ซึ่งส่งเสริมให้เกิดความพึงพอใจต่อการดำเนินงานขององค์กรของประชาชน

สรุป/ข้อเสนอแนะ

จากการวิจัยเรื่อง “การบูรณาการหลักธรรมอิทธิบาท 4 และการบริหารกิจการบ้านเมืองที่ดีที่ส่งผลต่อประสิทธิผลของเทศบาลตำบล ในจังหวัดชลบุรี” มีข้อเสนอแนะในเชิงนโยบายและข้อเสนอแนะเชิงปฏิบัติ ดังต่อไปนี้

ข้อเสนอแนะเชิงนโยบาย

1. สร้างช่องทางการสื่อสารที่หลากหลาย เช่น เว็บไซต์ โซเชียลมีเดีย หรือแอปพลิเคชัน เพื่อให้ประชาชนสามารถเข้าถึงข้อมูลข่าวสาร และร่วมแสดงความคิดเห็นได้อย่างสะดวก

2. จัดกิจกรรมที่ส่งเสริมให้ประชาชนมีส่วนร่วมในการตัดสินใจ เช่น การประชุม ชุมชน การทำประชาคม หรือการจัดทำแผนพัฒนาร่วมกัน

3. สร้างความเข้าใจให้ประชาชนเห็นความสำคัญของการมีส่วนร่วม และ ผลประโยชน์ที่จะได้รับจากการมีส่วนร่วมในการพัฒนาชุมชน

ข้อเสนอแนะเชิงปฏิบัติการ

1. วางแผนพัฒนาท้องถิ่นโดยมุ่งเน้นความยั่งยืน เช่น การอนุรักษ์สิ่งแวดล้อม การพัฒนาคุณภาพชีวิตของประชาชน

2. จัดสรรงบประมาณอย่างมีประสิทธิภาพและโปร่งใส โดยให้ประชาชนมีส่วนร่วม ในการกำหนดความสำคัญของโครงการ

3. การสร้างเครือข่ายความร่วมมือส่งเสริมความร่วมมือระหว่างเทศบาลกับองค์กร ภาคเอกชน และหน่วยงานราชการอื่น ๆ เพื่อเพิ่มศักยภาพในการพัฒนาชุมชน

ข้อเสนอแนะเพื่อการวิจัยครั้งต่อไป

1. ข้อเสนอแนะเรื่องตัวแปร : ควรศึกษาเพิ่มเติมเกี่ยวกับผลกระทบของตัวแปร อื่นๆ เช่น การพัฒนาทรัพยากรมนุษย์ และการจัดการความขัดแย้ง

2. ข้อเสนอแนะเรื่องประชากรในจังหวัดอื่น : ควรทำการวิจัยในจังหวัดอื่นๆ ที่มี ลักษณะใกล้เคียงกัน เช่นจังหวัดระยอง หรือจังหวัดฉะเชิงเทรา เพื่อเปรียบเทียบผลการวิจัย

3. ข้อเสนอแนะเรื่องเทคนิควิจัย/เทคนิคการรวบรวมข้อมูล : ควรใช้เทคนิคการ รวบรวมข้อมูลที่หลากหลาย เช่น การสัมภาษณ์กลุ่มย่อย (focus group) และการสำรวจ ออนไลน์ เพื่อให้ได้ข้อมูลที่ครอบคลุมและลึกซึ้งมากขึ้น

เอกสารอ้างอิง

กรองกาญจน์ พุทธิพิฤกษ์. (2565). อิทธิบาท 4 ของผู้บริหารและพนักงานที่มีผลต่อ ความสำเร็จในการดำเนิน กิจการ กรณีศึกษา : บริษัท สตาร์มาร์คแมนูแฟคเจอร์ริง จำกัด จังหวัดสมุทรสาคร. กรุงเทพมหานคร: มหาวิทยาลัยศิลปากร.

กิตติวัฒน์ รัตนดิลก ณ ภูเก็ต. (2553). คู่มือศึกษาพื้นฐานวิชากฎหมายเกี่ยวกับการบริหาร ราชการแผ่นดิน (กฎหมายเกี่ยวกับการบริหารราชการไทย). (พิมพ์ครั้งที่ 3). กรุงเทพมหานคร: เสมาธรรม.

- โกวิทย์ พวงงาม. (2550). การปกครองท้องถิ่นไทย หลักการ และมติใหม่ในอนาคต. (พิมพ์ครั้งที่ 5). กรุงเทพมหานคร: วิญญูชน.
- บุญทัน ดอกไธสง. (2551). การจัดการทุนมนุษย์. กรุงเทพมหานคร: สำนักพิมพ์ตะวัน.
- พระครูอุทัยสุตกิจ. (2558). ความสำเร็จของการบริหารงานตามหลักอิทธิบาทสี่ของพระสงฆ์ ในการเผยแผ่พระพุทธศาสนาในเขตพื้นที่จังหวัดอุทัยธานี. วารสารสมาคมนักวิจัย, 20(2), 161-171.
- ผอบทอง สุจินพริหม. (2556). การนำหลักธรรมอิทธิบาท 4 มาใช้ในการบริหารงานของผู้บริหารสถานศึกษา ตามทฤษฎีของบุคลากรในโรงเรียนมัธยมศึกษาขนาดใหญ่พิเศษจังหวัดศรีสะเกษ สังกัดสำนักงานเขตพื้นที่การศึกษามัธยมศึกษา เขต 28. วารสารมหาวิทยาลัยมหามกุฏราชวิทยาลัย วิทยาเขตร้อยเอ็ด, 5(2), 101-111.
- สัมฤทธิ์ สุขสงค์. (2555). ประสิทธิภาพการดำเนินงานขององค์การบริหารส่วนตำบลกรณีศึกษา องค์การบริหารส่วนตำบลในจังหวัดกาฬสินธุ์. ใน วิทยานิพนธ์รัฐประศาสนศาสตรมหาบัณฑิต สาขานโยบายสาธารณะ. มหาวิทยาลัยมหาสารคาม.
- สุพันธ์ แสนสี. (2558). การประยุกต์ใช้หลักอิทธิบาท 4 เพื่อส่งเสริมประสิทธิภาพการยริหารจัดการโรงเรียนกีฬาจังหวัดขอนแก่น มัธยมศึกษาตอนปลาย. ใน วิทยานิพนธ์พุทธศาสตรมหาบัณฑิต สาขาวิชาการพุทธบริหารการศึกษา. มหาวิทยาลัยมหาจุฬาลงกรณราชวิทยาลัย.
- สุทธิพงษ์ ศรีวิชัย. (2550). หลักการบริหารการศึกษาตามแนวพุทธศาสตร์. ใน สารนิพนธ์พุทธศาสตรบัณฑิต สาขาวิชาการพุทธบริหารการศึกษา. มหาวิทยาลัยมหาจุฬาลงกรณราชวิทยาลัย.

ภาวะผู้นำทางวิชาการของผู้บริหารในยุค 4.0 ที่ส่งผลต่อ
ประสิทธิผลการบริหารงานวิชาการของสถานศึกษา สังกัดสำนักงานเขต
พื้นที่การศึกษามัธยมศึกษาเลย หนองบัวลำภู*

ACADEMIC LEADERSHIP OF ADMINISTRATORS IN THE 4.0 ERA
AFFECTING THE EFFECTIVENESS OF ACADEMIC ADMINISTRATION IN
SCHOOLS UNDER THE SECONDARY EDUCATIONAL SERVICE AREA
OFFICE OF LOEI – NONG BUA LAMPHU

ชัชณพงษ์ ศรีจันทร์¹ และ ประดิษฐ์ ศรีโนนยาง²

Chissanapong Sonchan¹ and Pradit Srinonyang²

¹⁻²มหาวิทยาลัยมหาจุฬาราชวิทยาลัย วิทยาเขตศรีล้านช้าง

¹⁻²Mahamakut Buddhist University Srilanchang Campus, Thailand

Corresponding Author's Email: Chissanapong.so@mbu.ac.th

บทคัดย่อ

การวิจัยครั้งนี้มีวัตถุประสงค์เพื่อ 1) ศึกษาระดับภาวะผู้นำทางวิชาการของผู้บริหารในยุค 4.0 2) ศึกษาระดับประสิทธิผลการบริหารงานวิชาการของสถานศึกษา 3) ศึกษาความสัมพันธ์ระหว่างภาวะผู้นำทางวิชาการกับประสิทธิผลการบริหารงานวิชาการ และ 4) สร้างสมการพยากรณ์ประสิทธิผลการบริหารงานวิชาการ กลุ่มตัวอย่างคือผู้บริหารและครูในสถานศึกษาสังกัดสำนักงานเขตพื้นที่การศึกษามัธยมศึกษาเลย หนองบัวลำภู จำนวน 300 คน เครื่องมือที่ใช้เป็นแบบสอบถามมาตราส่วนประมาณค่า 5 ระดับ วิเคราะห์ข้อมูลโดยใช้ค่าเฉลี่ย ส่วนเบี่ยงเบน สัมประสิทธิ์สหสัมพันธ์แบบเพียร์สัน มีความเชื่อมั่นของแบบสอบถามภาวะผู้นำทางวิชาการ เท่ากับ 0.95 แบบสอบถามประสิทธิผลการบริหารงานวิชาการเท่ากับ 0.93 และการวิเคราะห์การถดถอยพหุคูณแบบขั้นตอน

ผลการวิจัยพบว่า 1) ภาวะผู้นำทางวิชาการของผู้บริหารในยุค 4.0 โดยรวมอยู่ในระดับมาก 2) ประสิทธิผลการบริหารงานวิชาการโดยรวมอยู่ในระดับมาก 3) ภาวะผู้นำทางวิชาการมี

* Received 6 October 2024; Revised 16 October 2024; Accepted 22 December 2024

ความสัมพันธ์เชิงบวกในระดับสูงกับประสิทธิผลการบริหารงานวิชาการ และ 4) ปัจจัยที่ส่งผลต่อประสิทธิผลการบริหารงานวิชาการ มี 3 ปัจจัยคือการส่งเสริมการใช้เทคโนโลยีในการเรียนการสอน การสร้างบรรยากาศทางวิชาการ และการนิเทศและประเมินผลการสอน โดยสามารถร่วมกันพยากรณ์ประสิทธิผลการบริหารงานวิชาการได้ร้อยละ 72

คำสำคัญ: ภาวะผู้นำทางวิชาการ, ยุค 4.0, ประสิทธิผลการบริหารงานวิชาการ

Abstract

The objectives of this research were to 1) study the level of academic leadership of administrators in the 4.0 era, 2) study the level of effectiveness of academic administration in schools, 3) examine the relationship between academic leadership and effectiveness of academic administration, and 4) create a predictive equation for the effectiveness of academic administration. The sample consisted of 300 administrators and teachers in schools under the Secondary Educational Service Area Office of Loei and Nong Bua Lamphu. The research instrument was a 5-point rating scale questionnaire. Data were analyzed using mean, standard deviation, Pearson's correlation coefficient. The reliability of the academic leadership questionnaire was 0.95, and the reliability of the academic administration effectiveness questionnaire was 0.93. Stepwise multiple regression analysis.

The results revealed that 1) the overall level of academic leadership of administrators in the 4.0 era was high, 2) the overall effectiveness of academic administration was high, 3) academic leadership had a high positive correlation with the effectiveness of academic administration, and 4) There were three factors affecting the effectiveness of academic administration: promoting the use of technology in teaching and learning, creating an academic atmosphere, and supervising and evaluating teaching. These factors could collectively predict 72% of the effectiveness in academic administration.

Keywords: Academic Leadership, 4.0 Era, Effectiveness of Academic Administration

บทนำ

การศึกษาในยุค 4.0 กำลังเผชิญความท้าทายอย่างมากจากการเปลี่ยนแปลงอย่างรวดเร็วของเทคโนโลยีและสังคม ส่งผลให้ระบบการศึกษาต้องปรับตัวเพื่อเตรียมผู้เรียนให้พร้อมรับมือกับโลกที่เปลี่ยนแปลงไป (วิจารณ์ พานิช, 2565) ประเทศไทยยังคงประสบปัญหาด้านคุณภาพการศึกษา โดยผลการทดสอบ PISA แสดงให้เห็นว่าคะแนนเฉลี่ยของนักเรียนไทยยังต่ำกว่าค่าเฉลี่ย OECD ในทุกด้าน (สำนักงานเลขาธิการสภาการศึกษา, 2565) นอกจากนี้การแพร่ระบาดของโควิด-19 ยังส่งผลให้เกิดการเปลี่ยนแปลงรูปแบบการเรียนการสอนสู่การเรียนออนไลน์และแบบผสมผสาน ซึ่งทำให้ความเหลื่อมล้ำทางการศึกษาทวีความรุนแรงขึ้น (สุวิมล มธรส, 2564)

ในสถานการณ์เช่นนี้ ภาวะผู้นำทางวิชาการของผู้บริหารในยุค 4.0 จึงมีความสำคัญอย่างยิ่ง ผู้บริหารจำเป็นต้องมีวิสัยทัศน์ด้านเทคโนโลยีและนวัตกรรม (Sheninger, 2019) ส่งเสริมการใช้เทคโนโลยีในการเรียนการสอน พัฒนาทักษะดิจิทัลของครูและบุคลากร (สุกัญญา แซ่มซ้อย, 2563) รวมถึงสร้างวัฒนธรรมการเรียนรู้ดิจิทัลในสถานศึกษา (วิโรจน์ สารรัตน์, 2564) นอกจากนี้ ยังต้องสามารถสร้างเครือข่ายความร่วมมือกับหน่วยงานภายนอก และบริหารจัดการข้อมูลสารสนเทศอย่างมีประสิทธิภาพ

ประสิทธิผลการบริหารงานวิชาการของสถานศึกษาในยุค 4.0 ประกอบด้วยหลายองค์ประกอบ ได้แก่ การพัฒนาหลักสูตรที่ตอบสนองความต้องการของผู้เรียนและสอดคล้องกับการเปลี่ยนแปลง การจัดการเรียนการสอนที่เน้นผู้เรียนเป็นสำคัญโดยใช้เทคโนโลยีและนวัตกรรม การวัดและประเมินผลที่มีประสิทธิภาพ การพัฒนาสื่อและนวัตกรรมทางการศึกษา ตลอดจนการวิจัยเพื่อพัฒนาคุณภาพการศึกษา ทั้งนี้ ภาวะผู้นำทางวิชาการของผู้บริหารส่งผลโดยตรงต่อประสิทธิผลการบริหารงานวิชาการ เนื่องจากผู้บริหารที่มีภาวะผู้นำทางวิชาการที่เข้มแข็งจะสามารถขับเคลื่อนการพัฒนาคุณภาพการศึกษาในทุกองค์ประกอบได้อย่างมีประสิทธิภาพ (Hallinger & Murphy, 1985)

ในบริบทของสำนักงานเขตพื้นที่การศึกษามัธยมศึกษาเลย หนองบัวลำภู พบปัญหาสำคัญหลายประการ เช่น ผลการทดสอบ O-NET ต่ำกว่าค่าเฉลี่ยระดับประเทศ ความแตกต่าง

ด้านความพร้อมทางเทคโนโลยีระหว่างโรงเรียนในเมืองและพื้นที่ห่างไกล การขาดแคลนครูในสาขาวิชาเฉพาะ และผู้บริหารสถานศึกษายังขาดทักษะและความรู้ในการใช้เทคโนโลยี ซึ่งส่งผลต่อการพัฒนาคุณภาพการศึกษาในพื้นที่

ด้วยเหตุนี้ การศึกษาวิจัยเรื่องภาวะผู้นำทางวิชาการของผู้บริหารในยุค 4.0 ที่ส่งผลต่อประสิทธิผลการบริหารงานวิชาการของสถานศึกษาในพื้นที่ดังกล่าว จึงมีความสำคัญอย่างยิ่ง ผลการวิจัยจะช่วยให้เข้าใจถึงความสัมพันธ์ระหว่างภาวะผู้นำทางวิชาการและประสิทธิผลการบริหารงานวิชาการ ซึ่งจะเป็นประโยชน์ในการกำหนดนโยบายและแนวทางการพัฒนาผู้บริหารสถานศึกษาในยุค 4.0 อันจะนำไปสู่การพัฒนาผู้เรียนให้มีทักษะที่จำเป็นในศตวรรษที่ 21 และสามารถแข่งขันได้ในระดับประเทศและระดับสากลต่อไป

วัตถุประสงค์ของการวิจัย

1. เพื่อศึกษาระดับภาวะผู้นำทางวิชาการของผู้บริหารในยุค 4.0 ของสถานศึกษาสังกัดสำนักงานเขตพื้นที่การศึกษามัธยมศึกษาเลย หนองบัวลำภู
2. เพื่อศึกษาระดับประสิทธิผลการบริหารงานวิชาการของสถานศึกษา สังกัดสำนักงานเขตพื้นที่การศึกษามัธยมศึกษาเลย หนองบัวลำภู
3. เพื่อศึกษาความสัมพันธ์ระหว่างภาวะผู้นำทางวิชาการของผู้บริหารในยุค 4.0 กับประสิทธิผลการบริหารงานวิชาการของสถานศึกษา สังกัดสำนักงานเขตพื้นที่การศึกษามัธยมศึกษาเลย หนองบัวลำภู
4. เพื่อสร้างสมการพยากรณ์ประสิทธิผลการบริหารงานวิชาการของสถานศึกษา โดยใช้ภาวะผู้นำทางวิชาการของผู้บริหารในยุค 4.0 เป็นตัวพยากรณ์

วิธีดำเนินการวิจัย

การวิจัยครั้งนี้เป็นการวิจัยเชิงปริมาณ (Quantitative Research) แบบสหสัมพันธ์ (Correlational Research) มีวัตถุประสงค์เพื่อศึกษาภาวะผู้นำทางวิชาการของผู้บริหารในยุค 4.0 ที่ส่งผลต่อประสิทธิผลการบริหารงานวิชาการของสถานศึกษา สังกัดสำนักงานเขตพื้นที่การศึกษามัธยมศึกษาเลย หนองบัวลำภู

ประชากรและกลุ่มตัวอย่าง

ประชากร ได้แก่ ผู้บริหารสถานศึกษาและครูในสังกัดสำนักงานเขตพื้นที่การศึกษา มัธยมศึกษาเลย หนองบัวลำภู จำนวน 1,112 คน (สำนักงานศึกษาธิการจังหวัดเลย, 2567)

กลุ่มตัวอย่าง กำหนดขนาดโดยใช้ตารางของ Krejcie และ Morgan ที่ระดับความเชื่อมั่น 95% ได้กลุ่มตัวอย่างจำนวน 300 คน ใช้วิธีการสุ่มแบบแบ่งชั้นภูมิ (Stratified Random Sampling) ตามสัดส่วนของประชากรในแต่ละโรงเรียน

เครื่องมือที่ใช้ในการวิจัย

เครื่องมือที่ใช้ในการวิจัยครั้งนี้เป็นแบบสอบถาม แบ่งเป็น 3 ตอน ประกอบด้วย

ตอนที่ 1 ข้อมูลทั่วไปของผู้ตอบแบบสอบถาม เป็นแบบตรวจสอบรายการ (Checklist) สอบถามข้อมูลเกี่ยวกับ เพศ อายุ วุฒิการศึกษา ตำแหน่ง ประสบการณ์ในการทำงาน และขนาดของโรงเรียน

ตอนที่ 2 แบบสอบถามภาวะผู้นำทางวิชาการของผู้บริหารในยุค 4.0 เป็นแบบมาตราส่วนประมาณค่า (Rating Scale) 5 ระดับ ตามแบบของลิเคิร์ท (Likert Scale) ประกอบด้วยข้อคำถามเกี่ยวกับภาวะผู้นำทางวิชาการใน 5 ด้าน

ตอนที่ 3 แบบสอบถามประสิทธิผลการบริหารงานวิชาการของสถานศึกษา เป็นแบบมาตราส่วนประมาณค่า (Rating Scale) 5 ระดับ เช่นเดียวกับตอนที่ 2 ประกอบด้วยข้อคำถามเกี่ยวกับประสิทธิผลการบริหารงานวิชาการใน 4 ด้าน

ลักษณะการตอบแบบสอบถามในตอนที่ 2 และ 3

- 5 หมายถึง มีการปฏิบัติ/มีประสิทธิผลในระดับมากที่สุด
- 4 หมายถึง มีการปฏิบัติ/มีประสิทธิผลในระดับมาก
- 3 หมายถึง มีการปฏิบัติ/มีประสิทธิผลในระดับปานกลาง
- 2 หมายถึง มีการปฏิบัติ/มีประสิทธิผลในระดับน้อย
- 1 หมายถึง มีการปฏิบัติ/มีประสิทธิผลในระดับน้อยที่สุด

การสร้างและหาคุณภาพเครื่องมือ ดำเนินการดังนี้

1. ศึกษาเอกสาร แนวคิด ทฤษฎี และงานวิจัยที่เกี่ยวข้อง
2. สร้างแบบสอบถามตามนิยามศัพท์เชิงปฏิบัติการ
3. นำแบบสอบถามให้ผู้เชี่ยวชาญ 5 ท่านตรวจสอบความตรงเชิงเนื้อหา (Content Validity) และหาค่า IOC มีค่าอยู่ระหว่าง 0.60-1.00
4. ปรับปรุงแบบสอบถามตามคำแนะนำของผู้เชี่ยวชาญ

5. นำแบบสอบถามไปทดลองใช้ (Try-out) กับกลุ่มที่มีลักษณะคล้ายกลุ่มตัวอย่าง จำนวน 30 คน

6. วิเคราะห์หาค่าความเชื่อมั่น (Reliability) โดยใช้สัมประสิทธิ์แอลฟาของครอนบาค (Cronbach's Alpha Coefficient) มีค่าอำนาจจำแนก ค่า Item-total Correlation อยู่ระหว่าง 0.35-0.78 และความเชื่อมั่น (Reliability) ของแบบสอบถามภาวะผู้นำทางวิชาการ เท่ากับ 0.95 แบบสอบถามประสิทธิผลการบริหารงานวิชาการเท่ากับ 0.93

การเก็บรวบรวมข้อมูล ดำเนินการโดย

1. ขอนหนังสือจากบัณฑิตวิทยาลัยถึงผู้อำนวยการสำนักงานเขตพื้นที่การศึกษามัธยมศึกษาเลย หนองบัวลำภู เพื่อขอความอนุเคราะห์ในการเก็บข้อมูล
2. ส่งแบบสอบถามไปยังโรงเรียนที่เป็นกลุ่มตัวอย่างทางไปรษณีย์และออนไลน์
3. ติดตามและรวบรวมแบบสอบถาม ได้รับกลับมาจำนวน 300 ฉบับ คิดเป็นร้อยละ 100

4. ตรวจสอบความสมบูรณ์ของแบบสอบถามที่ได้รับคืน

การวิเคราะห์ข้อมูลและสถิติที่ใช้ในการวิเคราะห์ข้อมูล

1. วิเคราะห์ข้อมูลทั่วไปของผู้ตอบแบบสอบถาม โดยใช้ความถี่และร้อยละ
2. วิเคราะห์ระดับภาวะผู้นำทางวิชาการและประสิทธิผลการบริหารงานวิชาการโดยใช้ค่าเฉลี่ย (Mean) และส่วนเบี่ยงเบนมาตรฐาน (Standard Deviation)
3. เปรียบเทียบภาวะผู้นำทางวิชาการและประสิทธิผลการบริหารงานวิชาการ จำแนกตามขนาดโรงเรียนโดยใช้การวิเคราะห์ความแปรปรวนทางเดียว (One-way ANOVA) และจำแนกตามประสบการณ์การบริหารโดยใช้การทดสอบที (t-test)
4. วิเคราะห์ความสัมพันธ์ระหว่างภาวะผู้นำทางวิชาการกับประสิทธิผลการบริหารงานวิชาการโดยใช้สัมประสิทธิ์สหสัมพันธ์แบบเพียร์สัน (Pearson's Product Moment Correlation Coefficient)
5. วิเคราะห์การถดถอยพหุคูณแบบขั้นตอน (Stepwise Multiple Regression Analysis) เพื่อสร้างสมการพยากรณ์

นำเสนอผลการวิเคราะห์ข้อมูลในรูปแบบตารางประกอบคำบรรยาย โดยแบ่งเป็นตอนตามวัตถุประสงค์การวิจัย

ผลการวิจัย

1. ผลการวิเคราะห์ระดับภาวะผู้นำทางวิชาการของผู้บริหารในยุค 4.0 โดยรวมและรายด้าน ปรากฏดังตารางที่ 1

ตารางที่ 1 ค่าเฉลี่ยและส่วนเบี่ยงเบนมาตรฐานของภาวะผู้นำทางวิชาการของผู้บริหารในยุค 4.0

	ภาวะผู้นำทางวิชาการ	\bar{X}	SD	แปลผล
1.	การส่งเสริมการใช้เทคโนโลยีในการเรียนการสอน	4.35	0.58	มาก
2.	การสร้างบรรยากาศทางวิชาการ	4.22	0.65	มาก
3.	การพัฒนาหลักสูตรและการสอน	4.18	0.70	มาก
4.	การนิเทศและประเมินผลการสอน	4.10	0.72	มาก
5.	การกำหนดวิสัยทัศน์และเป้าหมายทางวิชาการ	4.05	0.68	มาก
	รวม	4.15	0.62	มาก

จากตารางที่ 1 พบว่า ภาวะผู้นำทางวิชาการของผู้บริหารในยุค 4.0 โดยรวมอยู่ในระดับมาก ($\bar{X} = 4.15$, $SD = 0.62$) เมื่อพิจารณารายด้าน พบว่า ด้านการส่งเสริมการใช้เทคโนโลยีในการเรียนการสอนมีค่าเฉลี่ยสูงสุด ($\bar{X} = 4.35$, $SD = 0.58$) รองลงมาคือ ด้านการสร้างบรรยากาศทางวิชาการ ($\bar{X} = 4.22$, $SD = 0.65$) และด้านการพัฒนาหลักสูตรและการสอน ($\bar{X} = 4.18$, $SD = 0.70$) ตามลำดับ

2. ผลการวิเคราะห์ระดับประสิทธิผลการบริหารงานวิชาการของสถานศึกษา โดยรวมและรายด้าน ปรากฏดังตารางที่ 2

ตารางที่ 2 ค่าเฉลี่ยและส่วนเบี่ยงเบนมาตรฐานของประสิทธิผลการบริหารงานวิชาการของสถานศึกษา

	ประสิทธิผลการบริหารงานวิชาการ	\bar{X}	SD	แปลผล
1.	การพัฒนาหลักสูตรสถานศึกษา	4.18	0.67	มาก
2.	การจัดการเรียนการสอน	4.12	0.72	มาก
3.	การวัดและประเมินผลการเรียนรู้	4.05	0.75	มาก
4.	การนิเทศภายในสถานศึกษา	3.97	0.78	มาก
	รวม	4.08	0.70	มาก

จากตารางที่ 2 พบว่า ประสิทธิภาพการบริหารงานวิชาการของสถานศึกษาโดยรวมอยู่ในระดับมาก ($\bar{X} = 4.08, SD = 0.70$) เมื่อพิจารณารายด้าน พบว่าทุกด้านอยู่ในระดับมาก โดยด้านการพัฒนาหลักสูตรสถานศึกษามีค่าเฉลี่ยสูงสุด ($\bar{X} = 4.18, SD = 0.67$) รองลงมาคือ ด้านการจัดการเรียนการสอน ($\bar{X} = 4.12, SD = 0.72$) ด้านการวัดและประเมินผลการเรียนรู้ ($\bar{X} = 4.05, SD = 0.75$) และการนิเทศภายในสถานศึกษามีค่าเฉลี่ยต่ำสุด ($\bar{X} = 3.97, SD = 0.78$) ตามลำดับ

3. ผลการวิเคราะห์ความสัมพันธ์ระหว่างภาวะผู้นำทางวิชาการของผู้บริหารในยุค 4.0 กับประสิทธิภาพการบริหารงานวิชาการของสถานศึกษา สังกัดสำนักงานเขตพื้นที่การศึกษามัธยมศึกษาเลย หนองบัวลำภู ปรากฏดังตารางที่ 3

ตารางที่ 3 ค่าสัมประสิทธิ์สหสัมพันธ์ระหว่างภาวะผู้นำทางวิชาการกับประสิทธิภาพการบริหารงานวิชาการ

ภาวะผู้นำทางวิชาการ	ประสิทธิผลการบริหารงานวิชาการ				
	1	2	3	4	รวม
1. การส่งเสริมการใช้เทคโนโลยีในการเรียนการสอน	0.84**	0.82**	0.80**	0.78**	0.82**
2. การสร้างบรรยากาศทางวิชาการ	0.79**	0.77**	0.74**	0.72**	0.76**
3. การพัฒนาครูและบุคลากรทางการศึกษา	0.71**	0.69**	0.67**	0.65**	0.68**
4. การบริหารจัดการหลักสูตรและการสอน	0.75**	0.73**	0.70**	0.68**	0.72**
5. การกำหนดวิสัยทัศน์และเป้าหมายทางวิชาการ	0.68**	0.65**	0.62**	0.60**	0.64**
รวม	0.80**	0.78**	0.75**	0.73**	0.78**

** มีนัยสำคัญทางสถิติที่ระดับ .01

จากตารางที่ 3 พบว่า ภาวะผู้นำทางวิชาการของผู้บริหารในยุค 4.0 มีความสัมพันธ์เชิงบวกในระดับสูงกับประสิทธิผลการบริหารงานวิชาการของสถานศึกษาโดยรวมอย่างมีนัยสำคัญทางสถิติที่ระดับ .01 ($r = 0.78$) เมื่อพิจารณาเป็นรายด้าน พบว่า

1. ด้านการส่งเสริมการใช้เทคโนโลยีในการเรียนการสอนมีความสัมพันธ์สูงสุดกับประสิทธิผลการบริหารงานวิชาการโดยรวม ($r = 0.82$) และมีความสัมพันธ์สูงสุดกับทุกด้านของประสิทธิผลการบริหารงานวิชาการ โดยเฉพาะด้านการพัฒนาหลักสูตรสถานศึกษา ($r = 0.84$)

2. ด้านการสร้างบรรยากาศทางวิชาการมีความสัมพันธ์รองลงมากับประสิทธิผลการบริหารงานวิชาการโดยรวม ($r = 0.76$) และมีความสัมพันธ์สูงกับทุกด้านของประสิทธิผลการบริหารงานวิชาการ

3. ด้านการบริหารจัดการหลักสูตรและการสอนมีความสัมพันธ์ในระดับสูงกับประสิทธิผลการบริหารงานวิชาการโดยรวม ($r = 0.72$) และมีความสัมพันธ์สูงกับด้านการพัฒนาหลักสูตรสถานศึกษา ($r = 0.75$)

4. ด้านการพัฒนาครูและบุคลากรทางการศึกษามีความสัมพันธ์ในระดับปานกลางถึงสูงกับประสิทธิผลการบริหารงานวิชาการโดยรวม ($r = 0.68$)

5. ด้านการกำหนดวิสัยทัศน์และเป้าหมายทางวิชาการมีความสัมพันธ์ในระดับปานกลางกับประสิทธิผลการบริหารงานวิชาการโดยรวม ($r = 0.64$)

4. ผลการวิเคราะห์การสร้างสมการพยากรณ์ประสิทธิผลการบริหารงานวิชาการของสถานศึกษา ปรากฏดังตารางที่ 4

ตารางที่ 4 ผลการวิเคราะห์การถดถอยพหุคูณแบบขั้นตอนของปัจจัยที่ส่งผลต่อประสิทธิผลการบริหารงานวิชาการ

ตัวแปรพยากรณ์	β	t	p
การส่งเสริมการใช้เทคโนโลยีในการเรียนการสอน	0.436	8.764	.000*
การสร้างบรรยากาศทางวิชาการ	0.302	6.532	.000*
การนิเทศและประเมินผลการสอน	0.209	4.876	.000*

$$R^2 = .72, F = 98.764, *p < .01$$

จากตารางที่ 4 พบว่า ปัจจัยที่ส่งผลต่อประสิทธิผลการบริหารงานวิชาการอย่างมีนัยสำคัญทางสถิติที่ระดับ .01 มี 3 ปัจจัย ได้แก่ การส่งเสริมการใช้เทคโนโลยีในการเรียนการ

สอน การสร้างบรรยากาศทางวิชาการ และการนิเทศและประเมินผลการสอน โดยสามารถร่วมกันพยากรณ์ประสิทธิผลการบริหารงานวิชาการได้ร้อยละ 72

อภิปรายผล

1. ภาวะผู้นำทางวิชาการของผู้บริหารในยุค 4.0 โดยรวมอยู่ในระดับมาก โดยเฉพาะด้านการส่งเสริมการใช้เทคโนโลยีในการเรียนการสอนที่มีค่าเฉลี่ยสูงสุดนั้น สะท้อนให้เห็นถึงการตระหนักของผู้บริหารต่อความสำคัญของเทคโนโลยีในการจัดการศึกษายุคปัจจุบัน สอดคล้องกับแนวคิดของ Sheninger (2019) ที่เน้นว่าผู้นำทางการศึกษาในยุคดิจิทัลต้องสามารถใช้เทคโนโลยีเพื่อเพิ่มประสิทธิภาพการเรียนรู้และการบริหารจัดการ อย่างไรก็ตาม แม้ว่าผลการวิจัยจะแสดงระดับที่สูง แต่ก็ยังมีช่องว่างสำหรับการพัฒนา โดยเฉพาะในด้านการกำหนดวิสัยทัศน์และเป้าหมายทางวิชาการที่มีค่าเฉลี่ยต่ำที่สุด ซึ่งสอดคล้องกับงานวิจัยของ วิโรจน์ สารรัตน์ (2564) ที่พบว่าผู้บริหารสถานศึกษาไทยยังต้องพัฒนาทักษะการกำหนดวิสัยทัศน์เชิงนวัตกรรมให้มากขึ้น เพื่อรองรับการเปลี่ยนแปลงในยุค 4.0

2. ระดับประสิทธิผลการบริหารงานวิชาการที่อยู่ในระดับมาก โดยเฉพาะด้านการพัฒนาหลักสูตรสถานศึกษาที่มีค่าเฉลี่ยสูงสุด แสดงให้เห็นถึงความพยายามของสถานศึกษาในการปรับตัวให้ทันกับการเปลี่ยนแปลง สอดคล้องกับแนวคิดของสำนักงานเลขาธิการสภาการศึกษา (2565) ที่เน้นการพัฒนาหลักสูตรที่บูรณาการทักษะแห่งศตวรรษที่ 21 อย่างไรก็ตาม ด้านการวัดและประเมินผลการเรียนรู้ที่มีค่าเฉลี่ยต่ำที่สุด อาจสะท้อนถึงความท้าทายในการปรับเปลี่ยนวิธีการวัดและประเมินผลให้สอดคล้องกับการเรียนรู้ในยุคดิจิทัล ซึ่งสอดคล้องกับงานวิจัยของ Earl (2013) ที่เสนอว่าการประเมินผลในศตวรรษที่ 21 ต้องเน้นการประเมินเพื่อการเรียนรู้ (Assessment for Learning) มากกว่าการประเมินผลการเรียนรู้ (Assessment of Learning)

3. การเปรียบเทียบภาวะผู้นำทางวิชาการและประสิทธิผลการบริหารงานวิชาการ ผลการเปรียบเทียบที่พบว่าโรงเรียนขนาดใหญ่และผู้บริหารที่มีประสบการณ์มากกว่ามีค่าเฉลี่ยสูงกว่านั้น อาจอธิบายได้ด้วยทฤษฎีทรัพยากรขององค์กร (Resource-Based View) ที่เสนอว่าองค์กรที่มีทรัพยากรมากกว่าย่อมมีความได้เปรียบในการแข่งขัน (Barney, 1991) โรงเรียนขนาดใหญ่มักมีทรัพยากรทั้งด้านบุคลากร งบประมาณ และเทคโนโลยีที่มากกว่า จึงสามารถสนับสนุนการพัฒนาภาวะผู้นำและการบริหารงานวิชาการได้ดีกว่า ในขณะเดียวกัน

ประสบการณ์ของผู้บริหารที่ส่งผลต่อภาวะผู้นำและประสิทธิผลการบริหาร สอดคล้องกับทฤษฎีภาวะผู้นำตามสถานการณ์ (Situational Leadership Theory) ของ Hersey และ Blanchard ที่เสนอว่าผู้นำที่มีประสบการณ์มากกว่าจะสามารถปรับรูปแบบการนำให้เหมาะสมกับสถานการณ์ได้ดีกว่า (Hersey & Blanchard, 1969)

4. ความสัมพันธ์ระหว่างภาวะผู้นำทางวิชาการกับประสิทธิผลการบริหารงานวิชาการ ความสัมพันธ์เชิงบวกในระดับสูงระหว่างภาวะผู้นำทางวิชาการกับประสิทธิผลการบริหารงานวิชาการ สอดคล้องกับทฤษฎีภาวะผู้นำการเปลี่ยนแปลง (Transformational Leadership) ของ Bass และ Avolio (1994) ที่เสนอว่าผู้นำที่มีวิสัยทัศน์ สร้างแรงบันดาลใจ และกระตุ้นทางปัญญา จะสามารถนำพาองค์กรไปสู่การเปลี่ยนแปลงและความสำเร็จได้ โดยเฉพาะการส่งเสริมการใช้เทคโนโลยีในการเรียนการสอนที่มีความสัมพันธ์สูงที่สุดนั้น สะท้อนให้เห็นถึงความสำคัญของทักษะด้านดิจิทัลของผู้บริหารในยุค 4.0 สอดคล้องกับแนวคิดของ Fullan (2014, น. 97) ที่เสนอว่าผู้นำทางการศึกษาในยุคดิจิทัลต้องเป็น "ผู้นำแห่งการเรียนรู้" (Lead Learner) ที่สามารถใช้เทคโนโลยีเพื่อส่งเสริมการเรียนรู้ทั้งของตนเอง ครู และนักเรียน

5. สมการพยากรณ์ประสิทธิผลการบริหารงานวิชาการ ผลการวิเคราะห์ที่พบว่า การส่งเสริมการใช้เทคโนโลยีในการเรียนการสอน การสร้างบรรยากาศทางวิชาการ และการนิเทศและประเมินผลการสอนสามารถร่วมกันพยากรณ์ประสิทธิผลการบริหารงานวิชาการได้ร้อยละ 72 นั้น สอดคล้องกับแนวคิดของ Hattie (2015) ที่เน้นความสำคัญของการสร้างบรรยากาศการเรียนรู้ที่เอื้อต่อการพัฒนา และการให้ข้อมูลย้อนกลับที่มีประสิทธิภาพ อย่างไรก็ตาม ยังมีปัจจัยอื่นๆ อีกร้อยละ 28 ที่อาจส่งผลต่อประสิทธิผลการบริหารงานวิชาการ ซึ่งอาจรวมถึงปัจจัยภายนอก เช่น นโยบายการศึกษา สภาพเศรษฐกิจและสังคม หรือปัจจัยภายในอื่นๆ เช่น วัฒนธรรมองค์กร การมีส่วนร่วมของชุมชน ซึ่งควรมีการศึกษาเพิ่มเติมในอนาคต

โดยสรุป ผลการวิจัยนี้ไม่เพียงแต่ยืนยันความสำคัญของภาวะผู้นำทางวิชาการในยุค 4.0 แต่ยังชี้ให้เห็นถึงความท้าทายและโอกาสในการพัฒนาการบริหารการศึกษาในยุคดิจิทัล ผู้บริหารสถานศึกษาจำเป็นต้องพัฒนาทักษะด้านเทคโนโลยี การสร้างวิสัยทัศน์ และการนิเทศที่มีประสิทธิภาพ เพื่อนำพาสถานศึกษาไปสู่ความสำเร็จในยุค 4.0

องค์ความรู้ใหม่

ภาวะผู้นำทางวิชาการในยุค 4.0 ต้องให้ความสำคัญกับการบูรณาการเทคโนโลยีในการเรียนการสอน โดยเป็นปัจจัยสำคัญที่สุดต่อประสิทธิผลการบริหารงานวิชาการ อย่างไรก็ตาม ผู้นำต้องรักษาสมดุลระหว่างทักษะด้านเทคโนโลยีและทักษะภาวะผู้นำแบบดั้งเดิม เช่น การสร้างบรรยากาศทางวิชาการและการนิเทศ ผู้บริหารยังต้องพัฒนาทักษะการกำหนดวิสัยทัศน์เชิงกลยุทธ์และการประเมินผลแบบนวัตกรรม โดยคำนึงถึงการเปลี่ยนแปลงทางเทคโนโลยีที่รวดเร็ว นอกจากนี้ ยังพบความเหลื่อมล้ำระหว่างโรงเรียนขนาดใหญ่และเล็ก รวมถึงผู้บริหารที่มีประสบการณ์ต่างกัน ซึ่งจำเป็นต้องมีนโยบายสนับสนุนเพื่อลดช่องว่างนี้ การพัฒนาภาวะผู้นำทางวิชาการที่มีประสิทธิผลจำเป็นต้องใช้แนวทางแบบองค์รวม พิจารณาทั้งปัจจัยภายในและภายนอกที่ส่งผลต่อผลลัพธ์ทางการศึกษา

สรุป/ข้อเสนอแนะ

การวิจัยเรื่องภาวะผู้นำทางวิชาการของผู้บริหารในยุค 4.0 ที่ส่งผลต่อประสิทธิผลการบริหารงานวิชาการของสถานศึกษา สังกัดสำนักงานเขตพื้นที่การศึกษามัชฌิมศึกษาเลยหนองบัวลำภู ผู้วิจัยสรุปได้ดังนี้

1. ภาวะผู้นำทางวิชาการของผู้บริหารในยุค 4.0 โดยรวมอยู่ในระดับมาก โดยเฉพาะด้านการส่งเสริมการใช้เทคโนโลยีในการเรียนการสอนที่มีค่าเฉลี่ยสูงสุด
2. ระดับประสิทธิผลการบริหารงานวิชาการที่อยู่ในระดับมาก โดยเฉพาะด้านการพัฒนาหลักสูตรสถานศึกษาที่มีค่าเฉลี่ยสูงสุด
3. การเปรียบเทียบภาวะผู้นำทางวิชาการและประสิทธิผลการบริหารงานวิชาการ ผลการเปรียบเทียบที่พบว่าโรงเรียนขนาดใหญ่และผู้บริหารที่มีประสบการณ์มากกว่ามีค่าเฉลี่ยสูง
4. ความสัมพันธ์ระหว่างภาวะผู้นำทางวิชาการกับประสิทธิผลการบริหารงานวิชาการ ความสัมพันธ์เชิงบวกในระดับสูงระหว่างภาวะผู้นำทางวิชาการกับประสิทธิผลการบริหารงานวิชาการ
5. สมการพยากรณ์ประสิทธิผลการบริหารงานวิชาการ พบว่าการส่งเสริมการใช้เทคโนโลยีในการเรียนการสอน การสร้างบรรยากาศทางวิชาการ และการนิเทศและประเมินผล การสอนสามารถร่วมกันพยากรณ์ประสิทธิผลการบริหารงานวิชาการได้ร้อยละ 72

ข้อเสนอแนะ

1. ข้อเสนอแนะในการนำไปใช้ประโยชน์ ดังนี้ ควรจัดอบรมเชิงปฏิบัติการเพื่อพัฒนาทักษะด้านเทคโนโลยีสำหรับผู้บริหาร ส่งเสริมการแลกเปลี่ยนเรียนรู้ระหว่างผู้บริหารที่มีประสบการณ์กับผู้บริหารรุ่นใหม่ จัดสรรงบประมาณเพื่อพัฒนาโครงสร้างพื้นฐานด้านเทคโนโลยี และสร้างเครือข่ายความร่วมมือกับภาคเอกชนและสถาบันอุดมศึกษา นอกจากนี้ควรส่งเสริมการจัดกิจกรรมทางวิชาการ พัฒนาแหล่งเรียนรู้ที่ทันสมัย ปรับปรุงระบบการนิเทศภายในโดยใช้เทคโนโลยี และปรับหลักสูตรให้ยืดหยุ่นตอบสนองต่อการเปลี่ยนแปลงในยุค 4.0

2. ข้อเสนอแนะในการวิจัยครั้งต่อไป ควรมีการศึกษาเปรียบเทียบภาวะผู้นำและประสิทธิผลระหว่างเขตพื้นที่การศึกษาเพื่อค้นหาแนวปฏิบัติที่ดี และศึกษาปัจจัยอื่นๆ ที่อาจส่งผลต่อประสิทธิผลการบริหาร เช่น วัฒนธรรมองค์กร การมีส่วนร่วมของชุมชน และนโยบายระดับชาติ และควรทำวิจัยและพัฒนาเพื่อสร้างโมเดลการพัฒนาภาวะผู้นำ ศึกษาผลกระทบของเทคโนโลยีต่อความเหลื่อมล้ำทางการศึกษา

เอกสารอ้างอิง

- กระทรวงศึกษาธิการ. (2563). นโยบายและจุดเน้นของกระทรวงศึกษาธิการ ปีงบประมาณ พ.ศ. 2564. กระทรวงศึกษาธิการ.
- ธีระ รุญเจริญ. (2563). ความเป็นมืออาชีพในการจัดและบริหารการศึกษายุคปฏิรูปการศึกษา (พิมพ์ครั้งที่ 7). ข้าวฟ่าง.
- รุ่ง แก้วแดง. (2562). การพัฒนาภาวะผู้นำทางวิชาการของผู้บริหารสถานศึกษาขั้นพื้นฐาน. วารสารศึกษาศาสตร์ มหาวิทยาลัยนเรศวร, 21(2), 85-97.
- วิชัย วงษ์ใหญ่ และมารุต พัฒนา. (2564). การพัฒนาหลักสูตรและการจัดการเรียนรู้เชิงรุกในยุคดิจิทัล. ศูนย์ผู้นำนวัตกรรมหลักสูตรและการเรียนรู้.
- วิโรจน์ สารรัตน์. (2564). ภาวะผู้นำ: ทฤษฎีและนันทาทิศร่วมสมัยปัจจุบัน. ทิพย์วิสุทธิ์.
- วิจารณ์ พานิช. (2565). การบริหารการศึกษาในยุคดิจิทัล. มูลนิธิสยามกัมมาจล.
- วิเชียร พันธุ์เครือบุตร, สมชาย วงษ์เกษม, และสุภาพร พรหมมะลี. (2565). สภาพการบริหารงานวิชาการในสถานศึกษาสังกัดสำนักงานเขตพื้นที่การศึกษามัธยมศึกษาเลยหนองบัวลำภู. วารสารวิชาการมหาวิทยาลัยราชภัฏเลย, 16(1), 85-94.

- สถาบันทดสอบทางการศึกษาแห่งชาติ. (2565). รายงานผลการทดสอบทางการศึกษาระดับชาติขั้นพื้นฐาน (O-NET) ปีการศึกษา 2564. สถาบันทดสอบทางการศึกษาแห่งชาติ.
- สมชาย วงษ์เกษม, วิเชียร พันธุ์เครือบุตร, และสุภาพร พรหมมะลิ. (2564). การสำรวจความพร้อมด้านเทคโนโลยีสารสนเทศและการสื่อสารของโรงเรียนในสังกัดสำนักงานเขตพื้นที่การศึกษามัธยมศึกษาเลย หนองบัวลำภู. วารสารศึกษาศาสตร์มหาวิทยาลัยขอนแก่น, 44(2), 52-63.
- สำนักงานคณะกรรมการการศึกษาขั้นพื้นฐาน. (2564). แนวทางการประกันคุณภาพภายในสถานศึกษา. สำนักทดสอบทางการศึกษา.
- สำนักงานเขตพื้นที่การศึกษามัธยมศึกษาเลย หนองบัวลำภู. (2565). รายงานผลการดำเนินงานประจำปีงบประมาณ พ.ศ. 2565. สำนักงานเขตพื้นที่การศึกษามัธยมศึกษาเลย หนองบัวลำภู.
- สำนักงานเขตพื้นที่การศึกษามัธยมศึกษาเลย หนองบัวลำภู. (2566). แผนพัฒนาการศึกษาขั้นพื้นฐาน พ.ศ. 2566-2570. สำนักงานเขตพื้นที่การศึกษามัธยมศึกษาเลย หนองบัวลำภู.
- สำนักงานเลขาธิการสภาการศึกษา. (2565). รายงานการศึกษาไทย พ.ศ. 2564. สำนักงานเลขาธิการสภาการศึกษา.
- สำนักงานศึกษาธิการจังหวัดเลย. (2567). แผนพัฒนาการศึกษาจังหวัดเลย พ.ศ. 2566-2568. สำนักงานศึกษาธิการจังหวัดเลย.
- สุกัญญา แซ่ม้อย. (2563). การบริหารสถานศึกษาในยุคดิจิทัล. สำนักพิมพ์แห่งจุฬาลงกรณ์มหาวิทยาลัย.
- สุวิมล มจรุส. (2564). การจัดการเรียนรู้ในยุคดิจิทัล: แนวคิด วิธีการ และนวัตกรรม. สำนักพิมพ์แห่งจุฬาลงกรณ์มหาวิทยาลัย.
- สุวิมล ว่องวานิช. (2563). การวิจัยปฏิบัติการในชั้นเรียน. สำนักพิมพ์แห่งจุฬาลงกรณ์มหาวิทยาลัย.
- Barney, J. (1991). Firm resources and sustained competitive advantage. *Journal of Management*, 17(1), 99-120.



- Bass, B. M., & Avolio, B. J. (1994). *Improving organizational effectiveness through transformational leadership*. Sage.
- Datnow, A., & Park, V. (2014). *Data-driven leadership*. Jossey-Bass.
- Earl, L. M. (2013). *Assessment as learning: Using classroom assessment to maximize student learning*. Corwin Press.
- Fullan, M. (2014). *The principal: Three keys to maximizing impact*. Jossey-Bass.
- Glickman, C. D., Gordon, S. P., & Ross-Gordon, J. M. (2018). *Supervision and instructional leadership: A developmental approach (10th ed.)*. Pearson.
- Hallinger, P., & Murphy, J. (1985). Assessing the instructional management behavior of principals. *The Elementary School Journal*, 86(2), 217-247.
- Harris, A. (2013). Distributed leadership: Friend or foe? *Educational Management Administration & Leadership*, 41(5), 545-554.
- Hattie, J. (2015). *What works best in education: The politics of collaborative expertise*. Pearson.
- Hersey, P., & Blanchard, K. H. (1969). *Management of organizational behavior: Utilizing human resources*. Prentice-Hall.
- Krejcie, R. V., & Morgan, D. W. (1970). Determining sample size for research activities. *Educational and Psychological Measurement*, 30(3), 607-610.
- Sheninger, E. (2019). *Digital leadership: Changing paradigms for changing times*. Corwin Press.

รูปแบบการพัฒนาสมรรถนะผู้นำการเปลี่ยนแปลงในศตวรรษที่ 21
ของมัธยมศึกษาต้ง ระเบียบผู้บริหารสถานศึกษาขั้นพื้นฐาน สังกัด
สำนักงานเขตพื้นที่การศึกษา*

THE DEVELOPMENT MODEL OF TRANSFORMATIONAL LEADERSHIP
COMPETNCIES FOR THE 21ST CENTURY OF SCHOOL
ADMINISTRATORS UNDER THE OFFICE OF THE SECONDARY
EDUCATION SERVICE AREA

สิริธนา บริบูรณ์¹, เกศริน มนูญผล² และ สรัญญา แสงอำพร³

Siritana boriboon¹, Kasarin Manoonphol² and Sranya Saengamporn³

¹⁻³มหาวิทยาลัยมหามกุฏราชวิทยาลัย วิทยาเขตศรีธรรมมาโคกราช

¹⁻³Mahamakut Buddhist University, Srithammasokara Campus, Thailand

Corresponding Author's Email: Siritanaboriboon@gmail.com

บทคัดย่อ

การวิจัยครั้งนี้มีวัตถุประสงค์ 1) ศึกษาสมรรถนะผู้นำการเปลี่ยนแปลงในศตวรรษที่ 21 2) สร้างรูปแบบสมรรถนะผู้นำการเปลี่ยนแปลงในศตวรรษที่ 21 และ3) ประเมินรูปแบบการพัฒนาสมรรถนะผู้นำการเปลี่ยนแปลงในศตวรรษที่ 21 ของผู้บริหารสถานศึกษาขั้นพื้นฐาน สังกัดสำนักงานเขตพื้นที่การศึกษามัธยมศึกษาต้ง ระเบียบ ผู้วิจัยได้กำหนดกลุ่มประชากรในการวิจัยในครั้งนี้ ได้แก่ ผู้บริหารสถานศึกษา รองผู้อำนวยการ สังกัดสำนักงานเขตพื้นที่การศึกษามัธยมศึกษาต้ง ระเบียบ จำนวน 345 คน และระเบียบ จำนวน 240 คน รวมทั้งสิ้น 585 คน กลุ่มตัวอย่างที่ใช้ เป็นผู้บริหารสถานศึกษาขั้นพื้นฐานสังกัดสำนักงานเขตพื้นที่การศึกษามัธยมศึกษาต้ง ระเบียบ จำนวนทั้งสิ้น 232 คน โดยกำหนดขนาดของกลุ่มตัวอย่างโดยใช้ตารางของ เครจซี และมอร์แกน สถิติที่ใช้ ได้แก่ ร้อยละ ค่าเฉลี่ย และส่วนเบี่ยงเบนมาตรฐาน

* Received 14 October 2024; Revised 19 November 2024; Accepted 23 December 2024

ผลการวิจัยพบว่า

1. สมรรถนะผู้นำการเปลี่ยนแปลงในศตวรรษที่ 21 ของผู้บริหารสถานศึกษา ชั้นพื้นฐาน สังกัดสำนักงานเขตพื้นที่การศึกษามัธยมศึกษาตวันบุรี ระเบียบ ในด้านสมรรถนะผู้นำการเปลี่ยนแปลง ในศตวรรษที่ 21 ในการบริหารของผู้บริหารสถานศึกษาประกอบด้วยภาวะผู้นำ การเปลี่ยนแปลง ด้านสมรรถนะผู้บริหาร และด้านการบริหารสถานศึกษาในศตวรรษที่ 21 เนื่องด้วยบริบทเฉพาะของแต่ละสถานศึกษาทำให้การบูรณาการเพื่อนำไปสู่การปฏิบัติจริงมีค่อนข้างน้อย

2. รูปแบบการพัฒนาสมรรถนะผู้นำการเปลี่ยนแปลงในศตวรรษที่ 21 ของผู้บริหารสถานศึกษาชั้นพื้นฐาน สังกัดสำนักงานเขตพื้นที่การศึกษามัธยมศึกษาตวันบุรี ประกอบด้วย 3 ส่วน คือ ส่วนที่ 1 หลักการและวัตถุประสงค์ของรูปแบบ ส่วนที่ 2 รูปแบบส่งผลกระทบต่อการพัฒนาสมรรถนะผู้นำการเปลี่ยนแปลงในศตวรรษที่ 21 มีองค์ประกอบของรูปแบบ 3 องค์ประกอบ และส่วนที่ 3 การนำรูปแบบไปใช้

3. รูปแบบการพัฒนาสมรรถนะผู้นำการเปลี่ยนแปลงในศตวรรษที่ 21 ของผู้บริหารสถานศึกษา ชั้นพื้นฐาน สังกัดสำนักงานเขตพื้นที่การศึกษามัธยมศึกษาตวันบุรี มีความถูกต้อง ความเหมาะสม ความเป็นไปได้ และมีความเป็นประโยชน์ทุกด้าน

คำสำคัญ : สมรรถนะผู้นำ, การพัฒนาสมรรถนะผู้นำ, การเปลี่ยนแปลงในศตวรรษที่ 21

Abstract

The objectives of this research are 1) to study transformational leadership competencies in the 21st century, 2) to design a school administration model, and 3) to examine the school administration model. Research implementation included 3 stages as follows. 1) The elements of school administration to excellence were studied by synthesis of related research and documents for setting the conceptual framework. 2) The school administration model was designed, referring to 9 experts from connoisseurship. 3) The model was examined by 10 experts. The samples included 3 school directors, deputy director of Academic Affairs Division, or academic teachers from each school; and 282 informants from 94 schools obtained by multi-stage

sampling. The instruments included document synthesis form, interview form, connoisseurship, and suitability & feasibility assessment form. Percentage, mean, SD, and content analysis were used for data analysis.

The results revealed as follows.

1.School administration to excellence included 5 elements, i.e., 1) leadership, 2) strategic planning, 3) innovation and technology, 4) administrative process in 4 aspects (academic / HR/ budgeting / general affairs), 5) measurement and evaluation. The overall level of school administration to excellence was high.

2.The school administration model to excellence can be integrated for real practice, with its 3 key elements, i.e., E1: Introduction (Basic concepts, principles, and objectives), E2: Content (The elements of school administration and the administration process), and E3: Conditions for success.

3.The examination results revealed that the school administration model to excellence was suitable, feasible, and utilizable. Also, the model was most suitable in all aspects.

Keywords: leadership competencies, leadership competency development, 21st century change

บทนำ

ปัจจุบันกระแสการเปลี่ยนแปลงได้เกิดขึ้นอย่างรวดเร็ว โดยเฉพาะการเปลี่ยนแปลงทางด้านเทคโนโลยีดิจิทัล ซึ่งในปัจจุบันเทคโนโลยีดิจิทัลมีความก้าวหน้าอย่างรวดเร็วและได้เข้ามามีบทบาทมากยิ่งขึ้น ทั้งในชีวิตประจำวันและในระบบเศรษฐกิจโลก ท่ามกลางกระแสการเปลี่ยนแปลงส่งผลให้ผู้นำจำเป็นต้องมีการพัฒนาทักษะ ความรู้ ความสามารถเนื่องจากผู้นำเป็นผู้กำหนดทิศทางขององค์กร เทคโนโลยีดิจิทัลมีความก้าวหน้าอย่างรวดเร็วและมีการเปลี่ยนแปลงอยู่เสมอ ทั้งนี้ความก้าวหน้าทางเทคโนโลยีในยุคดิจิทัลได้เข้ามามีบทบาททั้ง ในชีวิตประจำวันและระบบเศรษฐกิจโลกเป็นอย่างมากจนเป็นกระแส Digital Disruption เกิดขึ้นภาวะผู้นำ (ล้านนา มาปลูก, 2562) ถือเป็นสิ่งสำคัญในการผลักดันให้องค์กรประสบ

ความสำเร็จ จากกระแสการเปลี่ยนแปลงที่เกิดขึ้นอย่างรวดเร็วในยุคดิจิทัล ส่งผลให้ภาวะผู้นำ จำเป็นต้องมีการปรับปรุงและเปลี่ยนแปลงกระบวนทัศน์ใหม่ ผู้นำต้องมีความรู้ความเข้าใจให้ทันต่อการเปลี่ยนแปลง มีการกำหนดกลยุทธ์นวัตกรรมหรือกำหนดมาตรการเชิงรุก เพื่อเสริมจุดแข็งให้องค์กรในการรับมือกับการเปลี่ยนแปลงที่เกิดขึ้นตลอดเวลา

ผู้บริหารสถานศึกษา เป็นบุคลากรหลักที่สำคัญของสถานศึกษาและเป็นผู้นำ วิชาชีพที่จะต้องมีความรู้ ความรู้ ความสามารถ และคุณธรรม จริยธรรม ตลอดทั้งจรรยาบรรณ วิชาชีพที่ดี จึงจะนำไปสู่การจัดและ การบริหารสถานศึกษาที่ดี มีประสิทธิผล และประสิทธิภาพ การพัฒนาคนและทุนมนุษย์ให้มีคุณภาพและศักยภาพ มีความรู้ ทักษะสมรรถนะ และคุณลักษณะอันพึงประสงค์นั้น (สาโรจน์ โอพิทักษ์ชีวิน, 2560) ที่ผ่านมาประเทศไทยได้เห็นความสำคัญของการศึกษา โดยได้กำหนดแนวทางการพัฒนาการศึกษาไว้ในกฎหมายและนโยบายต่าง ๆ ของประเทศ เช่น รัฐธรรมนูญแห่งราชอาณาจักรไทย พุทธศักราช 2560 จากยุทธศาสตร์ชาติ 20 ปี (พ.ศ.2561-2580) ซึ่งเป็นแผนแม่บทของการพัฒนา ประเทศไทยและเป้าหมายการพัฒนาที่ยั่งยืน รวมทั้งการปรับโครงสร้างประเทศไทยไปสู่ประเทศไทย 4.0 (ต้องลักษณะ บุลธรรม, 2562) ผู้บริหารการศึกษาและผู้บริหารสถานศึกษาเป็นกลไกหลักที่สำคัญต่อความสำเร็จ มี ความสำคัญในการสร้างประสิทธิผลของภาระแห่งชาติและหน่วยงาน เช่น โรงเรียน สถาบัน และ องค์กรทางการศึกษา ดังที่สุวัฒน์ วิวัฒน์านนท์ (2562) ที่กล่าวถึงการบริหารเป็น บทบาทของผู้มีหน้าที่ในการนำองค์การไปสู่จุดมุ่งหมาย อันประกอบด้วย การวางแผน การจัดองค์การ การนำและการกำกับควบคุมติดตาม (สุวัฒน์ วิวัฒน์านนท์, 2562)

สำนักงานเขตพื้นที่การศึกษามัธยมศึกษาตรัง กระบี่ รับผิดชอบการจัดการศึกษาขั้นพื้นฐานครอบคลุม 2 จังหวัด จำนวน 44 แห่ง จำแนกเป็นสถานศึกษาในจังหวัดตรัง 28 แห่ง และจังหวัดกระบี่ 16 แห่ง ดังนี้ 1) จังหวัดตรัง ประกอบด้วย 10 อำเภอ ได้แก่ อำเภอเมืองตรัง อำเภอรษฎา อำเภอวังวิเศษ อำเภอห้วยยอด อำเภอสิเกา อำเภอนาโยง อำเภอกันตัง อำเภอย่านตาขาว อำเภอหาดสำราญ และอำเภอปะเหลียน มีโรงเรียนมัธยมศึกษาในสังกัดตั้งอยู่จำนวน 28 โรงเรียน 2) จังหวัดกระบี่ ประกอบด้วย 8 อำเภอ ได้แก่ อำเภอเมืองกระบี่ อำเภออ่าวลึก อำเภอปลายพระยา อำเภอคลองท่อม อำเภอเกาะลันตา อำเภอลำทับ อำเภอเหนือคลอง และอำเภอ เขาพนม มีโรงเรียนมัธยมศึกษาในสังกัดตั้งอยู่ จำนวน 16 โรงเรียน (สำนักงานเขตพื้นที่การศึกษามัธยมศึกษาตรัง กระบี่, 2564) ปัจจุบันการจัดการศึกษาของโลก ได้ก้าวหน้าไปอย่างมาก เกิดการเปลี่ยนแปลงอย่างกะทันหัน (Disruptions)

จากการศึกษาแนวคิด ทฤษฎี เอกสาร และงานวิจัยที่เกี่ยวข้องในด้านภาวะผู้นำ การเปลี่ยนแปลงของผู้บริหารสถานศึกษา ประกอบกับสภาวะการณ์โลกในศตวรรษที่ 21 ผู้บริหารจึงควรใช้ทักษะความรู้ความสามารถทางการบริหารมาบริหารสถานศึกษาให้ทันต่อการเปลี่ยนแปลงของโลกในยุคปัจจุบันและอนาคต ผู้วิจัยจึงสนใจที่จะศึกษารูปแบบการพัฒนาสมรรถนะผู้นำการเปลี่ยนแปลงในศตวรรษที่ 21 ของผู้บริหารสถานศึกษาขั้นพื้นฐาน สังกัดสำนักงานเขตพื้นที่การศึกษามัธยมศึกษาตราชบุรี ๒ เพื่อเป็นข้อมูลในการพัฒนาสถานศึกษาให้ก้าวหน้าทันโลกยุคปัจจุบันและอนาคต ที่เป็นยุคการสื่อสารไร้พรมแดน และเป็นมนุษย์ที่สมบูรณ์ทั้งร่างกาย จิตใจ สติปัญญา ความรู้ และมีคุณธรรมจริยธรรมที่ดำรงสามารถอยู่ร่วมกับบุคคลอื่นได้อย่างมีความสุขอันจะส่งผลที่ดีต่อการพัฒนาการศึกษาไทยให้เจริญยั่งยืนต่อไป

วัตถุประสงค์การวิจัย

1. เพื่อศึกษาสมรรถนะผู้นำการเปลี่ยนแปลงในศตวรรษที่ 21 ของผู้บริหารสถานศึกษาขั้นพื้นฐาน สังกัดสำนักงานเขตพื้นที่การศึกษามัธยมศึกษาตราชบุรี ๒
2. เพื่อสร้างรูปแบบสมรรถนะผู้นำการเปลี่ยนแปลงในศตวรรษที่ 21 ของผู้บริหารสถานศึกษา ขั้นพื้นฐาน สังกัดสำนักงานเขตพื้นที่การศึกษามัธยมศึกษาตราชบุรี ๒
3. เพื่อประเมินรูปแบบการพัฒนาสมรรถนะผู้นำการเปลี่ยนแปลงในศตวรรษที่ 21 ของผู้บริหารสถานศึกษาขั้นพื้นฐาน สังกัดสำนักงานเขตพื้นที่การศึกษามัธยมศึกษาตราชบุรี ๒

เอกสารและงานวิจัยที่เกี่ยวข้อง

การวิจัยเรื่อง รูปแบบการพัฒนาสมรรถนะผู้นำการเปลี่ยนแปลงในศตวรรษที่ 21 ของผู้บริหารสถานศึกษาขั้นพื้นฐาน สังกัดสำนักงานเขตพื้นที่การศึกษามัธยมศึกษาตราชบุรี ๒ ผู้วิจัยได้ศึกษาแนวคิด ทฤษฎี เอกสาร และงานวิจัยที่เกี่ยวข้องในด้านภาวะผู้นำการเปลี่ยนแปลงของผู้บริหารสถานศึกษา ประกอบกับสภาวะการณ์โลกในศตวรรษที่ 21 รวมทั้งงานวิจัยที่เกี่ยวข้องทั้งในและต่างประเทศ

วิธีดำเนินการวิจัย

ประชากรและกลุ่มตัวอย่าง

ประชากร ได้แก่ ผู้บริหารสถานศึกษาขั้นพื้นฐานสังกัดสำนักงานเขตพื้นที่การศึกษามัธยมศึกษาต่ง ระเบียบ ประกอบด้วยผู้บริหารสถานศึกษา และรองผู้อำนวยการ สถานศึกษาขั้นพื้นฐานในระดับสำนักงานเขตพื้นที่การศึกษามัธยมศึกษา จังหวัดต่ง จำนวน 345 คน และจังหวัดระเบียบ จำนวน 240 คน รวม 585 คน

กลุ่มตัวอย่าง ได้แก่ ในการวิจัยเป็นผู้บริหารสถานศึกษาขั้นพื้นฐานสังกัดสำนักงานเขตพื้นที่การศึกษามัธยมศึกษาต่ง ระเบียบ โดยผู้วิจัยกำหนดขนาดของกลุ่มตัวอย่างโดยใช้ตารางประมาณการขนาดตัวอย่างของเครจซี่ และมอร์แกน (Krejcie & Morgan, 1970) ได้จำนวน 232 คน เลือกกลุ่มตัวอย่างโดยใช้การสุ่มอย่างง่าย (simple random sampling)

เครื่องมือที่ใช้ในการเก็บรวบรวมข้อมูล

1. แบบสอบถามความคิดเห็นเกี่ยวกับคุณลักษณะหรือพฤติกรรมของผู้บริหาร ขั้นพื้นฐานที่จำเป็นสำหรับการพัฒนาผู้นำการเปลี่ยนแปลงในศตวรรษที่ 21 ของผู้บริหารสถานศึกษาขั้นพื้นฐาน
2. แบบบันทึกการสัมภาษณ์เพื่อยืนยันรูปแบบการพัฒนาสมรรถนะผู้นำการเปลี่ยนแปลงในศตวรรษที่ 21
3. แบบสอบถามความคิดเห็นเกี่ยวกับรูปแบบและวิธีการพัฒนารูปแบบการพัฒนาสมรรถนะผู้นำการเปลี่ยนแปลงในศตวรรษที่ 21 ของผู้บริหารสถานศึกษาขั้นพื้นฐาน
4. แบบประเมินความสอดคล้อง และความเป็นไปได้ของรูปแบบการพัฒนาสมรรถนะผู้นำการเปลี่ยนแปลงในศตวรรษที่ 21 ของผู้บริหารสถานศึกษาขั้นพื้นฐาน

การสร้างเครื่องมือที่ใช้ในการวิจัย

เครื่องมือชุดที่ 1 แบบสอบถามความคิดเห็นเกี่ยวกับคุณลักษณะหรือพฤติกรรมของผู้บริหาร สถานศึกษาขั้นพื้นฐานที่จำเป็นสำหรับการพัฒนาผู้นำการเปลี่ยนแปลงในศตวรรษที่ 21 ของผู้บริหารสถานศึกษาขั้นพื้นฐาน ผู้วิจัยได้ศึกษาข้อมูลจากหนังสือ ตำรา เอกสาร และงานวิจัยที่เกี่ยวข้องสังเคราะห์เป็นกรอบแนวคิดในการวิจัย ได้ข้อคำถามเกี่ยวกับคุณลักษณะ หรือ พฤติกรรมของผู้บริหารสถานศึกษาขั้นพื้นฐานที่จำเป็นสำหรับรูปแบบการพัฒนาสมรรถนะผู้นำการเปลี่ยนแปลงในศตวรรษที่ 21 สังกัดสำนักงานเขตพื้นที่การศึกษามัธยมศึกษาต่ง ระเบียบ จำนวน 53 ข้อ มีลักษณะเป็นแบบสอบถามชนิดมาตราส่วน ประมาณ

ค่า 5 ระดับ (rating scale) ตามแบบของไลเคิร์ท (Likert scale) มีเกณฑ์ในการให้คะแนนดังต่อไปนี้

ระดับ 5 หมายถึง เห็นว่าจำเป็นมากที่สุดที่จะต้องมีคุณลักษณะนั้น

ระดับ 4 หมายถึง เห็นว่าจำเป็นมากที่จะต้องมีคุณลักษณะนั้น

ระดับ 3 หมายถึง เห็นว่าจำเป็นปานกลางที่จะต้องมีคุณลักษณะนั้น

ระดับ 2 หมายถึง เห็นว่าจำเป็นน้อยที่จะต้องมีคุณลักษณะนั้น

ระดับ 1 หมายถึง เห็นว่าจำเป็นน้อยที่สุดที่จะต้องมีคุณลักษณะนั้น

และมีแบบสอบถามปลายเปิด เพื่อให้แสดงความคิดเห็นเพิ่มเติมหรือข้อเสนอแนะอื่น ๆ

เครื่องมือชุดที่ 2 แบบบันทึกการสัมภาษณ์เพื่อยืนยันรูปแบบการพัฒนาสมรรถนะผู้นำการเปลี่ยนแปลงในศตวรรษที่ 21 ของผู้บริหารสถานศึกษาขั้นพื้นฐานสำหรับ ผู้ทรงคุณวุฒิ เป็นแบบบันทึกการสัมภาษณ์แบบกึ่งมีโครงสร้าง (Semi-structured Interview) โดยใช้โปรแกรม สำเร็จรูป ซึ่งได้เป็นรูปแบบการพัฒนาสมรรถนะผู้นำการเปลี่ยนแปลงในศตวรรษที่ 21 ของผู้บริหารสถานศึกษาขั้นพื้นฐาน จำนวน 3 องค์กรประกอบ

แบบสอบถามความคิดเห็นเพื่อยืนยันรูปแบบการพัฒนาสมรรถนะผู้นำการเปลี่ยนแปลงในศตวรรษที่ 21 ของผู้บริหารสถานศึกษาขั้นพื้นฐาน สำหรับผู้ทรงคุณวุฒิ สร้างเป็นแบบสอบถามชนิดมาตราส่วนประมาณค่า 5 ระดับ (rating scale) ตามแบบของไลเคิร์ท มีเกณฑ์ในการให้คะแนน ดังต่อไปนี้

ระดับ 5 หมายถึง เห็นว่าจำเป็นมากที่สุดที่จะต้องมีคุณลักษณะนั้น

ระดับ 4 หมายถึง เห็นว่าจำเป็นมากที่จะต้องมีคุณลักษณะนั้น

ระดับ 3 หมายถึง เห็นว่าจำเป็นปานกลางที่จะต้องมีคุณลักษณะนั้น

ระดับ 2 หมายถึง เห็นว่าจำเป็นน้อยที่จะต้องมีคุณลักษณะนั้น

ระดับ 1 หมายถึง เห็นว่าจำเป็นน้อยที่สุดที่จะต้องมีคุณลักษณะนั้น

ในตอนท้ายของแบบสอบถามความคิดเห็นจะเป็นแบบปลายเปิด เพื่อให้แสดงความคิดเห็น เพิ่มเติม

เครื่องมือชุดที่ 3 แบบสอบถามความคิดเห็นเกี่ยวกับรูปแบบและวิธีการพัฒนารูปแบบการพัฒนาสมรรถนะผู้นำการเปลี่ยนแปลงในศตวรรษที่ 21 ของผู้บริหารสถานศึกษาขั้นพื้นฐาน สำหรับ ผู้ทรงคุณวุฒิ เป็นแบบสอบถามความคิดเห็นในประเด็นเกี่ยวกับรูปแบบการพัฒนา

สมรรถนะผู้นำการเปลี่ยนแปลงในศตวรรษที่ 21 ของผู้บริหารสถานศึกษาขั้นพื้นฐานสังกัดสำนักงานเขตพื้นที่การศึกษามัธยมศึกษาตราบัง ระเบียบ เพื่อให้มี คุณลักษณะหรือพฤติกรรมที่เกิดขึ้นกับผู้บริหารสถานศึกษาขั้นพื้นฐาน ตามองค์ประกอบ ทั้ง 3 องค์ประกอบ

เครื่องมือชุดที่ 4 แบบประเมินความสอดคล้อง และความเป็นไปได้ของรูปแบบการพัฒนาสมรรถนะผู้นำการเปลี่ยนแปลงในศตวรรษที่ 21 ของผู้บริหารสถานศึกษาขั้นพื้นฐาน เพื่อให้ผู้ทรงคุณวุฒิ จำนวน 9 คน ประเมินคุณภาพของรูปแบบการพัฒนาภาวะผู้นำการเปลี่ยนแปลงในศตวรรษที่ 21 ของผู้บริหารสถานศึกษาขั้นพื้นฐาน โดยใช้ โดยใช้เกณฑ์การประเมินคุณภาพแบบความเห็นร่วม (consensus) คือ ความคิดเห็นที่ทุกคนแสดงความคิดเห็น และยอมรับร่วมกันได้

การเก็บรวบรวมข้อมูล

ผู้วิจัยดำเนินการเก็บข้อมูลตามขั้นตอนต่อไปนี้

1. ขอหนังสือจากบัณฑิตศึกษา มหาวิทยาลัยมหามกุฏราชวิทยาลัยวิทยาเขตศรีธรรมโศกราช ขอความร่วมมือและความอนุเคราะห์จากผู้ทรงคุณวุฒิ เพื่อตรวจสอบเครื่องมือวิจัย และเพื่อสัมภาษณ์ ยืนยันรูปแบบการพัฒนาสมรรถนะผู้นำการเปลี่ยนแปลงในศตวรรษที่ 21 ของผู้บริหารสถานศึกษาขั้นพื้นฐานสังกัดสำนักงานเขตพื้นที่การศึกษามัธยมศึกษาตราบัง ระเบียบ สำหรับผู้ทรงคุณวุฒิ

2. การเก็บข้อมูลจากสอบถามความคิดเห็นกับกลุ่มตัวอย่าง ได้แก่ ผู้บริหารสถานศึกษาขั้นพื้นฐานสังกัดสำนักงานเขตพื้นที่การศึกษามัธยมศึกษาตราบัง ระเบียบ

3. การเก็บข้อมูลจากแบบบันทึกการสัมภาษณ์เพื่อยืนยันรูปแบบการพัฒนาสมรรถนะผู้นำการเปลี่ยนแปลงในศตวรรษที่ 21 ของผู้บริหารสถานศึกษาขั้นพื้นฐานสังกัดสำนักงานเขตพื้นที่การศึกษามัธยมศึกษาตราบัง ระเบียบ สำหรับ ผู้ทรงคุณวุฒิ โดยผู้วิจัยดำเนินการสัมภาษณ์ด้วยตนเอง การเก็บข้อมูลจากแบบสอบถามความคิดเห็นเพื่อยืนยันรูปแบบการพัฒนาสมรรถนะผู้นำการเปลี่ยนแปลงในศตวรรษที่ 21 ของผู้บริหารสถานศึกษาขั้นพื้นฐานสังกัดสำนักงานเขตพื้นที่การศึกษามัธยมศึกษาตราบัง ระเบียบ สำหรับผู้ทรงคุณวุฒิ

4. การเก็บข้อมูลจากแบบสอบถามความคิดเห็นเกี่ยวกับรูปแบบและวิธีการพัฒนาสมรรถนะผู้นำการเปลี่ยนแปลงในศตวรรษที่ 21 ของผู้บริหารสถานศึกษาขั้นพื้นฐาน สังกัดสำนักงานเขตพื้นที่การศึกษามัธยมศึกษาตราบัง ระเบียบ สำหรับ ผู้ทรงคุณวุฒิ โดยผู้วิจัยดำเนินการด้วยตนเอง

5. การเก็บข้อมูลจากแบบประเมินความสอดคล้อง และความเป็นไปได้ของรูปแบบการพัฒนาสมรรถนะผู้นำการเปลี่ยนแปลงในศตวรรษที่ 21 ของผู้บริหารสถานศึกษาขั้นพื้นฐาน สังกัดสำนักงานเขตพื้นที่การศึกษามัธยมศึกษาตราบึง ระเบียบ โดยผู้วิจัยดำเนินการ กับ ผู้ทรงคุณวุฒิ จำนวน 9 คน ในด้านความเหมาะสม และความเป็นไปได้ของรูปแบบการพัฒนาสมรรถนะผู้นำการเปลี่ยนแปลงในศตวรรษที่ 21 ของผู้บริหารสถานศึกษาขั้นพื้นฐาน สังกัดสำนักงานเขตพื้นที่การศึกษามัธยมศึกษาตราบึง ระเบียบ ด้านความเหมาะสม ความเป็นไปได้ ความสอดคล้อง และประโยชน์ของรูปแบบ

การวิเคราะห์ข้อมูล

1. การวิเคราะห์ข้อมูล วิเคราะห์จากข้อมูลที่ได้จากการศึกษาเอกสาร และการสัมภาษณ์ในเชิงเนื้อหา (Content analysis)
2. การวิเคราะห์ข้อมูลทั่วไปของผู้ตอบแบบสอบถาม โดยใช้ค่าความถี่ (Frequency) และ ค่าร้อยละ (Percentage)
3. การวิเคราะห์ข้อมูลเกี่ยวกับ การพัฒนาสมรรถนะผู้นำการเปลี่ยนแปลงในศตวรรษที่ 21 ของผู้บริหารสถานศึกษาขั้นพื้นฐาน ค่าสถิติ ค่าเฉลี่ย และส่วนเบี่ยงเบนมาตรฐาน การแปลผลค่าคะแนนเฉลี่ย โดยใช้เกณฑ์ของ บุญชม ศรีสะอาด (2545)

ผลการวิจัย

1. ผลการศึกษาสมรรถนะผู้นำการเปลี่ยนแปลงในศตวรรษที่ 21 ของผู้บริหารสถานศึกษาขั้นพื้นฐาน สังกัดสำนักงานเขตพื้นที่การศึกษามัธยมศึกษาตราบึง ระเบียบ ผลการวิเคราะห์สภาพปัจจุบัน ปัญหา และความต้องการในรูปแบบการพัฒนาสมรรถนะผู้นำการเปลี่ยนแปลงในศตวรรษที่ 21 ของผู้บริหารสถานศึกษาขั้นพื้นฐาน สังกัดสำนักงานเขตพื้นที่การศึกษามัธยมศึกษาตราบึง ระเบียบ ซึ่งในด้านสมรรถนะผู้นำการเปลี่ยนแปลงในศตวรรษที่ 21 ในการบริหารของผู้บริหารสถานศึกษาขั้นพื้นฐาน ยังมีหลายส่วน ทั้งด้านภาวะผู้นำการเปลี่ยนแปลง ด้านสมรรถนะผู้บริหาร และด้านการบริหารสถานศึกษาในศตวรรษที่ 21 เนื่องจากบริบทเฉพาะของแต่ละสถานศึกษาทำให้มีการบูรณาการเพื่อนำไปสู่การปฏิบัติจริงมีค่อนข้างน้อย

2. ผลการสร้างรูปแบบสมรรถนะผู้นำการเปลี่ยนแปลงในศตวรรษที่ 21 ของผู้บริหารสถานศึกษาขั้นพื้นฐาน สังกัดสำนักงานเขตพื้นที่การศึกษามัธยมศึกษาตราบึง ระเบียบ

ซึ่งประกอบด้วยชื่อรูปแบบและแผนภาพประกอบรูปแบบ (ชื่อรูปแบบการพัฒนาสมรรถนะผู้นำ การเปลี่ยนแปลงในศตวรรษที่ 21 ของผู้บริหารสถานศึกษาขั้นพื้นฐาน และแผนภาพประกอบ รูปแบบการพัฒนาสมรรถนะผู้นำการเปลี่ยนแปลงในศตวรรษที่ 21 ของผู้บริหารสถานศึกษาขั้น พื้นฐาน) ส่วนที่ 1 หลักการและวัตถุประสงค์ของรูปแบบ (ความเป็นมาและความสำคัญของ รูปแบบ, แนวคิดและหลักการในการพัฒนารูปแบบ และวัตถุประสงค์ของรูปแบบ) ส่วนที่ 2 รูปแบบส่งผลต่อการพัฒนาสมรรถนะผู้นำการเปลี่ยนแปลงในศตวรรษที่ 21 ของผู้บริหาร สถานศึกษาขั้นพื้นฐาน องค์ประกอบของรูปแบบมี 3 องค์ประกอบ คือ 1.องค์ประกอบด้าน ภาวะผู้นำการเปลี่ยนแปลง 2.องค์ประกอบด้านสมรรถนะของผู้บริหาร และ 3.องค์ประกอบด้านการบริหารสถานศึกษาในศตวรรษที่ 21 ส่วนที่ 3 การนำรูปแบบไปใช้ การ นำรูปแบบไปใช้ในการพัฒนาสมรรถนะผู้นำการเปลี่ยนแปลงในศตวรรษที่ 21 ของผู้บริหาร สถานศึกษาขั้นพื้นฐาน และเงื่อนไขการนำรูปแบบไปใช้ในการพัฒนาสมรรถนะผู้นำการ เปลี่ยนแปลงในศตวรรษที่ 21 ของผู้บริหารสถานศึกษาขั้นพื้นฐาน ดังภาพประกอบที่ 1

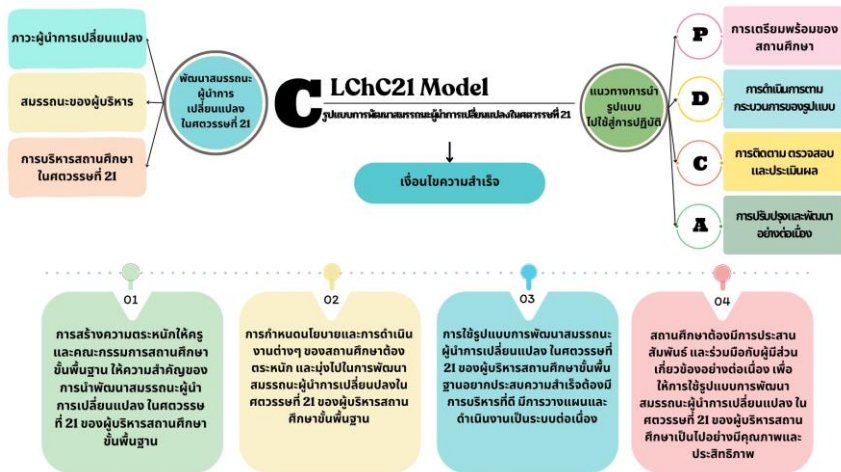

ภาพประกอบที่ 1 CLChC21 Model การพัฒนารูปแบบการพัฒนาสมรรถนะผู้นำการเปลี่ยนแปลงในศตวรรษที่ 21 ของผู้บริหารสถานศึกษาขั้นพื้นฐาน สังกัดสำนักงานเขตพื้นที่ การศึกษามัธยมศึกษาตวันบุรี ๒ ๖๖๖

3. ผลการประเมินรูปแบบการพัฒนาสมรรถนะผู้นำการเปลี่ยนแปลงในศตวรรษที่ 21 ของผู้บริหารสถานศึกษาขั้นพื้นฐาน สังกัดสำนักงานเขตพื้นที่การศึกษามัธยมศึกษาตวันง กระจบปี

จากการสังเคราะห์ผลการตรวจสอบประสิทธิภพยืนยันรูปแบบการพัฒนาสมรรถนะผู้นำการเปลี่ยนแปลงในศตวรรษที่ 21 ของผู้บริหารสถานศึกษาขั้นพื้นฐาน สังกัดสำนักงานเขตพื้นที่การศึกษามัธยมศึกษาตวันง กระจบปี โดยการจ้ดสมมนาองผู้ทรงคุณวุฒิผู้เชี่ยวชาญ จำนวน 9 คน เพื่อพิจารณาในด้านความถูกต้อง ด้านความเหมาะสม ด้านความเป็นไปได้ และด้านความเป็นประโยชน์ของรูปแบบและ ข้อคิดเห็นอื่น ๆ โดยเครื่องมือชุดที่ 4 แบบประเมินความสอดคล้อง และความเป็นไปได้ของรูปแบบการพัฒนาสมรรถนะผู้นำการเปลี่ยนแปลงในศตวรรษที่ 21 ของผู้บริหารสถานศึกษาขั้นพื้นฐานสังกัดสำนักงานเขตพื้นที่การศึกษามัธยมศึกษาตวันง กระจบปี ประกอบด้วยผู้ทรงคุณวุฒิ จำนวน 9 คน ประกอบด้วย ผู้ทรงคุณวุฒิสำนักงานเขตพื้นที่การศึกษา ซึ่งดำรงตำแหน่งหรือเคยดำรง ตำแหน่งผู้อำนวยการสำนักงานเขตพื้นที่การศึกษา หรือรองผู้อำนวยการสำนักงานเขตพื้นที่การศึกษา จำนวน 2 คน, ผู้ทรงคุณวุฒิสถานศึกษาขั้นพื้นฐาน ซึ่งดำรงตำแหน่งหรือเคยดำรงตำแหน่ง ผู้อำนวยการสถานศึกษาขั้นพื้นฐาน หรือรองผู้อำนวยการสถานศึกษาขั้นพื้นฐาน จำนวน 3 คน และผู้ทรงคุณวุฒิที่เป็นผู้นำทางวิชาการ ซึ่งดำรงตำแหน่งหรือเคยดำรงตำแหน่ง คณบดี หัวหน้าภาควิชาบริหารการศึกษา คณาจารย์ที่สอนวิชาเอกบริหารการศึกษา หรือคณาจารย์ที่มีวุฒิการศึกษาระดับปริญญาเอกที่เกี่ยวข้องกับการบริหารการศึกษา ทั้งมหาวิทยาลัยของรัฐและเอกชนที่เปิดสอนในระดับบัณฑิตศึกษา จำนวน 4 คน ผลการตรวจสอบยืนยันรูปแบบการพัฒนาสมรรถนะผู้นำการเปลี่ยนแปลงในศตวรรษที่ 21 ของผู้บริหารสถานศึกษาขั้นพื้นฐาน ผู้วิจัยขอเสนอเป็นตารางและบรรยายเป็นความเรียง ดังตารางที่ 1-2

ตารางที่ 1 ความคิดเห็นของผู้ทรงคุณวุฒิผู้เชี่ยวชาญใน 3 ส่วนเกี่ยวกับรูปแบบการพัฒนาสมรรถนะผู้นำการเปลี่ยนแปลงในศตวรรษที่ 21 ของผู้บริหารสถานศึกษาขั้นพื้นฐาน สังกัดสำนักงานเขตพื้นที่การศึกษามัธยมศึกษาตวันง กระจบปี

การพัฒนาสมรรถนะผู้นำการเปลี่ยนแปลง ในศตวรรษที่ 21 ของผู้บริหารสถานศึกษา ชั้นพื้นฐาน	ความ ถูกต้อง	ความ เหมาะสม	ความ เป็นไปได้	ความเป็น ประโยชน์
ส่วนที่ 1 หลักการและวัตถุประสงค์ของ รูปแบบ	4.70	4.67	4.80	4.87
ส่วนที่ 2 รูปแบบส่งผลต่อการพัฒนา สมรรถนะผู้นำการเปลี่ยนแปลงในศตวรรษที่ 21 ของผู้บริหารสถานศึกษาชั้นพื้นฐาน องค์ประกอบของรูปแบบมี 3 องค์ประกอบ	4.77	4.77	4.87	4.83
ส่วนที่ 3 การนำรูปแบบไปใช้	4.65	4.75	4.85	4.85
รวม	4.71	4.73	4.84	4.85

จากตารางที่ 1 พบว่า ผู้ทรงคุณวุฒิผู้เชี่ยวชาญทุกคน มีความคิดเห็นสอดคล้องกันโดยมีความคิดเห็นว่าการพัฒนาสมรรถนะผู้นำการเปลี่ยนแปลงในศตวรรษที่ 21 ของผู้บริหารสถานศึกษาชั้นพื้นฐาน ทั้ง 3 ส่วน มีด้านความเหมาะสม มีค่าเฉลี่ยเท่ากับ 4.71 ด้านความเป็นไปได้ มีค่าเฉลี่ยเท่ากับ 4.73 มีค่าเฉลี่ยเท่ากับ 4.84 และด้านความเป็นประโยชน์ มีค่าเฉลี่ยเท่ากับ 4.85 สรุปได้ว่า การยืนยันการพัฒนาสมรรถนะผู้นำการเปลี่ยนแปลงในศตวรรษที่ 21 ของผู้บริหารสถานศึกษาชั้นพื้นฐาน ตามความคิดเห็นของผู้ทรงคุณวุฒิผู้เชี่ยวชาญมีความถูกต้อง ความเหมาะสม ความเป็นไปได้ และเป็นประโยชน์

โดยผู้ทรงคุณวุฒิผู้เชี่ยวชาญ ได้ให้คำแนะนำและความคิดเห็นเพิ่มเติม ประกอบการยืนยันในแต่ละส่วน กล่าวคือ ส่วนที่เกี่ยวกับการพัฒนาทั้ง 3 ส่วนนั้น ถูกต้องตามหลักการแนวคิด ทฤษฎีทางบริหาร และเป็นส่วนที่มีความจำเป็นอย่างยิ่งการพัฒนาสมรรถนะผู้นำการเปลี่ยนแปลงในศตวรรษที่ 21 ของผู้บริหารสถานศึกษาชั้นพื้นฐาน เป็นสถานศึกษาที่จะต้องบริหารเพื่อตอบโจทย์ของผู้ปกครองและนักเรียน ดังนั้นการบริหารจัดการมีความเป็นไปได้สามารถพัฒนาและทำได้จริงทุกองค์ประกอบ แต่ผู้บริหารสถานศึกษา จำเป็นต้องคำนึงถึงบริบทและศักยภาพของตัวเองที่จะก่อให้เกิดประโยชน์ต่อสถานศึกษา บุคลากร รวมทั้งชุมชนและประเทศชาติ

ตารางที่ 2 ความคิดเห็นของผู้ทรงคุณวุฒิผู้เชี่ยวชาญเกี่ยวกับรูปแบบการพัฒนาสมรรถนะผู้นำ การเปลี่ยนแปลงในศตวรรษที่ 21 ของผู้บริหารสถานศึกษาขั้นพื้นฐาน สังกัด สำนักงานเขตพื้นที่การศึกษามัธยมศึกษาต่ง กระจบ

การพัฒนาสมรรถนะผู้นำการเปลี่ยนแปลง ในศตวรรษที่ 21 ของผู้บริหารสถานศึกษา ขั้นพื้นฐาน	ค ว า ม ถูกต้อง	ค ว า ม เหมาะสม	ค ว า ม เป็นไปได้	ความเป็น ประโยชน์
ชื่อรูปแบบและแผนภาพประกอบรูปแบบ				
1. ชื่อรูปแบบการพัฒนาสมรรถนะผู้นำการ เปลี่ยนแปลงในศตวรรษที่ 21 ของผู้บริหาร สถานศึกษาขั้นพื้นฐาน	4.60	4.70	4.70	4.80
2. แผนภาพประกอบรูปแบบการพัฒนา สมรรถนะผู้นำการเปลี่ยนแปลงในศตวรรษที่ 21 ของผู้บริหารสถานศึกษาขั้นพื้นฐาน	4.40	4.60	4.60	4.60
ส่วนที่ 1 หลักการและวัตถุประสงค์ของ รูปแบบ				
1. ความเป็นมาและความสำคัญของรูปแบบ				
2. แนวคิดและหลักการในการพัฒนารูปแบบ	4.80	4.70	5.00	5.00
3. วัตถุประสงค์ของรูปแบบ	4.60	4.60	4.60	4.80
ส่วนที่ 2 รูปแบบส่งผลต่อการพัฒนา สมรรถนะผู้นำการเปลี่ยนแปลงในศตวรรษที่ 21 ของผู้บริหารสถานศึกษาขั้นพื้นฐาน องค์ประกอบของรูปแบบมี 3 องค์ประกอบ				
1. องค์ประกอบด้านภาวะผู้นำการ เปลี่ยนแปลง	4.80	4.70	4.80	4.80
2. องค์ประกอบด้านสมรรถนะของผู้บริหาร	4.90	4.80	5.00	4.90
3. องค์ประกอบด้านการบริหารสถานศึกษา ในศตวรรษที่ 21	4.60	4.80	4.8	4.80

การพัฒนาสมรรถนะผู้นำการเปลี่ยนแปลง ในศตวรรษที่ 21ของผู้บริหารสถานศึกษา ชั้นพื้นฐาน	ค ว า ม ถูกต้อ ง	ค ว า ม เหมาะ ส ม	ค ว า ม เป็นไป ได้	ความ เป็น ประ โย ช น์
ส่วนที่ 3 การนำรูปแบบไปใช้				
1.การนำรูปแบบไปใช้ในการพัฒนาสมรรถนะ ผู้นำการเปลี่ยนแปลงในศตวรรษที่ 21 ของ ผู้บริหารสถานศึกษาชั้นพื้นฐาน	4.70	4.70	5.00	4.90
2.เงื่อนไขการนำรูปแบบไปใช้ในการพัฒนา สมรรถนะผู้นำการเปลี่ยนแปลงในศตวรรษที่ 21 ของผู้บริหารสถานศึกษาชั้นพื้นฐาน	4.60	4.80	4.70	4.80
รวม	4.67	4.71	4.80	4.82

จากตารางที่ 2 พบว่า ผู้ทรงคุณวุฒิผู้เชี่ยวชาญทุกคน มีความคิดเห็นสอดคล้องกัน โดยมีความคิดเห็นว่าการพัฒนาสมรรถนะผู้นำการเปลี่ยนแปลงในศตวรรษที่ 21 ของผู้บริหารสถานศึกษาชั้นพื้นฐาน มีด้านความเหมาะสม มีค่าเฉลี่ยเท่ากับ 4.67 ด้านความเป็นไปได้ มีค่าเฉลี่ยเท่ากับ 4.71 มีค่าเฉลี่ยเท่ากับ 4.80 และด้านความเป็นประโยชน์ มีค่าเฉลี่ยเท่ากับ 4.82 สรุปได้ว่า การยืนยันการพัฒนาสมรรถนะผู้นำการเปลี่ยนแปลงในศตวรรษที่ 21 ของผู้บริหารสถานศึกษาชั้นพื้นฐาน ตามความคิดเห็นของผู้ทรงคุณวุฒิผู้เชี่ยวชาญมีความถูกต้อง มีความเหมาะสม มีความเป็นไปได้อ และมีความเป็นประโยชน์ทุกด้าน

อภิปรายผล

จากการวิจัย รูปแบบการพัฒนาสมรรถนะผู้นำการเปลี่ยนแปลงในศตวรรษที่ 21 ของผู้บริหารสถานศึกษาชั้นพื้นฐาน สังกัดสำนักงานเขตพื้นที่การศึกษามัธยมศึกษาตราบัง ระเบบปี มีข้อค้นพบที่น่าสนใจเห็นควรนำมาอภิปรายดังนี้

1. ผลการศึกษาสมรรถนะผู้นำการเปลี่ยนแปลงในศตวรรษที่ 21 ของผู้บริหารสถานศึกษาชั้นพื้นฐาน สังกัดสำนักงานเขตพื้นที่การศึกษามัธยมศึกษาตราบัง ระเบบปี ผลการวิเคราะห์สภาพปัจจุบัน ปัญหา และความต้องการในรูปแบบการพัฒนาสมรรถนะผู้นำการ

เปลี่ยนแปลงในศตวรรษที่ 21 ของผู้บริหารสถานศึกษาขั้นพื้นฐาน สังกัดสำนักงานเขตพื้นที่การศึกษามัธยมศึกษาตวัน กระจบปี ซึ่งในด้านสมรรถนะผู้นำการเปลี่ยนแปลงในศตวรรษที่ 21 ในการบริหารของผู้บริหารสถานศึกษาขั้นพื้นฐาน ยังมีหลายส่วน ทั้งด้านภาวะผู้นำ การเปลี่ยนแปลง ด้านสมรรถนะผู้บริหาร และด้านการบริหารสถานศึกษาในศตวรรษที่ 21 เนื่องจากบริบทเฉพาะของแต่ละสถานศึกษาทำให้มีการบูรณาการเพื่อนำไปสู่การปฏิบัติจริงมีค่อนข้างน้อย ซึ่งสอดคล้องกับงานวิจัยของสุมาลี สะโรบล (2562) ได้ศึกษาภาวะผู้นำการเปลี่ยนแปลงของผู้บริหารที่ส่งผลกระทบต่อความเป็นชุมชนแห่งการเรียนรู้ทางวิชาชีพของสถานศึกษา สังกัดสำนักงานเขตพื้นที่การศึกษาประถมศึกษาฉะเชิงเทรา เขต 2 พบว่า 1) ภาวะผู้นำการเปลี่ยนแปลงของผู้บริหารสังกัดสำนักงานเขตพื้นที่การศึกษาประถมศึกษาฉะเชิงเทราเขต 2 เป็นภาพรวมและรายด้านอยู่ในระดับมากทุกด้าน เรียงลำดับค่าเฉลี่ยจากมากไปน้อย คือ ด้านการเสริมกำลังใจ ด้านการเพิ่มศักยภาพในการปฏิบัติงานให้ผู้อื่น ด้านการเป็นต้นแบบนำทาง ด้านการสร้างแรงบันดาลใจต่อวิสัยทัศน์ร่วม และด้านความกล้าท้าทายต่อกระบวนการทำงาน 2) ระดับการเป็นชุมชนแห่งการเรียนรู้ทางวิชาชีพของสถานศึกษาสังกัดสำนักงานเขตพื้นที่การศึกษาประถมศึกษาฉะเชิงเทรา เขต 2 โดยภาพรวมและรายด้านอยู่ในระดับมากเรียงลำดับค่าเฉลี่ยจากมากไปน้อย คือ ด้านทีมร่วมแรงร่วมใจ ด้านชุมชนกัลยาณมิตร ด้านการเรียนรู้ร่วมกันและการพัฒนาวิชาชีพ ด้านภาวะผู้นำร่วม ด้านวิสัยทัศน์ร่วมและด้านโครงสร้างสนับสนุนชุมชน 3) ภาวะผู้นำการเปลี่ยนแปลงของผู้บริหารกับการเป็นชุมชนแห่งการเรียนรู้ทางวิชาชีพของสถานศึกษา สังกัดสำนักงานเขตพื้นที่การศึกษาประถมศึกษาฉะเชิงเทราเขต 2 มีความสัมพันธ์ในทางบวกระดับมาก อย่างมีนัยสำคัญทางสถิติที่ระดับจุด .05 และ 4) ภาวะผู้นำการเปลี่ยนแปลงของผู้บริหารที่ส่งผลกระทบต่อความเป็นชุมชนแห่งการเรียนรู้ทางวิชาชีพของสถานศึกษา สังกัดสำนักงานเขตพื้นที่การศึกษาประถมศึกษาฉะเชิงเทรา เขต 2 คือ ด้านความกล้าท้าทายต่อกระบวนการทำงาน ด้านการเป็นต้นแบบนำทาง ด้านการเสริมกำลังใจ ด้านการเพิ่มศักยภาพในการปฏิบัติงาน สามารถร่วมกันทำนายการเป็นชุมชนแห่งการเรียนรู้ทางวิชาชีพของสถานศึกษา ได้ ร้อยละ 67.90 และสอดคล้องกับงานวิจัยของรุ่งนภา จันทรลี (2562) ได้ศึกษาภาวะผู้นำการเปลี่ยนแปลงของผู้บริหารสถานศึกษาที่ส่งผลกระทบต่อความเป็นองค์กรแห่งการ

เรียนรู้ของสถานศึกษา สังกัดสำนักงานเขตพื้นที่ การศึกษาประถมศึกษาจันทบุรี เขต 2 พบว่า

- 1) ทำการเปลี่ยนแปลงของผู้บริหารสถานศึกษาตามความคิดเห็นของครูและบุคลากรทางการศึกษา สังกัดสำนักงานเขตพื้นที่การศึกษาประถมศึกษาจันทบุรี เขต 2 โดยรวมและรายด้านอยู่ในระดับมาก
- 2) การเป็นองค์กรแห่งการเรียนรู้ของสถานศึกษาตามความคิดเห็นของครูและบุคลากรทางการศึกษา สังกัดสำนักงานเขตพื้นที่การศึกษาประถมศึกษาจันทบุรี เขต 2 โดยรวมและรายด้านอยู่ในระดับมาก
- 3) ภาวะผู้นำการเปลี่ยนแปลงของผู้บริหารสถานศึกษากับการเป็นองค์กรแห่งการเรียนรู้ของสถานศึกษาตามความคิดเห็นของครูและบุคลากรทางการศึกษา สังกัดสำนักงานเขตพื้นที่การศึกษาประถมศึกษาจันทบุรี เขต 2 มีความสัมพันธ์ทางบวกในระดับสูง อย่างมีนัยสำคัญทางสถิติที่ระดับ .01 และ
- 4) ภาวะผู้นำการเปลี่ยนแปลงของผู้บริหารสถานศึกษาส่งผลต่อการเป็นองค์กรแห่งการเรียนรู้ของสถานศึกษาตามความคิดเห็นของครูและบุคลากรทางการศึกษา สังกัดสำนักงานเขตพื้นที่การศึกษาประถมศึกษาจันทบุรีตั้งสมการพยากรณ์ คือ $Y = 1.96 + .51**X$ และสอดคล้องกับงานวิจัยของอินโพลี InfoLi (2012) ได้ทำการศึกษาเรื่อง Leadership, supervisor-focused justice, and follower values: A comparison of three leadership approaches in China ผลการศึกษาพบว่า

- 1) มี 3 วิธีการเป็นผู้นำที่สามารถสร้างความแตกต่างได้ คือ การปฏิบัติงานในบทบาท การมีพฤติกรรมความเป็นสมาชิกขององค์กร และการเป็นผู้นำที่มีส่วนร่วมในการทำกิจกรรม
- 2) ภาวะผู้นำการเปลี่ยนแปลงจะมีผลในเชิงบวกต่อผลการดำเนินงาน
- 3) การศึกษาครั้งนี้ยังแสดงให้เห็นว่าทั้ง 3 วิธีการเป็นผู้นำที่มีผลกระทบที่แตกต่างกันในการติดตามการรับรู้ความยุติธรรม ภาวะผู้นำการเปลี่ยนแปลงเป็นสิ่งที่มาก่อนซึ่งจะมีอิทธิพลมากที่สุด และในมิติของการรับรู้ของผู้บังคับบัญชาที่มุ่งเน้นความยุติธรรมจะเป็นผู้นำที่มีอิทธิพลต่อผู้ใต้บังคับบัญชาที่มุ่งเน้นในความยุติธรรม

2. ผลการสร้างรูปแบบสมรรถนะผู้นำการเปลี่ยนแปลงในศตวรรษที่ 21 ของผู้บริหารสถานศึกษาขั้นพื้นฐาน สังกัดสำนักงานเขตพื้นที่การศึกษามัธยมศึกษาตวันบุรี ประจำปี ซึ่งประกอบด้วย ชื่อรูปแบบและแผนภาพประกอบรูปแบบ (ชื่อรูปแบบการพัฒนาสมรรถนะผู้นำการเปลี่ยนแปลงในศตวรรษที่ 21 ของผู้บริหารสถานศึกษาขั้นพื้นฐาน และแผนภาพ

ประกอบรูปแบบการพัฒนาสมรรถนะผู้นำการเปลี่ยนแปลงในศตวรรษที่ 21 ของผู้บริหารสถานศึกษาขั้นพื้นฐาน) ส่วนที่ 1 หลักการและวัตถุประสงค์ของรูปแบบ (ความเป็นมาและความสำคัญของรูปแบบ, แนวคิดและหลักการในการพัฒนารูปแบบ และวัตถุประสงค์ของรูปแบบ) ส่วนที่ 2 รูปแบบส่งผลต่อการพัฒนาสมรรถนะผู้นำการเปลี่ยนแปลงในศตวรรษที่ 21 ของผู้บริหารสถานศึกษาขั้นพื้นฐาน องค์ประกอบของรูปแบบมี 3 องค์ประกอบ คือ 1.องค์ประกอบด้านภาวะผู้นำการเปลี่ยนแปลง 2.องค์ประกอบด้านสมรรถนะของผู้บริหาร และ 3.องค์ประกอบด้านการบริหารสถานศึกษาในศตวรรษที่ 21 ส่วนที่ 3 การนำรูปแบบไปใช้ (การนำรูปแบบไปใช้ในการพัฒนาสมรรถนะผู้นำการเปลี่ยนแปลงในศตวรรษที่ 21 ของผู้บริหารสถานศึกษาขั้นพื้นฐาน และเงื่อนไขการนำรูปแบบไปใช้ในการพัฒนาสมรรถนะผู้นำการเปลี่ยนแปลงในศตวรรษที่ 21 ของผู้บริหารสถานศึกษาขั้นพื้นฐาน) ซึ่งสอดคล้องกับงานวิจัยของสุมาลี สะโรบล (2562) ได้ศึกษาภาวะผู้นำการเปลี่ยนแปลงของผู้บริหารที่ส่งผลต่อการเป็นชุมชนแห่งการเรียนรู้ทางวิชาชีพของสถานศึกษาสังกัดสำนักงานเขตพื้นที่การศึกษา ประถมศึกษาฉะเชิงเทรา เขต 2 พบว่า 1) ภาวะผู้นำการเปลี่ยนแปลงของผู้บริหารสังกัดสำนักงานเขตพื้นที่การศึกษาประถมศึกษาฉะเชิงเทราเขต 2 เป็นภาพรวมและรายด้านอยู่ในระดับมากทุกด้าน เรียงลำดับค่าเฉลี่ยจากมากไปน้อยคือ ด้านการเสริมกำลังใจ ด้านการเพิ่มศักยภาพในการปฏิบัติงานให้ผู้อื่น ด้านการเป็นต้นแบบนำทาง ด้านการสร้างแรงบันดาลใจต่อวิสัยทัศน์ร่วม และด้านความกล้าท้าทายต่อกระบวนการทำงาน 2) ระดับการเป็นชุมชนแห่งการเรียนรู้ทางวิชาชีพของสถานศึกษาสังกัดสำนักงานเขตพื้นที่การศึกษาประถมศึกษาฉะเชิงเทรา เขต 2 โดยภาพรวมและรายด้านอยู่ในระดับมากเรียงลำดับค่าเฉลี่ยจากมากไปน้อยคือ ด้านทีมร่วมแรงร่วมใจ ด้านชุมชนกัลยาณมิตร ด้านการเรียนรู้ร่วมกันและการพัฒนาวิชาชีพ ด้านภาวะผู้นำร่วม ด้านวิสัยทัศน์ร่วมและด้านโครงสร้างสนับสนุนชุมชน 3) ภาวะผู้นำการเปลี่ยนแปลงของผู้บริหารกับการเป็นชุมชนแห่งการเรียนรู้ทางวิชาชีพของสถานศึกษาสังกัดสำนักงานเขตพื้นที่การศึกษาประถมศึกษาฉะเชิงเทราเขต 2 มีความสัมพันธ์ในทางบวก ระดับมาก อย่างมีนัยสำคัญทางสถิติที่ระดับจุด .05 และ 4) ภาวะผู้นำการเปลี่ยนแปลงของผู้บริหารที่ส่งผลต่อการเป็นชุมชนแห่งการเรียนรู้ทางวิชาชีพของสถานศึกษา สังกัดสำนักงาน

เขตพื้นที่การศึกษาประถมศึกษาเชิงเทรา เขต 2 คือ ด้านความกล้าท้าทายต่อกระบวนการทำงาน ด้านการเป็นต้นแบบนำทาง ด้านการเสริมกำลังใจ ด้านการเพิ่มศักยภาพในการปฏิบัติงาน สามารถร่วมกันทำนายนการเป็นชุมชนแห่งการเรียนรู้ทางวิชาชีพของสถานศึกษาได้ ร้อยละ 67.90 และสอดคล้องกับงานวิจัยของศุภกิจ เกษม (2562) ได้ศึกษาแนวทางการส่งเสริมภาวะผู้นำการเปลี่ยนแปลงของผู้บริหาร สถานศึกษาในโรงเรียนขยายโอกาส สังกัดสำนักงานเขตพื้นที่การศึกษาประถมศึกษาพิษณุโลกเขต 3 พบว่า ภาวะผู้นำการเปลี่ยนแปลงของผู้บริหารโรงเรียนในสังกัดสำนักงานเขตพื้นที่การศึกษาประถมศึกษาพิษณุโลก เขต 3 โดยรวมและรายด้านอยู่ในระดับมาก เรียงลำดับ ค่าเฉลี่ยจากมากไป นาน้อยได้แก่ด้านการเป็นแบบอย่างที่ดีด้านการคำนึงถึงความเป็นปัจเจกบุคคลด้านการสร้างและการสื่อสารวิสัยทัศน์ด้านการกระตุ้นทางปัญญา และด้านการสร้างแรงบันดาลใจแนวทางการส่งเสริมภาวะผู้นำการเปลี่ยนแปลงของผู้บริหารโรงเรียนในสังกัดสำนักงานเขตพื้นที่การศึกษาประถมศึกษาพิษณุโลก เขต 3 ตามผลการวิจัย 5 ด้าน ดังนี้ 1) ด้านการกระตุ้นทางปัญญา ผู้บริหารควรเปิดโอกาสให้ครูมีอิสระในการแสดงความคิดเห็นเป็นผู้นำคณะครูในการสร้างชุมชนแห่งการเรียนรู้ทางวิชาชีพครู (PLC) ส่งเสริมสนับสนุนให้ครูใช้ ICT ในการปฏิบัติงานและจัดการเรียนการสอนสร้างบรรยากาศหรือวัฒนธรรมองค์กร 2) ด้านการคำนึงถึงความเป็นปัจเจกบุคคลผู้บริหารสนับสนุนให้ครูพัฒนาตนเองตามความถนัดและความสนใจ พร้อมทั้งจัดสรรงบประมาณให้เพียงพอ สนับสนุนให้ครูได้ใช้ทรัพยากรในการจัดการเรียนการสอนอย่างเพียงพอ ให้ คำแนะนำชื่นชม ส่งเสริม ให้กำลังใจ มีการนิเทศติดตามอย่างสม่ำเสมอ ส่งเสริมความสัมพันธ์ที่ดีต่อผู้ร่วมงานทุก ๆ คน ด้วยไมตรีจิตและเสมอภาค 3) ด้านการสร้างแรงบันดาลใจ ผู้บริหารกำหนดเป้าหมายและระยะเวลาในการทำงานที่ชัดเจน และเปิดโอกาสให้ผู้ร่วมงานได้ร่วมวางแผนการปฏิบัติงาน มีการนิเทศ ติดตาม ควบคุมและกำกับงานที่มอบหมาย และให้ความเชื่อมั่นในการทำงานของครู 4) ด้านการสร้างและการสื่อสารวิสัยทัศน์ผู้บริหารระดมความคิดเห็นจากผู้มีส่วนเกี่ยวข้องทุกภาคส่วนและกำหนดวิสัยทัศน์พันธกิจ เป้าหมายความสำเร็จร่วมกันจัดประชุมหรือประชาสัมพันธ์เพื่อสร้างความเข้าใจในการนำวิสัยทัศน์ของโรงเรียนไปใช้พัฒนาการศึกษา และ 5) ด้านการเป็นแบบอย่างที่ดีและการสร้างบารมีผู้บริหาร

พัฒนาตนเอง ศึกษาดูงาน แลกเปลี่ยนเรียนรู้ร่วมกับผู้อื่น อย่างสม่ำเสมอ บริหารงานด้วยความถูกต้องโปร่งใส ตรวจสอบได้ตั้งใจทำงานให้เต็มความสามารถ ทำงานร่วมกับผู้ร่วมงานแบบกัลยาณมิตร เป็นผู้นำในการสละเวลาหรือทรัพย์สินของ เพื่อการทำงานให้สำเร็จผลการตรวจสอบความเหมาะสมแนวทางการส่งเสริมภาวะผู้นำการเปลี่ยนแปลงของผู้บริหารโรงเรียนในสังกัดสำนักงานเขตพื้นที่การศึกษาประถมศึกษาพิษณุโลก เขต 3 โดยภาพรวมมีความเหมาะสมอยู่ในระดับมากที่สุด และสอดคล้องกับงานวิจัยของโลว์รี Lowrey (2013) ได้ทำการศึกษาเรื่อง A Mixed-Methods Investigation of Leadership Development, Principal Efficacy, and Transformational Leadership มีวัตถุประสงค์เพื่อ 1) อธิบายถึงวิธีการบริหารที่โดดเด่นของแคนาดา (COP) 2) กระบวนการเพิ่มขีดความสามารถในการเป็นผู้นำของผู้รับ COP และวิธีการที่ใช้การบริหาร (COP) นี้ เพื่อให้เป็นโปรแกรมพัฒนาความเป็นผู้นำความเข้มแข็ง ความสัมพันธ์ระหว่างภาวะผู้นำการเปลี่ยนแปลง และการรับรู้ความสามารถหลักผลการวิจัย พบว่า 1) แนวความคิดของการเป็นผู้นำการเปลี่ยนแปลงและการรับรู้ความสามารถหลัก และผลกระทบต่อผลสัมฤทธิ์ที่เกิดขึ้นนั้น จะแสดงให้เห็นถึงความสำคัญของระเบียบวิธีวิจัย 2) โปรแกรมพัฒนาความเป็นผู้นำการสร้างการพัฒนาผู้นำที่มีความสามารถเป็นผู้นำการเปลี่ยนแปลงและการรับรู้ความสามารถเป็นหลักเป็นองค์ประกอบที่ขาดไม่ได้ของการพัฒนาความเป็นผู้นำ

3. ผลการประเมินรูปแบบการพัฒนาสมรรถนะผู้นำการเปลี่ยนแปลงในศตวรรษที่ 21 ของผู้บริหารสถานศึกษาขั้นพื้นฐาน สังกัดสำนักงานเขตพื้นที่การศึกษามัธยมศึกษาต่ง กระบี่ ซึ่งมีการยืนยันโดยผู้ทรงคุณวุฒิผู้เชี่ยวชาญพบว่าการพัฒนาสมรรถนะผู้นำการเปลี่ยนแปลงในศตวรรษที่ 21 ของผู้บริหารสถานศึกษาขั้นพื้นฐาน ตามความคิดเห็นของผู้ทรงคุณวุฒิผู้เชี่ยวชาญมีความถูกต้อง ความเหมาะสม ความเป็นไปได้ และมีความเป็นประโยชน์ ทุกด้าน ซึ่งสอดคล้องกับงานวิจัยของชูชาติ มงคลเมฆ (2561) ได้ศึกษาการพัฒนา รูปแบบการพัฒนาสมรรถนะครูแบบมีส่วนร่วมของโรงเรียนในสังกัดสำนักงานเขตพื้นที่การศึกษามัธยมศึกษาเขต 3 พบว่า 1) ปัญหาการพัฒนาสมรรถนะครูแบบมีส่วนร่วมมีค่าเฉลี่ยสูงสุด ในด้านทักษะ เรื่องการทำงานเป็นทีมและมีค่าเฉลี่ยต่ำสุดในด้านเจตคติ เรื่องงจริยธรรม

และจรรยาบรรณวิชาชีพครู ส่วนความต้องการการมีส่วนร่วมในการพัฒนาสมรรถนะครูมีค่าเฉลี่ยสูงสุดในด้านความรู้ เรื่องการบริหารหลักสูตรและการจัดการการเรียนรู้และมีค่าเฉลี่ยต่ำสุดในด้านเจตคติ เรื่องการสร้างความสัมพันธ์และความร่วมมือ 2) รูปแบบการพัฒนาสมรรถนะครูแบบมีส่วนร่วมของโรงเรียนในสังกัดสำนักงานเขตพื้นที่การศึกษามัธยมศึกษา เขต 3 ประกอบด้วย 2.1) หลักการและเหตุผลได้แก่หลักการพัฒนาครูแบบอิงสมรรถนะและหลักการมีส่วนร่วม 2.2) วัตถุประสงค์ของรูปแบบการพัฒนาสมรรถนะครูแบบมีส่วนร่วม คือ เพื่อให้ครูมีแนวปฏิบัติที่ดีและผู้บริหารนำไปใช้เป็นคู่มือในการพัฒนาสมรรถนะครูแบบมีส่วนร่วมที่มีความเหมาะสม และมีความเป็นไปได้ 2.3) กรอบแนวคิด/ทฤษฎี ได้แก่ หลักแนวคิดสมรรถนะ แนวคิดการพัฒนาครูแบบมีส่วนร่วม และแนวคิดการมีส่วนร่วม 2.4) กระบวนการพัฒนาสมรรถนะครูแบบมีส่วนร่วม มีองค์ประกอบในการพัฒนา 4 องค์ประกอบ ได้แก่ ร่วมวางแผน ปฏิบัติตามแผน ร่วมตรวจสอบประเมินผลและร่วมแก้ไขพัฒนาปรับปรุง ซึ่งมีรายการรวมทั้งสิ้น จำนวน 39 รายการ มีรายการปฏิบัติ 3 ด้าน ได้แก่ 2.4.1) ด้านความรู้เรื่องการบริหารหลักสูตรและการจัดการการเรียนรู้และการวิจัยเพื่อพัฒนาผู้เรียน 2.4.2) ด้านทักษะเรื่องการมุ่งผลสัมฤทธิ์ในการปฏิบัติงาน การทำงานเป็นทีมและการพัฒนาผู้เรียน 2.4.3) สมรรถนะด้านเจตคติ เรื่องภาวะผู้นำของครู การสร้างความสัมพันธ์และความร่วมมือ 2.5) ประโยชน์ของ รูปแบบ คือครูใช้เป็นแนวทางในการพัฒนาสมรรถนะของตนเอง ส่วนผู้บริหารใช้เป็นแนวทางในการพัฒนาสมรรถนะครูและสถานศึกษาใช้เป็นนโยบายในการพัฒนาสมรรถนะครูแบบมีส่วนร่วม 3) รูปแบบการพัฒนาสมรรถนะครูแบบมีส่วนร่วม ทุกองค์ประกอบมีค่าความเหมาะสมอยู่ในระดับมาก และมีความเป็นไปได้ในการนำไปปฏิบัติจริงอยู่ในระดับมาก ซึ่งสูงกว่าเกณฑ์มาตรฐานที่กำหนดไว้ และสอดคล้องกับงานวิจัยของอริสานพคุณ (2560) ได้ศึกษาการพัฒนาสมรรถนะครูในสถานศึกษาสังกัดสำนักงานเขตพื้นที่การศึกษาประถมศึกษานครราชสีมา ผลการวิจัยพบว่า สมรรถนะครูมี 6 ด้าน ได้แก่ การพัฒนาหลักสูตรการพัฒนาผู้เรียนการวัดและประเมินผลการศึกษาวัตกรรมการเรียนการสอนและเทคโนโลยีสารสนเทศทางการศึกษาการจัดการเรียนรู้และการพัฒนาตนเองและวิชาชีพซึ่งความต้องการในการพัฒนาสมรรถนะครูในภาพรวมอยู่ในระดับมากโดยมีรูปแบบการพัฒนาสมรรถนะครู ได้แก่

1. หลักการจุดมุ่งหมาย 2. โครงสร้างของหลักสูตร 3. เนื้อหาของหลักสูตร 4. กระบวนการพัฒนา และ 4. การวัดและประเมินผลการพัฒนาซึ่งมีความเหมาะสมของรูปแบบการพัฒนาสมรรถนะครู โดยภาพรวมอยู่ในระดับมาก ทั้งนี้การประเมินรูปแบบการพัฒนาสมรรถนะครู พบว่าความเป็นไปได้ และความเป็นประโยชน์ของรูปแบบการพัฒนาสมรรถนะครูโดยภาพรวมอยู่ในระดับมากและมีแนวทางการพัฒนาสมรรถนะครูได้แก่ครูควรศึกษาด้วยตนเองครูควรปลูกฝังคุณธรรมจริยธรรม ของนักเรียนที่เป็นจุดเน้นของหลักสูตรครูควรศึกษาลักษณะของการวัด และประเมินผลการสร้าง และการพัฒนาคุณภาพเครื่องมือครูควรศึกษาแนวทางและทฤษฎีเกี่ยวกับนวัตกรรม และเทคโนโลยีทางการศึกษาครูควรศึกษาแนวทางเกี่ยวกับการจัดการเรียนรู้ตามพัฒนาการ และศักยภาพของผู้เรียนและครูควรเข้ารับการฝึกพัฒนาตนเองและวิชาชีพต่อเนื่อง และสอดคล้องกับงานวิจัยของไซเจนฟูสส์ (Zigenfuss, 2010) ได้ศึกษาเรื่อง การศึกษาในศตวรรษที่ 21 การขยายตัวของ กรอบภาวะผู้นำ เพื่อศึกษากรอบใหม่ของการศึกษาในศตวรรษที่ 21 สำหรับระบบที่ล้ำสมัย และตัด การเชื่อมต่อกันจะมาจากเทคโนโลยีที่อุดมด้วยโลกเครือข่าย ขณะนี้ฐานความรู้ที่เกี่ยวข้องกับการศึกษา ศตวรรษที่ 21 ที่อยู่ในการเปลี่ยนแปลง ประกอบด้วยผู้นำที่ไม่ได้เป็นผู้นำเป็นตัวขับเคลื่อนหลักในการเปลี่ยนแปลงวัฒนธรรมของโรงเรียน และการปฏิบัตินั้นเป็นผู้นำที่มีประสิทธิภาพ นำไปสู่เทคโนโลยีใน โรงเรียนที่มีความพร้อมด้วยโลกเครือข่าย ผู้นำจะต้องได้รับทักษะความรู้ใหม่ และทรัพย์สิน เพื่อผู้นำ จะต้องขยายกรอบในการเป็นผู้นำที่จะมีประสิทธิภาพ เพื่อการสนับสนุนพนักงานในการสร้าง สภาพแวดล้อมการเรียนรู้ที่มีความหมายในโลกเครือข่าย กับข้อเสนอแนะในการวิจัยนี้ที่มุ่งเน้นเฉพาะ ผู้นำโรงเรียน ครูอาจารย์ผู้ช่วย และผู้นำระดับอำเภอ สำหรับการสอนและการเรียนรู้ในศตวรรษที่ 21 และวิธีที่นำแนวความคิดของพวกเขาไปสู่การปฏิบัติ การศึกษาคั้งนี้ใช้การออกแบบการวิจัยเชิง คุณภาพที่รวมการสัมภาษณ์ การดูอาคารเรียน การเขียนปัญหา การจัดกลุ่มสนทนากลุ่ม บันทึกช่วยจำ การวิเคราะห์ และการเขียนบันทึกประจำวันเป็นผลจากการประมวลผลการวิเคราะห์ข้อมูลในเรื่องของ การเรียนการสอน การเรียนรู้และการเป็นผู้นำในศตวรรษที่ 21 ผลการวิจัยแสดงให้เห็นถึงผู้เข้าร่วมมี การพัฒนาแนวความคิดจากการเรียนการสอน และการเรียนรู้ในศตวรรษที่

21 ผู้เข้าร่วมยังมีการพัฒนาความเข้าใจในความรับผิดชอบของผู้หน้าที่เกี่ยวข้องกับการเปลี่ยนแปลง ระบบที่เรียกว่าการเปลี่ยนแปลงที่ระดับสอง ข้อเสนอที่เกิดจากการมุ่งเน้น การศึกษานี้ เพื่อรับผิดชอบการเปลี่ยนแปลง ในด้านการกำหนดทิศทาง ด้านการพัฒนาคน และด้านปรับเปลี่ยนการออกแบบขององค์กร ข้อเสนอ ให้จัดกรอบสำหรับกรอบขยายตัวของ ความเป็นผู้นำทางการศึกษาในศตวรรษที่ 21 สำหรับกลุ่มที่ เฉพาะเจาะจงของผู้นำโรงเรียน

องค์ความรู้ใหม่

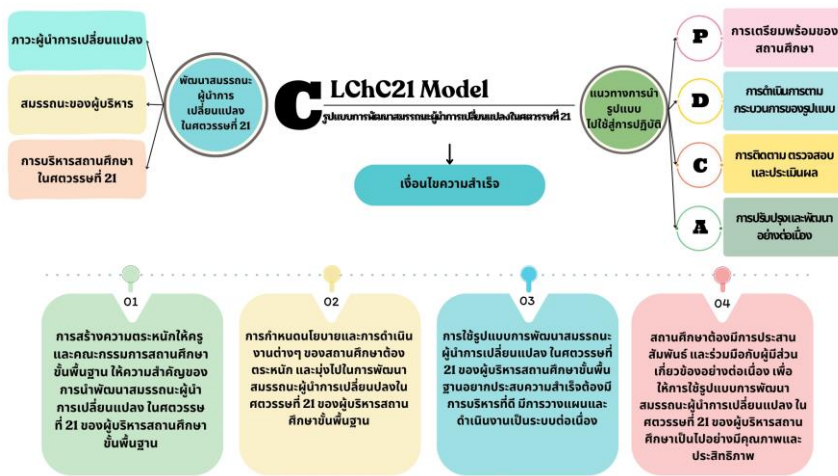

ภาพที่ 1 องค์ความรู้ใหม่

สรุป/ข้อเสนอแนะ

จากการเรื่อง รูปแบบการพัฒนาสมรรถนะผู้นำการเปลี่ยนแปลงในศตวรรษที่ 21 ของผู้บริหารสถานศึกษาขั้นพื้นฐาน สังกัดสำนักงานเขตพื้นที่การศึกษามัธยมศึกษาตวัน ระเบียบผู้วิจัยสรุปได้ดังนี้

1. สมรรถนะผู้นำการเปลี่ยนแปลงในศตวรรษที่ 21 ของผู้บริหารสถานศึกษาขั้นพื้นฐาน สังกัดสำนักงานเขตพื้นที่การศึกษามัธยมศึกษาตวัน ระเบียบ ในด้านสมรรถนะผู้นำการเปลี่ยนแปลง ในศตวรรษที่ 21 ในการบริหารของผู้บริหารสถานศึกษาประกอบด้วยภาวะผู้นำ การเปลี่ยนแปลง ด้านสมรรถนะผู้บริหาร และด้านการบริหารสถานศึกษาในศตวรรษที่ 21

เนื่องด้วยบริบทเฉพาะของแต่ละสถานศึกษาทำให้การบูรณาการเพื่อนำไปสู่การปฏิบัติจริงมีค่อนข้างน้อย

2. รูปแบบการพัฒนาสมรรถนะผู้นำการเปลี่ยนแปลงในศตวรรษที่ 21 ของผู้บริหารสถานศึกษาขั้นพื้นฐาน สังกัดสำนักงานเขตพื้นที่การศึกษามัธยมศึกษาต่ง กระบี่ ประกอบด้วย 3 ส่วน คือ ส่วนที่ 1 หลักการและวัตถุประสงค์ของรูปแบบ ส่วนที่ 2 รูปแบบส่งผลต่อการพัฒนาสมรรถนะผู้นำการเปลี่ยนแปลงในศตวรรษที่ 21 มีองค์ประกอบของรูปแบบ 3 องค์ประกอบ และส่วนที่ 3 การนำรูปแบบไปใช้

3. รูปแบบการพัฒนาสมรรถนะผู้นำการเปลี่ยนแปลงในศตวรรษที่ 21 ของผู้บริหารสถานศึกษา ขั้นพื้นฐาน สังกัดสำนักงานเขตพื้นที่การศึกษามัธยมศึกษาต่ง กระบี่ มีความถูกต้อง ความเหมาะสม ความเป็นไปได้ และมีความเป็นประโยชน์ทุกด้าน

ข้อเสนอแนะ

ข้อเสนอแนะในการนำผลการวิจัยไปใช้ประโยชน์

1. หน่วยงานระดับนโยบาย ควรส่งเสริม สนับสนุน และพัฒนาให้ผู้บริหารมีความเป็นมืออาชีพ มีความตระหนัก มีวิสัยทัศน์ มีการบูรณาการ และจัดการศึกษาตามแผนนโยบายการศึกษาชาติ เพื่อนำสถานศึกษาสู่เป้าหมายอย่างมีประสิทธิภาพ

2. หน่วยงานต้นสังกัด ควรส่งเสริม สนับสนุน จัดอบรมเชิงปฏิบัติการให้ความรู้เรื่องสมรรถนะผู้นำการเปลี่ยนแปลง และนำแผนไปปฏิบัติ

3. ผู้บริหารควรมีการนิเทศ ติดตาม ส่งเสริม สนับสนุนและเปิดโอกาสให้ผู้เกี่ยวข้องมีส่วนร่วมในการจัดการศึกษา

4. ผู้บริหารควรวางแผน และใช้แผนเป็นเครื่องมือในการปฏิบัติงาน ควรสนับสนุนเครือข่าย องค์กรต่างๆ เข้ามามีส่วนร่วมในการจัดการศึกษา

5. ผู้บริหารโรงเรียนควรส่งเสริมและสนับสนุน ให้ผู้เรียนมีความก้าวหน้าและประสบผลสำเร็จตามความต้องการของชุมชนและสังคม

ข้อจำกัดในการนำรูปแบบไปใช้

1. การนำรูปแบบไปใช้ ควรปรับให้สอดคล้องกับบริบท ของสถานศึกษานั้น ๆ
2. กระบวนการปฏิบัติตามรูปแบบจะต้องมีความสัมพันธ์ในเชิงระบบ
3. ผู้บริหารควรมีความมุ่งมั่นในการทำงานให้สำเร็จ มีความกระตือรือร้น และมีความเชื่อว่ารูปแบบที่คิดต้องทำได้

ข้อเสนอแนะเพื่อการวิจัยครั้งต่อไป

1. ควรศึกษาปัจจัยที่ส่งเสริมความสำเร็จต่อรูปแบบการพัฒนาสมรรถนะผู้นำการเปลี่ยนแปลงในศตวรรษที่ 21 ของผู้บริหารสถานศึกษาขั้นพื้นฐาน
2. ควรศึกษารูปแบบการพัฒนาสมรรถนะผู้นำการเปลี่ยนแปลงในศตวรรษที่ 21 ของผู้บริหารสถานศึกษาขั้นพื้นฐานด้านของการบริหารงาน 4 ฝ่าย ได้แก่ ฝ่ายอำนวยการ ฝ่ายวิชาการ ฝ่ายบริหารทั่วไปและฝ่ายกิจการนักเรียน
3. ควรมีการวิจัยรูปแบบการพัฒนาสมรรถนะผู้นำการเปลี่ยนแปลงในศตวรรษที่ 21 กรณีศึกษาเฉพาะโรงเรียนที่มีลักษณะพิเศษของผู้บริหารสถานศึกษาขั้นพื้นฐาน

เอกสารอ้างอิง

- ชูชาติ มงคลเมฆ. (2561). การพัฒนารูปแบบการพัฒนาสมรรถนะครูแบบมีส่วนร่วมของโรงเรียนในสังกัดสำนักงานเขตพื้นที่การศึกษามัธยมศึกษา เขต 3. ใน วิทยานิพนธ์ปริญญาดุษฎีบัณฑิต มหาวิทยาลัยราชภัฏพระนครศรีอยุธยา.
- ต้องลักษณะ บุญธรรม. (2562). ปัจจัยที่ส่งผลต่อการเป็นชุมชนแห่งการเรียนรู้ทางวิชาชีพของครูในสถานศึกษาระดับมัธยมศึกษา จังหวัดปทุมธานี. วารสารพัฒนาการเรียนการสอน มหาวิทยาลัย รังสิต, 13(2), 123-134
- บุญชม ศรีสะอาด. (2545). การวิจัยเบื้องต้น. (พิมพ์ครั้งที่ 7). กรุงเทพมหานคร: สุวีริยาสาส์น.
- รุ่งนภา จันทรลี (2562) ภาวะผู้นำการเปลี่ยนแปลงของผู้บริหารสถานศึกษาที่ส่งผลต่อการเป็นองค์กรแห่งการเรียนรู้ของสถานศึกษา สังกัดสำนักงานเขตพื้นที่การศึกษาประถมศึกษาจันทบุรี เขต 2. ใน วิทยานิพนธ์ครุศาสตรมหาบัณฑิต สาขาวิชาการบริหารการศึกษา. มหาวิทยาลัยราชภัฏรำไพพรรณี.
- ล้านนา มาปลุก. (2562). การศึกษาภาวะผู้นำการเปลี่ยนแปลงของผู้บริหารสถานศึกษาสหวิทยาเขตสุดถิ่นไทยสำนักงานเขตพื้นที่การศึกษามัธยมศึกษา เขต 36. ใน การศึกษาค้นคว้าด้วยตนเองการศึกษา มหาบัณฑิตสาขาวิชาการบริหารการศึกษา. มหาวิทยาลัยพะเยา.

- ศุภกิจ เกษม. (2562). แนวทางการส่งเสริมภาวะผู้นำการเปลี่ยนแปลงของผู้บริหารสถานศึกษา ในโรงเรียน ขยายโอกาส สังกัดสำนักงานเขตพื้นที่การศึกษาประถมศึกษาพิษณุโลก เขต 3. ใน วิทยานิพนธ์ครุศาสตร์มหาบัณฑิต สาขาวิชาการบริหารการศึกษามหาวิทยาลัยราชภัฏอุตรดิตถ์.
- สาโรจน์ โอพิทักษ์ชีวิน . (2560). การบริหารเชิงกลยุทธ์. กรุงเทพมหานคร: สำนักพิมพ์เพียร์สัน เอ็ดดูเคชั่น อินโดไชน่า.
- สุวัฒน์ วิวัฒน์นันท์. (2562). การศึกษาแนวทางการพัฒนาครูผู้ช่วยของโรงเรียนในเขตพื้นที่ กรุงเทพมหานครและปริมณฑล. วารสารรามคำแหง ฉบับคณะศึกษาศาสตร์, 1(1), 47-53.
- สุมาลี สะโรบล. (2562). ภาวะผู้นำการเปลี่ยนแปลงของผู้บริหารที่ส่งผลต่อการเป็นชุมชนแห่งทางวิชาชีพของสถานศึกษาสังกัดสำนักงานเขตพื้นที่ประถมศึกษาพะเยา เขต 2. ครุศาสตร์มหาบัณฑิต สาขาวิชาการบริหารการศึกษามหาวิทยาลัยราชภัฏราช นครินทร์
- อริสา นพคุณ. (2560). การพัฒนาสมรรถนะครูในสถานศึกษา สังกัดสำนักงานเขตพื้นที่ การศึกษาประถมศึกษา นครราชสีมา. ใน ดุษฎีนิพนธ์ สาขาวิชาบริหารการศึกษามหาวิทยาลัยราชภัฏนครราชสีมา.
- Infographics Lab 203. (2012). Infographics Process. Retrieved April 3, 2014, from <http://visual.ly/infographics-process>
- Krejcie, R. V. & Morgan, D. W. (1970). Determining Sample Size for Research Activities. Educational and Psychological Measurement, 30 (3), 607-610.
- Lowrey, E. (1987, August). "The Effects of Four Drills and Practices Times Unit on the Decoding Performances of Students with Specific Learning Disabilities," Dissertation Abstracts International, 39, 817-A.
- Ziegenfuss · (2010) · An emerging approach to harness the benefits of an Internet option is to mail a survey and offer an option to complete the survey online.

การพัฒนาผลสัมฤทธิ์ทางการเรียนและการคิดวิเคราะห์ของนักเรียน

ชั้นมัธยมศึกษาปีที่ 1 ที่ได้รับการจัดการเรียนรู้เชิงรุก

แบบรวมพลัง 5 ขั้นตอน (CO-5STEPS)*

THE DEVELOPMENT OF LEARNING ACHIEVEMENT AND ANALYTICAL
THINKING FOR MATTHAYOMSUKSA 1 STUDENTS THAT RECEIVED
LEARNING COLLABORATIVE LEARNING PROCESS (CO-5STEPS)

ศาสตราจารย์ มณีเต็ม¹, เบญจพร วรณูปถัมภ์² และ สุชาติ หอมจันทร์³

Satsin Maneetoem¹, Benchaporn Wannapatam² and Suchart Homjan³

¹⁻³มหาวิทยาลัยราชภัฏบุรีรัมย์

¹⁻³Buriram Rajabhat University, Thailand

Corresponding Author's Email: Satsin.man@bru.ac.th

บทคัดย่อ

การวิจัยครั้งนี้มีวัตถุประสงค์ 1) เพื่อเปรียบเทียบผลสัมฤทธิ์ทางการเรียนของนักเรียนชั้นมัธยมศึกษาปีที่ 1 ก่อนเรียนและหลังเรียนด้วยการจัดการเรียนรู้เชิงรุกแบบรวมพลัง 5 ขั้นตอน (CO-5STEPS) 2) เพื่อเปรียบเทียบการคิดวิเคราะห์ของนักเรียนชั้นมัธยมศึกษาปีที่ 1 ก่อนเรียนและหลังเรียนด้วยการจัดการเรียนรู้เชิงรุกแบบรวมพลัง 5 ขั้นตอน (CO-5STEPS) และ 3) เพื่อศึกษาความพึงพอใจของนักเรียนชั้นมัธยมศึกษาปีที่ 1 ที่มีต่อการจัดการเรียนรู้เชิงรุกแบบรวมพลัง 5 ขั้นตอน (CO-5STEPS) กลุ่มตัวอย่างที่ใช้ในการวิจัย ได้แก่ นักเรียนชั้นมัธยมศึกษาปีที่ 1/1 โรงเรียนบำรุงวิทยา อำเภอลำปลายมาศ จังหวัดบุรีรัมย์ สำนักงานคณะกรรมการส่งเสริมการศึกษาเอกชน ที่กำลังศึกษาใน ภาคเรียนที่ 1 ปีการศึกษา 2567 จำนวน 23 คน ซึ่งได้มาโดยการสุ่มแบบกลุ่ม ระยะเวลาที่ใช้ทดลองจำนวน 5 สัปดาห์ สถิติที่ใช้ในการวิเคราะห์ข้อมูล ได้แก่ ร้อยละ ค่าเฉลี่ยและส่วนเบี่ยงเบนมาตรฐาน ทดสอบสมมติฐานด้วย t-test (Dependent Samples)

* Received 25 November 2024; Revised 7 December 2024; Accepted 22 December 2024

ผลการวิจัย พบว่า 1) ผลสัมฤทธิ์ทางการเรียนของนักเรียนชั้นมัธยมศึกษาปีที่ 1 หลังเรียนสูงกว่าก่อนเรียนอย่างมีนัยสำคัญทางสถิติที่ระดับ .05 2) การคิดวิเคราะห์ของนักเรียนชั้นมัธยมศึกษาปีที่ 1 หลังเรียนสูงกว่าก่อนเรียนอย่างมีนัยสำคัญทางสถิติที่ระดับ .05 และ 3) ความพึงพอใจของนักเรียนชั้นมัธยมศึกษาปีที่ 1 โดยรวมอยู่ในระดับมากที่สุด

คำสำคัญ : การจัดการเรียนรู้เชิงรุกแบบรวมพลัง 5 ขั้นตอน , ผลสัมฤทธิ์ทางการเรียน, การคิดวิเคราะห์

Abstract

The purposes of this research were: 1) to compare the learning achievement of Matthayomsuksa 1 student before and after learning by That Received Learning Collaborative Learning Process (CO-5STEPS); 2) to compare the Analytical Thinking of students of Matthayomsuksa 1 student before and after learning by That Received Learning Collaborative Learning Process (CO-5STEPS); and 3) to study the satisfaction of students of Matthayomsuksa 1 student towards learning by That Received Learning Collaborative Learning Process (CO-5STEPS) ; The sample of the study consisted of 23 Matthayomsuksa 1 Room 1 students of Baamrungwithhaya School, Lamplaimat District, Buriram Province under The Office of the Private Education Commission in the first semester of the academic year 2024. These students were selected through cluster random sampling. The experiment lasted 5 weeks. The statistics used for data analysis included percentages, mean, and standard deviation. The hypothesis was tested using a t-test (Dependent Samples).

The findings were as follows 1) the learning achievement of Matthayomsuksa 1 students was significantly higher after the study than before, at a .05 level of statistical significance, 2) the analytical thinking of Matthayomsuksa 1 students were significantly higher after the study than before, at a .05 level of statistical significance, and 3) the overall satisfaction level of the Matthayomsuksa 1 students was highest.

Keyword : Collaborative learning process , Achievement, Analytical thinking

บทนำ

การศึกษาเป็นชีวิตของผู้คน ซึ่งจะนำไปสู่การเปลี่ยนแปลงสังคมโดยรวมให้ดีขึ้น จึงไม่น่าแปลกที่ทุกองค์การทั้งในระดับโลก ระดับประเทศ และระดับท้องถิ่น ต่างเห็นความสำคัญ และให้การสนับสนุนเรื่องการศึกษา ในระดับโลก องค์การสหประชาชาติ (UN) ได้กำหนดให้การศึกษาเป็นหนึ่งในเป้าหมาย การพัฒนาที่ยั่งยืนแห่งสหัสวรรษ 2030 (Sustainable Development Goals: SDGs) ข้อที่ 4 ว่าด้วยการส่งเสริมการศึกษาที่เท่าเทียม และส่งเสริมการเรียนรู้ตลอดชีวิตแก่ทุกคนสิ่งที่สำคัญสำหรับชีวิตของเราทุกคน และเป็นสิ่งที่ทุกคนแสวงหาองค์ความรู้ เพื่อมาใช้ในการดำเนินชีวิต การทำงานและการสร้างความสำเร็จให้กับชีวิตเรา ปฏิเสธไม่ได้ว่า การศึกษามีอิทธิพลต่อสังคมโลกในปัจจุบัน (พระครูปริยัติคุณรังษี, 2559 : 115-129)

วิทยาศาสตร์มีความสำคัญอย่างมากในศตวรรษที่ 21 เพราะวิทยาศาสตร์เกี่ยวข้องกับทุกอย่างที่เกิดขึ้นบนโลกใบนี้ไม่ว่าจะเป็นสิ่งของเครื่องใช้ผลผลิตและผลิตภัณฑ์ต่างๆที่มนุษย์เราได้ใช้เพื่อความสะดวกสบายอันเนื่องเป็นผลมาจากความรู้ในวิทยาศาสตร์ผสมกับความคิดสร้างสรรค์ของมนุษย์ที่ได้พัฒนากระบวนการวิคิดวิเคราะห์วิจารณ์มีทักษะในการแสวงหาความรู้ ใช้ความรู้ที่ได้เรียนรู้มาพัฒนาผลิตภัณฑ์ให้ก้าวหน้าและทันสมัย ดังนั้นทุกคนจึงจำเป็นต้องอย่างยิ่งที่จะต้องได้รับการพัฒนาความรู้ในรายวิชาวิทยาศาสตร์เพื่อที่จะทำให้เรานั้นสามารถที่จะมีความรู้ความเข้าใจในเทคโนโลยีและธรรมชาติที่มนุษย์สร้างขึ้นและไม่ได้สร้างขึ้น ซึ่งสามารถนำความรู้ดังกล่าวไปใช้ได้อย่าง มีเหตุผล สร้างสรรค์ และมีคุณธรรม (กระทรวงศึกษาธิการ. 2560 : 33)

การคิดวิเคราะห์เป็นพื้นฐานและเป็นอีกขั้นตอนในการคิดในระดับที่สูง เช่น การแก้ปัญหาการตัดสินใจ การคิดอย่างมีวิจารณญาณ และการคิดสร้างสรรค์ ยังส่งผลไปถึงกระบวนการคิดที่เราจะต้องอาศัยความคิดที่จะสามารถประเมินวิเคราะห์ สังเคราะห์ เพื่อจะนำไปสู่การแยกแยะและยังสามารถที่จะตีความหมายของข้อมูลหรือสิ่งที่ได้รับข้อมูลมายังไม่สามารถทำตามเข้าใจถึงความสัมพันธ์และทำให้เราเข้าถึงปัญหาอย่างแท้จริง และสามารถหาทางแก้ไขได้ตรงจุดและยังเพิ่มเติมในส่วนความสามารถในการวางแผนในการทำงานหรือแม้กระทั่งในชีวิตประจำวันซึ่งจากสิ่งดังกล่าวที่เกิดขึ้นจากการคิดวิเคราะห์คือการทำงานอย่างมี

ประสิทธิภาพในการทำงานต่อไป (อาภา วรรณฉวี, 2564 : 1) ซึ่งสอดคล้องกับ (ทิตินา แคมมณี และคณะ, 2544 : 16) ที่กล่าวถึงการคิดวิเคราะห์ว่าเป็นการตรึงตรองและใช้ความมีเหตุผลของบุคคลเป็นขั้นตอนโดยการเรียนรู้จากความรู้ ความเข้าใจ การประยุกต์ใช้ การวิเคราะห์ การสังเคราะห์ และการประเมินค่า การคิดวิเคราะห์ คือการคิดที่ต้องใช้การแยกแยะข้อมูล และหาความสัมพันธ์ของข้อมูลที่แยกแยะนั้น หรืออีกนัยหนึ่ง คือการเรียนรู้ในระดับที่ผู้เรียนสามารถจับใจความสำคัญได้ว่าอะไรเป็นสาเหตุ อะไรเป็นผล หรือแรงจูงใจที่อยู่เบื้องหลังปรากฏการณ์ใดปรากฏการณ์หนึ่ง (Bloom, 1956 : 6-9)

จากรายงานแผนการศึกษาแห่งชาติ ปีพ.ศ.2560- พ.ศ. 2579 ผลสัมฤทธิ์ทางการเรียนระดับการศึกษาขั้นพื้นฐาน ซึ่งเป็นการประเมินผลตามหลักสูตรการศึกษาขั้นพื้นฐานในระดับชั้นประถมศึกษาปีที่ 6 ชั้นมัธยมศึกษาปีที่ 3 และชั้นมัธยมศึกษาปีที่ 6 พบว่าอยู่ในระดับที่ไม่น่าพึงพอใจ เห็นได้จากผลการทดสอบทางการศึกษาระดับชาติด้านขั้นพื้นฐาน (O-NET) ในกลุ่มสาระการเรียนรู้หลัก ส่วนใหญ่มีคะแนนเฉลี่ยต่ำกว่าร้อยละ 50 โดยเฉพาะวิชาวิทยาศาสตร์ มีคะแนนเฉลี่ย 31.62 และ 36.89 ตามลำดับ และในปัจจุบันคะแนนยังมีแนวโน้มลดลง โดยเฉพาะด้านความรู้พื้นฐานมีคะแนนค่อนข้างต่ำมาก (แผนการศึกษาแห่งชาติ 2560 – 2579 2560 : 33-34) ซึ่งจากการรายงานผลสรุปผลการทดสอบทางการศึกษาระดับชาติด้านขั้นพื้นฐาน O-NET ย้อนหลังตั้งแต่ปี 2563 -2565 ของนักเรียนชั้นประถมศึกษาปีที่ 6 ที่ผ่านมาส่วนใหญ่มีคะแนนเฉลี่ยต่ำกว่า ร้อยละ 50 ซึ่งแสดงให้เห็นถึงผลคะแนนที่ไม่น่าพอใจควรที่จะได้รับการพัฒนาต่อไป

การเรียนรู้เชิงรุกแบบรวมพลัง 5 ขั้นตอน (CO-5STEPS) พัฒนาขึ้นโดย รองศาสตราจารย์ ดร.พิมพันธ์ เดชะคุปต์ เป็นรูปแบบการเรียนรู้ที่เน้นผู้เรียนเป็นสำคัญ ให้ผู้เรียนได้มีส่วนร่วมในการดำเนินกิจกรรมการเรียนรู้เปิดโอกาสให้นักเรียนได้เสริมสร้างกระบวนการเรียนรู้ด้วยตนเอง ทักษะการอ่าน การพูด การเขียน การสื่อสาร จนสามารถศึกษาหาความรู้ได้ด้วยตนเอง สื่อความหมายของข้อมูลหรือนำเสนอข้อมูลในรูปแบบต่าง ๆ และสามารถนำความรู้ไปประยุกต์ใช้ในสถานการณ์ใหม่ได้ ซึ่งส่งผลให้ผู้เรียนมีความรู้ความเข้าใจอย่างคงทน มีทักษะกระบวนการ มีคุณลักษณะอันพึงประสงค์สามารถเรียนรู้ได้อย่างเต็มความสามารถ เรียนรู้ได้ตลอดชีวิตอย่างมีคุณภาพ และยังช่วยให้ผู้เรียนมีผลสัมฤทธิ์ทางการเรียนที่สูงขึ้น โดยมี 5 ขั้นตอน ดังนี้ 1) ขึ้นเสนอสิ่งเร้าและระบุปัญหา 2) แสวงหาสารสนเทศและวิเคราะห์อย่างรวมพลัง 3) รวมพลังอภิปราย และสร้างความรู้ 4) สื่อสารและสะท้อนอย่างรวมพลัง 5) รวม

พลังประยุกต์และตอบแทนสังคมโดยการจัดกิจกรรมการเรียนรู้ด้วยกระบวนการเรียนรู้และขั้นตอนสอนที่เน้นกลุ่มผู้เรียนมารวมพลังร่วมกัน เรียนรู้ผ่านการทำกิจกรรม หรือลงมือปฏิบัติ อย่างเคร่งครัดกระตือรือร้น ร่วมกันคิด ร่วมกันทำ ร่วมกันค้นคว้าจากแหล่งการเรียนรู้ต่างๆ รวมทั้งดิจิทัล จนกระทั่งสร้างกลุ่มสามารถสร้างความรู้ หรือสรุปความรู้ด้วยตนเอง จนกระทั่งเกิดการเรียนรู้คือ 1.รู้ด้วยความเข้าใจ 2.มีความสามารถทักษะการคิดและการปฏิบัติ 3.มีคุณลักษณะและค่านิยม และสิ่งสำคัญ คือ ผู้เรียนสามารถนำความรู้ รวมทั้งบทบาทที่ได้ไปใช้ หรือประยุกต์สร้างผลงานเพื่อเผยแพร่และบริการสังคมได้ (พิมพ์พันธ์ เดชะคุปต์ และเพียววีนดีสุข. 2563 : 41)

จากสภาพปัญหาและความสำคัญดังกล่าวในฐานะที่เป็นครูในกลุ่มสาระวิทยาศาสตร์มีความสนใจจะพัฒนาผลสัมฤทธิ์ทางการเรียนและความสามารถในการคิดวิเคราะห์ของนักเรียนชั้นมัธยมศึกษาปีที่ 1 โดยใช้การจัดการเรียนรู้เชิงรุกแบบรวมพลัง 5 ขั้นตอน (CO-5STEPS) เพื่อเป็นแนวทางในการพัฒนาการเรียนการสอน ในกลุ่มสาระการเรียนรู้วิทยาศาสตร์ และเทคโนโลยี ได้มองเห็นถึงความสำคัญในการสอนเพื่อพัฒนาให้เด็กนักเรียนสามารถเรียนรู้ได้ตาม วัตถุประสงค์ที่กำหนดและผ่านเกณฑ์การประเมินผลการเรียนรู้อันส่งผลให้ผู้เรียนมีผลสัมฤทธิ์ทางการเรียน และการคิดวิเคราะห์ที่สูงขึ้น

วัตถุประสงค์ของการวิจัย

1. เพื่อเปรียบเทียบผลสัมฤทธิ์ทางการเรียนของนักเรียนชั้นมัธยมศึกษาปีที่ 1 ระหว่างก่อนเรียนและหลังเรียนด้วยการจัดการเรียนรู้เชิงรุกแบบรวมพลัง 5 ขั้นตอน (CO-5STEPS)
2. เพื่อเปรียบเทียบการคิดวิเคราะห์ของนักเรียนชั้นมัธยมศึกษาปีที่ 1 ระหว่างก่อนเรียนและหลังเรียนด้วยการจัดการเรียนรู้เชิงรุกแบบรวมพลัง 5 ขั้นตอน (CO-5STEPS)
3. เพื่อศึกษาความพึงพอใจของนักเรียนชั้นมัธยมศึกษาปีที่ 1 ที่มีต่อการจัดการเรียนรู้เชิงรุกแบบ รวมพลัง 5 ขั้นตอน (CO-5STEPS)

สมมติฐานของการวิจัย

1. ผลสัมฤทธิ์ทางการเรียนของนักเรียนหลังเรียนด้วยการจัดการเรียนรู้ เชิงรุกแบบรวมพลัง 5 ขั้นตอน (CO-5STEPS) สูงกว่าก่อนเรียน

2. การคิดวิเคราะห์ของนักเรียน หลังเรียนด้วยการจัดการเรียนรู้เชิงรุกแบบรวมพลัง 5 ขั้นตอน (CO-5STEPS) สูงกว่าก่อนเรียน

วิธีการดำเนินการวิจัย

1. ประชากร ประชากรที่ใช้ในการวิจัยครั้งนี้ ได้แก่ นักเรียนชั้นมัธยมศึกษาปีที่ 1 โรงเรียนบำรุงวิทยา อำเภอลำปลายมาศ จังหวัดบุรีรัมย์ ภาคเรียนที่ 1 ปีการศึกษา 2567 จำนวน 3 ห้องเรียน รวมจำนวนนักเรียน 68 คน (โรงเรียนบำรุงวิทยา, 2567)

2. กลุ่มตัวอย่าง กลุ่มตัวอย่างที่ใช้การวิจัยครั้งนี้ ได้แก่ นักเรียนชั้นมัธยมศึกษาปีที่ 1/1 โรงเรียนบำรุงวิทยา อำเภอลำปลายมาศ จังหวัดบุรีรัมย์ สังกัดสำนักงานคณะกรรมการส่งเสริมการศึกษาเอกชน ภาคเรียนที่ 1 ปีการศึกษา 2567 จำนวน 1 ห้องเรียน รวมจำนวนนักเรียน 23 คน ด้วยวิธีการสุ่มแบบกลุ่ม (Cluster Random Sampling) โดยใช้ห้องเรียนเป็นหน่วยในการสุ่มกอล บอริกและกอล (Gall Brog and Gall, 1996 : 227)

3. เครื่องมือที่ใช้ในการวิจัย ผู้วิจัยได้สร้างเครื่องมือที่ใช้เก็บรวบรวมข้อมูลในการวิจัย ดังนี้

3.1 แผนการจัดการเรียนรู้ เรื่อง หน่วยพื้นฐานของสิ่งมีชีวิต โดยใช้การเรียนรู้เชิงรุกแบบรวมพลัง 5 ขั้นตอน (CO-5STEPS) สำหรับนักเรียนชั้นมัธยมศึกษาปีที่ 1 จำนวน 5 แผน ซึ่งจัดทำแผนการจัดการเรียนรู้ แผนละ 3 ชั่วโมง รวมเวลาเป็น 15 ชั่วโมง ไม่รวมเวลาทดสอบก่อนเรียนและหลังเรียน

3.2 แบบทดสอบวัดผลสัมฤทธิ์ทางการเรียน เรื่อง หน่วยพื้นฐานของสิ่งมีชีวิต สำหรับนักเรียนชั้นมัธยมศึกษาปีที่ 1 โดยเป็นแบบทดสอบแบบปรนัย 4 ตัวเลือก จำนวน 40 ข้อ

3.3 แบบทดสอบวัดการคิดวิเคราะห์ เรื่อง หน่วยพื้นฐานของสิ่งมีชีวิต สำหรับนักเรียนชั้นมัธยมศึกษาปีที่ 1 โดยเป็นแบบทดสอบแบบอัตนัย จำนวน 6 ข้อ

3.4 แบบสอบถามความพึงพอใจของนักเรียนที่มีต่อการจัดการเรียนรู้ เรียนรู้ เรื่อง หน่วยพื้นฐานของสิ่งมีชีวิต โดยใช้การเรียนรู้เชิงรุกแบบรวมพลัง 5 ขั้นตอน (CO-5STEPS) สำหรับนักเรียนชั้นมัธยมศึกษาปีที่ 1 โดยเป็นแบบมาตราส่วนประมาณค่า (Rating Scales) ซึ่งกำหนดความพึงพอใจไว้ 5 ระดับ จำนวน 10 ข้อ

4. การหาคุณภาพเครื่องมือในการวิจัย

4.1 ศึกษาทฤษฎีและวิธีการสร้างแผนการจัดการเรียนรู้ แบบทดสอบวัดผลสัมฤทธิ์ทางการเรียน แบบวัดการคิดวิเคราะห์ และแบบสอบถามความพึงพอใจ

4.2 วิเคราะห์หลักสูตร ศึกษาเนื้อหาสาระ จุดประสงค์การเรียนรู้ มาตรฐานการเรียนรู้ ตัวชี้วัด วิธีการวัดและประเมินผลการเรียน เพื่อนำมาสร้างแผนการจัดการเรียนรู้ แบบทดสอบวัดผลสัมฤทธิ์ทางการเรียน แบบวัดการคิดวิเคราะห์ และแบบสอบถามความพึงพอใจให้มีความเที่ยงตรงเชิงเนื้อหาและจุดประสงค์

4.3 สร้างแผนการจัดการเรียนรู้ แบบทดสอบวัดผลสัมฤทธิ์ทางการเรียน แบบวัดการคิดวิเคราะห์ และแบบสอบถามความพึงพอใจโดยให้ครอบคลุมเนื้อหาตามมาตรฐานการเรียนรู้ และตัวชี้วัด

4.4 นำแผนการจัดการเรียนรู้ แบบทดสอบวัดผลสัมฤทธิ์ทางการเรียน แบบวัดการคิดวิเคราะห์ และแบบสอบถามความพึงพอใจที่สร้างเสร็จแล้ว เสนอต่ออาจารย์ที่ปรึกษาวิทยานิพนธ์ เพื่อพิจารณาให้ข้อเสนอแนะในการปรับปรุงแก้ไข

4.5 นำแบบทดสอบที่ปรับปรุงแก้ไขแล้ว เสนอต่อผู้เชี่ยวชาญเพื่อพิจารณาความสอดคล้องระหว่างแผนการจัดการเรียนรู้ แบบทดสอบวัดผลสัมฤทธิ์ทางการเรียน แบบวัดการคิดวิเคราะห์ และแบบสอบถามความพึงพอใจกับจุดประสงค์การเรียนรู้เป็นการหาดัชนีความสอดคล้อง หรือ IOC (Index of Item Objective Congruence) (ประสิทธิ์ สุวรรณรักษ์. 2555 : 244)

4.6 คัดเลือกแผนการจัดการเรียนรู้ แบบทดสอบวัดผลสัมฤทธิ์ทางการเรียน แบบวัดการคิดวิเคราะห์ และแบบสอบถามความพึงพอใจ ซึ่งมีค่า IOC ตั้งแต่ 0.50 – 1.00 จัดพิมพ์เป็นชุดเตรียมนำไปใช้

4.7 นำแผนการจัดการเรียนรู้ แบบทดสอบวัดผลสัมฤทธิ์ทางการเรียน แบบวัดการคิดวิเคราะห์ และแบบสอบถามความพึงพอใจ

ที่แก้ไขปรับปรุงแล้ว ไปทดลองใช้กับนักเรียนชั้นมัธยมศึกษาปีที่ 1 โรงเรียนบำรุงวิทยา จำนวน 24 คนในส่วนแบบทดสอบวัดผลสัมฤทธิ์ทางการเรียน และแผนการจัดการเรียนรู้ และแบบสอบถามความพึงพอใจทดลองใช้กับนักเรียนชั้นมัธยมศึกษาปีที่ 1/2 จำนวน 23 คน

4.8 นำคะแนนที่ได้จากข้อ 4.7 มาวิเคราะห์ข้อสอบเพื่อหาค่าความยากง่ายรายข้อ (P) ตั้งแต่ .20 ถึง .80 และค่าอำนาจจำแนกรายข้อของแบบทดสอบ โดยวิธีของเบรนนัน (Brennan)โดยมีค่าตั้งแต่ .20 ถึง 1.00 (พิชิต ฤทธิ์บุญ. 2551 : 141)

4.9 คัดเลือกข้อสอบที่มีค่าความยากง่ายและค่าอำนาจจำแนกที่เข้าเกณฑ์ แล้วนำไปหาความเชื่อมั่น (Reliability) โดยใช้วิธีของโลเวท (Lovet)

4.10 จัดพิมพ์ข้อสอบที่ผ่านการตรวจสอบหาคุณภาพแล้วเป็นฉบับสมบูรณ์ เพื่อใช้ในการเก็บรวบรวมข้อมูลกับกลุ่มตัวอย่างต่อไป

5. การเก็บรวบรวมข้อมูล

5.1 ผู้วิจัยนำหนังสือจากคณบดีบัณฑิตวิทยาลัย มหาวิทยาลัยราชภัฏบุรีรัมย์ ไปยังผู้อำนวยการโรงเรียนบำรุงวิทยา เพื่อขออนุญาตเก็บข้อมูลในการทำวิจัย

5.2 นำแบบทดสอบวัดผลสัมฤทธิ์ทางการเรียนและแบบทดสอบวัดการคิดวิเคราะห์ เรื่อง หน่วยพื้นฐานของสิ่งมีชีวิต ไปทดสอบก่อนเรียน (Pre-test) กับนักเรียนชั้นมัธยมศึกษาปีที่ 1/1 โรงเรียนบำรุงวิทยา อำเภอลำปลายมาศ จังหวัดบุรีรัมย์ สังกัดสำนักงานคณะกรรมการส่งเสริมการศึกษาเอกชนบุรีรัมย์ ที่กำลังศึกษาในภาคเรียนที่ 1 ปีการศึกษา 2567 มีจำนวนนักเรียน 23 คน

5.3 ดำเนินการทดลอง โดยผู้วิจัยทำการสอนตามแผนการจัดการเรียนรู้โดยใช้การจัดการเรียนรู้เชิงรุกแบบรวมพลัง 5 ขั้นตอน (CO-5STEPS) เรื่อง หน่วยพื้นฐานของสิ่งมีชีวิต ชั้นมัธยมศึกษาปีที่ 1 จำนวน 5 แผน ใช้เวลารวม 15 ชั่วโมง

5.4 หลังจากการทดลองสิ้นสุดลง ผู้วิจัยจึงทำการทดสอบหลังเรียน (Post-test) ด้วยแบบทดสอบวัดผลสัมฤทธิ์ทางการเรียนและแบบทดสอบวัดการคิดวิเคราะห์ของนักเรียนชั้นมัธยมศึกษาปีที่ 1 ตรวจสอบกับคะแนนเพื่อนำไปวิเคราะห์ข้อมูลต่อไป

5.5 สอบถามความพึงพอใจของนักเรียนชั้นมัธยมศึกษาปีที่ 1 ที่มีต่อการจัดการเรียนรู้เชิงรุกแบบรวมพลัง 5 ขั้นตอน (CO-5STEPS) เรื่อง หน่วยพื้นฐานของสิ่งมีชีวิต ด้วยแบบสอบถามความพึงพอใจ

5.6 นำผลคะแนนที่ได้ไปวิเคราะห์ทางสถิติเพื่อสรุปผลการทดลองต่อไป

6. สถิติที่ใช้ในการวิเคราะห์ข้อมูล ได้แก่ ร้อยละ ค่าเฉลี่ย (\bar{X}) ส่วนเบี่ยงเบนมาตรฐาน (S.D) และทดสอบสมมติฐานด้วยค่าสถิติ t-test (Dependent Samples)

ผลการวิจัย

การวิจัยเรื่อง การพัฒนาผลสัมฤทธิ์ทางการเรียนและการคิดวิเคราะห์ของนักเรียน ชั้นมัธยมศึกษาปีที่ 1 ที่ได้รับการจัดการเรียนรู้เชิงรุกแบบรวมพลัง 5 ขั้นตอน (CO-5STEPS) สรุปผลการวิเคราะห์ข้อมูล ดังนี้

ตอนที่ 1 ผลการเปรียบเทียบผลสัมฤทธิ์ทางการเรียนของนักเรียนชั้นมัธยมศึกษาปีที่ 1 ก่อนและหลังเรียนด้วยการจัดการเรียนรู้เชิงรุกแบบรวมพลัง 5 ขั้นตอน (CO-5STEPS) ดังแสดงใน ตารางที่ 1

ตารางที่ 1 ผลการเปรียบเทียบผลสัมฤทธิ์ทางการเรียนของนักเรียนชั้นมัธยมศึกษาปีที่ 1 ก่อนและหลังเรียนด้วยการจัดการเรียนรู้เชิงรุกแบบรวมพลัง 5 ขั้นตอน (CO-5STEPS)

การทดสอบ	N	คะแนนเต็ม	X	—	S. D.	df	t
ก่อนเรียน	23	40	24.39	—	2.67	22	33.15*
หลังเรียน	23	40	33.91		2.53		

* มีนัยสำคัญทางสถิติที่ระดับ .05

จากตารางที่ 1 พบว่า ผลสัมฤทธิ์ทางการเรียนของนักเรียนชั้นมัธยมศึกษาปีที่ 1 ที่ได้รับการจัดการเรียนรู้เชิงรุกแบบรวมพลัง 5 ขั้นตอน (CO-5STEPS) หลังเรียนสูงกว่าก่อนเรียนอย่างมีนัยสำคัญทางสถิติที่ระดับ .05

ตอนที่ 2 ผลการเปรียบเทียบการคิดวิเคราะห์ของนักเรียนชั้นมัธยมศึกษาปีที่ 1 ก่อนและหลังเรียนด้วยการจัดการเรียนรู้เชิงรุกแบบรวมพลัง 5 ขั้นตอน (CO-5STEPS) ดังแสดงใน ตารางที่ 2

ตารางที่ 2 ผลการเปรียบเทียบการคิดวิเคราะห์ของนักเรียนชั้นมัธยมศึกษาปีที่ 1 ก่อนและหลังเรียนด้วยการจัดการเรียนรู้เชิงรุกแบบรวมพลัง 5 ขั้นตอน (CO-5STEPS)

การทดสอบ	N	คะแนนเต็ม	X	—	S. D.	df	t
ก่อนเรียน	23	54	36.17		3.14	22	18.36*
หลังเรียน	23	54	44.43		4.37		

* มีนัยสำคัญทางสถิติที่ระดับ .05

จากตารางที่ 2 พบว่า การคิดวิเคราะห์ของของนักเรียนชั้นมัธยมศึกษาปีที่ 1 ด้วยการจัดการเรียนรู้ เชิงรุกแบบรวมพลัง 5 ขั้นตอน (CO-5STEPS) หลังเรียนสูงกว่าก่อนเรียนอย่างมีนัยสำคัญทางสถิติที่ระดับ .05

ตอนที่ 3 ผลการวิเคราะห์ความพึงพอใจของของนักเรียนชั้นมัธยมศึกษาปีที่ 1 ด้วยการจัดการเรียนรู้ เชิงรุกแบบรวมพลัง 5 ขั้นตอน (CO-5STEPS) ดังแสดงในตารางที่ 3

ตารางที่ 3 ความพึงพอใจของนักเรียนชั้นมัธยมศึกษาปีที่ 1 ด้วยการจัดการเรียนรู้เชิงรุกแบบรวมพลัง 5 ขั้นตอน (CO-5STEPS)

รายการประเมิน	ระดับความพึงพอใจ		แปลผล
	\bar{X}	S. D.	
1. ทำให้นักเรียนมีความสุขที่ได้ทำกิจกรรมกลุ่ม	4.83	0.48	มากที่สุด
2. นักเรียนชอบที่ได้สืบค้นข้อมูลที่หลากหลาย	5.00	0.00	มากที่สุด
3. นักเรียนมีความสุขที่ได้อภิปรายร่วมกัน	4.70	0.62	มากที่สุด
4. นักเรียนมีความกระตือรือร้นในการเรียน	4.74	0.61	มากที่สุด
5. นักเรียนยอมรับความคิดเห็นของผู้อื่นมากขึ้น	4.83	0.48	มากที่สุด
6. นักเรียนภูมิใจที่สามารถรับผิดชอบต่อตนเองและส่วนรวมได้	5.00	0.00	มากที่สุด
7. นักเรียนสามารถนำความรู้ที่ได้ไปได้เชื่อมโยงกับชีวิตประจำวันได้	5.00	0.00	มากที่สุด
8. นักเรียนสามารถเข้าถึงเทคโนโลยีใหม่ๆในการจัดการเรียนรู้ได้	4.87	0.45	มากที่สุด
9. นักเรียนรู้สึกสนุกสนานและท้าทายในการเสนอแนวทางการแก้ปัญหาจากสถานการณ์ต่าง ๆ	4.91	0.28	มากที่สุด
10. นักเรียนมีความสุขในการเรียนและภาคภูมิใจการนำความรู้ที่ได้ไปตอบแทนสังคม	4.96	0.20	มากที่สุด
รวมเฉลี่ย	4.88	0.31	มากที่สุด

จากตารางที่ 3 พบว่า ความพึงพอใจของนักเรียนชั้นมัธยมศึกษาปีที่ 1 ที่มีต่อการจัดการเรียนรู้เชิงรุกแบบรวมพลัง 5 ขั้นตอน (CO-5STEPS) โดยรวมอยู่ในระดับมากที่สุด ($\bar{X} = 4.88$, S.D.= 0.31) เมื่อพิจารณารายชื่อพบว่าทุกข้อนักเรียนมีความพึงพอใจอยู่ในระดับมากที่สุด

อภิปรายผล

การวิจัยเรื่อง การพัฒนาผลสัมฤทธิ์ทางการเรียนของนักเรียนและการคิดวิเคราะห์ของนักเรียนชั้นมัธยมศึกษาปีที่ 1 ที่ได้รับการจัดการเรียนรู้เชิงรุกแบบรวมพลัง 5 ขั้นตอน (CO-5STEPS) สามารถอภิปรายผลได้ ดังนี้

1. ผลสัมฤทธิ์ทางการเรียนของนักเรียนชั้นมัธยมศึกษาปีที่ 1 หลังเรียนด้วยการจัดการเรียนรู้เชิงรุกแบบรวมพลัง 5 ขั้นตอน (CO-5STEPS) สูงกว่าก่อนเรียนอย่างมีนัยสำคัญทางสถิติที่ระดับ .05 ซึ่งสอดคล้องกับสมมุติฐานที่ตั้งไว้ มีประเด็นอภิปรายดังนี้

การเลือกการจัดการเรียนรู้เชิงรุกแบบรวมพลัง 5 ขั้นตอน (CO-5STEPS) ผู้วิจัยเลือกที่มีความน่าสนใจอย่างมากที่จะนำไปใช้กับนักเรียน ซึ่งเป็นประเด็นที่มีความท้าทายได้มีความคิดริเริ่มที่จะนำไปสู่การสร้างความมั่นใจให้กับตนเองและยังเป็นการเรียนรู้ที่เน้นผู้เรียนเป็นสำคัญและยังทำให้ผู้เรียนนั้นมีความรู้ที่คงทนถาวร จากการจัดการเรียนรู้ที่มีการทำงานกันเป็นทีม คณะกลุ่มแก๊งกลางอ่อน มีความสำคัญอย่างมากในปัจจุบัน นักเรียนจึงเห็นคุณค่าของเรื่องที่ศึกษา สามารถบูรณาการสิ่งที่เรียนรู้เข้ากับชีวิตประจำวันได้ มีความมั่นใจในตนเอง กล้าที่จะตัดสินใจภาคภูมิใจและเป็นส่วนหนึ่งในการตอบสนองสังคม อีกทั้งการจัดการเรียนรู้เชิงรุกแบบรวมพลัง 5 ขั้นตอน (CO-5STEPS) ที่เลือกนำมาใช้ยังมีความสอดคล้องกับวัยของนักเรียน และการนำเสนอในแต่ละแผนการจัดการเรียนรู้ยังมีรูปแบบที่หลากหลาย ไม่ว่าจะเป็นการนำเสนอผ่านคลิปวิดีโอที่เกี่ยวกับหน่วยพื้นฐานของสิ่งมีชีวิต การได้ศึกษาจากการทำตัวอย่างในห้องปฏิบัติการจริง ซึ่งมีส่วนช่วยสร้างความสนใจ และกระตุ้นให้นักเรียนมีส่วนร่วมในการเรียนรู้เกิดความอยากรู้อยากเห็น อยากตั้งคำถามตลอดจนมีความมุ่งมั่นตั้งใจในการลงมือปฏิบัติกิจกรรมเป็นอย่างมาก ดังที่ สำนักงานคณะกรรมการการศึกษาขั้นพื้นฐาน (2562 : 4-7) และ ศูนย์นวัตกรรมการสอน (Center for Teaching Innovation, 2022) และทีมการสอนและการเรียนรู้การศึกษานานาชาติเคมบริดจ์ (Cambridge International Education Teaching and Learning Team, 2022) ได้เสนอแนะไว้ว่า การจัดการเรียนรู้เชิงรุก เป็นการเน้นให้

ผู้เรียนมีปฏิสัมพันธ์ กับการเรียนการสอนเน้นการใช้คำถามเพื่อที่จะกระตุ้นให้ผู้เรียนนั้นเกิดการตื่นตัวให้เกิดกระบวนการคิดและให้ผู้เรียนเกิดองค์ความรู้ด้วยการเรียนรู้ด้วยตนเองผ่านการคิดด้วยกระบวนการกลุ่มจนนำไปสู่ความคิดสร้างสรรค์ที่เกิดขึ้นหลังจากมีการเรียนการสอนจนทำให้ผู้เรียนเกิดความมั่นใจที่จะตอบ หรือทำในสิ่งที่ตนเองถนัดซึ่งสอดคล้องกับวิจัยของเฮปป์ และคณะ (Hepp et al , 2014 : 113-124) และคุস্যารินี (Kustyarini, 2020 : 663-676) ที่ได้ศึกษาการจัดการเรียนรู้เชิงรุก พบว่าเป็นการจัดการเรียนรู้ ที่พัฒนาศักยภาพการทำงานกลุ่มที่ละความสามารถและความแม่นยำในการเรียนรู้อย่างกระตือรือร้น (เฉลิม พักอ่อน, 2562 : 4-6) และ(พิมพ์พันธ์ เตชะคุปต์ และเพยาว์ ยินดีสุข. 2563 : 41) ยังแสดงให้เห็นอย่างชัดเจนว่าการจัดการเรียนรู้เชิงรุกแบบรวมพลัง 5 ขั้นตอน (CO-5STEPS) เป็นการจัดการเรียนรู้ที่เน้นผู้เรียนเป็นสำคัญ และยังทำให้นักเรียนนั้นเกิดความพัฒนาศักยภาพของตนเองอยู่เสมอนั้นก็แสดงถึงตัวผู้เรียนสามารถที่จะสรุปความรู้ด้วยตนเองได้เพราะเกิดจากความเข้าใจอย่างแท้จริงและยังทำให้นักเรียนนั้นเกิด ความภาคภูมิใจในตนเองเนื่องจากได้เผยแพร่ผลงานของตนเองให้กับสังคมได้การวางแผนการจัดการจัดกิจกรรม อย่างเป็นระบบ ผู้วิจัยได้ศึกษาค้นคว้าวิธีการจัดการเรียนรู้โดยใช้การจัดการเรียนรู้เชิงรุกแบบรวมพลัง 5 ขั้นตอน (CO-5STEPS) จากนักวิชาการทั้งในประเทศและต่างประเทศ เพื่อนำมาสังเคราะห์ขั้นตอนการจัดการเรียนรู้ที่มีความเหมาะสมกับหลักสูตรการศึกษา วยและประสบการณ์ของนักเรียน จากนั้นจึงเขียนแผนการจัดการเรียนรู้ ตามองค์ประกอบที่กำหนดไว้อย่างเป็นลำดับขั้นตอน จัดสรรเวลาและเนื้อหาให้มีความเหมาะสมสอดคล้องกับความแตกต่างระหว่างบุคคล มีความยืดหยุ่นที่จะสามารถปรับเปลี่ยนได้ตามสถานการณ์ โดยไม่กระทบกระเทือนต่อการเรียนรู้ของนักเรียน ดังที่(พิมพ์พันธ์ เตชะคุปต์ และเพยาว์ ยินดีสุข. 2566 : 35-44) ได้กล่าวไว้ว่า การจัดการเรียนรู้เป็นการจัดการเรียนการสอนแบบ (Active Learning) การเรียนเชิงรุก 5 ขั้นตอน ที่เน้นการหาความรู้ด้วยตนเองรวมทั้งสามารถประยุกต์ใช้ได้ในการทำงานการทำงานกลุ่มแบบรวมพลัง เพื่อให้มีการจัดการเรียนรู้บนฐานวิธีการทางวิทยาศาสตร์อีกทั้งเน้นการให้นักเรียนร่วมมือกันทำงานช่วยเหลือกันความรู้สิ่งใหม่ๆโดยทุกคนได้ลงมือทำร่วมกันเด็กเก่งช่วยเด็กอ่อน เด็กถนัดช่วยเด็กที่ไม่ถนัดเพื่อให้ทุกคนมีความสุขในการเรียนอย่างที่กำลังมาข้างต้นการจัดการเรียนรู้นี้การทำงานเป็นกลุ่มที่ละความสามารถเพื่อจะได้เป็นการแลกเปลี่ยนเรียนรู้ซึ่งกันและกันและยังได้แชร์ประสบการณ์ให้กับเพื่อนเพื่อการเรียนรู้ที่กว้างยิ่งขึ้นไม่แคบอยู่ภายในบุคคลเดียวๆ เพื่อที่จะให้สมาชิกในกลุ่มนั้นมีพัฒนาการด้านความรู้ไปในทางที่ดีขึ้นพร้อมกัน ยิ่งไปกว่านั้น

การศึกษาผลการจัดการเรียนรู้เชิงรุกแบบรวมพลัง 5 ขั้นตอน (CO-5STEPS) ของธัญญารัตน์ สุขเกษม (2561 : 24 - 36) ภคินันท์ แซ่มรัมย์ (2563 : 51-61) พีรวุฒิ ยิงนอก (2564 : 124) กฤษณะ โต้ะดำ (2565 : 1947-1962) และเบญจพร วรณุปถัมภ์ และคณะ (2566 : 15-16) ยังสอดคล้องกันว่าผลสัมฤทธิ์ทางการเรียนของนักเรียนกลุ่มตัวอย่างที่ใช้ในการที่ใช้การจัดการเรียนรู้เชิงรุกแบบรวมพลัง 5 ขั้นตอน (CO-5STEPS) หลังเรียนสูงกว่าก่อนเรียนอย่างมีนัยสำคัญทางสถิติที่ระดับ .05 เป็นผลจากการวางแผนอย่างเป็นระบบในการจัดสรรเวลาในการจัดกิจกรรมต่าง ๆ ตามแผนการจัดการเรียนรู้ให้เหมาะสมในเนื้อหาแต่ละเรื่อง และสามารถปรับเปลี่ยนการจัดกิจกรรมการเรียนรู้ให้เข้ากับสถานการณ์

การสร้างองค์ความรู้ด้วยตนเองของผู้เรียน ผู้วิจัยดำเนินการจัดกิจกรรมการเรียนรู้โดยเปิดโอกาสให้นักเรียนได้แสวงหาความรู้ด้วยตนเองและเรียนรู้แบบรวมพลังเพื่อสร้างองค์ความรู้จากการค้นคว้าข้อมูลผ่านสื่อการเรียนรู้ที่หลากหลาย แล้วนำข้อมูลมาอภิปรายแลกเปลี่ยนเรียนรู้ วิเคราะห์และสังเคราะห์ข้อมูลเพื่อลงข้อสรุป โดยนักเรียนจะมีบทบาทในการนำตนเองในทุก ๆ ขั้นตอน ส่วนครูผู้สอนเป็นเพียงผู้อำนวยความสะดวก คอยชี้แนะ และกระตุ้นให้นักเรียนได้มีส่วนร่วมในการเรียนรู้เท่านั้น จึงทำให้การเรียนรู้เกิดขึ้นอย่างมีหลากหลาย สามารถเชื่อมโยงความรู้เดิมกับความรู้ใหม่ และมีความสัมพันธ์กับสถานการณ์ในชีวิตจริงของนักเรียน ผลสัมฤทธิ์ของนักเรียนจึงสูงขึ้น สอดคล้องการเรียนรู้เชิงรุกการการสนับสนุนด้วยแนวคิดและทฤษฎีการเรียนรู้ (พิมพันธ์ เดชะคุปต์ พเยาว์ ยินดีสุข และพรเทพ จันทราอุกฤษฏ์, 2566 : 32) ได้กล่าวไว้ว่า 1. ปรัชญาการศึกษาพิพัฒนาการนิยม (Progressivism) 2. ทฤษฎีสรรมนิยม (Constructivism) หรือทฤษฎีคอนสตรัคติวิสต์ เป็นทฤษฎีการเรียนรู้ในกลุ่มปัญญานิยม (Cognitivism) โดยมีเพียเจต์ (Piaget) 3. แนวคิด การเรียนรู้แบบ รวมพลัง (Collaborative Learning Approach) ที่เกี่ยวข้องกับปรัชญาทางการศึกษาแล้วกับการลงมือปฏิบัติจริง ที่จะนำไปสู่การแก้ไขปัญหาด้วยตนเองได้อีกทั้งยังเป็นการเสริมสร้างพัฒนาทางด้านสติปัญญา ซึ่งจะมีพัฒนาการที่แตกต่างกันออกไปตรวจสอบความรู้ความเข้าใจด้วยการจัดการเรียนรู้เชิงรุกแบบรวมพลัง 5 ขั้นตอน (CO-5STEPS) มาใช้ในขั้นที่ 5 ตรวจสอบความรู้ความเข้าใจของนักเรียนด้วยการประยุกต์และตอบแทนสังคม เพื่อให้ให้นักเรียนได้คิดทบทวนความรู้ที่ตนเองได้รับในประเด็นต่าง ๆ ซึ่งมีส่วนสำคัญที่ช่วยให้เกิดการเชื่อมโยงความสัมพันธ์ระหว่างประสบการณ์เดิมกับความคิดที่เกิดจากการเรียนรู้ใหม่ในชั่วโมงนั้น และช่วยให้นักเรียนได้พิจารณาว่า สิ่งที่ได้เรียนรู้จากประสบการณ์ในครั้งนี้สามารถนำไปประยุกต์ใช้ในชีวิตได้อย่างไร ผลสัมฤทธิ์ทางการเรียนของนักเรียนจึงสูงขึ้นซึ่งเป็นไปในทิศทางเดียวกันกับ

ธัญญารัตน์ สุขเกษม (2561 : 24 - 36) ภคินทร์ แซ่มรัมย์ (2563 : 51-61) พิรุฒิ ยิงนอก (2564 : 124) และ กฤษณะ โต๊ะดำ (2565 : 1947-1962) ที่มีการจัดการเรียนรู้ด้วยกระบวนการเรียนรู้แบบ (CO-5 STEPs) พบว่ากระบวนการเรียนรู้แบบ (CO-5 STEPs) ทำให้ผู้เรียนนั้นผลสัมฤทธิ์ทางการเรียนสูงกว่าก่อนเรียนอย่าง มีนัยสำคัญทางสถิติที่ระดับ .05 และ ยังสอดคล้องกับ เบญจพร วรณูปถัมภ์และคณะ (2566 : 15-16) ได้กล่าวไว้ว่า การจัดการเรียนการสอนเชิงรุกแบบรวมพลัง 5 ขั้นตอน (CO-5STEPS) ทำให้มีการพัฒนาสมรรถนะของนักเรียนได้จากการจัดการเรียนรู้ที่นำไปสู่ผลสัมฤทธิ์ทางการเรียนที่สูงกว่าก่อนเรียนอย่าง มีนัยสำคัญทางสถิติที่ระดับ .05

2. การคิดวิเคราะห์ของนักมัธยมศึกษาปีที่ 1 หลังเรียนด้วยการจัดการเรียนรู้เชิงรุกแบบรวมพลัง 5 ขั้นตอน (CO-5STEPS) เรื่อง หน่วยพื้นฐานของสิ่งมีชีวิต สูงกว่าก่อนเรียนอย่าง มีนัยสำคัญทางสถิติที่ระดับ .05 ซึ่งสอดคล้องกับสมมติฐานที่ตั้งไว้ ทั้งนี้เนื่องมาจากการจัดการเรียนรู้เชิงรุกแบบรวมพลัง 5 ขั้นตอน (CO-5STEPS) เป็นวิธีการเรียนรู้ที่จะเพิ่มสมรรถนะในการพัฒนาทักษะในศตวรรษที่ 21 ที่ให้นักเรียนได้เรียนรู้ด้วยตนเองผ่านการลงมือปฏิบัติ ได้ฝึกคิดวิเคราะห์จากสถานการณ์ที่เหมาะสมกับระดับการเรียนรู้และสัมพันธ์กับชีวิตจริงของนักเรียน แล้วนำความรู้ไปอธิบายหรือวิเคราะห์ในสถานการณ์ต่าง ๆ ได้อย่างมั่นใจ ดังที่ Bloom (1956 : 86) ได้กล่าวว่า การวิเคราะห์เป็นการตรึงตรองและมีเหตุผลของบุคคลเป็นขั้นตอน โดยการเรียนรู้จากการรู้ การจำ การเข้าใจ การประยุกต์ใช้ การวิเคราะห์การสังเคราะห์ และการประเมินค่าและความสนใจของนักเรียนที่มีต่อการคิดวิเคราะห์ จึงควรเลือกสถานการณ์ที่มีความน่าสนใจและให้เชื่อมโยงเพื่อพัฒนาความสามารถในการคิดวิเคราะห์ เช่นเดียวกับ Ennis (1985 : 45) ที่ได้กล่าวว่า การคิดวิเคราะห์เป็นการคิดตรึงตรองและมีเหตุผล เพื่อการตัดสินใจก่อนที่จะเชื่อหรือลงมือปฏิบัติ เพราะช่วยให้นักเรียนได้เรียนรู้จากการระดมความคิดเรื่องราวหรือสถานการณ์ที่เชื่อมโยงในบทเรียนโดยการประยุกต์ใช้ข้อมูลความรู้ และทักษะให้เชื่อมโยงกับสถานการณ์ในชีวิตจริง นักเรียนได้ข้อมูลความรู้ใหม่และได้เรียนรู้อย่างลึกซึ้ง ช่วยให้เกิดการเรียนรู้ที่แท้จริงมากขึ้น เพราะนักเรียนจะมีความสนใจและมั่นใจในตนเองมากยิ่งขึ้น และกล้าที่จะแสดงความคิดเห็น อีกทั้งวัชรภา เล่าเรียนดี และคณะ (2560 : 33) ยังได้เสนอว่า การคิดวิเคราะห์ เป็นการแสดงออกด้วยคำพูด หรือพฤติกรรม การปฏิบัติที่บอกถึงความรู้ความเข้าใจในเรื่องต่างๆอย่างละเอียด สามารถอธิบายเหตุผล ระบุปัญหา ระบุความเชื่อมโยง สามารถจำแนกส่วนประกอบต่างๆ รวบรวมข้อมูลที่สำคัญเพื่อนำมา

เป็นเกณฑ์ในการตัดสินใจและประเมินผลหรือเพื่อสรุปอย่างเหมาะสมสอดคล้องกับ เกรียงศักดิ์ เจริญวงศ์ศักดิ์ (2563 : 24) ที่กล่าวว่า เป็นความสามารถในการจำแนกแจกแจงองค์ประกอบต่างๆของสิ่งใดสิ่งหนึ่งหรือเรื่องใดเรื่องหนึ่ง และหาความสัมพันธ์เชิงเหตุผลระหว่างองค์ประกอบเหล่านั้น เพื่อค้นหาสาเหตุที่แท้จริงของสิ่งที่เกิดขึ้นซึ่งเป็นไปในทิศทางเดียวกันกับ พิชญะ กันธิยะ (2559 : 137-150) ที่ได้ศึกษาการพัฒนาทักษะการคิดวิเคราะห์ โดยใช้การจัดการเรียนรู้แบบบันได 5 ชั้น วิชาวิทยาศาสตร์ ของนักเรียนชั้นมัธยมศึกษาตอนต้น ผลการศึกษาพบว่านักเรียนที่ได้รับการเรียนรู้แบบบันได 5 ชั้น มีทักษะการคิดวิเคราะห์สูงกว่า ก่อนได้รับการจัดการเรียนรู้อย่างมีนัยสำคัญทางสถิติที่ระดับ .01 และมีผลสัมฤทธิ์ทางการเรียนหลังได้รับการเรียนรู้สูงกว่าค่าเฉลี่ยของคะแนนก่อนเรียน อย่างมีนัยสำคัญทางสถิติที่ระดับ .01 และยังสอดคล้องกับ ธัญญรัตน์ สุขเกษม (2561 : 24 - 36) ได้ศึกษาผลการจัดการเรียนรู้แบบกระบวนการเรียนรู้ 5 ขั้นตอน (5-STEP) ร่วมกับการใช้คำถามเชิงวิเคราะห์ของนักเรียนชั้นมัธยมศึกษาปีที่ 4 ผลการศึกษาพบว่า นักเรียนชั้นมัธยมศึกษาปีที่ 4 ที่ได้รับการจัดการเรียนรู้แบบกระบวนการเรียนรู้ขั้นตอน (5-STEP) ร่วมกับการใช้คำถามเชิงวิเคราะห์ เรื่องวิวัฒนาการ มีค่าเฉลี่ยคะแนนการคิดวิเคราะห์ทางวิทยาศาสตร์หลังเรียนสูงกว่าก่อนเรียนอย่างมีนัยสำคัญทางสถิติที่ระดับ .05 และมีค่าเฉลี่ยคะแนนผลสัมฤทธิ์ทางการเรียนหลังเรียนสูงกว่าก่อนเรียนอย่างมีนัยสำคัญทางสถิติที่ระดับ 05 นอกจากนี้ยังพบว่าผลสัมฤทธิ์ทางการเรียนหลังเรียนสูงกว่าเกณฑ์ร้อยละ 70 อย่างมีนัยสำคัญทางสถิติที่ระดับ .05 เป็นผลมาจากครูผู้สอนเลือกสถานการณ์ตัวอย่างที่ใกล้ตัวของนักเรียน และเชื่อมโยงกับเรียน เพื่อให้ นักเรียนสามารถเข้าใจและเชื่อมโยงกับชีวิตประจำวัน ซึ่งจะนำวิเคราะห์สถานการณ์ได้ นักเรียนเกิดการแลกเปลี่ยนองค์ความรู้ สามารถวิเคราะห์และประเมินจากมุมมองที่หลากหลายจากการอภิปรายร่วมกันภายในกลุ่มไปใช้ตีความข้อมูล และการสรุปจากการวิเคราะห์ จึงช่วยให้การเรียนรู้มีประสิทธิภาพมากขึ้น

การจัดการเรียนรู้เชิงรุกแบบรวมพลัง 5 ขั้นตอน (CO-5STEPS) เป็นการจัดการเรียนรู้ที่เน้นการจัดการเรียนการสอนเป็นกลุ่มที่มีทั้งการลดความสามารถภายในสมาชิกในกลุ่มที่ส่งเสริมการคิดวิเคราะห์ของนักเรียน เนื่องจากเป็นกลวิธีที่สามารถกระตุ้นความสนใจของนักเรียนมากขึ้น และเป็นจุดเริ่มต้นในการเรียนรู้และการคิดวิเคราะห์ ซึ่งนักเรียนจะต้องเชื่อมโยงประสบการณ์ที่ผ่านมา รวมถึงการนำประสบการณ์เหล่านั้นไปประยุกต์ใช้ในอนาคตได้อย่างมีประสิทธิภาพ สอดคล้องกับ เฉลิม พักอ่อน (2562 : 4-6) ได้กล่าวถึงการเรียนรู้เชิงรุกแบบรวมพลัง CO-5STEPS หมายถึง การจัดการเรียนรู้ที่ผู้เรียนสามารถค้นคว้าหาความรู้ด้วย

ตนเองโดยที่มีครูนั้นคอยอำนวยความสะดวกในการจัดกิจกรรมการเรียนรู้เพื่อให้ผู้เรียนได้ค้นคว้าหาคำตอบ จากขั้นตอน 5 ขั้น คือ ขั้นเสนอสิ่งเร้า และระบุคำถามสำคัญ ขั้นแสวงหาสารสนเทศและวิเคราะห์ ขั้นอภิปรายและสร้างความรู้ ขั้นสื่อสารและสะท้อนคิด และขั้นประยุกต์และตอบสนองสังคม โดยครูผู้สอนนั้นเป็นผู้คอยสนับสนุนกระตุ้น กำกับดูแล แนะนำให้ผู้เรียนเกิดการเรียนรู้ตามความสามารถของแต่ละบุคคล นอกจากนี้ ที่กล่าวมาข้างต้น ผู้วิจัยยังวิเคราะห์การจัดการเรียนรู้เชิงรุกแบบรวมพลัง 5 ขั้นตอน (CO-5STEPS) ที่มีความเชื่อมโยงกับหลักการและส่งผลต่อการคิดวิเคราะห์ของ (พิมพ์พันธ์ เดชะคุปต์, เพียวร์ ยินดีสุข และ พรเทพ จันทร์อาภุภษณ์, 2566 : 53-61) ดังนี้

1. ขั้นเสนอสิ่งเร้า และรวมพลังระบุคำถามสำคัญ (Stimulating and Key Questioning Collaboratively)
2. ขั้นรวมพลังแสวงหาสารสนเทศและวิเคราะห์ (Searching and Analyzing Collaboratively)
3. ขั้นรวมพลังอภิปรายและสร้างความรู้ (Discussing and Constructing Collaboratively)
4. ขั้นรวมพลังสื่อสารและคิดสะท้อน (Communicating and Reflecting Collaboratively)
5. ขั้นรวมพลังประยุกต์ และ ตอบ แทน สังคม (Applying and Serving Collaboratively)

การวิเคราะห์ขั้นตอนการจัดกิจกรรมการเรียนรู้ให้สอดคล้องกับขั้นตอนการคิดวิเคราะห์จะช่วยให้นักเรียนได้เรียนรู้วิธีการคิดวิเคราะห์เป็นระบบในทุกแผนการเรียนรู้ เกิดการเชื่อมโยงความรู้และประสบการณ์เพื่อนำไปใช้ในการคิดวิเคราะห์ได้ และยังส่งเสริมพัฒนาการทางสติปัญญาของนักเรียนในแต่ละช่วงวัย ส่งเสริมให้นักเรียนได้เรียนรู้ประสบการณ์หรือเชื่อมโยงกับประสบการณ์เดิม เพื่อให้กระบวนการการเรียนรู้มีประสิทธิภาพมากขึ้น

3. ความพึงพอใจของนักเรียนที่มีต่อการจัดการเรียนรู้เชิงรุกแบบรวมพลัง 5 ขั้นตอน (CO-5STEPS) เรื่อง หน่วยพื้นฐานของสิ่งมีชีวิต โดยรวมอยู่ในระดับมากที่สุด โดยได้คะแนนเฉลี่ยเท่ากับ 4.88 ส่วนเบี่ยงเบนมาตรฐานเท่ากับ 0.31 เนื่องจากเป็นวิธีการจัดการเรียนรู้ที่นักเรียนได้เรียนรู้จากสิ่งที่ตนเองมีความถนัด จึงส่งผลให้เกิดความกระตือรือร้น และมีความสนใจในการเรียนเป็นอย่างมาก นักเรียนมักจะรู้สึกสนุกสนานทุกครั้งที่ได้ลงมือปฏิบัติกิจกรรม

ในการค้นคว้าข้อมูลอย่างหลากหลาย เพื่อสร้างความรู้ความเข้าใจเกี่ยวกับหน่วยพื้นฐานของสิ่งมีชีวิต แล้วนำมาแลกเปลี่ยนเรียนรู้ในห้องเรียน ตามกระบวนการจัดการเรียนรู้เชิงรุกแบบรวมพลัง 5 ขั้นตอน(CO-5STEPS) โดยมี 1. ขั้นเสนอสิ่งเร้า และรวมพลังระบุดำถามสำคัญ 2.ขั้นรวมพลังแสวงหาสารสนเทศและวิเคราะห์ 3. ขั้นรวมพลังอภิปรายและสร้างความรู้ 4. ขั้นรวมพลังสื่อสารและคิดสะท้อน 5.ขั้นรวมพลังประยุกต์และตอบแทนสังคมซึ่งเป็นส่วนสำคัญที่ช่วยให้นักเรียนได้มีความมั่นใจในตนเองและกล้าแสดงความคิดเห็นของตนเองมากยิ่งขึ้น ตลอดจนการจัดการเรียนรู้ยังส่งเสริมให้นักเรียนสามารถนำองค์ความรู้ที่ได้รับไปใช้ในชีวิตประจำวันหรือวิชาอื่นๆได้ ดังที่ บลูม (Bloom, 1956 : 70-74) ได้กล่าวว่า หากผู้สอนสามารถจัดให้นักเรียนได้ปฏิบัติกิจกรรมตามที่ตนเองต้องการหรือมีความถนัด จะช่วยให้นักเรียนทุกคนได้เตรียมพร้อมทั้งกายและใจในการปฏิบัติกิจกรรมที่ตนเองเลือกด้วยความกระตือรือร้นพร้อมทั้งความมั่นใจ อยากรู้อยากเรียนมากขึ้น สอดคล้องกับ รวีวรรณ พงษ์พงเพชร (2552 : 71) ได้กล่าวถึงความรู้สึกพอใจของบุคคลที่มีต่อสิ่งใดสิ่งหนึ่ง ซึ่งสามารถส่งผลให้ทำกิจกรรมหรืองานบรรลุผลสำเร็จตามเป้าหมายที่ต้องการได้เพราะสิ่งที่ได้จากการเรียนเกิดจากความสนใจของนักเรียน นักเรียนมีทัศนคติที่ดีในการเรียนรู้ ตระหนักในสิ่งที่ได้เรียนรู้ เพราะได้เรียนรู้ด้วยตนเองผ่านการลงมือปฏิบัติ ที่ช่วยทำส่งเสริมแรงจูงใจในการเรียน ทำให้เกิดความรู้ที่คงทนถาวร เป็นไปในทิศทางเดียวกับ กฤษณะ โตะดำ (2565 : 1947-1962) ได้ศึกษากระบวนการเรียนรู้แบบรวมพลัง 5 ขั้นตอน (CO-5STEPS) ร่วมกับเทคนิคผังกราฟิกที่มีต่อความสามารถในการคิดวิเคราะห์และผลสัมฤทธิ์ทางการเรียน สารเศรษฐศาสตร์ของนักเรียนชั้นมัธยมศึกษาปีที่ 2 มีความพึงพอใจอยู่ในระดับมากที่สุดอันเนื่องมาจากการการจัดการเรียนรู้ที่เกิดจากการเรียนรู้แบบรวมพลัง 5 ขั้นตอน(CO-5STEPS) โดยในการจัดกิจกรรมการเรียนรู้ที่เริ่มจากการเรียนรู้ด้วยตนเองจากเรื่องที่มีความถนัด หรืออยู่ในเรื่องที่ตนเองสนใจ จนนำไปสู่การเกิดองค์ความรู้ในตนเองรวมถึงการนำเอาความรู้ที่ได้นั้นไปประยุกต์เป็นผลงานเพื่อเผยแพร่และตอบแทนสังคมยังสะท้อนให้เห็นได้ชัดเจนยิ่งขึ้นว่าการจัดการเรียนรู้เชิงรุกแบบรวมพลัง 5 ขั้นตอน (CO-5STEPS) ช่วยให้นักเรียนจะช่วยพัฒนาผลสัมฤทธิ์ทางการเรียนและความสามารถในการคิดวิเคราะห์ของนักเรียนและยังทำให้นักเรียนมีทัศนคติที่ดีต่อวิชาที่เรียนอันเนื่องมาจากเกิดความมั่นใจในตนเองและกล้าที่จะตัดสินใจลงมือทำ ลงมือปฏิบัติด้วยตนเองจากประสบการณ์ที่นักเรียนได้รับทำให้สามารถเรียนรู้ได้อย่างยั่งยืนคงทนถาวรมากยิ่งขึ้น และมีความสุขในการเรียนรู้อยู่ตลอดเวลา

สรุป/ข้อเสนอแนะ

การวิจัยครั้งนี้สรุปได้ว่า การจัดการเรียนรู้เชิงรุกแบบรวมพลัง 5 ขั้นตอน (CO-5STEPS) นำมาซึ่งการพัฒนาผลสัมฤทธิ์ทางการเรียนและการคิดวิเคราะห์ของนักเรียนชั้นมัธยมศึกษาปีที่ 1 โดยที่นักเรียนได้รู้ตัวร่วมกันทำงานกันเป็นทีมแบบรวมพลัง และได้มีความมั่นใจในตนเองมากยิ่งขึ้นจนนำไปสู่การเรียนรู้ที่คงทนถาวร และยังสามารถนำความรู้ที่ได้นำไปประยุกต์และตอบแทนสังคม การวิจัยเรื่อง การพัฒนาผลสัมฤทธิ์ทางการเรียนและการคิดวิเคราะห์ของนักเรียนชั้นมัธยมศึกษาปีที่ 1 ที่ได้รับการจัดการเรียนรู้เชิงรุกแบบรวมพลัง 5 ขั้นตอน (CO-5STEPS) ผู้วิจัยมีข้อเสนอแนะ ดังนี้

ข้อเสนอแนะในการนำไปใช้

1. ควรมีการวางแผนอย่างเป็นระบบ และศึกษาขั้นตอนต่าง ๆ อย่างละเอียด เพื่อทำความเข้าใจรูปแบบการจัดกิจกรรมการเรียนรู้ การใช้สื่อประกอบการเรียนรู้ ตลอดจนบทบาทของครูผู้สอนและนักเรียน
2. ควรเตรียมข้อมูลเกี่ยวกับสถานการณ์ที่เลือกจัดการเรียนรู้อย่างรอบด้านให้เชื่อมโยงกับบทเรียนและชีวิตประจำวัน และเตรียมสื่อประกอบการเรียนรู้ เช่น คลิปวิดีโอ ตัวอย่างสาธิตการทำกิจกรรมในห้องปฏิบัติการ ใบความรู้ ให้มีความพร้อมก่อนจัดกิจกรรมการเรียนรู้ เพื่ออำนวยความสะดวกให้กับนักเรียนในการปฏิบัติกิจกรรม และช่วยให้สามารถดำเนินกิจกรรมการเรียนรู้ได้ในเวลาที่กำหนด
3. ควรมีการนำเทคโนโลยีและแอปพลิเคชันที่หลากหลายมาประยุกต์ใช้ในการจัดกิจกรรมการเรียนรู้ร่วมด้วย
4. ควรจัดสรรเวลาในการจัดกิจกรรมการเรียนรู้ แผนละ 3 ชั่วโมง เพื่อให้เกิดความต่อเนื่องของกิจกรรม เนื่องจากวิธีการจัดการเรียนรู้โดยใช้การจัดการเรียนรู้เชิงรุกแบบรวมพลัง 5 ขั้นตอน (CO-5STEPS) มีหลายขั้นตอน อีกทั้งเวลาที่ใช้ในการจัดกิจกรรมการเรียนรู้ควรยืดหยุ่นได้ตามความเหมาะสม เพื่อให้การเรียนรู้เกิดขึ้นอย่างมีประสิทธิภาพสูงสุด
5. การจัดให้นักเรียนเข้ากลุ่มคละความสามารถนั้น ครูผู้สอนควรชี้แจงการจัดกิจกรรมกลุ่มของสมาชิกภายในกลุ่มที่ดีให้นักเรียนได้รับทราบ เน้นย้ำให้นักเรียนกล้าแสดงความคิดเห็น และยอมรับฟังความคิดเห็นของผู้อื่น สร้างบรรยากาศแห่งการเรียนรู้ที่เป็นอิสระและผ่อนคลาย ร่วมเป็นส่วนหนึ่งในกิจกรรมการเรียนรู้ คอยสังเกตการณ์และแนะนำวิธีการค้นคว้าหาความรู้ต่าง ๆ สนับสนุน ให้กำลังใจ กระตุ้นให้นักเรียนเกิดความกระตือรือร้นในการทำงาน และมี

การจัดการที่ดีเพื่อให้การทำงานกลุ่มของนักเรียนประสบผลสำเร็จ 6. ควรมีการให้ข้อมูลย้อนกลับ (Feedback) ในการปฏิบัติกิจกรรมร่วมกันหลังกิจกรรมการเรียนรู้อย่างสม่ำเสมอ ควรชื่นชมการกระทำที่ดีเพื่อสร้างแรงจูงใจที่จะปฏิบัติกิจกรรมอย่างต่อเนื่อง และชี้ให้นักเรียนเห็นถึงการกระทำที่ไม่เหมาะสม พร้อมแนะแนวทางการแก้ไข เพื่อให้มีพัฒนาการที่ดีขึ้น

ข้อเสนอแนะในการวิจัยครั้งต่อไป

1. ควรศึกษาการจัดการเรียนรู้เชิงรุกแบบรวมพลัง 5 ขั้นตอน (CO-5STEPS) และความสามารถในการแก้ปัญหาทางวิทยาศาสตร์ เพื่อทำให้เกิดกระบวนการเรียนรู้แบบบูรณาการร่วมกับสาระต่าง ๆ หรือเน้นการบูรณาการระหว่างรายวิชามากขึ้น
2. ควรศึกษาการจัดการเรียนรู้เชิงรุกแบบรวมพลัง 5 ขั้นตอน (CO-5STEPS) ไปใช้พัฒนาการคิดด้านอื่น ๆ เช่น การคิดเชิงออกแบบ ความคิดสร้างสรรค์ในรายวิชาวิทยาศาสตร์ เป็นต้น เพื่อให้นักเรียนได้นำองค์ความรู้ที่ได้รับมาออกแบบและสร้างสรรค์ชิ้นงาน
3. ควรศึกษาการจัดการเรียนรู้โดยใช้วิธีการจัดการเรียนรู้เชิงรุกแบบรวมพลัง 5 ขั้นตอน (CO-5STEPS) ไปส่งเสริมทักษะและสมรรถนะที่จำเป็นของนักเรียนในศตวรรษที่ 21 ด้านอื่น ๆ เพื่อพัฒนานักเรียนให้พร้อมรับมือกับการเปลี่ยนแปลงที่เกิดขึ้นในโลก
4. ควรมีการศึกษาด้านการจัดการเรียนรู้เชิงรุกแบบรวมพลัง 5 ขั้นตอน (CO-5STEPS) ร่วมกับนวัตกรรมการเรียนรู้รูปแบบอื่น ๆ

เอกสารอ้างอิง

กระทรวงศึกษาธิการ.(2560). แผนการศึกษาแห่งชาติ พ.ศ. 2560-2579. (พิมพ์ครั้งที่1)

กรุงเทพมหานคร: บริษัทพริกหวานกราฟฟิคจำกัด, 33.

กฤษณะ โต้ะดำ และคณะ. (2565). กระบวนการเรียนรู้แบบรวมพลัง 5 ขั้นตอน (CO-5STEPS) ร่วมกับเทคนิคผังกราฟิกที่มีต่อความสามารถในการคิดวิเคราะห์และผลสัมฤทธิ์ทางการเรียน สาระเศรษฐศาสตร์ของนักเรียนชั้นมัธยมศึกษาปีที่ 2. ใน การประชุมมหาดใหญ่วิชาการระดับชาติและนานาชาติครั้งที่ 13. มหาวิทยาลัยมหาดใหญ่.

เฉลิม พิภอ่อน. (2562). พัฒนาคูณภาพผู้เรียนสู่ศตวรรษ 21 ด้วย LS PLC และ C0-5 Steps.

เรี ย ก ใ ช้ เ มื อ 5 ตู ล า ค ม 2566 จ า ก

<https://www.facebook.com/groups/127333997419089>

- ธัญญารัตน์ สุขเกษม. (2561). ผลการจัดการเรียนรู้แบบกระบวนการเรียนรู้ ขั้นตอน (5 STEP) ร่วมกับการใช้คำถามเชิงวิเคราะห์ เรื่อง วิวัฒนาการ ที่มีต่อการคิดวิเคราะห์ทางวิทยาศาสตร์ และผลสัมฤทธิ์ทางการเรียน ของนักเรียนชั้นมัธยมศึกษาปีที่ 4. ศึกษาศาสตร์มหาวิทยาลัยเชียงใหม่, 3(2), 24-36.
- เบญจพร วรณูปถัมภ์ และคณะ. (2566). การพัฒนาสมรรถนะของนักเรียนระดับประถมศึกษาด้วยการจัดการเรียนรู้เชิงรุกแบบรวมพลัง. วารสารวิชาการมหาวิทยาลัยมหาจุฬาลงกรณราชวิทยาลัยบุรีรัมย์, 9(1), 15-27.
- ประสิทธิ์ สุวรรณรักษ์. (2555). ระเบียบวิธีวิจัยทางพฤติกรรมศาสตร์และสังคมศาสตร์. (พิมพ์ครั้งที่ 10). มหาวิทยาลัยราชภัฏบุรีรัมย์.
- ทิตนา แคมมณีและ คณะ.(2544). วิทยาการด้านการคิด. กรุงเทพฯ : สถาบันพัฒนาคุณภาพวิชาการ. ทีมมหาวิทยาลัยราชภัฏสวนดุสิต. กรุงเทพมหานคร: สถาบันวิจัยและพัฒนา.
- พระครูปริยัติคุณรังสี. (2559). การพัฒนาศักยภาพนักเรียนในศตวรรษที่ 21. วารสารวิชาการมหาวิทยาลัยมหาจุฬาลงกรณราชวิทยาลัยบุรีรัมย์, 1(2),115-129.
- พิชญา กันธิยะ. (2559). การพัฒนาทักษะการคิดวิเคราะห์ โดยใช้การจัดการเรียนรู้แบบบันได 5 ขั้น วิชาวิทยาศาสตร์ ของนักเรียนชั้นมัธยมศึกษาตอนต้น. ใน วิทยานิพนธ์ครุศาสตรมหาบัณฑิต สาขาหลักสูตรและการสอน.บัณฑิตวิทยาลัย. มหาวิทยาลัยราชภัฏเชียงใหม่.
- พิชิต ฤทธิจรูญ. (2551). การวิจัยเพื่อพัฒนาการเรียนรู้ : ปฏิบัติการวิจัยในชั้นเรียน. (พิมพ์ครั้งที่ 3). กรุงเทพมหานคร: โรงพิมพ์ชุมนุมสมรรถนะการเกษตรแห่งประเทศไทยจำกัด.
- พิมพ์พันธ์ เดชะคุปต์ พเยาว์ ยินดีสุข และพรเทพ จันทราอุกฤษฏ์. (2566). การเรียนรู้เชิงรุกเสริมสร้างสมรรถนะ.(พิมพ์ครั้งที่2). กรุงเทพมหานคร: สำนักพิมพ์จุฬาลงกรณ์มหาวิทยาลัย.
- พิมพ์พันธ์ เดชะคุปต์ และพเยาว์ ยินดีสุข. (2563). การเรียนรู้เชิงรุกแบบรวมพลัง กับ PLC เพื่อพัฒนา. (พิมพ์ครั้งที่4). กรุงเทพมหานคร: สำนักพิมพ์จุฬาลงกรณ์มหาวิทยาลัย.

- พีรภูมิ ยี่นอก. (2564). การศึกษาผลสัมฤทธิ์ทางการเรียน และการคิดวิเคราะห์ โดยการจัดกิจกรรมการเรียนรู้ด้วยกระบวนการเรียนรู้ 5 ขั้นตอน (5 STEPs) ร่วมกับการจัดการเรียนรู้แบบร่วมมือด้วยเทคนิค STAD เรื่องทรัพยากรธรณี ของนักเรียนชั้นมัธยมศึกษาปีที่ 4. ใน วารสารศึกษาศาสตร์ คณะศึกษาศาสตร์มหาวิทยาลัยมหามกุฏราชวิทยาลัย, 124.
- ภคนัน แซ่มรัมย์. (2563). การพัฒนาผลสัมฤทธิ์ทางการเรียน เรื่อง ตัวกลางของแสง ด้วยกระบวนการเรียนรู้แบบ CO-5 STEPs โดยใช้วิธีการพัฒนาบทเรียนร่วมกัน ผ่านชุมชนแห่งการเรียนรู้ทางวิชาชีพ สำหรับนักเรียนชั้นประถมศึกษาปีที่ 4. ใน ครูสภาวิจารณ์, 51-61.
- รวีวรรณ พงษ์พวงเพชร. (2552). การพัฒนาชุดกิจกรรมเพื่อเสริมสร้างความสามารถในการคิดวิเคราะห์เชิงวิทยาศาสตร์ เรื่อง อาหารและสารอาหาร ชั้นประถมศึกษาปีที่ 4. ใน วิทยานิพนธ์ ค.ม. (หลักสูตรและการสอน). มหาวิทยาลัยราชภัฏสกลนคร.
- วัชรา เล่าเรียนดี และคณะ. (2560). กลยุทธ์การจัดการเรียนรู้เชิงรุกเพื่อพัฒนาการคิดและยกระดับคุณภาพการศึกษาสำหรับศตวรรษที่ 21. (พิมพ์ครั้งที่12). เพชรเกษมพรีนติ้งกรุ๊ป.
- สำนักงานคณะกรรมการการศึกษาขั้นพื้นฐาน. (2562). ตัวชี้วัดและสาระการเรียนรู้แกนกลาง กลุ่มสาระการเรียนรู้วิทยาศาสตร์และเทคโนโลยี (ฉบับปรับปรุง พ.ศ. 2560) ตามหลักสูตรแกนกลางการศึกษาขั้นพื้นฐาน พุทธศักราช 2551. (พิมพ์ครั้งที่ 1) กรุงเทพมหานคร: โรงพิมพ์ชุมนุมสหกรณ์การเกษตรแห่งประเทศไทย.
- อาภา วรรณฉวี. (2564). การคิดวิเคราะห์. เรียกใช้เมื่อ สืบค้นเมื่อ 5 มกราคม 2 5 6 7 จาก <https://bsru.net>,
- Bloom, B.S.. (1956). Taxonomy of Educational Objectives, the classification of educational goals – Handbook I: Cognitive Domain. New York: McKay. California: Corwin Press.

- Cambridge International Education Teaching and Learning Team (2022). Getting started with Active Learning. Retrieved 15 January 2024. From <https://www.cambridgecommunity.org.uk/professional-development/gswal/index.html>.
- Center for Teaching Innovation (2022). Active Learning. Retrieved 15 January 2024. From <https://teaching.cornell.edu/teaching-resources/active-collaborative-learning/active-learning>,
- Ennis, R.H. (1985). A logical Basic for Measuring Critical Thinking Skill, *Educational Leadership*. 43 (October, 1985). 45-48.
- Gall, M. D. Brog and Gall, J. P. (1996). *Education Research : An Introduction*. 6th ed. New York : Longman Publisher.
- Hepp, M. & Hoffner, Y., (2014). : Personality-Aware Collaborative Filtering: An Empirical Study in Multiple Domains with Facebook Data, *EC-Web 2014*, LNBI 188, pp. 113– 124, 2014. c Springer International Publishing Switzerland.
- Kustyarini, K. (2020). "Self Efficacy and Emotional Quotient in Mediating Active Learning Effect on Students' Learning Outcome". *International Journal of Instruction*, 13(2), 663-676.

การบริหารจัดการโครงการห้องเรียนพิเศษของโรงเรียน สังกัดสำนักงาน
เขตพื้นที่การศึกษามัธยมศึกษาขนาดนทบุรี*

SPECIAL CLASSROOM PROJECT MANAGEMENT OF SCHOOL
UNDER THE SECONDARY EDUCATIONAL SERVICE AREA OFFICE
NONTHABURI

จารุภูมิ กุลทอง¹ และ ชมแข พงษ์เจริญ²

Jarupoom Kulthong¹, Chomkhae Phongcharoen²

¹⁻²มหาวิทยาลัยราชพฤกษ์

¹⁻²Rajapruk University, Thailand

Corresponding Author's Email: Jarupoom.kulthong@gmail.com

บทคัดย่อ

การวิจัยครั้งนี้มีวัตถุประสงค์ 1) เพื่อศึกษาการบริหารจัดการโครงการห้องเรียนพิเศษของโรงเรียน สังกัดสำนักงานเขตพื้นที่การศึกษามัธยมศึกษาขนาดนทบุรี และ 2) เพื่อเปรียบเทียบการบริหารจัดการโครงการห้องเรียนพิเศษของโรงเรียน สังกัดสำนักงานเขตพื้นที่การศึกษามัธยมศึกษาขนาดนทบุรี จำแนกตามเพศ อายุ ระดับการศึกษา และประสบการณ์การทำงาน กลุ่มตัวอย่าง คือ ครูผู้สอน จำนวน 297 คน ใช้การสุ่มแบบอย่างง่าย เครื่องมือที่ใช้ในการวิจัยคือ แบบสอบถามที่มีค่าความตรงเชิงเนื้อหาเท่ากับ .67-1.00 และความเชื่อมั่นเท่ากับ .99 สถิติที่ใช้ในการวิเคราะห์ข้อมูล ได้แก่ การแจกแจงความถี่ ร้อยละ ค่าเฉลี่ย ส่วนเบี่ยงเบนมาตรฐาน การทดสอบที การวิเคราะห์ค่าความแปรปรวนทางเดียว และทดสอบความแตกต่างรายคู่ด้วย LSD

ผลการวิจัย พบว่า 1) การบริหารจัดการโครงการห้องเรียนพิเศษของโรงเรียน สังกัดสำนักงานเขตพื้นที่การศึกษามัธยมศึกษาขนาดนทบุรี ในภาพรวมและรายด้านอยู่ในระดับมาก เรียงจากค่าเฉลี่ยสูงสุดไปต่ำสุด คือ ด้านกระบวนการ ด้านปัจจัยนำเข้า และด้านผลลัพธ์ และ 2) ผลการเปรียบเทียบการบริหารจัดการโครงการห้องเรียนพิเศษของโรงเรียน สังกัดสำนักงานเขตพื้นที่การศึกษามัธยมศึกษาขนาดนทบุรี จำแนกตามเพศ และระดับการศึกษา โดยภาพรวมไม่

* Received 14 October 2024; Revised 22 October 2024; Accepted 26 December 2024

แตกต่างกัน จำแนกตามอายุและประสบการณ์การทำงานต่างกัน โดยภาพรวมและรายด้านมีความคิดเห็นแตกต่างกันอย่างมีนัยสำคัญทางสถิติที่ระดับ .01 ยกเว้นด้านกระบวนการ

คำสำคัญ : ผู้บริหารสถานศึกษา, การบริหารจัดการ, โครงการห้องเรียนพิเศษ

Abstract

The objectives of this research were 1) to study the special classroom project management of school under The Secondary Educational Service Area Office Nonthaburi, and 2) to compare the opinions of teachers on the special classroom project management of schools under The Secondary Educational Service Area Office Nonthaburi classified by gender, age, education level, and work experience. The sample consisted of 297 teachers by selected through simple random sampling. The research instrument was a questionnaire with content validity, IOC values between .67-1.00 and a reliability value of .99. The data were analyzed by using frequency, percentage, mean, standard deviation, t-test, One-way ANOVA, and LSD.

The results of the research were as follows: 1) the special classroom project management of school under The Secondary Educational Service Area Office Nonthaburi was at a high level in overall and particular aspects, ranking from the highest to the lowest mean: Process, Input and Output, and 2) the opinions of teachers on the special classroom project management of schools under The Secondary Educational Service Area Office Nonthaburi classified by gender and education level were not different in overall, while the differential age and work experience were statistically significant at the level of .01 in overall, and particular aspects, except for Process

Keywords : School administrators, Management, Special classroom project

บทนำ

พระราชบัญญัติการศึกษาแห่งชาติ พ.ศ. 2542 แก้ไขเพิ่มเติม (ฉบับที่ 2 พ.ศ. 2545) และหลักสูตรแกนกลางการศึกษาขั้นพื้นฐาน พุทธศักราช 2551 ที่มุ่งพัฒนาผู้เรียนทุกคน ซึ่งเป็นกำลังของชาติให้เป็นมนุษย์ที่มีความสมดุลทั้งทางด้านร่างกาย ความรู้คุณธรรม มีจิตสำนึกในความ เป็นพลเมืองไทยและเป็นพลโลกยึดมั่นในการปกครองตามระบอบประชาธิปไตยอันมี พระมหากษัตริย์ทรงเป็นประมุข มีความรู้ และทักษะพื้นฐาน รวมทั้งเจตคติที่จำเป็นต่อ การศึกษา การประกอบอาชีพและการในด้านความสามารถด้านการสื่อสาร การคิด การแก้ปัญหา การใช้ทักษะชีวิตและการใช้เทคโนโลยี (กระทรวงศึกษาธิการ, 2545) และสอดคล้องกับ พระราชบัญญัติการศึกษาแห่งชาติ พ.ศ. 2542 ที่แก้ไขเพิ่มเติม (ฉบับที่ 3 พ.ศ. 2553) มาตรา 39 ได้กำหนดให้มีการกระจายอำนาจการบริหารและการจัดการศึกษาทั้ง 4 ด้าน คือ ด้านวิชาการ งบประมาณ การบริหารงานบุคคล และการบริหารงานทั่วไป ไปยังครูผู้สอนและสำนักงานเขต พื้นที่การศึกษา และสถานศึกษาในเขตพื้นที่การศึกษาโดยตรง เพื่อให้เกิดประสิทธิผลของ สถานศึกษา โดยความสามารถของผู้บริหารโรงเรียนและครูที่ทำงานร่วมกัน สามารถทำให้ผู้เรียน มีประสิทธิภาพในการเรียนรู้ (กระทรวงศึกษาธิการ, 2562) ผู้บริหารเป็นตัวอย่างสำคัญที่สุดเพราะ เป็นผู้กำหนดทิศทางการทำงานและใช้หลักการกระจายอำนาจและการมีส่วนร่วมในการบริหาร (ประยงค์ ศรีโทมี, 2561) ซึ่งการสนับสนุนส่งเสริมการเรียนการสอนในสถานศึกษา ถือว่ามีความสำคัญมากที่ส่งผลให้มีคุณภาพการศึกษา จากการบริหารจัดการศึกษา ด้านวิชาการ งบประมาณ การบริหารงานบุคคลและการบริหารงานทั่วไป (กฤษฎา เจริญวัย, 2564)

การจัดการศึกษาใหม่มีคุณภาพ ผู้บริหารสถานศึกษาในยุคใหม่ต้องมีความรู้ ความสามารถ ทักษะ ประสบการณ์ทางการบริหารการศึกษา มีความยืดหยุ่นและการปรับตัว มีความคิดริเริ่มสร้างสรรค์และการเป็นตัวของตัวเอง มีทักษะด้านสังคมและทักษะข้ามวัฒนธรรม ตลอดจนการมีภาวะผู้นำและความรับผิดชอบเพื่อพัฒนาสถานศึกษาให้ทันสมัยเหมาะสมกับการ เปลี่ยนแปลงที่ทันสมัย (พระปลัดสมควร ปญญาวิโร (ปลื้มสุด), 2561) การบริหารจัดการแหล่ง เรียนรู้เป็นการส่งเสริมสนับสนุนที่เน้นผู้เรียนได้รับประสบการณ์ตรงผ่านการปฏิบัติจริงใน สภาพแวดล้อมจริง ผู้เรียนได้ฝึกทักษะการคิด การสังเกต การทำงานเป็นกลุ่ม เป็นการบริหาร จัดการเรียนรู้ภายในสถานศึกษา ประกอบด้วย 4 ขั้นตอน ดังนี้ 1) (Planning-P) การวางแผน เป็นการรวบรวมข้อมูล การระบุปัญหา วางแผนการดำเนินงานบริหารการจัดการเรียนรู้ ด้าน เป้าหมาย วัตถุประสงค์ วิธีดำเนินงาน ระยะเวลา ผู้รับผิดชอบและทรัพยากรที่ต้องการ

2) (Do-D) การนำแผนการบริหารการจัดการเรียนรู้ที่ได้กำหนดไว้แล้วไปสู่การปฏิบัติ 3) (Check – C) การตรวจสอบ เป็นการวัดและประเมินผลการปฏิบัติเทียบกับเกณฑ์และวัตถุประสงค์ที่ได้กำหนดไว้ และ 4) (Act – A) การปรับปรุง แก้ไขสิ่งที่บกพร่อง ไม่เป็นไปตามแผนและนำสู่การเริ่มต้น วงจรการวางแผนการทำงานใหม่ การบริหารระบบคุณภาพกระบวนการนี้ เป็นการสนับสนุนการเรียนการสอน นำไปสู่การพัฒนาองค์กรให้มีคุณภาพ (กมลวรรณ คุณาสวัสดิ์, 2561) การจัดการเรียนรู้จำเป็นต้องบูรณาการทั้งศาสตร์ต่าง ๆ และบูรณาการการเรียนในห้องเรียนและชีวิตจริงทำให้การเรียนนั้นมีความหมายต่อผู้เรียน ผู้เรียนจะเห็นประโยชน์ เห็นคุณค่าของการเรียน และสามารถนำไปใช้ประโยชน์ในชีวิตประจำวันได้ ซึ่งเป็นการเตรียมผู้เรียนในการศึกษาต่อในระดับที่สูงขึ้น เป็นการเพิ่มโอกาสการทำงานหรืออาชีพที่ชอบในอนาคต การเพิ่มมูลค่า และการสร้างความเข้มแข็งให้กับประเทศ มีทักษะชีวิตที่เหมาะสมสอดคล้องกับสังคมปัจจุบัน (ชยพล พานิชเลิศ, 2564)

ด้วยความก้าวหน้าของเทคโนโลยีและนวัตกรรมที่มีการเปลี่ยนแปลงและพัฒนาอยู่เสมอ ทำให้โรงเรียนจำเป็นต้องเตรียมพร้อมให้นักเรียนสามารถแข่งขันและเรียนรู้ในระดับที่สูงขึ้นด้วยความรู้เฉพาะทางในวิชาต่าง ๆ ด้วยเหตุนี้โรงเรียนหลายแห่งจึงได้จัดตั้งโครงการห้องเรียนพิเศษเพื่อให้นักเรียนที่มีศักยภาพและความสนใจเฉพาะทาง โดยเป้าหมายหลักของโครงการ คือ การยกระดับการศึกษาและสร้างโอกาสให้นักเรียนสามารถพัฒนาความรู้และทักษะที่ตรงกับตลาดแรงงานและการศึกษาต่อในระดับที่สูงขึ้น จากรายงานผลการดำเนินงานโครงการห้องเรียนพิเศษ ปีการศึกษา 2565 พบว่า 1) การจัดสรรงบประมาณไม่เพียงพอต่อการจัดหาทรัพยากรและอุปกรณ์การเรียนการสอนที่จำเป็น เช่น อุปกรณ์วิทยาศาสตร์ เครื่องมือเทคโนโลยี และสื่อการสอนที่ทันสมัย 2) การขาดแคลนครูที่มีคุณภาพและเชี่ยวชาญเฉพาะทาง เช่น คณิตศาสตร์ชั้นสูง วิทยาศาสตร์ หรือภาษาอังกฤษ 3) การพัฒนาครูและบุคลากรทางการศึกษาที่ไม่ต่อเนื่อง ทำให้ครูไม่ได้รับการพัฒนาทักษะและไม่ได้เรียนรู้เทคนิคการสอนที่ทันสมัย 4) การประเมินผลการเรียนรู้ไม่ครอบคลุมและมีประสิทธิภาพไม่เพียงพอ หรืออาจขาดการประเมินที่สอดคล้องกับความสามารถเฉพาะทางที่นักเรียนควรได้รับ 5) การขาดการมีส่วนร่วมจากผู้ปกครองและชุมชน รวมถึงผู้ปกครองอาจไม่เข้าใจถึงความสำคัญของห้องเรียนพิเศษ 6) การจัดการทรัพยากรการเรียนการสอนและอุปกรณ์ไม่เพียงพอและไม่อยู่ในสภาพที่พร้อมใช้งาน 7) การประสานงานระหว่างหน่วยงานภายในและภายนอกไม่เป็นระบบ ส่งผลให้โครงการไม่สามารถดำเนินไปได้อย่างราบรื่น (สำนักงานเขตพื้นที่การศึกษามัธยมศึกษา นนทบุรี, 2565)

จากเหตุผลดังกล่าว ผู้วิจัยได้เห็นความสำคัญด้านการบริหารจัดการเรียนโครงการห้องเรียนพิเศษ เพื่อนำมาปรับปรุงพัฒนาและเป็นแนวทางในการบริหารจัดการโครงการห้องเรียนพิเศษของโรงเรียนในสังกัดสำนักงานเขตพื้นที่การศึกษามัธยมศึกษาขอนแก่นบุรี ให้มีประสิทธิภาพและประสิทธิผลต่อไป

วัตถุประสงค์ของการวิจัย

1. เพื่อศึกษาการบริหารจัดการโครงการห้องเรียนพิเศษของโรงเรียน สังกัดสำนักงานเขตพื้นที่การศึกษามัธยมศึกษาขอนแก่นบุรี
2. เพื่อเปรียบเทียบการบริหารจัดการโครงการห้องเรียนพิเศษของโรงเรียน สังกัดสำนักงานเขตพื้นที่การศึกษามัธยมศึกษาขอนแก่นบุรี จำแนกตามเพศ อายุ ระดับการศึกษา และประสบการณ์การทำงาน

สมมติฐานการวิจัย

ครูผู้สอนที่มีเพศ อายุ ระดับการศึกษา และประสบการณ์การทำงานที่แตกต่างกัน มีความคิดเห็นต่อการบริหารจัดการโครงการห้องเรียนพิเศษของโรงเรียน สังกัดสำนักงานเขตพื้นที่การศึกษามัธยมศึกษาขอนแก่นบุรี แตกต่างกัน

วิธีดำเนินการวิจัย

1. ประชากรและกลุ่มตัวอย่าง

1.1 ประชากรที่ใช้ในการวิจัย

ประชากรที่ใช้ในการวิจัย ได้แก่ ครูผู้สอนในสังกัดสำนักงานเขตพื้นที่การศึกษามัธยมศึกษาขอนแก่นบุรี ปีการศึกษา 2566 จำนวน 1,381 คน จากโรงเรียน 11 แห่ง (สำนักงานเขตพื้นที่การศึกษามัธยมศึกษาขอนแก่นบุรี, 2566)

1.2 กลุ่มตัวอย่างที่ใช้ในการวิจัย

กลุ่มตัวอย่างที่ใช้ในการวิจัย คือ ครูผู้สอนในสังกัดสำนักงานเขตพื้นที่การศึกษามัธยมศึกษาขอนแก่นบุรี ปีการศึกษา 2566 กำหนดขนาดของกลุ่มตัวอย่างตามตารางของ Krejcie & Morgan (1970, อ้างถึงใน ลัดดาวัลย์ เพชรโรจน์ และคณะ, 2562) โดยการสุ่มแบบอย่างง่าย (simple random sampling) ได้กลุ่มตัวอย่าง 297 คน

2. เครื่องมือที่ใช้ในการวิจัยและคุณภาพของเครื่องมือ

การสร้างและหาคุณภาพเครื่องมือที่ใช้ในการวิจัย ผู้วิจัยดำเนินการ ดังนี้

2.1 ผู้วิจัยได้ศึกษาค้นคว้าหลักการ แนวคิด เอกสารและงานวิจัยที่เกี่ยวข้องกับการบริหารจัดการโครงการห้องเรียนพิเศษ สังกัดสำนักงานเขตพื้นที่การศึกษามัธยมศึกษา นนทบุรี

2.2 นำข้อมูลที่ได้สร้างเครื่องมือวิจัยเป็นแบบสอบถาม

2.3 นำแบบสอบถามที่สร้างขึ้นให้ผู้เชี่ยวชาญตรวจสอบคุณภาพ จำนวน 5 คน เพื่อตรวจสอบค่าความตรงเชิงเนื้อหา (Content Validity) ค่าความสอดคล้องระหว่างแบบสอบถามกับวัตถุประสงค์ (IOC) ซึ่งข้อคำถามที่มีความสอดคล้องมีค่าความตรงตามเนื้อหาอยู่ระหว่าง .80 - 1.00

2.4 นำแบบสอบถามไปใช้ (Try Out) กับกลุ่มที่ไม่ใช่กลุ่มตัวอย่าง นำผลที่ได้มาวิเคราะห์หาค่าความเชื่อมั่นของแบบสอบถามทั้งฉบับมีค่าเท่ากับ .99

3. การเก็บรวบรวมข้อมูล

ผู้วิจัยเก็บรวบรวมข้อมูล ดังนี้

3.1 ผู้วิจัยทำหนังสือถึงบัณฑิตวิทยาลัย มหาวิทยาลัยราชพฤกษ์ ขอความอนุเคราะห์ให้ออกหนังสือไปยังโรงเรียนที่เป็นกลุ่มตัวอย่างในการวิจัย

3.2 ผู้วิจัยส่งแบบสอบถามพร้อมหนังสือขอความร่วมมือด้วยตนเองไปยังสถานศึกษาที่เป็นกลุ่มตัวอย่าง จำนวน 297 ฉบับ โดยผ่าน Google Forms / Email และด้วยตัวของผู้วิจัยเอง

3.3 นำแบบสอบถามที่ได้รับกลับคืนมาตรวจสอบความสมบูรณ์ และวิเคราะห์ข้อมูลเชิงเนื้อหาต่อไป

4. การวิเคราะห์ข้อมูล

การวิเคราะห์ข้อมูล ผู้วิจัยได้ทำการวิเคราะห์ข้อมูลด้วยโปรแกรมคอมพิวเตอร์สำเร็จรูป ผลการวิเคราะห์ข้อมูลนำเสนอตามลำดับ โดยใช้สถิติการวิเคราะห์โดยการแจกแจงความถี่ (Frequency) ค่าร้อยละ (Percentage) การหาค่าเฉลี่ย (\bar{X}) ค่าส่วนเบี่ยงเบนมาตรฐาน (S.D.) การทดสอบที การวิเคราะห์ความแปรปรวนทางเดียว (One-way ANOVA) และการทดสอบความแตกต่างรายคู่ด้วย LSD

ผลการวิจัย

การวิจัยเรื่อง การบริหารจัดการโครงการห้องเรียนพิเศษของโรงเรียนสังกัดสำนักงานเขตพื้นที่การศึกษามัธยมศึกษาขนาดนทบุรี ผู้วิจัยสรุปผลการวิจัย ดังนี้

ตารางที่ 1 ค่าเฉลี่ยและส่วนเบี่ยงเบนมาตรฐานของการบริหารจัดการโครงการห้องเรียนพิเศษของโรงเรียนสังกัดสำนักงานเขตพื้นที่การศึกษามัธยมศึกษาขนาดนทบุรี ในภาพรวมและรายด้าน

ด้าน ที่	การบริหารจัดการโครงการ ห้องเรียนพิเศษ	\bar{X}	S.D.	การแปลค่า	อันดับ
1	ด้านปัจจัยนำเข้า (Input)	4.13	.57	มาก	2
2	ด้านกระบวนการ (Process)	4.15	.60	มาก	1
3	ด้านผลลัพธ์ (Output)	4.09	.75	มาก	3
เฉลี่ยในภาพรวม		4.12	.55	มาก	

จากตารางที่ 1 พบว่า ค่าเฉลี่ยและส่วนเบี่ยงเบนมาตรฐานของการบริหารจัดการโครงการห้องเรียนพิเศษของโรงเรียนสังกัดสำนักงานเขตพื้นที่การศึกษามัธยมศึกษาขนาดนทบุรี ในภาพรวมและรายด้าน ค่าเฉลี่ยอยู่ในระดับมาก (\bar{X} = 4.12 และ S.D. = .55) เมื่อพิจารณาเป็นรายด้าน พบว่า มีค่าเฉลี่ยอยู่ในระดับมากทุกด้าน โดยเรียงจากค่าเฉลี่ยสูงสุดไปหาค่าเฉลี่ยต่ำสุด ดังนี้ ด้านกระบวนการ (Process) (\bar{X} = 4.15, S.D. = .60) รองลงมา คือ ด้านปัจจัยนำเข้า (Input) และด้านผลลัพธ์ (Output) ตามลำดับ

ตารางที่ 2 ผลการเปรียบเทียบการบริหารจัดการโครงการห้องเรียนพิเศษของโรงเรียนสังกัดสำนักงานเขตพื้นที่การศึกษามัธยมศึกษาขนาดนทบุรี ในภาพรวมและรายด้านจำแนกตามเพศ

ด้าน ที่	การบริหารจัดการ โครงการห้องเรียนพิเศษ	ชาย		หญิง		t	P- value
		\bar{X}	S.D.	\bar{X}	S.D.		
1	ด้านปัจจัยนำเข้า (Input)	4.08	.59	4.17	.54	-1.37	.17
2	ด้านกระบวนการ (Process)	4.10	.59	4.20	.6	-1.51	.13
3	ด้านผลลัพธ์ (Output)	4.05	.76	4.14	.74	-.99	.32
เฉลี่ยในภาพรวม		4.08	.56	4.17	.53	-1.47	.14

จากตารางที่ 2 ผลการเปรียบเทียบการบริหารจัดการโครงการห้องเรียนพิเศษของโรงเรียนสังกัดสำนักงานเขตพื้นที่การศึกษามัธยมศึกษาขนาดนทบุรี จำแนกตามเพศ พบว่า ในภาพรวมและรายด้านไม่แตกต่างกัน

ตารางที่ 3 ผลการเปรียบเทียบการบริหารจัดการโครงการห้องเรียนพิเศษของโรงเรียนสังกัดสำนักงานเขตพื้นที่การศึกษามัธยมศึกษาขนาดนทบุรี ในภาพรวมและรายด้านจำแนกตามระดับการศึกษา

ด้าน ที่	การบริหารจัดการโครงการ ห้องเรียนพิเศษ	ปริญญาดรี		สูงกว่า ปริญญาดรี		t	P- value
		\bar{X}	S.D.	\bar{X}	S.D.		
1	ด้านปัจจัยนำเข้า (Input)	4.21	.52	4.03	.60	2.76**	.00
2	ด้านกระบวนการ (Process)	4.22	.57	4.07	.62	2.11*	.04
3	ด้านผลลัพธ์ (Output)	4.08	.72	4.11	.78	-.42	.67
เฉลี่ยในภาพรวม		4.17	.52	4.07	.57	1.51	.13

* นัยสำคัญทางสถิติที่ระดับ .05

** มีนัยสำคัญทางสถิติที่ระดับ .01

จากตารางที่ 3 ผลการเปรียบเทียบความการการบริหารจัดการโครงการห้องเรียนพิเศษของโรงเรียนสังกัดสำนักงานเขตพื้นที่การศึกษามัธยมศึกษาขนาดนทบุรี จำแนกตามระดับการศึกษา พบว่า ในภาพรวมไม่แตกต่างกัน เมื่อพิจารณารายด้าน พบว่าด้านปัจจัยนำเข้า (Input) แตกต่างกันอย่างมีนัยสำคัญทางสถิติ .01 และด้านกระบวนการ (Process) แตกต่างกันอย่างมีนัยสำคัญทางสถิติ .05 ยกเว้นด้านผลลัพธ์ (Output) ไม่แตกต่างกัน

ตารางที่ 4 ผลการวิเคราะห์ความแปรปรวนของการการบริหารจัดการโครงการห้องเรียนพิเศษของโรงเรียนสังกัดสำนักงานเขตพื้นที่การศึกษามัธยมศึกษาขนาดนทบุรี ในภาพรวมและรายด้านจำแนกตามอายุ



การบริหารจัดการโครงการ ห้องเรียนพิเศษ	แหล่งความ แปรปรวน	SS	df	MS	F- ratio	P- value
1. ด้านปัจจัยนำเข้า (Input)	ระหว่างกลุ่ม	4.56	2	2.28	7.47**	.00
	ภายในกลุ่ม	89.86	294	.31		
	รวม	94.42	296			
2. ด้านกระบวนการ (Process)	ระหว่างกลุ่ม	4.01	2	2.01	5.85**	.00
	ภายในกลุ่ม	100.94	294	.34		
	รวม	104.95	296			
3. ด้านผลลัพธ์ (Output)	ระหว่างกลุ่ม	5.12	2	2.56	4.68**	.01
	ภายในกลุ่ม	160.81	294	.55		
	รวม	165.93	296			
เฉลี่ยในภาพรวม	ระหว่างกลุ่ม	4.42	2	2.21	7.76**	.00
	ภายในกลุ่ม	83.75	294	.29		
	รวม	88.17	296			

** มีนัยสำคัญทางสถิติที่ระดับ .01

จากตารางที่ 4 ผลการวิเคราะห์ความแปรปรวนของการบริหารจัดการโครงการห้องเรียนพิเศษของโรงเรียนสังกัดสำนักงานเขตพื้นที่การศึกษามัธยมศึกษาขนาดนทบุรี จำแนกตามอายุ พบว่า ในภาพรวมและรายด้านมีความแตกต่างกันอย่างมีนัยสำคัญทางสถิติที่ระดับ .01 ตารางที่ 5 ผลการวิเคราะห์ความแปรปรวนของการบริหารจัดการโครงการห้องเรียนพิเศษของโรงเรียนสังกัดสำนักงานเขตพื้นที่การศึกษามัธยมศึกษาขนาดนทบุรี ในภาพรวมและรายด้าน จำแนกตามประสบการณ์การทำงาน

การบริหารจัดการโครงการ ห้องเรียนพิเศษ	แหล่งความ แปรปรวน	SS	df	MS	F	P- value
1. ด้านปัจจัยนำเข้า (Input)	ระหว่างกลุ่ม	4.76	2	2.38	7.80**	.00
	ภายในกลุ่ม	89.66	294	.31		
	รวม	94.42	296			
2. ด้านกระบวนการ (Process)	ระหว่างกลุ่ม	3.10	2	1.55	4.48**	.01
	ภายในกลุ่ม	101.85	294	.35		
	รวม	104.95	296			
3. ด้านผลลัพธ์ (Output)	ระหว่างกลุ่ม	5.75	2	2.87	5.27**	.00
	ภายในกลุ่ม	160.18	294	.55		
	รวม	165.93	296			
เฉลี่ยในภาพรวม	ระหว่างกลุ่ม	4.40	2	2.20	7.71**	.00
	ภายในกลุ่ม	83.77	294	.29		
	รวม	88.17	296			

** นัยสำคัญทางสถิติที่ระดับ .01

จากตารางที่ 5 ผลการวิเคราะห์ความแปรปรวนของการบริหารจัดการโครงการห้องเรียนพิเศษของโรงเรียนสังกัดสำนักงานเขตพื้นที่การศึกษามัธยมศึกษาขนาดนทบุรี จำแนกตามประสบการณ์การทำงาน พบว่า ในภาพรวมและรายด้านแตกต่างกันอย่างมีนัยสำคัญทางสถิติที่ระดับ .01

อภิปรายผล

จากการศึกษาการบริหารจัดการโครงการห้องเรียนพิเศษของโรงเรียนสังกัดสำนักงานเขตพื้นที่การศึกษามัธยมศึกษาขนาดนทบุรี สามารถสรุปผลการวิจัยตามวัตถุประสงค์และอภิปรายผลการวิจัย ซึ่งมีดังนี้

1. การบริหารจัดการโครงการห้องเรียนพิเศษของโรงเรียนสังกัดสำนักงานเขตพื้นที่การศึกษามัธยมศึกษาขนาดนทบุรี ในภาพรวมอยู่ในระดับมาก ทั้งนี้อาจเป็นเพราะการบริหารจัดการที่ดีของโรงเรียนในโครงการห้องเรียนพิเศษมักมาจากการวางแผนที่รัดกุมและการจัดการทรัพยากรอย่างเหมาะสม ซึ่งได้รับการสนับสนุนจากผู้บริหารระดับสูง ผลการศึกษาหลายชิ้น

ระบุว่า การวางแผนและการบริหารงานมีผลอย่างมากต่อความสำเร็จของโครงการ สอดคล้องกับ สิริกันต์ ทิพย์ภักดี และทวิศิลป์ กุลนภาดล (2565) ได้ศึกษาวิจัยเรื่อง การบริหารจัดการห้องเรียนพิเศษในโรงเรียนระดับการศึกษาขั้นพื้นฐานของจังหวัดอ่างทอง พบว่า ระบบการบริหารจัดการห้องเรียนพิเศษ ประกอบด้วย ปัจจัยนำเข้า ได้แก่ ครูที่มีความเชี่ยวชาญในสาระวิชาที่สอน เงินที่เพียงพอในการใช้จ่าย ระบบการคัดเลือกที่ทำให้ได้นักเรียนเก่งและพร้อมสนับสนุนค่าใช้จ่าย หลักสูตรที่มีมาตรฐานและตอบโจทย์กับนักเรียน และสื่อเทคโนโลยี สิ่งอำนวยความสะดวกที่ทันสมัยและเพียงพอ กระบวนการ ได้แก่ การวางแผนการดำเนินงาน การจัดโครงสร้างการบริหารตามหน้าที่หลักและการแบ่งงานตามความเชี่ยวชาญเหมาะสม การสั่งการหรือการสร้างแรงจูงใจในการทำงาน การควบคุม ติดตามงาน และการแก้ไขข้อบกพร่องอย่างเป็นระบบ ผลผลิตที่ได้คือนักเรียนมีคุณภาพและมีศักยภาพในการศึกษาต่อในระดับสูง และช่วยเหลือตนเองในชีวิตประจำวันได้ ข้อมูลย้อนกลับ คือ ควรเพิ่มความร่วมมือกับชุมชน และสร้างเครือข่ายกับหน่วยงานภายนอก รวมทั้งเปิดโอกาสให้ผู้ปกครองเข้ามามีส่วนร่วมในการพัฒนาสถานศึกษาให้มากขึ้น และสิ่งแวดล้อมภายนอกองค์กร คือ เป็นที่ยอมรับของชุมชนหรือสังคมรอบๆ และสร้างความพึงพอใจของผู้ปกครองในการส่งบุตรหลานเข้ามาเรียน

2. การเปรียบเทียบการบริหารจัดการโครงการห้องเรียนพิเศษของโรงเรียนสังกัดสำนักงานเขตพื้นที่การศึกษามัธยมศึกษา นนทบุรี จำแนกตามเพศ อายุ ระดับการศึกษา และประสบการณ์การทำงาน ผู้วิจัยนำมาอภิปรายตามลำดับ ดังนี้

2.1 ครูผู้สอนที่มีเพศต่างกันมีความคิดเห็นต่อการบริหารจัดการโครงการห้องเรียนพิเศษของโรงเรียนสังกัดสำนักงานเขตพื้นที่การศึกษามัธยมศึกษา นนทบุรี โดยภาพรวมไม่แตกต่างกัน ครูผู้สอนทั้งชายและหญิงอาจมีเป้าหมายและวิสัยทัศน์ที่สอดคล้องกันในการพัฒนาโครงการห้องเรียนพิเศษ ซึ่งช่วยให้ความคิดเห็นเกี่ยวกับการบริหารจัดการมีความเหมือนกัน สอดคล้องกับแนวคิดของ Evertson, C. M., & Weinstein, C. S. (Eds.). (2006) ได้เขียนหนังสือ Handbook of classroom management ในเรื่องนี้เสนอให้เห็นถึงวิธีการจัดการห้องเรียนที่แตกต่างกันระหว่างครูชายและครูหญิง โดยครูหญิงมักเน้นการจัดการเชิงสังคม (social-emotional management) โดยให้ความสำคัญกับความเป็นอยู่ที่ดีและความสัมพันธ์ในห้องเรียน ในขณะที่ครูชายมักเน้นการควบคุมพฤติกรรมและใช้มาตรการในการรักษาระเบียบมากกว่า โดยเฉพาะในห้องเรียนพิเศษที่นักเรียนอาจมีพฤติกรรมทำหยา

2.2 ครูผู้สอนที่มีอายุต่างกันมีความคิดเห็นต่อการบริหารจัดการโครงการห้องเรียนพิเศษของโรงเรียนสังกัดสำนักงานเขตพื้นที่การศึกษามัธยมศึกษาตอนต้นบุรี โดยภาพรวมไม่แตกต่างกัน ทั้งนี้อาจเป็นเพราะครูที่มีช่วงอายุที่ต่างกันจะมีประสบการณ์ในการบริหารจัดการและการสอนที่ไม่เท่ากัน รวมถึงการปรับตัวเข้ากับโครงการห้องเรียนพิเศษและการให้ความสำคัญของการจัดการอย่างมีประสิทธิภาพ สอดคล้องกับงานวิจัยของ Dorman, J. P. (2003) ได้ศึกษาเกี่ยวกับความสัมพันธ์ระหว่างสภาพแวดล้อมของโรงเรียนและห้องเรียนกับความเหนื่อยหน่ายของครูด้วยวิธีการวิเคราะห์ LISREL จำแนกตามอายุ ผลการวิจัยพบว่า ครูที่อายุมากกว่ามักมีความสามารถในการจัดการปัญหาและสถานการณ์ในห้องเรียนพิเศษได้ดีกว่าครูที่อายุน้อย เนื่องจากมีประสบการณ์ที่มากกว่าและสามารถรับมือกับความท้าทายที่เกิดขึ้นในห้องเรียนพิเศษได้ดีกว่า

2.3 ครูผู้สอนที่มีระดับการศึกษาต่างกันมีความคิดเห็นต่อการบริหารจัดการโครงการห้องเรียนพิเศษของโรงเรียนสังกัดสำนักงานเขตพื้นที่การศึกษามัธยมศึกษาตอนต้นบุรี โดยภาพรวมแตกต่างกัน ทั้งนี้อาจเป็นเพราะครูที่มีการศึกษาสูงกว่าปริญญาตรีมักมีความรู้และทักษะในการบริหารจัดการโครงการที่ดีขึ้น แต่เนื่องจากปัจจุบันเป็นยุคโลกาภิวัตน์ทำให้ครูต้องช่วยกันหาแนวทางการบริหารจัดการที่ทันสมัย โดยสามารถเสนอวิธีการใหม่ ๆ ที่เป็นนวัตกรรมในการสอนและการจัดการห้องเรียนพิเศษ สอดคล้องกับงานวิจัยของ นัฐนิตย์ วงษ์สันต์ (2564) ได้ศึกษาวิจัยเรื่อง บทบาทของผู้บริหารสถานศึกษาตามความคิดเห็นของครูต่อการบริหารจัดการห้องเรียนพิเศษ MEP สังกัดสำนักงานเขตพื้นที่การศึกษามัธยมศึกษา เขต 6 ผลการวิจัยพบว่า 1) บทบาทของผู้บริหารสถานศึกษาตามความคิดเห็นของครูต่อการบริหารจัดการห้องเรียนพิเศษ MEP สังกัดสำนักงานเขตพื้นที่การศึกษามัธยมศึกษา เขต 6 โดยภาพรวม อยู่ในระดับมาก ทั้ง 4 ด้าน 2) ผลการเปรียบเทียบความคิดเห็นของครูต่อการบริหารจัดการห้องเรียนพิเศษ MEP สังกัดสำนักงานเขตพื้นที่การศึกษามัธยมศึกษา เขต 6 ตามบทบาทของผู้บริหารสถานศึกษา จำแนกตามระดับการศึกษา และประสบการณ์การทำงานของครู ต่างกันต่อบทบาทของผู้บริหารสถานศึกษา จำแนกตามระดับการศึกษาของครู ดังนี้ 2.1) ครูที่มีระดับการศึกษาแตกต่างกันมีความคิดเห็นต่อการบริหารจัดการห้องเรียนพิเศษ MEP สังกัดสำนักงานเขตพื้นที่การศึกษามัธยมศึกษาเขต 6 โดยภาพรวมและรายด้านไม่แตกต่างกัน 2.2) ครูที่มีประสบการณ์ในการทำงานแตกต่างกันมีความคิดเห็นต่อการบริหารจัดการ

ห้องเรียนพิเศษ MEP สังกัดสำนักงานเขตพื้นที่การศึกษามัธยมศึกษาเขต 6 พบว่า โดยภาพรวมและรายด้านไม่แตกต่างกัน

2.4 ครูผู้สอนที่มีประสบการณ์การทำงานต่างกันมีความคิดเห็นต่อการบริหารจัดการโครงการห้องเรียนพิเศษของโรงเรียนสังกัดสำนักงานเขตพื้นที่การศึกษามัธยมศึกษา นนทบุรี โดยภาพรวมแตกต่างกัน ทั้งนี้อาจเป็นเพราะประสบการณ์การทำงานของครูจะช่วยให้มีความเข้าใจในกระบวนการบริหารจัดการ และสามารถนำความรู้และทักษะที่สะสมมาใช้ในการปรับปรุงการทำงานได้อย่างมีประสิทธิภาพ สอดคล้องกับงานวิจัย เบรนแนน (Brennan) (2008) ได้ศึกษาศึกษาเกี่ยวกับประสบการณ์ปฏิบัติงานครูในการจัดหลักสูตร เด็กปัญญาเลิศ และเด็กที่มีความสามารถพิเศษ สำหรับการจัดทำมาตรฐานการสอนในมหาวิทยาลัย นอร์ทเทิร์น โคโรลาโด โดยสมาคมส่งเสริมอัจฉริยภาพผู้มีความสามารถพิเศษแห่งชาติ ภายใต้การกำกับดูแลโดยกระทรวงศึกษาธิการ เพื่อนำไปสู่การจัดทำหลักสูตรและเกณฑ์การจัดการเรียนรู้ จากผลการวิจัยพบว่า ประสบการณ์การฝึกปฏิบัติการสอนตามหลักสูตรในนักศึกษาปริญญาโท ความรู้และความสามารถครูเป็นปัจจัยหลัก ทั้งนี้เพราะครูต้องทำความเข้าใจเกี่ยวกับทฤษฎีของการจัดการเรียนการสอนเด็กที่มีความสามารถพิเศษให้เกิดขึ้นอย่างมีประสิทธิภาพ และจากการศึกษาครั้งนี้ได้มีการอบรมสร้างประสบการณ์แก่ผู้เข้าร่วมโครงการตามโปรแกรมการสอนที่มหาวิทยาลัยนอร์ทเทิร์น โคโรลาโด เพื่อให้ครูพัฒนาวิชาชีพและเรียนรู้ระบบการดำเนินงานในการจัดการศึกษา สำหรับผู้มีความสามารถพิเศษให้ได้มาตรฐานระดับชาติและได้รับการสนับสนุนและอำนวยความสะดวก สำหรับการจัดทำหลักสูตรและการสอนจากหน่วยงานของรัฐต่อไป

องค์ความรู้ใหม่

จากการศึกษาวิจัยเรื่อง การบริหารจัดการโครงการห้องเรียนพิเศษของโรงเรียนสังกัดสำนักงานเขตพื้นที่การศึกษามัศึกษานนทบุรี มีองค์ประกอบสำคัญ 3 ด้าน ได้แก่ 1) ด้านปัจจัยนำเข้า ประกอบด้วย ด้านงบประมาณ ด้านทรัพยากรบุคคล ด้านวัสดุอุปกรณ์ 2) ด้านกระบวนการ ประกอบด้วย ด้านหลักสูตร ด้านการจัดการเรียนการสอน และด้านการวัดและประเมินผล และ 3) ด้านผลลัพธ์ ประกอบด้วย ด้านนักเรียน ด้านครูผู้สอน และด้านการวัดความพึงพอใจ เพื่อใช้เป็นแนวทางในการปรับปรุงและพัฒนาโครงการห้องเรียนพิเศษของโรงเรียนให้มีประสิทธิภาพและประสิทธิผลต่อไป

สรุป/ข้อเสนอแนะ

1. ปัจจัยนำเข้าเป็นส่วนสำคัญที่ส่งผลต่อความสำเร็จของโครงการห้องเรียนพิเศษ โรงเรียนควรให้ความสำคัญกับการจัดสรรงบประมาณ การพัฒนาทรัพยากรบุคคล การจัดหา และบำรุงรักษาอุปกรณ์การเรียนการสอน รวมถึงการสร้างสภาพแวดล้อมที่เหมาะสมในการเรียนรู้ เพื่อให้โครงการสามารถดำเนินไปได้อย่างราบรื่นและมีประสิทธิภาพ

2. กระบวนการในการบริหารจัดการโครงการห้องเรียนพิเศษควรเน้นการปรับปรุงและพัฒนาหลักสูตร การจัดการเรียนการสอนที่ทันสมัย การวัดและประเมินผลที่มีประสิทธิภาพ และการพัฒนาคุณธรรมและจริยธรรมของนักเรียน พร้อมทั้งการส่งเสริมการแลกเปลี่ยนความรู้และการพัฒนาครูอย่างต่อเนื่อง

3. ผลลัพธ์จากการวิจัยควรเน้นการพัฒนาการเรียนรู้ของนักเรียน การประเมินผลสัมฤทธิ์ที่ครอบคลุม การประเมินผลการปฏิบัติงานของครู และการวัดความพึงพอใจของผู้มีส่วนเกี่ยวข้องอย่างสม่ำเสมอ พร้อมทั้งมีมาตรการลดอัตราการลาออกของนักเรียน เพื่อให้โครงการห้องเรียนพิเศษมีผลลัพธ์ที่มีประสิทธิภาพมากยิ่งขึ้น

ข้อเสนอแนะ

1. ควรศึกษาการบริหารจัดการโครงการห้องเรียนพิเศษสังกัดอื่นเพิ่มเติม นอกเหนือจากสังกัดสำนักงานเขตพื้นที่การศึกษามัธยมศึกษาขอนแก่นบุรี

2. ควรศึกษาแนวทางการทางการบริหารจัดการห้องเรียนพิเศษของโรงเรียนสังกัดสำนักงานเขตพื้นที่การศึกษามัธยมศึกษาขอนแก่นบุรี มาเปรียบเทียบกับขนาดสถานศึกษา

3. ควรศึกษาความคิดเห็นผู้มีส่วนร่วมและผู้มีผลกระทบเกี่ยวกับการบริหารจัดการโครงการห้องเรียนพิเศษสังกัดสำนักงานเขตพื้นที่การศึกษามัธยมศึกษาขอนแก่นบุรี โดยทำการสัมภาษณ์กับครู นักเรียน ผู้ปกครอง และชุมชน

เอกสารอ้างอิง

กระทรวงศึกษาธิการ. (2545). พระราชบัญญัติการศึกษาแห่งชาติ พ.ศ.2542 แก้ไขเพิ่มเติม (ฉบับที่ 2 พ.ศ. 2545). กรุงเทพมหานคร: สำนักนายกรัฐมนตรี.

กระทรวงศึกษาธิการ. (2562). พระราชบัญญัติการศึกษาแห่งชาติ พ.ศ.2542 แก้ไขเพิ่มเติม (ฉบับที่ 4) พ.ศ. 2562. กรุงเทพมหานคร: โรงพิมพ์องค์การรับส่งสินค้าและพัสดุภัณฑ์

- กมลวรรณ คุณาสวัสดิ์. (2561). แนวทางการบริหารและการจัดการแหล่งเรียนรู้ที่ส่งเสริมการจัดการเรียนการสอนของโรงเรียนปิยะมหาราชาธิปไตย. ใน การศึกษาอิสระปริญญาโท สาขาบริหารการศึกษา. เชียงราย: มหาวิทยาลัยราชภัฏเชียงราย.
- กฤษฎา เจริญชัย. (2564). การบริหารจัดการการศึกษาเพื่อพัฒนาคุณภาพการเรียนการสอนในสถานศึกษา. กรุงเทพมหานคร: สำนักพิมพ์มหาวิทยาลัยศิลปากร.
- ชยพล พานิชเลิศ. (2564). การเตรียมผู้เรียนสำหรับการศึกษาต่อและการพัฒนาทักษะชีวิตในสังคมปัจจุบัน. กรุงเทพมหานคร: สำนักพิมพ์มหาวิทยาลัยราชภัฏสวนสุนันทา.
- นัฐนิตย์ วงษ์สันต์. (2564). บทบาทของผู้บริหารสถานศึกษาตามความคิดเห็นของครูต่อการบริหารจัดการห้องเรียนพิเศษ MEP สังกัดสำนักงานเขตพื้นที่การศึกษามัธยมศึกษา เขต 6. สึกษา วารสารศึกษาศาสตร์, 8(2), 108-117.
- ประยงค์ ศรีโทมิ. (2561). การบริหารจัดการและการมีส่วนร่วมในองค์กร. กรุงเทพมหานคร: สำนักพิมพ์มหาวิทยาลัยรามคำแหง.
- พระปลัดสมควร ปญญาชิโร (ปลื้มสุด). (2561). การพัฒนาคุณภาพการศึกษาในสถานศึกษา: บทบาทของผู้บริหารในยุคดิจิทัล. กรุงเทพมหานคร: สำนักพิมพ์มหาวิทยาลัยมหาจุฬาลงกรณราชวิทยาลัย.
- ลัดดาวัลย์ เพชรโรจน์ และคณะ. (2562). สถิติสำหรับการวิจัยเทคนิคการใช้ SPSS (ฉบับปรับปรุง ครั้งที่ 3). กรุงเทพมหานคร: เจริญดีมีนคงการพิมพ์.
- สิริกานต์ ทิพย์ภักดี และทวีศิลป์ กุลนภาดล. (2565). การบริหารจัดการห้องเรียนพิเศษในโรงเรียนระดับการศึกษาขั้นพื้นฐานของจังหวัดอ่างทอง. วารสารบริหารการศึกษา มศว, 19(36), 39-51.
- สำนักงานเขตพื้นที่การศึกษามัธยมศึกษา นนทบุรี. (2565). รายงานการเปิดโครงการห้องเรียนพิเศษในโรงเรียน. นนทบุรี: สำนักงานเขตพื้นที่การศึกษามัธยมศึกษา นนทบุรี.
- สำนักงานเขตพื้นที่การศึกษามัธยมศึกษา นนทบุรี. (2566). แผนปฏิบัติการประจำปีงบประมาณ พ.ศ. 2566. กลุ่มนโยบายและแผน: สำนักงานเขตพื้นที่การศึกษามัธยมศึกษา นนทบุรี.
- Brennan, J., & Osborne, M. (2008). Higher Education's Many Diversities: of Students, Institutions and Experiences, and Outcomes?. *Research Papers in Education*, 23, 179-190.
- Krejcie, R. V., & Morgan, D. W. (1970). Determining sample size for research activities. *Educational and Psychological Measurement*, 30(3), 607-610.

Evertson, C. M., & Weinstein, C. S. (Eds.). (2006). Handbook of classroom management: Research, practice, and contemporary issues. New York: Routledge.

Dorman, J. P. (2003). Relationship between school and classroom environment and teacher burnout: A LISREL analysis. *Social Psychology of Education*. (6),107–127.

รูปแบบการบริหารโรงเรียนตามหลักธรรมาภิบาลในยุคดิจิทัลของ

โรงเรียนสังกัดสำนักงานเขตพื้นที่การศึกษามัธยมศึกษา*

THE SCHOOL ADMINISTRATION MODEL BASED ON GOOD
GOVERNANCE IN THE DIGITAL ERA OF SCHOOL UNDER SECONDARY
EDUCATION SERVICE AREA OFFICE

ประภาส จันทร์โคตร¹, พงษ์สุวรรณ ศรีสุวรรณ² และ วีระวัฒน์ พัฒนกุลชัย³

Praphas Chankota¹, Pongsuwan Srisuwan² and Weerawat Pattanakulchai³

¹⁻³วิทยาลัยนวัตกรรมการจัดการ มหาวิทยาลัยเทคโนโลยีราชมงคลรัตนโกสินทร์

¹⁻³ Rajamangala University of Technology Rattanakosin: College of Innovation Management, Thailand

Corresponding author E-mail: praphas.cha@rmutr.ac.th

บทคัดย่อ

การวิจัยมีวัตถุประสงค์เพื่อ (1) สังเคราะห์และตรวจสอบความเหมาะสมองค์ประกอบของรูปแบบการวัดสมมติฐานการบริหารโรงเรียนตามหลักธรรมาภิบาลในยุคดิจิทัล (2) วิเคราะห์ความเหมาะสมของตัวบ่งชี้ของรูปแบบการวัดสมมติฐานการบริหารโรงเรียนตามหลักธรรมาภิบาลในยุคดิจิทัล และ (3) ตรวจสอบความตรงเชิงโครงสร้างของรูปแบบการวัดสมมติฐานการบริหารโรงเรียนตามหลักธรรมาภิบาลในยุคดิจิทัลกับข้อมูลเชิงประจักษ์ กลุ่มตัวอย่างคือ ผู้อำนวยการโรงเรียนสังกัดสำนักงานเขตพื้นที่การศึกษามัธยมศึกษาจำนวน 450 คน กำหนดขนาดกลุ่มตัวอย่างโดยใช้โปรแกรมออนไลน์ A-priori Sample Size Calculator for Structural Equation Models เลือกกลุ่มตัวอย่างด้วยการสุ่มแบบแบ่งชั้นตามขนาดโรงเรียนและสำนักงานเขตพื้นที่การศึกษาตามสัดส่วนประชากร เครื่องมือวิจัยคือแบบสอบถามที่มีค่าความเชื่อมั่น 0.953

* Received 3 October 2024; Revised 21 October 2024; Accepted 24 December 2024

ผลการวิจัยพบว่า รูปแบบการวัดสมมติฐานการบริหารโรงเรียนตามหลักธรรมาภิบาล ในยุคดิจิทัล มีความตรงเชิงโครงสร้างด้วยดัชนีความกลมกลืน Chi-Square= 77.90, df = 72, p = 0.297, Chi-Square/df = 1.082, GFI = 0.98, AGFI = 0.96, CFI=1.00, RMSEA = 0.014, และ RMR=0.003 และรูปแบบการวัดการบริหารโรงเรียนตามหลักธรรมาภิบาลในยุคดิจิทัลที่ได้ประกอบด้วย องค์ประกอบการบริหารโรงเรียนในยุคดิจิทัล 4 องค์ประกอบ องค์ประกอบการบริหารโรงเรียนโดยใช้เทคโนโลยีดิจิทัลเสริมสร้างธรรมาภิบาล 16 องค์ประกอบ และตัวบ่งชี้การบริหารโรงเรียนโดยใช้เทคโนโลยีดิจิทัลเสริมสร้างธรรมาภิบาล 96 ตัวบ่งชี้

คำสำคัญ: รูปแบบการวัด, การบริหารโรงเรียน, ธรรมาภิบาล, ยุคดิจิทัล

Abstract

The objectives were to (1) identify and validate the theoretical measurement model for school administration according to good governance in the digital era, (2) analyze the appropriate of the indicators of the model for school administration according to good governance in the digital era, and (3) validate the structure of the model with the empirical data. The samples were 450 secondary school administrators under the jurisdiction of the Secondary Educational Service Area Office using the stratified random sampling. The sample size was set by using the online program, A-Priori Sample Size Calculator for Structural Equation Models. The instrument was questionnaire with 5-level rating scale. The questionnaire reliability score was 0.953.

It was found that the theoretical measurement model for school administration according to good governance in digital era had structural validation with the empirical data by the congruence indices; Chi-Square, Chi-Square/df, GFI, AGFI, CFI, RMSEA, and RMR. The obtained model consisted of 4 factors of school administration in digital era, 16 factors of school administration in digital era using digital technologies enhancing good

governance, and 96 indicators for school administration in digital era using digital technologies enhancing good governance

Keywords: Measurement model, School administration, Good governance, Digital era

บทนำ

อิทธิพลจากการเปลี่ยนแปลงอย่างรวดเร็วทั่วโลกผ่านกระแสโลกาภิวัตน์และกระแสการพัฒนาเทคโนโลยีส่งผลให้เกิดการปรับตัวอย่างกว้างขวางของทุกองค์กร กระแสหลักของโลกดังกล่าวนี้ ได้สร้างปรากฏการณ์ในโลกสมัยใหม่ที่เรียกว่า VUCA: world ที่เป็นต้นกำเนิดการเปลี่ยนแปลงแบบพลิกผัน (Bawany, 2018) ในยุคที่มีการเปลี่ยนแปลงทางเทคโนโลยีดิจิทัลอย่างพลิกผัน (Digital Disruption) เป็นยุคที่นวัตกรรมและเทคโนโลยีเข้ามามีบทบาทสำคัญและมีการเปลี่ยนแปลงอย่างก้าวกระโดด ส่งผลกระทบต่อวิถีชีวิตคนในสังคมอย่างหลีกเลี่ยงไม่ได้ ทั้งการทำงาน การทำธุรกิจ และการศึกษา ซึ่งหากบุคคลปรับตัวไม่ได้ย่อมได้รับผลกระทบในทางลบ ในขณะที่ผู้ที่ปรับตัวได้ก็ได้รับผลกระทบในทางบวก และที่สำคัญยังส่งผลกระทบต่อเศรษฐกิจ สังคม สิ่งแวดล้อม และการศึกษา ดังนั้น เพื่อให้สามารถอยู่รอดบนโลกแห่งการเปลี่ยนแปลงอย่างพลิกผันได้ จึงจำเป็นต้องปรับปรุงปรับเปลี่ยน และพัฒนาให้ก้าวทันการเปลี่ยนแปลงของเทคโนโลยี ซึ่งการศึกษามีบทบาทสำคัญในการสร้างความพร้อมรองรับการเปลี่ยนแปลงของเทคโนโลยี นั้นหมายถึง ความจำเป็นของการบริหารจัดการศึกษาให้สอดคล้องกับการเปลี่ยนแปลงของเทคโนโลยีปัจจุบันคือเทคโนโลยีดิจิทัล หรือเรียกว่าเป็นยุคดิจิทัล ซึ่งการบริหารสถานศึกษาจำเป็นต้องเป็นการบริหารที่เหมาะสมกับยุคดิจิทัล

การบริหารและการจัดการทั้งในภาครัฐและภาคเอกชนประสบกับภาวะวิกฤติอันเกิดจากการทุจริตที่ระบอบออกไปอย่างรวดเร็วและกว้างขวาง ความไม่รับผิดชอบต่อสังคมหรือส่วนรวม ค่านึงแต่ประโยชน์ของตนเองและพวกพ้อง อันเป็นการบริหารจัดการที่ขาดคุณธรรมและจริยธรรม ดังนั้น รัฐธรรมนูญแห่งราชอาณาจักรไทย พ.ศ. 2560 ได้วางกรอบทิศทางการพัฒนาประเทศ โดยมาตรา 65 ได้กำหนดให้รัฐพึงจัดให้มียุทธศาสตร์ชาติเป็นเป้าหมายการพัฒนาประเทศอย่างยั่งยืนตามหลักของธรรมาภิบาล (Good Governance) โดยการกำหนดหลักธรรมาภิบาลไว้ในกฎหมายและแผนที่สำคัญในการพัฒนาประเทศ โดยเฉพาะอย่างยิ่ง

แผนพัฒนาเศรษฐกิจและสังคมชาติฉบับที่ 13 (2566–2570) ส่งเสริมวัฒนธรรมที่มีธรรมาภิบาลเพื่อเสริมสร้างระบบราชการให้เข้มแข็ง ทำให้เกิดทั้งผลดีและความท้าทายต่อการดำเนินงานของภาครัฐและระบบราชการ (สำนักงานสภาพัฒนาการเศรษฐกิจและสังคมแห่งชาติ, 2564) ดังนั้น การบริหารโรงเรียนตามหลักธรรมาภิบาลจึงมีความสำคัญ โดยเฉพาะอย่างยิ่ง การบริหารในยุคดิจิทัลซึ่งเป็นยุคที่สามารถใช้เทคโนโลยีดิจิทัลเสริมสร้างประสิทธิภาพและประสิทธิผลของการบริหาร จึงเป็นโอกาสของการนำเทคโนโลยีดิจิทัลมาใช้ในการเสริมสร้างธรรมาภิบาลในการบริหารโรงเรียน การบริหารโรงเรียนตามหลักธรรมาภิบาลในยุคดิจิทัลจะสำเร็จหรือไม่ หรือสำเร็จมากน้อยเพียงใดนั้น จำเป็นต้องมีการพัฒนารูปแบบการวัดการบริหารโรงเรียนตามหลักธรรมาภิบาลในยุคดิจิทัล ซึ่งเป็นเป้าหมายของการวิจัยเรื่อง “รูปแบบการบริหารโรงเรียนตามหลักธรรมาภิบาลในยุคดิจิทัลของโรงเรียนสังกัดสำนักงานเขตพื้นที่การศึกษามัธยมศึกษา”

รูปแบบการวัดการบริหารโรงเรียนตามหลักธรรมาภิบาลในยุคดิจิทัล เป็นรูปแบบการวัดที่มีความซับซ้อน ทั้งนี้ เนื่องจากเป็นรูปแบบการวัดที่มีมิติการวัดมากกว่า 1 มิติ ซึ่งรูปแบบการวัดนี้ประกอบด้วย 2 มิติ คือ มิติการบริหารโรงเรียนโดยใช้เทคโนโลยีดิจิทัล และมิติการใช้เทคโนโลยีดิจิทัลเสริมสร้างธรรมาภิบาล โดยมีเป้าหมายของการวัดคือ การเสริมสร้างธรรมาภิบาล ดังนั้น การเสริมสร้างธรรมาภิบาลจึงเป็นตัวแปรสังเกต (Observed Variables) หรือตัวบ่งชี้ (Indicators) ของรูปแบบการวัดการบริหารโรงเรียน ซึ่งวัดจากผลของการเสริมสร้างธรรมาภิบาลจากมิติการใช้เทคโนโลยีดิจิทัลเสริมสร้างธรรมาภิบาลที่เป็นตัวแปรแฝง (Latent Variables) หรือตัวแปรประเภทตัวแปรประกอบ (Composite Variables) หรือเรียกว่า องค์ประกอบ (Factor) ที่ไม่สามารถวัดได้โดยตรง ต้องวัดด้วยการประมาณค่าจากรูปแบบการวัดด้วยตัวแปรสังเกต หรือตัวบ่งชี้ ในขณะเดียวกัน องค์ประกอบการใช้เทคโนโลยีดิจิทัลเสริมสร้างธรรมาภิบาล เป็นผลมาจากองค์ประกอบเริ่มต้นของรูปแบบการวัดการบริหารคือ การบริหารโรงเรียนโดยใช้เทคโนโลยีดิจิทัลเสริมสร้างธรรมาภิบาล

ด้วยความซับซ้อนของรูปแบบการวัดการบริหารโรงเรียนตามหลักธรรมาภิบาลในยุคดิจิทัล ดังนั้น การสังเคราะห์รูปแบบการวัดการบริหารโรงเรียนตามหลักธรรมาภิบาลในยุคดิจิทัล จึงต้องใช้แนวคิดการพัฒนารูปแบบการวัดขั้นสูง (Advanced Measurement Model) ซึ่งแนวคิดการพัฒนารูปแบบการวัดขั้นสูงที่เหมาะสมที่นำมาใช้สังเคราะห์รูปแบบการวัดในครั้งนี้คือ แนวคิดการพัฒนารูปแบบการวัดแบบ Reflective Measurement Model ที่เป็นการวัด

อิทธิพลของตัวแปรแฝงที่มีต่อตัวบ่งชี้ และแนวคิดการกำหนดรูปแบบการวัดอันดับที่ 3 (Third Order Measurement Model) (ฐนัฐ วงศ์สายเชื้อ, 2560) โดยกระบวนการพัฒนารูปแบบการวัดการบริหารโรงเรียนตามหลักธรรมาภิบาลในยุคดิจิทัล ในงานวิจัยนี้ใช้ระเบียบวิธีวิจัยเชิงปริมาณประเภทการวิจัยเชิงสหสัมพันธ์ที่ใช้เทคนิคการวิเคราะห์รูปแบบสมการโครงสร้าง (Structural Equation Modeling : SEM)

ผลการพัฒนารูปแบบการบริหารโรงเรียนตามหลักธรรมาภิบาลในยุคดิจิทัลของโรงเรียนสังกัดสำนักงานเขตพื้นที่การศึกษามัธยมศึกษา จะช่วยให้หน่วยงานกำกับของสถานศึกษาได้รับสารสนเทศสำหรับใช้ประกอบการกำหนดนโยบายการพัฒนากิจการบริหารสถานศึกษาในการใช้เทคโนโลยีดิจิทัลเสริมสร้างธรรมาภิบาล และสถานศึกษาสามารถนำรูปแบบการวัดการบริหารโรงเรียนตามหลักธรรมาภิบาลในยุคดิจิทัล ไปใช้ในการกำหนดตัวบ่งชี้ในการวัดความสำเร็จของการใช้เทคโนโลยีดิจิทัลในการเสริมสร้างธรรมาภิบาลในการบริหารวิชาการ บริหารงบประมาณ บริหารงานบุคคล และบริหารทั่วไป

วัตถุประสงค์ของการวิจัย

1. เพื่อสังเคราะห์และตรวจสอบความเหมาะสมองค์ประกอบของรูปแบบการวัดสมมติฐานการบริหารโรงเรียนตามหลักธรรมาภิบาลในยุคดิจิทัล
2. เพื่อวิเคราะห์ความเหมาะสมของตัวบ่งชี้ของรูปแบบการวัดสมมติฐานการบริหารโรงเรียนตามหลักธรรมาภิบาลในยุคดิจิทัล
3. เพื่อตรวจสอบความตรงเชิงโครงสร้างของรูปแบบการวัดสมมติฐานการบริหารโรงเรียนตามหลักธรรมาภิบาลในยุคดิจิทัลกับข้อมูลเชิงประจักษ์

เอกสารและงานวิจัยที่เกี่ยวข้อง

ผลการทบทวนวรรณกรรมเอกสารแนวคิด ทฤษฎี และงานวิจัยที่เกี่ยวข้อง สามารถสังเคราะห์กรอบแนวคิดการวิจัยได้ดังแสดงในภาพที่ 1 สรุปได้ ดังนี้

1. แนวคิดที่ใช้ในการกำหนดรูปแบบการวัดสมมติฐานการบริหารโรงเรียนตามหลักธรรมาภิบาลในยุคดิจิทัลคือ แนวคิดการพัฒนารูปแบบการวัดแบบ Reflective Measurement ที่เป็นการวัดอิทธิพลของตัวแปรแฝงที่มีต่อตัวบ่งชี้ และแนวคิดการกำหนดรูปแบบการวัดอันดับที่ 3 (ฐนัฐ วงศ์สายเชื้อ, 2560)

2. แนวคิดการกำหนดองค์ประกอบขององค์ประกอบการบริหารโรงเรียนตามหลักธรรมาภิบาล ประกอบด้วย องค์ประกอบการบริหารวิชาการตามหลักธรรมาภิบาล องค์ประกอบการบริหารงบประมาณตามหลักธรรมาภิบาล องค์ประกอบการบริหารงานบุคคลตามหลักธรรมาภิบาล และองค์ประกอบการบริหารทั่วไปตามหลักธรรมาภิบาล สันเคราะห์ได้จากแนวคิดการบริหารสถานศึกษาตามหลักธรรมาภิบาล (UNESCAP, 2009; ISSA, n.d.; รัฐธรรมนูญแห่งราชอาณาจักรไทย พุทธศักราช 2560; สำนักงานคณะกรรมการพัฒนาระบบราชการ, 2555; ระเบียบสำนักนายกรัฐมนตรี ว่าด้วยการสร้างระบบบริหารกิจการบ้านเมืองและสังคมที่ดี พ.ศ. 2542)

3. แนวคิดการกำหนดองค์ประกอบขององค์ประกอบการบริหารโรงเรียนโดยใช้เทคโนโลยีดิจิทัล ประกอบด้วย องค์ประกอบการบริหารโรงเรียนโดยใช้เทคโนโลยีการประมวลผลแบบคลาวด์ องค์ประกอบการบริหารโรงเรียนโดยใช้เทคโนโลยีอุปกรณ์พกพา องค์ประกอบการบริหารโรงเรียนโดยใช้เทคโนโลยีเครือข่ายสังคมออนไลน์ และองค์ประกอบการบริหารโรงเรียนโดยใช้เทคโนโลยีอินเทอร์เน็ตของสรรพสิ่ง สันเคราะห์ได้จากแนวคิดการบริหารโรงเรียนโดยใช้เทคโนโลยีดิจิทัล (แผนปฏิบัติการดิจิทัลเพื่อการศึกษา พ.ศ. 2563-2565; แผนปฏิบัติการด้านดิจิทัลเพื่อการศึกษา พ.ศ. 2566-2570; กระทรวงเทคโนโลยีสารสนเทศและการสื่อสาร, 2559; เอกชัย กี่สุขพันธ์, 2559)

4. แนวคิดการกำหนดองค์ประกอบขององค์ประกอบการใช้เทคโนโลยีดิจิทัลเสริมสร้างธรรมาภิบาล ประกอบด้วย องค์ประกอบการใช้เทคโนโลยีการประมวลผลแบบคลาวด์เสริมสร้างธรรมาภิบาล องค์ประกอบการใช้เทคโนโลยีอุปกรณ์พกพาเสริมสร้างธรรมาภิบาล องค์ประกอบการใช้เทคโนโลยีเครือข่ายสังคมออนไลน์เสริมสร้างธรรมาภิบาล และองค์ประกอบการใช้เทคโนโลยีอินเทอร์เน็ตของสรรพสิ่งเสริมสร้างธรรมาภิบาล สันเคราะห์ได้จากแนวคิดการใช้เทคโนโลยีดิจิทัลเสริมสร้างธรรมาภิบาล (Schoemaker, E. , 2004; CE Portal 75: 1949-2014, n.d.; Berryhill, J., Heang, K. K., Clogher, R. & Keegan McBride, K., 2019; Christopher J. M., 2019)

5. แนวคิดการกำหนดองค์ประกอบขององค์ประกอบการใช้เทคโนโลยีการประมวลผลแบบคลาวด์ เสริมสร้างธรรมาภิบาล องค์ประกอบการใช้เทคโนโลยีอุปกรณ์พกพาเสริมสร้างธรรมาภิบาล องค์ประกอบการใช้เทคโนโลยีเครือข่ายสังคมออนไลน์เสริมสร้างธรรมาภิบาล และองค์ประกอบการใช้เทคโนโลยีอินเทอร์เน็ตของสรรพสิ่งเสริมสร้างธรรมาภิบาล ที่แต่ละองค์ประกอบ ประกอบด้วย ตัวบ่งชี้การเสริมสร้างหลักนิติธรรม ตัวบ่งชี้การเสริมสร้างหลักคุณธรรม ตัวบ่งชี้การเสริมสร้างหลักความโปร่งใส ตัวบ่งชี้การเสริมสร้างหลักความมีส่วนร่วม ตัวบ่งชี้การเสริมสร้างหลักความรับผิดชอบ และตัวบ่งชี้การเสริมสร้างหลักความคุ้มค่า สันเคราะห์ได้จากการรวมผลการสันเคราะห์แนวคิดการ

บริหารสถานศึกษาตามหลักธรรมาภิบาล แนวคิดการบริหารโรงเรียนโดยใช้เทคโนโลยีดิจิทัล และแนวคิดการใช้เทคโนโลยีดิจิทัลเสริมสร้างธรรมาภิบาล (UNESCAP, 2009; ISSA, n.d.; รัฐธรรมนูญแห่งราชอาณาจักรไทย พุทธศักราช 2560; สำนักงานคณะกรรมการพัฒนาระบบราชการ, 2555; ระเบียบสำนักนายกรัฐมนตรี ว่าด้วยการสร้างระบบบริหารกิจการบ้านเมืองและสังคมที่ดี พ.ศ. 2542; แผนพัฒนาดิจิทัลเพื่อเศรษฐกิจและสังคม พ.ศ. 2559-2561; แผนพัฒนารัฐบาลดิจิทัลของประเทศไทย พ.ศ. 2563-2565; แผนพัฒนารัฐบาลดิจิทัลของประเทศไทย พ.ศ. 2566-2570; แผนปฏิบัติการดิจิทัลเพื่อการศึกษา พ.ศ. 2563-2565; แผนปฏิบัติการด้านดิจิทัลเพื่อการศึกษา พ.ศ. 2566-2570; สุปรีดา โกษาแสง และคณะ, 2565; นวินดา ลาดกัมแพง, 2565; ธนดล ทองประกอบ, 2562; กระทรวงเทคโนโลยีสารสนเทศและการสื่อสาร, 2559; เอกชัย กี่สุขพันธ์, 2559)

6. ผู้อำนวยการโรงเรียนสังกัดสำนักงานเขตพื้นที่การศึกษามัธยมศึกษาที่เป็นประชากรเป้าหมายวิจัย มีจำนวนรวม 2,360 คน แบ่งเป็นเขตพื้นที่การศึกษา จำนวน 62 เขต และแบ่งเป็นผู้อำนวยการโรงเรียนขนาดใหญ่พิเศษ 262 คน ขนาดใหญ่ 287 คน ขนาดกลาง คน และขนาดเล็ก 1145 คน (สำนักงานคณะกรรมการการศึกษาขั้นพื้นฐาน, 2565)

วิธีดำเนินการวิจัย

ระเบียบวิธีการวิจัยเชิงปริมาณประเภทการวิจัยเชิงสหสัมพันธ์ที่ใช้เทคนิคการวิเคราะห์รูป SEMดำเนินการวิจัย 2 ขั้นตอน ประกอบด้วย การสังเคราะห์และตรวจสอบความเหมาะสมขององค์ประกอบของรูปแบบการวัดสมมติฐานการบริหารโรงเรียนตามหลักธรรมาภิบาลในยุคดิจิทัล และการตรวจสอบความตรงเชิงโครงสร้างของรูปแบบการวัดสมมติฐานการบริหารโรงเรียนตามหลักธรรมาภิบาลในยุคดิจิทัลกับข้อมูลเชิงประจักษ์

ตัวแปรการวิจัย (1) ตัวแปรข้อมูลลักษณะประชากรของกลุ่มตัวอย่างผู้อำนวยการโรงเรียน ประกอบด้วย เพศ อายุ อายุราชการ ระดับการศึกษาสูงสุด ระยะเวลาการปฏิบัติงาน ในตำแหน่งผู้บริหารสถานศึกษา เขตพื้นที่การศึกษาที่โรงเรียนสังกัด และขนาดของโรงเรียนที่สังกัด และ (2) ตัวแปรส่วนประกอบของรูปแบบการวัดสมมติฐานการบริหารโรงเรียนตามหลักธรรมาภิบาลในยุคดิจิทัล ประกอบด้วย 21 ตัวแปรแฝง 96 ตัวแปรสังเกต ดังแสดงในตารางที่ 1 และมีความสัมพันธ์เชิงโครงสร้างในลักษณะรูปแบบการวัดอันดับที่ 3 ดังแสดงในภาพที่ 1

ตารางที่ 4.1 องค์ประกอบของรูปแบบการวัดการบริหารโรงเรียนตามหลักธรรมาภิบาลในยุคดิจิทัลที่สังเคราะห์ได้จากการวิเคราะห์เนื้อหาเอกสารแนวคิดทฤษฎีและงานวิจัยที่เกี่ยวข้อง

องค์ประกอบหลัก	องค์ประกอบย่อย	ตัวบ่งชี้
การบริหารวิชาการโดยใช้เทคโนโลยีดิจิทัลเสริมสร้างธรรมาภิบาล (AD)	การบริหารวิชาการโดยใช้เทคโนโลยีการประมวลผลแบบคลาวด์	1. การบริหารวิชาการโดยใช้เทคโนโลยีการประมวลผลแบบคลาวด์เสริมสร้างหลักนิติธรรม (G1) 2. การบริหารวิชาการโดยใช้เทคโนโลยีการประมวลผลแบบคลาวด์เสริมสร้างหลักคุณธรรม (G2) 3. การบริหารวิชาการโดยใช้เทคโนโลยีการประมวลผลแบบคลาวด์เสริมสร้างหลักความโปร่งใส (G3) 4. การบริหารวิชาการโดยใช้เทคโนโลยีการประมวลผลแบบคลาวด์เสริมสร้างหลักความมีส่วนร่วม (G4) 5. การบริหารวิชาการโดยใช้เทคโนโลยีอุปกรณ์พกพาเสริมสร้างหลักความรับผิดชอบ (G5) 6. การบริหารวิชาการโดยใช้เทคโนโลยีเครือข่ายสังคมออนไลน์เสริมสร้างหลักความคุ้มค่า (G6)
	การบริหารวิชาการโดยใช้เทคโนโลยีอุปกรณ์พกพาเสริมสร้างธรรมาภิบาล (AD2)	7. การบริหารวิชาการโดยใช้เทคโนโลยีอุปกรณ์พกพาเสริมสร้างหลักนิติธรรม (G7) 8. การบริหารวิชาการโดยใช้เทคโนโลยีอุปกรณ์พกพาเสริมสร้างหลักคุณธรรม (G8) 9. การบริหารวิชาการโดยใช้เทคโนโลยีอุปกรณ์พกพาเสริมสร้างหลักความโปร่งใส (G9) 10. การบริหารวิชาการโดยใช้เทคโนโลยีอุปกรณ์พกพาเสริมสร้างหลักความมีส่วนร่วม (G10) 11. การบริหารวิชาการโดยใช้เทคโนโลยีอุปกรณ์พกพาหลักความรับผิดชอบ (G11) 12. การบริหารวิชาการโดยใช้เทคโนโลยีอุปกรณ์พกพาเสริมสร้างหลักความคุ้มค่า (G12)
	การบริหารวิชาการโดยใช้เทคโนโลยีเครือข่ายสังคมออนไลน์เสริมสร้างธรรมาภิบาล (AD3)	13. การบริหารวิชาการโดยใช้เทคโนโลยีเครือข่ายสังคมออนไลน์เสริมสร้างหลักนิติธรรม (G13) 14. การบริหารวิชาการโดยใช้เทคโนโลยีเครือข่ายสังคมออนไลน์เสริมสร้างหลักคุณธรรม (G14) 15. การบริหารวิชาการโดยใช้เทคโนโลยีเครือข่ายสังคมออนไลน์เสริมสร้างหลักความโปร่งใส (G15) 16. การบริหารวิชาการโดยใช้เทคโนโลยีเครือข่ายสังคมออนไลน์เสริมสร้างหลักความมีส่วนร่วม (G16) 17. การบริหารวิชาการโดยใช้เทคโนโลยีเครือข่ายสังคมออนไลน์เสริมสร้างหลักความรับผิดชอบ (G17) 18. การบริหารวิชาการโดยใช้เทคโนโลยีเครือข่ายสังคมออนไลน์เสริมสร้างหลักความคุ้มค่า (G18)
	การบริหารวิชาการโดยใช้เทคโนโลยี	19. การบริหารวิชาการโดยใช้เทคโนโลยีอินเทอร์เน็ตของสรรพสิ่งเสริมสร้างหลักนิติธรรม (G19) 20. การบริหารวิชาการโดยใช้เทคโนโลยีอินเทอร์เน็ตของสรรพสิ่งเสริมสร้างหลักคุณธรรม

องค์ประกอบหลัก	องค์ประกอบย่อย	ตัวบ่งชี้
	อินเทอร์เน็ตของสรรพสิ่งเสริมสร้างธรรมาภิบาล (AD4)	(G20) 21. การบริหารวิชาการโดยใช้เทคโนโลยีอินเทอร์เน็ตของสรรพสิ่งเสริมสร้างหลักความโปร่งใส (G21) 22. การบริหารวิชาการโดยใช้เทคโนโลยีอินเทอร์เน็ตของสรรพสิ่งเสริมสร้างหลักความมีส่วนร่วม (G22) 23. การบริหารวิชาการโดยใช้เทคโนโลยีอินเทอร์เน็ตของสรรพสิ่งเสริมสร้างหลักความรับผิดชอบ (G23) 24. การบริหารวิชาการโดยใช้เทคโนโลยีอินเทอร์เน็ตของสรรพสิ่งเสริมสร้างหลักความคุ้มค่า (G24)
การบริหารงบประมาณโดยใช้เทคโนโลยีดิจิทัลเสริมสร้างธรรมาภิบาล (BG)	การบริหารงบประมาณโดยใช้เทคโนโลยีการประมวลผลแบบคลาวด์เสริมสร้างธรรมาภิบาล (BG1)	25. การบริหารงบประมาณโดยใช้เทคโนโลยีการประมวลผลแบบคลาวด์เสริมสร้างหลักนิติธรรม (G25) 26. การบริหารงบประมาณโดยใช้เทคโนโลยีการประมวลผลแบบคลาวด์เสริมสร้างหลักคุณธรรม (G26) 27. การบริหารงบประมาณโดยใช้เทคโนโลยีการประมวลผลแบบคลาวด์เสริมสร้างหลักความโปร่งใส (G27) 28. การบริหารงบประมาณโดยใช้เทคโนโลยีการประมวลผลแบบคลาวด์เสริมสร้างหลักความมีส่วนร่วม (G28) 29. การบริหารงบประมาณโดยใช้เทคโนโลยีการประมวลผลแบบคลาวด์เสริมสร้างหลักความรับผิดชอบ (G29) 30. การบริหารงบประมาณโดยใช้เทคโนโลยีการประมวลผลแบบคลาวด์เสริมสร้างหลักความคุ้มค่า (G30)
	การบริหารงบประมาณโดยใช้เทคโนโลยีอุปกรณ์พกพาเสริมสร้างธรรมาภิบาล (BG2)	31. การบริหารงบประมาณโดยใช้เทคโนโลยีอุปกรณ์พกพาเสริมสร้างหลักนิติธรรม (G31) 32. การบริหารงบประมาณโดยใช้เทคโนโลยีอุปกรณ์พกพาเสริมสร้างหลักคุณธรรม (G32) 33. การบริหารงบประมาณโดยใช้เทคโนโลยีอุปกรณ์พกพาเสริมสร้างหลักความโปร่งใส (G33) 34. การบริหารงบประมาณโดยใช้เทคโนโลยีอุปกรณ์พกพาเสริมสร้างหลักความมีส่วนร่วม (G34) 35. การบริหารงบประมาณโดยใช้เทคโนโลยีอุปกรณ์พกพาหลักความรับผิดชอบ (G35) 36. การบริหารงบประมาณโดยใช้เทคโนโลยีอุปกรณ์พกพาเสริมสร้างหลักความคุ้มค่า (G36)
	การบริหารงบประมาณโดยใช้เทคโนโลยีเครือข่ายสังคมออนไลน์เสริมสร้างธรรมาภิบาล	37. การบริหารงบประมาณโดยใช้เทคโนโลยีเครือข่ายสังคมออนไลน์เสริมสร้างหลักนิติธรรม (G37) 38. การบริหารงบประมาณโดยใช้เทคโนโลยีเครือข่ายสังคมออนไลน์เสริมสร้างหลักคุณธรรม (G38) 39. การบริหารงบประมาณโดยใช้เทคโนโลยีเครือข่ายสังคมออนไลน์เสริมสร้างหลักความโปร่งใส (G39)

องค์ประกอบหลัก	องค์ประกอบย่อย	ตัวบ่งชี้
	<p>มาภิบาล (BG3)</p>	<p>40. การบริหารงบประมาณโดยใช้เทคโนโลยีเครือข่ายสังคมออนไลน์เสริมสร้างหลักความมีส่วนร่วม (G40)</p> <p>41. การบริหารงบประมาณโดยใช้เทคโนโลยีเครือข่ายสังคมออนไลน์เสริมสร้างหลักความรับผิดชอบต่อ (G41)</p> <p>42. การบริหารงบประมาณโดยใช้เทคโนโลยีเครือข่ายสังคมออนไลน์เสริมสร้างหลักความคุ้มค่า (G42)</p>
	<p>การบริหารงบประมาณโดยใช้เทคโนโลยีอินเทอร์เน็ตของสรรพสิ่งเสริมสร้างธรรมาภิบาล (BG4)</p>	<p>43. การบริหารงบประมาณโดยใช้เทคโนโลยีอินเทอร์เน็ตของสรรพสิ่งเสริมสร้างหลักนิติธรรม (G43)</p> <p>44. การบริหารงบประมาณโดยใช้เทคโนโลยีอินเทอร์เน็ตของสรรพสิ่งเสริมสร้างหลักคุณธรรม (G44)</p> <p>45. การบริหารงบประมาณโดยใช้เทคโนโลยีอินเทอร์เน็ตของสรรพสิ่งเสริมสร้างหลักความโปร่งใส (G45)</p> <p>46. การบริหารงบประมาณโดยใช้เทคโนโลยีอินเทอร์เน็ตของสรรพสิ่งเสริมสร้างหลักความมีส่วนร่วม (G46)</p> <p>47. การบริหารงบประมาณโดยใช้เทคโนโลยีอินเทอร์เน็ตของสรรพสิ่งเสริมสร้างหลักความรับผิดชอบต่อ (G47)</p> <p>48. การบริหารงบประมาณโดยใช้เทคโนโลยีอินเทอร์เน็ตของสรรพสิ่งเสริมสร้างหลักความคุ้มค่า (G48)</p>
<p>การบริหารงานบุคคลโดยใช้เทคโนโลยีดิจิทัลเสริมสร้างธรรมาภิบาล (PS)</p>	<p>การบริหารงานบุคคลโดยใช้เทคโนโลยีการประมวลผลแบบคลาวด์เสริมสร้างธรรมาภิบาล (PS1)</p>	<p>49. การบริหารงานบุคคลโดยใช้เทคโนโลยีการประมวลผลแบบคลาวด์เสริมสร้างหลักนิติธรรม (G49)</p> <p>50. การบริหารงานบุคคลโดยใช้เทคโนโลยีการประมวลผลแบบคลาวด์เสริมสร้างหลักคุณธรรม (G50)</p> <p>51. การบริหารงานบุคคลโดยใช้เทคโนโลยีการประมวลผลแบบคลาวด์เสริมสร้างหลักความโปร่งใส (G51)</p> <p>52. การบริหารงานบุคคลโดยใช้เทคโนโลยีการประมวลผลแบบคลาวด์เสริมสร้างหลักความมีส่วนร่วม (G52)</p> <p>53. การบริหารงานบุคคลโดยใช้เทคโนโลยีการประมวลผลแบบคลาวด์เสริมสร้างหลักความรับผิดชอบต่อ (G53)</p> <p>54. การบริหารงานบุคคลโดยใช้เทคโนโลยีการประมวลผลแบบคลาวด์เสริมสร้างหลักความคุ้มค่า (G54)</p>
	<p>การบริหารงานบุคคลโดยใช้เทคโนโลยีอุปกรณ์พกพาเสริมสร้างธรรมาภิบาล (PS2)</p>	<p>55. การบริหารงานบุคคลโดยใช้เทคโนโลยีอุปกรณ์พกพาเสริมสร้างหลักนิติธรรม (G55)</p> <p>56. การบริหารงานบุคคลโดยใช้เทคโนโลยีอุปกรณ์พกพาเสริมสร้างหลักคุณธรรม (G56)</p> <p>57. การบริหารงานบุคคลโดยใช้เทคโนโลยีอุปกรณ์พกพาเสริมสร้างหลักความโปร่งใส (G57)</p> <p>58. การบริหารงานบุคคลโดยใช้เทคโนโลยีอุปกรณ์พกพาเสริมสร้างหลักความมีส่วนร่วม (G58)</p>

องค์ประกอบหลัก	องค์ประกอบย่อย	ตัวบ่งชี้
		59. การบริหารงานบุคคลโดยใช้เทคโนโลยีอุปกรณ์พกพาหลักความรับผิดชอบต่อ (G59) 60. การบริหารงานบุคคลโดยใช้เทคโนโลยีอุปกรณ์พกพาเสริมสร้างหลักความคุ้มค่า (G60)
	การบริหารงานบุคคลโดยใช้เทคโนโลยีเครือข่ายสังคมออนไลน์เสริมสร้างธรรมาภิบาล (PS3)	61. การบริหารงานบุคคลโดยใช้เทคโนโลยีเครือข่ายสังคมออนไลน์เสริมสร้างหลักนิติธรรม (G61) 62. การบริหารงานบุคคลโดยใช้เทคโนโลยีเครือข่ายสังคมออนไลน์เสริมสร้างหลักคุณธรรม (G62) 63. การบริหารงานบุคคลโดยใช้เทคโนโลยีเครือข่ายสังคมออนไลน์เสริมสร้างหลักความโปร่งใส (G63) 64. การบริหารงานบุคคลโดยใช้เทคโนโลยีเครือข่ายสังคมออนไลน์เสริมสร้างหลักความมีส่วนร่วม (G64) 65. การบริหารงานบุคคลโดยใช้เทคโนโลยีเครือข่ายสังคมออนไลน์เสริมสร้างหลักความรับผิดชอบต่อ (G65) 66. การบริหารงานบุคคลโดยใช้เทคโนโลยีเครือข่ายสังคมออนไลน์เสริมสร้างหลักความคุ้มค่า (G66)
	การบริหารงานบุคคลโดยใช้เทคโนโลยีอินเทอร์เน็ตของสรรพสิ่งเสริมสร้างธรรมาภิบาล (PS4)	67. การบริหารงานบุคคลโดยใช้เทคโนโลยีอินเทอร์เน็ตของสรรพสิ่งเสริมสร้างหลักนิติธรรม (G67) 68. การบริหารงานบุคคลโดยใช้เทคโนโลยีอินเทอร์เน็ตของสรรพสิ่งเสริมสร้างหลักคุณธรรม (G68) 69. การบริหารงานบุคคลโดยใช้เทคโนโลยีอินเทอร์เน็ตของสรรพสิ่งเสริมสร้างหลักความโปร่งใส (G69) 70. การบริหารงานบุคคลโดยใช้เทคโนโลยีอินเทอร์เน็ตของสรรพสิ่งเสริมสร้างหลักความมีส่วนร่วม (G70) 71. การบริหารงานบุคคลโดยใช้เทคโนโลยีอินเทอร์เน็ตของสรรพสิ่งเสริมสร้างหลักความรับผิดชอบต่อ (G71) 72. การบริหารงานบุคคลโดยใช้เทคโนโลยีอินเทอร์เน็ตของสรรพสิ่งเสริมสร้างหลักความคุ้มค่า (G72)
การบริหารทั่วไปโดยใช้เทคโนโลยีดิจิทัลเสริมสร้างธรรมาภิบาล (GN)	การบริหารทั่วไปโดยใช้เทคโนโลยีการประมวลผลแบบคลาวด์เสริมสร้างธรรมาภิบาล (GN1)	73. การบริหารทั่วไปโดยใช้เทคโนโลยีการประมวลผลแบบคลาวด์เสริมสร้างหลักนิติธรรม (G73) 74. การบริหารทั่วไปโดยใช้เทคโนโลยีการประมวลผลแบบคลาวด์เสริมสร้างหลักคุณธรรม (G74) 75. การบริหารทั่วไปโดยใช้เทคโนโลยีการประมวลผลแบบคลาวด์เสริมสร้างหลักความโปร่งใส (G75) 76. การบริหารทั่วไปโดยใช้เทคโนโลยีการประมวลผลแบบคลาวด์เสริมสร้างหลักความมีส่วนร่วม (G76) 77. การบริหารทั่วไปโดยใช้เทคโนโลยีการประมวลผลแบบคลาวด์เสริมสร้างหลักความรับผิดชอบต่อ (G77)

องค์ประกอบหลัก	องค์ประกอบย่อย	ตัวบ่งชี้
		78. การบริหารทั่วไปโดยใช้เทคโนโลยีการประมวลผลแบบคลาวด์เสริมสร้างหลักความคุ้มค่า (G78)
	การบริหารทั่วไปโดยใช้เทคโนโลยีอุปกรณ์พกพาเสริมสร้างธรรมาภิบาล (GN2)	79. การบริหารทั่วไปโดยใช้เทคโนโลยีอุปกรณ์พกพาเสริมสร้างหลักนิติธรรม (G79) 80. การบริหารทั่วไปโดยใช้เทคโนโลยีอุปกรณ์พกพาเสริมสร้างหลักคุณธรรม (G80) 81. การบริหารทั่วไปโดยใช้เทคโนโลยีอุปกรณ์พกพาเสริมสร้างหลักความโปร่งใส (G81) 82. การบริหารทั่วไปโดยใช้เทคโนโลยีอุปกรณ์พกพาเสริมสร้างหลักความมีส่วนร่วม (G82) 83. การบริหารทั่วไปโดยใช้เทคโนโลยีอุปกรณ์พกพาหลักความรับผิดชอบต่อ (G83) 84. การบริหารทั่วไปโดยใช้เทคโนโลยีอุปกรณ์พกพาเสริมสร้างหลักความคุ้มค่า (G84)
	การบริหารทั่วไปโดยใช้เทคโนโลยีเครือข่ายสังคมออนไลน์เสริมสร้างธรรมาภิบาล (GN3)	85. การบริหารทั่วไปโดยใช้เทคโนโลยีเครือข่ายสังคมออนไลน์เสริมสร้างหลักนิติธรรม (G85) 86. การบริหารทั่วไปโดยใช้เทคโนโลยีเครือข่ายสังคมออนไลน์เสริมสร้างหลักคุณธรรม (G86) 87. การบริหารทั่วไปโดยใช้เทคโนโลยีเครือข่ายสังคมออนไลน์เสริมสร้างหลักความโปร่งใส (G87) 88. การบริหารไปโดยใช้เทคโนโลยีเครือข่ายสังคมออนไลน์เสริมสร้างหลักความมีส่วนร่วม (G88) 89. การบริหารทั่วไปโดยใช้เทคโนโลยีเครือข่ายสังคมออนไลน์เสริมสร้างหลักความรับผิดชอบต่อ (G89) 90. การบริหารทั่วไปโดยใช้เทคโนโลยีเครือข่ายสังคมออนไลน์เสริมสร้างหลักความคุ้มค่า (G90)
	การบริหารทั่วไปโดยใช้เทคโนโลยีอินเทอร์เน็ตของสรรพสิ่งเสริมสร้างธรรมาภิบาล (GN4)	91. การบริหารทั่วไปโดยใช้เทคโนโลยีอินเทอร์เน็ตของสรรพสิ่งเสริมสร้างหลักนิติธรรม (G91) 92. การบริหารทั่วไปโดยใช้เทคโนโลยีอินเทอร์เน็ตของสรรพสิ่งเสริมสร้างหลักคุณธรรม (G92) 93. การบริหารทั่วไปโดยใช้เทคโนโลยีอินเทอร์เน็ตของสรรพสิ่งเสริมสร้างหลักความโปร่งใส (G93) 94. การบริหารทั่วไปโดยใช้เทคโนโลยีอินเทอร์เน็ตของสรรพสิ่งเสริมสร้างหลักความมีส่วนร่วม (G94) 95. การบริหารทั่วไปโดยใช้เทคโนโลยีอินเทอร์เน็ตของสรรพสิ่งเสริมสร้างหลักความรับผิดชอบต่อ (G95) 96. การบริหารทั่วไปโดยใช้เทคโนโลยีอินเทอร์เน็ตของสรรพสิ่งเสริมสร้างหลักความคุ้มค่า (G96)

ประชากรและกลุ่มตัวอย่าง ผู้ให้ข้อมูลสำคัญในขั้นตอนการสังเคราะห์องค์ประกอบของรูปแบบการวัดสมมติฐานการบริหารโรงเรียนตามหลักธรรมาภิบาลในยุคดิจิทัลคือ เอกสาร

แนวคิด ทฤษฎี และงานวิจัยที่เกี่ยวข้องกับการบริหารสถานศึกษาในยุคดิจิทัล การใช้เทคโนโลยีดิจิทัลเสริมสร้างธรรมาภิบาล และการสร้างรูปแบบการวัดการบริหารสถานศึกษาตามหลักธรรมาภิบาลในยุคดิจิทัล ในขั้นตอนการตรวจสอบความเหมาะสมขององค์ประกอบของรูปแบบการวัดสมมติฐาน คือ ผู้ทรงคุณวุฒิและผู้มีส่วนเกี่ยวข้องกับการบริหารสถานศึกษาที่เลือกมาแบบเจาะจง ประกอบด้วย ผู้เชี่ยวชาญด้านการบริหารการศึกษา ผู้เชี่ยวชาญด้านเทคโนโลยีทางการศึกษา และผู้บริหารสถานศึกษาที่มี Best practice การส่งเสริมการใช้เทคโนโลยีและแพลตฟอร์มดิจิทัล ส่วนประชากรเป้าหมายของการตรวจสอบความตรงเชิงโครงสร้างของรูปแบบการวัดสมมติฐานคือ ผู้อำนวยการโรงเรียนสังกัดสำนักงานเขตพื้นที่การศึกษามัธยมศึกษาทั่วประเทศ จำนวน 2,360 คน กำหนดขนาดกลุ่มตัวอย่าง จำนวน 450 คนโดยใช้โปรแกรมออนไลน์ A-priori Sample Size Calculator for Structural Equation Models และเลือกกลุ่มตัวอย่างโดยใช้วิธีสุ่มแบบแบ่งชั้นตามขนาดของโรงเรียน และสังกัดสำนักงานเขตพื้นที่การศึกษา โดยกำหนดขนาดของกลุ่มตัวอย่างในแต่ละชั้นตามสัดส่วนของประชากร

เครื่องมือการวิจัย (1) แบบบันทึกข้อมูลองค์ประกอบของรูปแบบการวัดการบริหารโรงเรียนตามหลักธรรมาภิบาลในยุคดิจิทัล เป็นแบบบันทึกที่ใช้เก็บรวบรวมข้อมูลในขั้นตอนการสังเคราะห์องค์ประกอบของรูปแบบการวัดสมมติฐานจากการทบทวนวรรณกรรมเอกสารแนวคิด ทฤษฎี และงานวิจัยที่เกี่ยวข้อง ทุกประเด็นการบันทึกมีความตรงเชิงเนื้อหา โดยมีค่า IOC มากกว่า 0.50 (2) แบบตรวจสอบความเหมาะสมขององค์ประกอบของรูปแบบการวัดสมมติฐาน เป็นแบบสอบถามที่ใช้เก็บรวบรวมข้อมูลของการตรวจสอบความเหมาะสมขององค์ประกอบของรูปแบบการวัดสมมติฐานที่สังเคราะห์ได้จากการทบทวนวรรณกรรม ทุกข้อคำถามมีความตรงเชิงเนื้อหา โดยมีค่า IOC มากกว่า 0.50 (3) แบบสอบถามที่ใช้เก็บรวบรวมข้อมูลในขั้นตอนการตรวจสอบความตรงเชิงโครงสร้างขององค์ประกอบของรูปแบบการวัดสมมติฐาน เป็นการวัดความคิดเห็นของผู้บริหารโรงเรียนมัธยมศึกษาเกี่ยวกับการปฏิบัติตามตัวบ่งชี้ของการบริหารโรงเรียนโดยใช้เทคโนโลยีดิจิทัลเสริมสร้างธรรมาภิบาล จำนวน 96 ตัวบ่งชี้ โดยใช้มาตรวัดระดับความคิดเห็นเป็นมาตรประมาณค่า 5 ระดับของ Likert ทุกข้อคำถามมีความตรงเชิงเนื้อหา โดยมีค่า IOC มากกว่า 0.50 และมีความเที่ยงรายฉบับอยู่ในระดับสูง โดยมีค่า Cronbach's α Coefficient เท่ากับ 0.953

การเก็บรวบรวมข้อมูล ขั้นตอนการสังเคราะห์องค์ประกอบของรูปแบบการวัดสมมติฐาน ดำเนินการด้วยการสืบค้นข้อมูลด้วยคำสืบค้นเกี่ยวกับ 3 ประเด็นสำคัญเกี่ยวกับการบริหารสถานศึกษาในยุคดิจิทัล การใช้เทคโนโลยีดิจิทัลเสริมสร้างธรรมาภิบาล และการสร้างรูปแบบการวัดการบริหารสถานศึกษาตามหลักธรรมาภิบาลในยุคดิจิทัล โดยการอ่านและสกัดเนื้อหาด้วยแบบบันทึกข้อมูลที่สร้างขึ้น และสังเคราะห์องค์ประกอบของรูปแบบการวัดเชิงทฤษฎีหรือรูปแบบการวัดสมมติฐานของการบริหารโรงเรียนตามหลักธรรมาภิบาลในยุคดิจิทัล ขั้นตอนการตรวจสอบความเหมาะสมองค์ประกอบ และการตรวจสอบความตรงเชิงโครงสร้างของรูปแบบการวัดสมมติฐาน ดำเนินการโดยส่งและรับคืนแบบสอบถามด้วยตนเอง และการส่งแบบสอบถามทางสื่ออิเล็กทรอนิกส์ (Google Form)

การวิเคราะห์ข้อมูลและสถิติที่ใช้ วิเคราะห์ข้อมูลเชิงคุณภาพเพื่อสังเคราะห์องค์ประกอบของรูปแบบการวัดสมมติฐาน ด้วยการวิเคราะห์เชิงเนื้อหา วิเคราะห์ข้อมูลเพื่อตรวจสอบความเหมาะสมขององค์ประกอบของรูปแบบการวัดสมมติฐานด้วยสถิติบรรยายร้อยละ วิเคราะห์ข้อมูลส่วนบุคคลของผู้อำนวยการโรงเรียนมัธยมศึกษาในกลุ่มตัวอย่างด้วยสถิติบรรยาย ความถี่ ร้อยละ ค่าเฉลี่ย และส่วนเบี่ยงเบนมาตรฐาน วิเคราะห์ระดับความคิดเห็นเกี่ยวกับการปฏิบัติการบริหารโรงเรียนตามหลักธรรมาภิบาลในยุคดิจิทัลด้วยสถิติบรรยาย ค่าเฉลี่ย และส่วนเบี่ยงเบนมาตรฐาน และวิเคราะห์องค์ประกอบเชิงยืนยันอันดับ 3 ด้วยโปรแกรม LISREL โดยใช้ดัชนีทดสอบความกลมกลืน ประกอบด้วย Chi-square, Chi-square/df, Goodness of Fit Index: GFI, Adjusted the Goodness of Fit Index: AGFI, Standardized Root Mean Square Residual: Standardized RMR, Comparative Fit Index: CFI และ Root Mean Square Error of Approximation: RMSEA

ผลการวิจัย

1. รูปแบบการวัดสมมติฐานการบริหารโรงเรียนตามหลักธรรมาภิบาลในยุคดิจิทัลที่สังเคราะห์จากเอกสารแนวคิด ทฤษฎี และงานวิจัยที่เกี่ยวข้องมีลักษณะเป็นรูปแบบการวัดแบบ Reflective measurement และเป็นรูปแบบการวัดอันดับ 3 ประกอบด้วย 4 องค์ประกอบหลัก 16 องค์ประกอบย่อย และ 96 ตัวบ่งชี้ โดยมีความสัมพันธ์ขององค์ประกอบดังแสดงในภาพที่ 1 และได้รับการยืนยันความเหมาะสมของรูปแบบโดยผู้เชี่ยวชาญ

2. ข้อมูลส่วนบุคคลของผู้อำนวยการโรงเรียนมัธยมกลุ่มตัวอย่างที่ใช้ในการศึกษาความเหมาะสมและความตรงเชิงโครงสร้างของรูปแบบการวัดสมมติฐานการบริหารโรงเรียนตามหลักธรรมาภิบาลในยุคดิจิทัลส่วนใหญ่เป็นเพศชาย (ร้อยละ 68.67) และมีระดับการศึกษาสูงสุดที่ระดับปริญญาโท (ร้อยละ 91.11) มีช่วงอายุ 30-40 ปี จำนวนมากที่สุด (ร้อยละ 35.56) ช่วงอายุราชการ 10-19 ปี จำนวนมากที่สุด (ร้อยละ 48.67) และสังกัดโรงเรียนขนาดเล็ก จำนวนมากที่สุด (ร้อยละ 48.44)

3. ตัวบ่งชี้ของรูปแบบการวัดสมมติฐานการบริหารโรงเรียนตามหลักธรรมาภิบาลในยุคดิจิทัลมีความเหมาะสมทุกตัวมีความเหมาะสม โดยมีค่าเฉลี่ยมากกว่า 3.00 ตั้งแต่ 3.92 - 4.66 และมีค่าสัมประสิทธิ์การกระจายน้อยกว่า 20 % ตั้งแต่ 10.63 - 17.86

4. ข้อมูลตัวบ่งชี้เป็นไปตามข้อตกลงเบื้องต้นของสถิติวิเคราะห์สมการโครงสร้างที่ใช้ในการตรวจสอบความตรงเชิงโครงสร้างของรูปแบบการวัดสมมติฐานการบริหารโรงเรียนตามหลักธรรมาภิบาลในยุคดิจิทัล ดังแสดงในตารางที่ 4.2

ตารางที่ 4.2 ผลการตรวจสอบข้อตกลงเบื้องต้นของสถิติวิเคราะห์สมการโครงสร้าง

ตัวบ่งชี้ของรูปแบบ	สถิติทดสอบ	ผลการตรวจสอบ
รูปแบบการวัดสมมติฐานการบริหารวิชาการตามหลักธรรมาภิบาลในยุคดิจิทัล	สัมประสิทธิ์สหสัมพันธ์แบบ Pearson	ตัวบ่งชี้ทุกคู่มีความสัมพันธ์กันเชิงบวกอย่างมีนัยสำคัญทางสถิติที่ระดับ .01
	Kaiser-Meyer-Olkin Measurers of Sampling Adequacy (KMO)	0.955
	Bartlett's test of Sphericity	7336.896, p = 0.000
รูปแบบการวัดสมมติฐานการบริหารงบประมาณตามหลักธรรมาภิบาลในยุคดิจิทัล	สัมประสิทธิ์สหสัมพันธ์แบบ Pearson	ตัวบ่งชี้ทุกคู่มีความสัมพันธ์กันเชิงบวกอย่างมีนัยสำคัญทางสถิติที่ระดับ .01
	Kaiser-Meyer-Olkin Measurers of Sampling Adequacy (KMO)	0.956
	Bartlett's test of Sphericity	6304.828, p = 0.000
รูปแบบการวัดสมมติฐานการบริหารงานบุคคลตามหลักธรรมาภิบาลในยุคดิจิทัล	สัมประสิทธิ์สหสัมพันธ์แบบ Pearson	ตัวบ่งชี้ทุกคู่มีความสัมพันธ์กันเชิงบวกอย่างมีนัยสำคัญทางสถิติที่ระดับ .01
	Kaiser-Meyer-Olkin Measurers of Sampling Adequacy (KMO)	0.967

ตัวบ่งชี้ของรูปแบบ	สถิติทดสอบ	ผลการตรวจสอบ
	Bartlett's test of Sphericity	12530.396, p = 0.000
รูปแบบการวัดสมมติฐานการบริหารทั่วไปตามหลักธรรมาภิบาลในยุคดิจิทัล	สัมประสิทธิ์สหสัมพันธ์แบบ Pearson	ตัวบ่งชี้ทุกคู่มีความสัมพันธ์กันเชิงบวกอย่างมีนัยสำคัญทางสถิติที่ระดับ .01
	Kaiser-Meyer-Olkin Measurers of Sampling Adequacy (KMO)	0.966
	Bartlett's test of Sphericity	10411.037, p = 0.000

5. รูปแบบการวัดสมมติฐานการบริหารโรงเรียนตามหลักธรรมาภิบาลในยุคดิจิทัลมีความกลมกลืนสอดคล้องกับข้อมูลเชิงประจักษ์ ด้วยค่าดัชนีความสอดคล้อง Chi-Square= 77.90, df = 72, p = 0.297, Chi-Square/df = 1.082, GFI =0.98, AGFI = 0.96, CFI=1.00, RMSEA = 0.014, RMR=0.003 ดังแสดงในภาพที่ 2

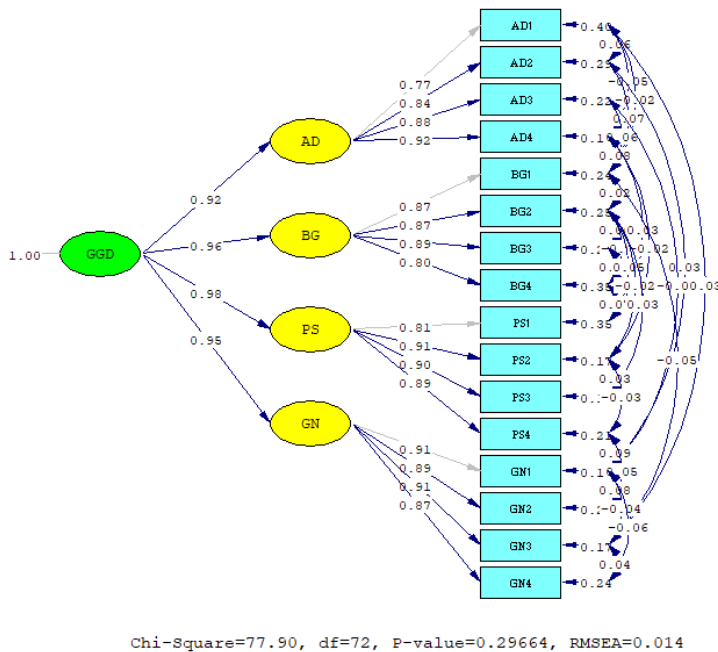

ภาพที่ 2 ผลการตรวจสอบความตรงเชิงโครงสร้างของรูปแบบการวัดสมมติฐานการบริหารโรงเรียนตามหลักธรรมาภิบาลในยุคดิจิทัลกับข้อมูลเชิงประจักษ์

อภิปรายผล

1. ผลการสังเคราะห์และตรวจสอบความเหมาะสมองค์ประกอบของรูปแบบการวัดสมมติฐานการบริหารโรงเรียนตามหลักธรรมาภิบาลในยุคดิจิทัล พบว่า องค์ประกอบของรูปแบบการวัดมีความเหมาะสมตามการตรวจสอบของผู้เชี่ยวชาญ เนื่องจากกระบวนการสังเคราะห์รูปแบบการวัดจากการทบทวนวรรณกรรมแนวคิดและทฤษฎีที่เกี่ยวข้องมีความเป็นระบบที่มีการกำหนดเป้าหมายที่ชัดเจนคือ รูปแบบการวัดที่จะต้องประกอบด้วยองค์ประกอบซึ่งเป็นตัวแปรแฝง และตัวบ่งชี้ซึ่งเป็นตัวแปรสังเกตที่ใช้วัดองค์ประกอบ ดังนั้น การทบทวนวรรณกรรมแนวคิดและทฤษฎีจึงเป็นทบทวนวรรณกรรมเกี่ยวกับความสัมพันธ์เชิงสาเหตุขององค์ประกอบที่ต้องการวัดกับตัวบ่งชี้ และนำผลการทบทวนวรรณกรรมที่ได้มากำหนดประเภทของรูปแบบการวัด ซึ่งใช้แนวคิดในการกำหนดประเภทรูปแบบการวัด 2 แนวคิด คือ แนวคิดที่ใช้ลักษณะความสัมพันธ์เชิงสาเหตุขององค์ประกอบกับตัวบ่งชี้ และแนวคิดความซับซ้อนขององค์ประกอบที่ต้องการวัด โดยความสัมพันธ์เชิงสาเหตุขององค์ประกอบการบริหารโรงเรียนตามหลักธรรมาภิบาลในยุคดิจิทัลกับตัวบ่งชี้มีลักษณะแบบ Reflective Measurement ที่เป็นการวัดอิทธิพลของตัวแปรแฝงที่มีต่อตัวบ่งชี้ (ฐนัฐ วงศ์สายเชื้อ, 2560) ส่วนความซับซ้อนขององค์ประกอบการบริหารโรงเรียนตามหลักธรรมาภิบาลในยุคดิจิทัลเกิดจากการวัดถึง 3 มิติ คือ มิติการบริหาร มิติการใช้เทคโนโลยีดิจิทัล และมิติการเสริมสร้างธรรมาภิบาล ที่แบ่งเป็นองค์ประกอบหลัก องค์ประกอบย่อย และตัวบ่งชี้ จึงเป็นรูปแบบการวัดอันดับ 3 ซึ่งเป็นแนวคิดที่ใช้กับการวัดตัวบ่งชี้ที่ใช้วัดองค์ประกอบที่มีหลายมิติ (ฐนัฐ วงศ์สายเชื้อ, 2560) แนวคิดรูปแบบ Reflective Measurement และรูปแบบการวัดอันดับ 3 นี้ พบได้โดยทั่วไปในงานวิจัยที่ใช้สถิติวิเคราะห์สมการโครงสร้าง ได้แก่ พระมหาฉัตรชัย มูลสาร (2562) วิจัยเรื่องตัวบ่งชี้ภาวะผู้นำที่แท้จริงสำหรับครูโรงเรียนพระปริยัติธรรม แผนกสามัญศึกษา สำนักงานพระพุทธศาสนาแห่งชาติ พบว่า รูปแบบการวัดภาวะผู้นำที่แท้จริงสำหรับครูโรงเรียนพระปริยัติธรรม เป็นรูปแบบการวัดแบบ Reflective Measurement และรูปแบบการวัดอันดับ 3

2 ผลการวิเคราะห์ความเหมาะสมของตัวบ่งชี้ของรูปแบบการวัดสมมติฐานการบริหารโรงเรียนตามหลักธรรมาภิบาลในยุคดิจิทัล พบว่าตัวบ่งชี้ของรูปแบบการวัดมีความเหมาะสม โดยทุกตัวบ่งชี้มีค่าเฉลี่ย ≥ 3.00 และค่าสัมประสิทธิ์การกระจาย $\leq 20\%$ ที่กำหนดตามแนวคิดการกำหนดเกณฑ์การตีความของสุทธิธัช คนกาญจน์ (2547) สอดคล้องกับงานวิจัยของ พระมหาฉัตรชัย มูลสาร (2562) ที่ใช้เกณฑ์ดังกล่าวสำหรับคัดเลือกตัวบ่งชี้ไว้ใน

รูปแบบการวัดภาวะผู้นำที่แท้จริงสำหรับครูโรงเรียนพระปริยัติธรรม แผนกสามัญศึกษา สำนักงานพระพุทธศาสนาแห่งชาติ

3. ผลการตรวจสอบความตรงเชิงโครงสร้างของรูปแบบการวัดสมมติฐานการบริหารโรงเรียนตามหลักธรรมาภิบาลในยุคดิจิทัลกับข้อมูลเชิงประจักษ์ พบว่ารูปแบบการวัดสมมติฐานมีความตรงเชิงโครงสร้างกับข้อมูลเชิงประจักษ์ เป็นการยืนยันว่า รูปแบบการวัดสมมติฐานสามารถนำไปใช้ได้จริงกับบริบทของโรงเรียนสังกัดสำนักงานเขตพื้นที่การศึกษามัธยมศึกษา ทั้งนี้ เนื่องจากกระบวนการพัฒนาและตรวจสอบความตรงเชิงโครงสร้างของรูปแบบการวัดสมมติฐานเป็นกระบวนการที่ผู้อำนวยการโรงเรียนมีส่วนร่วม ความเหมาะสมของผลการตรวจสอบความตรงเชิงโครงสร้างของรูปแบบการวัดสมมติฐานอธิบายได้จาก 2 เหตุผลคือ ความเหมาะสมของดัชนีความกลมกลืน และความเหมาะสมของการสังเคราะห์ความสัมพันธ์เชิงสาเหตุขององค์ประกอบ

3.1 ความเหมาะสมของดัชนีความกลมกลืนเกิดจากการใช้ดัชนีความกลมกลืน 3 กลุ่ม ได้แก่ กลุ่มดัชนีความสอดคล้องสมบูรณ์ (Absolute fit indices) กลุ่มดัชนีความสอดคล้องที่เพิ่มขึ้น (Incremental fit indices) และกลุ่มดัชนีความสอดคล้องเชิงประหยัด (Parsimony fit indices) เป็นไปตามแนวคิดของ สุรศักดิ์ เก้าเอี้ยน (2564) โดยดัชนีความสอดคล้องสมบูรณ์ที่ใช้คือ Chi-Square, Chi-Square/df, GFI และ RMSEA กลุ่มดัชนีความสอดคล้องที่เพิ่มขึ้นคือ CFI และดัชนีความสอดคล้องเชิงประหยัดคือ AGFI ซึ่งพบได้โดยทั่วไปในงานวิจัยที่ใช้การวิเคราะห์สมการโครงสร้าง เช่น งานวิจัยเรื่อง กลยุทธ์การบริหารแบรนด์โรงเรียนเอกชนตามแนวคิดการลดภาระงบประมาณแผ่นดินด้านการศึกษาของเปี่ยมพร ตั้งตระกูลไพศาล (2560)

3.2 ความเหมาะสมของการสังเคราะห์ความสัมพันธ์เชิงสาเหตุขององค์ประกอบเกิดจากการสังเคราะห์ความสัมพันธ์ขององค์ประกอบที่เป็นความสัมพันธ์ขององค์ประกอบหลัก องค์ประกอบย่อย และตัวบ่งชี้

3.2.1 องค์ประกอบการบริหารโรงเรียนเป็นปัจจัยเชิงสาเหตุขององค์ประกอบการบริหารวิชาการ องค์ประกอบการบริหารงบประมาณ องค์ประกอบการบริหารงานบุคคล และองค์ประกอบการบริหารทั่วไป หรือกล่าวได้ว่า 4 องค์ประกอบดังกล่าวเป็นองค์ประกอบย่อยขององค์ประกอบการบริหารโรงเรียน เป็นแนวคิดที่ถูกกำหนดโดยกฎระเบียบของหน่วยงานกำกับดูแล ซึ่งหมายถึงกฎกระทรวงกำหนดหลักเกณฑ์และวิธีการ

กระจายอำนาจการบริหารและการจัดการศึกษา พ.ศ. 2550 ส่งผลให้ทุกโรงเรียนต้องปฏิบัติ
 ดังนั้น จึงพบว่าอิทธิพลขององค์ประกอบการบริหารโรงเรียนต่อ 4 องค์ประกอบการบริหาร
 โรงเรียนจึงมีค่าสูงและใกล้เคียงกัน

3.2.2 องค์ประกอบการบริหารโรงเรียน 4 ด้านที่เป็นองค์ประกอบหลักของ
 รูปแบบการวัดเป็นปัจจัยเชิงสาเหตุขององค์ประกอบการใช้เทคโนโลยีดิจิทัลซึ่งเป็น
 องค์ประกอบย่อย เป็นแนวคิดที่สังเคราะห์ที่ได้จากการสังเคราะห์นิยามของการบริหารโรงเรียน
 ในยุคดิจิทัล ซึ่งหมายถึง การบริหารโรงเรียนที่มีการนำเทคโนโลยีดิจิทัลมาใช้เพื่อพัฒนา
 ประสิทธิภาพและประสิทธิผลของการบริหารวิชาการ การบริหารงบประมาณ การบริหารงาน
 บุคคล และการบริหารทั่วไป (สุปรีดา โกษาแสง และคณะ, 2565; เอกชัย กี่สุขพันธ์, 2561; ธนดล
 ทองประกอบ, 2562; กระทรวงเทคโนโลยีสารสนเทศและการสื่อสาร, 2559;
 ราชบัณฑิตยสถาน, 2556) สอดคล้องกับแนวคิดของแผนปฏิบัติการดิจิทัลเพื่อการศึกษา พ.ศ.
 2563-2565 และแผนปฏิบัติการด้านดิจิทัลเพื่อการศึกษา พ.ศ. 2566-2570 ที่ระบุการใช้
 เทคโนโลยีดิจิทัลในภาพรวมของการบริหารจัดการศึกษา แผนปฏิบัติการดิจิทัลเพื่อการศึกษา
 พ.ศ. 2563-2565 ที่กำหนดยุทธศาสตร์สร้างโอกาส ความเสมอภาคและความเท่าเทียมทาง
 การศึกษาด้วยเทคโนโลยีดิจิทัล และยุทธศาสตร์พัฒนาการบริหารจัดการให้ก้าวสู่การเป็น
 หน่วยงานดิจิทัล เอกชัย กี่สุขพันธ์ (2559, 2561) เสนอแนวคิดสนับสนุนการนำเทคโนโลยี
 ดิจิทัลมาใช้ในการบริหารสถานศึกษา 4 เทคโนโลยี และการใช้เทคโนโลยีการวิเคราะห์ข้อมูล
 ขนาดใหญ่เป็นเทคโนโลยีที่มีผลกระทบต่อการบริหารงานของสถานศึกษาในด้านต่าง ๆ ไม่ว่าจะ
 จะเป็นการบริหารงานวิชาการ การจัดการเรียนการสอน การบริหารทรัพยากรบุคคล การ
 บริหารอาคารสถานที่และสภาพแวดล้อม การบริหารกิจการนักเรียน และการสร้าง
 ความสัมพันธ์กับชุมชน งานวิจัยที่สนับสนุนแนวคิดองค์ประกอบการบริหารโรงเรียนเป็นปัจจัย
 เชิงสาเหตุขององค์ประกอบการใช้เทคโนโลยีดิจิทัล เช่น สุปรีดา โกษาแสง และคณะ (2565)
 วิจัยเรื่อง เทคโนโลยีดิจิทัลสำหรับการบริหารสถานศึกษาในยุค Digital Transformation
 พบว่า การบริหารสถานศึกษาในยุค Digital Transformation เป็นการดำเนินงานบริหารงาน
 โรงเรียนโดยใช้เทคโนโลยียุคดิจิทัล โดยการใช้เทคโนโลยีในการบริหารสถานศึกษาทั้งการ
 บริหารวิชาการ การบริหารงบประมาณ การบริหารงานบุคคล และการบริหารทั่วไป ให้มี
 ประสิทธิภาพ

3.2.3 องค์ประกอบการใช้เทคโนโลยีดิจิทัลเป็นปัจจัยเชิงสาเหตุของการ
 เสริมสร้างธรรมาภิบาล เป็นแนวคิดที่สังเคราะห์ได้จากการรวมผลการวิเคราะห์ธรรมาภิบาลใน

การบริหารโรงเรียนกับผลการวิเคราะห์ความสัมพันธ์เชิงสาเหตุของการใช้เทคโนโลยีดิจิทัลกับการเสริมสร้างธรรมาภิบาล สรุปได้ว่า การบริหารโรงเรียนเทคโนโลยีการประมวลผลแบบคลาวด์ เทคโนโลยีอุปกรณ์พกพา เทคโนโลยีเครือข่ายสังคมออนไลน์ และเทคโนโลยีอินเทอร์เน็ตของสรรพสิ่ง สามารถเสริมสร้างหลักนิติธรรม หลักคุณธรรม หลักความโปร่งใส หลักความมีส่วนร่วม หลักความรับผิดชอบ และหลักความคุ้มค่า (Schoemaker, E. , 2004; CE Portal 75: 1949-2014, n.d.; Berryhill, J., et al., 2019; Christopher J. M., 2019) งานวิจัยที่สนับสนุนแนวคิดองค์ประกอบการใช้เทคโนโลยีดิจิทัลเป็นปัจจัยเชิงสาเหตุของการเสริมสร้างธรรมาภิบาล ได้แก่ สุปรีดา โกษาแสง และคณะ (2565) วิจัยเรื่อง เทคโนโลยีดิจิทัลสำหรับการบริหารสถานศึกษาในยุค Digital Transformation พบว่า การใช้หลักธรรมาภิบาลเป็นองค์ประกอบหนึ่งของรูปแบบการใช้เทคโนโลยีดิจิทัลในการบริหารสถานศึกษาในยุคดิจิทัล ซึ่งหมายถึง การบริหารสถานศึกษาโดยใช้เทคโนโลยีดิจิทัลเป็นปัจจัยในการเสริมสร้างหลักธรรมาภิบาล นวินดา ลาดกำแพง (2565) วิจัยเรื่อง การเพิ่มประสิทธิภาพการดำเนินงานโดยการใช้เทคโนโลยีสารสนเทศและดิจิทัลของกองทุนเพื่อการบริหารจัดการการทำงานของคนต่างด้าว กรมการจัดหางาน กระทรวงแรงงาน พบว่า การใช้เทคโนโลยีดิจิทัลสามารถเพิ่มประสิทธิภาพการบริหารจัดการการทำงาน และขับเคลื่อนภารกิจของหน่วยงานได้ตามนโยบายของรัฐบาลอย่างคุ้มค่าและเกิดประโยชน์สูงสุด ซึ่งหมายถึง การเสริมสร้างธรรมาภิบาลในหลักความคุ้มค่า ธนดล ทองประกอบ (2562) วิจัยเรื่อง ธรรมาภิบาลในยุคดิจิทัล โดยศึกษาบทบาทของหน่วยงานกลางในการส่งเสริมการเป็นรัฐบาลแบบเปิดในประเทศไทย พบว่า การเริ่มต้นข้อมูลรัฐบาลเปิดผ่านแพลตฟอร์มดิจิทัลหรืออิเล็กทรอนิกส์ช่วยส่งเสริมหลักธรรมาภิบาลโดยการเพิ่มความโปร่งใส และแอปพลิเคชัน Crowdsourcing ช่วยเสริมสร้างการมีส่วนร่วมของประชาชน

องค์ความรู้ใหม่

องค์ความรู้ใหม่ คือ รูปแบบการวัดการบริหารโรงเรียนตามหลักธรรมาภิบาลในยุคดิจิทัล สำหรับใช้ในโรงเรียนสังกัดสำนักงานเขตพื้นที่การศึกษามัธยมศึกษา ซึ่งหมายถึง การบริหารวิชาการ การบริหารงบประมาณ การบริหารงานบุคคล และการบริหารทั่วไป ที่ใช้เทคโนโลยีการประมวลผลแบบคลาวด์ เทคโนโลยีอุปกรณ์พกพา เทคโนโลยีเครือข่ายสังคมออนไลน์ และเทคโนโลยีอินเทอร์เน็ตของสรรพสิ่ง เพื่อเสริมสร้าง 6 หลักธรรมาภิบาล ได้แก่ หลักนิติธรรม หลัก

คุณธรรม หลักความโปร่งใส หลักความมีส่วนร่วม หลักความรับผิดชอบ และหลักความคุ้มค่า โดยมีตัวบ่งชี้ของรูปแบบการวัดการบริหารโรงเรียนตามหลักธรรมาภิบาลในยุคดิจิทัล 96 ตัวบ่งชี้ และเป็นรูปแบบการวัดแบบ Reflective Measurement ที่เป็นการวัดอันดับ 3

สรุป/ข้อเสนอแนะ

รูปแบบการวัดสมมติฐานการบริหารโรงเรียนตามหลักธรรมาภิบาลในยุคดิจิทัลของโรงเรียนสังกัดสำนักงานเขตพื้นที่การศึกษามัธยมศึกษาเป็นรูปแบบการวัดแบบ Reflective measurement ในลักษณะรูปแบบการวัดอันดับ 3 มีตัวบ่งชี้การบริหารโรงเรียนโดยใช้เทคโนโลยีดิจิทัลเสริมสร้างธรรมาภิบาล จำนวน 96 ตัวบ่งชี้ ทุกตัวบ่งชี้มีความเหมาะสมที่เกณฑ์ค่าเฉลี่ย ≥ 3.00 และค่าสัมประสิทธิ์การกระจาย $\leq 20\%$ และรูปแบบการวัดสมมติฐานมีความตรงเชิงโครงสร้างโดยมีดัชนีความกลมกลืน Chi-Square = 77.90, Chi-Square/df = 1.082, GFI = 0.98, AGFI = 0.96, CFI = 1.00, RMSEA = 0.014 และ RMR = 0.003 รูปแบบการวัดการบริหารโรงเรียนตามหลักธรรมาภิบาลในยุคดิจิทัลที่ได้ประกอบด้วย องค์ประกอบการบริหารโรงเรียนในยุคดิจิทัล 4 องค์ประกอบหลัก เป็นองค์ประกอบการบริหารโรงเรียนโดยใช้เทคโนโลยีดิจิทัลเสริมสร้างธรรมาภิบาล ได้แก่ การบริหารวิชาการ การบริหารงบประมาณ การบริหารงานบุคคล และการบริหารทั่วไป โดยในแต่ละองค์ประกอบ ประกอบด้วย องค์ประกอบการบริหารโดยใช้เทคโนโลยีดิจิทัล 4 เทคโนโลยี ได้แก่ เทคโนโลยีการประมวลผลแบบคลาวด์ เทคโนโลยีอุปกรณ์พกพา เทคโนโลยีเทคโนโลยีเครือข่ายสังคมออนไลน์ และเทคโนโลยีอินเทอร์เน็ตของสรรพสิ่ง รวมเป็น 16 องค์ประกอบย่อย แต่ละองค์ประกอบย่อยมีตัวบ่งชี้การบริหารโรงเรียนโดยใช้เทคโนโลยีดิจิทัลเสริมสร้าง 6 หลักธรรมาภิบาล ประกอบด้วย หลักนิติธรรม หลักคุณธรรม หลักความโปร่งใส หลักความมีส่วนร่วม หลักความรับผิดชอบ และหลักความคุ้มค่า รวมเป็น 96 ตัวบ่งชี้

ข้อเสนอแนะเพื่อการนำไปใช้ (1) สำนักงานคณะกรรมการการศึกษาขั้นพื้นฐาน กระทรวงศึกษาธิการ สามารถนำรูปแบบการวัดการบริหารโรงเรียนตามหลักธรรมาภิบาลในยุคดิจิทัล ไปใช้ประกอบการกำหนดนโยบายพัฒนาการบริหารโรงเรียนระดับมัธยมศึกษาโดยใช้เทคโนโลยีดิจิทัลในการเสริมสร้างธรรมาภิบาล (2) โรงเรียนสังกัดสำนักงานเขตพื้นที่การศึกษา

มัธยมศึกษาสามารถนำรูปแบบการวัดการบริหารโรงเรียนตามหลักธรรมาภิบาลในยุคดิจิทัล ไปใช้ในการกำหนดตัวบ่งชี้ในการวัดความสำเร็จของการใช้เทคโนโลยีดิจิทัลในการเสริมสร้างธรรมาภิบาลในการบริหารวิชาการ งบประมาณ งานบุคคล และทั่วไป และ (3) โรงเรียนมัธยมสังกัดหน่วยงานอื่น ๆ สามารถนำกระบวนการพัฒนารูปแบบการวัดการบริหารโรงเรียนตามหลักธรรมาภิบาลในยุคดิจิทัล ไปประยุกต์ใช้ในการพัฒนารูปแบบการวัดการบริหารโรงเรียนตามหลักธรรมาภิบาลในยุคดิจิทัล

2. ข้อเสนอแนะในการวิจัยครั้งต่อไป (1) การศึกษารูปแบบการวัดการบริหารโรงเรียนตามหลักธรรมาภิบาลในยุคดิจิทัลของโรงเรียนมัธยมศึกษาสังกัดสำนักงานเขตพื้นที่การศึกษาระดับมัธยมศึกษาและระดับประถมศึกษาในสังกัดอื่น ๆ และ (2) การจัดทำคู่มือการประเมินความสำเร็จของการบริหารโรงเรียนตามรูปแบบการวัดการบริหารโรงเรียนตามหลักธรรมาภิบาลในยุคดิจิทัล

เอกสารอ้างอิง

กฎกระทรวงกำหนดหลักเกณฑ์และวิธีการกระจายอำนาจการบริหารและการจัดการศึกษา พ.ศ. 2550. ราชกิจจานุเบกษา. เล่ม 124 ตอนที่ 24 ก หน้า 29-36. (16 พฤษภาคม 2550).

กระทรวงเทคโนโลยีสารสนเทศและการสื่อสาร. (2559). แผนพัฒนาดิจิทัลเพื่อเศรษฐกิจและสังคม. เรีย ก ใ ช้ เมื่ อ 10 ม ก ร า ค ม 2565 จ า ก <https://www.mdes.go.th/content/download-detail/2798>

ฐันฐ วงศ์สายเชื้อ. (2560). แบบจำลองสมการโครงสร้างใน AMOS-#31 โมเดลการวัดแบบ Reflective vs. Formative Model. เรีย ก ใ ช้ เมื่ อ 22 มี น า ค ม 2565 จ า ก <https://youtube/nlzMYm9aAg?si= LOUwvCSeAjxoD3Kw>

ชนดล ทองประกอบ. (2562). ธรรมาภิบาลในยุคดิจิทัล: บทบาทของหน่วยงานกลางในการส่งเสริมการเป็นรัฐบาลแบบเปิดในประเทศไทย. วารสารการเมือง การบริหาร และ กฎหมาย, 11(3), 107-126.

นวินดา ลาดคำแพง. (2565). การเพิ่มประสิทธิภาพการดำเนินงานโดยการใช้เทคโนโลยีสารสนเทศและดิจิทัล: กรณีศึกษา กองทุนเพื่อการบริหารจัดการการทำงานของคนต่างด้าว กรมการจัดหางาน กระทรวงแรงงาน. ใน การค้นคว้าอิสระหลักสูตรรัฐประศาสนศาสตรมหาบัณฑิต. บัณฑิตวิทยาลัย มหาวิทยาลัยรามคำแหง.

- เปี่ยมพร ดังตระกูลไพศาล. (2560). กลยุทธ์การบริหารแบรนด์โรงเรียนเอกชนตามแนวความคิดการลดภาระงบประมาณแผ่นดินด้านการศึกษา. ใน วิทยานิพนธ์ครุศาสตรดุษฎีบัณฑิต คณะครุศาสตร์ จุฬาลงกรณ์มหาวิทยาลัย.
- ประกาศคณะกรรมการพัฒนาข้าราชการดิจิทัล เรื่อง แผนพัฒนาข้าราชการดิจิทัลของประเทศไทย พ.ศ. 2563-2565. ราชกิจจานุเบกษา. เล่ม 138 ตอนพิเศษ 127 ง หน้า 32. (14 มิถุนายน 2564).
- ประกาศคณะกรรมการพัฒนาข้าราชการดิจิทัล เรื่อง แผนพัฒนาข้าราชการดิจิทัลของประเทศไทย พ.ศ. 2566-2570. ราชกิจจานุเบกษา. เล่ม 140 ตอนพิเศษ 84 ง หน้า 14. (10 เมษายน 2566).
- พระมหาฉัตรชัย มูลสาร. (2562). ตัวบ่งชี้ภาวะผู้นำที่แท้จริงสำหรับครูโรงเรียนพระปริยัติธรรม แผนกสามัญศึกษา สำนักงานพระพุทธศาสนาแห่งชาติ. ใน วิทยานิพนธ์ศึกษาศาสตรดุษฎีบัณฑิต บัณฑิตวิทยาลัย มหาวิทยาลัยมหามกุฏราชวิทยาลัย.
- รัฐธรรมนูญแห่งราชอาณาจักรไทย พุทธศักราช 2560. ราชกิจจานุเบกษา. เล่ม 134 ตอนที่ 40 ก หน้า 1-90. (6 เมษายน 2560).
- ราชบัณฑิตยสถาน. (2556). พจนานุกรมฉบับราชบัณฑิตยสถาน พ.ศ. 2554. กรุงเทพมหานคร: นานมีบุ๊คส์.
- สำนักงานคณะกรรมการพัฒนาระบบราชการ. (2555). หลักธรรมาภิบาลของการบริหารกิจการบ้านเมืองที่ดี. เรีย ก ใ ช้ เมี อ 20 มี น ำ ค ม 2565 จ ำ ก https://www2.opdc.go.th/content.php?menu_id=5&content_id=2442
- สุปรีดา โกษาแสง กฤษดา ผ่องพิทยา และสมชาย เทพแสง. (2565). เทคโนโลยีดิจิทัลสำหรับการบริหารสถานศึกษาในยุค Digital Transformation. วารสารบริหารการศึกษามศว, 19(37), 242-250.
- สุรศักดิ์ เก้าเอี้ยน (2564). การวิเคราะห์องค์ประกอบเชิงยืนยัน. เรียกใช้เมื่อ 21 มกราคม 2565 จาก <https://www.youtube.com/watch?v=6Hyec8jP4Pg>
- เอกชัย กี่สุขพันธ์. (2559) . การบริหารสถานศึกษาในยุคดิจิทัล (School Management in digital Era). เรีย ก ใ ช้ เมี อ 25 มี น ำ ค ม 2565 จ ำ ก <https://www.trueplookpanya.com./blog/content/52232/-edu-t2S1-t2t2s3->

- เอกชัย กี่สุขพันธ์. (2561). การบริหารสถานศึกษายุคดิจิทัล. เรียกใช้เมื่อ 20 มีนาคม 2565 จาก <http://www.Truelookpanya.com/knowledge/content/52232-edu-teaartedu-teaart-eaartdir>
- Berryhill, J., Heang, K. K., Clogher, R. & Keegan McBride, K. (2019). Hello, World: Artificial Intelligence and Its Use in the Public Sector. Paris: OECD. <https://doi.org/10.1787/726fd39d-en>.
- Christopher, J. M. (2019). From Theory to Practice: Open Government Data, Accountability, and Service Delivery. Policy Research Working Paper Series 8873, The World Bank. Retrieved on January 9, 2022 from <https://ideas.repec.org/p/wbk/w brwps/8873.html>
- Council of Europe Portal 75: 1949-2014. (n.d.). Good Governance: Democracy and Technology. Formative Model Retrieved on January 9, 2022 from <https://www.coe.int/en/web/good-governance/democracy-and-technology>.
- International Social Security Association. (n.d.). Exelence in Administration ISSA Guidelines:Good Governance. Retrieved on January 9, 2022 from <https://www.issa.int/guidline s/gg/174436>
- Schoemaker, E. (2004). A Shared Vision for Digital Technology and Governance: The role of governance in ensuring digital technologies contribute to development and mitigate risk. Retrieved on January 9, 2022 from <https://www.undp.org/sites/g/files/zskgke326/files/2024-02/undpdsf-a-shared-vision-for-digital-tech nology-and-governance.pdf>
- United Nations Economic and Social Commission for Asia and the Pacific. (2009). What is Good Governance? Retrieved on January 9, 2022 <https://www.unescap.org/resources/what-good-governance>



UN. (2021). United Nations Conference on Trade And Development: Technology and Innovation Report 2021 Catching technological waves Innovation with equity. New York: UN Publications.

ภาวะผู้นำเชิงบริหารมีของผู้บริหารสถานศึกษาที่ส่งผลต่อการปฏิบัติงาน
ของครูในสถานศึกษา สังกัดสำนักงานเขตพื้นที่การศึกษาประถมศึกษา

พระนครศรีอยุธยา เขต 1*

CHARISMATIC LEADERSHIP OF SCHOOL ADMINISTRATORS AFFECTING
TO WORK OF TEACHERS UNDER PHRA NAKHON SI AYUTTHAYA
PRIMARY EDUCATIONAL SERVICE AREA OFFICE 1

ประภัสสร ทำสวน¹ และ พรเทพ ฐัฒน²

Prapatsorn Thumsuan¹ and Pornthep Ruphan²

¹⁻²สาขาวิชาการบริหารการศึกษา มหาวิทยาลัยราชภัฏพระนครศรีอยุธยา

¹⁻² Educational Administration Phranakhon Si Ayutthaya Rajabhat University, Thailand

Corresponding Author's Email: prapatsornthumsuan35@gmail.com

บทคัดย่อ

การวิจัยครั้งนี้มีวัตถุประสงค์ เพื่อ 1) ศึกษาภาวะผู้นำเชิงบริหารมีของผู้บริหารสถานศึกษา 2) ศึกษาการปฏิบัติงานของครูในสถานศึกษา 3) ศึกษาความสัมพันธ์ระหว่างภาวะผู้นำเชิงบริหารมีของผู้บริหารสถานศึกษากับการปฏิบัติงานของครูในสถานศึกษา และ 4) ศึกษาภาวะผู้นำเชิงบริหารมีของผู้บริหารสถานศึกษาที่ส่งผลต่อการปฏิบัติงานของครูในสถานศึกษา กลุ่มตัวอย่าง ได้แก่ ครู สังกัดสำนักงานเขตพื้นที่การศึกษาประถมศึกษาพระนครศรีอยุธยา เขต 1 จำนวน 317 คน โดยกำหนดขนาดของกลุ่มตัวอย่างด้วยตารางสำเร็จรูป Krejcie and Morgan (1970 : 607 – 610) และสุ่มแบบชั้นภูมิตามขนาดโรงเรียน เครื่องมือที่ใช้ในการวิจัยคือแบบสอบถาม สถิติที่ใช้ในการวิเคราะห์ข้อมูล ได้แก่ ค่าเฉลี่ย ค่าส่วนเบี่ยงเบนมาตรฐาน ค่าสัมประสิทธิ์สหสัมพันธ์แบบเพียร์สัน และค่าถดถอยพหุคูณแบบปกติ

* Received 15 October 2024; Revised 21 November 2024; Accepted 26 December 2024

ผลการวิจัย พบว่า 1) ภาวะผู้นำเชิงบารมีของผู้บริหารสถานศึกษา สังกัดสำนักงานเขตพื้นที่การศึกษาประถมศึกษาพระนครศรีอยุธยา เขต 1 โดยรวมอยู่ในระดับมาก

2) การปฏิบัติงานของครูในสถานศึกษา สังกัดสำนักงานเขตพื้นที่การศึกษาประถมศึกษาพระนครศรีอยุธยา เขต 1 โดยรวมอยู่ในระดับมาก

3) ภาวะผู้นำเชิงบารมีของผู้บริหารสถานศึกษามีความสัมพันธ์กับการปฏิบัติงานของครูในสถานศึกษา สังกัดสำนักงานเขตพื้นที่การศึกษาประถมศึกษาพระนครศรีอยุธยา เขต 1 อย่างมีนัยสำคัญทางสถิติที่ระดับ .05

4) ภาวะผู้นำเชิงบารมีของผู้บริหารสถานศึกษาด้านมีทักษะการสื่อสารยอดเยี่ยม มีวิสัยทัศน์ ส่งผลต่อการปฏิบัติงานของครูในสถานศึกษา คิดเป็นร้อยละ 11.10 สามารถเขียนสมการพยากรณ์ในรูปคะแนนดิบ ดังนี้ $\hat{Y} = 3.753 + 0.082 (X_1) + 0.123 (X_4)$ สมการพยากรณ์ในรูปคะแนนมาตรฐานดังนี้ $\hat{Z} = 0.164X_1 + 0.317X_4$

คำสำคัญ : ภาวะผู้นำเชิงบารมี, การปฏิบัติงานของครู

Abstract

The purpose of this research is to: 1) study the charismatic leadership of school administrators; 2) examine the performance of teachers in educational institutions; 3) explore the relationship between the charismatic leadership of school administrators and teacher performance; and 4) investigate how the charismatic leadership of school administrators influences teacher performance. The sample group consists of 317 teachers under the jurisdiction of the Phra Nakhon Si Ayutthaya Primary Educational Service Area Office 1. The sample size was determined using Krejcie and Morgan's table (1970: 607–610) and was stratified according to school size. The research instrument employed was a questionnaire, with statistical analysis conducted using mean, standard deviation, Pearson correlation coefficient, and multiple regression analysis.

The research findings revealed that: 1) the overall level of charismatic leadership among school administrators in the Phra Nakhon Si Ayutthaya Primary Educational Service Area Office 1 is high; 2) the overall performance of teachers in the same area is also high; 3) there is a statistically significant relationship between the charismatic leadership of school administrators and teacher performance at the .05 level; and 4) the charismatic leadership of school administrators, particularly in terms of excellent communication skills and vision, positively impacts teacher performance, accounting for 11.10%. The predictive equation in raw score form is: $\hat{Y} = 3.753 + 0.082(X1) + 0.123(X4)$, while the predictive equation in standard score form is: $\hat{Z} = 0.164X1 + 0.317X4$.

Keywords: Charismatic leadership, Teacher performance

บทนำ

การบริหารจัดการสถานศึกษา เป็นบทบาทสำคัญของผู้บริหารสถานศึกษาที่มีภาวะผู้นำในองค์กรที่แสดงให้เห็นถึงความแตกต่างระหว่างพฤติกรรมทางการบริหารของผู้บริหารสถานศึกษากับภาวะผู้นำองค์กรในการชี้้นำให้ผู้ตามปรับเปลี่ยนเจตคติให้บรรลุตามทิศทาง โดยการบริหารจัดการของผู้นำจะให้ความสำคัญเกี่ยวกับการส่งเสริมให้ทุกภาคส่วนเข้ามามีส่วนร่วมของการจัดการศึกษา คือ การจัดการศึกษาเพื่อความมั่นคง การพัฒนาคุณภาพผู้เรียน การพัฒนาตนเองและบุคลากรทางการศึกษาสร้างแรงจูงใจในการปฏิบัติงาน การสร้างโอกาสในการเข้าถึงบริหารสถานศึกษาที่มีคุณภาพ มีมาตรฐานลดความเหลื่อมล้ำทางการศึกษาและการเพิ่มประสิทธิภาพการบริหารจัดการทางการศึกษา ทั้งนี้เป้าหมายสำคัญในความสามารถของผู้บริหารสถานศึกษาที่แสดงความรับผิดชอบต่อคุณภาพมาตรฐานและมีประสิทธิภาพ ประสิทธิผล จากการเปิดโอกาสให้ทุกภาคส่วนของสังคมที่มีศักยภาพความพร้อมสามารถเข้ามามีส่วนร่วมในการดำเนินการ จัดการศึกษาในรูปแบบที่หลากหลาย สอดคล้องกับบริบท มีการสร้างขวัญกำลังใจในการปฏิบัติงานของครู เพื่อให้เกิดกำลังใจในการที่จะปฏิบัติงาน

ต่อไป และเพื่อพัฒนาการบริหารจัดการทางการศึกษาในอนาคตให้ดียิ่งขึ้น (สำนักงานเลขาธิการสภาการศึกษา, 2561 : 12)

การปฏิบัติงานของครู มีความสำคัญอย่างยิ่งต่อการบรรลุเป้าหมายของการบริหารสถานศึกษานับว่าเป็นการตัดสินใจขั้นสุดท้ายว่าการบริหารสถานศึกษาจะประสบความสำเร็จหรือไม่เพียงใด สถานศึกษาจะอยู่รอดหรือมีมาตรฐานตามเกณฑ์ที่กำหนดหรือไม่ จะขึ้นอยู่กับประสิทธิผลการปฏิบัติงานของครูผู้สอน การดำเนินกิจการขององค์การทุกองค์การมีวัตถุประสงค์ เพื่อให้บรรลุเป้าหมายที่ตั้งไว้ ประสิทธิผลการปฏิบัติงานของครู จึงถือว่าเป็นความสามารถขององค์การในการได้มาและใช้ประโยชน์ จากสิ่งที่มีอยู่อย่างจำกัดให้เป็นประโยชน์สูงสุดเท่าที่จะเป็นไปได้ ประสิทธิภาพการปฏิบัติงานที่ดีเป็นปัจจัยที่สำคัญที่ส่งผลให้สถานศึกษา สามารถก้าวหน้าไปสู่ความเป็นผู้นำ สามารถแข่งขันกับนานาชาติได้ และการจัดการศึกษาเพื่อให้บรรลุตามจุดประสงค์ได้อย่างมีประสิทธิภาพนั้น จำเป็นต้องอาศัยครู ดังนั้น การพัฒนาการศึกษาให้มีประสิทธิผลจึงต้องพัฒนาประสิทธิภาพการปฏิบัติงานของครูด้วย (ณัฐพงษ์ มุฮาหมัด, 2560 : 32)

ภาวะผู้นำเชิงบารมี (Charisma Leadership) เป็นผู้นำที่มีอิทธิพลอย่างสูงต่อผู้ตาม เนื่องจากผู้ตามมอบความศรัทธา เชื่อฟัง และพร้อมที่จะปฏิบัติตาม ด้วยเหตุผลที่ผู้ตามมองว่าผู้นำของพวกเขามีคุณสมบัติอย่างโดดเด่นเหนือมนุษย์ หรือยากที่จะหาใครมาเทียบได้ อาทิ ความเฉลียวฉลาด ความกล้าหาญ กล้าเสี่ยงอันตราย เสียสละเพื่อผู้อื่น มีความสามารถหลักแหลมในการพูด มีความสามารถในการเล็งเห็นและทำนายอนาคต โดยผู้ตามมีความเชื่อว่าคุณสมบัติอันเป็นเลิศของผู้นำนั้น เป็นสิ่งที่ติดตัวและอยู่ภายในตัวของผู้นำ จากการบริหารที่มีวิสัยทัศน์และกำหนดแนวทางปฏิบัติที่เหมาะสมตามทิศทางและเป้าหมายของสถานศึกษาอย่างชัดเจน จากการรับรู้และเข้าใจสภาพสถานศึกษา การกำหนดบทบาทและทิศทางในการขับเคลื่อนสถานศึกษา การขยายความคิดให้บุคลากรในการกำกับดูแลและยอมรับการเปลี่ยนแปลงบทบาท ดังนั้นภาวะผู้นำเชิงบารมี จึงส่งผลให้ผู้ร่วมงานปฏิบัติงานอย่างเต็มที่มากยิ่งขึ้น (กรรณิการ์ วัฒนาวีโส, 2551 : 13)

ด้วยเหตุผลดังกล่าวข้างต้น จึงทำให้ผู้วิจัยมีความสนใจที่จะศึกษาภาวะผู้นำเชิงบารมีของผู้บริหารสถานศึกษาที่ส่งผลต่อการปฏิบัติงานของครูผู้สอนในสถานศึกษา สังกัดสำนักงานเขตพื้นที่การศึกษาประถมศึกษาพระนครศรีอยุธยา เขต 1 เพื่อนำผลการศึกษาค้นคว้าไปใช้

เป็นแนวทางในการวางแผนปรับปรุง พัฒนาภาวะผู้นำของผู้บริหารสถานศึกษาและการปฏิบัติงานของครูผู้สอน นำผลที่ได้ไปใช้เป็นแนวทางในพัฒนาแนวทางการบริหารสถานศึกษา สถานศึกษา สังกัดสำนักงานเขตพื้นที่การศึกษาประถมศึกษาพระนครศรีอยุธยา เขต 1 และผู้ที่เกี่ยวข้องต่อไป

วัตถุประสงค์ของการวิจัย

1. เพื่อศึกษาภาวะผู้นำเชิงبارมีของผู้บริหารสถานศึกษา สังกัดสำนักงานเขตพื้นที่การศึกษาประถมศึกษาพระนครศรีอยุธยา เขต 1
2. เพื่อศึกษาการปฏิบัติงานของครูในสถานศึกษา สังกัดสำนักงานเขตพื้นที่การศึกษาประถมศึกษาพระนครศรีอยุธยา เขต 1
3. เพื่อศึกษาภาวะผู้นำเชิงبارมีของผู้บริหารสถานศึกษาที่ส่งผลต่อการปฏิบัติงานของครูในสถานศึกษา สังกัดสำนักงานเขตพื้นที่การศึกษาประถมศึกษาพระนครศรีอยุธยา เขต 1
4. เพื่อศึกษาความสัมพันธ์ของภาวะผู้นำเชิงبارมีของผู้บริหารสถานศึกษาที่ส่งผลต่อการปฏิบัติงานของครูในสถานศึกษา สังกัดสำนักงานเขตพื้นที่การศึกษาประถมศึกษาพระนครศรีอยุธยา เขต 1

วิธีดำเนินการวิจัย

การวิจัยในครั้งนี้เป็นการวิจัยเชิงปริมาณ (Quantitative Research) ที่มุ่งศึกษาภาวะผู้นำเชิงبارมีของผู้บริหารสถานศึกษาที่ส่งผลต่อการปฏิบัติงานของครูในสถานศึกษา สังกัดสำนักงานเขตพื้นที่การศึกษาประถมศึกษาพระนครศรีอยุธยา เขต 1 ผู้วิจัยได้ดำเนินการวิจัยตามขั้นตอน ดังต่อไปนี้

1. ประชากรและกลุ่มตัวอย่าง

ประชากรที่ใช้ในการวิจัยครั้งนี้ ได้แก่ ครู สังกัดสำนักงานเขตพื้นที่การศึกษาประถมศึกษาพระนครศรีอยุธยา เขต 1 จำนวน 1,720 คน (ข้อมูล ณ วันที่ 10 มิถุนายน 2566 : สำนักงานเขตพื้นที่การศึกษาประถมศึกษาพระนครศรีอยุธยา เขต 1, ออนไลน์)

กลุ่มตัวอย่างในการวิจัยครั้งนี้ คือ ครู สังกัดสำนักงานเขตพื้นที่การศึกษาประถมศึกษาพระนครศรีอยุธยา เขต 1 โดยกำหนดขนาดของกลุ่มตัวอย่างด้วยตารางสำเร็จรูป

Krejcie and Morgan (1970 : 607 – 610) ได้กลุ่มตัวอย่าง จำนวน 317 คน และสุ่มแบบชั้นภูมิตามขนาดโรงเรียน

2. เครื่องมือที่ใช้ในการวิจัย

เครื่องมือที่ใช้ในการวิจัย

เครื่องมือที่ใช้ในการวิจัยครั้งนี้ เป็นแบบสอบถาม (Questionnaire) ซึ่งผ่านการตรวจสอบคุณภาพโดยการหาความเที่ยงตรงเชิงเนื้อหา (Content Validity) มีค่าดัชนี IOC ตั้งแต่ 0.50 ถึง 1.00 และนำไปหาค่าความเชื่อมั่น (Reliability) มีค่าสัมประสิทธิ์ความเชื่อมั่นเท่ากับ 0.986 แบบสอบถามแบ่งออกเป็น 2 ตอน ดังนี้

ตอนที่ 1 ความคิดเห็นเกี่ยวกับภาวะผู้นำเชิงบริหารของผู้บริหารสถานศึกษามีลักษณะเป็นแบบมาตรวัดประมาณค่า (Rating Scale) 5 ระดับ คือ มากที่สุด มาก ปานกลาง น้อย และน้อยที่สุด (บุญชม ศรีสะอาด, 2560 หน้า 121) ซึ่งประกอบด้วย ข้อคำถามจำแนกตามองค์ประกอบ 6 ด้าน จำนวน 31 ข้อ ประกอบด้วย 1.มีวิสัยทัศน์ 2.มีความมั่นใจในตนเอง 3. การสร้างแรงบันดาลใจ 4.มีทักษะการสื่อสารยอดเยี่ยม 5.มีความกล้าที่จะเสี่ยง 6.มีคุณธรรม และจริยธรรม

ลักษณะเป็นแบบสอบถามมาตราส่วนประมาณค่า (Rating Scale) ตามวิธีของลิเคิร์ต (Likert) กำหนดคำตอบเป็น 5 ระดับ ดังนี้

5 หมายถึง ผู้บริหารสถานศึกษามีภาวะผู้นำเชิงบริหารอยู่ในระดับมากที่สุด

4 หมายถึง ผู้บริหารสถานศึกษามีภาวะผู้นำเชิงบริหารอยู่ในระดับมาก

3 หมายถึง ผู้บริหารสถานศึกษามีภาวะผู้นำเชิงบริหารอยู่ในระดับปานกลาง

2 หมายถึง ผู้บริหารสถานศึกษามีภาวะผู้นำเชิงบริหารอยู่ในระดับน้อย

1 หมายถึง ผู้บริหารสถานศึกษามีภาวะผู้นำเชิงบริหารอยู่ในระดับน้อยที่สุด

ตอนที่ 2 ความคิดเห็นเกี่ยวกับการปฏิบัติงานของครูในสถานศึกษา มีลักษณะเป็นแบบมาตรวัดประมาณค่า (Rating Scale) 5 ระดับ คือ มากที่สุด มาก ปานกลาง น้อยและน้อยที่สุด (บุญชม ศรีสะอาด, 2560 หน้า 121) ประกอบด้วย ข้อคำถามจำแนกตามองค์ประกอบ 3 ด้าน จำนวน 23 ข้อ ประกอบด้วย 1.ด้านการจัดการเรียนการสอน 2. ด้านการบริหารจัดการชั้นเรียน 3. ด้านการพัฒนาตนเองและพัฒนาวิชาชีพ

ลักษณะเป็นแบบสอบถามมาตราส่วนประมาณค่า (Rating Scale) ตามวิธีของลิเคิร์ต (Likert) กำหนดคำตอบเป็น 5 ระดับ ดังนี้

- 5 หมายถึง การปฏิบัติงานของครูในสถานศึกษาอยู่ในระดับมากที่สุด
- 4 หมายถึง การปฏิบัติงานของครูในสถานศึกษาอยู่ในระดับมาก
- 3 หมายถึง การปฏิบัติงานของครูในสถานศึกษาอยู่ในระดับปานกลาง
- 2 หมายถึง การปฏิบัติงานของครูในสถานศึกษาอยู่ในระดับน้อย
- 1 หมายถึง การปฏิบัติงานของครูในสถานศึกษาอยู่ในระดับน้อยที่สุด

การเก็บรวบรวมข้อมูล

ผู้วิจัยดำเนินการเก็บรวบรวมข้อมูล ดังนี้

1. ขอนหนังสือมหาวิทยาลัยราชภัฏพระนครศรีอยุธยา เพื่อขอความอนุเคราะห์ในการตอบแบบสอบถามจากผู้บริหาร และครู สังกัดสำนักงานเขตพื้นที่การศึกษาประถมศึกษาพระนครศรีอยุธยา เขต 1 ปีการศึกษา 2566

2. ส่งแบบสอบถามทางไปรษณีย์ โดยสอดซองจดหมายและติดแสตมป์ให้ผู้ตอบแบบสอบถามส่งแบบสอบถามกลับ

3. ตรวจสอบความถูกต้องและความสมบูรณ์ของแบบสอบถาม เพื่อนำไปวิเคราะห์ข้อมูลด้วยโปรแกรมสำเร็จรูป

การวิเคราะห์ข้อมูล

การวิเคราะห์ข้อมูลดำเนินการ ดังนี้

1. นำแบบสอบถามที่ได้รับกลับคืน ตรวจสอบความสมบูรณ์ของแบบสอบถามแต่ละฉบับ แล้วทำการลงรหัสเพื่อนำข้อมูลมาประมวลผลด้วยคอมพิวเตอร์ โดยใช้โปรแกรมสำเร็จรูป

2. วิเคราะห์ข้อมูลในแต่ละส่วน ดังนี้

- 2.1 การวิเคราะห์ข้อมูลด้านภาวะผู้นำเชิงบริหารของผู้บริหารสถานศึกษา ซึ่งมีลักษณะเป็นแบบ มาตราวัดประมาณค่า 5 ระดับ (Rating Scale) โดยการหาค่าเฉลี่ย (\bar{X}) และส่วนเบี่ยงเบนมาตรฐาน (S.D.) โดยมีเกณฑ์การแปลความหมายค่าเฉลี่ย ดังนี้ (บุญชม ศรีสะอาด, 2560, หน้า 121)

คะแนนเฉลี่ยระหว่าง 4.51 - 5.00 หมายถึง ภาวะผู้นำเชิงบริหารของผู้บริหารสถานศึกษาอยู่ในระดับมากที่สุด

คะแนนเฉลี่ยระหว่าง 3.51 - 4.50 หมายถึง ภาวะผู้นำเชิงบริหารของผู้บริหารสถานศึกษาอยู่ในระดับมาก

คะแนนเฉลี่ยระหว่าง 2.51 – 3.50 หมายถึง ภาวะผู้นำเชิงبارมีของผู้บริหารสถานศึกษาอยู่ในระดับปานกลาง

คะแนนเฉลี่ยระหว่าง 1.51 - 2.50 หมายถึง ภาวะผู้นำเชิงبارมีของผู้บริหารสถานศึกษามีอยู่ในระดับน้อย

คะแนนเฉลี่ยระหว่าง 1.00 - 1.50 หมายถึง ภาวะผู้นำเชิงبارมีของผู้บริหารสถานศึกษาอยู่ในระดับน้อยที่สุด

สรุป การวิเคราะห์ข้อมูลด้านภาวะผู้นำเชิงبارมีของผู้บริหารสถานศึกษา มีการปฏิบัติอยู่ในระดับ มาก

2.2 การวิเคราะห์ข้อมูลด้านการปฏิบัติงานของครูในสถานศึกษา มีลักษณะเป็นแบบมาตรวัดประมาณค่า 5 ระดับ (Rating Scale) วิเคราะห์โดยการหาค่าเฉลี่ย (\bar{X}) และส่วนเบี่ยงเบนมาตรฐาน (S.D.) โดยมีเกณฑ์การแปลความหมายค่าเฉลี่ย ดังนี้ (บุญชม ศรีสะอาด, 2560 : 121)

คะแนนเฉลี่ยระหว่าง 4.51 - 5.00 หมายถึง การปฏิบัติงานของครูในสถานศึกษาอยู่ในระดับมากที่สุด

คะแนนเฉลี่ยระหว่าง 3.51 - 4.50 หมายถึง การปฏิบัติงานของครูในสถานศึกษาอยู่ในระดับมาก

คะแนนเฉลี่ยระหว่าง 2.51 - 3.50 หมายถึง การปฏิบัติงานของครูในสถานศึกษาอยู่ในระดับปานกลาง

คะแนนเฉลี่ยระหว่าง 1.51 - 2.50 หมายถึง การปฏิบัติงานของครูในสถานศึกษาอยู่ในระดับน้อย

คะแนนเฉลี่ยระหว่าง 1.00 - 1.50 หมายถึง การปฏิบัติงานของครูในสถานศึกษาอยู่ในระดับน้อยที่สุด

สรุป การวิเคราะห์ข้อมูลด้านการปฏิบัติงานของครูในสถานศึกษามีการปฏิบัติอยู่ในระดับมาก

2.3 วิเคราะห์ความสัมพันธ์ระหว่างภาวะผู้นำเชิงبارมีของผู้บริหารสถานศึกษาที่ส่งผลต่อการปฏิบัติงานของครูในสถานศึกษา สังกัดสำนักงานเขตพื้นที่การศึกษาประถมศึกษาพระนครศรีอยุธยา เขต 1 โดยใช้เกณฑ์ในการวิเคราะห์ค่าสัมประสิทธิ์สหสัมพันธ์ (Pearson's Product Moment Correlation) ในการวิเคราะห์ความสัมพันธ์เพื่อพิจารณาความแปรผัน

ระหว่างภาวะผู้นำเชิงบริหารมีของผู้บริหารสถานศึกษาที่ส่งผลต่อการปฏิบัติงานของครูในสถานศึกษา เพื่อนำไปประกอบการวิเคราะห์การถดถอยพหุคูณ

2.4 วิเคราะห์ข้อมูลภาวะผู้นำเชิงบริหารมีของผู้บริหารสถานศึกษาที่ส่งผลต่อการปฏิบัติงานของครูในสถานศึกษา สังกัดสำนักงานเขตพื้นที่การศึกษาประถมศึกษาพระนครศรีอยุธยา เขต 1 โดยใช้การวิเคราะห์การถดถอยพหุคูณแบบปกติ (Multiple Regression Analysis) โดยกำหนดค่าระดับความมีนัยสำคัญทางสถิติไว้ที่ .05

ผลการวิจัย

จากการศึกษาวิจัยเรื่องภาวะผู้นำเชิงบริหารมีของผู้บริหารสถานศึกษาที่ส่งผลต่อการปฏิบัติงานของครูในสถานศึกษา สังกัดสำนักงานเขตพื้นที่การศึกษาประถมศึกษาพระนครศรีอยุธยา เขต 1 สรุปผลการวิจัยได้ดังนี้

ตารางที่ 1 ผลการวิเคราะห์ภาวะผู้นำเชิงบริหารมีของผู้บริหารสถานศึกษา สังกัดสำนักงานเขตพื้นที่การศึกษาประถมศึกษาพระนครศรีอยุธยา เขต 1

ภาวะผู้นำเชิงบริหารมีของผู้บริหารสถานศึกษา (X)	\bar{X}	S.D.	ความหมาย	อันดับ
1. มีวิสัยทัศน์ (X ₁)	4.55	0.43	มากที่สุด	1
2. มีความมั่นใจในตนเอง (X ₂)	4.53	0.54	มากที่สุด	3
3. การสร้างแรงบันดาลใจ (X ₃)	4.49	0.53	มาก	5
4. มีทักษะการสื่อสารยอดเยี่ยม (X ₄)	4.42	0.55	มาก	6
5. มีความกล้าที่จะเสี่ยง (X ₅)	4.54	0.56	มากที่สุด	2
6. มีคุณธรรมจริยธรรม (X ₆)	4.50	0.50	มาก	4
รวม	4.50	0.46	มาก	

จากตารางที่ 1 พบว่า ภาวะผู้นำเชิงบริหารมีของผู้บริหารสถานศึกษา สังกัดสำนักงานเขตพื้นที่การศึกษาประถมศึกษาพระนครศรีอยุธยา เขต 1 โดยภาพรวมอยู่ในระดับมาก เมื่อพิจารณาเป็นรายด้าน พบว่าด้านการมีวิสัยทัศน์ มีค่าเฉลี่ยสูงสุด รองลงมาได้แก่ มีความกล้าที่จะเสี่ยง ด้านที่มีค่าเฉลี่ยต่ำที่สุด มีทักษะการสื่อสารที่ยอดเยี่ยม

ตารางที่ 2 ผลการวิเคราะห์ระดับการปฏิบัติงานของครู สังกัดสำนักงานเขตพื้นที่การศึกษาประถมศึกษาพระนครศรีอยุธยา เขต 1 โดยรวม

การปฏิบัติงานของครูในสถานศึกษา(Y)	\bar{x}	S.D.	ความหมาย	อันดับ
1. ด้านการจัดการเรียนการสอน (Y_1)	4.47	0.35	มาก	1
2. ด้านการบริหารจัดการชั้นเรียน (Y_2)	4.36	0.32	มาก	3
3. ด้านการพัฒนาตนเองและพัฒนาวิชาชีพ (Y_3)	4.37	0.31	มาก	2
รวม	4.40	0.67	มาก	

จากตารางที่ 2 พบว่า การปฏิบัติงานของครูในสถานศึกษา สังกัดสำนักงานเขตพื้นที่การศึกษาประถมศึกษาพระนครศรีอยุธยา เขต 1 โดยภาพรวมอยู่ในระดับมาก เมื่อพิจารณาเป็นรายด้าน พบว่าด้านการจัดการเรียนการสอน มีค่าเฉลี่ยสูงสุด รองลงมาคือ ด้านการพัฒนาตนเองและพัฒนาวิชาชีพ และด้านที่มีค่าเฉลี่ยต่ำที่สุดด้านการบริหารจัดการชั้นเรียน

3.ความสัมพันธ์ระหว่างภาวะผู้นำเชิงبارมีของผู้บริหารสถานศึกษาที่กับการปฏิบัติงานของครูในสถานศึกษา สังกัดสำนักงานเขตพื้นที่การศึกษาประถมศึกษาพระนครศรีอยุธยา เขต 1

ภาวะผู้นำเชิง บารมีของผู้บริหาร สถานศึกษา (X)	การปฏิบัติงานของครูในสถานศึกษา (Y)			Y
	การจัด การเรียน การสอน	การบริหาร จัดการ ชั้นเรียน	การพัฒนา ตนเองและ พัฒนาวิชาชีพ	
มีวิสัยทัศน์	.547**	.019**	-.027	.265**
มีความมั่นใจใน ตนเอง	.506**	-.082	.002	.223**
การสร้างแรง บันดาลใจ	.528**	-.083	.000	.232**
มีทักษะการสื่อสาร ที่ดี	.566**	.007	.033	.308**
มีความกล้าที่จะ เสี่ยง	.553**	-.078	-.012	.239**
มีคุณธรรม จริยธรรม	.585	-.042	-.008	.272**
X	.649**	.558**	.709**	1

** มีนัยสำคัญทางสถิติที่ระดับ .05

ตารางที่ 3 พบว่า ภาวะผู้นำเชิงบารมีของผู้บริหารสถานศึกษามีความสัมพันธ์กับการปฏิบัติงานของครูในสถานศึกษา สังกัดสำนักงานเขตพื้นที่การศึกษาประถมศึกษาพระนครศรีอยุธยา เขต 1 อย่างมีนัยสำคัญทางสถิติที่ระดับ .05 โดยมีค่าสัมประสิทธิ์สหสัมพันธ์เท่ากับ 1

4. การวิเคราะห์การถดถอยพหุคูณแบบขั้นตอน (Stepwise multiple regression analysis) ภาวะผู้นำเชิงบารมีของผู้บริหารสถานศึกษาที่ส่งผลต่อการปฏิบัติงานของครูในสถานศึกษา สังกัดสำนักงานเขตพื้นที่การศึกษาประถมศึกษาพระนครศรีอยุธยา เขต 1

ตารางที่ 4 ผลการวิเคราะห์การถดถอยพหุคูณแบบขั้นตอน (Stepwise multiple regression analysis) ภาวะผู้นำเชิงبارมีของผู้บริหารสถานศึกษาที่ส่งผลต่อการปฏิบัติงานของครูในสถานศึกษา สังกัดสำนักงานเขตพื้นที่การศึกษาประถมศึกษาพระนครศรีอยุธยา เขต 1

ภาวะผู้นำเชิงبارมีของผู้บริหาร สถานศึกษา (X)	การปฏิบัติงานของครูในสถานศึกษา (Y)				
	B	Std. Error	Beta	t	Sig.
มีวิสัยทัศน์ (X1)	0.082	0.041	0.164	1.982	0.048*
มีความมั่นใจในตนเอง (X2)	-0.040	0.038	-0.100	-1.035	0.302
การสร้างแรงบันดาลใจ (X3)	-0.056	0.044	-0.139	-1.279	0.202
มีทักษะการสื่อสารยอดเยี่ยม (X4)	0.123	0.043	0.317	2.865	0.004**
มีความกล้าที่จะเสี่ยง (X5)	0.002	0.037	0.005	0.050	0.960
มีคุณธรรมและจริยธรรม (X6)	0.035	0.053	0.083	0.662	0.509
ค่าคงที่	3.753	0.126		29.853	0.000
R = 0.332, R ² = 0.111, SE _{est} = 0.205 Adjusted R ² = 0.093					

*มีนัยสำคัญทางสถิติที่ระดับ .05

จากตารางที่ 4 พบว่า ภาวะผู้นำเชิงبارมีของผู้บริหารสถานศึกษา มีทักษะการสื่อสารยอดเยี่ยม (X4) มีวิสัยทัศน์ (X1) สามารถร่วมกันทำนายการปฏิบัติงานของครู (Y) ได้อย่างมีนัยสำคัญทางสถิติที่ระดับ .001 ซึ่งเป็นตัวแปรทั้ง 2 สามารถอธิบายความผันแปรในการปฏิบัติงานของครู สังกัดสำนักงานเขตพื้นที่การศึกษาประถมศึกษาพระนครศรีอยุธยา เขต 1 คิดเป็นร้อยละ 11.10 (R² = .111) สามารถเขียนสมการได้ดังนี้

สมการพยากรณ์การปฏิบัติงานของครู สังกัดสำนักงานเขตพื้นที่การศึกษาประถมศึกษาพระนครศรีอยุธยา เขต 1 ในรูปคะแนนดิบ มีดังนี้

$$\hat{Y} = 3.753 + 0.082 (X_1) + 0.123 (X_4)$$

สมการพยากรณ์การปฏิบัติงานของครู สังกัดสำนักงานเขตพื้นที่การศึกษาประถมศึกษาพระนครศรีอยุธยา เขต 1 ในรูปคะแนนมาตรฐาน มีดังนี้

$$\hat{Z} = 0.164 (X_1) + 0.317 (X_4)$$

อภิปรายผล

งานวิจัยเรื่อง ภาวะผู้นำเชิงبارมีของผู้บริหารสถานศึกษาที่ส่งผลต่อการปฏิบัติงานของครูในสถานศึกษา สังกัดสำนักงานเขตพื้นที่การศึกษาประถมศึกษาพระนครศรีอยุธยา เขต 1 ผู้วิจัยได้อภิปรายตามวัตถุประสงค์ดังนี้

1. เพื่อศึกษาภาวะผู้นำเชิงبارมีของผู้บริหารสถานศึกษา สังกัดสำนักงานเขตพื้นที่การศึกษาประถมศึกษาพระนครศรีอยุธยา เขต 1

ผลการวิจัย พบว่า ภาวะผู้นำเชิงبارมีของผู้บริหารสถานศึกษา สังกัดสำนักงานเขตพื้นที่การศึกษาประถมศึกษาพระนครศรีอยุธยา เขต 1 โดยภาพรวมมีค่าเฉลี่ยอยู่ในระดับมาก โดยด้านที่มีค่าเฉลี่ยสูงสุด คือ ด้านการมีวิสัยทัศน์ รองลงมาคือ มีความกล้าที่จะเสี่ยง ส่วนด้านที่มีค่าเฉลี่ยต่ำสุดคือ มีทักษะการสื่อสารที่ยอดเยี่ยม ตามลำดับ ซึ่งสอดคล้องกับงานวิจัยของกมลมาลย์ ไชยศิริธัญญา (2560) ศึกษาเรื่อง ภาวะผู้นำเชิงبارมีของผู้บริหารที่ส่งผลต่อประสิทธิผลของโรงเรียน สังกัดสำนักงานเขตพื้นที่การศึกษามัธยมศึกษาเขต 1 ผลการวิจัยพบว่า ภาวะผู้นำเชิงبارมีของผู้บริหารโรงเรียนสังกัดสำนักงานเขตพื้นที่การศึกษามัธยมศึกษาเขต 1 โดยรวมอยู่ในระดับมากทุกด้านโดยเรียงลำดับจากมากไปหาน้อย ดังนี้ ด้านมีวิสัยทัศน์ ด้านการมีความมั่นใจในตนเอง ด้านการสร้างแรงบันดาลใจ ด้านการมีทักษะการสื่อสารยอดเยี่ยม ด้านการมีความกล้าที่จะเสี่ยง ด้านคุณธรรมและจริยธรรม ตามลำดับ อารีรัตน์ จีนแส (2562) ได้ศึกษาภาวะผู้นำแบบบาร์มีของผู้บริหารโรงเรียนสังกัดสำนักงานเขตพื้นที่การศึกษาประถมศึกษาสระบุรีเขต 1 พบว่า สภาพการดำเนินการปัจจุบันของภาวะผู้นำแบบบาร์มีของผู้บริหารโรงเรียนสังกัดสำนักงานเขตพื้นที่การศึกษาประถมศึกษาสระบุรีเขต 1 อยู่ในระดับมากเมื่อพิจารณารายด้าน พบว่า การมีความมั่นใจในตนเอง มีค่าเฉลี่ยสูงสุด รองลงมาเป็นมีคุณธรรมและจริยธรรม และการมีความกล้าที่จะเสี่ยง มีค่าเฉลี่ยต่ำที่สุด สภาพที่พึงประสงค์ของภาวะผู้นำแบบบาร์มีของผู้บริหารโรงเรียนสังกัดสำนักงานเขตพื้นที่การศึกษาประถมศึกษาสระบุรีเขต 1 อยู่ในระดับมากที่สุด เมื่อพิจารณาเป็นรายด้าน พบว่า การสร้างแรงบันดาลใจ มีค่าเฉลี่ยสูงสุด รองลงมาเป็นการมีความมั่นใจในตนเอง และมีความกล้าที่จะเสี่ยง มีค่าเฉลี่ยต่ำที่สุด ทั้งนี้อาจเป็นเพราะผู้บริหารสถานศึกษาส่วนใหญ่มีความรู้ ความเข้าใจ และทักษะในการบริหารสถานศึกษา รวมถึงมีประสบการณ์การทำงานที่ดี ซึ่งทำให้ผู้บริหารเข้าใจบริบทของสถานศึกษา และมีความเข้าใจเกี่ยวกับความต้องการของผู้ร่วมงาน หรือทิศทางในการบริหารจัดการ ยอมรับความแตกต่างของบุคคล สามารถมอบหมายให้ครูทุกคนปฏิบัติงานตามความรู้

ความสามารถ ความสนใจและความถนัดอย่างเหมาะสม เปิดโอกาสให้ครูได้ใช้ความสามารถอย่างเต็มที่ ส่งเสริมให้ครูมีความก้าวหน้าในวิชาชีพ รวมทั้งสร้างรูปแบบการทำงานใหม่ ๆ และปรับตัวให้ทันต่อเหตุการณ์ ส่งผลให้การจัดการศึกษามีคุณภาพเป็นไปตามเป้าหมายที่กำหนด

2. เพื่อศึกษาการปฏิบัติงานของครูในสถานศึกษา สังกัดสำนักงานเขตพื้นที่การศึกษา ประถมศึกษาพระนครศรีอยุธยา เขต 1

ผลการวิจัย พบว่า การปฏิบัติงานของครูในสถานศึกษา สังกัดสำนักงานเขตพื้นที่การศึกษา ประถมศึกษาพระนครศรีอยุธยา เขต 1 โดยภาพรวมมีค่าเฉลี่ยอยู่ในระดับมาก โดยด้านที่มีค่าเฉลี่ยสูงสุด คือ ด้านการจัดการเรียนการสอน รองลงมาคือ ด้านการพัฒนาตนเองและพัฒนางานวิชาชีพ ส่วนด้านที่มีค่าเฉลี่ยต่ำสุด คือ ด้านการบริหารจัดการชั้นเรียน และสอดคล้องกับผลการวิจัยของ พรพิมล อินแมน (2564) ผลการปฏิบัติงานของครูในสถานศึกษา โดยภาพรวมอยู่ในระดับมาก เมื่อพิจารณาแต่ละด้านพบว่า ด้านที่มีค่าเฉลี่ยสูงสุด คือ ด้านการจัดการเรียนรู้ รองลงมาคือ ด้านการปฏิบัติหน้าที่ครูและด้านที่มีค่าเฉลี่ยต่ำสุด คือ ด้านความสัมพันธ์กับผู้ปกครองและชุมชน และสอดคล้องกับงานวิจัยของ นภารัตน์ หอเจริญ (2559) ที่ได้ศึกษาสมรรถนะของผู้บริหารกับการปฏิบัติงานของครูในสถานศึกษา สังกัดสำนักงานเขตพื้นที่การศึกษา ประถมศึกษาสมุทรสงคราม ผลการวิจัยพบว่า การปฏิบัติงานของครูในสถานศึกษา สังกัดสำนักงานเขตพื้นที่การศึกษา ประถมศึกษาสมุทรสงคราม โดยภาพรวมและรายด้านอยู่ในระดับมาก และเมื่อพิจารณาด้านพัฒนาสื่อการเรียนการสอนให้มีประสิทธิภาพอยู่เสมอ พบว่ามีค่ามัธยฐานเลขคณิตอยู่ในอันดับสุดท้าย ที่ได้ศึกษาแนวทางการส่งเสริมการปฏิบัติงานตามมาตรฐานวิชาชีพครู สังกัดสำนักงานเขตพื้นที่การศึกษา ประถมศึกษาตาก เขต 1 ผลการวิจัยพบว่า การปฏิบัติงานตามมาตรฐานวิชาชีพครูด้านที่มีมัธยฐานเลขคณิตต่ำสุด คือ การปฏิบัติกิจกรรมทางวิชาการเกี่ยวกับการพัฒนางานวิชาชีพครูอย่างเสมอ

3. เพื่อศึกษาภาวะผู้นำเชิงบริหารของผู้บริหารสถานศึกษาที่ส่งผลต่อการปฏิบัติงานของครูในสถานศึกษา สังกัดสำนักงานเขตพื้นที่การศึกษา ประถมศึกษาพระนครศรีอยุธยา เขต 1

ผลการวิจัยพบว่า ภาวะผู้นำเชิงบริหารของผู้บริหารสถานศึกษาที่ส่งผลต่อการปฏิบัติงานของครูในสถานศึกษา สังกัดสำนักงานเขตพื้นที่การศึกษา ประถมศึกษาพระนครศรีอยุธยา เขต 1 ในภาพรวมอย่างมีระดับนัยสำคัญทางสถิติที่ระดับ .05 ภาวะผู้นำเชิงบริหารของผู้บริหารสถานศึกษาที่ส่งผลต่อการปฏิบัติงานของครูในสถานศึกษา สังกัดสำนักงานเขตพื้นที่การศึกษา ประถมศึกษาพระนครศรีอยุธยา เขต 1 อย่างมีนัยสำคัญทางสถิติที่ระดับ .05 โดยตัวแปรที่ส่งผลคือ มีวิสัยทัศน์ มีความมั่นใจในตนเอง การสร้างแรงบันดาลใจ มีทักษะ

การสื่อสารยอดเยี่ยมมีความกล้าที่จะเสี่ยง และมีคุณธรรมและจริยธรรม โดยมีค่าสัมประสิทธิ์สหสัมพันธ์พหุคูณเท่ากับ 0.332 ค่าประสิทธิภาพในการทำนาย เท่ากับ 0.111 สามารถร่วมกันพยากรณ์การปฏิบัติงานของครูในสถานศึกษา ได้ร้อยละ 11.10 มี โดยผู้บริหารที่มีภาวะผู้นำเชิงบริหารของผู้บริหารสถานศึกษามีด้านมีทักษะการสื่อสารยอดเยี่ยมสูงจะส่งผลต่อการปฏิบัติงานของครูในสถานศึกษาสูง สอดคล้องกับงานวิจัยของ กมลมาลย์ ไชยศิริธัญญา (2560) ภาวะผู้นำเชิงบริหารมีของผู้บริหารในภาพรวมทุกด้านส่งผลต่อประสิทธิผลของโรงเรียนสังกัดสำนักงานเขตพื้นที่การศึกษามัธยมศึกษา เขต 1 โดยสามารถร่วมกันทำนายประสิทธิผลของโรงเรียนในภาพรวม ได้ร้อยละ 81.60 เรียงลำดับตามอิทธิพลของการส่งผลเป็นรายด้าน ดังนี้ 1) การใช้อำนาจส่วนบุคคล การใช้กลยุทธ์ทุกรูปแบบ และการสื่อสารด้วยความมั่นใจ ส่งผลต่อผลสัมฤทธิ์ทางการเรียน 2) การใช้อำนาจส่วนบุคคล การใช้กลยุทธ์ทุกรูปแบบ ความกล้าเสี่ยง และการสื่อสารด้วยความมั่นใจส่งผลต่อความพึงพอใจในการทำงาน 4) การสื่อสารด้วยความมั่นใจ และการเปลี่ยนความยึดติดของผู้ตามส่งผลต่ออัตราการออกกลางคันของนักเรียน และ 5) การใช้อำนาจส่วนบุคคล การสื่อสารด้วยความมั่นใจ และการประเมินสถานการณ์รอบข้างตลอดเวลา ส่งผลต่อคุณภาพโดยรวมตามลำดับ

4. เพื่อศึกษาความสัมพันธ์ของภาวะผู้นำเชิงบริหารมีของผู้บริหารสถานศึกษาที่ส่งผลต่อการปฏิบัติงานของครูในสถานศึกษา สังกัดสำนักงานเขตพื้นที่การศึกษาประถมศึกษาพระนครศรีอยุธยา เขต 1 ผลการวิจัย พบว่าภาวะผู้นำเชิงบริหารมีของผู้บริหารสถานศึกษามีความสัมพันธ์ในทางบวกกับการปฏิบัติงานของครูในสถานศึกษา สังกัดสำนักงานเขตพื้นที่การศึกษาประถมศึกษาพระนครศรีอยุธยา เขต 1 อย่างมีนัยสำคัญทางสถิติที่ระดับ .01 ซึ่งเป็นไปตามสมมติฐานที่ตั้งไว้ แสดงให้เห็นว่าหากภาวะผู้นำเชิงบริหารมีของผู้บริหารสูง การปฏิบัติงานของครูก็จะพัฒนาสูงตามขึ้นด้วย หรือกล่าวได้ว่า การปฏิบัติงานของครูเป็นผลมาจากการบริหารงานของผู้บริหารสถานศึกษาที่มีภาวะผู้นำเชิงบริหารมีนั่นเอง ดังนั้นหากเราต้องการพัฒนาการปฏิบัติงานของครู จึงมีความจำเป็นที่จะต้องพัฒนาภาวะผู้นำเชิงบริหารมีของผู้บริหารก่อน ทั้งนี้การที่ผู้บริหารมีความเป็นผู้นำ มีความสามารถทางวิชาการจะมีบทบาทสำคัญที่ช่วยเสริมสร้างความมั่นใจและความศรัทธาให้แก่ผู้ปกครอง ครู นักเรียนและชุมชนได้เป็นอย่างดี ภาวะผู้นำเชิงบริหารมีจึงเป็นรากฐานสำคัญในการให้การศึกษาที่รอบรู้ซึ่งครอบคลุมทั้งผู้เรียนและการดำเนินงานที่มีประสิทธิผล ซึ่งสอดคล้องกับงานวิจัยของ อรรถพล ประเสริฐสังข์ (2566) ที่กล่าวถึงผู้บริหารสถานศึกษาต้องมีส่วนสำคัญที่จะต้องบริหารจัดการศึกษาให้บรรลุ

ตามวัตถุประสงค์เป้าหมายได้อย่างมีประสิทธิภาพและประสิทธิผล การที่สถานศึกษามีผู้บริหารที่มีภาวะผู้นำทางวิชาการนั้นก็ส่งผลต่อการยกระดับผลสัมฤทธิ์ทางการเรียนอย่างมากและพัฒนาผู้เรียนให้มีประสิทธิภาพสูงขึ้นผู้บริหารสถานศึกษาจึงเป็นคนที่สำคัญที่สุดในโรงเรียนที่มีอิทธิพลต่อคุณภาพการจัดการเรียนการสอนของครู

สรุป/ข้อเสนอแนะ

สรุปผลการวิจัย

1. ภาวะผู้นำเชิงبارมีของผู้บริหารสถานศึกษา สังกัดสำนักงานเขตพื้นที่การศึกษาประถมศึกษาพระนครศรีอยุธยา เขต 1 โดยรวมอยู่ในระดับมาก
2. การปฏิบัติงานของครูในสถานศึกษา สังกัดสำนักงานเขตพื้นที่การศึกษาประถมศึกษาพระนครศรีอยุธยา เขต 1 โดยรวมอยู่ในระดับมาก
3. ความสัมพันธ์ระหว่างภาวะผู้นำเชิงبارมีของผู้บริหารสถานศึกษาที่กับการปฏิบัติงานของครูในสถานศึกษา สังกัดสำนักงานเขตพื้นที่การศึกษาประถมศึกษาพระนครศรีอยุธยา เขต 1 โดยภาพรวมมีความสัมพันธ์ในทางบวกอยู่ในระดับค่อนข้างสูง อย่างมีนัยสำคัญทางสถิติที่ระดับ .05 โดยมีค่าสัมประสิทธิ์สหสัมพันธ์เท่ากับ 1
4. ภาวะผู้นำเชิงبارมีของผู้บริหารสถานศึกษาที่ใช้ในการพยากรณ์การปฏิบัติงานของครูในสถานศึกษา สังกัดสำนักงานเขตพื้นที่การศึกษาประถมศึกษาพระนครศรีอยุธยา เขต 1 คือด้านมีทักษะการสื่อสารยอดเยี่ยม มีวิสัยทัศน์ คิดเป็นร้อยละ 11.10 สามารถเขียนสมการพยากรณ์ในรูปคะแนนดิบ ดังนี้
$$\hat{Y} = 3.753 + 0.082 (X1) + 0.123 (X4)$$
 สมการพยากรณ์ในรูปคะแนนมาตรฐานดังนี้
$$\hat{Z} = 0.164X1 + 0.317X4$$

ข้อเสนอแนะในการนำผลการวิจัยไปใช้

1. จากผลการวิจัยพบว่า ภาวะผู้นำเชิงبارมีของผู้บริหารสถานศึกษา สังกัดสำนักงานเขตพื้นที่การศึกษาประถมศึกษาพระนครศรีอยุธยา เขต 1 โดยรวมอยู่ในระดับมากที่สุด ดังนั้นควรมีการส่งเสริมภาวะผู้นำเชิงبارมี โดยหน่วยงานต้นสังกัดควรมีการจัดโครงการอบรมการพัฒนาภาวะผู้นำของผู้บริหาร ทั้งสนับสนุนให้กับผู้บริหารโรงเรียนในโรงเรียนให้มีการพัฒนาเพื่อส่งผลให้ภาวะผู้นำเชิงبارมีของผู้บริหารโรงเรียนมากขึ้น
2. สำนักงานเขตพื้นที่การศึกษาประถมศึกษาพระนครศรีอยุธยา เขต 1 และสำนักงานคณะกรรมการการศึกษาขั้นพื้นฐาน ควรจัดกิจกรรมการอบรมเชิงปฏิบัติการที่เน้นการส่งเสริม

หรือพัฒนาภาวะผู้นำเชิงبارมี ด้านการมีวิสัยทัศน์ มีความมั่นใจในตนเอง การสร้างแรงบันดาลใจ มีทักษะการสื่อสารยอดเยี่ยม มีความกล้าที่จะเสี่ยงและมีคุณธรรมจริยธรรม เพื่อนำไปสู่การส่งผลต่อการปฏิบัติงานของครูมากขึ้น

ข้อเสนอแนะสำหรับการทำวิจัยครั้งต่อไป

1. ควรศึกษา เรื่องการพัฒนาตัวชี้วัดภาวะผู้นำเชิงبارมีของผู้บริหารสถานศึกษาที่ส่งผลต่อการปฏิบัติงานของครูในสถานศึกษา
2. ควรศึกษา เรื่องปัจจัยที่ส่งผลต่อการปฏิบัติงานของครู สังกัดสำนักงานเขตพื้นที่การศึกษาประถมศึกษาพระนครศรีอยุธยา เขต 1
3. สร้างรูปแบบการพัฒนาภาวะผู้นำเชิงبارมีของผู้บริหารสถานศึกษาที่ส่งผลต่อการปฏิบัติงานของครู เพื่อนำไปปรับใช้ในการบริหารงานในสถานศึกษาให้เกิดประสิทธิภาพ

เอกสารอ้างอิง

- กมลมาลย์ ไชยศิริธัญญา. (2560). ภาวะผู้นำเชิงبارมีของผู้บริหารที่ส่งผลต่อประสิทธิผลของโรงเรียน สังกัดสำนักงานเขตพื้นที่การศึกษามัธยมศึกษา เขต1.
- อารีรัตน์ จินแส. (2562). ภาวะผู้นำเชิงبارมีของผู้บริหารโรงเรียนสังกัดสำนักงานเขตพื้นที่การศึกษาประถมศึกษาสระบุรี เขต 1. ใน วิทยานิพนธ์ศึกษาศาสตรมหาบัณฑิต สาขาวิชา บริหารการศึกษา คณะครุศาสตร์อุตสาหกรรม มหาวิทยาลัยเทคโนโลยีราชมงคล ธัญบุรี.
- วิศรุต มาเจริญ. (2563). รูปแบบภาวะผู้นำแบบบาร์มีของผู้บริหารสถานศึกษาขั้นพื้นฐานเขตพื้นที่การศึกษามัธยมศึกษาเขต 29 เพื่อเสริมสร้างการบริหารการศึกษาแบบเสมอภาค.: มหาวิทยาลัยมหามงกุฎราชวิทยาลัย
- ผจญ งามมานะ. (2560). สภาพการปลูกฝังคุณธรรม จริยธรรมในโรงเรียนเอกชน สอนศาสนาอิสลาม สำนักงานเขตพื้นที่การศึกษากทมมหานคร เขต 2. ใน การค้นคว้าอิสระ ค.ม. กรุงเทพมหานคร: มหาวิทยาลัยราชภัฏพระนคร.
- พรศักดิ์ ทรัพย์สมบัติ. (2560). ความต้องการพัฒนาตนเองของบุคลากรมหาวิทยาลัยราชภัฏพระนครศรีอยุธยา. ใน วิทยานิพนธ์ ศษ.ม. กรุงเทพมหานคร: มหาวิทยาลัยรามคำแหง.

- ราชกิจจานุเบกษา. (2561). กฎ ก.ค.ศ. การเลื่อนเงินเดือนของข้าราชการครูและบุคลากรทางการศึกษา พ.ศ. 2561. สำนักงานคณะกรรมการข้าราชการครูและบุคลากรทางการศึกษา กระทรวงศึกษาธิการ.
- วรรณนิภา วงศสวาสดี. (2560). การพัฒนาแนวทางเสริมสร้างสมรรถนะครูด้านการบริหารจัดการชั้นเรียนสำหรับสถานศึกษา สังกัดสำนักงานเขตพื้นที่การศึกษามัธยมศึกษา เขต 24. ปรินญาณีพนธ์ กศ.ม. มหาสารคาม: มหาวิทยาลัยมหาสารคาม.
- วรลักษณ์ สุธานตร. (2559). การศึกษาการจัดการชั้นเรียนแบบครูประจำชั้นเพียงคนเดียวในโรงเรียนประถมศึกษา. วิทยานิพนธ์ ค.ม. กรุงเทพมหานคร: จุฬาลงกรณ์มหาวิทยาลัย.
- วาสนา พิทักษ์. (2562). การพัฒนาครูในการจัดการเรียนการสอนของโรงเรียนพอเพียงท้องถิ่นสำหรับโรงเรียน สังกัดเทศบาล นครอุดรธานี. ใน วิทยานิพนธ์ กศ.ม.มหาสารคาม : มหาวิทยาลัยมหาสารคาม.

แนวทางการพัฒนาภาวะผู้นำแบบร่วมรู้สึกของผู้บริหารสถานศึกษา

โรงเรียนมัธยมศึกษา จังหวัดเลย*

GUIDELINES FOR DEVELOPING EMPATHETIC LEADERSHIP OF SECONDARY SCHOOL ADMINISTRATORS IN LOEI PROVINCE

ชิษณพงศ์ ศรีจันทร์¹, พิมพอร์ สดเอี่ยม² และ บุญช่วย ศิริเกษ³

Chissanapong Sonchan¹, Pim-on Sod-ium² and Boonchuay Sirikase³

¹⁻³มหาวิทยาลัยมหาจุฬาราชวิทยาลัย วิทยาเขตศรีล้านช้าง

¹⁻³Mahamakut Buddhist University, Srilanchang Campus, Thailand

Corresponding Author's Email: Chissanapong.so@mbu.ac.th

บทคัดย่อ

วิจัยนี้มีวัตถุประสงค์ 1) เพื่อศึกษาระดับภาวะผู้นำแบบร่วมรู้สึกของผู้บริหารสถานศึกษาโรงเรียนมัธยมศึกษา จังหวัดเลย 2) เพื่อวิเคราะห์ปัจจัยที่ส่งผลต่อการพัฒนาภาวะผู้นำแบบร่วมรู้สึกของผู้บริหารสถานศึกษาโรงเรียนมัธยมศึกษา จังหวัดเลย และ 3) เพื่อเสนอแนวทางการพัฒนาภาวะผู้นำแบบร่วมรู้สึกของผู้บริหารสถานศึกษาโรงเรียนมัธยมศึกษา จังหวัดเลยจังหวัดเลย ใช้วิธีวิจัยแบบผสมผสาน กลุ่มตัวอย่างคือผู้บริหารและครู จำนวน 300 คน เครื่องมือเป็น แบบสอบถามและการสัมภาษณ์ วิเคราะห์ข้อมูลเชิงปริมาณ โดยใช้สถิติเชิงพรรณนา ได้แก่ ความถี่ ร้อยละ ค่าเฉลี่ย และส่วนเบี่ยงเบนมาตรฐาน และ วิเคราะห์ข้อมูลเชิงคุณภาพโดยใช้การวิเคราะห์เนื้อหา

ผลการวิจัยพบว่า 1) ระดับภาวะผู้นำแบบร่วมรู้สึกโดยรวมอยู่ในระดับมาก 2) องค์ประกอบทั้ง 4 ด้านของภาวะผู้นำแบบร่วมรู้สึกมีความสัมพันธ์เชิงบวกกับประสิทธิภาพการบริหารสถานศึกษาอย่างมีนัยสำคัญทางสถิติ โดยการสื่อสารแบบเปิดและจริงใจมีความสัมพันธ์สูงสุด ($r = 0.82$) และสามารถร่วมกันพยากรณ์ประสิทธิภาพการบริหารสถานศึกษาได้ร้อยละ 74.8 3) แนวทางการพัฒนาประกอบด้วยการพัฒนาทักษะการสื่อสาร ความฉลาดทางอารมณ์ การรับฟังอย่างลึกซึ้ง และการสร้างวัฒนธรรมองค์กรที่เน้นความเข้าใจ

* Received 17 October 2024; Revised 24 October 2024; Accepted 21 December 2024



และเห็นอกเห็นใจ ผลการวิจัยนี้สามารถนำไปใช้ในการพัฒนาหลักสูตรฝึกอบรมและกำหนดนโยบายการพัฒนาภาวะผู้นำของผู้บริหารสถานศึกษา

คำสำคัญ: ภาวะผู้นำแบบร่วมรู้สึก, ผู้บริหารสถานศึกษา, โรงเรียนมัธยมศึกษา, ประสิทธิภาพการบริหารสถานศึกษา, จังหวัดเลย

Abstract

The objectives of this research were: 1) to study the level of empathetic leadership among secondary school administrators in Loei Province, 2) to analyze factors affecting the development of empathetic leadership among secondary school administrators in Loei Province, and 3) to propose guidelines for developing empathetic leadership among secondary school administrators in Loei Province. Using a mixed-methods research approach, the sample consisted of 300 administrators and teachers. The research instruments were questionnaires and interviews. Quantitative data were analyzed using descriptive statistics including frequency, percentage, mean, and standard deviation, while qualitative data were analyzed using content analysis.

The research findings revealed that: 1) The overall level of empathetic leadership was high; 2) All four components of empathetic leadership showed statistically significant positive correlations with school administration effectiveness, with open and sincere communication showing the highest correlation ($r = 0.82$), and together they could predict 74.8% of school administration effectiveness; 3) Development guidelines included improving communication skills, emotional intelligence, deep listening, and creating an organizational culture that emphasizes understanding and empathy. These research findings can be applied to develop training curricula and establish policies for developing leadership among school administrators.

Keywords: Empathetic Leadership, School Administrators, Secondary Schools, School Administration Efficiency, Loei Province

บทนำ

ในยุคแห่งการเปลี่ยนแปลงอย่างพลิกผันของสังคมโลกและระบบการศึกษา โดยเฉพาะในช่วงหลังการแพร่ระบาดของโรคโควิด-19 ภาวะผู้นำแบบร่วมรู้สึก (Empathetic Leadership) ได้รับการยอมรับว่าเป็นคุณลักษณะสำคัญของผู้บริหารสถานศึกษาในศตวรรษที่ 21 Goleman (2020) นักจิตวิทยาและผู้เชี่ยวชาญด้านความฉลาดทางอารมณ์ เสนอว่าภาวะผู้นำแบบร่วมรู้สึกเป็นปัจจัยสำคัญในการสร้างองค์กรที่มีประสิทธิภาพและความยืดหยุ่นสูง โดยเฉพาะในบริบทของสถานศึกษาซึ่งต้องรับมือกับความท้าทายที่หลากหลาย รัตนา ดวงแก้ว (2564) นำเสนอแนวคิดว่า ภาวะผู้นำแบบร่วมรู้สึกไม่เพียงแต่เป็นปัจจัยสำคัญในการสร้างบรรยากาศการเรียนรู้ที่เอื้อต่อการพัฒนาทักษะในศตวรรษที่ 21 ของนักเรียนเท่านั้น แต่ยังเป็นกุญแจสำคัญในการเสริมสร้างความเข้มแข็งของชุมชนการเรียนรู้ทางวิชาชีพ (Professional Learning Community: PLC) ในโรงเรียน สอดคล้องกับงานวิจัยของ วิชัย วงษ์ใหญ่ และ มารุต พัฒผล (2565) ที่พบว่า ผู้บริหารสถานศึกษาที่มีภาวะผู้นำแบบร่วมรู้สึกสูงสามารถสร้างแรงบันดาลใจและกระตุ้นให้ครูพัฒนานวัตกรรมการเรียนการสอนได้อย่างมีประสิทธิภาพ

การศึกษาในต่างประเทศยังสนับสนุนความสำคัญของภาวะผู้นำแบบร่วมรู้สึก Smith และ Johnson (2022) พบความสัมพันธ์เชิงบวกระหว่างระดับภาวะผู้นำแบบร่วมรู้สึกของผู้บริหารกับความพึงพอใจในงานของครู อัตราการคงอยู่ของบุคลากร และผลสัมฤทธิ์ทางการเรียนของนักเรียน นอกจากนี้ Brown และคณะ (2024) พบว่า โรงเรียนที่มีผู้บริหารที่แสดงออกถึงภาวะผู้นำแบบร่วมรู้สึกอย่างชัดเจน มีแนวโน้มที่นักเรียนจะมีผลสัมฤทธิ์ทางการเรียนสูงขึ้นโดยเฉลี่ยร้อยละ 15 และมีอัตราการออกกลางคันต่ำกว่า สุวิมล ว่องวานิช และคณะ (2566) พบว่า ภาวะผู้นำแบบร่วมรู้สึกมีความสัมพันธ์เชิงบวกกับความผูกพันต่อองค์กรของครูและบุคลากรทางการศึกษา และส่งผลทางอ้อมต่อผลสัมฤทธิ์ทางการเรียนของนักเรียน อย่างไรก็ตาม ในพื้นที่จังหวัดเลยซึ่งมีลักษณะเฉพาะทั้งในด้านภูมิศาสตร์ สังคม และวัฒนธรรม ยังขาดการศึกษาเชิงลึกเกี่ยวกับแนวทางการพัฒนาภาวะผู้นำแบบร่วมรู้สึกของผู้บริหารสถานศึกษา ประเวศ วะสี (2563) เสนอว่า การพัฒนาภาวะผู้นำในบริบทไทยควรคำนึงถึงรากฐานทางวัฒนธรรมและภูมิปัญญาท้องถิ่น โดยเฉพาะแนวคิดเรื่อง "การเป็นผู้นำที่มีหัวใจของความเป็นมนุษย์" ซึ่งสอดคล้องกับหลักการของภาวะผู้นำแบบร่วมรู้สึก แต่อาจมีรูปแบบการแสดงออกที่แตกต่างไปตามบริบททางวัฒนธรรมของแต่ละพื้นที่

การพัฒนาภาวะผู้นำแบบร่วมรู้สึกในบริบทของโรงเรียนมัธยมศึกษาในจังหวัดเลยยังคงเป็นประเด็นที่ท้าทาย เนื่องจากขาดแนวทางการพัฒนาที่เป็นรูปธรรมและเหมาะสมกับบริบทเฉพาะของพื้นที่ Chen และ Li (2024) ชี้ให้เห็นว่า การพัฒนาภาวะผู้นำแบบร่วมรู้สึกในบริบทของสังคมที่มีวัฒนธรรมแบบกลุ่มนิยม เช่น ประเทศไทย จำเป็นต้องคำนึงถึงมิติทางวัฒนธรรมเฉพาะ เช่น การให้ความสำคัญกับการรักษาหน้าและการสร้างความสัมพันธ์แบบอุปถัมภ์

ด้วยเหตุนี้ การวิจัยเกี่ยวกับแนวทางการพัฒนาภาวะผู้นำแบบร่วมรู้สึกของผู้บริหารสถานศึกษาโรงเรียนมัธยมศึกษาในจังหวัดเลย จึงมีความสำคัญอย่างยิ่ง โดยควรคำนึงถึงบริบทเฉพาะของพื้นที่ ความท้าทายในการจัดการศึกษาในพื้นที่ห่างไกล และแนวโน้มการเปลี่ยนแปลงทางการศึกษาในระดับประเทศและนานาชาติ การวิจัยควรใช้วิธีการแบบผสมผสาน โดยเน้นการวิจัยเชิงคุณภาพและเสริมด้วยการวิจัยเชิงปริมาณ เพื่อให้ได้ข้อมูลที่ลึกซึ้งและสะท้อนความเป็นจริงของการบริหารสถานศึกษาในพื้นที่ ซึ่งจะนำไปสู่การพัฒนาแนวทางที่เหมาะสมในการเสริมสร้างภาวะผู้นำแบบร่วมรู้สึกสำหรับผู้บริหารสถานศึกษาในจังหวัดเลย อันจะส่งผลต่อการยกระดับคุณภาพการศึกษาและการพัฒนาที่ยั่งยืนของชุมชนในพื้นที่ต่อไป

วัตถุประสงค์ของการวิจัย

1. เพื่อศึกษาระดับภาวะผู้นำแบบร่วมรู้สึกของผู้บริหารสถานศึกษาโรงเรียนมัธยมศึกษา จังหวัดเลย
2. เพื่อวิเคราะห์ปัจจัยที่ส่งผลต่อการพัฒนาภาวะผู้นำแบบร่วมรู้สึกของผู้บริหารสถานศึกษาโรงเรียนมัธยมศึกษา จังหวัดเลย
3. เพื่อเสนอแนวทางการพัฒนาภาวะผู้นำแบบร่วมรู้สึกของผู้บริหารสถานศึกษาโรงเรียนมัธยมศึกษา จังหวัดเลย

เอกสารและงานวิจัยที่เกี่ยวข้อง

1. แนวคิดเกี่ยวกับภาวะผู้นำแบบร่วมรู้สึกของ Goleman (2020) เสนอว่าภาวะผู้นำแบบร่วมรู้สึกเป็นปัจจัยสำคัญในการสร้างองค์กรที่มีประสิทธิภาพและความยืดหยุ่นสูง โดยเฉพาะในบริบทของสถานศึกษา
2. งานวิจัยในประเทศ ประกอบด้วย รัตนา ดวงแก้ว (2564) วิชัย วงษ์ใหญ่ และมารุต พัฒนา (2565) ประเวศ วะสี (2563) และ สุวิมล ว่องวานิช และคณะ (2566)

3. งานวิจัยต่างประเทศ ประกอบด้วย Smith และ Johnson (2022) Brown และคณะ (2024) Chen และ Li (2024) และ Thompson (2023)

งานวิจัยทั้งหมดสนับสนุนความสำคัญของภาวะผู้นำแบบร่วมรู้สึกในการบริหารสถานศึกษา โดยเฉพาะในด้านการสร้างบรรยากาศการเรียนรู้ การพัฒนาบุคลากร และการยกระดับผลสัมฤทธิ์ทางการเรียน

วิธีดำเนินการวิจัย

การวิจัยนี้ใช้ระเบียบวิธีวิจัยแบบผสมผสาน (Mixed Methods Research) โดยใช้องการวิจัยเชิงคุณภาพ (Qualitative Research) เป็นหลัก และเสริมด้วยการวิจัยเชิงปริมาณ (Quantitative Research) เพื่อให้ได้ข้อมูลที่ครอบคลุมและลึกซึ้ง

ประชากรและกลุ่มตัวอย่าง

ประชากรที่ใช้ในการศึกษาครั้งนี้ คือผู้บริหารสถานศึกษา และครูในโรงเรียนมัธยมศึกษาจังหวัดเลย จำนวนทั้งสิ้น 1,112 คน (สำนักงานศึกษาธิการจังหวัดเลย, 2567) และกลุ่มตัวอย่างที่ทำการศึกษา จำนวน 295 คน โดยใช้สูตรของ Taro Yamane ที่ระดับความเชื่อมั่น 95% และความคลาดเคลื่อนที่ยอมรับได้ 5% ใช้วิธีการสุ่มตัวอย่างแบบแบ่งชั้นภูมิ (Stratified Random Sampling)

เครื่องมือที่ใช้ในการวิจัย ประกอบด้วย

1. การวิจัยเชิงคุณภาพ

- 1.1 แบบสัมภาษณ์กึ่งโครงสร้าง (Semi-structured Interview)
- 1.2 แบบสนทนากลุ่ม (Focus Group Discussion Guide)
- 1.3 แบบสังเกตแบบมีส่วนร่วม (Participant Observation Form)

2. การวิจัยเชิงปริมาณ

- 2.1 แบบสอบถามภาวะผู้นำแบบร่วมรู้สึก (Empathetic Leadership Questionnaire)
- 2.2 แบบประเมินประสิทธิภาพการบริหารสถานศึกษา
- 2.3 แบบวัดความผูกพันของบุคลากรต่อองค์กร

การสร้างเครื่องมือและตรวจสอบคุณภาพเครื่องมือ

1. การสร้างเครื่องมือ

- 1.1 ศึกษาแนวคิด ทฤษฎี และงานวิจัยที่เกี่ยวข้อง

- 1.2 กำหนดนิยามเชิงปฏิบัติการของตัวแปรที่ศึกษา
- 1.3 สร้างข้อคำถามให้ครอบคลุมนิยามเชิงปฏิบัติการ
- 1.4 ตรวจสอบความเที่ยงตรงเชิงเนื้อหา (Content Validity) โดยผู้เชี่ยวชาญ

5 ท่าน

- 1.5 ปรับปรุงแก้ไขตามข้อเสนอแนะของผู้เชี่ยวชาญ

2. การตรวจสอบคุณภาพเครื่องมือ

- 2.1 นำเครื่องมือไปทดลองใช้ (Try-out) กับกลุ่มที่มีลักษณะคล้ายกลุ่มตัวอย่าง จำนวน 30 คน
- 2.2 วิเคราะห์ค่าความเชื่อมั่น (Reliability) โดยใช้สูตรสัมประสิทธิ์แอลฟาของครอนบาค (Cronbach's Alpha Coefficient)
- 2.3 วิเคราะห์ค่าอำนาจจำแนกรายข้อ (Discrimination Power)
- 2.4 ปรับปรุงแก้ไขข้อคำถามที่มีค่าอำนาจจำแนกต่ำ

3. การเก็บรวบรวมข้อมูล

3.1 การวิจัยเชิงคุณภาพ

- 1) ติดต่อประสานงานกับผู้บริหารสถานศึกษาเพื่อขออนุญาตเก็บข้อมูล
- 2) ดำเนินการสัมภาษณ์ผู้บริหารและผู้มีส่วนได้ส่วนเสีย
- 3) จัดการสนทนากลุ่มกับครู
- 4) ดำเนินการสังเกตแบบมีส่วนร่วมในโรงเรียน

3.2 การวิจัยเชิงปริมาณ

- 1) ส่งแบบสอบถามให้กับครูในโรงเรียนมัธยมศึกษาจังหวัดเลยทางไปรษณีย์และออนไลน์
- 2) ติดตามและรวบรวมแบบสอบถามที่ตอบกลับ
- 3) ตรวจสอบความสมบูรณ์ของแบบสอบถามที่ได้รับคืน

4. การวิเคราะห์ข้อมูล

4.1 การวิเคราะห์ข้อมูลเชิงคุณภาพ

- 1) ถอดเทพการสัมภาษณ์และการสนทนากลุ่มแบบคำต่อคำ
- 2) วิเคราะห์ข้อมูลโดยใช้การวิเคราะห์เนื้อหา (Content Analysis)
- 3) ใช้การวิเคราะห์แบบอุปนัย (Inductive Analysis) เพื่อสร้างข้อสรุปจากข้อมูล

4) ตรวจสอบความน่าเชื่อถือของข้อมูลโดยใช้วิธีการตรวจสอบแบบสามเส้า (Triangulation)

4.2 การวิเคราะห์ข้อมูลเชิงปริมาณ

1) วิเคราะห์ข้อมูลทั่วไปของผู้ตอบแบบสอบถามโดยใช้สถิติเชิงพรรณนา (Descriptive Statistics) ได้แก่ ความถี่ ร้อยละ ค่าเฉลี่ย และส่วนเบี่ยงเบนมาตรฐาน

2) วิเคราะห์ความสัมพันธ์ระหว่างตัวแปรโดยใช้การวิเคราะห์สหสัมพันธ์ (Correlation Analysis)

3) วิเคราะห์อิทธิพลของตัวแปรต้นที่มีต่อตัวแปรตามโดยใช้การวิเคราะห์การถดถอยพหุคูณ (Multiple Regression Analysis)

ผลการวิจัย

1. ผลการวิเคราะห์ระดับภาวะผู้นำแบบร่วมรู้สึกของผู้บริหารสถานศึกษาโรงเรียนมัธยมศึกษา จังหวัดเลยโดยรวมและรายด้าน ปรากฏดังตารางที่ 1

ตารางที่ 1 ค่าเฉลี่ยและส่วนเบี่ยงเบนมาตรฐานของระดับภาวะผู้นำแบบร่วมรู้สึกของผู้บริหารสถานศึกษา

	ด้าน	\bar{X}	SD	แปลผล
1.	การรับฟังอย่างลึกซึ้ง	4.15	0.68	มาก
2.	การสื่อสารแบบเปิดและจริงใจ	4.23	0.72	มาก
3.	การสร้างวัฒนธรรมองค์กรที่เน้นความเข้าใจและเห็นอกเห็นใจ	4.08	0.75	มาก
4.	การพัฒนาความฉลาดทางอารมณ์	4.31	0.66	มาก
	รวม	4.19	0.70	มาก

จากตารางที่ 1 แสดงให้เห็นว่าระดับภาวะผู้นำแบบร่วมรู้สึกของผู้บริหารสถานศึกษาอยู่ในระดับมากทุกด้าน โดยด้านที่มีค่าเฉลี่ยสูงสุดคือ การพัฒนาความฉลาดทางอารมณ์ ($\bar{X} = 4.31$) รองลงมาคือ การสื่อสารแบบเปิดและจริงใจ ($\bar{X} = 4.23$) ในภาพรวม ระดับภาวะผู้นำแบบร่วมรู้สึกอยู่ในระดับมาก ($\bar{X} = 4.19$) แสดงให้เห็นว่าผู้บริหารสถานศึกษามีการแสดงออกถึงภาวะผู้นำแบบร่วมรู้สึกในระดับที่น่าพอใจ

ตารางที่ 2 ค่าเฉลี่ยและส่วนเบี่ยงเบนมาตรฐานของผลของภาวะผู้นำแบบร่วมรู้สึกต่อประสิทธิภาพการบริหารสถานศึกษา

	ผลของภาวะผู้นำแบบร่วมรู้สึก	\bar{X}	SD	แปลผล
1.	บรรยากาศการทำงานในโรงเรียน	4.42	0.63	มาก
2.	ประสิทธิภาพในการจัดการเรียนการสอน	4.28	0.69	มาก
3.	ความร่วมมือระหว่างโรงเรียนและชุมชน	4.17	0.71	มาก
4.	ผลสัมฤทธิ์ทางการเรียนของนักเรียน	4.05	0.76	มาก
5.	ความผูกพันของครูต่อโรงเรียน	4.39	0.65	มาก
	รวม	4.26	0.69	มาก

จากตารางที่ 2 พบว่า ผลของภาวะผู้นำแบบร่วมรู้สึกต่อประสิทธิภาพการบริหารสถานศึกษาอยู่ในระดับมากทุกด้าน โดยด้านที่มีค่าเฉลี่ยสูงสุดคือ บรรยากาศการทำงานในโรงเรียน ($\bar{X} = 4.42$) รองลงมาคือ ความผูกพันของครูต่อโรงเรียน ($\bar{X} = 4.39$) ในภาพรวมผลของภาวะผู้นำแบบร่วมรู้สึกอยู่ในระดับมาก ($\bar{X} = 4.26$) แสดงให้เห็นว่าภาวะผู้นำแบบร่วมรู้สึกมีผลเชิงบวกต่อประสิทธิภาพการบริหารสถานศึกษาในหลายด้าน

2. ผลการวิเคราะห์ความสัมพันธ์ระหว่างภาวะผู้นำแบบร่วมรู้สึกกับประสิทธิภาพการบริหารสถานศึกษา ปรากฏดังตารางที่ 3

ตารางที่ 3 ค่าสัมประสิทธิ์สหสัมพันธ์ระหว่างภาวะผู้นำแบบร่วมรู้สึกกับประสิทธิภาพการบริหารสถานศึกษา

ตัวแปร	1	2	3	4	5
1. การรับฟังอย่างลึกซึ้ง	1.00				
2. การสื่อสารแบบเปิดและจริงใจ	0.75**	1.00			
3. การสร้างวัฒนธรรมองค์กรที่เน้นความเข้าใจและเห็นอกเห็นใจ	0.68**	0.72**	1.00		
4. การพัฒนาความฉลาดทางอารมณ์	0.71**	0.69**	0.73**	1.00	
5. ประสิทธิภาพการบริหารสถานศึกษา	0.79**	0.82**	0.77**	0.88**	1.00

** มีนัยสำคัญทางสถิติที่ระดับ .01

จากตารางที่ 3 แสดงค่าสัมประสิทธิ์สหสัมพันธ์ระหว่างองค์ประกอบของภาวะผู้นำแบบร่วมรู้สึกและประสิทธิภาพการบริหารสถานศึกษา พบว่าทุกองค์ประกอบมีความสัมพันธ์

เชิงบวกกับประสิทธิภาพการบริหารสถานศึกษาอย่างมีนัยสำคัญทางสถิติที่ระดับ .01 โดยการสื่อสารแบบเปิดและจริงใจมีความสัมพันธ์สูงสุด ($r = 0.82$) รองลงมาคือการพัฒนาความฉลาดทางอารมณ์ ($r = 0.80$) แสดงให้เห็นว่าทุกองค์ประกอบของภาวะผู้นำแบบร่วมรู้สึกมีความสัมพันธ์ที่แน่นแฟ้นกับประสิทธิภาพการบริหารสถานศึกษา

4. ผลการวิเคราะห์อิทธิพลของภาวะผู้นำแบบร่วมรู้สึกที่มีต่อประสิทธิภาพการบริหารสถานศึกษา ปรากฏดังตารางที่ 4

ตารางที่ 4 ผลการวิเคราะห์การถดถอยพหุคูณของภาวะผู้นำแบบร่วมรู้สึกที่ส่งผลต่อประสิทธิภาพการบริหารสถานศึกษา

ตัวแปรพยากรณ์	B	β	t	p
ค่าคงที่	0.432	-	2.145	0.033
1. การรับฟังอย่างลึกซึ้ง	0.218	0.227	3.876	0.000
2. การสื่อสารแบบเปิดและจริงใจ	0.256	0.283	4.652	0.000
3. การสร้างวัฒนธรรมองค์กรที่เน้นความเข้าใจและเห็นอกเห็นใจ	0.189	0.205	3.421	0.001
4. การพัฒนาความฉลาดทางอารมณ์	0.234	0.251	4.187	0.000

$R = 0.865$, $R^2 = 0.748$, Adjusted $R^2 = 0.744$, $F = 217.432$, $p\text{-value} = 0.000$

จากตารางที่ 4 แสดงผลการวิเคราะห์การถดถอยพหุคูณของภาวะผู้นำแบบร่วมรู้สึกที่ส่งผลต่อประสิทธิภาพการบริหารสถานศึกษา พบว่าทุกองค์ประกอบของภาวะผู้นำแบบร่วมรู้สึกสามารถร่วมกันพยากรณ์ประสิทธิภาพการบริหารสถานศึกษาได้อย่างมีนัยสำคัญทางสถิติ ($p < .001$) โดยสามารถอธิบายความแปรปรวนของประสิทธิภาพการบริหารสถานศึกษาได้ร้อยละ 74.8 ($R^2 = 0.748$)

องค์ประกอบที่มีอิทธิพลสูงสุดคือ การสื่อสารแบบเปิดและจริงใจ ($\beta = 0.283$) รองลงมาคือ การพัฒนาความฉลาดทางอารมณ์ ($\beta = 0.251$) แสดงให้เห็นว่าการพัฒนาภาวะผู้นำแบบร่วมรู้สึกในทุกด้านมีความสำคัญต่อการเพิ่มประสิทธิภาพการบริหารสถานศึกษา โดยเฉพาะอย่างยิ่งการสื่อสารแบบเปิดและจริงใจ และการพัฒนาความฉลาดทางอารมณ์ของผู้บริหาร

4. ผลการวิเคราะห์แนวทางการพัฒนาภาวะผู้นำแบบร่วมรู้สึกของผู้บริหารสถานศึกษา โรงเรียนมัธยมศึกษา จังหวัดเลย

ตารางที่ 5 แนวทางการพัฒนาภาวะผู้นำแบบร่วมรู้สึกของผู้บริหารสถานศึกษา

องค์ประกอบ	แนวทางการพัฒนา
1. การรับฟังอย่างลึกซึ้ง	<ol style="list-style-type: none"> จัดอบรมเทคนิคการฟังอย่างตั้งใจ (Active Listening) ฝึกทักษะการสังเกตภาษากายและอารมณ์ของผู้พูด สร้างวัฒนธรรมการรับฟังความคิดเห็นที่แตกต่าง
2. การสื่อสารแบบเปิดและจริงใจ	<ol style="list-style-type: none"> จัดอบรมเชิงปฏิบัติการด้านทักษะการสื่อสารเชิงบวก สร้างช่องทางการสื่อสารที่หลากหลายและเข้าถึงง่าย ส่งเสริมการให้และรับข้อมูลย้อนกลับอย่างสร้างสรรค์
3. การสร้างวัฒนธรรมองค์กรที่เน้นความเข้าใจและเห็นอกเห็นใจ	<ol style="list-style-type: none"> กำหนดค่านิยมองค์กรที่เน้นความเข้าใจและเห็นอกเห็นใจ จัดกิจกรรมเสริมสร้างความสัมพันธ์ระหว่างบุคลากร ส่งเสริมการทำงานเป็นทีมและการแบ่งปันประสบการณ์
4. การพัฒนาความฉลาดทางอารมณ์	<ol style="list-style-type: none"> จัดหลักสูตรพัฒนาความฉลาดทางอารมณ์สำหรับผู้บริหาร ฝึกอบรมการจัดการความเครียดและการควบคุมอารมณ์ ส่งเสริมการฝึกสติและการทำสมาธิ

อภิปรายผล

1. ระดับภาวะผู้นำแบบร่วมรู้สึกของผู้บริหารสถานศึกษา

ผลการวิจัยพบว่า ระดับภาวะผู้นำแบบร่วมรู้สึกของผู้บริหารสถานศึกษาโรงเรียนมัธยมศึกษา จังหวัดเลย โดยภาพรวมอยู่ในระดับมาก ($\bar{X} = 4.19$) โดยด้านการพัฒนาความฉลาดทางอารมณ์มีค่าเฉลี่ยสูงสุด ($\bar{X} = 4.31$) ทั้งนี้อาจเป็นเพราะ ในปัจจุบันมีการให้ความสำคัญกับการพัฒนาภาวะผู้นำของผู้บริหารสถานศึกษามากขึ้น โดยเฉพาะอย่างยิ่งในด้านทักษะทางอารมณ์และสังคม นอกจากนี้ สถานการณ์การแพร่ระบาดของโควิด-19 อาจทำให้ผู้บริหารต้องปรับตัวและพัฒนาทักษะการเข้าใจและเห็นอกเห็นใจผู้อื่นมากขึ้น เพื่อรับมือกับความท้าทายและความเครียดที่เกิดขึ้นในองค์กร สอดคล้องกับงานวิจัยของ Thompson

(2023) ที่พบว่า ภาวะผู้นำแบบร่วมรู้สึกเป็นคุณลักษณะสำคัญที่ช่วยให้ผู้บริหารสถานศึกษาสามารถรับมือกับความท้าทายในยุคหลังโควิด-19 ได้อย่างมีประสิทธิภาพ โดยเฉพาะในด้านการดูแลสุขภาพทางจิตใจของบุคลากรและนักเรียน

2. ความสัมพันธ์ระหว่างภาวะผู้นำแบบร่วมรู้สึกกับประสิทธิภาพการบริหารสถานศึกษา

ผลการวิจัยพบว่า องค์ประกอบทั้ง 4 ด้านของภาวะผู้นำแบบร่วมรู้สึกมีความสัมพันธ์เชิงบวกกับประสิทธิภาพการบริหารสถานศึกษาอย่างมีนัยสำคัญทางสถิติ โดยการสื่อสารแบบเปิดและจริงใจมีความสัมพันธ์สูงสุด ($r = 0.82$) ทั้งนี้อาจเป็นเพราะ การสื่อสารแบบเปิดและจริงใจช่วยสร้างความไว้วางใจและความร่วมมือในองค์กร ซึ่งเป็นพื้นฐานสำคัญของการบริหารงานที่มีประสิทธิภาพ นอกจากนี้ การที่ผู้บริหารแสดงออกถึงความเข้าใจและเห็นอกเห็นใจผู้อื่น อาจทำให้บุคลากรรู้สึกได้รับการสนับสนุนและมีแรงจูงใจในการทำงานมากขึ้น สอดคล้องกับงานวิจัยของ Smith และ Johnson (2022) ที่พบว่า ผู้บริหารสถานศึกษาที่มีภาวะผู้นำแบบร่วมรู้สึกสามารถสร้างบรรยากาศการทำงานที่เอื้อต่อการเรียนรู้และพัฒนาได้ดีกว่า โดยพบความสัมพันธ์เชิงบวกระหว่างระดับภาวะผู้นำแบบร่วมรู้สึกของผู้บริหารกับความพึงพอใจในงานของครู อัตราการคงอยู่ของบุคลากร และผลสัมฤทธิ์ทางการเรียนของนักเรียน

3. อิทธิพลของภาวะผู้นำแบบร่วมรู้สึกที่มีต่อประสิทธิภาพการบริหารสถานศึกษา

ผลการวิจัยพบว่า องค์ประกอบทั้ง 4 ด้านของภาวะผู้นำแบบร่วมรู้สึกสามารถรวมกันพยากรณ์ประสิทธิภาพการบริหารสถานศึกษาได้ร้อยละ 74.8 โดยการสื่อสารแบบเปิดและจริงใจมีอิทธิพลสูงสุด ($\beta = 0.283$) ทั้งนี้อาจเป็นเพราะ การสื่อสารแบบเปิดและจริงใจช่วยลดความขัดแย้ง เพิ่มความเข้าใจร่วมกัน และส่งเสริมการทำงานเป็นทีม ซึ่งเป็นปัจจัยสำคัญในการเพิ่มประสิทธิภาพการบริหารสถานศึกษา นอกจากนี้ การที่ผู้บริหารสามารถเข้าใจและตอบสนองต่ออารมณ์ความรู้สึกของผู้อื่นได้ดี อาจช่วยในการแก้ปัญหาและตัดสินใจได้อย่างมีประสิทธิภาพมากขึ้น สอดคล้องกับงานวิจัยของ Brown et al. (2024) ที่พบว่า โรงเรียนที่มีผู้บริหารที่แสดงออกถึงภาวะผู้นำแบบร่วมรู้สึกอย่างชัดเจน มีแนวโน้มที่นักเรียนจะมีผลสัมฤทธิ์ทางการเรียนสูงขึ้นโดยเฉลี่ยร้อยละ 15 และมีอัตราการออกกลางคันต่ำกว่าโรงเรียนที่ผู้บริหารมีภาวะผู้นำแบบร่วมรู้สึกในระดับต่ำถึงร้อยละ 30

4. แนวทางการพัฒนาภาวะผู้นำแบบร่วมรู้สึกของผู้บริหารสถานศึกษา

ผลการวิจัยพบว่า แนวทางการพัฒนาภาวะผู้นำแบบร่วมรู้สึกควรครอบคลุมทั้ง 4 องค์ประกอบหลัก โดยเน้นการพัฒนาทักษะการสื่อสาร การพัฒนาความฉลาดทางอารมณ์ การฝึกทักษะการรับฟังอย่างลึกซึ้ง และการสร้างวัฒนธรรมองค์กรที่เน้นความเข้าใจและเห็นอกเห็นใจ ทั้งนี้อาจเป็นเพราะการพัฒนาภาวะผู้นำแบบร่วมรู้สึกเป็นกระบวนการที่ต้องอาศัยการฝึกฝนและพัฒนาอย่างต่อเนื่อง ไม่ใช่เพียงการอบรมระยะสั้น นอกจากนี้ การสร้างวัฒนธรรมองค์กรที่สนับสนุนภาวะผู้นำแบบร่วมรู้สึกจะช่วยให้การพัฒนามีความยั่งยืนและส่งผลกระทบต่อวงกว้าง สอดคล้องกับแนวคิดของ Goleman (2020) ที่เสนอว่า ภาวะผู้นำแบบร่วมรู้สึกเป็นทักษะที่สามารถพัฒนาได้ผ่านการฝึกฝนและการสร้างประสบการณ์ โดยต้องอาศัยการพัฒนาทั้งในระดับบุคคลและองค์กร นอกจากนี้ ยังสอดคล้องกับงานวิจัยของ วิจารณ์ พานิช (2566) ที่เสนอแนวทางการพัฒนาภาวะผู้นำทางการศึกษาโดยใช้การวิจัยเชิงปฏิบัติการแบบมีส่วนร่วม เพื่อให้ได้แนวทางที่สอดคล้องกับความต้องการและศักยภาพของแต่ละพื้นที่

องค์ความรู้ใหม่

งานวิจัยนี้ได้ศึกษาภาวะผู้นำแบบร่วมรู้สึกของผู้บริหารสถานศึกษาโรงเรียนมัธยมศึกษาในจังหวัดเลย สร้างเป็นโมเดล ดังนี้

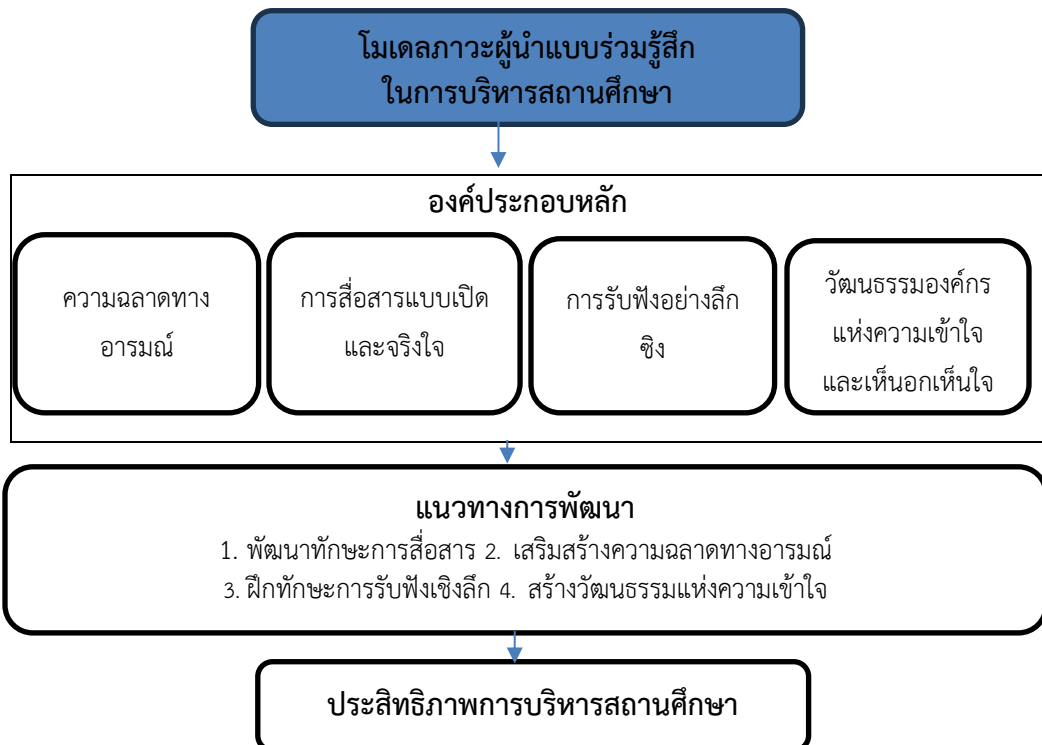

ภาพที่ 1 โมเดลภาวะผู้นำแบบร่วมรู้สึกในการบริหารสถานศึกษา

ภาพแสดงโมเดลความสัมพันธ์ระหว่างองค์ประกอบของภาวะผู้นำแบบร่วมรู้สึกกับประสิทธิภาพการบริหารสถานศึกษา ประกอบด้วย

1. องค์ประกอบหลัก 4 ด้าน ได้แก่

- ด้านความฉลาดทางอารมณ์ ค่าเฉลี่ยสูงสุด ($\bar{X} = 4.31$)
- ด้านการสื่อสารแบบเปิดและจริงใจ มีความสัมพันธ์สูงสุด ($r = 0.82$)
- ด้านการรับฟังอย่างลึกซึ้ง ($r = 0.79$)
- ด้านวัฒนธรรมองค์กรแห่งความเข้าใจ ($r = 0.77$)

2. ผลลัพธ์ องค์ประกอบทั้ง 4 ด้านสามารถร่วมกันพยากรณ์ประสิทธิภาพการบริหารสถานศึกษาได้ร้อยละ 74.8 อย่างมีนัยสำคัญทางสถิติ

สรุป/ข้อเสนอแนะ

การวิจัยเรื่อง "แนวทางการพัฒนาภาวะผู้นำแบบร่วมรู้สึกของผู้บริหารสถานศึกษา โรงเรียนมัธยมศึกษา จังหวัดเลย" พบว่าระดับภาวะผู้นำแบบร่วมรู้สึกโดยรวมอยู่ในระดับมาก โดยด้านการพัฒนาความฉลาดทางอารมณ์มีค่าเฉลี่ยสูงสุด เมื่อวิเคราะห์ความสัมพันธ์พบว่า องค์ประกอบทั้ง 4 ด้านมีความสัมพันธ์เชิงบวกกับประสิทธิภาพการบริหารสถานศึกษา โดยการสื่อสารแบบเปิดและจริงใจมีความสัมพันธ์สูงสุด และมีอิทธิพลสูงสุด ซึ่งองค์ประกอบทั้ง 4 ด้านสามารถร่วมกันพยากรณ์ประสิทธิภาพการบริหารสถานศึกษาได้ร้อยละ 74.8 โดยแนวทางการพัฒนาควรเน้นการพัฒนาทักษะการสื่อสาร ความฉลาดทางอารมณ์ การรับฟังอย่างลึกซึ้ง และการสร้างวัฒนธรรมองค์กรที่เน้นความเข้าใจและเห็นอกเห็นใจ

1. ข้อเสนอแนะในการนำผลวิจัยไปใช้

1. สำนักงานเขตพื้นที่การศึกษามัธยมศึกษาเลย หนองบัวลำภูควรนำผลการวิจัยไปใช้ในการกำหนดนโยบายและแผนพัฒนาผู้บริหารสถานศึกษา โดยเน้นการพัฒนาภาวะผู้นำแบบร่วมรู้สึกทั้ง 4 ด้าน โดยเฉพาะอย่างยิ่งด้านการสื่อสารแบบเปิดและจริงใจ ซึ่งมีอิทธิพลสูงสุดต่อประสิทธิภาพการบริหารสถานศึกษา
2. ผู้บริหารสถานศึกษาควรให้ความสำคัญกับการพัฒนาทักษะการสื่อสารแบบเปิดและจริงใจ โดยอาจเข้าร่วมการอบรมเชิงปฏิบัติการหรือหลักสูตรพัฒนาทักษะการสื่อสารที่เน้นการสร้างควมไว้วางใจและความเข้าใจร่วมกันในองค์กร

3. สถานศึกษาควรจัดกิจกรรมหรือโครงการที่ส่งเสริมการพัฒนาความฉลาดทางอารมณ์ของบุคลากรทุกระดับ เช่น การฝึกอบรมการจัดการความเครียด การฝึกสติ หรือการจัดกิจกรรมสร้างความสัมพันธ์ในองค์กร

4. ผู้บริหารสถานศึกษาควรสร้างวัฒนธรรมองค์กรที่เน้นการรับฟังและเห็นอกเห็นใจ โดยเป็นแบบอย่างในการรับฟังความคิดเห็นของผู้อื่นอย่างตั้งใจ และส่งเสริมให้บุคลากรแสดงความคิดเห็นอย่างเปิดเผยและสร้างสรรค์

2. ข้อเสนอแนะในการวิจัยครั้งต่อไป

1. ควรมีการศึกษาวิจัยเชิงคุณภาพเพิ่มเติม เพื่อให้ได้ข้อมูลเชิงลึกเกี่ยวกับกระบวนการพัฒนาภาวะผู้นำแบบร่วมรู้สึกของผู้บริหารสถานศึกษา โดยอาจใช้วิธีการศึกษาแบบกรณีศึกษา (Case Study) หรือการวิจัยเชิงปฏิบัติการแบบมีส่วนร่วม (Participatory Action Research)

2. ควรมีการศึกษาปัจจัยที่ส่งผลต่อการพัฒนาภาวะผู้นำแบบร่วมรู้สึกของผู้บริหารสถานศึกษา เช่น ปัจจัยส่วนบุคคล ปัจจัยด้านองค์กร หรือปัจจัยด้านสภาพแวดล้อม เพื่อนำไปสู่การพัฒนาโมเดลการพัฒนาภาวะผู้นำที่มีประสิทธิภาพ

3. ควรมีการศึกษาผลกระทบของภาวะผู้นำแบบร่วมรู้สึกต่อตัวแปรอื่นๆ นอกเหนือจากประสิทธิภาพการบริหารสถานศึกษา เช่น ความผูกพันของนักเรียนต่อโรงเรียน ผลสัมฤทธิ์ทางการเรียนของนักเรียน หรือความร่วมมือระหว่างโรงเรียนและชุมชน

เอกสารอ้างอิง

ประเวศ วะสี. (2563). การพัฒนาภาวะผู้นำในบริบทไทย: รากฐานทางวัฒนธรรมและภูมิปัญญาท้องถิ่น. วารสารสังคมศาสตร์, 42(1), 56-58.

รัตนา ดวงแก้ว. (2564). ภาวะผู้นำแบบร่วมรู้สึกกับการพัฒนาทักษะในศตวรรษที่ 21 ของนักเรียน. วารสารวิชาการศึกษาศาสตร์, 22(1), 22-25.

วิจารณ์ พานิช. (2566). การพัฒนาภาวะผู้นำทางการศึกษาด้วยการวิจัยเชิงปฏิบัติการแบบมีส่วนร่วม. วารสารวิจัยทางการศึกษา, 18(1), 78-80.

วิชัย วงษ์ใหญ่ และมารุต พัฒผล. (2565). ความสัมพันธ์ระหว่างภาวะผู้นำแบบร่วมรู้สึกกับการพัฒนานวัตกรรมการเรียนการสอนในโรงเรียนมัธยมศึกษา. วารสารศึกษาศาสตร์, 33(2), 87-90.

สุวิมล ว่องวานิช, ศิริชัย กาญจนวาสี, และนางลักษณ์ วิรัชชัย. (2566). ความสัมพันธ์ระหว่างภาวะผู้นำแบบร่วมรู้สึกับกับความผูกพันต่อองค์กรและผลสัมฤทธิ์ทางการเรียนในโรงเรียนมัธยมศึกษาไทย. วารสารวิธีวิทยาการวิจัย, 36(2), 145-150.

สำนักงานศึกษาธิการจังหวัดเลย. (2567). ข้อมูลสารสนเทศทางการศึกษาจังหวัดเลย ปีการศึกษา 2567. สำนักงานศึกษาธิการจังหวัดเลย.

Brown, L., Johnson, K., & Smith, R. (2024). The impact of empathetic leadership on student achievement and dropout rates in secondary schools. *Journal of Educational Leadership*, 45(2), 203-210.

Chen, X., & Li, Y. (2024). Comparative analysis of educational leadership styles in Southeast Asian developing countries. *International Journal of Educational Management*, 38(3), 301-315.

Goleman, D. (2020). *Emotional intelligence in leadership: Why it matters more than ever*. Harvard Business Review Press.

Smith, A., & Johnson, B. (2022). The relationship between empathetic leadership and school climate in US secondary schools. *Educational Administration Quarterly*, 58(1), 78-80.

Thompson, C. (2023). Empathetic leadership in education: A key to post-COVID-19 challenges. *International Journal of Educational Leadership and Management*, 11(2), 112-115.

ปัจจัยที่มีอิทธิพลต่อการตัดสินใจเลือกเรียนภาษาจีนผ่านช่องทางออนไลน์ของ Generation Y ในประเทศไทย*

FACTORS THAT AFFECT GENERATION Y MAKING DECISION TO LEARN CHINESE ONLINE IN THAILAND

พัชชา ชาติพานิชย์¹ และ ยุวรินทร์ ไชยโชติช่วง²

Patsha Chartpanich¹ and Yuvarinthorn Chaichotchuang²

¹⁻²สถาบันการจัดการปัญญาภิวัฒน์

¹⁻²Panyapiwat Institute of Management, Thailand

Corresponding Author's Email: c.patsha@gmail.com

บทคัดย่อ

การวิจัยครั้งนี้มีวัตถุประสงค์เพื่อ 1) ศึกษาปัจจัยด้านส่วนประสมทางการตลาดสำหรับธุรกิจบริการ (7Ps) และ 2) ศึกษาปัจจัยด้านการคล้อยตามกลุ่มอ้างอิงที่ส่งผลต่อการตัดสินใจเลือกเรียนภาษาจีนผ่านช่องทางออนไลน์ของ Generation Y ในประเทศไทย การวิจัยครั้งนี้เป็นการวิจัยเชิงปริมาณ โดยเก็บรวบรวมข้อมูลจากตัวอย่างประชากรที่ศึกษาโดยเป็นผู้ที่เคยเรียนหรือกำลังเรียนภาษาจีนผ่านช่องทางออนไลน์เท่านั้น จำนวน 400 คน ด้วยการสุ่มกลุ่มตัวอย่างโดยเลือกวิธีการสุ่มตัวอย่างโดยไม่อาศัยความน่าจะเป็น เป็นการเลือกประชากรแบบเจาะจง เครื่องมือที่ใช้ในการวิจัย ได้แก่ แบบสอบถาม การวิเคราะห์ข้อมูลโดยใช้สถิติเชิงพรรณนา ได้แก่ ค่าเฉลี่ย ค่าร้อยละ ส่วนเบี่ยงเบนมาตรฐาน และทดสอบสมมติฐานโดยใช้สถิติการวิเคราะห์ความถดถอยเชิงพหุคูณ

ผลการศึกษาพบว่า

1. ปัจจัยด้านส่วนประสมการตลาดบริการมีอิทธิพลต่อการตัดสินใจเรียนภาษาจีนผ่านช่องทางออนไลน์ของ Generation Y ในประเทศไทย ที่ระดับนัยสำคัญทางสถิติ .05

* Received 24 October 2024; Revised 19 November 2024; Accepted 23 December 2024

2. ปัจจัยด้านการคล้อยตามกลุ่มอ้างอิงไม่มีอิทธิพลต่อการตัดสินใจเรียนภาษาจีนผ่านช่องทางออนไลน์ของ Generation Y ในประเทศไทย

คำสำคัญ : ส่วนประสมการตลาดบริการ, การคล้อยตามกลุ่มอ้างอิง, การตัดสินใจ, ช่องทางออนไลน์, การเรียนภาษาจีน

Abstract

This research aimed to 1) study the marketing mix factors for service businesses (7Ps) and 2) study the factors of reference group compliance that affect the decision to choose to study Chinese online of Generation Y in Thailand. This research is a quantitative research by collecting data from a sample population of 400 people who have studied or are currently studying Chinese online. The sample group was randomly selected by using the non-probability sampling method and the purposive sampling method. The research instruments were questionnaires. Data analysis was performed using descriptive statistics, including mean, percentage, and standard deviation. The hypothesis was tested using multiple regression analysis (MRA).

The study results found that:

1. The service marketing mix factor influences the decision to learn Chinese online of Generation Y in Thailand at the .05 statistical significance level.

2. The factor of conformity to the reference group does not influence the decision to learn Chinese online of Generation Y in Thailand.

Keywords: Services marketing mix, Subjective norm, Decision making, Online channel, Learning Chinese

บทนำ

ประเทศไทยเป็นศูนย์กลางอุตสาหกรรมหลายประเภท ได้แก่ อุตสาหกรรมการเกษตร ยานยนต์ การท่องเที่ยว การขนส่ง เป็นต้น และยังเป็นจุดยุทธศาสตร์สำคัญทางเศรษฐกิจ

เชื่อมต่อกับประเทศจีน ประกอบกับประเทศจีนได้เข้ามาลงทุนในประเทศไทยอย่างต่อเนื่อง โดยในช่วงปี พ.ศ. 2562 ประเทศจีนได้กลายเป็นผู้ลงทุนต่างชาติที่ขอรับการสนับสนุนการลงทุนในประเทศไทยสูงเป็นอันดับหนึ่ง ด้วยมูลค่า 8.6 พันล้านดอลลาร์สหรัฐ (ประมาณ 2.6 แสนล้านบาท) ในปี พ.ศ. 2565 มูลค่าการลงทุนจากประเทศจีนที่ลงทุนในประเทศไทยยังคงเป็นอันดับที่ 1 มีมูลค่า 77,381 ล้านบาท จำนวน 158 โครงการ และไตรมาสแรกของปี พ.ศ. 2566 นั้น มีโครงการที่ยื่นขอ BOI ลงทุนจากจีนแล้วคิดเป็นมูลค่ากว่า 25,000 ล้านบาท (Thai-Asean Panorama, 2566)

อีกทั้งภาษาจีนเป็นหนึ่งในภาษาที่มีคนใช้สื่อสารมากที่สุดในโลก ประชากรบนโลกมากกว่าหนึ่งพันล้านคนสามารถพูดภาษาจีนกลางได้ นั่นทำให้บุคคลที่สามารถสื่อสารภาษาจีนได้จึงมีโอกาสในชีวิตที่มากขึ้น ผู้สมัครที่พูดภาษาจีนได้อาจโดดเด่นกว่าผู้สมัครทั่วไปเมื่อถึงเวลาต้องสมัครเข้าเรียนในวิทยาลัยหรือเมื่อสมัครงานในภายหลัง (LingoAce, 2566) ส่งผลให้ประเทศจีนเป็นคู่ค้าอันดับต้นๆ กับหลายประเทศทั่วโลก และธุรกิจจำนวนมากยังมุ่งเน้นที่จะสร้างและพัฒนาความสัมพันธ์ที่ดีและใกล้ชิดกับบริษัทจากประเทศจีน

ด้วยเหตุนี้ ภาษาจีนกลางจึงได้กลายเป็นภาษาที่มีความจำเป็นและมีความต้องการ โดยเฉพาะในวงการธุรกิจต่าง ๆ ในประเทศไทย เนื่องจากบริษัท และองค์กรใหญ่ ๆ ต่างต้องการพนักงานที่สามารถฟัง พูด อ่าน เขียน ภาษาจีนกลางได้เพิ่มสูงขึ้นถึงร้อยละ 35 (ธกานต์ อานันโทไทย, 2563) ประกอบกับนโยบายส่งเสริมการเรียนรู้ภาษาจีนของหน่วยงานรัฐบาล กระทรวงการศึกษาธิการจะพัฒนาการเรียนการสอนภาษาจีน เพื่อสร้างคนให้รองรับการลงทุน ยกกระดับประชาชนให้มีศักยภาพพร้อมรองรับการเติบโตของเศรษฐกิจในอนาคต (บัลลังก์ โรหิตเสถียร, 2565)

ตั้งแต่ประเทศไทยเจอวิกฤตโรคระบาด COVID-19 เมื่อ พ.ศ. 2563 และจากการติดเชื้อในหลายพื้นที่ ทำให้รัฐบาลได้ประกาศใช้พระราชกำหนดการบริหารราชการในสถานการณ์ฉุกเฉิน พ.ศ.2548 และมีมาตรการต่าง ๆ เกี่ยวกับการป้องกันการแพร่ระบาดของโรค COVID-19 เช่น การสวมหน้ากากอนามัย การฉีดวัคซีน การล็อกดาวน์ (Lockdown) ตลอดจนการเว้นระยะห่างเพื่อป้องกันการแพร่ระบาดของเชื้อโรค (Social Distancing) (กรมบังคับคดี, 2563) และเนื่องด้วยข้อจำกัดของการรักษาระยะห่างนี้ ทำให้การเรียนการสอนต่าง ๆ จึงเปลี่ยนไปจากการเรียนแบบออฟไลน์เป็นการสอนผ่านระบบออนไลน์ต่าง ๆ (ยุพดี ทวีลาภรณ์, จิตภา อมรางกูร และ วัชรภรณ์ เจริญสะอาด, 2564)

การแพร่กระจายของโรคทำให้ทุกคนต้องปรับตัวเพื่อหลีกเลี่ยงการสัมผัสกับเชื้อโรคและเป็นกลุ่มเสี่ยงการแพร่ระบาดของโรค มีผู้คนจำนวนไม่น้อยที่เปลี่ยนรูปแบบการดำเนินชีวิต มีมาตรฐานใหม่หลายอย่างที่กลายเป็นความจำเป็นในการดำรงชีวิต เช่น การใส่หน้ากากอนามัย เมื่ออยู่ในที่สาธารณะ ตลอดจนการเรียนรู้ที่จะพึ่งพาช่องทางออนไลน์ในการใช้ชีวิต วิกฤตการณ์ COVID-19 ทำให้ผู้คนเรียนรู้การใช้เทคโนโลยี ทำให้ผู้บริโภครุ่นเคยกับการใช้งานแอปพลิเคชันบนมือถือมากขึ้น (ดร.สมประวิณ มั่นประเสริฐ, 2563)

โดยจากผลสำรวจในปี พ.ศ. 2563 พบว่า ชั่วโมงการใช้อินเทอร์เน็ตของคนไทยเพิ่มขึ้นจากปีก่อนหน้าจากเฉลี่ยที่วันละ 10 ชั่วโมง 22 นาที เป็น 11 ชั่วโมง 25 นาที และ Generation Y และ Z เป็นวัยที่ใช้อินเทอร์เน็ตมากที่สุด เนื่องจากมาตรการ Work From Home และ e-Learning เพิ่มจากปีก่อนหน้ากว่า 2 ชั่วโมง ส่วนกิจกรรมออนไลน์ที่มีการเติบโตมากที่สุดคือการเรียนออนไลน์ อัตราเติบโตอยู่ที่ร้อยละ 57.5 สูงกว่าปีก่อนหน้าถึงร้อยละ 33.1 (สำนักงานพัฒนาธุรกรรมทางอิเล็กทรอนิกส์, 2564) นอกจากนี้ ในปี พ.ศ. 2564 ผลสำรวจกิจกรรมออนไลน์ที่มีการเติบโตมากที่สุด 5 อันดับแรก พบว่าการเรียนออนไลน์เพื่อพัฒนาทักษะเป็นกิจกรรมที่เติบโตเป็นอันดับที่ 2 ส่วนผลสำรวจความพึงพอใจกับการเรียนวิถีใหม่ (New Normal) ผู้ที่ตอบว่าพึงพอใจมากที่สุดอยู่ที่ ร้อยละ 58.8 (สำนักงานพัฒนาธุรกรรมทางอิเล็กทรอนิกส์, 2565)

การพัฒนาทางเศรษฐกิจและยุคดิจิทัลถูกพัฒนาไปควบคู่กัน ไม่เพียงแต่มีการนำเทคโนโลยีเข้ามาขับเคลื่อนการใช้ชีวิตของผู้คนเท่านั้น แต่ยังมี การนำไปใช้ประยุกต์ใช้กับการศึกษา โดยทำให้การสอนแบบเดิมให้กลายเป็นการสอนที่มีรูปแบบที่น่าสนใจมากขึ้น และผู้เรียนเองก็ยังสามารถเข้าถึงการเรียนรู้เหล่านี้ได้อย่างง่ายดายผ่านอุปกรณ์ที่เชื่อมต่อกับระบบอินเทอร์เน็ต ซึ่งเรียกการเรียนรู้แบบนี้ว่า E-learning โดย E-learning คือ การเรียนรู้ผ่านตัวกลางที่เป็นสื่อเทคโนโลยีหรือออนไลน์ ที่ช่วยลดข้อจำกัดด้านเวลาและสถานที่เรียน โดยผู้เรียนสามารถเลือกเรียนในเรื่องที่ตนเองต้องการ ประเภทของการเรียนแบบ E-learning เช่น การเรียนบนเว็บไซต์ การเรียนทางไกลผ่านดาวเทียม และการเรียนออนไลน์ เป็นต้น

การศึกษาในช่องทางออนไลน์นั้น จะต้องมีโปรแกรมหรือแอปพลิเคชันเพื่อทำหน้าที่เป็นตัวกลางระหว่างผู้เรียนและผู้สอน (ยุพดี หวลอารมณ และคณะ, 2564) จากสถานการณ์โควิดที่กล่าวข้างต้น ทำให้ผู้คนหันมาทำกิจกรรมออนไลน์มากขึ้น ถึงแม้ ณ ปัจจุบันจะไม่มี

สถานการณ์โควิดแล้วก็ตาม แต่พฤติกรรมผู้บริโภคได้เปลี่ยนไป ผู้คนคุ้นชินกับการทำกิจกรรมออนไลน์ การเรียนการสอนด้วยสื่อเทคโนโลยีจึงเป็นสิ่งที่ไม่สามารถหลีกเลี่ยงได้อีกต่อไป

ดังนั้น ผู้วิจัยจึงมีความสนใจที่จะทำการศึกษเกี่ยวกับปัจจัยที่มีอิทธิพลต่อการตัดสินใจเลือกเรียนภาษาจีนผ่านช่องทางออนไลน์ของ Generation Y ในประเทศไทย เนื่องจากกลุ่ม Generation Y เป็นกลุ่มวัยทำงาน มีรายได้เป็นของตนเอง สามารถตัดสินใจซื้อได้ด้วยตนเอง ซึ่งคนกลุ่มนี้มีแนวโน้มในการเรียนภาษาจีนเพื่อเพิ่มทักษะเพิ่มขึ้นจากเหตุผลที่กล่าวข้างต้น

วัตถุประสงค์ของการวิจัย

1. เพื่อศึกษาปัจจัยด้านส่วนประสมการตลาดบริการ (Services Marketing Mix) ที่ส่งผลต่อการตัดสินใจเลือกเรียนภาษาจีนผ่านช่องทางออนไลน์ของ Generation Y ในประเทศไทย
2. เพื่อศึกษาปัจจัยด้านการคล้อยตามกลุ่มอ้างอิง (Subjective Norm) ที่ส่งผลต่อการตัดสินใจเลือกเรียนภาษาจีนผ่านช่องทางออนไลน์ของ Generation Y ในประเทศไทย

สมมุติฐานของการวิจัย

1. ปัจจัยด้านส่วนประสมการตลาดบริการ (Services Marketing Mix) มีอิทธิพลต่อการตัดสินใจเรียนภาษาจีนผ่านช่องทางออนไลน์ของ Generation Y ในประเทศไทย
2. ปัจจัยด้านการคล้อยตามกลุ่มอ้างอิง (Subjective Norm) มีอิทธิพลต่อการตัดสินใจเรียนภาษาจีนผ่านช่องทางออนไลน์ของ Generation Y ในประเทศไทย

เอกสารและงานวิจัยที่เกี่ยวข้อง

งานวิจัยเรื่อง ปัจจัยที่มีอิทธิพลต่อการตัดสินใจเลือกเรียนภาษาจีนผ่านช่องทางออนไลน์ของ Generation Y ในประเทศไทย ผู้วิจัยได้นำแนวคิด ทฤษฎี และงานวิจัยที่เกี่ยวข้องเพื่อศึกษาและใช้เป็นแนวทางการวิจัย ประกอบด้วย ทฤษฎีและแนวคิดที่เกี่ยวข้อง ข้อมูลทั่วไปเกี่ยวกับ e-Learning และการเรียนออนไลน์ (Online learning) ทฤษฎีและแนวคิดเกี่ยวกับส่วนประสมการตลาดบริการ (Services Marketing Mix) ทฤษฎีและแนวคิดเกี่ยวกับการคล้อยตามกลุ่มอ้างอิง (Subjective Norm) ทฤษฎีและแนวคิดเกี่ยวกับการตัดสินใจ รวมทั้งงานวิจัยที่เกี่ยวข้องทั้งในและต่างประเทศ

วิธีดำเนินการวิจัย

กลุ่มเป้าหมาย

ประชากร ได้แก่ นักศึกษาที่เคยเรียนหรือกำลังเรียนภาษาจีนผ่านช่องทางออนไลน์ ปีการศึกษา 2566 จำนวน 400 คน

เครื่องมือที่ใช้ในการวิจัย

ตัวแปรที่ใช้ในการวิจัยนี้มี 2 ประเภท คือ ตัวแปรอิสระและตัวแปรตาม และแบ่งแบบสอบถามออกเป็น 4 ตอน ดังนี้

ตอนที่ 1 คำถามคัดกรองผู้ตอบแบบสอบถาม

ตอนที่ 2 ข้อมูลด้านประชากรศาสตร์ ได้แก่ เพศ อายุ สถานภาพ การศึกษา อาชีพ และ รายได้ต่อเดือน และข้อมูลด้านพฤติกรรมศาสตร์ ได้แก่ ประเภทของช่องทางออนไลน์ เครื่องมือที่ใช้ ความถี่ ระยะเวลา ความสำคัญ สถานที่ ค่าใช้จ่าย เหตุผล และวัตถุประสงค์ในการเรียนภาษาจีน

ตอนที่ 3 ปัจจัยด้านส่วนประสมการตลาดบริการ (Services Marketing Mix) ปัจจัยด้านการคล้อยตามกลุ่มอ้างอิง (Subjective Norm) และทัศนคติเรียนภาษาจีนผ่านช่องทางออนไลน์ โดยใช้รูปแบบคำถามเป็นการให้คะแนนความสำคัญ มีทั้งหมด 5 ระดับ และผู้ตอบแบบสอบถามตอบได้เพียงข้อเดียว

ตอนที่ 4 ข้อเสนอแนะในด้านต่าง ๆ ของผู้บริโภคที่มีผลต่อการตัดสินใจเรียนภาษาจีนผ่านช่องทางออนไลน์

การสร้างและหาคุณภาพของเครื่องมือ

1. ศึกษาลักษณะ รูปแบบ และวิธีเขียนแบบสอบถาม และแบบสัมภาษณ์จากเอกสารงานวิจัย แนวคิดทฤษฎี และผลงานวิจัยที่เกี่ยวข้องกับการวิเคราะห์เส้นทางความสัมพันธ์เชิงสาเหตุที่มีผลต่อการเลือกเรียนภาษาจีนผ่านช่องทางออนไลน์ของ Generation Y เพื่อกำหนดเป็นแนวทางในการสร้างแบบสอบถาม

2. สร้างแบบสอบถามโดยอาศัยข้อมูลจากเอกสารวิจัยที่เกี่ยวข้อง

3. นำแบบสอบถามที่ผู้วิจัยสร้างขึ้นให้อาจารย์ที่ปรึกษาตรวจสอบให้ครอบคลุมวัตถุประสงค์ นิยามศัพท์เฉพาะ ความถูกต้อง และเสนอแนะเพิ่มเติม

4. นำแบบสอบถามที่มีการปรับปรุงแล้วให้ผู้เชี่ยวชาญตรวจสอบความถูกต้อง (IOC) และความเหมาะสมของเนื้อหาจำนวน 3 ท่าน จากนั้นนำไปปรึกษาอาจารย์ที่ปรึกษาเพื่อ

ปรับปรุงอีกครั้ง หากค่าคะแนนที่ได้ในแต่ละข้อคำถามมากกว่า 0.5 หมายความว่าข้อคำถามสามารถนำไปใช้ได้ และหากค่าคะแนนที่ได้ น้อยกว่า 0.5 จะต้องมีการปรับปรุงหรือตัดข้อคำถามนั้นทิ้งไป

5. นำแบบสอบถามที่ปรับปรุงแล้วไปทดลอง (Try-Out) จำนวน 30 ตัวอย่างกับประชากรที่ไม่ใช่กลุ่มตัวอย่าง แล้วนำผลที่ได้ไปวิเคราะห์หาค่าความเชื่อมั่น (Reliability) ของชุดคำถามแต่ละตัวแปรด้วยวิธีการหาค่าสัมประสิทธิ์อัลฟา (Alpha Co efficiency) ของ Cronbach เพื่อทดสอบความคงที่ภายในของชุดคำถาม

6. ปรับปรุงแบบสอบถามแล้วนำเสนออาจารย์ที่ปรึกษาอีกครั้ง เพื่อให้ได้เครื่องมือที่สมบูรณ์สำหรับการเก็บรวบรวมข้อมูลต่อไป

การเก็บรวบรวมข้อมูล

ในการศึกษาครั้งนี้ ผู้วิจัยทำการเก็บข้อมูล โดยการส่งแบบสอบถาม เพื่อให้กลุ่มตัวอย่างทำการประเมินแบบสอบถาม โดยทำการกดเข้าลิงก์เพื่อทำแบบสอบถาม โดยใช้วิธีการสุ่มตัวอย่างโดยไม่อาศัยความน่าจะเป็น (Non-Probability Sampling) คือ การเลือกประชากรแบบเจาะจง (Purposive Sampling) และเลือกเฉพาะผู้ที่เคยเรียนหรือกำลังเรียนภาษาจีนผ่านช่องทางออนไลน์มาเป็นกลุ่มตัวอย่าง

การจัดกระทำข้อมูล

การประมวลผลข้อมูลในการวิจัยนี้ผู้วิจัยจะทำการวิเคราะห์ข้อมูล ดังนี้

1. การตรวจสอบข้อมูล (Editing) ผู้วิจัยตรวจสอบความถูกต้องของแบบสอบถาม ออกแบบ และแยกแยะแบบสอบถามที่ไม่สมบูรณ์ออก
2. การลงรหัส Coding นำแบบสอบถามที่ถูกต้องเรียบร้อยแล้วมาลงรหัสตามที่ได้กำหนดไว้ล่วงหน้า
3. นำข้อมูลที่ลงรหัสแล้วบันทึกลงโปรแกรมสำเร็จรูป เพื่อคำนวณค่าทางสถิติของข้อมูลและทดสอบสมมติฐาน

การวิเคราะห์ข้อมูล

ผู้วิจัยได้วิเคราะห์ข้อมูล ดังนี้

1. สถิติเชิงพรรณนา (Descriptive Statistics) เป็นการอธิบายข้อมูลเบื้องต้นเกี่ยวกับกลุ่มตัวอย่าง ดังนี้
2. การวิเคราะห์ข้อมูลเกี่ยวกับด้านประชากรศาสตร์และด้านพฤติกรรมศาสตร์ โดยการนำเสนอข้อมูลในรูปแบบของการหาค่าร้อยละ (Percentage)

3. การวิเคราะห์ข้อมูลปัจจัยด้านส่วนประสมการตลาดบริการ (Services Marketing Mix) โดยผลการวิเคราะห์จะทำการแจกแจงเป็นค่าคะแนนเฉลี่ยและค่าเบี่ยงเบนมาตรฐาน

3. การวิเคราะห์ข้อมูลด้านการคล้อยตามกลุ่มอ้างอิง (Subjective Norm) โดยผลการวิเคราะห์จะทำการแจกแจงเป็นค่าคะแนนเฉลี่ยและค่าเบี่ยงเบนมาตรฐาน

4. การวิเคราะห์ข้อมูลด้านทัศนใจเรียนภาษาจีนผ่านช่องทางออนไลน์ โดยผลการวิเคราะห์จะทำการแจกแจงเป็นค่าคะแนนเฉลี่ยและค่าเบี่ยงเบนมาตรฐาน

5. Pearson Correlation ทดสอบความสัมพันธ์ระหว่างตัวแปรต้นจะต้องมีความสัมพันธ์กันปานกลางจนถึงมีความสัมพันธ์กันน้อยก่อนที่จะนำไปสร้างสมการพยากรณ์

6. สถิติเชิงอนุมาน (Inferential Statistics) เป็นการวิเคราะห์ข้อมูลเพื่อทดสอบสมมติฐานโดยเลือกใช้สถิติ ดังนี้

สมมติฐานที่ 1 ปัจจัยด้านส่วนประสมการตลาดบริการ (Services Marketing Mix) มีอิทธิพลต่อการตัดสินใจเลือกเรียนภาษาจีนผ่านช่องทางออนไลน์ของ Generation Y ในประเทศไทย สถิติที่ใช้ในการทดสอบคือ การวิเคราะห์การถดถอยพหุคูณ (Multiple Regression Analysis: MRA)

สมมติฐานที่ 2 ปัจจัยด้านการคล้อยตามกลุ่มอ้างอิง (Subjective Norm) มีอิทธิพลต่อทัศนใจเรียนภาษาจีนผ่านช่องทางออนไลน์ของ Generation Y ในประเทศไทย สถิติที่ใช้ในการทดสอบคือ การวิเคราะห์การถดถอยพหุคูณ (Multiple Regression Analysis: MRA)

ผลการวิจัย

1. ผลการวิเคราะห์ค่าสัมประสิทธิ์สหสัมพันธ์ผลคูณอย่างง่ายของเพียร์สัน (Pearson Correlation) ดังตาราง 1

ตาราง 1 การวิเคราะห์ค่าสัมประสิทธิ์สหสัมพันธ์ภายในระหว่างตัวแปรอิสระด้วยกัน

ตัวแปรอิสระ	ค่าสัมประสิทธิ์สหสัมพันธ์เพียร์สัน (r)	
	ปัจจัยด้านส่วนประสมการตลาดบริการ	ปัจจัยด้านการคล้อยตามกลุ่มอ้างอิง (Subjective Norm)
ปัจจัยด้านส่วนประสมการตลาดบริการ (Services Marketing Mix)	1	.597**
ปัจจัยด้านการคล้อยตามกลุ่มอ้างอิง (Subjective Norm)	.597**	1

หมายเหตุ. * $r < 0.05$, ** $r < 0.01$

จากตาราง 1 ผลการวิเคราะห์ค่าสัมประสิทธิ์สหสัมพันธ์ผลคูณอย่างง่ายของเพียร์สันระหว่างตัวแปรสังเกตได้ทั้งหมด พบว่า ตัวแปรส่วนใหญ่มีความสัมพันธ์กันทางบวกโดยมีค่าสัมประสิทธิ์สหสัมพันธ์ (r) เท่ากับ 0.597 แสดงให้เห็นว่าลักษณะความสัมพันธ์ของปัจจัยที่ศึกษาเป็นความสัมพันธ์เชิงเส้นตรง ซึ่งอยู่ในเกณฑ์ไม่เกิน 0.80 (Hinkle et al., 2003) และไม่เกิดปัญหาความสัมพันธ์ของตัวแปรอิสระที่สูงเกิน (Multicollinearity) จึงนำไปทดลองเพื่อหาสมการถดถอยเชิงพหุ (Multiple Regression Analysis)

2. ผลการวิเคราะห์ความถดถอยเชิงพหุ (Multiple Regression Analysis) ของตัวแปรอิสระที่มีอิทธิพลต่อการตัดสินใจเลือกเรียนภาษาจีนผ่านช่องทางออนไลน์ของ Generation Y ในประเทศไทย ดังตาราง 2

ตาราง 2 การวิเคราะห์การถดถอย โดยวิธีขั้นตอน (Enter)

ตัวแปรอิสระ	b	S.E.	β	t	Sig.	Tolerance	VIF
ค่าคงที่	0.93	0.17		5.49	0.00* *		
1. ปัจจัยด้านส่วนประสม การตลาดบริการ (Services Marketing Mix)	0.76	0.05	0.69	16.31	0.00* *	0.64	1.55
2. ปัจจัยด้านการคล้อยตาม กลุ่มอ้างอิง (Subjective Norm)	0.03	0.02	0.07	1.60	0.11	0.64	1.55

Adjusted R Square=0.540, F=232.843, Sig=0.000, S.E.E.=0.361

* มีนัยสำคัญทางสถิติระดับ .05 ** มีนัยสำคัญทางสถิติที่ระดับ .01

จากตาราง 4.25 ผลการเปรียบเทียบตัวแปรอิสระที่มีอิทธิพลต่อการตัดสินใจเลือกเรียนภาษาจีนผ่านช่องทางออนไลน์ของ Generation Y ในประเทศไทย โดยใช้สถิติวิเคราะห์ความถดถอยพหุ (Multiple Regression Analysis) ในการพิจารณาตัวแปรอิสระที่มีอิทธิพลต่อการตัดสินใจเลือกเรียนภาษาจีนผ่านช่องทางออนไลน์มากที่สุดคือ ปัจจัยด้านส่วนประสมการตลาดบริการ (Services Marketing Mix) ($\beta=0.69$) รองลงมาคือ ปัจจัยด้านการคล้อยตามกลุ่มอ้างอิง (Subjective Norm) ($\beta=0.07$)

อภิปรายผล

1. ปัจจัยด้านส่วนส่วนประสมการตลาดบริการ (Services Marketing Mix) มีอิทธิพลต่อการตัดสินใจเรียนภาษาจีนผ่านช่องทางออนไลน์ของ Generation Y ในประเทศไทย ผลการทดสอบสมมติฐานโดยการวิเคราะห์ค่าสัมประสิทธิ์สหสัมพันธ์แบบเพียร์สัน พบว่า ปัจจัยด้านส่วนส่วนประสมการตลาดบริการ (Services Marketing Mix) มีความสัมพันธ์เชิงบวกต่อการตัดสินใจเรียนภาษาจีนผ่านช่องทางออนไลน์ของ Generation Y ในประเทศไทย อย่างมีนัยสำคัญทางสถิติที่ระดับ .01 ซึ่งสอดคล้องกับสมมติฐานที่ตั้งไว้ โดยผลการวิจัย ด้านผลิตภัณฑ์ ด้านราคา ด้านสถานที่ และด้านกระบวนการ จะสอดคล้องกับงานของ วุฒินดา ทองเนื้อสูง (2563) ที่ได้ศึกษาเรื่องปัจจัยที่ส่งผลต่อการตัดสินใจใช้บริการคอร์สเรียนภาษาอังกฤษ

ออนไลน์ ผลลัพธ์ระบุว่า ส่วนประสมทางการตลาดบริการมีผลต่อการตัดสินใจใช้บริการคอร์สเรียนภาษาอังกฤษออนไลน์ ทั้งสิ้น 4 ด้าน คือ ด้านผลิตภัณฑ์ ด้านราคา ด้านสถานที่ และด้านกระบวนการ โดยตัวแปรอิสระที่มีอำนาจในการทำนายการเปลี่ยนแปลงพฤติกรรม การตัดสินใจใช้บริการคอร์สเรียนภาษาอังกฤษออนไลน์ได้ดีที่สุด คือ ด้านกระบวนการ และผลการวิจัย ด้านผลิตภัณฑ์ ด้านบุคลากร และด้านลักษณะทางกายภาพ จะสอดคล้องกับงานของ ปรางทิพย์ ดินนะศรี และธนกร สิริสุคันธา (2565) ที่ได้ศึกษาเรื่องส่วนประสมทางการตลาดบริการที่มีอิทธิพลต่อการตัดสินใจเรียนโรงเรียนกวดวิชาของนักเรียน ระดับชั้นมัธยมศึกษาตอนปลาย ในอำเภอเมืองลำปาง จังหวัดลำปาง ผลลัพธ์ระบุว่า ส่วนประสมทางการตลาดบริการมีผลต่อการตัดสินใจเรียนโรงเรียนกวดวิชาของนักเรียน ระดับชั้นมัธยมศึกษาตอนปลาย ในอำเภอเมืองลำปาง จังหวัดลำปาง ทั้งสิ้น 3 ด้าน คือ ด้านผลิตภัณฑ์ ด้านบุคลากร และด้านลักษณะทางกายภาพ ส่วนผลการวิจัยปัจจัยส่วนประสมการตลาดบริการ ด้านบุคลากร ด้านการส่งเสริมการตลาด ด้านราคา ด้านผลิตภัณฑ์ และด้านลักษณะทางกายภาพ จะสอดคล้องกับงานของ กรณิศ วงศ์วานิช และกรเอก กาญจนานโกคิน (2563) ที่ได้ศึกษาเรื่องปัจจัยส่วนประสมทางการตลาดที่มีอิทธิพลต่อพฤติกรรม การตัดสินใจเลือกศึกษาต่อหลักสูตรบริหารธุรกิจมหาบัณฑิตของนักศึกษาปริญญาโท มหาวิทยาลัยรามคำแหง ผลลัพธ์ระบุว่า ปัจจัยส่วนประสมการตลาดบริการ ด้านบุคลากร ด้านการส่งเสริมการตลาด ด้านราคา ด้านผลิตภัณฑ์ และด้านลักษณะทางกายภาพ มีอิทธิพลต่อพฤติกรรม การตัดสินใจเลือกศึกษาต่อหลักสูตรบริหารธุรกิจมหาบัณฑิตของนักศึกษาปริญญาโท มหาวิทยาลัยรามคำแหง โดยด้านบุคลากรจะมีอิทธิพลสูงสุด ส่วนด้านสถานที่ และด้านกระบวนการ จะไม่มีอิทธิพลต่อพฤติกรรม การตัดสินใจเลือกศึกษาต่อหลักสูตรบริหารธุรกิจมหาบัณฑิตของนักศึกษาปริญญาโท มหาวิทยาลัยรามคำแหง

2. ปัจจัยด้านการคล้อยตามกลุ่มอ้างอิงมีอิทธิพลต่อการตัดสินใจเรียนภาษาจีนผ่านช่องทางออนไลน์ของ Generation Y ในประเทศไทย ผลการทดสอบสมมติฐานโดยการวิเคราะห์ค่าสัมประสิทธิ์สหสัมพันธ์แบบเพียร์สัน พบว่า ปัจจัยด้านการคล้อยตามกลุ่มอ้างอิง ไม่มีอิทธิพลต่อการตัดสินใจเรียนภาษาจีนผ่านช่องทางออนไลน์ของ Generation Y ในประเทศไทย ซึ่งไม่สอดคล้องกับสมมติฐานที่ตั้งไว้ แต่จะสอดคล้องกับงานวิจัยของ เมธินี ทุกข์จาก (2559) ที่ได้ศึกษาเรื่องการคล้อยตามกลุ่มอ้างอิง การใส่ใจสุขภาพ คุณภาพของผลิตภัณฑ์ ความโปร่งใสด้านราคา และทัศนคติต่อการซื้อที่ส่งผลต่อความตั้งใจซื้อผลิตภัณฑ์อาหารเวย์โปรตีนของผู้บริโภคเจนเนอเรชั่นวาย (Generation Y) ในกรุงเทพมหานคร ผลลัพธ์ระบุว่า การ

คล้ายตามกลุ่มอ้างอิงไม่ส่งผลต่อความตั้งใจซื้อผลิตภัณฑ์อาหารเวยีโปรตีนของผู้บริโภคเจนเนอเรชันวาย (Generation Y) ในกรุงเทพมหานคร เนื่องจากผู้ตอบแบบสอบถามอยู่ใน Generation Y โดยคนรุ่นนี้มีความรักสวยรักงามทั้งรูปร่างภายนอก และมีความสนใจในผลิตภัณฑ์เพื่อสุขภาพ จึงมีความคิดเห็นว่าการตลาดรอบตัวที่มีการแนะนำ อาทิ เพื่อนสนิท นักแสดง หรือศิลปินที่บริโภคอาหารเวยีโปรตีนไม่มีส่วนทำให้ผู้บริโภคเกิดการคล้ายตาม แต่จะไม่สอดคล้องกับงานวิจัยของ กรรณิการ์ พวงมาลา (2562) ที่ได้ศึกษาเรื่องปัจจัยที่มีอิทธิพลเชิงบวกต่อความตั้งใจที่จะใช้บริการโรงแรมของนักท่องเที่ยวชาวไทยในจังหวัดกระบี่ ผลลัพธ์จากการวิเคราะห์ค่าสัมประสิทธิ์สหสัมพันธ์แบบเพียร์สัน พบว่าปัจจัยด้านการคล้ายตามกลุ่มอ้างอิงมีความสัมพันธ์เชิงบวกต่อความตั้งใจที่จะใช้บริการโรงแรมของนักท่องเที่ยวชาวไทยในจังหวัดกระบี่ เพราะ ครอบครัว ญาติ เพื่อนสนิท หรือคนรู้จัก มักจะเป็นกลุ่มบุคลากรที่มักจะเดินทางท่องเที่ยวด้วยกัน

สรุป/ข้อเสนอแนะ

การวิจัยเรื่อง ปัจจัยที่มีอิทธิพลต่อการตัดสินใจเลือกเรียนภาษาจีนผ่านช่องทางออนไลน์ของ Generation Y ในประเทศไทย ผู้วิจัยสามารถสรุปได้ดังนี้

1. ปัจจัยด้านส่วนประสมการตลาดบริการมีอิทธิพลต่อการตัดสินใจเรียนภาษาจีนผ่านช่องทางออนไลน์ของ Generation Y ในประเทศไทย ที่ระดับนัยสำคัญทางสถิติ .05
2. ปัจจัยด้านการคล้ายตามกลุ่มอ้างอิงไม่มีอิทธิพลต่อการตัดสินใจเรียนภาษาจีนผ่านช่องทางออนไลน์ของ Generation Y ในประเทศไทย

ข้อเสนอแนะ

1. ข้อเสนอแนะการนำผลการวิจัยไปใช้

จากการศึกษาเรื่อง ปัจจัยที่มีอิทธิพลต่อการตัดสินใจเลือกเรียนภาษาจีนผ่านช่องทางออนไลน์ของ Generation Y ในประเทศไทย พบว่า ปัจจัยด้านส่วนประสมการตลาดบริการ (Services Marketing Mix) มีอิทธิพลต่อการตัดสินใจเรียนภาษาจีนผ่านช่องทางออนไลน์ของ Generation Y ในประเทศไทย ดังนั้นผู้ประกอบการในธุรกิจการศึกษาด้านภาษาจีนสามารถนำผลวิจัยไปใช้ปรับปรุง พัฒนาและกำหนดกลยุทธ์ด้านการตลาดในด้านต่างๆ ที่ส่งผลต่อการตัดสินใจเลือกเรียนภาษาจีนผ่านช่องทางออนไลน์ของ Generation Y ในประเทศไทยเพื่อให้มีผู้สนใจเลือกเรียนภาษาจีนผ่านช่องทางออนไลน์มากขึ้นได้ ดังนี้

1.1 ด้านสถานที่ (Place)

เหตุผลหลักที่ผู้บริโภครู้สึกที่ตัดสินใจเรียนผ่านช่องทางออนไลน์นั้นเป็นเพราะช่องทางออนไลน์มีความสะดวก สามารถเรียนได้ทุกที่และทุกเวลา ดังนั้นผู้ประกอบการควรพัฒนาแอปพลิเคชันหรือแพลตฟอร์มที่การใช้งานจะต้องไม่ยุ่งยากซับซ้อน และสามารถใช้ได้หลายอุปกรณ์ เช่น โทรศัพท์มือถือ แท็บเล็ต (Tablet) และโน้ตบุ๊ก (Notebook) เป็นต้น เพื่อตอบสนองการใช้งานของผู้บริโภคทุกที่ (Anywhere) และทุกเวลา (Anytime)

1.2 ด้านบุคลากร (People)

ผู้บริโภคต้องการผู้สอนที่มีความรู้ ความเข้าใจในการสอนภาษาจีน สื่อสารได้อย่างถูกต้อง ชัดเจน สามารถอธิบายข้อซักถามของผู้เรียนได้เป็นอย่างดี และรับฟังข้อเสนอแนะและคำติชมของผู้เรียน ดังนั้นผู้ประกอบการไม่เพียงแต่เลือกผู้สอนจากประวัติการศึกษาเท่านั้น แต่ยังคงควรเลือกผู้สอนที่มีความรู้ ประสบการณ์ สามารถสอนได้อย่างมีประสิทธิภาพ สามารถอธิบายข้อซักถามของผู้เรียน และสื่อสารถูกต้อง ชัดเจน นอกจากนี้สามารถสอบถามความพึงพอใจจากผู้เรียนเป็นระยะ เพื่อทราบปัญหาหรือข้อบกพร่องของการสอน เพื่อปรับปรุงประสิทธิภาพการเรียนการสอนให้ดียิ่งขึ้น

1.3 ด้านราคา (Price)

เนื่องจากการเรียนภาษาจีนผ่านช่องทางออนไลน์มีราคาที่หลากหลาย การกำหนดราคาอาจกำหนดได้หลายรูปแบบให้ผู้เรียนเลือกได้ เช่น การกำหนดราคาเหมา (Package) เรียนซ้ำเท่าไรก็ได้ การเข้าถึงหลักสูตรที่เพิ่มขึ้น การเรียนกับผู้สอนเจ้าของภาษาตามระยะเวลาที่กำหนด เป็นต้น สำหรับหลักสูตรพื้นฐาน ผู้ประกอบการควรตั้งราคาที่จับต้องได้ และสำหรับหลักสูตรเสริมควรตั้งราคาสำหรับผู้บริโภคที่รู้สึกคุ้มค่าเมื่อเทียบกับราคาที่จ่ายไป เพื่อกระตุ้นการตัดสินใจของผู้บริโภค

1.4 ด้านผลิตภัณฑ์ (Product)

การเรียนภาษาจีนผ่านช่องทางออนไลน์จะต้องมีเนื้อหาที่หลากหลายนอกจากหลักสูตรพื้นฐานแล้ว ผู้ประกอบการสามารถออกแบบหลักสูตรการเรียนการสอนภาษาจีนที่หลากหลายขึ้น เช่น เรียนภาษาจีนจากเกมออนไลน์ ภาษาจีนในธุรกิจ อสังหาริมทรัพย์ วัฒนธรรมจีน เรียนภาษาจีนจากเพลง อ่านข่าวภาษาจีน เป็นต้น เพื่อดึงดูดผู้บริโภคให้เข้าเรียนกับแอปพลิเคชันหรือแพลตฟอร์มออนไลน์ของท่าน

1.5 ด้านลักษณะทางกายภาพ (Physical Evidence)

แอปพลิเคชันหรือแพลตฟอร์มออนไลน์ของท่านควรมีการแสดงผล (Display) ที่น่าดึงดูดและสวยงาม มีรูปแบบของเมนูต่าง ๆ ที่เข้าใจง่าย และไม่ควรมีป้ายโฆษณา (Banner) ขึ้นมารบกวนมากเกินไป เพราะผู้บริโภครส่วนใหญ่จะไม่ใช้งานแอปพลิเคชันหรือแพลตฟอร์มที่มีความยุ่งยากซับซ้อน

1.6 ด้านกระบวนการ (Process)

แอปพลิเคชันหรือแพลตฟอร์มออนไลน์ของท่านจะต้องมีความเสถียรไม่ซับซ้อน สามารถเพิ่มระบบแจ้งเตือนการชำระเงิน ระบบการนับครั้งเรียนของผู้เรียน ระบบแจ้งเตือนการเข้าเรียน ระบบการเก็บแต้มทำแบบฝึกหัด เป็นต้น เพื่อให้ผู้บริโภครมีความสะดวก และอยากเข้าใช้งาน

1.7 ด้านการส่งเสริมการตลาด (Promotion)

ผู้ประกอบการสามารถเพิ่มการตลาดเรียนฟรี และ/หรือโฆษณาแอปพลิเคชันหรือแพลตฟอร์มออนไลน์ของท่านและประชาสัมพันธ์ผ่านสื่อออนไลน์ต่าง ๆ เพื่อให้คนรู้จักและสนใจแอปพลิเคชันหรือแพลตฟอร์มออนไลน์ของท่านมากขึ้น และการสะสมแต้มเพื่อแลกส่วนลดหรือการเรียนฟรี การสมัครสมาชิกของผู้เรียน เพื่อดึงดูดให้ผู้บริโภครที่ใช้งานแอปพลิเคชันหรือแพลตฟอร์มออนไลน์ของท่านอยู่แล้วเพิ่มชั่วโมงการเรียนมากขึ้น

2. ข้อเสนอแนะในการวิจัยครั้งต่อไป

2.1 จากการศึกษาในงานวิจัยครั้งนี้เป็นการศึกษา ปัจจัยที่มีอิทธิพลต่อการตัดสินใจเลือกเรียนภาษาจีนผ่านช่องทางออนไลน์ของ Generation Y ในประเทศไทย การศึกษาครั้งถัดไป ควรมีการศึกษาและคำนึงถึงตัวแปรหรือปัจจัยอื่น ๆ ที่อาจส่งผลกระทบต่อ การตัดสินใจเลือกเรียนภาษาจีนผ่านช่องทางออนไลน์ของ Generation Y ในประเทศไทย เพื่อให้ผู้ประกอบการที่เป็นเจ้าของแอปพลิเคชันสอนภาษาจีน และผู้สอนภาษาจีนออนไลน์ตาม แอปพลิเคชันต่าง ๆ สามารถนำไปปรับปรุง และพัฒนาเพื่อเพิ่มจำนวนผู้ใช้งานแอปพลิเคชัน หรือผู้เรียน รวมถึงสามารถเข้าใจถึงความต้องการของผู้เรียน และออกแบบหลักสูตรให้เหมาะสมกับการเรียนภาษาจีนผ่านช่องทางออนไลน์มากขึ้น

2.2 ควรเพิ่มการวิจัยเชิงคุณภาพในการเก็บข้อมูลเชิงลึก โดยการเก็บข้อมูลของผู้บริโภครที่เคยเรียนหรือกำลังเรียนภาษาจีนผ่านช่องทางออนไลน์ และควรมีการศึกษาช่วงอายุของผู้บริโภครกลุ่มใหม่ เช่น กลุ่ม Generation Z เพื่อสามารถนำผลการวิจัยมาวิเคราะห์

เปรียบเทียบความต้องการของผู้ประกอบการและผู้บริโภคอันจะนำมาซึ่งการวางแผนกลยุทธ์ทางด้านการตลาดต่อไป

เอกสารอ้างอิง

- กรณีศ วงศ์วานิช และกรเอก กาญจนนาโภคิน. (2564). ปัจจัยส่วนประสมทางการตลาดที่มีอิทธิพลต่อพฤติกรรมการตัดสินใจเลือกศึกษาต่อหลักสูตรบริหารธุรกิจมหาบัณฑิตของนักศึกษาปริญญาโท มหาวิทยาลัยรามคำแหง. วารสารการวิจัยการบริหารการพัฒนา, 11(1), 13.
- กรรณิการ์ พวงมาลา. (2557). ปัจจัยที่มีอิทธิพลเชิงบวกต่อความตั้งใจที่จะใช้บริการโรงแรมของนักท่องเที่ยวชาวไทยในจังหวัดกระบี่. วิทยานิพนธ์ปริญญามหาบัณฑิต. มหาวิทยาลัยกรุงเทพ.
- ชกานต์ อานันท์ไทย. (2563). Globish จับเทรนด์คนมุ่งเรียนภาษาจีนเป็นภาษาที่ 3 ลุยตลอดหลักสูตรภาษาจีนอภิสกิลเด็กไทย. เรียกใช้เมื่อ 12 มกราคม 2567 จาก <https://www.brandage.com/article/20229>.
- บัลลังก์ โรหิตเสถียร. (2565). มติ ครม.เห็นชอบกรอบความร่วมมือด้านการเรียนการสอนภาษาจีน. เรียกใช้เมื่อ 12 มกราคม 2567 จาก <https://www.moe.go.th/%E0%B8%A1%E0%B8%95%E0%B8%B4-%E0%B8%84%E0%B8%A3%E0%B8%A1-%E0%B9%80%E0%B8%AB%E0%B9%87%E0%B8%99%E0%B8%8A%E0%B8%AD%E0%B8%9A%E0%B8%AA%E0%B8%AD%E0%B8%99%E0%B8%A0%E0%B8%B2%E0%B8%A9%E0%B8%B2%E0%B8%88%E0%B8%B5/>.
- ปรางทิพย์ ดินนะศรี และธนกร สิริสุคันธา. (2565). ส่วนประสมทางการตลาดบริการที่มีอิทธิพลต่อการตัดสินใจเรียนโรงเรียนกวดวิชาของนักเรียน ระดับชั้นมัธยมศึกษาตอนปลาย ในอำเภอเมืองลำปาง จังหวัดลำปาง. Journal of MCU Ubon Review, 7(1), 547.

- เมธินี ทุกข์จาก. (2559). การคล้อยตามกลุ่มอ้างอิง การใส่ใจสุขภาพ คุณภาพของผลิตภัณฑ์ ความโปร่งใสด้านราคาและทัศนคติต่อการซื้อที่ส่งผลต่อความตั้งใจซื้อผลิตภัณฑ์อาหาร เว็โยโปรตีนของผู้บริโภคเจนเนอเรชันวาย (Generation Y) ในกรุงเทพมหานคร. ใน วิทยานิพนธ์ปริญญาโทบริหารธุรกิจ. มหาวิทยาลัยกรุงเทพ.
- ยุพดี ทวลอารมณ และคณะ (2564). การจัดการเรียนการสอนภาษาจีนผ่านแอปพลิเคชันสื่อสังคมออนไลน์เพื่อสร้างแรงจูงใจในการเรียนรู้. วารสารมนุษยศาสตร์และสังคมศาสตร์ มหาวิทยาลัยราชภัฏอุดรธานี, 10(1), 39.
- วฤณดา ทองเนื้อสูง. (2563). ปัจจัยที่ส่งผลต่อการตัดสินใจใช้บริการคอร์สเรียนภาษาอังกฤษ (ออนไลน์). ใน วิทยานิพนธ์ปริญญาโทบริหารธุรกิจ. มหาวิทยาลัยบูรพา.
- สำนักงานพัฒนาธุรกรรมทางอิเล็กทรอนิกส์. (2564). รายงานผลการสำรวจพฤติกรรมผู้ใช้ อินเทอร์เน็ตในประเทศไทย ปี 2563. กรุงเทพมหานคร: กระทรวงดิจิทัลเพื่อเศรษฐกิจ และสังคม.
- สำนักงานพัฒนาธุรกรรมทางอิเล็กทรอนิกส์. (2565). รายงานผลการสำรวจพฤติกรรมผู้ใช้ อินเทอร์เน็ตในประเทศไทย ปี 2564. กรุงเทพมหานคร: กระทรวงดิจิทัลเพื่อเศรษฐกิจ และสังคม.
- สมประวิณ มั่นประเสริฐ. (2563). พลิกโฉมธุรกิจหลังวิกฤตโควิด-19. เรียกใช้เมื่อ 25 เมษายน 2567 จาก <https://www.krungsri.com/th/plearn-plearn/business-transformative-after-covid>.
- TH LingoAce Team. (2566). เหตุผล 6 ข้อที่ควรให้ลูกๆเรียนภาษาจีนกลาง. เรียกใช้เมื่อ 25 เมษายน 2567 จาก <https://www.lingoace.com/th/blog/6-reasons-for-kids-to-study-mandarin/>.
- Thai-Asean Panorama. (2566). จีนลงทุนไทยมหาศาลแค่ไหน? ธุรกิจอะไรมาแรง. เรียกใช้เมื่อ 30 เมษายน 2567 จาก <https://www.tap-magazine.net/blog-th/china-investment-110823>.

การศึกษาความต้องการศึกษาต่อระดับปริญญาโท สาขาจิตวิทยา

คณะครุศาสตร์ มหาวิทยาลัยราชภัฏเลย*

A STUDY OF REQUIREMENTS FOR MASTER'S DEGREE IN PSYCHOLOGY, FACULTY OF EDUCATION, LOEI RAJABHAT UNIVERSITY

อภิเดช โยชน์เยื่อน¹, กรวิกา สุวรรณกุล², วินัส ภัคตินรา³ และ ปารีญา ราพา⁴

Apidech Yochyuean¹, Kornwika Suwannakul², Venus Paknara³ and Pareeya Rapa⁴

¹⁻⁴คณะครุศาสตร์ มหาวิทยาลัยราชภัฏเลย

¹⁻⁴Faculty of education Loei Rajabhat University, Thailand

Corresponding Author's Email: pareeyaru@gmail.com

บทคัดย่อ

การวิจัยครั้งนี้มีวัตถุประสงค์ เพื่อศึกษาความต้องการศึกษาต่อระดับปริญญาโท สาขาจิตวิทยา คณะครุศาสตร์ มหาวิทยาลัยราชภัฏเลย กลุ่มเป้าหมายที่ใช้ในการวิจัย ได้มาโดยการเลือกแบบเจาะจง ปีการศึกษา 2567 จำนวน 500 คน เครื่องมือที่ใช้ในการวิจัย ได้แก่ แบบสอบถาม สถิติที่ใช้ในการวิเคราะห์ ได้แก่ ร้อยละ ค่าเฉลี่ย และส่วนเบี่ยงเบนมาตรฐาน

ผลการวิจัยพบว่า ผู้ตอบแบบสอบถามส่วนใหญ่ มีความสนใจเข้าศึกษาต่อในระดับปริญญาโท สาขาจิตวิทยา คณะครุศาสตร์ มหาวิทยาลัยราชภัฏเลย จำนวน 305 คน คิดเป็นร้อยละ 61.0 และไม่มีความสนใจเข้าศึกษาต่อในระดับปริญญาโท สาขาจิตวิทยา คณะครุศาสตร์ มหาวิทยาลัยราชภัฏเลย จำนวน 195 คน คิดเป็นร้อยละ 39.0 และมีความคิดเห็นต่อปัจจัยในการเลือกเข้าศึกษาต่อระดับบัณฑิตศึกษา ด้านภาพลักษณ์ของคณะครุศาสตร์ มหาวิทยาลัยราชภัฏเลย โดยภาพรวมมีค่าเฉลี่ยอยู่ในระดับมากที่สุด ($\bar{X} = 4.60$, S.D. = .48) ด้านหลักสูตรบัณฑิตศึกษา สาขาจิตวิทยา โดยภาพรวมมีค่าเฉลี่ยอยู่ในระดับมาก

* Received 16 October 2024; Revised 28 October 2024; Accepted 24 December 2024

ที่สุด ($\bar{X} = 4.63$, S.D. = .46) และด้านอื่น ๆ โดยภาพรวมมีค่าเฉลี่ยอยู่ในระดับมาก ($\bar{X} = 4.19$, S.D. = .62)

คำสำคัญ: การศึกษาความต้องการศึกษาต่อ, ปริญญาโท, จิตวิทยา

Abstract

This research aims to study of requirements for master's degree in psychology, Faculty of education, Loei Rajabhat University. The target group used in the research was obtained by purposive sampling collecting data in the academic year 2024, numbering 500 people. The research tools included questionnaires. The statistics used for analysis included percentages, means, and standard deviations.

The research finding were as follows: Most of the respondents were interested in studying for a master's degree in Psychology, Faculty of Education, Loei Rajabhat University, 305 people, or 61.0 percent, and were not interested in studying for a master's degree in Psychology, Faculty of Education, Loei Rajabhat University, 195 people, or 39.0 percent. Opinions on factors in choosing to study for a graduate degree in terms of image of the Faculty of Education, Loei Rajabhat University, the overall average value was at a highest level ($\bar{X} = 4.60$, S.D. = .48). Psychology, opinions on factors in choosing to study for a graduate degree in terms of the graduate program in Psychology, the overall average value was at a highest level ($\bar{X} = 4.63$, S.D. = .46) and in other aspects, the overall average is at a high level ($\bar{X} = 4.19$, S.D. = .62)

Keywords: A Study of Requirements, Master's degree, Psychology

บทนำ

การศึกษาถือเป็นส่วนหนึ่งในการพัฒนาทรัพยากรมนุษย์ของการดำรงชีวิตของมนุษย์ ประชาชน ส่วนใหญ่ให้ความสำคัญและให้ความสนใจในการศึกษาเป็นอย่างมาก รวมถึงรัฐบาล ได้มีการส่งเสริมและสนับสนุนให้ประชาชนทุกคนหันมาใส่ใจในเรื่องนี้เพราะถือเป็นพื้นฐานแห่ง

ความสำเร็จในชีวิตและ สามารถนำมาใช้ในการประกอบอาชีพเพื่อเลี้ยงดูตนเองและครอบครัวได้ในอนาคต ในการสร้างทรัพยากรมนุษย์ให้มีความรู้ความสามารถนั้น ทรัพยากรมนุษย์ของประเทศต้องได้รับการพัฒนาในด้านการศึกษาและเข้าถึงการศึกษาอย่างทั่วถึง จึงจะทำให้ประเทศมีทรัพยากรบุคคลที่มีคุณภาพของประเทศ ซึ่งการศึกษานับว่าเป็นรากฐานที่สำคัญที่สุดประการหนึ่งในการสร้างสรรค์ความเจริญก้าวหน้าและแก้ไขปัญหาต่าง ๆ ในสังคม เนื่องจากการศึกษาเป็นกระบวนการที่ช่วยให้คนได้พัฒนาตนเองในด้านต่าง ๆ ตลอดจนช่วยวางรากฐานพัฒนาการของชีวิตตั้งแต่แรกเกิด การพัฒนาศักยภาพและขีดความสามารถด้านต่าง ๆ ที่จะดำรงชีวิตและประกอบอาชีพได้อย่างมีความสุข เท่าทันการเปลี่ยนแปลง รวมเป็นพลังสร้างสรรค์การพัฒนาประเทศได้อย่างยั่งยืน (สำนักงานคณะกรรมการการศึกษาแห่งชาติ, 2542) ซึ่งพระราชบัญญัติการศึกษาแห่งชาติ พ.ศ. 2542 แก้ไขเพิ่มเติม (ฉบับที่ 2) พ.ศ. 2545 และ (ฉบับที่ 3) พ.ศ. 2553 มาตรา 22 กล่าวไว้ว่า การจัดการศึกษาต้องยึดหลักว่าผู้เรียนทุกคน มีความสามารถเรียนรู้และพัฒนาตนเองได้ และถือว่าผู้เรียนมีความสำคัญที่สุด กระบวนการจัดการศึกษาต้องส่งเสริมให้ผู้เรียนสามารถพัฒนาตามธรรมชาติและเต็มตามศักยภาพ อีกทั้งในมาตรา 30 ให้สถานศึกษาพัฒนากระบวนการเรียนการสอนที่มีประสิทธิภาพ

มหาวิทยาลัยราชภัฏเป็นสถาบันการศึกษาที่เป็นที่พึ่งของท้องถิ่นในการให้ความรู้ ให้ความจริง มีความเป็นกลางทางการเมือง ประสานความร่วมมือกับองค์กรต่าง ๆ ในการพัฒนาท้องถิ่นให้บรรลุเป้าหมายตามยุทธศาสตร์มหาวิทยาลัยราชภัฏเพื่อการพัฒนาท้องถิ่นระยะ 20 ปี (พ.ศ. 2560-2579) ดังนั้นมหาวิทยาลัยราชภัฏจึงมีวิสัยทัศน์คือ เป็นสถาบันที่ผลิตบัณฑิตที่มีอัตลักษณ์ มีคุณภาพมีสมรรถนะ และเป็นสถาบันหลักที่บูรณาการองค์ความรู้สู่นวัตกรรมในการพัฒนาท้องถิ่นเพื่อสร้างความมั่นคงให้กับประเทศ (สำนักงานที่ประชุมอธิการบดีมหาวิทยาลัยราชภัฏ, 2561) โดยมหาวิทยาลัยราชภัฏตามพระราชบัญญัติมหาวิทยาลัยราชภัฏ พ.ศ. 2547 มาตรา 8 กำหนดหน้าที่ในการดำเนินงานเพื่อให้บรรลุวัตถุประสงค์ ตามมาตรา 7 ให้กำหนดภาระหน้าที่ของมหาวิทยาลัยดังต่อไปนี้ 1) แสวงหาความจริงเพื่อสู่ความเป็นเลิศทางวิชาการ บนพื้นฐานของภูมิปัญญาท้องถิ่น ภูมิปัญญาไทย และภูมิปัญญาสากล 2) ผลิตบัณฑิตที่มีความรู้คู่คุณธรรม สำนึกในความเป็นไทย มีความรักและผูกพันต่อท้องถิ่นอีกทั้งส่งเสริมการเรียนรู้ ตลอดชีวิตในชุมชน เพื่อช่วยให้คนในท้องถิ่นรู้เท่าทันการเปลี่ยนแปลง การผลิตบัณฑิตดังกล่าวจะต้องให้มีจำนวนและคุณภาพสอดคล้องกับแผนการผลิตบัณฑิตของประเทศ 3) เสริมสร้างความรู้ความเข้าใจในคุณค่า ความสำนึก และความภูมิใจในวัฒนธรรมของท้องถิ่นและของชาติ 4) เรียนรู้และเสริมสร้างความเข้มแข็งของผู้นำชุมชน ผู้นำศาสนาและนักการเมือง

ท้องถิ่นให้มีจิตสำนึกประชาธิปไตย คุณธรรม จริยธรรม และความสามารถในการบริหารงาน พัฒนาชุมชนและท้องถิ่นเพื่อประโยชน์ของส่วนรวม 5) เสริมสร้างความเข้มแข็งของวิชาชีพครู ผลิตและพัฒนาครูและบุคลากรทางการศึกษาให้มีคุณภาพและมาตรฐาน ที่เหมาะสมกับการ เป็นวิชาชีพชั้นสูง 6) ประสานความร่วมมือและช่วยเหลือเกื้อกูลกันระหว่างมหาวิทยาลัย ชุมชน องค์กรปกครองส่วนท้องถิ่นและองค์กรอื่นทั้งในและต่างประเทศ เพื่อการพัฒนาท้องถิ่น 7) ศึกษาและแสวงหาแนวทางพัฒนาเทคโนโลยีพื้นบ้านและเทคโนโลยีสมัยใหม่ให้เหมาะสมกับ การดำรงชีวิตและการประกอบอาชีพของคนในท้องถิ่น รวมถึงการแสวงหาแนวทางเพื่อส่งเสริม ให้เกิดการจัดการ การบำรุงรักษา และการใช้ประโยชน์จากทรัพยากรธรรมชาติและสิ่งแวดล้อม อย่างสมดุลและยั่งยืน และ 8) ศึกษาวิจัย ส่งเสริมและสืบสานโครงการอันเนื่องมาจากแนว พระราชดำริในการปฏิบัติการกิจของมหาวิทยาลัย เพื่อการพัฒนาท้องถิ่น (พระราชบัญญัติ มหาวิทยาลัยราชภัฏ, 2547) โดยมหาวิทยาลัยราชภัฏเลยเป็นสถาบันการศึกษาที่มีหลักสูตร การเรียนการสอนตั้งแต่ระดับปริญญาตรีจนถึงระดับบัณฑิตศึกษาโดยมุ่งเน้นการผลิตบัณฑิตให้ มีคุณภาพเป็นที่ยอมรับของสังคม โดยการศึกษาในระดับปริญญาตรีนั้นมีผู้สนใจเข้าเรียนเป็น จำนวนมากในแต่ละปี รวมถึงยังเปิดโอกาสให้มีการเพิ่มพูนความรู้ทางการศึกษาที่สูงขึ้นสำหรับ ผู้ที่จบในระดับปริญญาตรีได้ศึกษาต่อในระดับบัณฑิตศึกษากับทางมหาวิทยาลัยอีกด้วย แต่การศึกษาในระดับบัณฑิตศึกษาของคณะครุศาสตร์ มหาวิทยาลัยราชภัฏเลย มีจำนวน หลักสูตรน้อย จึงจำเป็นต้องพัฒนาหลักสูตรระดับบัณฑิตศึกษาให้มีจำนวนสาขาเพิ่มมากขึ้น และสอดคล้องกับการเปลี่ยนแปลงทางการศึกษา นอกจากนี้การศึกษาระดับสูงกว่าปริญญาตรี เป็นการศึกษามุ่งส่งเสริมให้ให้ผู้เรียนได้พัฒนาความรู้และทักษะในสาขาวิชาเฉพาะทางให้มี ความชำนาญมากยิ่งขึ้น มุ่งสร้างสรรค์ความก้าวหน้า และความเป็นเลิศทางวิชาการ โดยเฉพาะ การศึกษา ค้นคว้า วิจัย และพัฒนาองค์ความรู้ และเทคโนโลยีด้านวิทยาศาสตร์ มนุษยศาสตร์ และสังคมศาสตร์ การประยุกต์ใช้วิทยาการสากล และภูมิปัญญาท้องถิ่นของไทยเพื่อการพัฒนา เศรษฐกิจ และสังคมได้อย่างเหมาะสมกับสภาพของสังคมไทย

สถานการณ์ของประเทศไทยในปัจจุบันมีความต้องการและมีความจำเป็นที่ นักจิตวิทยาเข้าไปมีบทบาทในการแก้ปัญหาทางสังคมมากขึ้น ไม่ว่าจะเป็นเรื่องสุขภาพจิตของ คนไทยในปัจจุบันที่ต้องเผชิญกับภาวะเครียดสูงทั้งปัญหาทางเศรษฐกิจและปัญหาครอบครัว ซึ่งนักจิตวิทยาการให้คำปรึกษาจะช่วยเหลือได้ (กรมสุขภาพจิต, 2562) นอกจากนั้นในเรื่อง ของการทำงาน นักจิตวิทยายังเข้าไปช่วยเหลือองค์กรในหลาย ๆ ด้าน เช่น การคัดเลือก

การดูแล และการพัฒนาบุคลากร ดังนั้นการผลิตบุคลากรทางด้านจิตวิทยาที่มีความรู้ความชำนาญในศาสตร์ทางจิตวิทยา ซึ่งเป็นกระบวนการของจิต กระบวนการความคิด และพฤติกรรมของมนุษย์ จึงมีความสำคัญและจำเป็นที่จะต้องนำไปประยุกต์ใช้ในการแก้ไขปัญหาสังคม ทั้งปัญหาเกี่ยวกับการดำเนินชีวิตของบุคคลทั่วไป หรือพัฒนาศักยภาพของบุคลากรในองค์กร (สุรชาติ ฦ หนองคาย, 2563) ดังนั้นสถาบันทางการศึกษาจำเป็นต้องจัดทำหลักสูตรทางด้านจิตวิทยาที่สนองต่อการนำวิชาความรู้ไปใช้ในการแก้ไขปัญหา เช่น การศึกษาในสาขาจิตวิทยา การให้คำปรึกษา ที่ผลิตบุคลากรทางจิตวิทยาเพื่อช่วยเหลือบุคคลที่มารับบริการให้เข้าใจปัญหาผ่านกระบวนการสำรวจตนเอง ส่งผลให้เกิดความตระหนักรู้และสามารถพัฒนาหรือแก้ไขปัญหาของตนเองได้อย่างเหมาะสม หรือการศึกษาจิตวิทยาการศึกษา ที่บุคลากรทางการศึกษาจะสามารถประยุกต์แนวคิดและทฤษฎีทางจิตวิทยามาใช้แก้ไขปัญหาผู้เรียน พัฒนาศักยภาพของผู้เรียนได้อย่างเต็มความสามารถของผู้เรียน

จากความสำคัญและความจำเป็นดังกล่าวข้างต้น คณะผู้วิจัยมีความสนใจที่จะศึกษาความต้องการเข้าศึกษาต่อระดับปริญญาโท สาขาจิตวิทยา คณะครุศาสตร์ มหาวิทยาลัยราชภัฏเลย ของบุคลากรทางการศึกษา เพื่อเตรียมความพร้อมในการจัดทำหลักสูตรรองรับการเข้าศึกษาต่อของผู้เรียนให้ตรงกับความต้องการ และนำผลการศึกษาดังกล่าวมาใช้ในการวางแผนจัดทำหลักสูตร ในระดับบัณฑิตศึกษาของคณะครุศาสตร์ มหาวิทยาลัยราชภัฏเลย ให้ตรงกับความต้องการของผู้ที่เข้าศึกษาต่อ และเป็นการเสริมสร้างคุณภาพมาตรฐานทางวิชาการให้ทัดเทียมมหาวิทยาลัยทั้งในและต่างประเทศ ทั้งด้านการเรียนการสอน การวิจัย การบริการวิชาการแก่สังคม ภายใต้ภาวะการณ์เปลี่ยนแปลงเพื่อให้มหาวิทยาลัยซึ่งเป็นแหล่งผลิตผู้ทรงความรู้และปัญญาให้แก่สังคม และประเทศชาติ

วัตถุประสงค์การวิจัย

เพื่อศึกษาความต้องการศึกษาต่อระดับปริญญาโท สาขาจิตวิทยา คณะครุศาสตร์ มหาวิทยาลัยราชภัฏเลย

วิธีดำเนินการวิจัย

การวิจัยครั้งนี้ใช้วิธีวิจัยเชิงสำรวจ (Survey Research) เรื่อง การศึกษาความต้องการศึกษาต่อระดับปริญญาโท สาขาจิตวิทยา คณะครุศาสตร์ มหาวิทยาลัยราชภัฏเลย ของบุคลากรทางการศึกษาและทางด้านอื่นๆ ในเขตพื้นที่ให้บริการมหาวิทยาลัยราชภัฏเลย

1. กลุ่มเป้าหมาย

กลุ่มเป้าหมาย คือ บุคลากรทางการศึกษาและทางด้านอื่นๆ ปีพ.ศ. 2567 จำนวน 500 คน ที่ได้มาจากการเลือกแบบเจาะจง (Purposive sampling) โดยพิจารณาจากการตัดสินใจของคณะผู้วิจัยเอง ลักษณะของกลุ่มที่เลือกเป็นไปตามวัตถุประสงค์ของการวิจัย ซึ่งคณะผู้วิจัยกำหนดเป้าหมายตามแนวคิดของ Comrey and Lee ที่ให้ข้อเสนอแนะในการใช้กลุ่มเป้าหมาย 500 คน อยู่ในระดับมาก (Comrey and Lee, 1992)

2. เครื่องมือการวิจัย

เครื่องมือวิจัยที่ใช้ในการวิจัย มีดังนี้

1. แบบสอบถามความต้องการการศึกษาต่อระดับปริญญาโท สาขาจิตวิทยา คณะครุศาสตร์ มหาวิทยาลัยราชภัฏเลย

2. ลักษณะแบบสอบถามความต้องการเข้าศึกษาต่อระดับปริญญาโท สาขาจิตวิทยา คณะครุศาสตร์ มหาวิทยาลัยราชภัฏเลย แบ่งเป็น 2 ตอน ดังนี้

ตอนที่ 1 ปัจจัยส่วนบุคคล

ตอนที่ 2 ปัจจัยด้านภาพลักษณ์ของมหาวิทยาลัย ปัจจัยด้านหลักสูตรสาขาจิตวิทยา และปัจจัยด้านอื่น ๆ

สำหรับแบบสอบถามในตอนที่ 2 มีลักษณะข้อคำถามโดยใช้มาตรวัดส่วนลิเคิร์ต (Likert Scale) โดยหนดเกณฑ์การให้คะแนนในการวัดความคิดเห็นเป็น 5 ระดับ ได้แก่ (บุญใจ ศรีสถิตยัณรากร, 2555)

5 คะแนน หมายถึง ระดับความคิดเห็นมากที่สุด

4 คะแนน หมายถึง ระดับความคิดเห็นมาก

3 คะแนน หมายถึง ระดับความคิดเห็นปานกลาง

2 คะแนน หมายถึง ระดับความคิดเห็นน้อย

1 คะแนน หมายถึง ระดับความคิดเห็นน้อยที่สุด

การกำหนดเกณฑ์ระดับความต้องการเพื่อแปลความหมายค่าเฉลี่ยไว้ 5 ระดับ จากการคำนวณระดับค่าเฉลี่ย ดังนี้

ค่าเฉลี่ย 4.21 – 5.00 หมายถึง ระดับความคิดเห็นมากที่สุด

ค่าเฉลี่ย 3.41 – 4.20 หมายถึง ระดับความคิดเห็นมาก

ค่าเฉลี่ย 2.61 – 3.40 หมายถึง ระดับความคิดเห็นปานกลาง

ค่าเฉลี่ย 1.81 – 2.60 หมายถึง ระดับความคิดเห็นน้อย

ค่าเฉลี่ย 1.00 – 1.80 หมายถึง ระดับความคิดเห็นน้อยที่สุด

3. การสร้างและตรวจสอบคุณภาพของเครื่องมือ

การสร้างเครื่องมือที่ใช้ในการวิจัยครั้งนี้ ผู้วิจัยได้จัดทำดังนี้

1) ศึกษาจากหลักสูตร เอกสาร ความต้องการ และผลงานวิจัยที่เกี่ยวข้องกับความต้องการของสาขาวิชาจิตวิทยา

2) กำหนดขอบเขตเนื้อหาในการสร้างเครื่องมือให้สอดคล้องกับวัตถุประสงค์ของการวิจัย

3) จัดพิมพ์แบบสอบถามและเพื่อตรวจสอบความความเที่ยงตรงเชิงเนื้อหา (Content Validity) นำแบบสอบถามให้ผู้เชี่ยวชาญ 3 ท่าน ตรวจสอบคุณภาพของเครื่องมือ โดยการหาค่าดัชนีความสอดคล้องระหว่างข้อคำถามกับจุดประสงค์ (Index of Item Objective Congruence: IOC) ซึ่งเกณฑ์การกำหนดคะแนนความคิดเห็นของผู้เชี่ยวชาญ ดังนี้

+ 1 เมื่อแน่ใจว่าข้อคำถามมีความสอดคล้อง

0 เมื่อไม่แน่ใจว่าข้อคำถามมีความสอดคล้องหรือไม่

- 1 เมื่อแน่ใจว่าข้อคำถามไม่มีความสอดคล้อง

4) นำแบบสอบถามที่แก้ไขแล้วไปทดลองใช้ (Try Out) ที่ไม่ใช่กลุ่มตัวอย่าง จำนวน 30 คน เพื่อนำผลไปหาค่าความเชื่อมั่น โดยวิธีหาค่าสัมประสิทธิ์แอลฟาของครอนบัก (Cronbach's Alpha Coefficient) ซึ่งมีค่าความเชื่อมั่นเท่ากับ 0.91

5) สร้างแบบสอบถามฉบับสมบูรณ์เพื่อนำไปใช้ในการเก็บรวบรวมข้อมูลจากตัวอย่าง

4. การเก็บรวบรวมข้อมูล

คณะผู้วิจัยดำเนินการเก็บรวบรวมข้อมูลตามขั้นตอน ดังนี้

1) ประสานงานและทำหนังสือขอความอนุเคราะห์ในการจัดเก็บข้อมูลกับผู้บริหารและเจ้าหน้าที่เขตพื้นที่ให้บริการของมหาวิทยาลัยราชภัฏเลย

2) ทำหนังสือขอความอนุเคราะห์ในการจัดเก็บข้อมูล และดำเนินการส่งแบบสอบถามไปยังเขตพื้นที่ให้บริการของมหาวิทยาลัยราชภัฏเลย

3) ผู้วิจัยเก็บรวบรวมแบบสอบถามที่ส่งไปยังกลุ่มเป้าหมาย

4) นำแบบสอบถามที่ได้มาวิเคราะห์ข้อมูล

5. การวิเคราะห์ข้อมูล

การวิจัยครั้งนี้วิเคราะห์ข้อมูล โดยใช้สถิติในการวิจัย ดังนี้

1) การวิเคราะห์ข้อมูลเกี่ยวกับสถานภาพทั่วไปของผู้ตอบสอบถาม ใช้วิธีการหาค่าความถี่ (Frequency) และค่าร้อยละ (Percentage)

2) การวิเคราะห์ข้อมูลเกี่ยวกับความต้องการศึกษาต่อสาขาวิชาจิตวิทยา ใช้การวิเคราะห์ค่าเฉลี่ย (Mean) และส่วนเบี่ยงเบนมาตรฐาน (S.D.)

ผลการวิจัย

1) ผลการวิเคราะห์ข้อมูลเกี่ยวกับความความสนใจในการเข้าศึกษาต่อและความคิดเห็นที่มีต่อการเปิดหลักสูตรระดับปริญญาโท สาขาจิตวิทยา คณะครุศาสตร์ มหาวิทยาลัยราชภัฏเลย ดังตารางที่ 1

ตารางที่ 1 จำนวนและร้อยละของความสนใจเข้าศึกษาต่อในระดับปริญญาโท สาขาจิตวิทยา คณะครุศาสตร์ มหาวิทยาลัยราชภัฏเลย

ความสนใจ	จำนวน (คน)	ร้อยละ
สนใจศึกษาต่อ	305	61.0
ไม่สนใจศึกษาต่อ	195	39.0
รวม	500	100

จากตารางที่ 1 พบว่า บุคลากรที่ตอบแบบสอบถามส่วนใหญ่มีความสนใจเข้าศึกษาต่อในระดับปริญญาโท สาขาจิตวิทยา คณะครุศาสตร์ มหาวิทยาลัยราชภัฏเลย จำนวน 305 คน คิดเป็นร้อยละ 61.0 และไม่มีความสนใจเข้าศึกษาต่อในระดับปริญญาโท สาขาจิตวิทยา คณะครุศาสตร์ มหาวิทยาลัยราชภัฏเลย จำนวน 195 คน คิดเป็นร้อยละ 39.0

2) ผลการวิเคราะห์ข้อมูลเกี่ยวกับความคิดเห็นของบุคลากรต่อปัจจัยในการเลือกเข้าศึกษาต่อระดับหลักสูตรระดับปริญญาโท สาขาจิตวิทยา ด้านภาพลักษณ์ของคณะครุศาสตร์ มหาวิทยาลัยราชภัฏเลย ดังตารางที่ 2

ตารางที่ 2 ผลค่าเฉลี่ย และส่วนเบี่ยงเบนมาตรฐานของบุคลากรเกี่ยวกับความคิดเห็นต่อปัจจัยในการเลือกเข้าศึกษาต่อระดับบัณฑิตศึกษา ด้านภาพลักษณ์ของคณะครุศาสตร์ มหาวิทยาลัยราชภัฏเลย

ด้านภาพลักษณ์ของคณะครุศาสตร์ มหาวิทยาลัยราชภัฏเลย	(n = 500)		ระดับความคิดเห็น
	\bar{X}	S.D.	
1 มีชื่อเสียงมายาวนาน/ได้รับการยอมรับ	4.67	.55	มากที่สุด
2 มีความโดดเด่นด้านการจัดการศึกษา/จิตวิทยา	4.56	.63	มากที่สุด
3 มีคณาจารย์ที่มีความเชี่ยวชาญด้านการจัดการศึกษา/จิตวิทยา	4.62	.49	มากที่สุด
4 มีห้องเรียน/สื่อ-อุปกรณ์และสภาพแวดล้อมที่พร้อมทันสมัยเอื้อต่อการเรียนรู้ในระดับบัณฑิตศึกษา	4.53	.56	มากที่สุด
รวม	4.60	.48	มากที่สุด

จากตารางที่ 2 พบว่า บุคลากรที่ตอบแบบสอบถามมีความคิดเห็นต่อปัจจัยในการเลือกเข้าศึกษาต่อระดับบัณฑิตศึกษา ด้านภาพลักษณ์ของคณะครุศาสตร์ มหาวิทยาลัยราชภัฏเลย โดยภาพรวมมีค่าเฉลี่ยอยู่ในระดับมากที่สุด ($\bar{X} = 4.60$, S.D. = .48) เมื่อพิจารณาเป็นรายข้อพบว่า ความคิดเห็นด้านมีชื่อเสียงมายาวนาน/ได้รับการยอมรับและเป็นหลักสูตรที่สอดคล้องกับสถานการณ์ในปัจจุบันมีความคิดเห็นเป็นอันดับที่ 1 มีค่าเฉลี่ยระดับมากที่สุด ($\bar{X} = 4.67$, S.D. = .47)

3) ผลการวิเคราะห์ข้อมูลเกี่ยวกับความคิดเห็นของบุคลากรต่อปัจจัยในการเลือกเข้าศึกษาต่อระดับหลักสูตรระดับปริญญาโท ด้านหลักสูตรบัณฑิตศึกษา สาขาจิตวิทยา ดังตารางที่ 3

ตารางที่ 3 ค่าเฉลี่ย และส่วนเบี่ยงเบนมาตรฐานของบุคลากรเกี่ยวกับความคิดเห็นต่อปัจจัยในการเลือกเข้าศึกษาต่อระดับบัณฑิตศึกษา ด้านหลักสูตรบัณฑิตศึกษา สาขาจิตวิทยา

ด้านหลักสูตรบัณฑิตศึกษา สาขาจิตวิทยา	(n = 500)		ระดับความคิดเห็น
	\bar{X}	S.D.	
1 ความน่าสนใจของหลักสูตร	4.65	.48	มากที่สุด
2 เป็นหลักสูตรที่สอดคล้องกับสถานการณ์ในปัจจุบัน	4.67	.47	มากที่สุด
3 เป็นหลักสูตรที่ตรงกับความต้องการของท่าน	4.56	.60	มากที่สุด
4 เกิดประโยชน์ต่อท่าน/ต่อยอดความก้าวหน้า ในงาน/อาชีพในอนาคต	4.65	.48	มากที่สุด
รวม	4.63	.46	มากที่สุด

จากตารางที่ 3 พบว่า บุคลากรที่ตอบแบบสอบถามมีความคิดเห็นต่อปัจจัยในการเลือกเข้าศึกษาต่อระดับบัณฑิตศึกษา ด้านหลักสูตรบัณฑิตศึกษา สาขาจิตวิทยา โดยภาพรวมมีค่าเฉลี่ยอยู่ในระดับมากที่สุด ($\bar{X} = 4.63$, S.D. = .46) เมื่อพิจารณาเป็นรายข้อพบว่า เป็นหลักสูตรที่สอดคล้องกับสถานการณ์ในปัจจุบัน อยู่ในระดับมากที่สุด ($\bar{X} = 4.67$, S.D. = .47) รองลงมาคือความน่าสนใจของหลักสูตรและเกิดประโยชน์ต่อท่าน/ต่อยอดความก้าวหน้าในงาน/อาชีพในอนาคตมีค่าเฉลี่ยเท่ากันอยู่ในระดับมากที่สุด ($\bar{X} = 4.65$, S.D. = .48)

4) ผลการวิเคราะห์ข้อมูลเกี่ยวกับความคิดเห็นของบุคลากรต่อปัจจัยในการเลือกเข้าศึกษาต่อระดับหลักสูตรระดับปริญญาโท สาขาจิตวิทยา ด้านอื่นๆ ดังตารางที่ 4

ตารางที่ 4 ผลค่าเฉลี่ย และส่วนเบี่ยงเบนมาตรฐานของบุคลากรเกี่ยวกับความคิดเห็นต่อปัจจัยในการเลือกเข้าศึกษาต่อระดับบัณฑิตศึกษา ด้านอื่นๆ

ด้านอื่นๆ	(n = 500)		ระดับความคิดเห็น
	\bar{X}	S.D.	
1 ความสะดวกในการเดินทางมาเรียนที่คณะครุศาสตร์ มหาวิทยาลัยราชภัฏเลย	4.09	1.0	มาก
2 ค่าธรรมเนียมในการศึกษาประมาณ 27,000 บาท ต่อเทอม	3.89	.88	มาก
3 ระยะเวลาเรียนตลอดหลักสูตร 2 ปี	4.43	.77	มากที่สุด
4 จำนวน หน่วยกิต 45 หน่วยกิต (วิชาละ 3 หน่วยกิต)	4.38	.66	มากที่สุด
รวม	4.19	.62	มาก

จากตารางที่ 4 พบว่า บุคลากรที่ตอบแบบสอบถามมีความคิดเห็นต่อปัจจัยในการเลือกเข้าศึกษาต่อระดับบัณฑิตศึกษา ด้านอื่น ๆ โดยภาพรวมมีค่าเฉลี่ยอยู่ในระดับมาก มีค่าเฉลี่ยอยู่ในระดับมาก ($\bar{X} = 4.19$, S.D. = .62) เมื่อพิจารณาเป็นรายข้อ พบว่า ระยะเวลาเรียนตลอดหลักสูตร 2 ปี อยู่ในระดับมากที่สุด ($\bar{X} = 4.43$, S.D. = .77) รองลงมาคือจำนวนหน่วยกิต 45 หน่วยกิต (วิชาละ 3 หน่วยกิต) มีค่าเฉลี่ยเท่ากันอยู่ในระดับมากที่สุด ($\bar{X} = 4.38$, S.D. = .66) ส่วนค่าธรรมเนียมในการศึกษาประมาณ 27,000 บาท ต่อเทอมเป็นอันดับสุดท้าย มีค่าเฉลี่ยอยู่ในระดับมาก ($\bar{X} = 3.89$, S.D. = .88)

อภิปรายผล

ผลการวิเคราะห์ข้อมูลเกี่ยวกับความความสนใจในการเข้าศึกษาต่อและความคิดเห็นที่มีต่อการเปิดหลักสูตรระดับปริญญาโท สาขาจิตวิทยา คณะครุศาสตร์ มหาวิทยาลัยราชภัฏเลย ผู้ตอบแบบสอบถามส่วนใหญ่ มีความสนใจเข้าศึกษาต่อในระดับปริญญาโท สาขาจิตวิทยา คณะครุศาสตร์ มหาวิทยาลัยราชภัฏเลย จำนวน 305 คน คิดเป็นร้อยละ 61.0 และไม่มี ความสนใจเข้าศึกษาต่อในระดับปริญญาโท สาขาจิตวิทยา คณะครุศาสตร์ มหาวิทยาลัยราชภัฏเลย จำนวน 195 คน คิดเป็นร้อยละ 39.0 ด้านความคิดเห็นต่อปัจจัยในการเลือกเข้าศึกษาต่อระดับบัณฑิตศึกษา ด้านภาพลักษณ์ของคณะครุศาสตร์ มหาวิทยาลัยราชภัฏเลย โดยภาพรวมมีค่าเฉลี่ยอยู่ในระดับมากที่สุด เมื่อพิจารณาเป็นรายข้อพบว่า ความคิดเห็นด้านมีชื่อเสียงมายาวนาน/ได้รับการยอมรับและเป็นหลักสูตรที่สอดคล้องกับสถานการณ์ในปัจจุบัน นอกจากนี้ การสร้างและการเสนอลักษณะทางกายภาพที่มหาวิทยาลัยมีสภาพแวดล้อมรอบ ๆ ที่กว้างขวาง การดูแลห้องเรียนหรือตึกต่าง ๆ ให้มีความสะอาด มีการระเบียบการในดูแลรักษาความปลอดภัยรอบ ๆ มหาวิทยาลัย ทำให้นิสิตที่ศึกษาอยู่มีความอุ่นใจหรือประทับใจกับมหาวิทยาลัย สิ่งเหล่านี้ทำให้มีผลต่อการเข้าศึกษาต่อ สอดคล้องกับงานวิจัยของ ทศศรี ทศศรี (2558) ที่กล่าวว่า เกียรติยศชื่อเสียงมีผลต่อการตัดสินใจศึกษาต่อระดับปริญญาโท ในระดับมากเช่นเดียวกัน ส่วนด้านหลักสูตรบัณฑิตศึกษา สาขาจิตวิทยา พบว่า บุคลากรที่ตอบแบบสอบถามมีความคิดเห็นต่อปัจจัยในการเลือกเข้าศึกษาต่อระดับบัณฑิตศึกษา ด้านหลักสูตรบัณฑิตศึกษา สาขาจิตวิทยา โดยภาพรวมมีค่าเฉลี่ยอยู่ในระดับมากที่สุด เมื่อพิจารณาเป็นรายข้อ พบว่า เป็นหลักสูตรที่สอดคล้องกับสถานการณ์ในปัจจุบันอยู่ในระดับมากที่สุด และรองลงมาคือความน่าสนใจของหลักสูตรและเกิดประโยชน์ต่อท่าน/ต่อยอดความก้าวหน้า

ในงาน/อาชีพในอนาคต ซึ่งสอดคล้องกับแผนการศึกษาแห่งชาติ พ.ศ. 2560-2575 ใน ยุทธศาสตร์ที่ 2 ที่มีเป้าหมายให้สถาบันการศึกษาและหน่วยงานที่จัดการศึกษาที่มีความ เชี่ยวชาญและเป็นเลิศเฉพาะด้าน ผลิตรากำลังคนในสาขาวิชาที่สอดคล้องกับความต้องการ ของตลาดแรงงานและการพัฒนาประเทศเพิ่มขึ้น ดังนั้นหลักสูตรจิตวิทยาการแนะแนวที่เน้น ทางด้านสาขาวิชาชีพจะทำให้นักศึกษาที่จบไปมีความรู้และทักษะที่ได้ไปประกอบอาชีพได้ อย่างมีประสิทธิภาพ (สำนักงานเลขาธิการสภาการศึกษา, 2560) และยังสอดคล้องกับ อริสา สำรองและคณะ (2564) ที่อธิบายว่า ผู้ตอบแบบสอบถามมีวัตถุประสงค์ในการศึกษาต่อ ในหลักสูตรวิทยาศาสตรมหาบัณฑิต สาขาจิตวิทยา มหาวิทยาลัยรามคำแหง เพื่อเพิ่มพูน ความรู้และทักษะทางจิตวิทยามากที่สุด รองลงมาคือ เพื่อนำไปใช้ในการประกอบอาชีพและ เป็นสาขาที่น่าสนใจ ทั้งนี้อาจเนื่องมาจากความรู้ทางศาสตร์จิตวิทยาเป็นการศึกษาระบบวน ความคิดและพฤติกรรมจึงสามารถนำมาประยุกต์ใช้ให้เกิดประโยชน์ต่อการพัฒนาตนเอง อีกทั้ง ทำให้มีความรู้ความชำนาญในการประกอบอาชีพได้อย่างมีประสิทธิภาพที่ส่งผลต่อการได้รับ การยอมรับทางสังคม การปรับเปลี่ยนเงินเดือนมากขึ้น ทำให้มีความเจริญก้าวหน้าในหน้าที่การ งานและดำเนินชีวิตอย่างมีความสุข และด้านอื่น ๆ โดยภาพรวมมีค่าเฉลี่ยอยู่ในระดับมาก สอดคล้องกับวารุณี รักดวง (2558) ที่อธิบายว่า ปัจจัยที่มีผลต่อการตัดสินใจเลือกเรียนระดับ ปริญญาโท คือ ด้านค่าธรรมเนียมการเรียน เนื่องจากมหาวิทยาลัยมีการแจกแจงราคา หลักสูตรของแต่ละคณะอย่างชัดเจนมีการกำหนดค่าใช้จ่ายต่าง ๆ โดยแบบสอบถามที่ คณะผู้วิจัยที่สร้างขึ้นมีการกำหนดค่าธรรมเนียมในการศึกษาที่ชัดเจนเช่นเดียวกัน เช่นเดียวกับ ทศศรี (2558) ปัจจัยที่มีผลต่อการตัดสินใจเลือกศึกษาต่อระดับปริญญาโทหลักสูตร บริหารธุรกิจ ที่มหาวิทยาลัยสยาม ซึ่งมีผลการวิจัยว่าผู้ตอบแบบสอบถามมีความคิดเห็นว่า ค่าบำรุงการศึกษา และค่าหน่วยกิตและค่าลงทะเบียน มีผลต่อการตัดสินใจศึกษาต่อระดับ ปริญญาโทในระดับมากเช่นเดียวกัน ด้านค่าหนังสือและอุปกรณ์ มีผลต่อการตัดสินใจศึกษาต่อ ระดับปริญญาโทเช่นเดียวกัน

สรุป/ข้อเสนอแนะ

การศึกษาความต้องการศึกษาต่อระดับปริญญาโท สาขาจิตวิทยา คณะครุศาสตร์ มหาวิทยาลัยราชภัฏเลย สรุป/ข้อเสนอแนะ ได้ดังนี้

ผลการวิเคราะห์ข้อมูลเกี่ยวกับความความสนใจในการเข้าศึกษาต่อและความคิดเห็นที่มีต่อการเปิดหลักสูตรระดับปริญญาโท สาขาจิตวิทยา คณะครุศาสตร์ มหาวิทยาลัยราชภัฏเลย ผู้ตอบแบบสอบถามส่วนใหญ่ มีความสนใจเข้าศึกษาต่อในระดับปริญญาโท สาขาจิตวิทยา คณะครุศาสตร์ มหาวิทยาลัยราชภัฏเลย จำนวน 305 คน คิดเป็นร้อยละ 61.0 และไม่มี ความสนใจเข้าศึกษาต่อในระดับปริญญาโท สาขาจิตวิทยา คณะครุศาสตร์ มหาวิทยาลัยราชภัฏเลย จำนวน 195 คน คิดเป็นร้อยละ 39.0 ด้านความคิดเห็นต่อปัจจัยในการเลือกเข้าศึกษาต่อระดับบัณฑิตศึกษา ด้านภาพลักษณ์ของคณะครุศาสตร์ มหาวิทยาลัยราชภัฏเลย โดยภาพรวมมีค่าเฉลี่ยอยู่ในระดับมากที่สุด ($\bar{X} = 4.60$, S.D. = .48) ด้านหลักสูตรบัณฑิตศึกษา สาขาจิตวิทยา โดยภาพรวมมีค่าเฉลี่ยอยู่ในระดับมากที่สุด ($\bar{X} = 4.63$, S.D. = .46) และด้านอื่น ๆ โดยภาพรวมมีค่าเฉลี่ยอยู่ในระดับมาก ($\bar{X} = 4.19$, S.D. = .62)

1. ข้อเสนอแนะในการนำผลการวิจัยไปใช้ ประกอบด้วย

1.1 การจัดการศึกษาควรระบุงการจัดการเรียนการสอนเพื่อให้ผู้ที่สนใจได้ตัดสินใจเลือกได้หลากหลายแนวทางมากขึ้น

1.2 ด้านการประกอบอาชีพ ควรจัดการเรียนการสอนที่เน้นทั้งภาคทฤษฎี และปฏิบัติเพื่อให้เกิดทักษะ และพัฒนาจัดทำหลักสูตรให้ทันสมัยเพื่อผลิตบัณฑิตให้เป็นที่มีคุณภาพ และสามารถนำความรู้ที่ได้ไปประกอบอาชีพได้อย่างมีประสิทธิภาพ

2. ข้อเสนอแนะในการวิจัยครั้งต่อไป ประกอบด้วย

2.1 ขอบเขตการศึกษาวิจัยครั้งนี้ คณะผู้วิจัยได้กำหนดขอบเขตในการศึกษาที่เน้นบุคลากรทางการศึกษา การศึกษาครั้งต่อไปควรทำการศึกษากับกลุ่มประชากรอาชีพอื่น ๆ

2.2 ควรมีการศึกษาวิจัยปัจจัยอื่น ๆ ที่ส่งผลทำให้บุคลากรสนใจเข้าศึกษาต่อ มหาวิทยาลัยราชภัฏเลย

เอกสารอ้างอิง

กรมสุขภาพจิต. (2562). WHO ปลูกมนุษยชาติยังบั้งปัญหาฆ่าตัวตาย สร้างภูมิคุ้มกันด้วย

มุมมองใหม่ต่อจิตแพทย์. เรียกใช้เมื่อ 15 ธันวาคม 2566 จาก

<https://www.hfocus.org/content/2019/10/17905>.

- ทัศนีย์ ทศศรี . (2558). การตัดสินใจเลือกเข้าศึกษาในระดับปริญญาโทสาขาวิชาการผังเมือง คณะสถาปัตยกรรมศาสตร์ และการผังเมืองมหาวิทยาลัยธรรมศาสตร์. ใน วิทยานิพนธ์ปริญญาโท สาขาสถาปัตยกรรมและการผังเมือง. มหาวิทยาลัยรามคำแหง.
- บุญใจ ศรีสถิตยัณรากร. (2555). ระเบียบวิธีการวิจัย. กรุงเทพมหานคร: ยูเออนด์ไออินเตอร์มีเดียจำกัด.
- พระราชบัญญัติมหาวิทยาลัยราชภัฏ. (2547). พระราชบัญญัติมหาวิทยาลัยราชภัฏ. เรียกใช้เมื่อ 24 ธันวาคม 2566 จาก https://lru.ac.th/th/?page_id=2612.
- วารุณี รักด้วง. (2558). ปัจจัยที่มีผลต่อการตัดสินใจเลือกศึกษาต่อระดับปริญญาโท หลักสูตรบริหารธุรกิจมหาวิทาลัยสยาม. ใน วิทยานิพนธ์ปริญญาโท สาขาบริหารธุรกิจ. มหาวิทยาลัยสยาม.
- สรุชาติ ฌ หนองคาย. (2563). จิตวิทยาการทำงาน. เรียกใช้เมื่อ 24 ธันวาคม 2565 จาก <https://phad.ph.mahidol.ac.th/services/knowledge/administration.pdf>.
- สำนักงานคณะกรรมการการศึกษาแห่งชาติ. (2542). พระราชบัญญัติการศึกษาแห่งชาติ พุทธศักราช 2542. กรุงเทพมหานคร: โรงพิมพ์คุรุสภาลาดพร้าว.
- สำนักงานที่ประชุมอธิการบดีมหาวิทยาลัยราชภัฏ. (2561). ยุทธศาสตร์มหาวิทยาลัยราชภัฏ เพื่อการ พัฒนาท้องถิ่นระยะ 20 ปี (พ.ศ. 2560-2579). กรุงเทพมหานคร: กระทรวงศึกษาธิการ.
- อริสา สำรอง, รังสิมา หอมเศรษฐี และพีศสถลณ์ อารังค์วรกุล. (2564). ความต้องการศึกษาต่อ ในหลักสูตรวิทยาศาสตรมหาบัณฑิต สาขาจิตวิทยา มหาวิทยาลัยรามคำแหง. วารสารสหวิทยาการสังคมศาสตร์และการสื่อสาร, 4(2) , 91-102.
- Comrey, A. L., & Lee, H. B. (1992). A first course in factor analysis. Lawrence Erlbaum Associates, Inc.

ทักษะการตัดสินใจของผู้บริหารสถานศึกษาที่ส่งผลต่อการทำงานเป็นทีม
ของครูผู้สอนในสถานศึกษาสังกัดองค์การบริหารส่วนจังหวัดอุดรธานี*
DECISION-MAKING SKILLS OF SCHOOL ADMINISTRATORS AFFECTING
TO TEACHERS' TEAMWORK UNDER UDON THANI PROVINCIAL
ADMINISTRATION ORGANIZATION

เดช ศรีระโส¹, วรพล คล่องเชิงคร² และ ทิพย์วรรณ แพงบวบผา³
Thanadet Sriraso¹, Worrapol Klongchergsorn² and Thipayawan Pangbubpa³

¹⁻³ศึกษาศาสตร์ วิทยาลัยสันตพล

¹⁻³Faculty of Education, Santapol College, Thailand

Corresponding Author's Email: Suradech5995@gmail.com

บทคัดย่อ

การวิจัยครั้งนี้มีวัตถุประสงค์เพื่อ 1) ศึกษาทักษะการตัดสินใจของผู้บริหารสถานศึกษาสังกัดองค์การบริหารส่วนจังหวัดอุดรธานี 2) ศึกษาการทำงานเป็นทีมของครูผู้สอนในสถานศึกษา 3) ศึกษาความสัมพันธ์ระหว่างทักษะการตัดสินใจกับการทำงานเป็นทีมของครูผู้สอนในสถานศึกษา และ 4) ศึกษาทักษะการตัดสินใจของผู้บริหารสถานศึกษาที่ส่งผลต่อการทำงานเป็นทีมของครูผู้สอนในสถานศึกษากลุ่มตัวอย่างได้แก่ ผู้บริหาร จำนวน 37 คน และครูผู้สอน จำนวน 99 คน รวม 136 คน ได้มาจากการสุ่มแบบแบ่งชั้น แล้วสุ่มอย่างง่าย เครื่องมือที่ใช้ในการวิจัยเป็นแบบสอบถาม มีค่าความเชื่อมั่นของแบบสอบถามทั้งหมดเท่ากับ 0.97 สถิติที่ใช้ในการวิเคราะห์ข้อมูล ได้แก่ ความถี่ ร้อยละ ค่าเฉลี่ย ส่วนเบี่ยงเบนมาตรฐาน ค่าสัมประสิทธิ์สหสัมพันธ์อย่างง่ายของเพียร์สัน และการวิเคราะห์การถดถอยพหุคูณแบบขั้นตอน

* Received 16 August 2024; Revised 3 November 2024; Accepted 29 December 2024

ผลการวิจัยพบว่า

1. ทักษะการตัดสินใจของผู้บริหารสถานศึกษา ทั้งในภาพรวมและรายด้าน พบว่าทุกด้านอยู่ในระดับมาก
2. การทำงานเป็นทีมของครูในสถานศึกษา ทั้งในภาพรวมและรายด้านอยู่ในระดับมาก
3. ทักษะการตัดสินใจของผู้บริหารสถานศึกษา มีความสัมพันธ์ทางบวกกับการทำงานเป็นทีมของครูผู้สอนในสถานศึกษา ในระดับสูงมาก ($X_{xy}=.998$) อย่างมีนัยสำคัญทางสถิติที่ระดับ .01
4. ทักษะการตัดสินใจของผู้บริหารสถานศึกษาส่งผลต่อการทำงานเป็นทีมของครูผู้สอนในสถานศึกษา ประกอบด้วย 6 ด้าน คือ การสร้างระบบควบคุมและประเมินผล การพัฒนาทางเลือก การเลือกทางเลือกที่ดีที่สุด การรับรู้และกำหนดปัญหา การนำผลการตัดสินใจไปปฏิบัติ และการนำผลการตัดสินใจไปปฏิบัติ โดยมีค่าสหสัมพันธ์พหุคูณกับตัวแปรเกณฑ์เท่ากับ .997**

$$\text{สมการ } Y = 1.000X_3 + 1.000X_4 + 0.991X_1$$

$$Z = 1.000X_3 + 1.000X_4 + 0.991X_1$$

คำสำคัญ: ทักษะการตัดสินใจ, การทำงานเป็นทีม

Abstract

The purposes of this research are 1) to study the decision-making skills of school administrators under the Udon Thani Provincial Administrative Organization, 2) to study the teamwork of teachers under the Udon Thani Provincial Administrative Organization, 3) to study the relationship Between decision-making skills and teamwork of teachers and 4) to study the decision-making skills of school administrators that affect teamwork of teachers. The sample group consisted of 37 administrators and 99 teachers, totaling 136 people, obtained from stratified random sampling and then simple random sampling. The research instrument was an approximate scale questionnaire. The 5-level value has a confidence value for the entire questionnaire equal to 0.97. Statistics used in data analysis include frequency, percentage, mean,

standard deviation. Simple correlation coefficient (Pearson Correlation coefficient) and stepwise multiple regression analysis.

The results of the research were as follows:

1. Decision-making skills of educational institution administrators both in the overall picture and in each aspect, it was found that all aspects were at a high level.

2. Teamwork of teachers in educational institutions both overall and in each aspect are at a high level.

3. Decision-making skills of school administrators. There is a positive relationship with the teamwork of teachers in educational institutions. at a very high level ($X_{xy}=.998$) with statistical significance at the .01 level.

4. The decision-making skills of school administrators affect the teamwork of teachers in educational institutions, consisting of 6 areas: creation of control and evaluation systems alternative development, choosing the best option, recognizing and defining problems, implementation of decision results and implementing decision results with a multiple correlation value with the criterion variable equal to .997**

$$Y = 1.000X_3 + 1.000X_4 + 0.991X_1$$

$$Z = 1.000X_3 + 1.000X_4 + 0.991X_1$$

Keywords: Decision-making skills, Teamwork.

บทนำ

จากการที่องค์การบริหารส่วนจังหวัดอุดรธานี มีภารกิจ อำนาจหน้าที่ที่จะต้องดำเนินการแก้ไขปัญหาต่างกล่าวภายใต้อำนาจหน้าที่ที่กำหนดไว้ใน พระราชบัญญัติองค์การบริหารส่วนจังหวัด พ.ศ. 2540 และตามพระราชบัญญัติกำหนดแผนและขั้นตอนการกระจายอำนาจให้แก่องค์กรปกครองส่วนท้องถิ่น พ.ศ. 2542 โดยมีการกำหนดโครงสร้างส่วนราชการที่จะรองรับการดำเนินการตามภารกิจตามประกาศคณะกรรมการข้าราชการองค์การบริหารส่วนจังหวัดอุดรธานี เรื่อง การกำหนดกอง สำนัก หรือส่วนราชการที่เรียกชื่ออย่างอื่นขององค์การ

บริหารส่วนจังหวัด พ.ศ. 2563 นั้น องค์การบริหารส่วนจังหวัดอุดรธานีพิจารณาเห็นว่าภารกิจนั้นมีปริมาณงานมากจึงพิจารณาตั้งเป็นกองต่อไป

ซึ่งการทำงานเป็นทีมเป็นสิ่งที่จะทำให้องค์การบริหารส่วนจังหวัดอุดรธานี มีประสิทธิภาพได้ ผู้นำถือเป็นบุคคลที่มีความสำคัญยิ่งที่จะนำองค์กรไปสู่ความสำเร็จหรือความล้มเหลว เพราะผู้นำคือ ผู้ที่มีบทบาทหน้าที่ความรับผิดชอบในการคิด การวางแผน และการตัดสินใจสำหรับการดำเนินงานขององค์กรที่มีประสิทธิผลจำเป็นต้องมีการทำงานเป็นทีมเป็นปัจจัยสำคัญ (Stott and Walker, 1995 : 17) การทำงานเป็นทีม การที่บุคคลเข้ามามีอิทธิพลเพื่อหลอมรวมให้องค์ประกอบต่าง ๆ ของทีมเป็นอันหนึ่งอันเดียวกันด้วยความราบรื่น ทำงานร่วมกันภายใต้กฎ กติกาหรือกรอบการทำงานเดียวกัน อีกทั้งมีการติดต่อสื่อสารที่มีความเข้าใจที่ตรงกันโดยมีการร่วมมือการประสานงานและตัดสินใจร่วมกันเพื่อให้งานประสบความสำเร็จตลอดทั้งร่วมรับผิดชอบผลของการทำงานร่วมกันซึ่งความหมาย ด้านบทบาทความรับผิดชอบของสมาชิก (Daft, 1999 : 274 – 276) โดยจะเห็นได้ว่าการมีส่วนร่วมในการปฏิบัติงานจะทำให้เกิดความร่วมมือร่วมใจในการปฏิบัติงานและสนับสนุนให้เกิดความสำเร็จในการทำงานเป็นทีมในโรงเรียน ซึ่งการมีส่วนร่วมของบุคลากรในสถานศึกษาเป็นกุญแจหรือหัวใจของการทำงานอย่างมีประสิทธิภาพ และจะส่งผลต่อการทำงานเป็นทีมในโรงเรียน

ผลการติดตามและประเมินการจัดการศึกษาในเรื่องของ การพัฒนาคุณภาพการศึกษาโดยการปฏิรูประบบความรู้ของสังคมไทย ในด้านการพัฒนาคุณภาพของการจัดการศึกษามีการดำเนินงานเพื่อพัฒนาคุณภาพคนไทยให้มีคุณลักษณะที่พึงประสงค์มาอย่างต่อเนื่อง แต่คุณภาพการศึกษายังไม่เป็นที่น่าพอใจมากนัก ซึ่งในด้านคุณภาพสถานศึกษา จากผลประเมินคุณภาพของสถานศึกษาสังกัดองค์การบริหารส่วนจังหวัดอุดรธานี และผลการประเมินคุณภาพผู้เรียนระดับชาติด้านวิชาการ โดย สทศ. ของสถานศึกษาสังกัดองค์การบริหารส่วนจังหวัดอุดรธานี ปีการศึกษา 2565 พบว่าคะแนนผลสัมฤทธิ์ทางการเรียนทั้งการทดสอบ O-NET (ม3 และ ม.6 ต่ำกว่าร้อยละ 50 เป็นส่วนใหญ่) (สถาบันทดสอบทางการศึกษาแห่งชาติ, ออนไลน์ : 2565)

จากแนวคิดดังกล่าว จะเห็นได้ว่าพฤติกรรมการตัดสินใจมีผลอย่างยิ่งต่อการทำงานในสถานศึกษา ผู้วิจัยจึงมีความสนใจที่จะศึกษาเกี่ยวกับพฤติกรรมการตัดสินใจของผู้บริหารและครูที่ส่งผลต่อการทำงานเป็นทีมในสถานศึกษา สถานศึกษาสังกัดองค์การบริหารส่วนจังหวัดอุดรธานี

วัตถุประสงค์ของการวิจัย

1. เพื่อศึกษาทักษะการตัดสินใจของผู้บริหารสถานศึกษา สังกัดองค์การบริหารส่วนจังหวัดอุดรธานี
2. เพื่อศึกษาการทำงานเป็นทีมของครูผู้สอน
3. เพื่อศึกษาความสัมพันธ์ระหว่างทักษะการตัดสินใจของผู้บริหารสถานศึกษากับการทำงานเป็นทีมของครูผู้สอนในสถานศึกษา
4. เพื่อศึกษาทักษะการตัดสินใจของผู้บริหารสถานศึกษาที่ส่งผลต่อการทำงานเป็นทีมของครูผู้สอนในสถานศึกษา

สมมติฐานการวิจัย

1. ทักษะการตัดสินใจของผู้บริหารสถานศึกษามีความสัมพันธ์กันในทางบวกกับการทำงานเป็นทีมของครูผู้สอนในสถานศึกษา สังกัดองค์การบริหารส่วนจังหวัดอุดรธานี
2. ทักษะการตัดสินใจของผู้บริหารสถานศึกษาส่งผลต่อการทำงานเป็นทีมของครูผู้สอนในสถานศึกษา

วิธีดำเนินการวิจัย

1. ประชากรและกลุ่มตัวอย่าง

1.1 ประชากรที่ใช้ในการวิจัยครั้งนี้ ได้แก่ ผู้บริหาร ครูและหัวหน้ากลุ่มสาระการเรียนรู้ ของโรงเรียนในสังกัดองค์การบริหารส่วนจังหวัดอุดรธานี ปีการศึกษา 2566 จำนวนโรงเรียน 9 แห่ง โดยแยกเป็น ผู้บริหารสถานศึกษาจำนวน 57 คน ครูผู้สอน จำนวน 155 คน จำนวนประชากรทั้งสิ้น 212 คน (กองการศึกษา องค์การบริหารส่วนจังหวัดอุดรธานี, 2566)

1.2 กลุ่มตัวอย่าง ได้แก่ ผู้บริหารและหัวหน้าฝ่าย จำนวน 37 คน ครูโรงเรียนในสังกัดองค์การบริหารส่วนจังหวัดอุดรธานี ปีการศึกษา 2566 จำนวน 99 คน รวมทั้งสิ้น 136 คน ผู้วิจัยได้กำหนดขนาดของกลุ่มตัวอย่าง โดยใช้ตาราง เครสซี มอร์แกน (Krejcie & Morgan, 1970) และขนาดตัวอย่างของแต่ละกลุ่ม โดยใช้การเทียบสัดส่วน สุ่มตัวอย่างโดยวิธีการสุ่มแบบแบ่งชั้น (Stratified random sampling) แล้วสุ่มอย่างง่าย (Simple random sampling) (บุญชม ศรีสะอาด, 2560)

2. เครื่องมือที่ใช้ในการเก็บรวบรวมข้อมูล

2.1 แบบสอบถามเกี่ยวกับสถานภาพของผู้ตอบแบบสอบถามสังกัดองค์การบริหารส่วนจังหวัดอุดรธานี มีลักษณะเป็นแบบตรวจสอบรายการ (Check list)

2.2 แบบสอบถามเกี่ยวกับทักษะการตัดสินใจของผู้บริหารโรงเรียนในสังกัดองค์การบริหารส่วนจังหวัดอุดรธานี มีทั้งหมด 6 ทักษะ ประกอบด้วย การรับรู้และกำหนดปัญหา การพัฒนาทางเลือก การเลือกทางเลือกที่ดีที่สุด การนำผลการตัดสินใจไปปฏิบัติ การสร้างระบบควบคุมและประเมินผล ตัดสินใจ

2.3 แบบสอบถามเกี่ยวกับการศึกษาการทำงานเป็นทีมของครูผู้สอนโรงเรียนในสังกัดองค์การบริหารส่วนจังหวัดอุดรธานี มีลักษณะเป็นแบบมาตราส่วนประมาณค่า (Rating Scale) 5 ระดับ ตามวิธีของลิเคิร์ต Likert (บุญชม ศรีสะอาด, 2553: 72) รวม 63 ข้อ มีค่าความเชื่อมั่นทั้งฉบับ เท่ากับ 0.976

3. การเก็บรวบรวมข้อมูล

3.1 ส่งหนังสือขออนุญาตเก็บรวบรวมข้อมูลจากวิทยาลัยสันตพลถึง โรงเรียนในสังกัดองค์การบริหารส่วนจังหวัดอุดรธานี เพื่อขออนุญาตเก็บข้อมูลจากโรงเรียนที่เป็นกลุ่มตัวอย่าง

3.2 ส่งหนังสือขออนุญาตเก็บรวบรวมข้อมูลจากวิทยาลัยสันตพลถึงผู้อำนวยการโรงเรียนกลุ่มตัวอย่าง จำนวน 136 ชุดโดยให้ส่งแบบสอบถามคืนภายใน 2 สัปดาห์ และผู้วิจัยติดตามเก็บรวบรวมแบบสอบถามคืน จำนวน 136 ชุด

4. การวิเคราะห์ข้อมูล

4.1 สถิติที่ใช้ในการวิเคราะห์ข้อมูลในแบบสอบถามตอนที่ 1 ทักษะการตัดสินใจของผู้บริหารและโรงเรียนในสังกัดองค์การบริหารส่วนจังหวัดอุดรธานี คือค่าเฉลี่ย (Mean) และส่วนเบี่ยงเบนมาตรฐาน (Standard Deviation)

4.2 สถิติที่ใช้ในการวิเคราะห์ข้อมูลในแบบสอบถาม ตอนที่ 2 การทำงานเป็นทีมของครูผู้สอนโรงเรียนในสังกัดองค์การบริหารส่วนจังหวัดอุดรธานีคือค่าเฉลี่ย (Mean) และส่วนเบี่ยงเบนมาตรฐาน (Standard Deviation)

4.3 สถิติที่ใช้ในการวิเคราะห์ความสัมพันธ์ระหว่างทักษะการตัดสินใจของผู้บริหารกับการทำงานเป็นทีมของครูผู้สอนโรงเรียนในสังกัดองค์การบริหารส่วนจังหวัดอุดรธานี คือสัมประสิทธิ์สหสัมพันธ์ของเพียร์สัน (Pearson's product moment coefficient)



4.4 สถิติที่ใช้ในการวิเคราะห์ทักษะการตัดสินใจของผู้บริหารที่ส่งผลต่อการทำงานเป็นทีมของครูผู้สอนโรงเรียนในสังกัดองค์การบริหารส่วนจังหวัดอุดรธานี คือการถดถอยพหุคูณแบบมีขั้นตอน (Stepwise multiple regression)

ผลการวิจัย

วัตถุประสงค์ที่ 1 เพื่อศึกษาทักษะการตัดสินใจของผู้บริหารสถานศึกษา สังกัดองค์การบริหารส่วนจังหวัดอุดรธานี

ด้าน	ทักษะการตัดสินใจของผู้บริหาร	\bar{x}	S.D.	ระดับ	อันดับ
1	การรับรู้และกำหนดปัญหา	4.23	0.33	มาก	2
2	การพัฒนาทางเลือก	4.23	0.34	มาก	3
3	การเลือกทางเลือกที่ดีที่สุด	4.23	0.34	มาก	4
4	การนำผลการตัดสินใจไปปฏิบัติ	4.22	0.32	มาก	5
5	การสร้างระบบควบคุมและประเมินผล	4.24	0.33	มาก	1
6	ตัดสินใจ	4.19	0.27	มาก	6
รวม		4.23	0.33	มาก	

จากตารางที่ 1 พบว่า ระดับของทักษะการตัดสินใจของผู้บริหารสถานศึกษาสังกัดองค์การบริหารส่วนจังหวัดอุดรธานี ทั้งในภาพรวม($\bar{x} = 4.23$) เมื่อพิจารณารายด้าน พบว่าทุกด้านอยู่ในระดับมากเรียงตามค่าเฉลี่ยจากมากไปหาน้อย คือ การสร้างระบบควบคุมและประเมินผล($\bar{x}=4.24$) การพัฒนาทางเลือก($\bar{x}=4.23$) การเลือกทางเลือกที่ดีที่สุด($\bar{x}=4.23$) การรับรู้และกำหนดปัญหา ($\bar{x}=4.23$) การนำผลการตัดสินใจไปปฏิบัติ ($\bar{x}=4.22$) และการนำผลการตัดสินใจไปปฏิบัติ ($\bar{x}=4.22$) ตามลำดับ

วัตถุประสงค์ที่ 2 เพื่อศึกษาการทำงานเป็นทีมของครูผู้สอน

ด้าน	การทำงานเป็นทีม	\bar{x}	S.D.	ระดับ	อันดับ
1	ด้านการติดต่อสื่อสาร	4.25	0.36	มาก	1
2	ด้านการร่วมมือ	4.24	0.36	มาก	2
3	ด้านการประสานงาน	4.21	0.30	มาก	5
4	ด้านการมีความคิดสร้างสรรค์	4.21	0.31	มาก	4
5	ด้านการมีเป้าหมายเดียวกัน	4.22	0.31	มาก	3
รวม		4.23	0.32	มาก	

ผลการวิจัยพบว่าการทำงานเป็นทีมของครูในสังกัดองค์การบริหารส่วนจังหวัดอุดรธานี ทั้งในภาพรวมอยู่ในระดับมาก ($\bar{x}=4.23$) เมื่อพิจารณารายด้าน พบว่าทุกด้านอยู่ในระดับมาก เรียงตามค่าเฉลี่ยจากมากไปหาน้อย คือ ด้านการติดต่อสื่อสาร ($\bar{x}=4.25$) ด้านการร่วมมือ ($\bar{x} =4.24$) ด้านการมีเป้าหมายเดียวกัน ($\bar{x} =4.22$) ด้านการประสานงาน ($\bar{x}=4.21$) และด้านการประสานงาน ($\bar{x} =4.21$)

วัตถุประสงค์ที่ 3 เพื่อศึกษาความสัมพันธ์ระหว่างทักษะการตัดสินใจของผู้บริหารสถานศึกษากับการทำงานเป็นทีมของครูผู้สอนในสถานศึกษา

ตัวแปร	X ₁	X ₂	X ₃	X ₄	X ₅	X ₆	Y ₁	Y ₂	Y ₃	Y ₄	Y ₅	X	Y
X ₁	1												
X ₂	.992**	1											
X ₃	.968**	.962**	1										
X ₄	.986**	.985**	.940**	1									
X ₅	.991**	.998**	.961**	.983**	1								
X ₆	.952**	.942**	.975**	.931**	.940**	1							
Y ₁	.991**	.996**	.954**	.986**	.995**	.923**	1						
Y ₂	.994**	.986**	.975**	.972**	.985**	.952**	.985**	1					
Y ₃	.983**	.977**	.966**	.973**	.975**	.972**	.971**	.982**	1				
Y ₄	.980**	.976**	.959**	.979**	.972**	.949**	.971**	.964**	.959**	1			
Y ₅	.984**	.982**	.959**	.989**	.983**	.957**	.977**	.978**	.984**	.971**	1		
X _t	.996**	.994**	.981**	.985**	.993**	.968**	.989**	.991**	.988**	.983**	.989**	1	
Y _t	.997**	.994**	.973**	.990**	.993**	.959**	.992**	.993**	.989**	.983**	.992**	.998**	1



ผลการวิจัยพบว่าทักษะการตัดสินใจของผู้บริหารสถานศึกษามีความสัมพันธ์กับการทำงานเป็นทีมของครูในโรงเรียนสังกัดองค์การบริหารส่วนจังหวัดอุดรธานี โดยภาพรวม อย่างมีนัยสำคัญทางสถิติที่ระดับ .01 เมื่อพิจารณาทักษะการตัดสินใจที่มีความสัมพันธ์กับการทำงานเป็นทีมของครูในโรงเรียนสังกัดองค์การบริหารส่วนจังหวัดอุดรธานีในสังกัดองค์การบริหารส่วนจังหวัดอุดรธานี

วัตถุประสงค์ที่ 4 ศึกษาทักษะการตัดสินใจของผู้บริหารสถานศึกษาที่ส่งผลต่อการทำงานเป็นทีมของครูผู้สอนในสถานศึกษา

ตัวแปรต้น	a	S.E	β	t	Sig.	Tolerance	P – Value
(X ₁)	.000 ^b	.02678	0.991	0.000	0.000	0.18	54.456
(X ₂)	.000 ^b	.02048	0.981	0.000	0.000	0.31	31.860
(X ₃)	. ^b	.02335	1.000	0.000	0.000	0.00	0.000
(X ₄)	. ^b	.02335	1.000	0.000	0.000	0.00	0.000
(X ₅)	.000 ^b	.02678	0.991	0.000	0.000	0.18	54.456
(X ₆)	.000 ^b	.02048	0.984	0.000	0.000	0.31	31.860

R = .998 R² =.6777, a=.000 S.E =-.0687, F = 0.000, Sig. of F =0.000,

ผลการวิจัยพบว่า ทักษะการตัดสินใจและการทำงานเป็นทีมของครูโรงเรียนในสังกัดองค์การบริหารส่วนจังหวัดอุดรธานี โดยรวมมีความสัมพันธ์กันทางบวกอย่างมีนัยสำคัญทางสถิติที่ระดับ .01 จึงมีความสอดคล้องกับสมมติฐานข้อที่ 1 ที่ตั้งไว้ว่า ทักษะการตัดสินใจของผู้บริหารสถานศึกษากับการทำงานเป็นทีมของครูผู้สอนสังกัดองค์การบริหารส่วนจังหวัดอุดรธานีมีความสัมพันธ์กันในทางบวก และสอดคล้องกับ สมมติฐานข้อที่ 2 คือ ทักษะการตัดสินใจของผู้บริหารสถานศึกษาอย่างน้อยหนึ่งด้าน คือ ด้านการตัดสินใจ ที่มีความสัมพันธ์กับการทำงานเป็นทีมของครูผู้สอนสังกัดองค์การบริหารส่วนจังหวัดอุดรธานี

อภิปรายผล

ผลจากการวิจัยวัตถุประสงค์ที่ 1 พบว่า ทักษะการตัดสินใจกับการทำงานเป็นทีมของครูในโรงเรียนสังกัดองค์การบริหารส่วนจังหวัดอุดรธานี โดยภาพรวมอยู่ในระดับมาก ซึ่งสอดคล้องกับสมมติฐานการวิจัยที่ตั้งไว้ว่าอยู่ในระดับสูง ทั้งนี้อาจเป็นเพราะทักษะการตัดสินใจมีความจำเป็นสำหรับการบริหารงานในโรงเรียนซึ่งผู้บริหารจะต้องมีพื้นฐานทางความรู้ความสามารถในการทำงานต่างๆอย่างชำนาญ คล่องแคล่ว ว่องไว ถูกต้องและแม่นยำ รวมทั้งในปัจจุบันผู้บริหารโรงเรียนมีการพัฒนาตนเองอย่างต่อเนื่อง ทั้งการศึกษาต่อในระดับที่สูงขึ้น การศึกษาดูงาน การฝึกอบรมพัฒนาความรู้ในด้านต่างๆที่มีความสัมพันธ์กับการบริหารงานในโรงเรียน จึงทำให้ทักษะการตัดสินใจของทักษะการตัดสินใจกับการทำงานเป็นทีมของครูในโรงเรียนสังกัดองค์การบริหารส่วนจังหวัดอุดรธานีโดยภาพรวมอยู่ในระดับมาก ซึ่งสอดคล้องกับงานวิจัยของ ศรีัญญา พงศ์ประเสริฐสิน (2554 : บทคัดย่อ) ทำการศึกษาเรื่องพฤติกรรมการตัดสินใจของผู้บริหารกับประสิทธิผลโรงเรียนคาทอลิก สังกัดอัครสังฆมณฑล กรุงเทพมหานคร ผลการวิจัยพบว่า พฤติกรรมการตัดสินใจของผู้บริหารโรงเรียนคาทอลิก สังกัดอัครสังฆมณฑล กรุงเทพฯโดยภาพรวมอยู่ในระดับ มาก

ผลจากการวิจัยวัตถุประสงค์ที่ 2 พบว่า ทักษะการตัดสินใจกับการทำงานเป็นทีมของครูในโรงเรียนสังกัดองค์การบริหารส่วนจังหวัดอุดรธานี โดยภาพรวมอยู่ในระดับมาก

ผลจากการวิจัยวัตถุประสงค์ที่ 3 พบว่า ทักษะการตัดสินใจกับการทำงานเป็นทีมของครูในโรงเรียนสังกัดองค์การบริหารส่วนจังหวัดอุดรธานี โดยภาพรวมและรายด้าน โดยที่ตัวแปรมีความสัมพันธ์กับการทำงานเป็นทีมของครูในโรงเรียนสังกัดองค์การบริหารส่วนจังหวัดอุดรธานีอย่างมีนัยสำคัญที่ระดับ .01 แสดงให้เห็นว่าทักษะการตัดสินใจมีผลต่อการทำงานเป็นทีมของครูในโรงเรียนสังกัดองค์การบริหารส่วนจังหวัดอุดรธานี จึงควรสนับสนุน ทักษะ ทั้งนี้ อาจเป็นเพราะทักษะการตัดสินใจเป็นพื้นฐานที่สำคัญในการพัฒนาการทำงานเป็นทีมของครูในโรงเรียนสังกัดองค์การบริหารส่วนจังหวัดอุดรธานีให้สูงขึ้น ซึ่งสอดคล้องกับวรชญา นนทะสี (2565 : บทคัดย่อ) ได้ศึกษาสภาพปัจจุบัน สภาพที่พึงประสงค์และความต้องการจำเป็นของการทำงาน เป็นทีมของสถานศึกษาขนาดเล็ก 2) เพื่อศึกษาแนวทางการการทำงานเป็นทีมของสถานศึกษาขนาดเล็ก โดยการวิจัยแบ่งออกเป็น 2 ระยะ คือ ระยะที่ 1 ศึกษาสภาพปัจจุบันที่พึงประสงค์และความต้องการจำเป็นของการทำงานเป็นทีมของสถานศึกษาขนาดเล็ก จากตัวอย่าง คือ ผู้บริหารสถานศึกษา 111 คน และครูผู้สอน 256 รวมทั้งสิ้น 367 คน สุ่มตัวอย่าง

โดยใช้วิธีการสุ่มแบบแบ่งชั้นภูมิ เครื่องมือที่ใช้คือแบบสอบถาม มีค่าดัชนีความสอดคล้องอยู่ระหว่าง 0.60-1.00 และค่าความเชื่อมั่นสภาพปัจจุบันเท่ากับ 0.92 และค่าความเชื่อมั่นของสภาพพึงประสงค์เท่ากับ 0.90 สถิติที่ใช้ในการวิจัย คือ ค่าความถี่ ค่าร้อยละ ค่าเฉลี่ย ค่าเบี่ยงเบนมาตรฐาน และค่าดัชนีการเรียงลำดับความสำคัญของความต้องการจำเป็น ระยะที่ 2 แนวทางการพัฒนาการทำงานเป็นทีมของสถานศึกษาขนาดเล็ก จาก ผู้ทรงคุณวุฒิ จำนวน 9 คน เครื่องมือคือ แบบสัมภาษณ์ และวิเคราะห์เนื้อหาข้อมูลที่ได้จากการสัมภาษณ์โดยวิธีการตีความแล้วนำเสนอแบบพรรณนาผลการวิจัยพบว่า 1) สภาพปัจจุบันของการทำงานเป็นทีมของสถานศึกษาขนาดเล็กโดยรวมและรายด้านอยู่ในระดับมาก สภาพที่พึงประสงค์ของการทำงานเป็นทีมของสถานศึกษาขนาดเล็กโดยรวมและรายด้านอยู่ในระดับมากที่สุด และค่าดัชนีการเรียงลำดับความสำคัญของความต้องการจำเป็นของการทำงานเป็นทีม อยู่ระหว่าง 0.13-0.21 2) แนวทางการพัฒนาการทำงานเป็นทีมของสถานศึกษาขนาดเล็ก พบว่า ด้านการมีเป้าหมายเดียวกัน พบแนวทางการพัฒนา 7 แนวทาง ด้านการมีส่วนร่วม พบแนวทางการพัฒนา 7 แนวทาง ด้านการมีปฏิสัมพันธ์ พบแนวทางการพัฒนา 6 แนวทางด้านการมีภาวะผู้นำทีม พบแนวทางการพัฒนา 7 แนวทาง และด้านการยอมรับนับถือ พบแนวทางการพัฒนา 8 แนวทาง รวมแนวทางการพัฒนาการทำงานเป็นทีมของสถานศึกษาขนาดเล็ก ทั้งสิ้น 34 แนวทาง

สรุป/ข้อเสนอแนะ

จากผลการวิเคราะห์ค่าความสัมพันธ์ระหว่างทักษะการตัดสินใจและการทำงานเป็นทีมของครูโรงเรียนในสังกัดองค์การบริหารส่วนจังหวัดอุดรธานี โดยรวมมีความสัมพันธ์กันทางบวกอย่างมีนัยสำคัญทางสถิติที่ระดับ .01 จึงมีความสอดคล้องกับสมมติฐานข้อที่ 1 ที่ตั้งไว้ว่า ทักษะการตัดสินใจของผู้บริหารสถานศึกษากับการทำงานเป็นทีมของครูผู้สอนสังกัดองค์การบริหารส่วนจังหวัดอุดรธานีมีความสัมพันธ์กันในทางบวก และสอดคล้องกับ สมมติฐานข้อที่ 2 คือ ทักษะการตัดสินใจของผู้บริหารสถานศึกษาอย่างน้อยหนึ่งด้าน คือ ด้านการตัดสินใจ ที่ส่งผลต่อการทำงานเป็นทีมของครูผู้สอนสังกัดองค์การบริหารส่วนจังหวัดอุดรธานี

1. ข้อเสนอแนะทั่วไป

1.1 จากผลการวิจัย พบว่า ทักษะการตัดสินใจของโรงเรียนในสังกัด องค์การบริหารส่วนจังหวัดอุดรธานีการนำผลการตัดสินใจไปปฏิบัติมีค่าเฉลี่ยเป็นลำดับสุดท้าย ดังนั้นเชิง

นโยบาย องค์การบริหารส่วนจังหวัดอุดรธานี ควรมีนโยบายเกี่ยวกับการส่งเสริมพัฒนาทักษะการนำผลการตัดสินใจไปปฏิบัติของผู้บริหาร โดยมีการจัดอบรมหรือสัมมนาเกี่ยวกับทักษะการนำผลการตัดสินใจไปปฏิบัติของผู้บริหารเพื่อเป็นการเพิ่มพูนความรู้ความสามารถของผู้บริหารให้สูงขึ้นเชิงปฏิบัติ ผู้บริหารควรพัฒนาทักษะการนำผลการตัดสินใจไปปฏิบัติของตนเองให้สูงขึ้น เพราะเป็นทักษะที่จำเป็นในการทำงานร่วมกับผู้อื่นเพื่อให้บรรลุเป้าหมาย ถ้าผู้บริหารมีทักษะการนำผลการตัดสินใจไปปฏิบัติสูงจะทำให้ผู้บริหารเข้าใจ เห็นคุณค่า ยอมรับความแตกต่างในความสามารถของแต่ละบุคคล มีการทำงานเป็นทีม จะทำให้การดำเนินงานต่าง ๆ มีประสิทธิภาพ และผู้บริหารควรให้ความสำคัญกับทักษะการนำผลการตัดสินใจไปปฏิบัติเท่าๆ ด้านอื่นๆ เพื่อให้การบริหารสถานศึกษาเกิดประสิทธิผลสูงสุด

1.2 จากผลการวิจัย พบว่า การทำงานเป็นทีมของครูในโรงเรียนสังกัดองค์การบริหารส่วนจังหวัดอุดรธานีในสังกัด องค์การบริหารส่วนจังหวัดอุดรธานี การมีความคิดสร้างสรรค์ มีค่าเฉลี่ยเป็นลำดับสุดท้าย ดังนั้นเชิงนโยบาย องค์การบริหารส่วนจังหวัดอุดรธานี ควรให้ความสำคัญด้านการมีความคิดสร้างสรรค์ โดยมีนโยบายเกี่ยวกับการทำงานให้มีความสร้างสรรค์มากขึ้น มีการจัดอบรมเชิงปฏิบัติการหรือสัมมนาให้กับผู้บริหาร ครู และบุคลากรทางการศึกษาเกี่ยวกับการทำงานให้มีความสร้างสรรค์มากขึ้น

1.3 จากผลการวิจัย พบว่า ด้านการเลือกทางเลือกที่ดีที่สุดไม่มีความสัมพันธ์กับการทำงานเป็นทีมของครูในโรงเรียนสังกัดองค์การบริหารส่วนจังหวัดอุดรธานีในสังกัดองค์การบริหารส่วนจังหวัดอุดรธานี แต่เมื่อพิจารณาค่าสัมประสิทธิ์สหสัมพันธ์ พบว่า ด้านการเลือกทางเลือกที่ดีที่สุด การรับรู้และกำหนดปัญหา ทักษะการนำผลการตัดสินใจไปปฏิบัติ และทักษะด้านมโนภาพ ดังนั้นเชิงนโยบาย องค์การบริหารส่วนจังหวัดอุดรธานี ควรมีนโยบายเกี่ยวกับการส่งเสริมพัฒนาทักษะการตัดสินใจและการทำงานเป็นทีมของผู้บริหารควบคู่ไปกับทักษะด้านอื่น ๆ ด้วย โดยมีการจัดอบรมหรือสัมมนาเกี่ยวกับทักษะด้านการศึกษาและการสอนของผู้บริหาร เช่น อบรมเกี่ยวกับแนวทางในการบริหารและการจัดการศึกษาเพื่อสนับสนุนการปฏิรูปการศึกษา เพราะผู้บริหารเป็นผู้นำทางการศึกษาจึงควรมีความรู้ความเข้าใจในเรื่องการเรียนการสอนในฐานะที่เป็นผู้บริหารสถานศึกษา เชิงปฏิบัติ ผู้บริหารควรพัฒนาทักษะด้าน

การศึกษาและการสอน ควบคู่กับทักษะด้านอื่น ๆ ด้วย โดยการฝึกฝน อบรมพัฒนาจนเกิดความรู้ ความรู้ ความชำนาญในทักษะทุก ๆ ด้าน เพราะเป็นพื้นฐานที่สำคัญในการพัฒนาการทำงาน เป็นทีมของครูในโรงเรียนสังกัดองค์การบริหารส่วนจังหวัดอุดรธานีให้ดีขึ้นต่อไป แม้ทักษะด้าน การศึกษาและการสอนไม่มีความสัมพันธ์กับการทำงานเป็นทีมของครูในโรงเรียนสังกัดองค์การบริหารส่วนจังหวัดอุดรธานีโดยตรงก็ควรได้รับการพัฒนาด้วยเพราะผู้บริหารเป็นผู้นำทาง การศึกษา จึงควรเป็นที่ปรึกษาให้คำแนะนำแก่ครูและบุคลากรได้

2. ข้อเสนอแนะสำหรับการทำวิจัยครั้งต่อไป

2.1 ควรมีการศึกษาทักษะการตัดสินใจที่มีความสัมพันธ์กับประสิทธิผลพื้นที่อื่น ๆ

2.2 ควรมีการศึกษาปัจจัยอื่น ๆ ที่มีความสัมพันธ์กับการทำงานเป็นทีมของครูใน โรงเรียนสังกัดองค์การบริหารส่วนจังหวัดอุดรธานี

2.3 ควรมีการศึกษาแนวทางการพัฒนาทักษะการตัดสินใจ

เอกสารอ้างอิง

- บุญชม ศรีสะอาด. (2553). การวิจัยเบื้องต้น. กรุงเทพมหานคร: โรงพิมพ์สุวีริยาสาส์น.
- วรัชญา นนทะสี. (2565). แนวทางการพัฒนาการทำงานเป็นทีมของสถานศึกษาขนาดเล็ก สังกัดสำนักงานเขตพื้นที่การศึกษาประถมศึกษามหาสารคามเขต 2. ใน วิทยานิพนธ์ ปริญญาครุศาสตรมหาบัณฑิต สาขาการบริหารการศึกษา บัณฑิตวิทยาลัย มหาวิทยาลัยราชภัฏมหาสารคาม.
- ศรัญญา พงศ์ประเสริฐสิน. (2557). พฤติกรรมการตัดสินใจของผู้บริหาร กับประสิทธิผลโรงเรียน คาทอลิก สังกัดอัครสังฆมณฑล กรุงเทพมหานคร. ใน วิทยานิพนธ์ปริญญาศึกษาศาสตรมหาบัณฑิต สาขาวิชาการบริหารการศึกษา. บัณฑิตวิทยาลัย มหาวิทยาลัย ศิลปากร.
- สถาบันทดสอบทางการศึกษาแห่งชาติ. (2565). เรียกใช้เมื่อ 20 กรกฎาคม 2566 จาก <https://www.niets.or.th/th/>.
- Daft, R. L. (1999). Leadership theory and practice. Fort Worth, TX: Dryden Press.
- Krejcie, R.V., and Morgan D.W. (1970). Determining Sample Size for Research Activities. Educational and Psychological Measurement, 30 (3), 608 - 610.



Likert, R. (1967). The Method of Constructing and Attitude Scale, in Attitude Theory and Measurement. P.90-95. New York: Wiley & Son.

Stott, K. & Walker, A. (1995). Teams Teamwork & Teambuilding. Singapore: Prentice-Hall.

ตัวบ่งชี้สมรรถนะครูปฐมวัย ในศตวรรษที่ 21 สังกัดสำนักงาน
คณะกรรมการการศึกษาขั้นพื้นฐานในเขตตรวจราชการที่ 5*
INDICATORS OF EARLY CHILDHOOD TEACHERS COMPETENCY IN THE
21ST CENTURY UNDER THE OFFICE OF THE BASIC EDUCATION
COMMISSION IN THE 5TH GOVERNMENT INSPECTORATE

ยุพาพรรณ ชูชาติ¹, ทิพมาศ เสวตวรโชติ² และ สันติ อุนจะน่า³

Yupapan Chuchat¹, Tippamas Sawetvorrachot² and Santi Aunjanam³

¹⁻³มหาวิทยาลัยมหามกุฏราชวิทยาลัย

¹⁻³Mahamakut Buddhist University, Thailand

Corresponding Author's Email: yupapan2520@gmail.com

บทคัดย่อ

การศึกษาครั้งนี้มีวัตถุประสงค์ 1) เพื่อศึกษาตัวบ่งชี้สมรรถนะครูปฐมวัย ในศตวรรษที่ 21 สังกัดสำนักงานคณะกรรมการการศึกษาขั้นพื้นฐาน ในเขตตรวจราชการที่ 5 และ 2) เพื่อทดสอบความสอดคล้องกลมกลืนของโมเดลความสัมพันธ์เชิงโครงสร้างของตัวบ่งชี้สมรรถนะครูปฐมวัย ในศตวรรษที่ 21 ในเขตตรวจราชการที่ 5 กับข้อมูลเชิงประจักษ์ เก็บข้อมูลโดยใช้แบบสอบถาม ที่มีค่าความเชื่อถือ 0.988 จากประชากรและกลุ่มตัวอย่างที่ใช้ในการวิจัยครั้งนี้ ได้แก่ ครูปฐมวัยสังกัดสำนักงานคณะกรรมการการศึกษาขั้นพื้นฐาน ในเขตตรวจราชการที่ 5 จำนวน 2,943 คน ใช้วิธีสุ่มแบบหลายขั้นตอน ได้กลุ่มตัวอย่าง จำนวนรวมทั้งสิ้น 740 คน วิเคราะห์ข้อมูลโดยสถิติพรรณนา และสถิติอ้างอิงโดยใช้โปรแกรมเอ-มอส

ผลการวิจัยพบว่า

1. ตัวบ่งชี้สมรรถนะครูปฐมวัย ในศตวรรษที่ 21 สังกัดสำนักงานคณะกรรมการการศึกษาขั้นพื้นฐาน ในเขตตรวจราชการที่ 5 มี 4 องค์ประกอบหลัก 14 องค์ประกอบย่อย และ 75 ตัวบ่งชี้ ได้แก่ องค์ประกอบสมรรถนะด้านการจัดประสบการณ์การเรียนรู้

* Received 6 October 2024; Revised 5 November 2024; Accepted 21 December 2024

มี 3 องค์ประกอบย่อย 19 ตัวบ่งชี้ องค์ประกอบสมรรถนะด้านคุณธรรมและจริยธรรม มี 4 องค์ประกอบย่อย 19 ตัวบ่งชี้ องค์ประกอบสมรรถนะด้านการพัฒนาตนเอง มี 4 องค์ประกอบย่อย 24 ตัวบ่งชี้ และองค์ประกอบสมรรถนะด้านการใช้เทคโนโลยี ประกอบด้วย 3 องค์ประกอบย่อย 13 ตัวบ่งชี้

2. โมเดลความสัมพันธ์เชิงโครงสร้างของตัวบ่งชี้สมรรถนะครูปฐมวัย ในศตวรรษที่ 21 ในเขตตรวจราชการที่ 5 มีความสอดคล้องกลมกลืนกับข้อมูลเชิงประจักษ์ดีมาก พิจารณาจากค่า χ^2 เท่ากับ 24.247 df เท่ากับ 22 ค่า P-value เท่ากับ 0.334 และ GFI เท่ากับ 0.995 AGFI เท่ากับ 0.978 และ RMSEA เท่ากับ 0.012 ซึ่งเป็นไปตามเกณฑ์ที่กำหนด

คำสำคัญ: ตัวบ่งชี้, สมรรถนะครูปฐมวัยในศตวรรษที่ 21, ครูปฐมวัย

Abstract

The objectives of this study are: 1) To study the Indicators of early childhood teachers competency in the 21st century under the Office of the Basic Education Commission in the 5th Government Inspectorate. 2) To test the consistency of the model of Indicators of early childhood teachers competency in the 21st century under the Office of the Basic Education Commission in the 5th Government Inspectorate. Data was collected using a 5-level assessment scale with a reliability coefficient of 0.988 from a population and a sample group used in this study, consisting of 2,943 teachers under the Office of the Basic Education Commission in the 5th Government Inspectorate, selected through multi-stage random sampling. Data analysis was conducted using descriptive statistics and inferential statistics using statistical software and the AMOS program.



The research findings:

1. Indicators of early childhood teachers competency in the 21st century under the Office of the Basic Education Commission in the 5th Government Inspectorate consist of 4 main components, 14 subcomponents, and 75 indicators, as follows: 1) Competence in organizing learning experiences consisting of 3 subcomponents and 19 indicators. 2) Competence in ethics and morality consisting of 4 subcomponents and 19 indicators. 3) Competence in self-development consisting of 4 subcomponents and 24 indicators. 4) Competence in technology consisting of 3 subcomponents and 13 indicators.

2. The model fits the data very well, as evidenced by the following statistics: Chi-square value (χ^2) of 24.247 with degrees of freedom (df) equal to 22, resulting in a non-significant p-value of 0.334. The Goodness-of-Fit Index (GFI) is 0.995, indicating a high level of fit. Adjusted Goodness-of-Fit Index (AGFI) of 0.978. Root Mean Square Error of Approximation (RMSEA) of 0.012.

Keywords: Indicators, Teacher's competency in the 21st century, Childhood teachers

บทนำ

ปัจจุบันสังคมไทยได้เริ่มให้ความสำคัญกับการพัฒนาเด็กปฐมวัย ดังปรากฏในแผนการศึกษาแห่งชาติ พ.ศ. 2560-2579 (สำนักงานเลขาธิการสภาการศึกษา, 2560) ที่กำหนดนโยบายพัฒนาเด็กปฐมวัยช่วงอายุแรกเกิดถึง 5 ปี ทุกคนอย่างมีคุณภาพ เต็มตามศักยภาพครู และผู้ดูแลเด็กมีความรู้และทักษะในการดูแลเด็กที่ถูกต้อง จัดการเรียนรู้ที่สอดคล้องกับหลักการพัฒนาเด็กปฐมวัยอย่างรอบด้านตามวัย สถานศึกษาจัดกิจกรรมที่สอดคล้องกับหลักสูตรปฐมวัยและสมรรถนะของเด็กที่เชื่อมโยงกับมาตรฐานคุณภาพเด็กปฐมวัยเพิ่มขึ้น นอกจากนี้ ยังมีนโยบายสนับสนุนให้ท้องถิ่นมีความพร้อมเพื่อรับการถ่ายโอน การจัดการศึกษา

ปฐมวัยจากหน่วยงานภาครัฐหรือหน่วยงานอื่น ๆ หรือที่องค์กรปกครองส่วนท้องถิ่นจะจัดตั้งขึ้นเอง ให้ดำเนินการจัดการศึกษาให้ทั่วถึงและมีคุณภาพเพื่อให้เด็กปฐมวัยในท้องถิ่นได้พัฒนาเต็มตามศักยภาพ ตามแนวนโยบายระดับชาติโดยเฉพาะเป้าหมายของแผนพัฒนาเศรษฐกิจและสังคมฉบับปัจจุบันที่มุ่งให้ประชากรกลุ่มอายุ 3-5 ปี อีกทั้งกระทรวงศึกษามีนโยบายให้มีการพัฒนาการศึกษาอย่างจริงจัง โดยแต่งตั้งคณะทำงานพิจารณาหลักสูตรการศึกษาปฐมวัยเพื่อปรับปรุงให้สอดคล้องกับสภาพการเปลี่ยนแปลงดังกล่าว เป็นหลักสูตรการศึกษาปฐมวัยพุทธศักราช 2560 เพื่อเป็นทิศทางในการพัฒนาเด็กปฐมวัยได้มีพัฒนาการทุกด้าน เป็นคนดีมีวินัย สำนึกความเป็นไทยและมีความรับผิดชอบต่อตนเองและประเทศชาติ (สำนักวิชาการและมาตรฐานการศึกษา, 2560) ดังนั้น ครูปฐมวัยจึงเป็นผู้ที่มีบทบาทสำคัญอย่างยิ่งต่อการพัฒนาและส่งเสริมการเรียนรู้ของเด็ก ครูจำเป็นต้องมีความรู้ความเข้าใจในการดูแลและส่งเสริมพัฒนาการของเด็กปฐมวัย เพื่อเตรียมความพร้อมให้กับเด็กก่อนเข้าสู่การศึกษาขั้นพื้นฐาน ทั้งนี้งานศึกษาวิจัยจำนวนมากที่แสดงให้เห็นว่าการเตรียมความพร้อมให้กับเด็กในปฐมวัยอย่างมีคุณภาพจะส่งผลดีในระยะยาวต่อพัฒนาการทางสติปัญญา รวมถึงความสำเร็จทางด้านวิชาการในระดับที่สูงขึ้น ครูผู้ดูแลเด็กซึ่งมีส่วนเกี่ยวข้องโดยตรงต่อการเตรียมความพร้อม ให้กับเด็กปฐมวัยจึงควรได้รับการเตรียมการและพัฒนาทางวิชาชีพเพื่อให้มีความรู้ความเข้าใจอย่างต่อเนื่องเสมอ มีประสบการณ์และทักษะที่สำคัญจำเป็นต่อการจัดสภาพแวดล้อมและกิจกรรม การเรียนรู้ที่เหมาะสมกับพัฒนาการของเด็กปฐมวัย จากการจัดทำประชาพิจารณ์เรื่อง การศึกษามาตรฐานวิชาชีพ การศึกษาปฐมวัย ของมหาวิทยาลัยราชภัฏสวนดุสิตและสำนักงานเลขาธิการคุรุสภา พบว่า ครูปฐมวัยมีปัญหามาตรฐาน วิชาชีพครูปฐมวัยอยู่ในระดับมาก ขาดความรู้ความเข้าใจและประสบการณ์ ไม่ให้ความสำคัญ และไม่เข้าใจธรรมชาติของเด็ก ขาดความกระตือรือร้นในการปรับปรุงตนเอง และไม่ได้รับการอบรมให้มีความรู้ความเข้าใจในวิทยาการใหม่ ขาดความตั้งใจในการทำงาน (The Council of Teachers, 2011) ความเชี่ยวชาญของครูมีผลกระทบโดยตรงต่อผลสำเร็จของเด็ก และความรู้ของเด็ก จึงมักสะท้อนออกมาในรูปของคะแนนทดสอบ ดังนั้นประสิทธิผลของครูส่วนใหญ่จึงมักจะวัดผลจากคะแนน แต่อย่างไรก็ตามประสิทธิผลที่แท้จริง เกิดจากองค์ประกอบที่หลากหลายปัจจัย ซึ่งต้อง

มีมาตรวัดที่หลากหลายในการประเมินผล (นันทิยา ไทยสมบูรณ์, 2562) ครูระดับปฐมวัย ถือว่าเป็นบุคคลหนึ่งในชีวิตการเรียนรู้ของเด็กทุกคน เพราะเป็นครูคนแรก ๆ ที่จะได้เปิดประตูสู่การศึกษาสำหรับเด็ก ดังนั้น จึงควรมีการศึกษาองค์ประกอบและตัวบ่งชี้ สมรรถนะของครูปฐมวัย เพื่อใช้เป็นแนวทางในการพัฒนาครูระดับปฐมวัย ซึ่งเป็นบุคลากรสำคัญ ในการสร้างความเป็นคนที่สมบูรณ์และมีคุณภาพให้แก่ประเทศชาติ (กฤษณ์ ภัทสส์ พงษ์พานิชย์, 2561)

การวิจัยครั้งนี้จึงทำการศึกษการพัฒนาตัวบ่งชี้สมรรถนะครูปฐมวัยในศตวรรษที่ 21 สังกัดสำนักงานคณะกรรมการการศึกษาขั้นพื้นฐาน ในเขตตรวจราชการที่ 5 ซึ่งเป็นการศึกษาค้นคว้าจากทฤษฎีไปสู่การสร้างโมเดลความสัมพันธ์เชิงโครงสร้าง เพื่อนำไปทดสอบความสอดคล้องกับข้อมูลเชิงประจักษ์ตามเกณฑ์ที่กำหนด ซึ่งการวิจัยครั้งนี้จะทำให้ได้ตัวบ่งชี้ที่มีความเหมาะสม ทำให้สามารถนำผลการวิจัยไปใช้เพื่อการพัฒนาครูปฐมวัยในเขตตรวจราชการที่ 5 ได้อย่างเหมาะสมต่อไป

วัตถุประสงค์ของการวิจัย

1. เพื่อศึกษาตัวบ่งชี้สมรรถนะครูปฐมวัยในศตวรรษที่ 21 สังกัดสำนักงานคณะกรรมการการศึกษาขั้นพื้นฐาน ในเขตตรวจราชการที่ 5
2. เพื่อทดสอบความสอดคล้องกลมกลืนของโมเดลตัวบ่งชี้สมรรถนะครูปฐมวัยในศตวรรษที่ 21 สังกัดสำนักงานคณะกรรมการการศึกษาขั้นพื้นฐาน ในเขตตรวจราชการที่ 5

วิธีดำเนินการวิจัย

ประชากรและกลุ่มตัวอย่าง

ประชากรที่ใช้ในการวิจัยในครั้งนี้ ได้แก่ ครูปฐมวัยสังกัดสำนักงานคณะกรรมการการศึกษาขั้นพื้นฐาน ในเขตตรวจราชการที่ 5 รวมทั้งสิ้นจำนวน 2,943 คน

กลุ่มตัวอย่างในการวิจัยครั้งนี้ ผู้วิจัยได้กำหนดขนาดกลุ่มตัวอย่างโดยใช้กฎอัตราส่วนระหว่างจำนวนกลุ่มตัวอย่างกับจำนวนพารามิเตอร์ 20 : 1 ตามแนวคิด Gold (1980 อ้างถึงใน นงลักษณ์ วิรัชชัย, 2542) ซึ่งจำนวนพารามิเตอร์ 37 พารามิเตอร์ ได้กลุ่มตัวอย่างจำนวน 740 คน ซึ่งสอดคล้องกับทัศนะของ Bollen (1980 อ้างถึงใน นงลักษณ์ วิรัชชัย, 2542) เสนอแนะ

ว่าขนาดกลุ่มตัวอย่างควรมีการพิจารณาควบคู่กับจำนวนพารามิเตอร์อิสระที่ต้องการประมาณค่า ใช้วิธีการสุ่มแบบหลายขั้นตอน โดยใช้เกณฑ์การคำนวณกลุ่มตัวอย่างแบบโควตา (Quota Sample) ของจำนวนบุคลากร ประชากร : กลุ่มตัวอย่าง 4 : 1 เช่น ครูปฐมวัยปฐมวัยสังกัดสำนักงานคณะกรรมการการศึกษาขั้นพื้นฐาน จังหวัดนครศรีธรรมราช มีประชากร 874 คน คำนวณกลุ่มตัวอย่างได้ 219 คนจากนั้นผู้วิจัยได้ใช้วิธีการสุ่มอย่างง่ายแบบไม่ใส่คืน (without replacement) โดยวิธีการใส่รายชื่อโรงเรียนสังกัดสำนักงานคณะกรรมการการศึกษาขั้นพื้นฐาน ในเขตตรวจราชการที่ 5 จำแนกตามจังหวัดที่ละจังหวัด แล้วจับสลากรายชื่อโรงเรียน ซึ่งรายชื่อโรงเรียนที่จับได้ จำนวนรวมทั้งสิ้น 740 คน

การสร้างเครื่องมือและตรวจสอบคุณภาพเครื่องมือ

เครื่องมือที่ใช้ในการวิจัยครั้งนี้มีลักษณะเป็นแบบสอบถามแบ่งออกเป็น 2 ตอนดังนี้

ตอนที่ 1 แบบสอบถามสถานภาพของผู้ตอบแบบสอบถามลักษณะเครื่องมือเป็นแบบตรวจสอบรายการ (Check List) ได้แก่ เพศ อายุ วุฒิการศึกษาสูงสุด ประสบการณ์ในการทำงาน ของครูปฐมวัยสังกัดสำนักงานคณะกรรมการการศึกษาขั้นพื้นฐาน ในเขตตรวจราชการที่ 5

ตอนที่ 2 แบบสอบถามตัวบ่งชี้สมรรถนะครูปฐมวัยในศตวรรษ ที่ 21 ในเขตตรวจราชการที่ 5 ซึ่งมีลักษณะเป็นมาตรวัดแบบประเมินค่า (Rating Scale) 5 ระดับ 3คุณภาพของข้อคำถามด้านความตรงเชิงเนื้อหา (content Validity) ทั้งฉบับเท่ากับ 0.98 ค่าความเชื่อถือได้ (reliability) เท่ากับ 0.97

การเก็บรวบรวมข้อมูล

1. เก็บรวบรวมข้อมูลเชิงประจักษ์ โดยขอหนังสือความร่วมมือในการเก็บจากมหาวิทยาลัยมหามกุฏราชวิทยาลัย วิทยาเขตศรีธรรมาโคกราช เพื่อขออนุญาตและขอความอนุเคราะห์จากผู้อำนวยการสำนักงานเขตพื้นที่การศึกษาของโรงเรียนที่เป็นกลุ่มตัวอย่างเพื่อแจ้งให้โรงเรียนกลุ่มตัวอย่างทราบและขอความอนุเคราะห์ในการตอบแบบสอบถาม

2. ส่งหนังสือขอความอนุเคราะห์ในการตอบสอบถาม พร้อมส่งแบบสอบถามถึงผู้อำนวยการโรงเรียน ในเขตตรวจราชการที่ 5 ที่เป็นกลุ่มตัวอย่างทางไปรษณีย์อิเล็กทรอนิกส์

และขอความอนุเคราะห์ทำให้ตอบกลับภายใน 3 สัปดาห์ โดยทางไปรษณีย์อิเล็กทรอนิกส์ตามกำหนดผู้วิจัยจะส่งหนังสือขอความร่วมมือในการตอบแบบสอบถามอีกครั้งและส่งไปทางไปรษณีย์อิเล็กทรอนิกส์ จนได้รับจำนวนแบบสอบถามคืน ร้อยละ 100 ของแบบสอบถามทั้งหมด

3. ตรวจสอบและคัดแยกแบบสอบถามที่สมบูรณ์เพื่อนำแบบสอบถามที่รับไปทำการวิเคราะห์

4. นำแบบสอบถามสมบูรณ์ จำนวน 740 มาตรวจให้คะแนนตามเกณฑ์ที่กำหนด เพื่อทำการวิเคราะห์ทางสถิติต่อไป

การวิเคราะห์ข้อมูล

1. การวิเคราะห์ข้อมูลเพื่อให้ทราบสถานภาพของกลุ่มตัวอย่าง ได้แก่ เพศ อายุ วุฒิ การศึกษาสูงสุด ประสบการณ์ในการทำงาน สถิติที่ใช้ คือ ค่าความถี่ และค่าร้อยละ

2. การวิเคราะห์ข้อมูลเกี่ยวกับความเหมาะสมของตัวบ่งชี้สมรรถนะครูปฐมวัยในศตวรรษที่ 21 โดยวิเคราะห์หาค่าเฉลี่ย วิเคราะห์องค์ประกอบร่วมเพื่ออธิบายความสัมพันธ์ร่วมกันระหว่างตัวแปร (Exploratory Factor Analysis Model: EFA) ค่าสัมประสิทธิ์การกระจายโดยใช้เกณฑ์ในการคัดเลือกตัวบ่งชี้เพื่อกำหนดโมเดลที่จะนำไปทดสอบซึ่งเป็นข้อมูลที่ใช้วิเคราะห์องค์ประกอบเชิงสำรวจ (Exploratory Factor Analysis: EFA)

3. การวิเคราะห์องค์ประกอบเชิงยืนยัน (Confirmatory Factor Analysis) โดยการทดสอบความสอดคล้องกลมกลืนของโมเดลโครงสร้างองค์ประกอบและกำหนดน้ำหนักตัวแปรย่อยที่ใช้ในการสร้างตัวบ่งชี้กับข้อมูลเชิงประจักษ์ ซึ่งได้จากการวิเคราะห์ข้อมูลจากแบบสอบถาม เพื่อหาน้ำหนักตัวแปรย่อยที่ใช้ในการสร้างตัวบ่งชี้ และทำการตรวจสอบความสอดคล้องกลมกลืนของโมเดลการวิจัยที่เป็นโมเดลเชิงทฤษฎีที่ผู้วิจัยสร้างขึ้น ด้วยการวิเคราะห์องค์ประกอบเชิงยืนยันอันดับที่สองกับข้อมูลเชิงประจักษ์ ได้แก่

1) ค่าไค-สแควร์ (chi-square statistics) เป็นค่าสถิติที่ใช้ทดสอบสมมติฐานทางสถิติว่าฟังก์ชันความกลมกลืนมีค่า เป็นศูนย์ ถ้าค่าไค-สแควร์มีค่าต่ำมาก หรือยิ่งเข้าใกล้ศูนย์มากเท่าไรแสดงว่าโมเดลมีความกลมกลืนกับข้อมูลเชิงประจักษ์ (นงลักษณ์ วิรัชชัย, 2548)

2) ดัชนีวัดระดับความกลมกลืน (goodness-of fit index: GFI) ซึ่งเป็นอัตราส่วนของผลต่างระหว่างฟังก์ชันความกลมกลืนจากโมเดลก่อน และหลังปรับโมเดลกับฟังก์ชันความกลมกลืนก่อนปรับโมเดล ค่า GFI หากมีค่าตั้งแต่ 0.00-1.00 แสดงว่าโมเดลมีความกลมกลืนกับข้อมูลเชิงประจักษ์ (นงลักษณ์ วิรัชชัย, 2548)

3) ดัชนีวัดความกลมกลืนที่ปรับแล้ว (adjusted goodness-of-fit index: AGFI) ซึ่งนำ GF มาปรับแก้ โดยคำนึงถึงขนาดของอิสระ (df) ซึ่งรวมทั้งจำนวนตัวแปรและขนาดกลุ่มตัวอย่างหากค่า AGFI หากมีค่าตั้งแต่ 0.90-1.00 แสดงว่าโมเดลมีความกลมกลืนกับข้อมูลเชิงประจักษ์ (นงลักษณ์ วิรัชชัย, 2548)

4) ค่าความคลาดเคลื่อนในการประมาณค่าพารามิเตอร์ (root mean square error of approximation: RMSEA) เป็นค่าที่บ่งบอกถึงความไม่กลมกลืนของโมเดลที่สร้างขึ้นกับเมทริกซ์ความแปรปรวนร่วมของประชากร ซึ่งค่า RMSEA ต่ำกว่า 0.05 แสดงว่าโมเดลมีความกลมกลืนกับข้อมูลเชิงประจักษ์ (นงลักษณ์ วิรัชชัย, 2548)

ผลการวิจัย

วัตถุประสงค์การวิจัย 1. เพื่อศึกษาตัวบ่งชี้สมรรถนะครูปฐมวัยในศตวรรษที่ 21 สังกัดสำนักงานคณะกรรมการการศึกษาขั้นพื้นฐาน ในเขตตรวจราชการที่ 5

ตัวบ่งชี้สมรรถนะครูปฐมวัย ในศตวรรษที่ 21 สังกัดสำนักงานคณะกรรมการการศึกษาขั้นพื้นฐาน มีความเหมาะสมขององค์ประกอบและตัวบ่งชี้ ดังนี้ สมรรถนะด้านการจัดประสบการณ์การเรียนรู้ มีค่าเฉลี่ยเท่ากับ 4.01 มีค่าสัมประสิทธิ์การกระจาย เท่ากับ 16.46 องค์ประกอบสมรรถนะด้านคุณธรรมและจริยธรรม มีค่าเฉลี่ยเท่ากับ 3.98 มีค่าสัมประสิทธิ์การกระจาย เท่ากับ 17.70 องค์ประกอบสมรรถนะด้านการพัฒนาตนเอง มีค่าเฉลี่ยเท่ากับ 3.72 มีค่าสัมประสิทธิ์การกระจาย เท่ากับ 17.17 และองค์ประกอบสมรรถนะด้านการใช้เทคโนโลยี มีค่าเฉลี่ยเท่ากับ 3.16 มีค่าสัมประสิทธิ์การกระจาย เท่ากับ 18.94 เมื่อเปรียบเทียบกับเกณฑ์ค่าเฉลี่ยมากกว่า 3.00 และค่าสัมประสิทธิ์การกระจายต่ำกว่า 20% เพื่อคัดสรรกำหนดไว้ในโมเดลความสัมพันธ์เชิงโครงสร้าง ผลการวิจัยพบว่า สามารถพัฒนาตัวบ่งชี้สมรรถนะครูปฐมวัย

ในศตวรรษที่ 21 สังกัดสำนักงานคณะกรรมการการศึกษาขั้นพื้นฐาน ในเขตตรวจราชการที่ 5 เพราะมีค่าสัมประสิทธิ์การกระจายผ่านเกณฑ์ที่กำหนดทุกตัว

ตัวบ่งชี้ขององค์ประกอบย่อยส่งเสริมพัฒนาการ จัดประสบการณ์การเรียนรู้เชิงรุก สร้างทักษะกระบวนการคิด พบว่า จัดกิจกรรมที่ส่งเสริมให้เด็กพัฒนาการคิดผ่านเกมการศึกษา มีค่าเฉลี่ยต่ำสุดมีค่าเฉลี่ยเท่ากับ 3.54 และจัดกิจกรรมที่หลากหลายสอดคล้องเหมาะสมกับ ศักยภาพและความพร้อมของเด็ก มีการกระจายมากที่สุดเท่ากับ 19.54 แสดงให้เห็นว่า ตัวบ่งชี้ทุกตัว มีค่าเฉลี่ยและค่าสัมประสิทธิ์การกระจายผ่านเกณฑ์ คือ มีค่าเฉลี่ยมากกว่า 3.00 และค่าสัมประสิทธิ์การกระจายต่ำกว่า 20% สามารถคัดสรรไปไว้ในโมเดลความสัมพันธ์เชิงโครงสร้างได้

ตัวบ่งชี้ขององค์ประกอบย่อย รักและศรัทธาในวิชาชีพ ปฏิบัติตนเป็นแบบอย่างที่ดี มีวินัยและรับผิดชอบต่อหน้าที่ และมีวินัยในตนเอง พบว่า ปฏิบัติหน้าที่อย่างเต็มกำลังความสามารถไม่เบียดบังเวลาราชการ มีค่าเฉลี่ยต่ำสุด มีค่าเฉลี่ยเท่ากับ 3.85 และตัวบ่งชี้เป็นผู้ที่มีความตรงต่อเวลาและอุทิศเวลาให้แก่ทางราชการและผู้เรียนอย่างต่อเนื่อง มีค่าสัมประสิทธิ์การกระจายมากที่สุด มีค่าสัมประสิทธิ์การกระจายเท่ากับ 19.77 แสดงให้เห็นว่า ตัวบ่งชี้ทุกตัว มีค่าเฉลี่ยและค่าสัมประสิทธิ์การกระจายผ่านเกณฑ์ คือ มีค่าเฉลี่ยมากกว่า 3.00 และค่าสัมประสิทธิ์การกระจายต่ำกว่า 20% สามารถคัดสรรกำหนดไว้ในโมเดลความสัมพันธ์โครงสร้างได้

ตัวบ่งชี้ขององค์ประกอบย่อย พัฒนาความรู้ สร้างนวัตกรรม เป็นบุคคลแห่งการเรียนรู้ และการทำงานเป็นทีม พบว่า ตัวบ่งชี้เป็นผู้นำและผู้ตามที่ดีมีค่าเฉลี่ยต่ำสุดมีค่าเฉลี่ยเท่ากับ 3.60 และตัวบ่งชี้เปิดรับแนวคิดใหม่ ๆ เพื่อนำนวัตกรรมมาใช้พัฒนางาน มีค่าสัมประสิทธิ์การกระจายมากที่สุดมีค่าสัมประสิทธิ์การกระจายเท่ากับ 19.92 แสดงให้เห็นว่า ตัวบ่งชี้ทุกตัวมีค่าเฉลี่ยและค่าสัมประสิทธิ์การกระจายผ่านเกณฑ์ คือ มีค่าเฉลี่ยมากกว่า 3.00 และค่าสัมประสิทธิ์การกระจายต่ำกว่า 20% สามารถคัดสรรกำหนดไว้ในโมเดลความสัมพันธ์โครงสร้างได้

ตัวบ่งชี้ขององค์ประกอบย่อย ความรู้ด้านเทคโนโลยี ทักษะด้านเทคโนโลยี และการใช้เทคโนโลยีจัดประสบการณ์การเรียนรู้ พบว่า ตัวบ่งชี้การมีสติปัญญาในการแก้ปัญหา

อย่างสร้างสรรค์ มีค่าเฉลี่ยต่ำสุดมีค่าเฉลี่ยเท่ากับ 3.09 และตัวบ่งชี้ใช้เทคโนโลยีเป็นเครื่องมือในการแสวงหาความรู้และการสื่อสาร มีค่าสัมประสิทธิ์การกระจายมากที่สุดมีค่าสัมประสิทธิ์การกระจายเท่ากับ 19.95 แสดงให้เห็นว่า ตัวบ่งชี้ทุกตัว มีค่าเฉลี่ยและค่าสัมประสิทธิ์การกระจายผ่านเกณฑ์ คือ มีค่าเฉลี่ยมากกว่า 3.00 และค่าสัมประสิทธิ์การกระจายต่ำกว่า 20% สามารถคัดสรรกำหนดไว้ในโมเดลความสัมพันธ์โครงสร้างได้

วัตถุประสงค์การวิจัย 2. เพื่อทดสอบความสอดคล้องกลมกลืนของโมเดลตัวบ่งชี้สมรรถนะครูปฐมวัยในศตวรรษที่ 21 สังกัดสำนักงานคณะกรรมการการศึกษาขั้นพื้นฐาน ในเขตตรวจราชการที่ 5 กับข้อมูลเชิงประจักษ์

การทดสอบโมเดลในระดับตัวบ่งชี้ของแต่ละองค์ประกอบย่อย แต่ละองค์ประกอบหลักที่พัฒนาขึ้นกับข้อมูลเชิงประจักษ์ด้วยการวิเคราะห์องค์ประกอบเชิงยืนยันอันดับสองจากองค์ประกอบหลัก 4 องค์ประกอบ ตัวบ่งชี้ 14 ตัว เพื่อสร้างสเกลองค์ประกอบความสัมพันธ์ระหว่างตัวบ่งชี้ทั้ง 75 ตัวบ่งชี้ ผลการวิเคราะห์องค์ประกอบเชิงยืนยันด้วยการวิเคราะห์องค์ประกอบเชิงยืนยันและทดสอบโมเดลในระดับองค์ประกอบย่อยของแต่ละองค์ประกอบหลักและโมเดลในระดับองค์ประกอบหลักของสมรรถนะครูปฐมวัยในศตวรรษที่ 21 สังกัดสำนักงานคณะกรรมการการศึกษาขั้นพื้นฐาน ในเขตตรวจราชการที่ 5 กับข้อมูลเชิงประจักษ์พบว่า โมเดลมีความสอดคล้องกลมกลืนกับข้อมูลเชิงประจักษ์ดีมาก พิจารณาจากค่าไค-สแควร์ (χ^2) เท่ากับ 24.247 ค่าองศาอิสระ (df) เท่ากับ 22 ค่านัยสำคัญทางสถิติ (P-value) เท่ากับ 0.334 นั้นหมายถึงค่าไค-สแควร์ไม่มีนัยสำคัญทางสถิติ และค่าดัชนีวัดระดับความสอดคล้อง (GFI) เท่ากับ 0.995 มีค่าดัชนีวัดระดับความสอดคล้องที่ปรับแก้แล้ว (AGFI) เท่ากับ 0.978 และค่าความคลาดเคลื่อนในการประมาณค่าพารามิเตอร์ (RMSEA) เท่ากับ 0.012

ผลการตรวจสอบโมเดลในระดับองค์ประกอบหลักของตัวบ่งชี้สมรรถนะครูปฐมวัยในศตวรรษที่ 21 สังกัดสำนักงานคณะกรรมการการศึกษาขั้นพื้นฐาน ในเขตตรวจราชการที่ 5 เพื่อตรวจสอบความสอดคล้องกลมกลืนของโมเดลมาคัดเลือกตัวบ่งชี้ที่แสดงว่ามีค่าความเที่ยงตรงเชิงโครงสร้างหรือค่าน้ำหนักองค์ประกอบ factor loading ที่มากกว่า 0.70 สำหรับองค์ประกอบหลัก และเท่ากับหรือมากกว่า 0.30 สำหรับองค์ประกอบย่อยและตัวบ่งชี้ ผลการวิจัยพบว่า ทุกองค์ประกอบหลักมีค่าเป็นเป็นบวก มีค่าตั้งแต่ 0.71 - 0.86 และมีนัยสำคัญทางสถิติที่ระดับ .01 ทุกค่าเมื่อเรียงลำดับจากค่าน้ำหนักองค์ประกอบมากไปหาน้อย

ดังนี้ 1) สมรรถนะด้านคุณธรรมและจริยธรรม (MC) มีค่าน้ำหนักองค์ประกอบ (λ) เท่ากับ 0.86 สมรรถนะด้านการจัดประสบการณ์การเรียนรู้ (CD) มีค่าน้ำหนักองค์ประกอบเท่ากับ (λ) 0.85 สมรรถนะด้านการใช้เทคโนโลยี (TP) มีค่าน้ำหนักองค์ประกอบเท่ากับ (λ) 0.83 และสมรรถนะด้านการพัฒนาตนเอง (SC) มีค่าน้ำหนักองค์ประกอบเท่ากับ (λ) 0.71 ค่าน้ำหนักองค์ประกอบ (factor loading) ขององค์ประกอบย่อยทั้ง 4 องค์ประกอบย่อยมีค่าเป็นบวกและมีนัยสำคัญทางสถิติที่ระดับ .01 ทุกค่า โดยแยกแต่ละองค์ประกอบย่อยได้ ดังนี้

1. องค์ประกอบย่อยสมรรถนะด้านการจัดประสบการณ์การเรียนรู้ (CD) น้ำหนักองค์ประกอบ มีค่าเป็นบวกมีค่าตั้งแต่ 0.79 - 0.91 และมีนัยสำคัญทางสถิติที่ระดับ .01 ทุกค่าเรียงลำดับจากค่าน้ำหนักองค์ประกอบ มากไปหาน้อย คือ ส่งเสริมพัฒนาการ (DVP) มีค่าน้ำหนักองค์ประกอบ (λ) เท่ากับ 0.91 การจัดประสบการณ์การเรียนรู้เชิงรุก (ACp) มีค่าน้ำหนักองค์ประกอบ (λ) เท่ากับ 0.88 และทักษะกระบวนการคิด (THp) มีค่าน้ำหนักองค์ประกอบ (λ) เท่ากับ 0.79

2. องค์ประกอบย่อยสมรรถนะด้านคุณธรรมและจริยธรรม (MC) น้ำหนักองค์ประกอบมีค่าเป็นบวกมีค่าตั้งแต่ 0.68 - 0.80 และมีนัยสำคัญทางสถิติที่ระดับ .01 ทุกค่าเรียงลำดับจากค่าน้ำหนักองค์ประกอบ มากไปหาน้อย คือ การมีวินัยในตนเอง (DIP) ค่าน้ำหนักองค์ประกอบ (λ) เท่ากับ 0.80 การมีวินัยและรับผิดชอบต่อหน้าที่ (REP) ค่าน้ำหนักองค์ประกอบ (λ) เท่ากับ 0.77 รักและศรัทธาในวิชาชีพ (FAP) ค่าน้ำหนักองค์ประกอบ (λ) เท่ากับ 0.71 และปฏิบัติตนเป็นแบบอย่างที่ดี (EXP) ค่าน้ำหนักองค์ประกอบ (λ) เท่ากับ 0.68

3. องค์ประกอบย่อยสมรรถนะด้านการพัฒนาตนเอง น้ำหนักองค์ประกอบมีค่าเป็นบวกมีค่าตั้งแต่ 0.83 - 0.91 และมีนัยสำคัญทางสถิติที่ระดับ .01 ทุกค่าเรียงลำดับจากค่าน้ำหนักองค์ประกอบมากไปหาน้อย คือ การสร้างนวัตกรรม (INP) ค่าน้ำหนักองค์ประกอบ (λ) เท่ากับ 0.91 การเป็นบุคคลแห่งการเรียนรู้ (PEP) ค่าน้ำหนักองค์ประกอบ (λ) เท่ากับ 0.90 การทำงานเป็นทีม (TEP) ค่าน้ำหนักองค์ประกอบ (λ) เท่ากับ 0.88 และการพัฒนาความรู้ (KNP) ค่าน้ำหนักองค์ประกอบ (λ) เท่ากับ 0.83

4. องค์ประกอบย่อยสมรรถนะด้านการใช้เทคโนโลยี (TP) น้ำหนักองค์ประกอบมีค่าเป็นบวก มีค่าตั้งแต่ 0.78 - 0.90 และมีนัยสำคัญทางสถิติที่ระดับ .01 ทุกค่าเรียงลำดับจากค่าน้ำหนักองค์ประกอบมากไปหาน้อย คือ ทักษะด้านเทคโนโลยี (STP) และการใช้เทคโนโลยีจัดประสบการณ์การเรียนรู้ (EXP) มีค่าน้ำหนักองค์ประกอบ (λ) เท่ากับ 0.90 ความรู้ด้านเทคโนโลยี (KTP) ค่าน้ำหนักองค์ประกอบ (λ) เท่ากัน คือ 0.87 ค่าน้ำหนักองค์ประกอบ (factor loading) ของตัวบ่งชี้สมรรถนะครูปฐมวัยในศตวรรษที่ 21 สังกัดสำนักงานคณะกรรมการการศึกษาขั้นพื้นฐาน ในเขตตรวจราชการ ที่ 5 ทั้ง 75 ตัวบ่งชี้ มีค่าเป็นบวก มีค่าตั้งแต่ 0.52 - 0.86 และมีนัยสำคัญทางสถิติที่ระดับ .01 ทุกค่า ดังภาพที่ 1

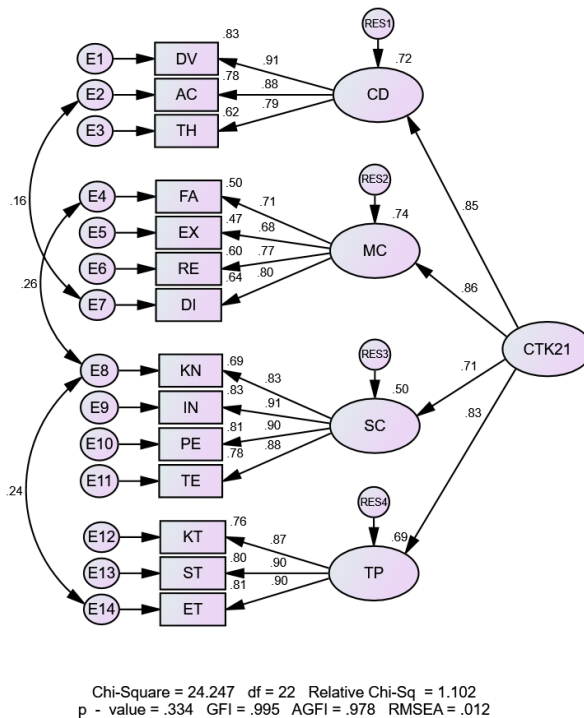

ภาพที่ 1 โมเดลการวิเคราะห์องค์ประกอบเชิงยืนยันของสมรรถนะครูปฐมวัยในศตวรรษที่ 21 สังกัดสำนักงานคณะกรรมการการศึกษาขั้นพื้นฐาน ในเขตตรวจราชการที่ 5

อภิปรายผล

การอภิปรายผลการวิจัยในครั้งนี้ ผู้วิจัยได้แบ่งเนื้อหาในการอภิปรายออกเป็น 3 ส่วน ได้แก่ 1) ความเหมาะสมขององค์ประกอบหลัก องค์ประกอบย่อย และตัวบ่งชี้สมรรถนะครูปฐมวัยในศตวรรษที่ 21 เพื่อคัดสรรกำหนดไว้ในโมเดลความสัมพันธ์โครงสร้าง โดยใช้เกณฑ์ค่าเฉลี่ยเท่ากับหรือมากกว่า 3.00 และองค์ประกอบย่อยที่พัฒนาขึ้นกับข้อมูลเชิงประจักษ์ด้วยการวิเคราะห์องค์ประกอบเชิงยืนยัน 2) ทดสอบโมเดลในระดับองค์ประกอบย่อยของแต่ละองค์ประกอบหลัก และโมเดลในระดับองค์ประกอบหลักของตัวบ่งชี้สมรรถนะครูปฐมวัยในศตวรรษที่ 21 และ 3) การตรวจสอบความสอดคล้องกลมกลืนของโมเดลมาคัดเลือกตัวบ่งชี้ที่แสดงว่ามีค่าน้ำหนักองค์ประกอบ (factor loading) ตามเกณฑ์ ซึ่งในแต่ละส่วนมีประเด็นสำคัญที่นำมาอภิปรายผลการวิจัย ดังนี้

1. ความเหมาะสมของตัวบ่งชี้สมรรถนะครูปฐมวัยในศตวรรษที่ 21

1.1 องค์ประกอบสมรรถนะด้านการจัดประสบการณ์การเรียนรู้ จากผลการวิจัยพบว่า ตัวบ่งชี้ของแต่ละองค์ประกอบย่อยพบว่า มีค่าเฉลี่ย และค่าสัมประสิทธิ์การกระจายผ่านเกณฑ์ที่กำหนดไว้ ทั้งนี้อาจเป็นเพราะว่าครูปฐมวัย มีหน้าที่หลักคือ การจัดประสบการณ์เรียนรู้เน้นกิจกรรมที่มีการบูรณาการและให้ความหลากหลาย เพื่อให้เด็กได้แสดงออก กล้าคิด กล้าตัดสินใจและแก้ปัญหาด้วยตนเอง ครูปฐมวัยยุคใหม่จึงไม่ใช่แค่ผู้เลี้ยงดู แต่ต้องเป็นครูพันธุ์ใหม่ ที่เน้นสมรรถนะของครู เพื่อเตรียมการด้านต่าง ๆ ให้พร้อมและพัฒนาอยู่เสมอ แนวทางการปฏิบัติงานที่กล่าวถึง ต้องอาศัยความสามารถหรือสมรรถนะในการปฏิบัติงาน ซึ่งเป็นปัจจัยหลักดันให้ครูสร้างผลการปฏิบัติงานที่ดี เพื่อให้เป็นไปตามเกณฑ์ที่กำหนดในงานที่ตน ซึ่งสอดคล้องกับแนวคิดของ Daft (2008) ที่กล่าวถึง สมรรถนะครูปฐมวัย ต้องมีความรู้เกี่ยวกับการศึกษาปฐมวัย เข้าใจพัฒนาการและการเจริญเติบโตของเด็ก ซึ่งเป็นหัวใจสำคัญในการพัฒนาเด็กปฐมวัย เพื่อสามารถจัดการเกี่ยวกับสุขภาพความปลอดภัยสำหรับเด็กปฐมวัย ครูปฐมวัยต้องคำนึงถึงความแตกต่างระหว่างบุคคล มีความแม่นยำในการสังเกตและประเมินผล เพื่อใช้ในการพัฒนาเด็กที่มีความต้องการพิเศษ การปฏิสัมพันธ์ที่ดีกับครอบครัวเด็กและชุมชน เพื่อให้คำแนะนำเกี่ยวกับพัฒนาการเด็กและให้บริการชุมชน มีความ

เชี่ยวชาญในการพัฒนาวิชาชีพ และการเป็นผู้นำ มีความสัมพันธ์กับมาตรฐานจริยธรรมและแนวทางในการพัฒนาวิชาชีพ

1.2 องค์ประกอบสมรรถนะด้านคุณธรรมและจริยธรรม จากผลการวิจัย พบว่า ตัวบ่งชี้ของแต่ละองค์ประกอบย่อย ที่พบว่ามีค่าเฉลี่ย และค่าสัมประสิทธิ์การกระจายผ่านเกณฑ์ที่กำหนดไว้ ทั้งนี้อาจเป็นเพราะว่า ครูปฐมวัยปฏิบัติตามหลักคุณธรรม จริยธรรม รู้จักครองตน ครองคน ความพร้อมที่จะปฏิบัติงานด้วยความรักงานและบุคคลที่เกี่ยวข้อง คุณธรรมจริยธรรมมีความสำคัญต่อครูปฐมวัย โดยการเป็นหลักคิดและหลักปฏิบัติที่ดี ทำให้ได้รับการสนับสนุนให้ประสบความสำเร็จทั้งในวิถีชีวิตประจำวันและวิถีชีวิตในวิชาชีพ ครูปฐมวัยมีคุณธรรมจริยธรรมในการปฏิบัติงาน จะเป็นปัจจัยสำคัญในการรักษามาตรฐานวิชาชีพ เป็นผลทำให้ครูมีคุณธรรมและจริยธรรมที่ดีเหมาะสมกับความเป็นครู ซึ่งสอดคล้องกับ Bailey & Burth (2011) กล่าวว่า ครูที่มีคุณธรรมจริยธรรมสูงย่อมเป็นครูที่มีจรรยาบรรณเป็นมาตรฐานความเป็นครูของผู้ประกอบวิชาชีพครูที่สำคัญยิ่ง ครูที่มีคุณธรรมย่อมเป็นครูที่มีจรรยาบรรณที่ดี สอดคล้องกับ กมลวรรณ พลับจิ้น (2560) กล่าวว่า คุณธรรมจริยธรรม และจรรยาบรรณวิชาชีพครูเป็นคุณลักษณะสำคัญที่ครูทุกคนพึงประพฤติปฏิบัติ อันได้แก่ ความรักและศรัทธาในวิชาชีพ เมตตา และปรารถนาดีต่อผู้เรียน การประพฤติตนเป็นแบบอย่างที่ดี การมีวินัย การมีความรับผิดชอบ ความอดทนและการมองโลกในแง่ดี ตลอดจนการแสวงหาความรู้และพัฒนาตนเองอย่างต่อเนื่อง ประกอบด้วย 4 องค์ประกอบ ได้แก่ รักและศรัทธาในวิชาชีพ ปฏิบัติตนเป็นแบบอย่างที่ดี มีวินัยและรับผิดชอบต่อหน้าที่ดี และมีวินัยในตนเอง

1.3 องค์ประกอบสมรรถนะด้านการพัฒนาตนเอง จากผลการวิจัย พบว่า ตัวบ่งชี้ของแต่ละองค์ประกอบย่อยที่ พบว่า มีค่าเฉลี่ยและค่าสัมประสิทธิ์การกระจายผ่านเกณฑ์ที่กำหนดไว้ ทั้งนี้อาจเนื่องมาจากครูปฐมวัยมีการศึกษาค้นคว้า อบรม ดูนานนำความรู้และนวัตกรรมใหม่ ๆ มาใช้ในการจัดการเรียนการสอน พัฒนางานอย่างสม่ำเสมอ มีความรู้ทางวิชาการและวิชาชีพเพื่อนำมาพัฒนาวิชาชีพและองค์กรวิชาชีพของตนอีกทั้งแลกเปลี่ยนเรียนรู้ในการเรียน นำความรู้ที่ได้มาสร้างองค์ความรู้เพื่อใช้กับเด็ก ๆ ให้เกิดการเรียนรู้ ซึ่งสอดคล้องกับ รุทพร พฤทธิปุณณิ (2564) ได้ทำการศึกษา การพัฒนาสมรรถนะครูในช่วงยุคศาสตร์ชาติ

(พ.ศ. 2561–2580) ผลการวิจัยพบว่า การพัฒนาสมรรถนะครูในช่วงยุทธศาสตร์ชาติ (พ.ศ. 2561–2580) ว่าควรมีแนวทางการส่งเสริมนโยบายรัฐที่เกี่ยวกับการพัฒนาสมรรถนะครู การส่งเสริมงานวิจัยและพัฒนานวัตกรรมการพัฒนาสมรรถนะครู ให้ครูมีการพัฒนาสมรรถนะครูรายบุคคลด้วยตนเอง และต้องมีการพัฒนางานอย่างสม่ำเสมอทั้งความรู้ทางวิชาการและวิชาชีพ

1.4 องค์ประกอบสมรรถนะด้านการใช้เทคโนโลยี จากผลการวิจัย พบว่า ตัวบ่งชี้ของแต่ละองค์ประกอบย่อยที่พบว่า มีค่าเฉลี่ยและค่าสัมประสิทธิ์การกระจายผ่านเกณฑ์ที่กำหนดไว้ ทั้งนี้อาจเนื่องมาจาก ครูปฐมวัยมีการใช้เทคโนโลยีในการสอนการที่ผู้สอนควรมีการฝึกฝนทักษะในการใช้คอมพิวเตอร์ (ICT) ในการบูรณาการกับการเรียนการสอนในชั้นเรียนสาเหตุสำคัญที่ครูผู้สอนจำเป็นต้องมีทักษะด้านการประยุกต์คอมพิวเตอร์เป็นเครื่องมือหนึ่งในการออกแบบกิจกรรมการเรียนรู้ หากมีการออกแบบกิจกรรมการเรียนรู้อย่างมีประสิทธิภาพจะสามารถส่งเสริมทักษะกระบวนการคิดของผู้เรียนได้เป็นอย่างดี ซึ่งสอดคล้องกับนันทิยาไทยสมบูรณ์ (2562) ได้ทำการศึกษาวิจัยเรื่องการพัฒนาตัวบ่งชี้สมรรถนะการสอนของครูปฐมวัยในศตวรรษที่ 21 ในโรงเรียน 5 จังหวัดชายแดนใต้ พบว่า องค์ประกอบสมรรถนะการสอนของครูปฐมวัยในศตวรรษที่ 21 ในโรงเรียน 5 จังหวัดชายแดนใต้ ด้านการใช้เทคโนโลยีในการสอน เพื่อส่งเสริมการเรียนรู้

2. การทดสอบโมเดลในระดับตัวบ่งชี้ของแต่ละองค์ประกอบย่อย ที่พัฒนาขึ้นกับข้อมูลเชิงประจักษ์ การวิเคราะห์ห่อองค์ประกอบเชิงยืนยัน และทดสอบโมเดลในระดับองค์ประกอบย่อยของแต่ละองค์ประกอบหลัก และโมเดลในระดับองค์ประกอบหลักของสมรรถนะครูปฐมวัยในศตวรรษที่ 21 สังกัดสำนักงานคณะกรรมการการศึกษาขั้นพื้นฐาน ในเขตตรวจราชการที่ 5 ที่พัฒนาขึ้นกับข้อมูลเชิงประจักษ์ด้วยการวิเคราะห์ห่อองค์ประกอบเชิงยืนยันอันดับที่สอง ซึ่งผลการวิเคราะห์ห่อองค์ประกอบเชิงยืนยันอันดับหนึ่งของแต่ละองค์ประกอบย่อยทั้ง 4 โมเดล พบว่า โมเดลมีความสอดคล้องกลมกลืนกับข้อมูลเชิงประจักษ์ดีมาก และค่าน้ำหนักของตัวบ่งชี้ทั้ง 75 ตัวบ่งชี้ในแต่ละองค์ประกอบย่อย มีค่าเป็นบวก ซึ่งเกินเกณฑ์ที่กำหนด คือ 0.30 และมีนัยสำคัญทางสถิติที่ระดับ .01 ทุกค่า และผลจากการวิเคราะห์ห่อองค์ประกอบเชิงยืนยันอันดับ

สองของการพัฒนาตัวบ่งชี้สมรรถนะครูปฐมวัยในศตวรรษที่ 21 สังกัดสำนักงานคณะกรรมการการศึกษาขั้นพื้นฐาน ในเขตตรวจราชการที่ 5 พบว่า โมเดลมีความสอดคล้องกลมกลืนกับข้อมูลเชิงประจักษ์ดีมาก ค่าน้ำหนักองค์ประกอบของตัวบ่งชี้ทั้ง 4 องค์ประกอบหลักมีค่าเป็นบวก และมีนัยสำคัญทางสถิติที่ระดับ .01 ทุกค่า ทั้งนี้เนื่องมาจากผู้วิจัยได้ศึกษาเอกสารงานวิจัย และทฤษฎีที่เกี่ยวข้องอย่างเป็นระบบแล้วทำการสังเคราะห์งานวิจัยที่เกี่ยวข้องและแนวคิดที่เกี่ยวข้องตามทัศนะของนักวิชาการหลายท่านเพื่อให้ได้กรอบแนวคิดที่ชัดเจนและเหมาะสม ซึ่งก่อนดำเนินการทดสอบผู้วิจัย ได้ดำเนินการหาคุณภาพเครื่องมือโดยการหาความตรงเชิงเนื้อหา ที่ผ่านการตรวจสอบจากผู้เชี่ยวชาญ และหาค่าความเชื่อถือได้ (reliability) โดยการหาค่าสัมประสิทธิ์แอลฟา (alpha coefficient) โดยใช้วิธีของครอนบาค (Cronbach) ทั้งนี้ในการตัวบ่งชี้สมรรถนะครูปฐมวัยในศตวรรษที่ 21 สังกัดสำนักงานคณะกรรมการการศึกษาขั้นพื้นฐาน ในเขตตรวจราชการที่ 5 ผู้วิจัยได้ดำเนินการตามกระบวนการสร้างตัวบ่งชี้ตามที่ (นงลักษณ์ วิรัชชัย, 2542) เสนอไว้ 6 ขั้นตอน ดังนี้ 1) การกำหนดวัตถุประสงค์ของการพัฒนาตัวบ่งชี้ 2) การนิยามตัวบ่งชี้ 3) การรวบรวมข้อมูล 4) การสร้างตัวบ่งชี้ 5) การตรวจสอบคุณภาพของตัวบ่งชี้ และ 6) การวิเคราะห์ตามบริบทที่ต้องการศึกษา จึงทำให้ตัวบ่งชี้ทุกตัวผ่านกระบวนการทั้งหมดมีความเหมาะสมสามารถนำไปใช้ได้ต่อไป และเมื่อเรียงลำดับจากค่าน้ำหนักองค์ประกอบมากไปหาน้อย คือ สมรรถนะด้านคุณธรรมและจริยธรรม (MC) สมรรถนะด้านการจัดประสบการณ์การเรียนรู้ (DV) สมรรถนะด้านการใช้เทคโนโลยี (TP) และสมรรถนะด้านการพัฒนาตนเอง (SC) ซึ่งผลการวิจัยดังกล่าว สอดคล้องกับ ผลการศึกษาของ นันธิยา ไทยสมบูรณ์ (2562, บทคัดย่อ) ได้ทำการศึกษาวิจัย เรื่องการพัฒนาตัวบ่งชี้สมรรถนะการสอนของครูปฐมวัยในศตวรรษที่ 21 ในโรงเรียน 5 จังหวัดชายแดนใต้ มีวัตถุประสงค์เพื่อ 1) ศึกษาองค์ประกอบสมรรถนะการสอนของครูปฐมวัยในศตวรรษที่ 21 ในโรงเรียน 5 จังหวัดชายแดนใต้ และ 2) พัฒนาตัวบ่งชี้สมรรถนะการสอนของครูปฐมวัย ในศตวรรษที่ 21 ในโรงเรียน 5 จังหวัดชายแดนใต้ ผลการวิจัย พบว่า 1) ผลการวิเคราะห์องค์ประกอบเชิงสำรวจ (EFA) ได้จำนวนองค์ประกอบสมรรถนะการสอนของครูปฐมวัย ในศตวรรษที่ 21 ในโรงเรียน 5 จังหวัดชายแดนใต้ จำนวน 7 องค์ประกอบได้แก่ (1) ด้านเนื้อหาและการสร้างองค์ความรู้ (2) ด้านการ

ใช้เทคโนโลยีในการสอน (3) ด้านการเชื่อมโยง (4) ด้านการร่วมมือรวมพลัง (5) ด้านการสื่อสาร (6) ด้านความคิดสร้างสรรค์ และ (7) ด้านการดูแลเอาใจใส่ มีค่าความแปรปรวนที่สกัด ได้ร้อยละ 70.21 และมีค่าไอเกน (Eigen value) ระหว่าง 1.08-22.87 2) ผลการวิเคราะห์องค์ประกอบเชิงยืนยัน (CFA) โมเดลการวัดตัวบ่งชี้สมรรถนะการสอนของครูปฐมวัย ในศตวรรษที่ 21 ในโรงเรียน 5 จังหวัดชายแดนใต้

สรุป/ข้อเสนอแนะ

วิจัยครั้งนี้สรุปได้ว่า

1. ตัวบ่งชี้สมรรถนะครูปฐมวัยในศตวรรษที่ 21 สังกัดสำนักงานคณะกรรมการการศึกษาขั้นพื้นฐาน ในเขตตรวจราชการที่ 5 ประกอบด้วย 4 องค์ประกอบหลัก 14 องค์ประกอบย่อย และ 75 ตัวบ่งชี้ โดยมีค่าน้ำหนักขององค์ประกอบเรียงตามลำดับจากมากไปหาน้อยดังนี้ ดังนี้ คือ สมรรถนะด้านคุณธรรมและจริยธรรม (MC) มีค่าน้ำหนักองค์ประกอบเท่ากับ 0.86 มีสมรรถนะด้านการจัดประสบการณ์การเรียนรู้ (CD) มีค่าน้ำหนักองค์ประกอบเท่ากับ 0.85 สมรรถนะด้านการใช้เทคโนโลยี (TP) มีค่าน้ำหนักองค์ประกอบเท่ากับ 0.83 และสมรรถนะด้านการพัฒนาตนเอง (SC) มีค่าน้ำหนักองค์ประกอบเท่ากับ 0.71

2. โมเดลมีความสอดคล้องกลมกลืนกับข้อมูลเชิงประจักษ์ดีมาก พิจารณาจากค่าไค-สแควร์ (X^2) เท่ากับ 24.247 ค่าองศาอิสระ (df) เท่ากับ 22 ค่านัยสำคัญทางสถิติ (P-value) เท่ากับ 0.334 นั้นหมายถึงค่าไค-สแควร์ไม่มีนัยสำคัญทางสถิติ และค่าดัชนีวัดระดับความสอดคล้อง (GFI) เท่ากับ 0.995 มีค่าดัชนีวัดระดับความสอดคล้องที่ปรับแก้แล้ว (AGFI) เท่ากับ 0.978 และค่าความคลาดเคลื่อนในการประมาณค่าพารามิเตอร์ (RMSEA) เท่ากับ 0.012 องค์ประกอบหลักมีค่าน้ำหนักองค์ประกอบสูงกว่าเกณฑ์ 0.70 ทุกองค์ประกอบ องค์ประกอบย่อยและตัวบ่งชี้มีค่าน้ำหนักองค์ประกอบสูงกว่าเกณฑ์ 0.30 ทุกองค์ประกอบและทุกตัวบ่งชี้สามารถใช้ตัวบ่งชี้สมรรถนะครูปฐมวัยในศตวรรษที่ 21 สังกัดสำนักงานคณะกรรมการการศึกษาขั้นพื้นฐาน ในเขตตรวจราชการที่ 5 ได้อย่างมีความเที่ยงตรงเชิงโครงสร้าง ดังนั้น การพัฒนาตัวบ่งชี้สมรรถนะครูปฐมวัยในศตวรรษที่ 21 สังกัดสำนักงานคณะกรรมการการศึกษาขั้นพื้นฐาน ในเขตตรวจราชการที่ 5 ควรดำเนินการดังนี้

1. ส่งเสริมและพัฒนาองค์ประกอบหลัก สมรรถนะด้านคุณธรรมและจริยธรรม สมรรถนะด้านการจัดประสบการณ์การเรียนรู้ สมรรถนะด้านการใช้เทคโนโลยี และสมรรถนะด้านการพัฒนาตนเอง

2. องค์ประกอบหลัก สมรรถนะด้านการจัดประสบการณ์การเรียนรู้ ควรส่งเสริมและให้ความสำคัญกับองค์ประกอบย่อย ส่งเสริมพัฒนาการจัดประสบการณ์การเรียนรู้เชิงรุก และสร้างทักษะกระบวนการคิด ตามลำดับ

3. องค์ประกอบหลัก สมรรถนะด้านคุณธรรมและจริยธรรม ควรส่งเสริมและให้ความสำคัญกับองค์ประกอบย่อย มีวินัยในตนเอง มีวินัยและรับผิดชอบต่อหน้าที่ รักและศรัทธาในวิชาชีพและปฏิบัติตนเป็นแบบอย่างที่ดี ตามลำดับ

4. องค์ประกอบหลัก สมรรถนะด้านการพัฒนาตนเอง ควรส่งเสริมและให้ความสำคัญกับองค์ประกอบย่อย การสร้างนวัตกรรม การเป็นบุคคลแห่งการเรียนรู้ การทำงานเนทีม และการพัฒนาความรู้

5. องค์ประกอบหลัก สมรรถนะด้านการใช้เทคโนโลยี ควรส่งเสริมและให้ความสำคัญกับองค์ประกอบย่อย ทักษะด้านเทคโนโลยี การใช้เทคโนโลยีจัดประสบการณ์การเรียนรู้ และความรู้ด้านเทคโนโลยี

ควรทำการวิจัยเชิงปฏิบัติการแบบมีส่วนร่วม (participatory action research) เพื่อส่งเสริมสมรรถนะครูปฐมวัยในศตวรรษ ที่ 21 และรูปแบบการพัฒนาสมรรถนะครูปฐมวัยในศตวรรษ ที่ 21 สังกัดสำนักงานคณะกรรมการการศึกษาขั้นพื้นฐาน ในเขตตรวจราชการที่ 5

เอกสารอ้างอิง

กมลวรรณ พลับจิ้น และวรรณิ์ แกมเกตุ. (2560). การวิเคราะห์กลุ่มแฟงอัตลักษณ์เชิงวิชาชีพครู. วารสารอิเล็กทรอนิกส์ทางการศึกษา. OJED, 12(1), 1-18.

- บุญชูภัสส์ พงษ์พานิชย์. (2561). การวิเคราะห์องค์ประกอบและตัวบ่งชี้สมรรถนะด้านการจัดการเรียนการสอนของครูผู้สอนนักเรียนระดับปฐมวัยที่ใช้ภาษาไทยเป็นภาษาที่สอง. วารสารมหาวิทยาลัยราชภัฏยะลา, 13(1), 1-12.
- ฐกร พงษ์ปูลุณี. (2564). การพัฒนาสมรรถนะครูในช่วงยุคทศวรรษชาติ (พ.ศ. 2561-2580). วิทยานิพนธ์ปรัชญาดุษฎีบัณฑิต, สาขาวิชาการบริหารการศึกษา. มหาวิทยาลัยศิลปากร.
- นงลักษณ์ วิรัชชัย. (2542). โมเดลลิสเรล: สถิติวิเคราะห์สำหรับการวิจัย. (พิมพ์ครั้งที่ 3). กรุงเทพมหานคร: โรงพิมพ์จุฬาลงกรณ์มหาวิทยาลัย.
- นันทิยา ไทยสมบูรณ์. (2562). การพัฒนาตัวบ่งชี้สมรรถนะการสอนของครูปฐมวัยในศตวรรษที่ 21 ในโรงเรียนชายแดนใต้. ใน วิทยานิพนธ์ปรัชญาดุษฎีบัณฑิต สาขาวิชาการบริหารการศึกษา. มหาวิทยาลัยบูรพา.
- สำนักงานเลขาธิการสภาการศึกษา. (2560). แผนการศึกษาแห่งชาติ พ.ศ. 2560-2579. กรุงเทพมหานคร: พรินทวาทกราฟฟิค.
- สำนักวิชาการและมาตรฐานการศึกษา (2560). หลักสูตรการศึกษาปฐมวัย พุทธศักราช 2560 กรุงเทพมหานคร: โรงพิมพ์ชุมนุมสหกรณ์การเกษตรแห่งประเทศไทย จำกัด.
- Bailey, J.S., & Burth, M.R. (2011). Ethics for Behavior Analysts. 2nd ed. New York: Routledge.

ตัวบ่งชี้ความสำเร็จการบริหารสถานศึกษาของโรงเรียนสังกัด

องค์กรปกครองส่วนท้องถิ่นในจังหวัดนครศรีธรรมราช*

INDICATORS OF SUCCSS SCHOOL ADMINISTRATION OF SCHOOLS

LOCAL ADMINISTRATIVE ORGANIZATIONS IN NAKHON SI

TAHMMARAT PROVINCE

พรทิพย์ อนุพัฒน์¹, สันติ อนุจะนำ² และ ทิพมาศ เสวตวรโชติ³

Phontip Anupat¹, Santi Aunjanam² and Tippamas Sawetvorrachot³

¹⁻³คณะศึกษาศาสตร์ มหาวิทยาลัยมหามกุฏราชวิทยาลัย

¹⁻³Faculty Of Education, Mahamakut Buddhist University, Thailand

Corresponding Author's Email: tip_sonsea@hotmail.com

บทคัดย่อ

การวิจัยนี้มีวัตถุประสงค์เพื่อ 1) เพื่อศึกษาตัวบ่งชี้ความสำเร็จการบริหารสถานศึกษาของโรงเรียนสังกัดองค์กรปกครองส่วนท้องถิ่นในจังหวัดนครศรีธรรมราช 2) เพื่อตรวจสอบความสอดคล้องของโมเดลโครงสร้างตัวบ่งชี้ความสำเร็จการบริหารสถานศึกษาของโรงเรียนสังกัดองค์กรปกครองส่วนท้องถิ่นในจังหวัดนครศรีธรรมราช ผู้ตอบแบบสอบถาม คือ ผู้บริหารองค์กรปกครองส่วนท้องถิ่น ปลัดองค์กรปกครองส่วนท้องถิ่น ผู้อำนวยการกองการศึกษาหรือผู้ที่รับผิดชอบดูแลงานการศึกษาขององค์กรปกครองส่วนท้องถิ่น และครูโรงเรียนสังกัดองค์กรปกครองส่วนท้องถิ่น จำนวน 780 คน โดยการสุ่มแบบแบ่งชั้นอย่างเป็นสัดส่วนใช้หลักการทางสถิติ วิเคราะห์ด้วยโปรแกรมสำเร็จรูปวิเคราะห์ข้อมูลด้วยสถิติ Factor Analysis ในรูปแบบของการวิเคราะห์องค์ประกอบเชิงยืนยัน (CFA) เครื่องมือวิจัยเป็นแบบสอบถาม แบบมาตรวัดประเมินค่า 5 ระดับ (Rating Scale)

ผลการศึกษา พบว่า

1. ตัวบ่งชี้ความสำเร็จการบริหารสถานศึกษาของโรงเรียนสังกัดองค์กรปกครองส่วนท้องถิ่น ในจังหวัดนครศรีธรรมราช มี 4 องค์ประกอบหลัก 15 องค์ประกอบย่อย 62 ตัวบ่งชี้

* Received 6 October 2024; Revised 5 November 2024; Accepted 21 December 2024

ได้แก่ 1) ภาวะผู้นำของผู้บริหาร มี 4 องค์ประกอบย่อย 17 ตัวบ่งชี้ 2) วัฒนธรรมองค์กร มี 4 องค์ประกอบย่อย 18 ตัวบ่งชี้ 3) ภาวะผู้นำทางเทคโนโลยี มี 4 องค์ประกอบย่อย 18 ตัวบ่งชี้ 4) วิสัยทัศน์ มี 3 องค์ประกอบย่อย 9 ตัวบ่งชี้

2. โมเดลมีความสอดคล้องกลมกลืนกับข้อมูลเชิงประจักษ์ดีมาก พิจารณาจากค่า χ^2 เท่ากับ 7.555 ค่า df เท่ากับ 4 ค่า P-value เท่ากับ 0.109 ค่า GFI เท่ากับ 0.999 ค่า AGFI เท่ากับ 0.962 และค่า RMSEA เท่ากับ 0.033 และน้ำหนักองค์ประกอบของตัวบ่งชี้ทั้ง 4 องค์ประกอบมีค่าเป็นบวกตั้งแต่ 0.88 -1.00 และมีนัยสำคัญทางสถิติที่ระดับ .01 ทุกค่า

คำสำคัญ: ตัวบ่งชี้, ความสำเร็จการบริหารสถานศึกษา, สถานศึกษาสังกัดองค์กรปกครองส่วนท้องถิ่น

Abstract

This research aims to: 1) Study the success indicators of school administration in schools under Local Administrative Organizations in Nakhon Si Thammarat Province. 2) Examine the consistency of the structural model for success indicators of school administration under Local Administrative Organizations in Nakhon Si Thammarat Province. The respondents are executives administrative at local organization, secretaries at local administrative organization, directors of the education department, or those responsible for overseeing educational tasks of the local administrative organization, and teachers from schools under the local administrative organization, totaling 780 people. The concept of was applied, using stratified random sampling, statistical principles, and data analyzed with statistical software through Factor Analysis, specifically in the form of Confirmatory Factor Analysis (CFA). The research tool was a questionnaire with a 5-point rating scale. The research findings revealed that:

1. The success indicators of school administration consist of 4 main components, 15 subcomponents, and 62 indicators, as follows: 1) Leadership of the administrators, consisting of 4 subcomponents and 17 indicators.

- 2) Organizational culture, consisting of 4 subcomponents and 18 indicators.
- 3) Technological leadership, consisting of 4 subcomponents and 18 indicators.
- 4) Vision, consisting of 3 subcomponents and 9 indicators.

2. The model aligns very well with the empirical data, considering the value of χ^2 equal to 7.555, df equal to 4, P-value equal to 0.109, GFI equal to 0.999, AGFI equal to 0.962, and RMSEA equal to 0.033. The weight of all 4 component indicators was positive, ranging from 0.88 to 1.00, with all values being statistically significant at the .01 level.

Keywords: Indicators of Successful School Administration, Schools under Local Administrative Organizations

บทนำ

ปัจจุบันโลกกำลังเปลี่ยนแปลงไปสู่สังคมแห่งการเรียนรู้ การพัฒนาบุคลากรหรือคนในชาติให้ได้รับความรู้ที่มีคุณภาพอย่างทั่วถึงยั่งยืนและเท่าทันต่อการเปลี่ยนแปลงจึงเป็นสิ่งจำเป็นและสำคัญในการพัฒนาประเทศให้มีความมั่นคง ซึ่งการศึกษาถือเป็นเครื่องมือการพัฒนาคุณภาพทรัพยากรมนุษย์ในทุกเรื่อง ประกอบกับการศึกษา คือการสร้างทุนแห่งปัญญา เป็นกลไกทางสังคมที่มีประสิทธิภาพสูงในการช่วยลดความเหลื่อมล้ำทางสังคม เป็นการเปิดโอกาสให้ทุกคนมีโอกาสที่เป็นธรรมในการยกระดับคุณภาพชีวิตของตนและครอบครัว (ไกรยศ ภัทราวาท, 2558) การศึกษาจึงเป็นปัจจัยสำคัญให้คนรู้จักคิด รู้จักใคร่ครวญ และรู้เท่าทันเทคโนโลยี ช่วยให้เห็นหลักคิด เลือกรสร พัฒนาและปรับตัวเข้ากับเหตุการณ์ที่เข้ามาสู่ชีวิตท่ามกลางความเปลี่ยนแปลงของสังคมที่เป็นกระแสแห่งความเป็นโลกาภิวัตน์ (globalization) เป็นสังคมที่ต้องอาศัยองค์ความรู้ (Knowledge based society) และเศรษฐกิจฐานความรู้ (Knowledge based economy) ซึ่งมีผลให้การบริหารจัดการศึกษาไทยต้องอยู่ภายใต้เงื่อนไขของการแข่งขัน และความมุ่งมั่นตามความคาดหวังของสังคม กระบวนการบริหารจัดการจึงต้องปรับเปลี่ยนและพัฒนาให้สอดคล้องกับสภาพการณ์จึงมีความจำเป็นที่ผู้บริหารจะต้องสนใจใฝ่รู้และพัฒนาอย่างต่อเนื่องอยู่ตลอดเวลา เพื่อจะทำให้การบริหารจัดการขององค์กรอยู่รอดบังเกิดผลดี และบรรลุตามวัตถุประสงค์ ประกอบกับรัฐธรรมนูญแห่งราชอาณาจักรไทยพุทธศักราช 2560 ที่ได้กล่าวไว้ในมาตรา 54 รัฐต้องดำเนินการให้เด็กทุกคน

ได้รับการศึกษาเป็นเวลาสิบสองปีตั้งแต่ก่อนวัยเรียนจนจบการศึกษาภาคบังคับอย่างมีคุณภาพ โดยไม่เก็บค่าใช้จ่าาย เพื่อพัฒนาร่างกาย จิตใจ วินัย อารมณ์ สังคมและสติปัญญาให้สมกับวัย โดยส่งเสริมและสนับสนุนให้องค์กรปกครองส่วนท้องถิ่นและภาคเอกชนเข้ามามีส่วนร่วมในการ ดำเนินการ (สำนักวิชาการ, 2561)

โรงเรียนในสังกัดองค์กรปกครองส่วนท้องถิ่นมีความพร้อมทางด้านทรัพยากรสำหรับใช้ ในการจัดการศึกษารวมทั้งเป็นหน่วยงานที่มีบทบาทและประสบการณ์ในการจัดการศึกษา มา อย่างยาวนาน เป็นหน่วยงานที่มีอิสระในการบริหารจัดการ และการจัดการศึกษาก็ถือเป็น อำนาจหน้าที่ของท้องถิ่นตามพระราชบัญญัติการศึกษาแห่งชาติ พ.ศ. 2542 ซึ่งมีเจตนารมณ์ เพื่อให้เป็นกฎหมายแม่บทในการบริหารและการจัดการศึกษา เน้นให้สังคมมีส่วนร่วมในการ จัด การศึกษาและให้มีการกระจายอำนาจการจัดการศึกษาไปยังหน่วยปฏิบัติคือสถานศึกษา เขตพื้นที่การศึกษาและองค์กรปกครองส่วนท้องถิ่น โดยเฉพาะอย่างยิ่งการบริหารจัดการศึกษา ขึ้นพื้นฐานและอุดมศึกษาระดับต่ำกว่าปริญญา ให้กระจายอำนาจทั้งด้านวิชาการ งบประมาณ การบริหารงานบุคคลและการบริหารจากส่วนกลางไปยังสถานศึกษา (ณัฐภัทร์ ชิงโพธิ์, 2562) และให้อำนาจองค์กรปกครองส่วนท้องถิ่นจัดการศึกษาได้ทุกระดับทุกประเภท ให้สอดคล้องกับ ศักยภาพและบริบทของท้องถิ่นและสามารถออกแบบหลักสูตรการศึกษาเฉพาะตามศักยภาพ ของแต่ละชุมชนแต่ละท้องถิ่น จึงทำให้องค์กรปกครองส่วนท้องถิ่นแต่ละประเภท แต่ละแห่งมี ความพร้อมในการจัดการศึกษาที่แตกต่างกัน และถือเป็นความท้าทายในการจัดการศึกษาของ องค์กรปกครองส่วนท้องถิ่น

ดังนั้น ผู้วิจัยจึงสนใจที่จะศึกษาตัวบ่งชี้ความสำเร็จการบริหารสถานศึกษาของโรงเรียน สังกัดองค์กรปกครองส่วนท้องถิ่นในจังหวัดนครศรีธรรมราช

วัตถุประสงค์ของการวิจัย

1. เพื่อศึกษาตัวบ่งชี้ความสำเร็จการบริหารสถานศึกษาของโรงเรียนสังกัดองค์กร ปกครองส่วนท้องถิ่นในจังหวัดนครศรีธรรมราช
2. เพื่อตรวจสอบความสอดคล้องของโมเดลโครงสร้างตัวบ่งชี้ความสำเร็จการบริหาร สถานศึกษาของโรงเรียนสังกัดองค์กรปกครองส่วนท้องถิ่นในจังหวัดนครศรีธรรมราช

วิธีดำเนินการวิจัย

การวิจัยเป็นการวิจัยเชิงบรรยาย (Descriptive Research) โดยผู้วิจัยใช้วิธีการวิเคราะห์องค์ประกอบเชิงยืนยันเนื่องจากมีทฤษฎีและงานวิจัยรองรับโมเดลแบบหนักแน่นเข้มแข็ง โดยมีขั้นตอนการวิจัยดังต่อไปนี้

ประชากรและกลุ่มตัวอย่าง

ประชากรที่ใช้ในครั้งนี้ ได้แก่ ผู้บริหารและบุคลากรทางการศึกษาสังกัดองค์กรปกครองส่วนท้องถิ่นในจังหวัดนครศรีธรรมราช รวมจำนวน 1,140 คน

กลุ่มตัวอย่างในการวิจัยครั้งนี้ ผู้วิจัยได้กำหนดขนาดกลุ่มตัวอย่างโดยใช้กฎอัตราส่วนระหว่างจำนวนกลุ่มตัวอย่างกับจำนวนพารามิเตอร์ 20 : 1 (นงลักษณ์ วิรัชชัย, 2542) ซึ่งจำนวนพารามิเตอร์ นับได้จากตัวแปรแฝง จำนวน 5 ตัวแปร ตัวแปรสังเกต จำนวน 15 ตัวแปร และเส้นอิทธิพล จำนวน 19 ตัวแปร รวมทั้งหมดจำนวน 39 พารามิเตอร์ ได้กลุ่มตัวอย่าง จำนวน 780 คน ใช้วิธีการสุ่มแบบหลายขั้นตอน โดยใช้เกณฑ์คำนวณกลุ่มตัวอย่างแบบโควตา (Quota – Sample) ของจำนวนบุคลากร ประชากร : กลุ่มตัวอย่าง (1.46 : 1) จากนั้นใช้วิธีการสุ่มอย่างง่ายแบบไม่ใส่คืน จำแนกตามองค์กรปกครองส่วนท้องถิ่น แล้วจับสลากรายชื่อองค์กรปกครองส่วนท้องถิ่น ซึ่งรายชื่อองค์กรปกครองส่วนท้องถิ่นที่จับได้คือ กลุ่มตัวอย่าง และทำในวิธีเดียวกันจนจะได้ผู้บริหารและบุคลากรทางการศึกษาสังกัดองค์กรปกครองส่วนท้องถิ่น จำนวน 780 คน

เครื่องมือที่ใช้ในการวิจัย

เครื่องมือที่ใช้ในการวิจัยครั้งนี้มีลักษณะเป็นแบบสอบถามแบ่งออกเป็น 2 ตอน ดังนี้ 1) ข้อมูลสถานภาพของผู้ตอบแบบสอบถาม เป็นแบบตรวจสอบรายการ (Check list) และ 2) ความสอดคล้องตัวบ่งชี้ความสำเร็จการบริหารสถานศึกษาของโรงเรียนสังกัดองค์กรปกครองส่วนท้องถิ่นในจังหวัดนครศรีธรรมราช ลักษณะเครื่องมือเป็นมาตรวัดแบบประเมินค่า (Rating scale) 5 ระดับ คือ มากที่สุด มาก ปานกลาง น้อย และน้อยที่สุด มีข้อความ ประกอบด้วย ภาวะผู้นำของผู้บริหาร จำนวน 17 ข้อ วัฒนธรรมองค์กร จำนวน 18 ข้อ ภาวะผู้นำทางเทคโนโลยี จำนวน 18 ข้อ วิสัยทัศน์ จำนวน 9 ข้อ รวมทั้งหมด 62 ข้อ

การตรวจสอบคุณภาพเครื่องมือ

1. นำแบบสอบถามให้ผู้เชี่ยวชาญตรวจสอบความเที่ยงตรงเชิงเนื้อหา จำนวน 7 คน มีค่าความสอดคล้องระหว่าง 0.57-1.00 โดยค่าความเที่ยงตรงเชิงเนื้อหาทั้งฉบับ เท่ากับ 0.91

2. นำแบบสอบถามที่สร้างขึ้นไปทดลองใช้ (try-out) กับผู้บริหารและบุคลากรทางการศึกษาที่ไม่ใช่กลุ่มตัวอย่าง จำนวน 30 คน นำข้อมูลที่ได้ไปวิเคราะห์หาค่าสัมประสิทธิ์แอลฟา โดยใช้วิธีของครอนบาค (Cronbach) ซึ่งแบบสอบถามทั้งฉบับนี้ มีความเชื่อมั่น (reliability) เท่ากับ 0.947

การเก็บรวบรวมข้อมูล

การเก็บรวบรวมข้อมูลโดยส่งหนังสือขอความร่วมมือในการเก็บข้อมูลแบบสอบถาม จากนายกองค์การบริหารส่วนจังหวัด นายกเทศมนตรี นายกองค์การบริหารส่วนตำบล ผู้อำนวยการโรงเรียนสังกัดองค์กรปกครองส่วนท้องถิ่นในจังหวัดนครศรีธรรมราช ที่เป็นกลุ่มตัวอย่างในการตอบแบบสอบถาม โดยทางไปรษณีย์ และขอความอนุเคราะห์ให้ตอบกลับภายใน 1 เดือน หากยังไม่ได้รับแบบสอบถาม ผู้วิจัยจะติดตามเพื่อขอความร่วมมือในการตอบแบบสอบถามทาง Google Form อีกครั้ง จนได้รับแบบสอบถามครบตามจำนวน 780 ฉบับ คิดเป็นร้อยละ 100 จากนั้นนำแบบสอบถามสมบูรณ์ จำนวน 780 ฉบับ มาตรวจ ให้คะแนนตามเกณฑ์ที่กำหนด เพื่อทำการวิเคราะห์ทางสถิติต่อไป

การวิเคราะห์ข้อมูลและสถิติที่ใช้ในการวิจัย

การวิเคราะห์ข้อมูลและสถิติที่ใช้ในการวิจัย มีจุดมุ่งหมายหลัก 2 ประการ คือ เพื่อตรวจสอบความเหมาะสมของตัวบ่งชี้ในแต่ละองค์ประกอบย่อยเพื่อคัดสรรไว้ในโมเดลตามเกณฑ์ที่กำหนดและเพื่อทดสอบความสอดคล้องของโมเดลที่พัฒนาขึ้นทฤษฎีและงานวิจัยกับข้อมูลเชิงประจักษ์ตามเกณฑ์กำหนด สำหรับการตรวจสอบค่าน้ำหนักองค์ประกอบนั้นเป็นผลจากการวิเคราะห์ข้อมูลเพื่อทดสอบความสอดคล้องของโมเดลกับข้อมูลเชิงประจักษ์อยู่แล้วในการวิเคราะห์ข้อมูลได้ดำเนินการโดยใช้โปรแกรมคอมพิวเตอร์ในการจัดกระทำกับข้อมูล ดังนี้ 1) การวิเคราะห์ข้อมูลเพื่อให้ทราบสถานภาพของกลุ่มตัวอย่าง 2) การวิเคราะห์ข้อมูลเพื่อตรวจสอบความเหมาะสมของตัวบ่งชี้ในแต่ละองค์ประกอบย่อยเพื่อคัดสรรไว้ในโมเดล 3) การวิเคราะห์ข้อมูลเพื่อทดสอบความสอดคล้องของโมเดลที่พัฒนาขึ้นจากทฤษฎีและงานวิจัยกับข้อมูลเชิงประจักษ์ 4) วิเคราะห์องค์ประกอบเชิงยืนยันอันดับหนึ่ง (First Order Confirmatory Factor Analysis) ก่อนการวิเคราะห์องค์ประกอบเชิงยืนยันอันดับหนึ่งเพื่อสร้างสเกลองค์ประกอบจากโมเดลการวัดขององค์ประกอบหลัก 4 องค์ประกอบ และ 5) วิเคราะห์องค์ประกอบเชิงยืนยันอันดับสอง (Second Order Confirmatory Factor Analysis) เพื่อทดสอบความสอดคล้องของโมเดลการวัดของสเกลองค์ประกอบย่อยที่ได้จากการวิเคราะห์องค์ประกอบเชิงยืนยันอันดับหนึ่ง (First Confirmatory Factor Analysis)

กรอบแนวคิดการวิจัย

กรอบแนวคิดการวิจัย (Conceptual Framework) การวิจัยเรื่อง ตัวบ่งชี้ความสำเร็จการบริหารสถานศึกษาของโรงเรียนสังกัดองค์กรปกครองส่วนท้องถิ่นในจังหวัดนครศรีธรรมราช จากการศึกษาเอกสาร และงานวิจัยที่เกี่ยวข้องกับความสำเร็จการบริหารสถานศึกษา ผู้วิจัยได้วิเคราะห์และสังเคราะห์แนวคิดของนักวิชาการ สรุปเป็นโมเดลการวัดเพื่อใช้ในการทดสอบความสอดคล้องของโมเดลความสัมพันธ์โครงสร้างความสำเร็จการบริหารสถานศึกษาของโรงเรียนสังกัดองค์กรปกครองส่วนท้องถิ่นในจังหวัดนครศรีธรรมราช ได้จำนวน 4 องค์ประกอบหลัก 15 องค์ประกอบย่อย และ 62 ตัวบ่งชี้ ดังภาพที่ 1

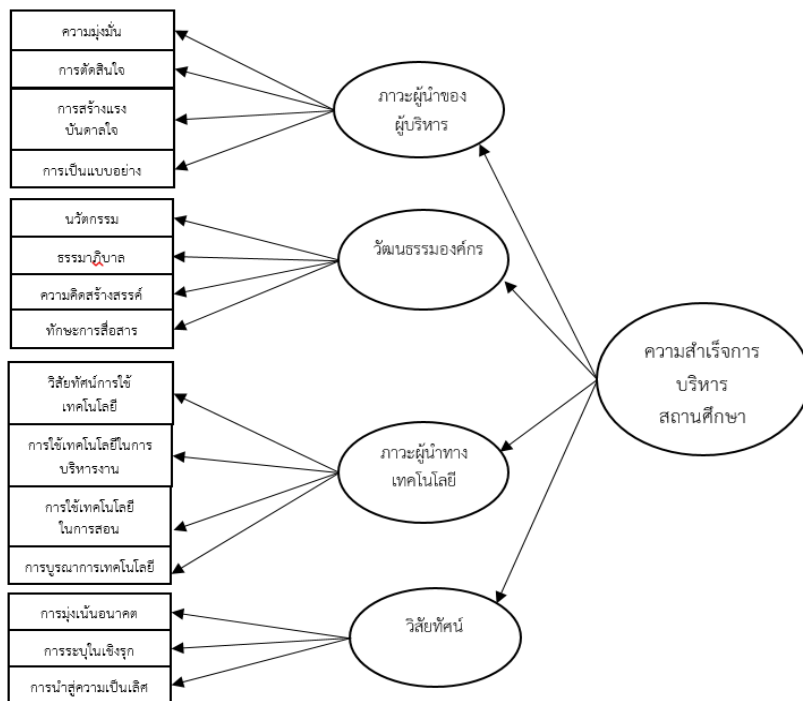

ภาพที่ 1 กรอบแนวคิดความสำเร็จการบริหารสถานศึกษาของโรงเรียนสังกัดองค์กรปกครองส่วนท้องถิ่นในจังหวัดนครศรีธรรมราช

ผลการวิจัย

วัตถุประสงค์ข้อที่ 1 ตัวบ่งชี้ความสำเร็จการบริหารสถานศึกษาของโรงเรียนสังกัดองค์กรปกครองส่วนท้องถิ่น ในจังหวัดนครศรีธรรมราช ที่พัฒนาขึ้นมี 62 ตัวบ่งชี้ ประกอบด้วย 4

องค์ประกอบหลัก 15 องค์ประกอบย่อย จำแนกได้ดังนี้ 1) องค์ประกอบหลัก ภาวะผู้นำของผู้บริหาร มี 4 องค์ประกอบย่อย 17 ตัวบ่งชี้ 2) องค์ประกอบหลัก วัฒนธรรมองค์กร มี 4 องค์ประกอบย่อย 18 ตัวบ่งชี้ 3) องค์ประกอบหลัก ภาวะผู้นำทางเทคโนโลยี มี 4 องค์ประกอบย่อย 18 ตัวบ่งชี้ และ 4) องค์ประกอบหลัก วิสัยทัศน์ มี 3 องค์ประกอบย่อย 9 ตัวบ่งชี้ ตัวบ่งชี้ทุกตัว มีความเหมาะสมตามเกณฑ์ที่กำหนด และมีค่าเฉลี่ยและค่าสัมประสิทธิ์การกระจายเพื่อคัดสรรกำหนดไว้ในโมเดลความสัมพันธ์เชิงโครงสร้างของตัวบ่งชี้ความสำเร็จการบริหารสถานศึกษาของโรงเรียนสังกัดองค์กรปกครองส่วนท้องถิ่น ในจังหวัดนครศรีธรรมราช ที่กำหนดไว้ คือ มีค่าเฉลี่ยเท่ากับหรือมากกว่า 3.00 และค่าสัมประสิทธิ์การกระจายเท่ากับหรือต่ำกว่า 20%

วัตถุประสงค์ข้อที่ 2 ผลการทดสอบความสอดคล้องกลมกลืนของโมเดลความสำเร็จการบริหารสถานศึกษาของโรงเรียนสังกัดองค์กรปกครองส่วนท้องถิ่นในจังหวัดนครศรีธรรมราช กับข้อมูลเชิงประจักษ์ โดยมีการทดสอบตามลำดับดังนี้ คือ

2.1 การทดสอบโมเดลในระดับตัวบ่งชี้ของแต่ละองค์ประกอบย่อย แต่ละองค์ประกอบหลักที่พัฒนาขึ้นกับข้อมูลเชิงประจักษ์ด้วยการวิเคราะห์องค์ประกอบเชิงยืนยันอันดับสองจาก องค์ประกอบหลัก 4 องค์ประกอบ ตัวบ่งชี้ 15 ตัว เพื่อสร้างสเกลองค์ประกอบความสัมพันธ์ระหว่างตัวบ่งชี้ทั้ง 62 ตัวบ่งชี้ ผลการวิเคราะห์องค์ประกอบเชิงยืนยันด้วยการวิเคราะห์องค์ประกอบเชิงยืนยันและทดสอบโมเดลในระดับองค์ประกอบย่อยของแต่ละองค์ประกอบหลักและโมเดลในระดับองค์ประกอบหลักของความสำเร็จในการบริหารสถานศึกษาของโรงเรียนสังกัดองค์กรปกครองส่วนท้องถิ่น ในจังหวัดนครศรีธรรมราช กับข้อมูลเชิงประจักษ์ พบว่า โมเดลมีความสอดคล้องกลมกลืนกับข้อมูลเชิงประจักษ์ดีมาก พิจารณาจากค่าไค-สแควร์ (χ^2) เท่ากับ 7.555 ค่าองศาอิสระ (df) เท่ากับ 4 ค่านัยสำคัญทางสถิติ (P-value) เท่ากับ 0.109 นั้นหมายถึงค่าไค-สแควร์ไม่มีนัยสำคัญทางสถิติ และค่าดัชนีวัดระดับความสอดคล้อง (GFI) เท่ากับ 0.999 มีค่าดัชนีวัดระดับความสอดคล้องที่ปรับแก้แล้ว (AGFI) เท่ากับ 0.962 และค่าความคลาดเคลื่อนในการประมาณค่าพารามิเตอร์ (RMSEA) เท่ากับ 0.033

2.2 ผลการตรวจสอบโมเดลในระดับองค์ประกอบหลักของตัวบ่งชี้ความสำเร็จการบริหารสถานศึกษาของโรงเรียนสังกัดองค์กรปกครองส่วนท้องถิ่น ในจังหวัดนครศรีธรรมราช เพื่อตรวจสอบความสอดคล้องกลมกลืนของโมเดลมาคัดเลือกตัวบ่งชี้ที่แสดงว่ามีค่าความเที่ยงตรงเชิงโครงสร้างหรือค่าน้ำหนักองค์ประกอบ factor loading ที่มากกว่า 0.70 สำหรับองค์ประกอบหลัก (Farrell & Rudd, 2009) และเท่ากับหรือมากกว่า 0.30 สำหรับ

องค์ประกอบย่อยและตัวบ่งชี้ (Tacq, 1997) ผลการวิจัยพบว่า ทุกองค์ประกอบหลักมีค่าเป็น เป็นบวก มีค่าตั้งแต่ 0.88-1.00 และมีนัยสำคัญทางสถิติที่ระดับ .01 ทุกค่าเมื่อเรียงลำดับจาก ค่าน้ำหนักองค์ประกอบมากไปหาน้อย ดังนี้ 1) ภาวะผู้นำของผู้บริหาร (EL) ค่าน้ำหนัก องค์ประกอบ (λ) เท่ากับ 1.00 2) วิสัยทัศน์ (VS) ค่าน้ำหนักองค์ประกอบ (λ) เท่ากับ 0.98 3) วัฒนธรรมองค์กร (CC) ค่าน้ำหนักองค์ประกอบ (λ) เท่ากับ 0.88 และ 4) ภาวะผู้นำทาง เทคโนโลยี (TL) ค่าน้ำหนักองค์ประกอบ (λ) เท่ากับ 0.88 ค่าน้ำหนักองค์ประกอบ (factor loading) ขององค์ประกอบย่อยทั้ง 4 องค์ประกอบย่อยมีค่าเป็นบวกและมีนัยสำคัญทาง สถิติที่ระดับ .01 ทุกค่า ดังภาพที่ 2

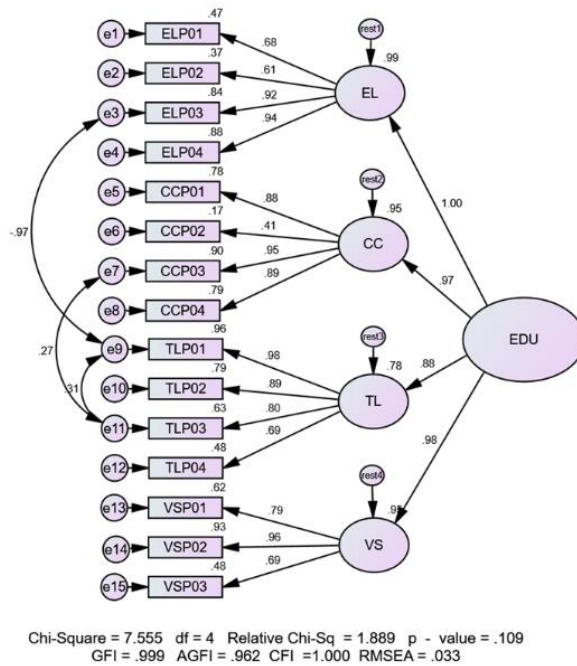

ภาพที่ 2 แสดงโมเดลการวิเคราะห์องค์ประกอบเชิงยืนยันของตัวบ่งชี้ความสำเร็จการบริหาร สถานศึกษา

อภิปรายผล

การอภิปรายผลการวิจัยในครั้งนี้ ผู้วิจัยได้แบ่งเนื้อหาในการอภิปรายตามวัตถุประสงค์ ดังนี้ 1) ความเหมาะสมขององค์ประกอบหลัก องค์ประกอบย่อย และตัวบ่งชี้ความสำเร็จการบริหาร สถานศึกษาเพื่อคัดสรรกำหนดไว้ในโมเดลความสัมพันธ์โครงสร้างและ 2) ตรวจสอบโมเดลโครงสร้าง

ของตัวบ่งชี้ของความสำเร็จการบริหารสถานศึกษาของโรงเรียนสังกัดองค์กรปกครองส่วนท้องถิ่น ในจังหวัดนครศรีธรรมราช ดังนี้

1. ความเหมาะสมของตัวบ่งชี้ความสำเร็จการบริหารสถานศึกษาของโรงเรียนสังกัดองค์กรปกครองส่วนท้องถิ่นในจังหวัดนครศรีธรรมราช

ความเหมาะสมของตัวบ่งชี้ความสำเร็จการบริหารสถานศึกษา พบว่า องค์กรประกอบ 4 องค์กรประกอบหลัก 15 องค์กรประกอบย่อย 62 ตัวบ่งชี้ ได้แก่ 1) ภาวะผู้นำของผู้บริหาร มี 4 องค์กรประกอบย่อย 17 ตัวบ่งชี้ 2) วัฒนธรรมองค์กร มี 4 องค์กรประกอบย่อย 18 ตัวบ่งชี้ 3) ภาวะผู้นำทางเทคโนโลยี มี 4 องค์กรประกอบย่อย 18 ตัวบ่งชี้ และ 4) วิสัยทัศน์ มี 3 องค์กรประกอบย่อย 9 ตัวบ่งชี้ มีความเหมาะสมขององค์ประกอบและตัวบ่งชี้ ผ่านเกณฑ์ค่าเฉลี่ยเท่ากับหรือมากกว่า 3.00 และค่าสัมประสิทธิ์การกระจายเท่ากับหรือน้อยกว่า 20% ทุกตัวบ่งชี้ ทั้งนี้อาจเนื่องมาจากผู้วิจัยได้ศึกษาเอกสาร งานวิจัย และทฤษฎีที่เกี่ยวข้องอย่างเป็นระบบแล้วทำการสังเคราะห์งานวิจัยที่เกี่ยวข้องและแนวคิดที่เกี่ยวข้องตามทัศนะของนักวิชาการหลายท่านเพื่อให้ได้กรอบแนวคิดที่ชัดเจนและเหมาะสมและได้รับการตรวจสอบจากผู้เชี่ยวชาญจึงทำให้ผลวิจัยดังกล่าวผ่านเกณฑ์ที่กำหนด

2. การทดสอบโมเดลในระดับตัวบ่งชี้ของแต่ละองค์ประกอบย่อยที่พัฒนาขึ้นกับข้อมูลเชิงประจักษ์

การวิเคราะห์องค์ประกอบเชิงยืนยัน และทดสอบโมเดลในระดับองค์ประกอบย่อยของแต่ละองค์ประกอบหลัก และโมเดลในระดับองค์ประกอบหลักของความสำเร็จการบริหารสถานศึกษาของโรงเรียนสังกัดองค์กรปกครองส่วนท้องถิ่น ในจังหวัดนครศรีธรรมราช ที่พัฒนาขึ้นกับข้อมูลเชิงประจักษ์ด้วยการวิเคราะห์องค์ประกอบเชิงยืนยันอันดับที่สอง ซึ่งผลการวิเคราะห์องค์ประกอบเชิงยืนยันอันดับหนึ่งของแต่ละองค์ประกอบย่อยทั้ง 4 โมเดล พบว่า โมเดลมีความสอดคล้องกลมกลืนกับข้อมูลเชิงประจักษ์ดีมาก และค่าน้ำหนักของตัวบ่งชี้ทั้ง 62 ตัวบ่งชี้ในแต่ละองค์ประกอบย่อย มีค่าเป็นบวก ซึ่งเกินเกณฑ์ที่กำหนด คือ 0.30 และมีนัยสำคัญทางสถิติที่ระดับ .01 ทุกค่า และผลจากการวิเคราะห์องค์ประกอบเชิงยืนยันอันดับสองของการพัฒนาตัวบ่งชี้ความสำเร็จการบริหารสถานศึกษาของโรงเรียนสังกัดองค์กรปกครองส่วนท้องถิ่น ในจังหวัดนครศรีธรรมราช พบว่า โมเดลมีความสอดคล้องกลมกลืนกับข้อมูลเชิงประจักษ์ดีมากค่าน้ำหนักองค์ประกอบของตัวบ่งชี้ทั้ง 4 องค์กรประกอบหลักมีค่าเป็นบวก และมีนัยสำคัญทางสถิติที่ระดับ .01 ทุกค่า ทั้งนี้เนื่องมาจากผู้วิจัยได้ศึกษาเอกสาร งานวิจัย และทฤษฎีที่เกี่ยวข้องอย่างเป็นระบบแล้วทำการสังเคราะห์งานวิจัยที่เกี่ยวข้องและแนวคิดที่

เกี่ยวข้องตามทัศนะของนักวิชาการหลายท่านเพื่อให้ได้กรอบแนวคิดที่ชัดเจนและเหมาะสม ซึ่งก่อนดำเนินการทดสอบผู้วิจัยได้ดำเนินการหาคุณภาพเครื่องมือโดยการหาความตรงเชิงเนื้อหาที่ผ่านการตรวจสอบจากผู้เชี่ยวชาญ และหาค่าความเชื่อถือได้ (reliability) โดยการหาค่าสัมประสิทธิ์แอลฟา (alpha coefficient) โดยใช้วิธีของครอนบาค (Cronbach) ทั้งนี้ในการหาตัวบ่งชี้ความสำเร็จการบริหารสถานศึกษาของโรงเรียนสังกัดองค์กรปกครองส่วนท้องถิ่น ในจังหวัดนครศรีธรรมราช ผู้วิจัยได้ดำเนินการตามกระบวนการสร้างตัวบ่งชี้ตามที่ (นงลักษณ์ วิรัชชัย, 2542) เสนอไว้ 6 ขั้นตอน ดังนี้ 1) การกำหนดวัตถุประสงค์ของการพัฒนาตัวบ่งชี้ 2) การนิยามตัวบ่งชี้ 3) การรวบรวมข้อมูล 4) การสร้างตัวบ่งชี้ 5) การตรวจสอบคุณภาพของตัวบ่งชี้ และ 6) การวิเคราะห์ตามบริบทที่ต้องการศึกษา จึงทำให้ตัวบ่งชี้ทุกตัวผ่านกระบวนการทั้งหมดมีความเหมาะสมสามารถนำไปใช้ต่อไป และเมื่อเรียงลำดับจากค่าน้ำหนักองค์ประกอบมากไปหาน้อย คือ คือ ภาวะผู้นำของผู้บริหาร (EL) วิสัยทัศน์ (VS) วัฒนธรรมองค์กร (CC) และภาวะผู้นำทางเทคโนโลยี (TL) ซึ่งผลการวิจัยดังกล่าวสอดคล้องกับผลการศึกษาของ จิตรกร จันทรสุข, จิรนนท์ วัชรกุล (2564) ที่ได้ศึกษาองค์ประกอบภาวะผู้นำดิจิทัลสำหรับผู้บริหารโรงเรียนขยายโอกาสทางการศึกษา สังกัดสำนักงานเขตพื้นที่การศึกษา ประถมศึกษาอุดรธานี เขต 3 พบว่า มีองค์ประกอบ 5 องค์ประกอบ ได้แก่ 1) การสร้างวัฒนธรรมและบรรยากาศการใช้เทคโนโลยี 2) การมีวิสัยทัศน์ 3) การเป็นผู้นำดิจิทัล 4) ความสามารถในการใช้ดิจิทัล และ 5) การบริหารจัดการโครงสร้าง

3. การตรวจสอบความสอดคล้องกลมกลืนของโมเดลมาคัดเลือกตัวบ่งชี้ที่แสดงว่ามีค่าน้ำหนักองค์ประกอบ (factor loading) ที่มากกว่า 0.70 ซึ่งอยู่ในเกณฑ์ที่เหมาะสม

ค่าน้ำหนักขององค์ประกอบหลัก พบว่า ทุกองค์ประกอบหลักมีค่าน้ำหนักสูงกว่า 0.70 ทุกองค์ประกอบ โดยมีค่าน้ำหนักขององค์ประกอบเรียงตามลำดับจากมากไปหาน้อยดังนี้ ภาวะผู้นำของผู้บริหาร (EL) (1.00) วิสัยทัศน์ (VS) (0.98) วัฒนธรรมองค์กร (CC) (0.97) และภาวะผู้นำทางเทคโนโลยี (TL) (0.88) ทั้งนี้อาจเนื่องมาจาก โรงเรียนสังกัดองค์กรปกครองส่วนท้องถิ่นในจังหวัดนครศรีธรรมราชมุ่งจัดการศึกษาโดยมีเป้าหมาย 1) คุณภาพ ให้มีระบบการศึกษาที่มีคุณภาพ 2) เท่าเทียม ผู้เรียนทุกคนได้รับการบริการการศึกษาที่มีคุณภาพอย่างเท่าเทียมกัน 3) ประสิทธิภาพ ให้มีระบบการบริหารจัดการศึกษาที่มีประสิทธิภาพ 4) เท่าทันโลกและเทคโนโลยี ระบบการศึกษาที่ตอบสนองต่อการเปลี่ยนแปลงของโลกและเทคโนโลยีที่เปลี่ยนแปลงไป และ 5) เข้าถึง เด็กทุกคนจะเข้าถึงการศึกษาที่มีคุณภาพและมีมาตรฐานอย่าง

ทั่วถึง ซึ่งการบริหารสถานศึกษาให้มีคุณภาพและประสิทธิภาพดังกล่าวนี้ บุคคลที่เกี่ยวข้องกับการจัดการศึกษาต้องร่วมมือกันทำงาน ให้ผู้เรียนเกิดการพัฒนาความรู้ ความสามารถ ทักษะ คุณธรรม จริยธรรม ใช้ทรัพยากรให้เกิดประโยชน์มากที่สุด โดยผ่านกระบวนการจัดการสั่งการ การอำนวยความสะดวกและปรับปรุงการทำงานเพื่อให้บรรลุเป้าหมาย สอดคล้องกับ (เกริกไกร แซ่เลี้ยว และ กนกกร ศิริสุข, 2023) ได้ศึกษาพบว่า ปัจจัยที่ส่งผลต่อประสิทธิผลของสถานศึกษา ได้แก่ ปัจจัยด้านเทคโนโลยีสารสนเทศ ปัจจัยด้านกระบวนการบริหาร ปัจจัยด้านภาวะผู้นำ และปัจจัยด้านโครงสร้างองค์กร

3.1 ค่าน้ำหนักขององค์ประกอบย่อยในองค์ประกอบหลักภาวะผู้นำของผู้บริหาร ผลการวิจัยพบว่าทุกองค์ประกอบย่อยมีค่าน้ำหนักสูงกว่า 0.30 ทุกองค์ประกอบ โดยมีค่าน้ำหนักขององค์ประกอบเรียงตามลำดับจากมากไปหาน้อย ดังนี้ เป็นแบบอย่าง (0.94) สร้างแรงบันดาลใจ (0.92) มีความมุ่งมั่น (0.68) และการตัดสินใจ (0.61) ทั้งนี้เนื่องจากการจัดการศึกษาของโรงเรียนสังกัดองค์กรปกครองส่วนท้องถิ่นในจังหวัดนครศรีธรรมราชมุ่งให้ผู้บริหารสถานศึกษามีคุณลักษณะที่โดดเด่น มีทักษะ มีความสามารถในการบริหารการเปลี่ยนแปลง ใช้ข้อมูลสารสนเทศมากำหนดกลยุทธ์เพื่อนำไปสู่การปฏิบัติในอนาคต และจะต้องมีความประพฤติที่เหมาะสมโดยเฉพาะอย่างยิ่งผู้บริหารสถานศึกษาเป็นบุคคลที่เป็นหัวใจหลักในการบริหารจัดการศึกษาจึงต้องปฏิบัติตนให้เป็นแบบอย่างที่ดี สอดคล้องกับ (สายชน พวงมาและคณะ, 2564) กล่าวว่า ผู้บริหารสถานศึกษาควรเป็นแบบอย่างที่ดี มีความซื่อสัตย์ ยึดมั่นในคุณธรรม มีความพอเพียง รับฟังความคิดเห็นจากทุกฝ่าย คำนึงถึงประโยชน์ส่วนรวม มีความโปร่งใส ยึดระเบียบกฎหมายที่ถูกต้อง เปิดโอกาสให้ทุกภาคส่วนมีส่วนร่วมในการพัฒนาการศึกษา ส่งเสริมให้เกิดความสามัคคี เมื่อมีปัญหาควรใช้เหตุผลในการแก้ปัญหา มีจิตสาธารณะและปฏิบัติตัวเป็นพลเมืองดี

3.2 ค่าน้ำหนักขององค์ประกอบย่อยในองค์ประกอบหลักวัฒนธรรมองค์กร ผลการวิจัย พบว่า ทุกองค์ประกอบย่อยมีค่าน้ำหนักสูงกว่า 0.30 ทุกองค์ประกอบ โดยมีค่าน้ำหนักขององค์ประกอบเรียงตามลำดับจากมากไปหาน้อย ดังนี้ ความคิดสร้างสรรค์ (0.95) ธรรมาภิบาล (0.90) มีทักษะการสื่อสาร (0.89) และนวัตกรรม (0.88) ทั้งนี้เนื่องจากวัฒนธรรมองค์กรจะเป็นตัวชี้นำพฤติกรรมของบุคลากรภายในองค์กร ในการปฏิบัติงานใด ๆ ของ สถานศึกษาอันจะก่อให้เกิดผลลัพธ์ที่ดีมีประสิทธิภาพ อันจะส่งผลโดยตรงต่อการบรรลุเป้าหมายสูงสุดขององค์กร ต้องอาศัยปัจจัยทางวัฒนธรรมองค์กรของ สถานศึกษาเป็นตัวกำหนดพฤติกรรมของบุคคลที่ทำหน้าที่ต่าง ๆ ในสถานศึกษาให้ปฏิบัติงานไปใน ทิศทาง

เดียวกัน เพราะวัฒนธรรมองค์กรของสถานศึกษามีอิทธิพลต่อการปฏิบัติงานในสถานศึกษา จึงควรดำเนินการให้เกิดวัฒนธรรมองค์การด้านบวกเพื่อประโยชน์ขององค์กร สอดคล้องกับผลการวิจัยของ (ณัฐธัญญา โคทั่งคะ, 2561) พบว่า ความเจริญก้าวหน้าหรือล้มเหลวของสถานศึกษาย่อมขึ้นอยู่กับวัฒนธรรมองค์การ ที่มีค่านิยม ความเชื่อ บรรทัดฐาน และแบบแผนการประพฤติปฏิบัติที่ใช้ยึดถือร่วมกัน การกำหนดเป้าหมายแห่งความสำเร็จของงานและกระบวนการแก้ไขปัญหาที่เกิดขึ้นของสมาชิกในองค์การ ย่อมส่งผลให้การปฏิบัติงานเป็นไปอย่างมีประสิทธิภาพ จากการศึกษางานวิจัยที่เกี่ยวข้องทั้งในประเทศและต่างประเทศพบว่า เพศ ตำแหน่ง ประสบการณ์ในการทำงาน และขนาดของสถานศึกษาเป็นตัวแปรที่มีความสำคัญต่อวัฒนธรรมองค์การอย่างมาก

3.3 ค่าน้ำหนักขององค์ประกอบย่อยในองค์ประกอบหลักภาวะผู้นำทางเทคโนโลยี ผลการวิจัยพบว่า ทุกองค์ประกอบย่อยมีค่าน้ำหนักสูงกว่า 0.30 ทุกองค์ประกอบ โดยมีค่าน้ำหนักขององค์ประกอบเรียงตามลำดับจากมากไปหาน้อย ดังนี้ มีวิสัยทัศน์การใช้เทคโนโลยี (0.98) การใช้เทคโนโลยีในการบริหารงาน (0.89) การใช้เทคโนโลยีในการสอนและการเรียนรู้ (0.80) และการบูรณาการเทคโนโลยี (0.69) ทั้งนี้เนื่องจากกรมส่งเสริมการปกครองท้องถิ่นมีบทบาทสำคัญในการกำหนดมาตรฐานการให้บริการต่าง ๆ เพื่อให้เป็นแบบอย่างเดียวกันทั่วประเทศโดยเฉพาะมาตรฐานด้านการศึกษา จะต้องมุ่งส่งเสริมให้นำเทคโนโลยีสารสนเทศมาใช้ โดยต้องพัฒนาผู้เรียนให้เรียนรู้การใช้เทคโนโลยีที่ถูกต้องเหมาะสมกับงานและมีจำนวนที่เพียงพอซึ่งระบบข้อมูลสารสนเทศทางการศึกษาท้องถิ่นเป็นระบบที่ช่วยจัดการฐานข้อมูลสารสนเทศทางการศึกษาของท้องถิ่น ทั้งด้านบุคลากร นักเรียน ด้านการเงิน ครุภัณฑ์ กิจกรรมทางวิชาการ สื่อการเรียนการสอน อาคารสถานที่ เพื่ออำนวยความสะดวกในการบริหารจัดการศึกษาขององค์การปกครองส่วนท้องถิ่นให้เป็นแบบแผนและมาตรฐานเดียวกัน สอดคล้องกับจิตรกร จันทรสุข, จิรนนท์ วัชรกุล (2564) ได้ทำการศึกษาขององค์ประกอบภาวะผู้นำดิจิทัลสำหรับผู้บริหารสถานศึกษาโรงเรียนขยายโอกาสทางการศึกษา สังกัดสำนักงานเขตพื้นที่การศึกษา ประถมศึกษาอุดรธานี เขต 3 ผลการวิจัยพบว่า องค์ประกอบภาวะผู้นำดิจิทัลสำหรับผู้บริหารสถานศึกษา สังกัดสำนักงานเขตพื้นที่การศึกษาประถมศึกษาอุดรธานี เขต 3 มีองค์ประกอบ 5 องค์ประกอบ และ 15 ตัวบ่งชี้ โดยองค์ประกอบด้าน การสร้างวัฒนธรรมและบรรยากาศการใช้เทคโนโลยี มีตัวบ่งชี้ 3 ข้อ คือ (1) ผู้บริหารสร้างวัฒนธรรมการทำงานและบรรยากาศสถานศึกษาให้มีการใช้ดิจิทัล (2) ผู้บริหารสร้างวัฒนธรรมการเรียนรู้บนโลกยุคดิจิทัล และ

(3) ผู้บริหารสร้างวัฒนธรรมองค์การโดยให้ครูสร้างนวัตกรรมด้านเทคโนโลยีในการเรียนการสอน องค์ประกอบด้านการเป็นผู้นำดิจิทัล มีตัวบ่งชี้ 3 ข้อ คือ (1) ผู้บริหารปฏิบัติตนให้เป็นตัวอย่างที่สามารถใช้ดิจิทัล (2) ผู้บริหารสร้างแรงบันดาลใจให้กับบุคลากรและ (3) ผู้บริหารเป็นผู้ให้คำปรึกษากับบุคลากรอย่างมีประสิทธิภาพ และองค์ประกอบด้าน ความสามารถการใช้ดิจิทัล มีตัวบ่งชี้ 3 ข้อ คือ (1) ผู้บริหารมีความรู้เกี่ยวกับแพลตฟอร์มและเทคโนโลยีใหม่ ๆ (2) ผู้บริหารมีความคิดสร้างสรรค์ด้านดิจิทัลและค้นพบวิธีใหม่ ๆ และ (3) ผู้บริหารมีความรู้ความเข้าใจและทักษะเทคนิคทางด้านดิจิทัล

3.4 ค่าน้ำหนักขององค์ประกอบย่อยในองค์ประกอบหลักวิสัยทัศน์ ผลการวิจัยพบว่า ทุกองค์ประกอบย่อยมีค่าน้ำหนักสูงกว่า 0.30 ทุกองค์ประกอบ โดยค่าน้ำหนักขององค์ประกอบเรียงตามลำดับจากมากไปหาน้อย ดังนี้ ระบุในเชิงรุก (0.96) มุ่งเน้นอนาคต (0.79) และนำสู่ความเป็นเลิศ (0.69) ทั้งนี้เนื่องจาก แผนพัฒนาการศึกษาท้องถิ่น พ.ศ. 2561 - 2565 ได้ให้ความสำคัญด้านการจัดการศึกษาโดยมุ่งมั่นพัฒนาผู้บริหารให้เป็นผู้ดำเนินการเปลี่ยนแปลงการจัดการศึกษา และพัฒนาคนทุกช่วงวัยให้มีความเจริญงอกงามในทุกด้านเพื่อเป็นต้นทุนทางปัญญาที่สำคัญในการพัฒนาทักษะ คุณลักษณะ และสมรรถนะในการประกอบสัมมาชีพ และการดำรงชีวิตร่วมกับผู้อื่นในสังคมได้อย่างเป็นสุข อันจะนำไปสู่เสถียรภาพ และความมั่นคงของสังคมและประเทศชาติที่ต้องพัฒนาให้เจริญก้าวหน้าทัดเทียมนานาประเทศในเวทีโลกท่ามกลางกระแสการเปลี่ยนแปลงอย่างรวดเร็วของโลกศตวรรษที่ 21 ให้ประชาชนในท้องถิ่นได้เรียนรู้ตลอดชีวิต ด้วยพลังประชารัฐ บนพื้นฐานความเป็นไทย ตามหลักปรัชญาของเศรษฐกิจพอเพียง มีทักษะในศตวรรษที่ ๒๑ ดำรงชีวิตอย่างมีความสุขและยั่งยืน ส่งเสริมสนับสนุนให้สถานศึกษาจัดการศึกษาให้ผู้เรียนได้เรียนรู้เต็มตามศักยภาพ สู่ความเป็นเลิศตามอัจฉริยภาพหรือความถนัดของผู้เรียนแต่ละบุคคล (กรมส่งเสริมการปกครองท้องถิ่น, 2563, ค้นคว้าออนไลน์) สอดคล้องกับ ธิดา กมลรุ่งเรือง, (2560) กล่าวว่า ผู้บริหารสถานศึกษาต้องเป็นผู้ที่มีภาวะผู้นำการเปลี่ยนแปลง มีวิสัยทัศน์การทำงานที่ชัดเจน คิดเชิงกลยุทธ์มีความมุ่งมั่นในการสร้างภาพลักษณ์ใหม่ขององค์กร และสอดคล้องกับ นพรินทร์ สุบินรัตน์, พิมพ์อร สดเอี่ยม, (2561) ได้อภิปรายผลการวิจัยไว้ว่า ภาวะผู้นำเชิงวิสัยทัศน์ของผู้บริหารสถานศึกษาสังกัดสำนักงานเขตพื้นที่การศึกษามัธยมศึกษา เขต 19 โดยภาพรวมอยู่ในระดับมาก ที่เป็นเช่นนี้อาจเป็นเพราะผู้บริหารสถานศึกษาเป็นผู้มีความตั้งใจแน่วแน่ในการปฏิบัติงาน ทำให้ครูเกิดการยอมรับ ศรัทธา

องค์ความรู้ใหม่

จากผลการวิจัยดังกล่าว ผู้วิจัยเห็นว่าตัวบ่งชี้ความสำเร็จการบริหารสถานศึกษาของโรงเรียนสังกัดองค์กรปกครองส่วนท้องถิ่น ในจังหวัดนครศรีธรรมราช สามารถนำไปใช้เป็นกรอบแนวทางในการบริหารโรงเรียนสังกัดองค์กรปกครองส่วนท้องถิ่น ได้ จึงได้กำหนดเป็นกรอบแนวคิดในการนำไปใช้ จากโมเดล LVOT โดยเรียงตัวบ่งชี้จากค่าน้ำหนักองค์ประกอบจากมากไปหาน้อย เพื่อเป็นแนวทางและง่ายต่อการนำไปใช้ ได้เป็นภาพ ดังภาพที่ 3



ภาพที่ 3 โมเดล LVOTแสดงกรอบแนวคิดเพื่อการพัฒนาความสำเร็จการบริหารสถานศึกษาของโรงเรียนสังกัดองค์กรปกครองส่วนท้องถิ่น ในจังหวัดนครศรีธรรมราช

สรุป/ข้อเสนอแนะ

การวิจัยเรื่องนี้ สรุปได้ว่า

1) ตัวบ่งชี้ความสำเร็จการบริหารสถานศึกษาของโรงเรียนสังกัดองค์กรปกครองส่วนท้องถิ่น ในจังหวัดนครศรีธรรมราช ประกอบด้วย 4 องค์ประกอบหลัก 15 องค์ประกอบย่อย และ 62 ตัวบ่งชี้ โดยมีค่าน้ำหนักขององค์ประกอบเรียงตามลำดับจากมากไปหาน้อยดังนี้ ดังนี้

ภาวะผู้นำของผู้บริหาร (EL) (1.00) วิสัยทัศน์ (VS) (0.98) วัฒนธรรมองค์กร (CC) (0.97) และภาวะผู้นำทางเทคโนโลยี (TL) (0.88)

2) โมเดลมีความสอดคล้องกลมกลืนกับข้อมูลเชิงประจักษ์ดีมากพิจารณาจากค่าไค-สแควร์ ค่าองศาอิสระ (df) ค่านัยสำคัญทางสถิติ (P-value) และค่าดัชนีวัดระดับความสอดคล้อง (GFI) มีค่าดัชนีวัดระดับความสอดคล้องที่ปรับแก้แล้ว (AGFI) และค่าความคลาดเคลื่อนในการประมาณค่าพารามิเตอร์ (RMSEA) องค์กรประกอบหลักมีค่าน้ำหนักองค์กรประกอบสูงกว่าเกณฑ์ 0.70 ทุกองค์กรประกอบ องค์กรประกอบย่อยและตัวบ่งชี้มีค่าน้ำหนักองค์กรประกอบสูงกว่าเกณฑ์ 0.30 ทุกองค์กรประกอบและทุกตัวบ่งชี้สามารถใช้ตัวบ่งชี้ความสำเร็จการบริหารสถานศึกษาของโรงเรียนสังกัดองค์กรปกครองส่วนท้องถิ่น ในจังหวัดนครศรีธรรมราชได้อย่างมีความเที่ยงตรงเชิงโครงสร้าง ดังนั้น การพัฒนาตัวบ่งชี้ความสำเร็จการบริหารสถานศึกษาของโรงเรียนสังกัดองค์กรปกครองส่วนท้องถิ่น ในจังหวัดนครศรีธรรมราช ควรดำเนินการดังนี้

(1) องค์กรประกอบ ภาวะผู้นำผู้บริหาร ควรส่งเสริมและให้ความสำคัญกับองค์กรประกอบย่อย ความมุ่งมั่น การตัดสินใจ สร้างแรงบันดาลใจ และเป็นแบบอย่าง

(2) องค์กรประกอบ วิสัยทัศน์ ควรส่งเสริมและให้ความสำคัญกับองค์กรประกอบย่อย การมุ่งเน้นอนาคต การระบุในเชิงรุก การนำสู่ความเป็นเลิศ

(3) องค์กรประกอบ วัฒนธรรมองค์กร ควรส่งเสริมและให้ความสำคัญกับองค์กรประกอบย่อย นวัตกรรมธรรมาภิบาล ความคิดสร้างสรรค์ และ ทักษะการสื่อสาร

(4) องค์กรประกอบภาวะผู้นำทางเทคโนโลยี ควรส่งเสริมและให้ความสำคัญกับองค์กรประกอบย่อย มีวิสัยทัศน์การใช้เทคโนโลยี การใช้เทคโนโลยีในการบริหารงาน การใช้เทคโนโลยีในการสอนและการเรียนรู้ และการบูรณาการเทคโนโลยี

ควรทำการวิจัยเชิงปฏิบัติการแบบมีส่วนร่วม (participatory action research) โดยอาจนำเอาผลการวิจัยนี้เป็นแนวทาง เช่น การพัฒนาในตัวบ่งชี้ที่พบว่า มีค่าเฉลี่ยมารวมถึงการพัฒนาองค์กรประกอบที่มีค่าน้ำหนักองค์กรประกอบมาก

เอกสารอ้างอิง

- เกริกไกร แซ่เลี้ยว และกนกกร ศิริสุข. (2566). ปัจจัยการบริหารของผู้บริหารสถานศึกษาที่ส่งต่อประสิทธิผลของสถานศึกษาสังกัดสำนักงานเขตพื้นที่การศึกษาประถมศึกษา นครศรีธรรมราช เขต 2. วารสารทัศนมิติทางการศึกษา, 1(2), 16-30.
- ไกรยศ ภัทราวาท. (2558). รีเซิร์ทการศึกษาท้องถิ่นเพื่อสร้างความเป็นธรรมทางสังคม. จัดพิมพ์โดยสถาบันพระปกเกล้า. พิมพ์ที่ ส เจริญ การพิมพ์. หน้า 8
- จิตรกร จันทรสุข และจිරนนท์ วัชรกุล. (2564). การศึกษาองค์ประกอบภาวะผู้นำดิจิทัลสำหรับผู้บริหารโรงเรียนขยายโอกาสทางการศึกษา สังกัดสำนักงานเขตพื้นที่การศึกษาประถมศึกษาอุดรธานี เขต 3. วารสารวิชาการมหาวิทยาลัยราชภัฏศรีสะเกษ, 15(2), 36-49.
- ธิดา กมลรุ่งเรือง. (2560). การพัฒนาขีดความสามารถด้านภาวะผู้นำกับการปฏิรูปการศึกษาของผู้บริหารสถาบันอุดมศึกษาไทยในยุคไทยแลนด์ 4.0. วารสารร่วมพฤษภูมิ มหาวิทยาลัยเกริก, 35(3), 97.
- ณัฐธัญญา โคทังคะ. (2561). วัฒนธรรมองค์การที่ส่งผลกระทบต่อประสิทธิผลการบริหารงานโรงเรียนสังกัดสำนักงานเขตพื้นที่การศึกษามัธยมศึกษา เขต 22. ใน วิทยานิพนธ์ครุศาสตรมหาบัณฑิต, สาขาวิชาการบริหารการศึกษา. มหาวิทยาลัยราชภัฏสกลนคร.
- ณัฐภัทร์ ชิงโพธิ์. (2562). องค์ประกอบและตัวบ่งชี้การบริหารคุณภาพการศึกษาสู่ความเป็นเลิศของโรงเรียนสังกัดองค์กรปกครองส่วนท้องถิ่นในภาคตะวันออกเฉียงเหนือตอนล่าง. วารสารชุมชนวิจัย, 13 (1), 150
- นงลักษณ์ วิรัชชัย. (2542). โมเดลลิสเรล: สถิติวิเคราะห์สำหรับการวิจัย. (พิมพ์ครั้งที่ 3). กรุงเทพมหานคร: จุฬาลงกรณ์มหาวิทยาลัย.
- นพรินทร์ สุบินรัตน์ และพิมพ์อร สดเอี่ยม. (2561). ความสัมพันธ์ระหว่างภาวะผู้นำเชิงวิสัยทัศน์ของ ผู้บริหารสถานศึกษากับประสิทธิผลของโรงเรียน สังกัดสำนักงานเขตพื้นที่การศึกษามัธยมศึกษา เขต 19. อินทนิลทักษิณสาร, 13(ฉบับพิเศษ), 67-82.
- พรรณวดี ปามุทา. (2559). ปัจจัยความสำเร็จในการบริหารจัดการโรงเรียนมาตรฐานสากลระดับประถมศึกษาสังกัดสำนักงานคณะกรรมการการศึกษาขั้นพื้นฐาน. หลักสูตรปรัชญาดุษฎีบัณฑิต. สาขาวิชาการบริหารการศึกษา. มหาวิทยาลัยสยาม.



สายชน แพงมา, อุดมพันธุ์ พิชญ์ประเสริฐ, พงษ์ศักดิ์ ทองพันชั่ง. (2564). การปฏิบัติตนเป็นแบบอย่างที่ดีของของผู้บริหารสถานศึกษา สังกัดสำนักงานเขตพื้นที่การศึกษา ประถมศึกษาศรีสะเกษ เขต 3. วารสารวิชาการมหาวิทยาลัยราชภัฏศรีสะเกษ, 15(2), 122-136.

สำนักวิชาการ, (2561), เอกสารวิชาการ บทบัญญัติด้านการศึกษิตามรัฐธรรมนูญแห่งราชอาณาจักรไทย พุทธศักราช 2560. สำนักงานเลขาธิการสภาผู้แทนราษฎร. เรียกใช้เมื่อ 12 มกราคม 2567 จาก <https://www.dla.go.th/index.jsp>

การพัฒนาความสามารถในการใช้กล้ามเนื้อมัดเล็กของเด็กปฐมวัย

โดยการจัดกิจกรรมศิลปะสร้างสรรค์*

THE DEVELOPMENT OF THE ABILITY TO USE SMALL MUSCLES
THROUGH CREATIVE ARTS ACTIVITIES OF EARLY CHILDHOOD
CHILDREN

สุพรรณณี ดัดถุยาวัตร¹ และ วดาภรณ์ พูลผลอำนวย²

Supanee Dudthuyawat¹ and Wadaporn Poolphol-amnoey²

¹⁻²วิทยาลัยนครราชสีมา

¹⁻²Nakhon Ratchasima College, Thailand

Corresponding Author's Email: Supanee25542011@gmail.com

บทคัดย่อ

การวิจัยครั้งนี้มีวัตถุประสงค์เพื่อ 1) พัฒนาความสามารถในการใช้กล้ามเนื้อมัดเล็กของเด็กปฐมวัยศูนย์พัฒนาเด็กเล็กในเขตอำเภอเมืองบุรีรัมย์โดยการจัดกิจกรรมศิลปะสร้างสรรค์ และ 2) เปรียบเทียบความสามารถในการใช้กล้ามเนื้อมัดเล็กของเด็กปฐมวัยศูนย์พัฒนาเด็กเล็กในเขตอำเภอเมืองบุรีรัมย์ก่อนและหลังการพัฒนาด้วยกิจกรรมศิลปะสร้างสรรค์ การวิจัยนี้เป็นการวิจัยทดลองเบื้องต้น แบบกลุ่มเดียววัดก่อนและหลังการจัดกิจกรรม กลุ่มตัวอย่างคือเด็กปฐมวัยชายหญิง อายุ 2 ปี ศูนย์พัฒนาเด็กเล็กบ้านแก่นเจริญ จำนวน 22 คน ได้มาโดยการสุ่มแบบกลุ่ม เครื่องมือที่ใช้ในการวิจัยประกอบด้วย แผนการจัดกิจกรรมศิลปะสร้างสรรค์สำหรับเด็กปฐมวัย จำนวน 15 แผน ทุกแผนมีความเหมาะสมตามรายการประเมินในระดับมากที่สุด และแบบประเมินความสามารถในการใช้กล้ามเนื้อมัดเล็กของเด็กปฐมวัย มีค่า IOC เท่ากับ 1.00 วิเคราะห์ข้อมูลด้วยการหาค่าร้อยละ ค่าเฉลี่ย ส่วนเบี่ยงเบนมาตรฐาน และการทดสอบค่าที

* Received 7 November 2024; Revised 21 November 2024; Accepted 28 December



ผลการวิจัยพบว่า 1. หลังการพัฒนาด้วยกิจกรรมศิลปะสร้างสรรค์เด็กปฐมวัยศูนย์พัฒนาเด็กเล็กในเขตอำเภอเมืองบุรีรัมย์มีความสามารถในการใช้กล้ามเนื้อมัดเล็กอยู่ในระดับดี 2. หลังการพัฒนาด้วยกิจกรรมศิลปะสร้างสรรค์เด็กปฐมวัยศูนย์พัฒนาเด็กเล็กในเขตอำเภอเมืองบุรีรัมย์มีความสามารถในการใช้กล้ามเนื้อมัดเล็กสูงกว่าก่อนการพัฒนาด้วยกิจกรรมศิลปะสร้างสรรค์อย่างมีนัยสำคัญที่ระดับ .05

คำสำคัญ: ความสามารถในการใช้กล้ามเนื้อมัดเล็กของเด็กปฐมวัย, กิจกรรมศิลปะสร้างสรรค์, การพัฒนาความสามารถในการใช้กล้ามเนื้อมัดเล็ก

Abstract

This research aimed to 1) develop the ability to use small muscles of early childhood children in early childhood development centers in Mueang Buriram District through creative arts activities, and 2) compare the ability to use small muscles of early childhood children in early childhood development centers in Mueang Buriram District before and after organizing creative art activities. This research is pre-experimental research with one group pretest - posttest design. The sample consisted of 22 2-year-old male and female preschool children from Ban Kaen Charoen Child Development Center, obtained by cluster random sampling. The research instruments used in this study consisted of 15 creative arts activities plans for early childhood children. All plans were found to be highly appropriate according to the evaluation list. And the assessment of the ability to use small muscles of early childhood children has an IOC value of 1.00. Data were analyzed using percentage, mean, standard deviation, and t-test.

The research results found that 1. After developing with creative arts activities, early childhood children in the child development center in Mueang Buriram District had the ability to use small muscles at a good level and 2. After development with creative art activities, early childhood children at the Child Development Center in Mueang Buriram District had the ability to use

small muscles significantly higher than before development with creative art activities at the .05 level.

Keywords: Ability to use small muscles of early childhood children, Creative arts activities, Development of ability to use small muscles

บทนำ

หลักสูตรการศึกษาปฐมวัยมุ่งพัฒนาเด็กทุกคนให้ได้รับการพัฒนาด้านร่างกาย อารมณ์ จิตใจ สังคม และสติปัญญา อย่างมีคุณภาพและต่อเนื่อง ได้รับการจัดประสบการณ์การเรียนรู้ อย่างมีความสุข และเหมาะสมตามวัย มีทักษะชีวิตและปฏิบัติตนตามหลักปรัชญาของ เศรษฐกิจพอเพียง เป็นคนดี มีวินัย และสำนึกความเป็นไทยด้วยความร่วมมือระหว่าง สถานศึกษา พ่อแม่ ผู้ปกครอง ครอบครัว ชุมชน และทุกฝ่ายที่เกี่ยวข้องกับการพัฒนาเด็ก เด็ก ทุกคนมีสิทธิที่จะได้รับการอบรมเลี้ยงดูและการส่งเสริมพัฒนาการตามอนุสัญญาว่าด้วยสิทธิ เด็ก ตลอดจนได้รับการจัดประสบการณ์การเรียนรู้ที่เหมาะสม ด้วยการมีปฏิสัมพันธ์ที่ดี ระหว่างเด็กกับพ่อแม่ เด็กกับผู้สอน เด็กกับผู้เลี้ยงดู หรือผู้ที่เกี่ยวข้องกับการอบรมเลี้ยงดู การ พัฒนาและให้การศึกษาแก่เด็กปฐมวัยเพื่อให้เด็กมีโอกาสพัฒนาตนเองตามลำดับขั้นของ พัฒนาการทุกด้านอย่างเป็นองค์รวมมีคุณภาพ และเต็มตามศักยภาพ โดยกำหนดหลักการเพื่อ ส่งเสริมกระบวนการเรียนรู้และพัฒนาการที่ครอบคลุมเด็กปฐมวัย ยึดหลักการอบรมเลี้ยงดู ให้ การศึกษาที่เน้นเด็กเป็นศูนย์กลางและเน้นเด็กเป็นสำคัญ คำนึงถึงความแตกต่างระหว่างบุคคล และวิถีชีวิตของเด็กตามบริบทของชุมชน สังคม และวัฒนธรรมไทย ยึดพัฒนาการและการ พัฒนาเด็กโดยองค์รวมผ่านการเล่นอย่างมีความสุข และมีกิจกรรมที่หลากหลาย เด็กได้ลงมือ ปฏิบัติกิจกรรมด้วยตนเองในสภาพแวดล้อมที่เอื้อต่อการเรียนรู้ที่เหมาะสมกับวัยของเด็ก ปฐมวัย (กระทรวงศึกษาธิการ, 2561)

การจัดกิจกรรมการเรียนการสอนที่พัฒนาความสามารถในการใช้กล้ามเนื้อมัดเล็กมีความสำคัญและจำเป็นต่อการใช้ในชีวิตประจำวันสำหรับเด็กปฐมวัย โดยสภาพปัญหาด้าน ความสามารถในการใช้กล้ามเนื้อมัดเล็ก และเนื่องจากเด็กในระดับปฐมวัยยังไม่มีกล้ามเนื้อมัดเล็ก ไม่มีทักษะในการประสานสัมพันธ์ระหว่างมือกับตา กล้ามเนื้อเล็กยังไม่แข็งแรงไม่สามารถใช้มือ ได้อย่างคล่องแคล่ว ตลอดจนการใช้ความคิดสร้างสรรค์และจินตนาการอาจเป็นเพราะเด็กไม่ได้

รับการส่งเสริมการพัฒนากล้ามเนื้อเล็กเท่าที่ควร เนื่องจากการอบรมเลี้ยงดูจากทางบ้านไม่ปล่อยให้เด็กทำกิจกรรมในชีวิตประจำวันต่าง ๆ ด้วยตนเอง ซึ่งทำให้มีผลเสียต่อพัฒนาการของเด็กในขณะเดียวกัน ผู้ปกครองมีค่านิยมในการเร่งให้เด็กเขียนหนังสือได้โดยไม่คำนึงถึงความพร้อมของเด็ก และกระบวนการจัดกิจกรรมการเรียนการสอนของครูผู้สอนในโรงเรียนยังขาดกิจกรรมที่เป็นการส่งเสริมพัฒนาการของเด็กปฐมวัยเฉพาะด้าน (สิริมา ภิญญอนันตพงษ์, 2557: 29) เด็กปฐมวัยเป็นวัยที่เด็กสามารถพัฒนาส่วนต่างๆ ของร่างกายได้อย่างเต็มที่ โดยเฉพาะความสามารถด้านกล้ามเนื้อเล็กและการประสานสัมพันธ์ระหว่างมือกับตา ซึ่งเป็นพื้นฐานในการทำกิจกรรมต่าง ๆ ของเด็ก เพราะการเรียนรู้ที่สูงขึ้นเด็กต้องมีทักษะในเรื่อง การเขียน การเล่น เป็นกิจกรรมหลักและมีความสำคัญอย่างยิ่งในเด็กปฐมวัยทำให้เด็กเกิดการเรียนรู้ผ่านประสบการณ์ตรงผ่านการสัมผัสและมีความสามารถในการใช้กล้ามเนื้อเล็กซ้ากว่ากล้ามเนื้อใหญ่ซึ่งจะเห็นได้จากการที่เด็กไม่สามารถหยิบจับสิ่งของที่มีขนาดเล็กได้ดีเท่าที่ควร เด็กจะขาดความคล่องแคล่วและใช้เวลามากขึ้นในการจัดประสบการณ์ที่ต้องใช้อุปกรณ์หรือเครื่องใช้ที่มีขนาดเล็ก หรือการใช้กล้ามเนื้อเล็กหยิบจับสิ่งของใช้ในกิจวัตรประจำวันได้ดี (เยาวพา เตชะคุปต์, 2562 : 36-38)

กิจกรรมศิลปะสร้างสรรค์เป็นกิจกรรมที่สามารถส่งเสริมและพัฒนาการทำงานที่ประสานสัมพันธ์กันระหว่างการใช้มือและนิ้วมือ การเคลื่อนไหวมือและนิ้วมือ การควบคุมมือและนิ้วมือ การประสานกันระหว่างมือทั้ง 2 ข้าง และการประสานสัมพันธ์ระหว่างมือกับตาเด็กจะได้พัฒนาทั้งกล้ามเนื้อมือ ฝ่ามือ ข้อมือ และนิ้วมือ ซึ่งจะส่งผลให้อวัยวะต่าง ๆ มีความแข็งแรง และทำงานได้คล่องแคล่วขึ้นและพัฒนาทักษะในการใช้มือได้อย่างคล่องแคล่วต่อไป งานศิลปะสร้างสรรค์ของเด็กปฐมวัยจะสะท้อนความคิด ความริเริ่มสร้างสรรค์ ความสนใจ การรับรู้และความพร้อมของเด็กแต่ละคนผ่านวัสดุที่เหมาะสมและเป็นสื่อการเรียนรู้อย่างหนึ่งที่จะทำให้เด็กมีความสนใจเกิดการเรียนรู้และคิดสร้างสรรค์ผลงานศิลปะได้ดีขึ้น การจัดกิจกรรมพัฒนาความคิดสร้างสรรค์ ดังกล่าว ครูปฐมวัยสามารถจัดกิจกรรมได้อย่างหลากหลาย การกิจกรรมสร้างสรรค์ เช่น การตัด-ปะภาพ ระบายสี การพิมพ์ภาพ การปั้นดินน้ำมัน การพิมพ์ภาพการเล่นสีน้ำ ด้วยสีน้ำจากวัสดุธรรมชาติ การร้อยลูกปัด การร้อยดอกไม้พลาสติก เป็นต้น (พัชรียา 2557 : 17-19)

จากเหตุผลดังกล่าวผู้วิจัยจึงสนใจศึกษาการพัฒนาความสามารถในการใช้กล้ามเนื้อเล็กของเด็กปฐมวัย โดยใช้กิจกรรมศิลปะสร้างสรรค์ อันเป็นการส่งเสริมพื้นฐานในการเรียนรู้ทางด้านร่างกายของเด็กปฐมวัยที่เป็นก้าวแรกของการเรียนรู้ที่ยังไม่มีการพัฒนาด้านกล้ามเนื้อ

มัดเล็กอย่างถูกต้อง จึงต้องมีการพัฒนาการจัดกิจกรรมสำหรับเด็กปฐมวัยเพื่อเตรียมความพร้อมในการใช้กล้ามเนื้อมัดเล็กของเด็กปฐมวัยเพื่อเป็นสารสนเทศเกี่ยวกับการพัฒนากล้ามเนื้อมัดเล็กที่มีผลต่อการพัฒนาเด็กปฐมวัยต่อไป

วัตถุประสงค์ของการวิจัย

1. เพื่อพัฒนาความสามารถในการใช้กล้ามเนื้อมัดเล็กของเด็กปฐมวัยโดยการจัดกิจกรรมศิลปะสร้างสรรค์
2. เพื่อเปรียบเทียบความสามารถในการใช้กล้ามเนื้อมัดเล็กของเด็กปฐมวัยก่อนและหลังการพัฒนาด้วยกิจกรรมศิลปะสร้างสรรค์

สมมติฐานการวิจัย

1. หลังจากได้รับการพัฒนาด้วยกิจกรรมศิลปะสร้างสรรค์เด็กปฐมวัยมีความสามารถในการใช้กล้ามเนื้อมัดเล็กอยู่ในระดับดี
2. ความสามารถในการใช้กล้ามเนื้อมัดเล็กของเด็กปฐมวัยหลังการพัฒนาด้วยกิจกรรมศิลปะสร้างสรรค์สูงกว่าก่อนการพัฒนาด้วยกิจกรรมศิลปะสร้างสรรค์

วิธีดำเนินการวิจัย

การวิจัยในครั้งนี้เป็นการวิจัยทดลองเบื้องต้น (Pre-experimental Designs) แบบกลุ่มเดียววัดสองครั้ง (One Group Pretest - Posttest Design)

1. ประชากรและกลุ่มตัวอย่าง

ประชากรที่ใช้ในการศึกษาเป็นเด็กปฐมวัย ชายหญิง อายุ 2 ปี ศูนย์พัฒนาเด็กเล็กในเขตอำเภอเมืองบุรีรัมย์ ภาคเรียนที่ 2 ปีการศึกษา 2566 จำนวน 35 ศูนย์ 849 คน

ตัวอย่างที่ใช้ในการศึกษาเป็นเด็กปฐมวัย ชายหญิง อายุ 2 ปี ที่กำลังศึกษาอยู่ในศูนย์พัฒนาเด็กเล็กในเขตอำเภอเมืองบุรีรัมย์ ภาคเรียนที่ 2 ปีการศึกษา 2566 จำนวน 1 ศูนย์ คือ ศูนย์พัฒนาเด็กเล็กบ้านแก่นเจริญ จำนวนเด็ก 22 คน ได้มาโดยการสุ่มแบบกลุ่ม (Cluster Random Sampling)

2. เครื่องมือที่ใช้ในการวิจัย

2.1 แผนการจัดกิจกรรมศิลปะสร้างสรรค์สำหรับเด็กปฐมวัย จำนวน 15 แผน ผลการพิจารณาจากผู้เชี่ยวชาญพบว่าทุกแผนมีความเหมาะสมตามรายการประเมินในระดับมากถึงมากที่สุด

2.2 แบบประเมินความสามารถในการใช้กล้ามเนื้อมัดเล็กของเด็กปฐมวัย ผลการพิจารณาจากผู้เชี่ยวชาญพบว่า ค่า IOC เท่ากับ 1.00

3. การรวบรวมข้อมูล

การวิจัยครั้งนี้ดำเนินการทดลองในภาคเรียนที่ 2 ปีการศึกษา 2566 เป็นเวลา 3 สัปดาห์ ในวันจันทร์ อังคาร พุธ พฤหัสบดี ศุกร์ วันละ 30 นาที รวม 15 ครั้ง โดยมีลำดับดังนี้

1) ขอความร่วมมือในการดำเนินการทดลองจากผู้บริหารและคณะครู ศูนย์พัฒนาเด็กเล็ก

2) สร้างความคุ้นเคยกับกลุ่มตัวอย่าง และจัดเตรียมสื่อ อุปกรณ์และจัดสภาพแวดล้อมสถานที่ในการจัดกิจกรรมให้เหมาะสม

3) ผู้วิจัยประเมินความสามารถในการใช้กล้ามเนื้อมัดเล็กของกลุ่มตัวอย่างก่อนการทดลอง (Pretest) โดยใช้แบบประเมินความสามารถในการใช้กล้ามเนื้อมัดเล็กของเด็กปฐมวัย

4) ผู้วิจัยดำเนินการทดลองตามแผนการจัดกิจกรรมศิลปะสร้างสรรค์สำหรับเด็กปฐมวัย จำนวน 15 แผน ใช้เวลา 3 สัปดาห์

5) ผู้วิจัยประเมินความสามารถในการใช้กล้ามเนื้อมัดเล็กของกลุ่มตัวอย่างหลังการทดลอง (Posttest) โดยใช้แบบประเมินความสามารถในการใช้กล้ามเนื้อมัดเล็กของเด็กปฐมวัย ซึ่งเป็นแบบประเมินเดียวกันกับการประเมินก่อนการทดลอง (Pretest)

4. การวิเคราะห์ข้อมูล

1) นำผลการประเมินความสามารถในการใช้กล้ามเนื้อมัดเล็กของกลุ่มตัวอย่างก่อนการทดลอง (Pretest) และหลังการทดลอง (Posttest) มาหาค่าร้อยละของจำนวนเด็กแต่ละระดับ คะแนนเฉลี่ย และส่วนเบี่ยงเบนมาตรฐาน

2) เปรียบเทียบคะแนนเฉลี่ยก่อนการทดลอง (Pretest) และหลังการทดลอง (Posttest) โดยใช้สถิติที (t-test dependent)

ผลการวิจัย

1. ผลการศึกษาความสามารถในการใช้กล้ามเนื้อมัดเล็กของเด็กปฐมวัยศูนย์พัฒนาเด็กเล็กในเขตอำเภอเมืองบุรีรัมย์ที่ได้รับการจัดกิจกรรมศิลปะสร้างสรรค์ ได้ข้อค้นพบ ดังแสดงในตารางที่ 1 และ แผนภูมิที่ 1 ดังนี้

ตารางที่ 1 ผลการศึกษาความสามารถในการใช้กล้ามเนื้อมัดเล็กของเด็กปฐมวัยศูนย์พัฒนาเด็กเล็กในเขตอำเภอเมืองบุรีรัมย์ที่ได้รับการจัดกิจกรรมศิลปะสร้างสรรค์

ระดับความสามารถในการใช้กล้ามเนื้อมัดเล็ก	คะแนนเฉลี่ย	ก่อนการจัดกิจกรรมศิลปะสร้างสรรค์		หลังการจัดกิจกรรมศิลปะสร้างสรรค์	
		จำนวนคน	ร้อยละ	จำนวนคน	ร้อยละ
ควรส่งเสริม (0)	0.00-0.50	-	-	-	-
ปรับปรุง (1)	0.51-1.50	9	40.91	-	-
พอใช้ (2)	1.51-2.50	13	59.09	8	36.36
ดี (3)	2.51-3.00	-	-	14	63.64
รวม		22	100.00	22	100.00
ภาพรวม		$\bar{X} = 1.56, S.D. = 0.58$		$\bar{X} = 2.57, S.D. = 0.57$	

แผนภูมิที่ 1 แสดงร้อยละของจำนวนเด็กแต่ละระดับความสามารถในการใช้กล้ามเนื้อมัดเล็ก

ร้อยละของจำนวนเด็ก

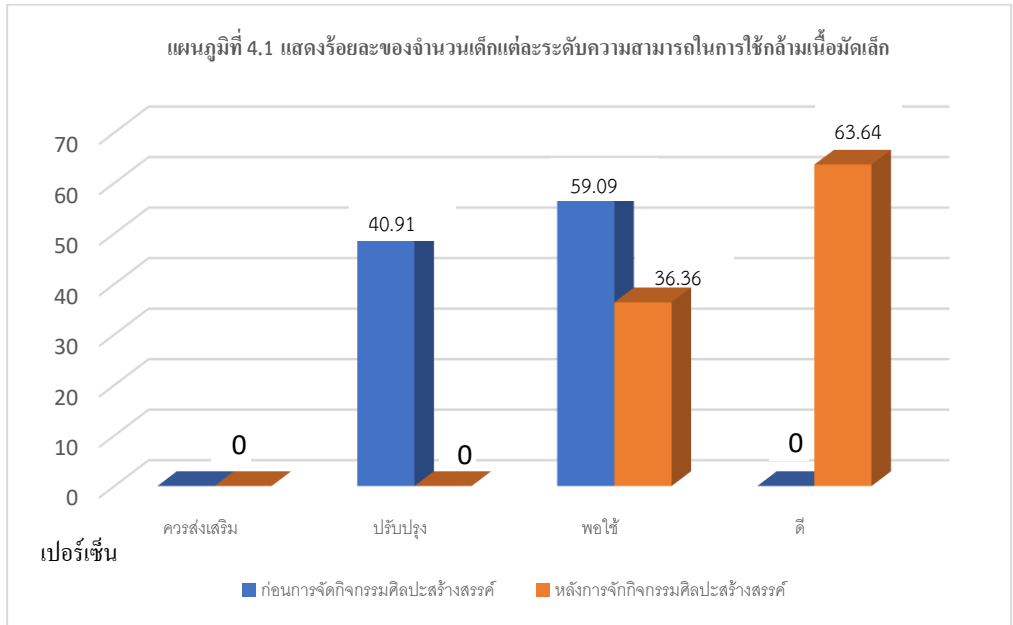

จากตารางที่ 1 และแผนภูมิที่ 1 จะเห็นว่า ก่อนการพัฒนาด้วยกิจกรรมศิลปะสร้างสรรค์เด็กปฐมวัยศูนย์พัฒนาเด็กเล็กมีความสามารถในการใช้กล้ำมเนื้อมัดเล็กโดยภาพรวมอยู่ในระดับ พอใช้ ($\bar{X} = 1.56$, $S.D. = 0.58$) จำแนกเป็นระดับปรับปรุง จำนวน 9 คน คิดเป็นร้อยละ 40.91 และระดับพอใช้ จำนวน 13 คน คิดเป็นร้อยละ 59.09

ส่วนหลังการพัฒนาด้วยกิจกรรมศิลปะสร้างสรรค์เด็กปฐมวัยศูนย์พัฒนาเด็กเล็กมีความสามารถในการใช้กล้ำมเนื้อมัดเล็กโดยภาพรวมอยู่ร่วมในระดับดี ($\bar{X} = 2.57$, $S.D. = 0.57$) จำแนกเป็นระดับพอใช้ จำนวน 8 คน คิดเป็นร้อยละ 36.36 และระดับดี จำนวน 14 คน คิดเป็นร้อยละ 63.64

สรุปผลตามวัตถุประสงค์ข้อที่ 1 หลังจากได้รับการพัฒนาด้วยกิจกรรมศิลปะสร้างสรรค์เด็กปฐมวัยมีความสามารถในการใช้กล้ำมเนื้อมัดเล็กอยู่ในระดับดี

2. ผลการเปรียบเทียบความสามารถในการใช้กล้ำมเนื้อมัดเล็กของเด็กปฐมวัยศูนย์พัฒนาเด็กเล็กในเขตอำเภอเมืองบุรีรัมย์ก่อนและหลังการพัฒนาด้วยกิจกรรมศิลปะสร้างสรรค์ ได้ข้อค้นพบ ดังแสดงในตารางที่ 2 ดังนี้

ตารางที่ 2 ผลการเปรียบเทียบความสามารถในการใช้กล้ามเนื้อมัดเล็กของเด็กปฐมวัยศูนย์พัฒนาเด็กเล็กในเขตอำเภอเมืองบุรีรัมย์ก่อนและหลังการพัฒนาด้วยกิจกรรมศิลปะสร้างสรรค์

การประเมินความสามารถในการใช้กล้ามเนื้อมัดเล็ก	n	\bar{X}	S.D.	t	df	p-value
ก่อนจัดกิจกรรมศิลปะสร้างสรรค์	22	1.56	0.58			
หลังจัดกิจกรรมศิลปะสร้างสรรค์	22	2.57	0.57	89.52	21	.0000

* มีนัยสำคัญทางสถิติที่ระดับ $p < .05$

จากตารางที่ 2 จะเห็นว่า ก่อนการพัฒนาด้วยกิจกรรมศิลปะสร้างสรรค์เด็กปฐมวัยศูนย์พัฒนาเด็กเล็กมีความสามารถในการใช้กล้ามเนื้อมัดเล็ก คะแนนเฉลี่ยเท่ากับ 1.56 ส่วนเบี่ยงเบนมาตรฐานเท่ากับ 0.58

หลังการพัฒนาด้วยกิจกรรมศิลปะสร้างสรรค์เด็กปฐมวัยศูนย์พัฒนาเด็กเล็กมีความสามารถในการใช้กล้ามเนื้อมัดเล็ก คะแนนเฉลี่ยเท่ากับ 2.57 ส่วนเบี่ยงเบนมาตรฐานเท่ากับ 0.57 ซึ่งคะแนนเฉลี่ยสูงกว่าก่อนการพัฒนาด้วยกิจกรรมศิลปะสร้างสรรค์อย่างมีนัยสำคัญทางสถิติที่ระดับ .05

นั่นคือ ตามวัตถุประสงค์การวิจัยข้อที่ 2 ความสามารถในการใช้กล้ามเนื้อมัดเล็กของเด็กปฐมวัยศูนย์พัฒนาเด็กเล็กในเขตอำเภอเมืองบุรีรัมย์หลังการพัฒนาด้วยกิจกรรมศิลปะสร้างสรรค์สูงกว่าก่อนการพัฒนาด้วยกิจกรรมศิลปะสร้างสรรค์

อภิปรายผล

จากผลการวิจัยที่พบว่า ก่อนการพัฒนาด้วยกิจกรรมศิลปะสร้างสรรค์เด็กปฐมวัยศูนย์พัฒนาเด็กเล็กในเขตอำเภอเมืองบุรีรัมย์มีความสามารถในการใช้กล้ามเนื้อมัดเล็กโดยภาพรวมอยู่ในระดับพอใช้ ส่วนหลังการพัฒนาด้วยกิจกรรมศิลปะสร้างสรรค์ความสามารถในการใช้กล้ามเนื้อมัดเล็กโดยภาพรวมอยู่ในระดับดี อภิปรายผลที่เกิดขึ้นดังกล่าวได้ ดังนี้

1. ผู้วิจัยดำเนินการทดลองโดยจัดกิจกรรมศิลปะสร้างสรรค์อย่างหลากหลายได้แก่ การปั้นดินน้ำมัน การใช้สีเทียน การใช้สีไม้ การฉีก ปะ ตัด การใช้นิ้วมือจุ่มสีน้ำ การร้อยเชือก การใช้ก้านกล้วยจุ่มสีน้ำ ซึ่งเป็นกิจกรรมที่ก่อให้เกิดผลในการพัฒนาความสามารถในการใช้กล้ามเนื้อมัดเล็กของเด็กปฐมวัย สอดคล้องกับคำกล่าวของนิติธร ปิลวาสน์ (2558: ออนไลน์)

ที่ว่าครูปฐมวัยควรจัดกิจกรรมการปั้นดินน้ำมัน จินตนาการจากสีไม้ การวาดภาพด้วยพู่กัน หรือแปรงทาสีอันเล็กๆ เช่นการวาดภาพ ระบายสีด้วยสีเทียนหรือ การพิมพ์ภาพ เช่น การพิมพ์ภาพด้วยเศษวัสดุธรรมชาติ ใบไม้ ก้านกล้วย การทดลองด้วยสี เช่น การเทสี การพับสี การจุ่มสี การกลิ้งสี การทับสี การเป่าสี การละเลงสีด้วย นิ้วมือ มือ ซึ่งช่วยให้การประสานสัมพันธ์ระหว่างมือกับตาดีขึ้น

2.ผู้วิจัยดำเนินการทดลองโดยจัดกิจกรรมศิลปะสร้างสรรค์ติดต่อกันเป็น เวลา 3 สัปดาห์ ๆ ละ 5 วัน แต่เด็กปฐมวัยที่เป็นกลุ่มตัวอย่างไม่รู้สึغبื่อหน่ายเพราะกิจกรรมศิลปะสร้างสรรค์ที่จัดให้เป็นกิจกรรมที่เด็กสนใจ ช่วยให้เด็กมีความสุข สนุกสนาน และเพลิดเพลินไปกับการลงมือปฏิบัติจริง เด็กได้สัมผัส สื่อ วัสดุ อุปกรณ์ ช่วยให้การประสานสัมพันธ์ระหว่างมือกับตามีความสัมพันธ์กันจนเกิดความคล่องแคล่วของกล้ามเนื้อทั้งสองข้างมากขึ้น สอดคล้องกับคำกล่าวของเยอวพา เดชะคุปต์ (2562:36 - 38) ที่ว่า กิจกรรมศิลปะสร้างสรรค์ เป็นกิจกรรมที่ส่งเสริมความสามารถด้านการใช้กล้ามเนื้อเล็ก ช่วยพัฒนากล้ามเนื้อมือ และสามารถประสานสัมพันธ์กัน นอกจากนี้ ธรรมบุญ นวลใจ (2561: 17) ได้ให้ความเห็นไว้ว่าเด็กที่อยู่ในวัยราวๆ สองขวบครึ่งชอบการขีดเขียนระบายสี หรือวาดรูป ดัวยดินสอ ซึ่งเป็นการฝึกการควบคุมมือและนิ้วมือของเด็ก สอดคล้องกับแนวคิดของ สุมนา พานิช (2559: 24) ที่ว่า วิธีการส่งเสริมความสามารถในการใช้กล้ามเนื้อมัดเล็กคือ การฝึกให้เด็กใช้นิ้วมือวาดภาพ ระบายสี ปั้น ตัดกระดาษ เขียนหนังสือ ทำกิจกรรมอื่น ๆ ในเรื่องการช่วยเหลือตนเอง เช่น ตัดกระดาษ รูดซิปร้อยเชือก รองเท้า ผูกเชือก ฯลฯ

จากผลการวิจัยที่พบว่า คะแนนเฉลี่ยของความสามารถในการใช้กล้ามเนื้อมัดเล็กหลังการพัฒนาด้วยกิจกรรมศิลปะสร้างสรรค์สูงกว่าก่อนการพัฒนาด้วยกิจกรรมศิลปะสร้างสรรค์อย่างมีนัยสำคัญทางสถิติที่ระดับ .05 อภิปรายผลที่เกิดขึ้นดังกล่าวได้ ดังนี้

ผู้วิจัยดำเนินการทดลองตามแผนการจัดกิจกรรมศิลปะสร้างสรรค์ทั้ง 15 แผนอย่างเคร่งครัด ขณะเด็กปฏิบัติกิจกรรมได้เน้นย้ำการปฏิบัติเพื่อให้ผลงานมีคุณภาพซึ่งต้องอาศัยการควบคุมกล้ามเนื้อ นิ้วมือ การประสานสัมพันธ์กันระหว่างมือทั้งสอง การประสานสัมพันธ์กันระหว่างสายตากับมือ และในขั้นสรุปได้ให้เด็กเล่าถึงผลงานของตนเองและผู้วิจัยได้ซักถามถึงวิธีการปฏิบัติให้ผลงานนั้นมีคุณภาพ ซึ่งเป็นการกระตุ้นนำไปสู่การพัฒนาความสามารถในการใช้กล้ามเนื้อมัดเล็กของเด็ก อีกทั้งการจัดกิจกรรมอย่างต่อเนื่องตั้งแต่วันจันทร์ถึงวันศุกร์เป็นเวลา 3 สัปดาห์ จึงส่งผลให้มีพัฒนาการของความสามารถในการใช้กล้ามเนื้อมัดเล็กของเด็กอย่างชัดเจนดังผลการวิจัย

ด้วยการดำเนินการของผู้วิจัยตั้งอภิปรายข้างต้นจึงได้ผลการวิจัยว่า หลังจากได้รับการจัดกิจกรรมศิลปะสร้างสรรค์เด็กปฐมวัยศูนย์พัฒนาเด็กเล็กในเขตอำเภอเมืองบุรีรัมย์มีความสามารถในการใช้กล้ามเนื้อมัดเล็กอยู่ในระดับดี และความสามารถในการใช้กล้ามเนื้อมัดเล็กของเด็กปฐมวัยศูนย์พัฒนาเด็กเล็กในเขตอำเภอเมืองบุรีรัมย์หลังการจัดกิจกรรมศิลปะสร้างสรรค์สูงกว่าก่อนการจัดกิจกรรมศิลปะสร้างสรรค์อย่างมีนัยสำคัญทางสถิติที่ระดับ .05

สรุป/ข้อเสนอแนะ

การวิจัยครั้งนี้สรุปได้ว่า หลังจากได้รับการพัฒนาด้วยกิจกรรมศิลปะสร้างสรรค์เด็กปฐมวัยศูนย์พัฒนาเด็กเล็กในเขตอำเภอเมืองบุรีรัมย์มีความสามารถในการใช้กล้ามเนื้อมัดเล็กอยู่ในระดับดี และความสามารถในการใช้กล้ามเนื้อมัดเล็กของเด็กปฐมวัยศูนย์พัฒนาเด็กเล็กในเขตอำเภอเมืองบุรีรัมย์หลังการพัฒนาด้วยกิจกรรมศิลปะสร้างสรรค์สูงกว่าก่อนการพัฒนาด้วยกิจกรรมศิลปะสร้างสรรค์อย่างมีนัยสำคัญทางสถิติที่ระดับ .05

1. ข้อเสนอแนะในการนำผลการวิจัยไปใช้ 1.1 ศูนย์พัฒนาเด็กเล็กควรให้ความสำคัญในการพัฒนากล้ามเนื้อมัดเล็กมากยิ่งขึ้นโดยกำหนดเป็นนโยบายให้จัดกิจกรรมพัฒนากล้ามเนื้อมัดเล็กอย่างต่อเนื่องสม่ำเสมอ 1.2 ศูนย์พัฒนาเด็กเล็กควรให้ความรู้แก่ผู้ปกครองโดยการจัดประชุมผู้ปกครองประจำปีการศึกษา สอดแทรกความรู้เรื่องการเตรียมความพร้อมของเด็กปฐมวัยด้านต่างๆ โดยเฉพาะอย่างยิ่งการพัฒนากล้ามเนื้อมัดเล็ก 1.3 ศูนย์พัฒนาเด็กเล็กควรขอความร่วมมือจากครูและผู้ปกครองให้มีส่วนร่วมในการพัฒนากล้ามเนื้อมัดเล็ก โดยดูแลให้เด็กได้ใช้กล้ามเนื้อมัดเล็กในกิจวัตรประจำวัน เช่น การรับประทานอาหารเอง การกลั้วกระดุม เสื่อ การผูกเชือกรองเท้า เป็นต้น **2. ข้อเสนอแนะในการทำวิจัยครั้งต่อไป** จากประเด็นที่ค้นพบจากการวิจัยที่ว่าขณะเด็กปฏิบัติกิจกรรมศิลปะสร้างสรรค์ผู้วิจัยได้เน้นย้ำการปฏิบัติเพื่อให้ผลงานมีคุณภาพซึ่งต้องอาศัยการควบคุมกล้ามเนื้อ นิ้วมือ การประสานสัมพันธ์กันระหว่างมือทั้งสอง การประสานสัมพันธ์กันระหว่างสายตากับมือ และในขั้นสรุปได้ให้เด็กเล่าถึงผลงานของตนเองและผู้วิจัยได้ซักถามถึงวิธีการปฏิบัติให้ผลงานนั้นมีคุณภาพ ซึ่งเป็นการกระตุ้นนำไปสู่การพัฒนาความสามารถในการใช้กล้ามเนื้อมัดเล็กของเด็กฉะนั้นจึงควรทำการวิจัยเปรียบเทียบระหว่างวิธีการจัดกิจกรรมศิลปะสร้างสรรค์เพื่อพัฒนากล้ามเนื้อมัดเล็กโดยมีการเน้นย้ำการปฏิบัติเพื่อให้ผลงานมีคุณภาพดังที่ผู้วิจัยได้ดำเนินการ ก็วิธีการจัดกิจกรรม

ศิลปะสร้างสรรค์เพื่อพัฒนากล้ามเนื้อมัดเล็กโดยไม่มีภาระเน้นย้ำการปฏิบัติเพื่อให้ผลงานมีคุณภาพ จะส่งผลต่อการพัฒนากล้ามเนื้อมัดเล็กแตกต่างกันหรือไม่

เอกสารอ้างอิง

- กระทรวงศึกษาธิการ. (2561). การเรียนรู้ในศตวรรษที่ 21. เรียกใช้เมื่อ 11 ตุลาคม 2566 จาก <http://www.moe.go.th/moe/th/news/detail.php?>
- ธรรมบุญ นวลใจ. (2561). ศาสตร์และศิลป์แห่งการสื่อสารอย่างมีประสิทธิภาพ. กรุงเทพมหานคร: กำแก้ว.
- นิติธร ปิลวาสน์. (2558:ออนไลน์). พฤติกรรมที่ไม่เหมาะสมในเด็กปฐมวัย. เรียกใช้เมื่อ 11 ตุลาคม 2566 จาก <http://http://taamkru.com/th>
- พัชรี ผลโยธิน (2557) เอกสารการสอนชุดวิชาการจัดการศึกษาและหลักสูตรสำหรับเด็กปฐมวัย. กรุงเทพมหานคร: โรงพิมพ์มหาวิทยาลัยสุโขทัยธรรมธิดราช.
- เยาวพา เตชะคุปต์. (2562:36-38). คู่มืองานประดิษฐ์และสร้างสรรค์ด้วยกระดาษ. กรุงเทพมหานคร: ต้นอ้อ
- สิริมา ภิญโญอนันตพงษ์. (2557). การวัดและประเมินแนวใหม่: เด็กปฐมวัย. กรุงเทพมหานคร: ดอกหญ้าวิชาการ.
- สุนนา พาณิช. (2559). การเตรียมความพร้อมเด็กเล็ก. ราชบุรี: ชุมชนเมือง

การพัฒนาทักษะการออกแบบเขียนภาพประกอบในงานทัศนศิลป์
ของนักศึกษาสาขาวิชาศิลปศึกษา มหาวิทยาลัยราชภัฏเลย
เพื่อใช้เป็นสื่อการสอนในสถานศึกษา*

DEVELOPING DESIGN SKILLS WRITING ILLUSTRATIONS IN VISUAL
ARTS OF STUDENTS IN THE FIELD OF ART EDUCATION LOEI
RAJABHAT UNIVERSITY TO BE USED AS TEACHING MEDIA IN
EDUCATIONAL INSTITUTIONS

ภัทรพงษ์ ไชยเชษฐ¹ และ อภิเดช โยชน์เยื้อน²

Pattarapong Chaiyached¹ and Apidech Yochyuean²

¹⁻²มหาวิทยาลัยราชภัฏเลย

¹⁻²Loei Rajabhat University, Thailand

Corresponding Author's Email: pppeeeppp_ppp@hotmail.com

บทคัดย่อ

ภาพประกอบมีความสำคัญต่อการพัฒนาสื่อการเรียนการสอนของวิชาศิลปะซึ่งครูผู้สอนควรนำไปต่อยอดกับการพัฒนาการออกแบบเขียนภาพประกอบเพื่อใช้เป็นสื่อการสอนวิชาศิลปะในโรงเรียนของแต่ละสาระเนื้อหานั้นๆ และในปัจจุบันนี้ นักศึกษายังขาดความเข้าใจในการออกแบบภาพประกอบเพื่อพัฒนาเป็นสื่อการสอนในโรงเรียน ดังนั้นผู้วิจัยจึงเห็นความสำคัญของการศึกษานวัตกรรมเกี่ยวกับสื่อที่ใช้ในการทดลองเพื่อพัฒนาทักษะฝีมือ การออกแบบภาพประกอบของนักศึกษาที่จะออกฝึกสอน ให้เข้าใจกระบวนการออกแบบ และการสร้างสรรค์สื่อในการใช้สอน และมีความหลากหลายให้มากกว่าเดิม

การวิจัยเรื่อง การพัฒนาทักษะการออกแบบเขียนภาพประกอบในงานทัศนศิลป์ ของนักศึกษาสาขาวิชาศิลปศึกษา มหาวิทยาลัยราชภัฏเลย เพื่อใช้เป็นสื่อการสอนในสถานศึกษา มี

* Received 12 September 2024; Revised 7 November 2024; Accepted 29 December 2024

วัตถุประสงค์เพื่อ 1) เพื่อหาประสิทธิภาพของแบบฝึกทักษะการออกแบบเขียนภาพประกอบในงานทัศนศิลป์ สำหรับนักศึกษาสาขาวิชาศิลปศึกษา ชั้นปีที่ 1 ปีการศึกษา 2/2560 มหาวิทยาลัยราชภัฏเลย ตามเกณฑ์มาตรฐาน $E_1 / E_2 = 80/80$ 2) เพื่อเปรียบเทียบผลสัมฤทธิ์ทางการเรียนของนักศึกษา ก่อนและหลังเรียน ด้วยแบบฝึกทักษะการออกแบบการเขียนภาพประกอบ ในงานทัศนศิลป์ กลุ่มเป้าหมายที่ใช้ในการวิจัยครั้งนี้ คือ กลุ่มเป้าหมายในการทดลองเพื่อหาคุณภาพของการพัฒนาทักษะการออกแบบเขียนภาพประกอบในงานทัศนศิลป์ ของนักศึกษาสาขาวิชาศิลปศึกษา มหาวิทยาลัยราชภัฏเลย โดยเลือกกลุ่มเป้าหมายในการทดลองวิจัยคือ นักศึกษาชั้นปีที่1 สาขาวิชาศิลปศึกษา มหาวิทยาลัยราชภัฏเลย โดยมีกลุ่มเป้าหมายคือ นักศึกษาสาขาวิชาศิลปศึกษา คณะครุศาสตร์ มหาวิทยาลัยราชภัฏเลย จำนวน 30 คน สถิติที่ใช้ในการวิจัยคือค่าเฉลี่ย (\bar{x}) ค่าเบี่ยงเบนมาตรฐาน (S.D.) ค่าร้อยละ และค่า T-test โดยสรุปผลการวิจัยพบว่า

ผลการวิเคราะห์หาประสิทธิภาพของแบบฝึกทักษะการออกแบบเขียนภาพประกอบของนักศึกษาชั้นปีที่1 สาขาวิชาศิลปศึกษา มหาวิทยาลัยราชภัฏเลย พบว่า มีค่าประสิทธิภาพระหว่างเรียน (E_1) = 87.46 และมีค่าประสิทธิภาพผลลัพธ์ (E_2) = 87 ซึ่งแสดงว่า ชุดแบบฝึกทักษะการออกแบบเขียนภาพประกอบ มีค่าประสิทธิภาพ $E_1/E_2 = 87.46 / 87.00$ ซึ่งสูงกว่าเกณฑ์มาตรฐานที่กำหนดไว้

ผลการวิเคราะห์เปรียบเทียบผลสัมฤทธิ์ก่อนเรียน และหลังเรียน โดยใช้แบบฝึกทักษะการออกแบบเขียนภาพประกอบ ของนักศึกษาชั้นปีที่1 สาขาวิชาศิลปศึกษา มหาวิทยาลัยราชภัฏเลยมีนัยสำคัญทางสถิติที่ระดับ .05 (df= 29 ค่าวิกฤตของ t ที่ระดับ 0.05)

คำสำคัญ: การพัฒนา, ทักษะ, ภาพประกอบ, ทัศนศิลป์

Abstract

Illustrations are important for the development of teaching media in art subjects, which teachers should build upon by developing illustration designs to be used as teaching media for each specific content area in schools. Currently, students still lack understanding in designing illustrations to develop teaching media in schools. Therefore, the researcher sees the importance of studying innovations related to media used in experiments to develop the skills

and craftsmanship of students who will be teaching, helping them understand the design process and the creation of teaching media, and to have more diversity than before.

Research on the Development of Illustration Design Skills in Visual Arts for Students of the Art Education Program at Loei Rajabhat University to be Used as Teaching Media in Educational Institutions. The objectives are: 1) To determine the effectiveness of the illustration design skills training program in visual arts for first-year students of the Art Education Program, academic year 2/2017, Loei Rajabhat University, according to the E/E standard = 80/80. 2) To compare the academic achievement of students before and after learning with the illustration design skills training program in visual arts. The target group for this research is the experimental group to determine the quality of the development of illustration design skills in visual arts for students of the Art Education Program at Loei Rajabhat University. The experimental group selected for this research is first-year students of the Art Education Program at Loei Rajabhat University, with a target group of 30 students from the Art Education Program, Faculty of Education, Loei Rajabhat University. The statistics used in the research are the mean and standard deviation. (S.D.) percentage values and dependent T-test values. In summary, the research findings indicate that

The analysis of the effectiveness of the illustration design skill training program for first-year students in the Art Education program at Loei Rajabhat University found that the learning efficiency (E1) was 87.46 and the outcome efficiency (E2) was 87. This indicates that the illustration design skill training program has an E1/E2 efficiency value of 87.46/87.00, which is higher than the established standard.

The analysis of the comparison of academic performance before and after learning, using the illustration design skill training of first-year students in

the Art Education program at Loei Rajabhat University, showed statistically significant results at the.05 level (df = 29, critical t value at the 0.05 level).

Keywords: Development, Skills, Illustrations, Visual Arts

บทนำ

ภาพประกอบมีความสำคัญต่อการเรียนรู้ของมนุษย์มายาวนานเป็นเครื่องบ่งชี้ถึง ศิลปวัฒนธรรม และมีความสำคัญต่อประวัติศาสตร์เกือบทุกด้าน เป็นเสมือนเทพบันทึก อดีต เป็นรากฐานของการสร้างงานอดีตสู่ปัจจุบัน เช่นการเขียนภาพประกอบผนังถ้ำ ตั้งแต่ ยุคสมัยหิน ประวัติศาสตร์ของอียิปต์ กรีก โรมัน และอีกหลายชาติ ที่มีเรื่องราวให้คนรุ่น หลังได้เรียนรู้จากภาพประกอบเหล่านั้น ดังนั้น ภาพประกอบคือตัวบอกคุณสมบัติ เล่าเรื่องสิ่ง ที่ต้องการชี้แนะ บอกเล่าให้รู้กระจ่าง เป็นสิ่งสำคัญโน้มน้าวให้ผู้เกิดความรู้สึกตอบสนอง ผู้สร้างภาพประกอบต้องเป็นผู้มีความสามารถรับรู้ความรู้สึก ความจำ ความคิด อันเป็น จินตนาการจากคำบอกเล่า หรือความรู้สึกที่มองไม่เห็นเป็นรูปธรรม ให้เห็นได้ ดังนั้น ผู้สร้าง ภาพประกอบจึงนับว่ามีความสำคัญระดับหนึ่ง (วรรณรัตน์ ตั้งเจริญ, 2544) ปัจจุบัน ภาพประกอบมีความสำคัญต่อการออกแบบโฆษณาและงานสิ่งพิมพ์ทุกชนิด การจัด องค์ประกอบของภาพและตัวอักษร จึงมีความหมาย ทั้งความงาม ความกลมกลืน และ จิตวิทยาการรับรู้ของกลุ่มเป้าหมายเป็นสำคัญด้วย ระหว่างภาพประกอบกับตัวอักษรที่บรรยาย ในทางออกแบนั้น สิ่งใดให้ความรู้สึก ความรู้ ความเข้าใจได้ดีกว่า

ภาพประกอบ เป็นหัวใจหนังสือและงานโฆษณาทุกประเภท เพราะเป็นสิ่งจูงใจให้ผู้อ่าน และผู้บริโภคเกิดความสนใจและเข้าใจเรื่องราว และถ้อยคำที่บรรยายในเรื่องและจุดขายของ สินค้าได้รวดเร็ว ภาพประกอบทำให้ผู้อ่าน ผู้ดู เกิดจินตนาการ กระตุ้นให้ตื่นตัว เพราะ ภาพประกอบสามารถอธิบายความคิดและเรื่องราวได้ดี คุณสมบัติของภาพประกอบ คือต้อง เป็นภาพที่ให้ความรู้สึกมีชีวิตชีวา มีความเคลื่อนไหว ให้ความสนุกสนาน เพลิดเพลิน สอดคล้อง กับเนื้อเรื่อง และใช้อธิบายเรื่องหรืองานโฆษณาได้อย่างชัดเจน (จารุพรรณ ทรัพย์ปรง, 2543 : 3)

ในปัจจุบันนี้ ในรายวิชาภาพประกอบสำหรับครู หลักสูตรสาขาวิชาศิลปศึกษา มหาวิทยาลัยราชภัฏเลย เป็นวิชาที่ว่าด้วยการออกแบบ เขียนภาพประกอบเพื่อการนำไปต่อ ยอดกับการพัฒนาการออกแบบเขียนภาพ สื่อการสอน รวมทั้งการเขียนภาพประกอบในการ

นำไปใช้ในชีวิตประจำวัน เช่น ภาพประกอบประเภทป้าย ภาพประกอบประเภทนิทาน ภาพประกอบประเภทการณรงค์ เป็นต้น สิ่งที่สำคัญที่สุดคือ การที่นักศึกษาได้ออกฝึกประสบการณ์วิชาชีพครู ยังขาดเรื่องแนวคิด การออกแบบ การสร้างสื่อการสอนในชั้นเรียน โดยยังไม่ค่อยเข้าใจกระบวนการสร้างสรรค์และการแบ่งประเภทของสื่อในการใช้สอนและการนำไปใช้ รวมทั้งการเข้าใจกระบวนการคิดและการออกแบบพัฒนาให้มากยิ่งขึ้น

ดังนั้นผู้วิจัยจึงเห็นความสำคัญของการศึกษานวัตกรรมเกี่ยวกับสื่อที่ใช้ในการทดลองเพื่อพัฒนาทักษะฝีมือ การออกแบบภาพประกอบของนักศึกษาที่จะออกฝึกสอน ให้เข้าใจกระบวนการออกแบบ และการสร้างสรรค์สื่อในการใช้สอน และมีความหลากหลายให้มากกว่าเดิมเพื่อแก้ปัญหาที่นักศึกษาสาขาวิชาศิลปศึกษายังขาดในเรื่องแนวคิดการพัฒนาทางด้านการออกแบบเขียนภาพประกอบในการพัฒนาสื่อการเรียนการสอน และยังสามารถบูรณาการกับรายวิชาอื่นๆที่เกี่ยวข้องได้ สามารถเป็นกรอบแนวคิดแรงบันดาลใจในการสร้างสรรค์ผลงานได้เป็นอย่างดี

วัตถุประสงค์ของการวิจัย

1. เพื่อหาประสิทธิภาพของแบบฝึกทักษะการออกแบบเขียนภาพประกอบในงานทัศนศิลป์ สำหรับนักศึกษาสาขาวิชาศิลปศึกษา ชั้นปีที่ 1 ปีการศึกษา 2/2560 มหาวิทยาลัยราชภัฏเลย ตามเกณฑ์มาตรฐาน $E_1 / E_2 = 80/80$
2. เพื่อเปรียบเทียบผลสัมฤทธิ์ทางการเรียนของนักศึกษาก่อนและหลังเรียน ด้วยแบบฝึกทักษะการออกแบบการเขียนภาพประกอบ ในงานทัศนศิลป์

สมมติฐานการวิจัย

1. แบบฝึกทักษะการออกแบบเขียนภาพประกอบในงานทัศนศิลป์ สำหรับนักศึกษาสาขาวิชาศิลปศึกษา ชั้นปีที่ 1 มีประสิทธิภาพตามเกณฑ์มาตรฐาน 80/80
2. ผลสัมฤทธิ์ทางการเรียนของนักศึกษาที่เรียนด้วยแบบฝึกทักษะ เรื่องการพัฒนาทักษะการออกแบบเขียนภาพประกอบในงานทัศนศิลป์ สำหรับนักศึกษาสาขาวิชาศิลปศึกษา เพื่อใช้เป็นสื่อการสอนในสถานศึกษา



เอกสารและงานวิจัยที่เกี่ยวข้อง

1. ปวีณา ศรีวิวัฒน์ อุดมศักดิ์ สาริบุตร และจตุรงค์เลาหะเพ็ญศรีได้ศึกษาทำการวิจัย ศึกษาและออกแบบหนังสือนิทานภาพประกอบการเรียนรู้คุณธรรม
2. ณัฐพล สนามทอง ได้ศึกษาทำการวิจัยเรื่อง โครงการออกแบบภาพประกอบกราฟิก ฝึไทย 9 ชนิด เพื่อส่งเสริมการขาย ร้าน ดาร์คไลท์
3. ณัฐกุล อรุณศิริเพ็ชร ได้ทำการวิจัยเรื่อง การออกแบบภาพประกอบนิทานเรื่อง เรื่องของต้นข้าว สำหรับเด็กอายุ 10-12 ปี
4. อันทิตา วิรมย์รัตน์ ได้ทำวิจัยเรื่อง การออกแบบและพัฒนาหนังสือกึ่งของเล่นเพื่อเสริมสร้างและพัฒนาทักษะทางความคิดทางการสร้างสรรค์สำหรับเด็ก ช่วงอายุ 4-5 ปี
5. เบญจมาศ แสงโยมณี ได้ทำงานวิจัยเรื่องการศึกษาพัฒนาการของภาพประกอบหนังสือสำหรับเด็กเริ่มหัดอ่าน อายุ 3 - 5 ปี ที่ขณะการประกวดตั้งแต่ พ.ศ.2515 - พ.ศ. 2548. ปริญญาโท กศ.ม. (ศิลปศึกษา). กรุงเทพฯ: บัณฑิตวิทยาลัย มหาวิทยาลัยศรีนครินทรวิโรฒ.
6. ปวีณา ศรีวิวัฒน์ อุดมศักดิ์ สาริบุตร และจตุรงค์เลาหะเพ็ญศรี ได้ทำวิจัยเรื่อง ออกแบบหนังสือนิทานภาพประกอบการเรียนรู้คุณธรรม เพื่อประเมินคุณภาพและประสิทธิภาพหนังสือนิทานภาพประกอบการ เรียนรู้คุณธรรม เพื่อเปรียบเทียบการเรียนรู้คุณธรรมก่อนและหลังการใช้หนังสือนิทานภาพประกอบ และหาความพึงพอใจของผู้เรียนที่มีต่อหนังสือนิทานภาพประกอบ โดยกลุ่มตัวอย่างที่ใช้ในการวิจัย คือ เด็กปฐมวัย อายุ 3-5 ปี ของ โรงเรียนประถมศึกษา สังกัดสำนักงานคณะกรรมการการศึกษาขั้นพื้นฐาน จำนวน 81 คน
7. ภาคภูมิ วรรณภา ศึกษาวิจัยเรื่องการบูรณาการภาษาภาพกับลายลักษณ์อักษร ใน จิตรกรรมฝาผนังวัดถิ่นอีสาน
8. อัญชลีพิเชษฐพันธ์ ศึกษาวิจัยเรื่อง การสื่อความหมายของภาพและภาวะ หลังสมัยใหม่ในงานโฆษณาทางสิ่งพิมพ์ไทย
9. วิจิตรา วงศ์อนุสิทธิ์ ได้ทำวิจัยเรื่อง การพัฒนาหนังสือนิทานภาพประกอบเพื่อส่งเสริมความสามารถด้านคำศัพท์ภาษาอังกฤษของเด็กปฐมวัย

วิธีดำเนินการวิจัย

1. ประชากรและกลุ่มตัวอย่าง

การทดลองเพื่อหาคุณภาพของการพัฒนาทักษะการออกแบบเขียนภาพประกอบในงานทัศนศิลป์ ของนักศึกษาสาขาวิชาศิลปศึกษา มหาวิทยาลัยราชภัฏเลย โดยเลือกกลุ่มเป้าหมายในการทดลองวิจัยคือ นักศึกษาชั้นปีที่ 1 สาขาวิชาศิลปศึกษา มหาวิทยาลัยราชภัฏเลย โดยมีกลุ่มเป้าหมายคือ นักศึกษาสาขาวิชาศิลปศึกษา คณะครุศาสตร์ มหาวิทยาลัยราชภัฏเลยจำนวน 30 คน

2. เครื่องมือที่ใช้ในการวิจัยและคุณภาพของเครื่องมือ

1. แบบสอบถามเพื่อสำรวจนวัตกรรมเกี่ยวกับการพัฒนาสื่อการออกแบบเขียนภาพประกอบ
2. การสร้างสื่อการสอนเพื่อพัฒนาทักษะการเขียนภาพประกอบของนักศึกษาสาขาวิชาศิลปศึกษา เพื่อสามารถนำไปใช้ในการพัฒนาสื่อในสถานศึกษา
3. แบบทดสอบวัดผลสัมฤทธิ์ก่อนเรียน และหลังเรียนของนักศึกษาสาขาวิชาศิลปศึกษา

3. การเก็บรวบรวมข้อมูล

ผู้วิจัยดำเนินการสร้างเครื่องมือ และหาคุณภาพเครื่องมือที่ใช้ในการวิจัยโดยมีรายละเอียดดังนี้

การสร้างแบบสอบถามเพื่อสำรวจนวัตกรรมเกี่ยวกับการพัฒนาการออกแบบเขียนภาพประกอบ โดยมีรายละเอียดดังนี้

1. ศึกษาข้อมูลทั่วไปเพื่อสอบถามเกี่ยวกับสถานภาพของอาจารย์ที่สอนศิลปะ เพื่อนำมาประกอบกับการหาข้อมูลเกี่ยวกับการพัฒนาสื่อของการออกแบบเขียนภาพประกอบ
2. สร้างแบบสอบถามเกี่ยวกับความคิดเห็นในการสอนศิลปะโดยใช้ชุดแบบฝึกทักษะการออกแบบเขียนภาพประกอบในงานทัศนศิลป์ โดยมี 4 ตัวเลือก ได้แก่ แบบฝึกทักษะ ชุดที่ 1 การออกแบบเขียนภาพประกอบประเภทภาพวาดสร้างสรรค์สื่อการสอน, แบบฝึกทักษะ ชุดที่ 2 การออกแบบเขียนภาพประกอบประเภทโฆษณา, แบบฝึกทักษะ ชุดที่ 3 การ

ออกแบบเขียนภาพประกอบประเภท การรณรงค์, แบบฝึกทักษะ ชุดที่4 การออกแบบเขียนภาพประกอบประเภทนิทาน ในการสร้างแบบสอบถาม ผู้วิจัยได้ศึกษาหลักการสร้างแบบสอบถามจากเอกสารตำราแล้วนำแบบสอบถามไปให้ผู้เชี่ยวชาญตรวจสอบเพื่อความถูกต้องและเหมาะสมแล้วนำแบบสอบถามไปใช้กับกลุ่มเป้าหมายต่อไป

3. การสร้างแบบฝึกทักษะในการพัฒนาการออกแบบเขียนภาพประกอบ ดังนี้

3.1 ศึกษาเอกสารตำราเพื่อศึกษารูปแบบและวิธีการชุดแบบฝึกทักษะ

3.2 กำหนดรายละเอียดและขั้นตอนต่างๆในแผน เช่น ชื่อชุดแบบฝึกทักษะ

วัตถุประสงค์กิจกรรม การประเมินสื่อที่ใช้ในการเรียนการสอน

3.3 สร้างเป็นชุดแบบฝึกทักษะ โดยแบ่งเป็นชุดแบบฝึกทักษะดังนี้

1) แบบฝึกทักษะการออกแบบเขียนภาพประกอบประเภทภาพวาดสร้างสรรค์

2) แบบฝึกทักษะการออกแบบเขียนภาพประกอบประเภทโฆษณา

3) แบบฝึกทักษะการออกแบบเขียนภาพประกอบประเภทการรณรงค์

4) แบบฝึกทักษะการออกแบบเขียนภาพประกอบประเภทนิทาน

4. การวิเคราะห์ข้อมูล

ในการวิเคราะห์ข้อมูล และสถิติที่ใช้ผู้วิจัยได้ศึกษาวิเคราะห์ข้อมูล และสถิติที่ใช้ ดังนี้

1) สถิติพื้นฐาน ร้อยละ, ค่าเฉลี่ย, ค่าเบี่ยงเบนมาตรฐาน

2) ค่าสถิติที่ใช้ทดสอบสมมุติฐาน คือ สูตรการหาค่า E_1/E_2 และค่า T-test

จากการวิจัยในครั้งนี้ผู้วิจัยได้ศึกษาสถิติที่ใช้ในการวิเคราะห์ข้อมูลเพื่อใช้ในการหาค่าต่างๆของการวิจัยมีดังต่อไปนี้

2.1 หาค่าเฉลี่ยของคะแนนทดสอบก่อนและหลังเรียน

2.2 หาค่าความเบี่ยงเบนมาตรฐาน (S.D.) ของคะแนนทดสอบก่อนและหลังเรียน

2.3 หาค่าดัชนีความสอดคล้องระหว่างข้อสอบกับจุดประสงค์การเรียนรู้

2.4 หาค่าความยากง่ายและค่าอำนาจจำแนกของแบบทดสอบวัดผลสัมฤทธิ์ทางการเรียน

2.5 หาค่าความเชื่อมั่นของแบบทดสอบวัดผลสัมฤทธิ์ทางการเรียน

2.6 หาประสิทธิภาพตามเกณฑ์มาตรฐาน 80/80 ($E_1/E_2 = 80/80$)

2.7 เปรียบเทียบคะแนนเฉลี่ยร้อยละระหว่างคะแนนที่ได้จากการทดสอบก่อนและหลังเรียน และเปรียบเทียบคะแนนเฉลี่ยหลังเรียนกับเกณฑ์ที่กำหนด

2.8 เปรียบเทียบคะแนนเฉลี่ยระหว่างคะแนนผลการทดสอบหลังเรียนกับคะแนนเฉลี่ย ก่อนเรียน โดยใช้ t-test

ผลการวิจัย

ในการวิจัยครั้งนี้ผู้วิจัยได้สรุปผลการวิจัยโดยแยกตามวัตถุประสงค์ ดังนี้

1) ประสิทธิภาพของแบบฝึกทักษะการออกแบบเขียนภาพประกอบ ของนักศึกษาชั้นปีที่ 1 สาขาวิชาศิลปศึกษา มหาวิทยาลัยราชภัฏเลย พบว่า มีค่าประสิทธิภาพระหว่างเรียน (E_1) = 87.46 และมีค่าประสิทธิภาพผลลัพธ์ (E_2) = 87 ซึ่งแสดงว่า ชุดแบบฝึกทักษะการออกแบบเขียนภาพประกอบ มีค่าประสิทธิภาพ $E_1/E_2 = 87.46 / 87.00$ ซึ่งสูงกว่าเกณฑ์มาตรฐานที่กำหนดไว้

2) ผลการวิเคราะห์เปรียบเทียบผลสัมฤทธิ์ก่อนเรียน และหลังเรียน โดยใช้แบบฝึกทักษะการออกแบบเขียนภาพประกอบ ของนักศึกษาชั้นปีที่ 1 สาขาวิชาศิลปศึกษา มหาวิทยาลัยราชภัฏเลยมีนัยสำคัญทางสถิติที่ระดับ .05 ($df = 29$ ค่าวิกฤตของ t ที่ระดับ 0.05)

อภิปรายผล

จากงานวิจัยเรื่องการพัฒนาทักษะการออกแบบเขียนภาพประกอบในงานทัศนศิลป์ ของนักศึกษาสาขาวิชาศิลปศึกษา มหาวิทยาลัยราชภัฏเลย เพื่อใช้เป็นสื่อการสอนในสถานศึกษา สามารถอภิปรายผลตามวัตถุประสงค์ ดังนี้

1) ผลจากการวิเคราะห์ประสิทธิภาพก่อนเรียนและหลังเรียนเพื่อนำมาออกแบบและพัฒนาหาประสิทธิภาพของชุดแบบฝึกทักษะในการทดลองใช้ในระหว่างเรียน พบว่า ประสิทธิภาพระหว่างเรียน (E_1) = 87.46 และมีค่าประสิทธิภาพผลลัพธ์ (E_2) = 87 ซึ่งแสดงว่า

ชุดแบบฝึกทักษะการออกแบบเขียนภาพประกอบ มีค่าประสิทธิภาพ $E_1/E_2 = 87.46 / 87.00$ ซึ่งสูงกว่าเกณฑ์มาตรฐานที่กำหนดไว้ ชุดแบบฝึกทักษะการออกแบบการเขียนภาพประกอบในรูปแบบต่างๆ สามารถช่วยให้กระตุ้นให้นักศึกษาเกิดความคิดใหม่ การใช้จินตนาการ ความสนุกกับการเรียน การตื่นตัว ทำให้ได้รูปแบบการสร้างงานที่แตกต่างกันออกไป สามารถนำไปพัฒนาออกแบบสื่อการสอนในสถานศึกษาที่มีความหลากหลาย จากการใช้สื่อในการพัฒนาการด้านความคิดสร้างสรรค์ที่ได้การออกแบบสื่อการสอนในแต่ละรูปแบบ นักศึกษามีความคิดและมั่นใจในการกล้าที่จะออกแบบตามหลักการออกแบบที่เรียนมา สามารถนำไปบูรณาการกับหลายวิชาได้เป็นอย่างดี โดยเข้าใจหลักการจัดภาพ องค์ประกอบศิลป์ และสร้างจุดเด่นของงาน ทำให้ผู้เรียนที่ได้รับการพัฒนาจากสื่อการสอนมีความชอบตามอารมณ์ความรู้สึก กระตุ้นผู้เรียนให้เกิดความสนุกสนานในการเรียนมากยิ่งขึ้น

2) การวิเคราะห์เปรียบเทียบผลสัมฤทธิ์ก่อนเรียน และหลังเรียน โดยใช้แบบฝึกทักษะการออกแบบเขียนภาพประกอบ ของนักศึกษาชั้นปีที่1 สาขาวิชาศิลปศึกษา มหาวิทยาลัยราชภัฏเลยมีนัยสำคัญทางสถิติที่ระดับ .05 (df= 29 ค่าวิกฤตของ t ที่ระดับ 0.05) ทำให้นักศึกษามีความรู้ความเข้าใจเกี่ยวกับกระบวนการออกแบบในงานทัศนศิลป์ ไม่ว่าจะเป็นการออกแบบภาพวาดในแต่ละประเภท และสามารถเชื่อมโยงไปสู่การประยุกต์ หรือบูรณาการพัฒนาการทำสื่อการสอนวิชาศิลปะได้ดีโดยมีความเข้าใจกระบวนการ แนวคิด และเทคนิคการสร้างสรรคสื่อสามารถนำไปใช้ในการพัฒนาสื่อการสอนและนำไปใช้ในชีวิตประจำวันได้ดี สามารถนำไปใช้ในการสอนนักเรียนในรายวิชาศิลปะของแต่ละระดับชั้นได้ดี เนื่องจากนักศึกษามีกระบวนการคิดและวิธีการออกแบบเพื่อพัฒนาสื่อการสอนในรายวิชาศิลปะได้อย่างเป็นระบบและเข้าใจ เช่น รายวิชาทฤษฎีสี ก็สามารถนำหลักการออกแบบไปพัฒนาสื่อในการสอนเช่น ทำวงจรสี ทำภาพประกอบเรื่องราว เป็นต้น

สรุป/ข้อเสนอแนะ

สรุปผลในการวิจัย ผู้วิจัยได้พัฒนาทักษะการออกแบบเขียนภาพประกอบในงานทัศนศิลป์ ของนักศึกษาสาขาวิชาศิลปศึกษา มหาวิทยาลัยราชภัฏเลย เพื่อใช้เป็นสื่อการสอนในสถานศึกษา โดยกลุ่มเป้าหมาย คือ นักศึกษาสาขาวิชาศิลปศึกษา ชั้นปีที่ 1 จำนวน 30 คน โดยผู้วิจัยได้สรุปผลการวิเคราะห์ประสิทธิภาพก่อนเรียนและหลังเรียน แล้วให้สร้างสรรค์

ออกแบบมาเป็นภาพวาดระบายสีที่ใช้สื่อการเรียนการสอน โดยได้มีการพัฒนาเปรียบเทียบได้ว่าคะแนนทดสอบหลังเรียนมีคะแนนเพิ่มมากขึ้นกว่าก่อนเรียน โดยรูปแบบการใช้สื่อที่แตกต่างกัน โดยสรุปดังนี้

การวิเคราะห์หาประสิทธิภาพของแบบฝึกทักษะการออกแบบเขียนภาพประกอบ ของนักศึกษาชั้นปีที่1 สาขาวิชาศิลปศึกษา มหาวิทยาลัยราชภัฏเลย พบว่า มีค่าประสิทธิภาพระหว่างเรียน ซึ่งสูงกว่าเกณฑ์มาตรฐานที่กำหนดไว้และการวิเคราะห์เปรียบเทียบผลสัมฤทธิ์ก่อนเรียน และหลังเรียน โดยใช้แบบฝึกทักษะการออกแบบเขียนภาพประกอบ ของนักศึกษาชั้นปีที่1 สาขาวิชาศิลปศึกษา มหาวิทยาลัยราชภัฏเลยมีนัยสำคัญทางสถิติที่ระดับ .05 ($df=29$ ค่าวิกฤตของ t ที่ระดับ 0.05)

1. ข้อเสนอแนะในการนำผลการวิจัยไปใช้

ในการวิจัยครั้งนี้จะเห็นได้ว่า การนำความรู้เรื่องการออกแบบมาพัฒนาให้นักศึกษาเกิดกระบวนการรับรู้การสร้างสรรค์การออกแบบจนสามารถพัฒนาสร้างสื่อการเรียนในการจัดการชั้นเรียน ผู้วิจัยได้สร้างเครื่องมือในการทำวิจัยโดยมีการศึกษา สำนวจ และผ่านการตรวจเครื่องมือในการวิจัยจากผู้เชี่ยวชาญ เพื่อความถูกต้อง และให้ได้มาตรฐานจึงสามารถนำมาสร้างชุดแบบฝึกทักษะมาประยุกต์ใช้ในการสอนที่หลากหลายรูปแบบ นักศึกษาสามารถนำมาพัฒนาสื่อการสอนได้ให้กับนักเรียนในช่วงที่กำลังฝึกสอนในสถานศึกษา รวมทั้งมีประโยชน์ต่อการสอนศิลปะ เพราะนักเรียนจะได้รับสื่อการสอนจากภาพประกอบที่มีจุดเด่นและสร้างความเข้าใจในอนาคตได้

กระบวนการพัฒนาเครื่องมือในการสร้างแบบฝึกทักษะทางดานการออกแบบเขียนภาพประกอบและหาผลสัมฤทธิ์ทางการเรียนสามารถนำมาพัฒนาสื่อการสอนให้นักเรียนที่เรียนศิลปะในระหว่างฝึกสอน หรือในอนาคตได้ ซึ่งมีประโยชน์ต่อการพัฒนาการต่างๆ ไม่ว่าจะเป็น จินตนาการ สัญลักษณ์ ภาษา การใช้ท่าทาง ความคิด สมาธิ เป็นต้น ดังนั้น นักศึกษาหรือครูสามารถนำมาประยุกต์เป็นสื่อ เป็นแผนการจัดประสบการณ์ทางด้านการออกแบบในงานศิลปะได้หลายรูปแบบ โดย มีข้อเสนอแนะดังนี้

1) ก่อนจะทำแบบฝึกทักษะ หรือ สื่อการสอนศิลปะครูต้องศึกษาหลักการและ ทฤษฎีการออกแบบให้เข้าใจที่สามารถนำมาสอนและสามารถสร้างสื่อที่เหมาะสมกับวัยให้มากที่สุด

2) ในการใช้ชุดแบบฝึกทักษะ ครูต้องเน้นสื่อและพยายามทำความเข้าใจกับ นักเรียนให้มากเกี่ยวกับการออกแบบเพื่อนำมาสร้างสรรค์เป็นภาพวาดประกอบที่เกิดจาก จินตนาการของนักเรียนและความคิดของนักเรียนได้ รวมทั้งระยะเวลาในการฝึกได้อย่าง เหมาะสม

3) ครูผู้สอนสามารถศึกษาการจัดการเรียนรู้ที่เน้นทักษะรูปแบบและ กระบวนการที่หลากหลายและเน้นผู้เรียนเป็นสำคัญ

4) ผู้สอนต้องวิเคราะห์ประเมินการ และสามารถจัดทำวิจัยในชั้นเรียน เพื่อ แก้ปัญหาที่เกิดขึ้นกับผู้เรียน

2. ข้อเสนอแนะในการวิจัยครั้งต่อไป

1) การวิจัยจากงานวิจัยเรื่องการพัฒนาทักษะการออกแบบเขียน ภาพประกอบในงานทัศนศิลป์ ของนักศึกษาสาขาวิชาศิลปศึกษา มหาวิทยาลัยราชภัฏเลย เพื่อ ใช้เป็นสื่อการสอนในสถานศึกษา ในการพัฒนานักศึกษาที่จะออกแบบในการทำภาพประกอบ สื่อการสอน โดยมีปัจจัยหลักคือ เมื่อนักศึกษาเรียนรู้การออกแบบเขียนภาพประกอบในแต่ละ ประเภทเข้าใจแล้ว นักศึกษาต้องนำทักษะที่ได้จากการออกแบบมาพัฒนาสื่อการสอน หรือนำมาประยุกต์ใช้สื่อการสอนได้ และสื่อการสอนที่พัฒนาต้องให้สอดคล้องกับวิชา กับหน่วยการ เรียนรู้ของแต่ละช่วงชั้นวัยในการเรียนศิลปะสามารถต่อยอดในการทำวิจัยได้

2) ในการออกแบบเขียนภาพประกอบ นักศึกษามีความเข้าใจเรื่อง องค์ประกอบ ทฤษฎีการออกแบบ ประเภทของงานออกแบบ รวมทั้งขั้นตอนในการออกแบบ เพื่อที่จะนำมาออกแบบสร้างสรรค์ผลงานให้มีความเข้าใจและถูกต้องตามหลักการและมี ประสิทธิภาพต่อการนำมาพัฒนาสร้างนวัตกรรมใหม่ๆได้

3) ในการสร้างสรรค์งานศิลปะอุปกรณ์เครื่องมือที่ใช้ในการออกแบบหรือการ สร้างสรรค์ผลงานมีความพร้อมในการสร้างสรรค์งาน เพราะการเรียนศิลปะถ้าขาดเครื่องมือ

อุปกรณ์จะทำให้การฝึกทักษะขาดความพร้อมและแม่นยำในการฝึกปฏิบัติสร้างสรรค์ผลงาน ดังนั้นสามารถนำมาวางแผนออกแบบสื่อการสอนที่หลากหลายได้

4) การออกแบบไม่ว่าจะเป็น 2 มิติ และ 3 มิติ สามารถเรียนรู้เพื่อบูรณาการ กับศาสตร์ทางด้านอื่นๆได้ เพราะศิลปะการออกแบบเป็นศาสตร์แห่งการรับรู้ทางด้านสุนทรียะ และสามารถแก้ปัญหาให้เกิดเป็นกิจกรรมในการเรียนการสอนที่สามารถเสริมสร้างบรรยากาศ ในการเรียนได้

5) ภาพประกอบมีหลายประเภทไม่ว่าจะเป็นการวาดเขียน การวาดภาพ ระบายสี การถ่ายภาพ การพิมพ์ภาพ การสกรีน เป็นต้น ซึ่งทุกๆประเภทสามารถเลือกที่จะใช้ ในการนำมาพัฒนาการออกแบบในการจัดการเรียนการสอน หรือสร้างสรรค์ได้หลากหลาย ตามความเหมาะสมของวัยหรือระดับชั้นในการจัดการเรียนการสอน ผู้สอนสามารถเปิดโอกาส ให้นักเรียนได้มีแนวคิดในการออกแบบได้อย่างหลากหลาย

6) ข้อเสนอแนะในการทำวิจัยต่อไป สามารถทำวิจัยพัฒนาความคิดสร้างสรรค์ ได้ซึ่งอาจจะเปลี่ยนรูปแบบของประเภทในการออกแบบหรือเลือกกรณีศึกษางานออกแบบ ประเภทอื่นนำมาพัฒนาวิจัยโดยคิดชุดแบบฝึกใหม่ๆให้สอดคล้องกับกิจกรรม หรือระดับของ กลุ่มเป้าหมาย ที่สอดคล้องกับวัตถุประสงค์ของการทำวิจัย

เอกสารอ้างอิง

กมล เวียสุวรรณ. (2539). และนิตยา เวียสุวรรณ : แนวคิดการพัฒนาสื่อการเรียนการสอน.

(พิมพ์ครั้งที่ 2). กรุงเทพมหานคร: คอมแพคท์พริ้นท์.

ไพจิตร ทองพันธ์. (2545). การสร้างบทเรียนโปรแกรม วิชาศิลปศึกษา เรื่ององค์ประกอบศิลป์.

กรุงเทพมหานคร: มหาวิทยาลัยศรีนครินทรวิโรฒ ประสานมิตร.

ไทยโรจน์ พวงมณี.(2555). แนวคิดและทฤษฎีสำหรับนักออกแบบ. เลย: มหาวิทยาลัยราชภัฏ
เลย.

_____. (2555). ศิลปะและการออกแบบวิจิตรศิลป์. เลย: มหาวิทยาลัยราชภัฏเลย.

จารุพรรณ ทรัพย์ปรุงง. (2543). การเขียนภาพประกอบ. กรุงเทพมหานคร: คอมแพคท์พริ้นท์.

ฉัตรชัย อรรถปักษ์. (2524). องค์ประกอบศิลปะ. กรุงเทพมหานคร: วิทย์พัฒนา.



- ชัยยงค์ พรหมวงศ์. (2532). ประสิทธิภาพของชุดการสอน : กรุงเทพมหานคร.
- ประเสริฐ พิชยะสุนทร. (2555). ศิลปะและการออกแบบเบื้องต้น. กรุงเทพมหานคร:
สำนักพิมพ์สมัยจำกัด .
- ประสพ ลีเหม็ดภัย. (2541). ทฤษฎีวาดเขียน. กรุงเทพมหานคร: โอเดียนสโตร์ .
- สมศักดิ์ ภูวิภาดาบรรณ. (2554). เทคนิคการส่งเสริมความคิดสร้างสรรค์. กรุงเทพมหานคร:
ไทยวัฒนาพานิช.
- วิรัตน์ พิชญ์ไพบูลย์. (2524). ความเข้าใจในศิลปะ. กรุงเทพมหานคร: ไทยวัฒนาพานิชย์.

การประเมินหลักสูตรศึกษาศาสตรดุษฎีบัณฑิต สาขาวิชาการบริหาร
การศึกษาในยุคดิจิทัล: กรณีศึกษามหาวิทยาลัยมหามกุฏราชวิทยาลัย
วิทยาเขตศรีล้านช้าง*

EVALUATION AND DEVELOPMENT OF DOCTORAL PROGRAM IN
EDUCATIONAL ADMINISTRATION IN THE DIGITAL AGE: A CASE
STUDY OF MAHAMAKUT BUDDHIST UNIVERSITY,
SRILANCHANG CAMPUS

พิมพ์อร สดเอี่ยม¹, บุญช่วย ศิริเกษ² และ ชิชณพงษ์ ศรีจันทร์³

Pim-on Sod-ium¹, Boonchuay Sirikase² and Chissanapong Sonchan³

¹⁻³มหาวิทยาลัยมหามกุฏราชวิทยาลัย วิทยาเขตศรีล้านช้าง

¹⁻³Mahamakut Buddhist University Srilanchang Campus, Thailand

Corresponding Author's Email: Chissanapong.so@mbu.ac.th

บทคัดย่อ

การวิจัยนี้มีวัตถุประสงค์เพื่อ 1) ประเมินหลักสูตรศึกษาศาสตรดุษฎีบัณฑิต สาขาวิชาการบริหารการศึกษา ตามรูปแบบการประเมิน CIPPI Model 2) ศึกษาความคิดเห็นของผู้มีส่วนได้ส่วนเสีย 3) วิเคราะห์จุดแข็ง จุดอ่อน โอกาส และอุปสรรค และ 4) เสนอแนวทางการพัฒนาหลักสูตร ใช้ระเบียบวิธีวิจัยเชิงคุณภาพ เก็บรวบรวมข้อมูลโดยการสัมภาษณ์เชิงลึก การสนทนากลุ่ม การสังเกตการสอน และการวิเคราะห์เอกสาร กลุ่มผู้ให้ข้อมูลประกอบด้วย ผู้บริหาร อาจารย์ นักศึกษาปัจจุบัน ศิษย์เก่า และผู้ใช้บัณฑิต วิเคราะห์ข้อมูลด้วยการวิเคราะห์เนื้อหาและการวิเคราะห์แก่นสาระ

ผลการวิจัยพบว่า 1) หลักสูตรมีความสอดคล้องกับบริบทและพันธกิจของมหาวิทยาลัย มีการบูรณาการเทคโนโลยีดิจิทัลและหลักพุทธธรรม ส่งผลให้บัณฑิตมีคุณภาพตามมาตรฐานวิชาชีพและสร้างผลกระทบเชิงบวกต่อการพัฒนาการศึกษา 2) ผู้มีส่วนได้ส่วนเสียมีความพึงพอใจต่อการจัดการเรียนการสอนแบบผสมผสานและการ

* Received 25 October 2024; Revised 8 November 2024; Accepted 23 December 2024



ประยุกต์ใช้เทคโนโลยี 3) หลักสูตรมีจุดแข็งด้านการบูรณาการหลักพุทธธรรมและระบบการเรียนการสอนที่ยืดหยุ่น แต่ต้องพัฒนาด้านโครงสร้างพื้นฐานดิจิทัลและทักษะบุคลากร 4) แนวทางการพัฒนาควรเน้นการปรับปรุงรายวิชาให้ทันสมัย พัฒนาทักษะผู้นำยุคดิจิทัล และเสริมสร้างความร่วมมือกับหน่วยงานทางการศึกษา

คำสำคัญ: การประเมินหลักสูตร, การบริหารการศึกษา, ยุคดิจิทัล

Abstract

The objectives of this research were to: 1) evaluate the Doctor of Education Program in Educational Administration using CIPPI Model, 2) study stakeholders' opinions, 3) analyze strengths, weaknesses, opportunities, and threats, and 4) propose guidelines for program development. This qualitative research employed in-depth interviews, focus group discussions, classroom observations, and document analysis. Key informants included administrators, lecturers, current students, alumni, and employers. Data were analyzed using content analysis and thematic analysis.

The findings revealed that: 1) The program aligned with the university's context and mission, integrated digital technology and Buddhist principles, resulting in graduates meeting professional standards and creating positive impacts on educational development; 2) Stakeholders were satisfied with blended learning management and technology application; 3) The program's strengths included Buddhist principles integration and flexible teaching system, but digital infrastructure and personnel skills needed improvement; 4) Development guidelines should emphasize curriculum modernization, digital leadership skills development, and strengthening cooperation with educational institutions.

Keywords: Curriculum Evaluation, Educational Administration, Digital Age

บทนำ

การศึกษาในยุคดิจิทัลเผชิญกับการเปลี่ยนแปลงอย่างรวดเร็วและท้าทาย ทั้งในด้านเทคโนโลยี สังคม และวัฒนธรรม (World Economic Forum, 2020) การพัฒนาผู้บริหารการศึกษาที่มีความรู้ความสามารถและมีคุณธรรมจริยธรรมจึงมีความสำคัญอย่างยิ่งต่อการยกระดับคุณภาพการศึกษาของประเทศ (สุวิมล ว่องวาณิช, 2558) มหาวิทยาลัยมหามกุฏราชวิทยาลัย ในฐานะสถาบันการศึกษาที่มีประวัติอันยาวนานในการจัดการศึกษาพระพุทธศาสนา และศาสตร์สมัยใหม่ ได้ตระหนักถึงความสำคัญของการพัฒนาผู้บริหารการศึกษาที่มีทั้งความรู้และคุณธรรม

วิทยาเขตศรีล้านช้าง จังหวัดเลย เป็นหนึ่งในวิทยาเขตที่มีบทบาทสำคัญในการขยายโอกาสทางการศึกษาในภาคตะวันออกเฉียงเหนือ โดยเฉพาะการผลิตบัณฑิตระดับสูงด้านการบริหารการศึกษา (มหาวิทยาลัยมหามกุฏราชวิทยาลัย, 2567) หลักสูตรศึกษาศาสตรดุษฎีบัณฑิต สาขาวิชาการบริหารการศึกษา เป็นหลักสูตรที่มุ่งผลิตผู้บริหารการศึกษาที่มีความรู้ความสามารถและคุณธรรมจริยธรรม เพื่อตอบสนองความต้องการของสังคมและการพัฒนาการศึกษาในระดับท้องถิ่นและระดับชาติ

การประเมินหลักสูตรเป็นกระบวนการสำคัญในการพัฒนาคุณภาพการศึกษา ช่วยให้สถาบันการศึกษาสามารถปรับปรุงและพัฒนาหลักสูตรให้มีประสิทธิภาพ ทันสมัย และสอดคล้องกับความต้องการของผู้เรียนและตลาดแรงงาน (Stufflebeam & Coryn, 2014) นักการศึกษาและนักวิจัยหลายท่านได้เสนอแนวคิดและรูปแบบการประเมินหลักสูตรที่สอดคล้องกับบริบทปัจจุบัน เช่น Tyler (1949) ได้เสนอแนวคิดการประเมินหลักสูตรโดยเน้นการพิจารณาวัตถุประสงค์ของหลักสูตรเป็นหลัก Scriven (1967) ได้นำเสนอแนวคิดการประเมินแบบไม่อิงวัตถุประสงค์ และ ศาสตราจารย์ ดร.ชัยยงค์ พรหมวงศ์ (2556) ได้พัฒนารูปแบบการประเมิน CIPPI Model ซึ่งเพิ่มมิติด้านผลกระทบ (Impact) เข้าไปในการประเมิน

งานวิจัยนี้จึงมุ่งประเมินหลักสูตรศึกษาศาสตรดุษฎีบัณฑิต สาขาวิชาการบริหารการศึกษา โดยใช้รูปแบบการประเมิน CIPPI Model เพื่อศึกษาทั้งในด้านบริบท ปัจจัยนำเข้า กระบวนการ ผลผลิต และผลกระทบของหลักสูตร ผลการวิจัยจะเป็นประโยชน์ต่อการพัฒนาหลักสูตรให้มีคุณภาพและตอบสนองต่อความต้องการในการพัฒนาผู้บริหารการศึกษายุคดิจิทัล

วัตถุประสงค์ของการวิจัย

1. เพื่อประเมินหลักสูตรศึกษาศาสตรดุษฎีบัณฑิต สาขาวิชาการบริหารการศึกษา มหาวิทยาลัยมหามกุฏราชวิทยาลัย วิทยาเขตศรีล้านช้าง ในด้านบริบท ปัจจัยนำเข้า กระบวนการ ผลผลิต และผลกระทบ ตามรูปแบบการประเมิน CIPPI Model
2. เพื่อศึกษาความคิดเห็นของผู้มีส่วนได้ส่วนเสียต่อหลักสูตรศึกษาศาสตรดุษฎีบัณฑิต สาขาวิชาการบริหารการศึกษา ในบริบทของการศึกษายุคดิจิทัล
3. เพื่อวิเคราะห์จุดแข็ง จุดอ่อน โอกาส และอุปสรรคของหลักสูตรศึกษาศาสตรดุษฎีบัณฑิต สาขาวิชาการบริหารการศึกษา ในการตอบสนองต่อความต้องการของสังคมและการเปลี่ยนแปลงในยุคดิจิทัล
4. เพื่อเสนอแนวทางในการพัฒนาและปรับปรุงหลักสูตรศึกษาศาสตรดุษฎีบัณฑิต สาขาวิชาการบริหารการศึกษา ให้มีความทันสมัยและสอดคล้องกับความต้องการของผู้เรียน และตลาดแรงงานในยุคดิจิทัล

วิธีดำเนินการวิจัย

การวิจัยนี้ใช้ระเบียบวิธีวิจัยเชิงคุณภาพ (Qualitative Research) โดยใช้กรณีศึกษา (Case Study) เป็นยุทธวิธีหลักในการวิจัย ตามแนวคิดของ Yin (2018) ที่เสนอว่ากรณีศึกษาเหมาะสมกับการศึกษาปรากฏการณ์ในบริบทจริงอย่างลึกซึ้ง การวิจัยนี้มุ่งศึกษาการดำเนินงานของหลักสูตรศึกษาศาสตรดุษฎีบัณฑิต สาขาวิชาการบริหารการศึกษา มหาวิทยาลัยมหามกุฏราชวิทยาลัย วิทยาเขตศรีล้านช้าง ซึ่งเป็นกรณีศึกษาที่มีลักษณะเฉพาะในการบูรณาการหลักพุทธธรรมกับการบริหารการศึกษสมัยใหม่

ผู้ให้ข้อมูลสำคัญ

การเลือกผู้ให้ข้อมูลสำคัญใช้การเลือกแบบเจาะจง (Purposive Sampling) ตามเกณฑ์ที่กำหนด ประกอบด้วย:

1. **ผู้บริหารมหาวิทยาลัย** จำนวน 5 ท่าน ได้แก่ รองอธิการบดี ผู้อำนวยการวิทยาลัย คณบดีคณะศึกษาศาสตร์ ประธานหลักสูตร และผู้ช่วยอธิการบดี โดยมีเกณฑ์การคัดเลือก คือ มีประสบการณ์บริหารไม่น้อยกว่า 5 ปี และมีส่วนเกี่ยวข้องกับการบริหารหลักสูตร
2. **อาจารย์ประจำหลักสูตร** จำนวน 5 ท่าน ได้แก่ อาจารย์ผู้รับผิดชอบหลักสูตร จำนวน 2 คน อาจารย์ผู้สอน จำนวน 2 คนและอาจารย์ที่ปรึกษาวิทยานิพนธ์ จำนวน 1 คน

โดยมีเกณฑ์การคัดเลือกคือ มีคุณวุฒิปริญญาเอกด้านการบริหารการศึกษา และมีประสบการณ์สอนในหลักสูตรไม่น้อยกว่า 3 ปี

3. นักศึกษาปัจจุบัน จำนวน 30 ท่าน ได้แก่ ชั้นปีที่ 1 จำนวน 3 คน ชั้นปีที่ 2 จำนวน 12 คน ชั้นปีที่ 3 จำนวน 10 คน ชั้นปีที่ 4 จำนวน 3 คน และชั้นปีที่ 5 จำนวน 2 คน โดยใช้เกณฑ์การคัดเลือกคือ เป็นนักศึกษาที่มีผลการเรียนดี และมีประสบการณ์ในการบริหารการศึกษา

4. ศิษย์เก่า จำนวน 9 คน โดยมีเกณฑ์การคัดเลือกคือ สำเร็จการศึกษาในช่วง 5 ปีที่ผ่านมา และปัจจุบันดำรงตำแหน่งผู้บริหารสถานศึกษาหรือหน่วยงานทางการศึกษา

5. ผู้ใช้บัณฑิต จำนวน 9 คน มีเกณฑ์การคัดเลือกคือ เป็นผู้บังคับบัญชาของบัณฑิตที่สำเร็จการศึกษาไปแล้วอย่างน้อย 1 ปี

6. ผู้เชี่ยวชาญ จำนวน 5 คน ประกอบด้วยผู้เชี่ยวชาญด้านการบริหารการศึกษา จำนวน 2 คน ผู้เชี่ยวชาญด้านเทคโนโลยีการศึกษา จำนวน 2 คน และผู้เชี่ยวชาญด้านการพัฒนาหลักสูตร จำนวน 1 คน มีเกณฑ์การคัดเลือกคือ มีประสบการณ์ในสาขาที่เกี่ยวข้องไม่น้อยกว่า 10 ปี และมีผลงานทางวิชาการที่ได้รับการยอมรับ

เครื่องมือที่ใช้ในการวิจัย

การวิจัยครั้งนี้ใช้เครื่องมือในการเก็บรวบรวมข้อมูล 4 ประเภท ได้แก่ แนวคำถามสัมภาษณ์เชิงลึก แนวทางการสนทนากลุ่ม แบบสังเกตการสอน และแบบวิเคราะห์เอกสาร โดยมีกระบวนการสร้างและพัฒนาเครื่องมืออย่างเป็นระบบ

1. แบบสอบถามกึ่งโครงสร้าง (Semi-structured Interview)

พัฒนาขึ้นตามกรอบ CIPPI Model และผ่านการตรวจสอบคุณภาพโดยผู้เชี่ยวชาญ 5 ท่าน ประกอบด้วยประเด็นหลัก 1) การประเมินบริบท (Context) 2) การประเมินปัจจัยนำเข้า (Input) 3) การประเมินกระบวนการ (Process) 4) การประเมินผลผลิต (Product) 5) การประเมินผลกระทบ (Impact)

2. แบบสนทนากลุ่ม (Focus Group Discussion) ออกแบบให้เหมาะสมกับแต่ละกลุ่มผู้ให้ข้อมูล โดยครอบคลุมประเด็น 1) ประสบการณ์การเรียนในหลักสูตร 2) การพัฒนาทักษะและสมรรถนะ 3) การนำความรู้ไปประยุกต์ใช้ 4) ข้อเสนอแนะในการพัฒนาหลักสูตร

3. แบบสังเกตการจัดการเรียนการสอน (Classroom Observation Form) พัฒนาขึ้นตามแนวคิด TPACK (Technological Pedagogical Content Knowledge) ของ

Mishra และ Koehler (2006) ประกอบด้วยประเด็นการสังเกต 1) วิธีการสอนและการจัดกิจกรรมการเรียนรู้ 2) การใช้เทคโนโลยีในการเรียนการสอน 3) การมีส่วนร่วมของผู้เรียน 4) การบูรณาการหลักพุทธธรรมในการสอน 5) บรรยากาศการเรียนการสอน

4. แบบวิเคราะห์เอกสาร (Document Analysis Form) ออกแบบตามกรอบการประกันคุณภาพการศึกษาระดับอุดมศึกษา เพื่อวิเคราะห์เอกสารที่เกี่ยวข้อง 1) หลักสูตร (มคอ. 2) 2) รายละเอียดรายวิชา (มคอ.3) 3) รายงานผลการดำเนินงานของรายวิชา (มคอ.5) 4) รายงานการประเมินตนเอง (SAR) 5) วิทยานิพนธ์และผลงานวิจัยของนักศึกษา 6) เอกสารนโยบายและแผนยุทธศาสตร์ที่เกี่ยวข้อง

การสร้างและหาคุณภาพของเครื่องมือ

การวิจัยครั้งนี้ใช้เครื่องมือในการเก็บรวบรวมข้อมูล 4 ประเภท ได้แก่ แบบสัมภาษณ์ กึ่งโครงสร้าง แบบสนทนากลุ่ม แบบสังเกตการสอน และแบบวิเคราะห์เอกสาร โดยมีกระบวนการสร้างและพัฒนาเครื่องมือดังนี้

1. แบบสัมภาษณ์กึ่งโครงสร้าง พัฒนาขึ้นตามกรอบ CIPPI Model โดยศึกษาแนวคิด ทฤษฎีที่เกี่ยวข้อง กำหนดประเด็นการสัมภาษณ์ครอบคลุม 5 ด้าน ได้แก่ บริบท ปัจจัยนำเข้า กระบวนการ ผลผลิต และผลกระทบ สร้างแบบสัมภาษณ์ ตรวจสอบคุณภาพโดยผู้เชี่ยวชาญ ทดลองใช้ และปรับปรุงจนได้ฉบับสมบูรณ์

2. แบบสนทนากลุ่ม พัฒนาขึ้นโดยศึกษาหลักการและเทคนิคการจัดสนทนากลุ่ม กำหนดประเด็นการสนทนาให้สอดคล้องกับวัตถุประสงค์การวิจัย สร้างแนวคำถามแยกตามกลุ่มผู้ให้ข้อมูล ตรวจสอบคุณภาพ ทดลองใช้ และปรับปรุงจนได้ฉบับสมบูรณ์

3. แบบสังเกตการจัดการเรียนการสอน พัฒนาตามแนวคิด TPACK ครอบคลุมประเด็นการสังเกต 5 ด้าน ได้แก่ วิธีการสอน การใช้เทคโนโลยี การมีส่วนร่วมของผู้เรียน การบูรณาการหลักพุทธธรรม และบรรยากาศการเรียนการสอน สร้างแบบสังเกต ตรวจสอบคุณภาพ ทดลองใช้ และปรับปรุงจนได้ฉบับสมบูรณ์

4. แบบวิเคราะห์เอกสาร พัฒนาตามกรอบการประกันคุณภาพการศึกษาระดับอุดมศึกษา ครอบคลุมการวิเคราะห์เอกสาร มคอ.2, มคอ.3, มคอ.5, SAR วิทยานิพนธ์ และผลงานวิจัย รวมถึงเอกสารนโยบายที่เกี่ยวข้อง สร้างแบบวิเคราะห์ ตรวจสอบคุณภาพ ทดลองใช้ และปรับปรุงจนได้ฉบับสมบูรณ์

การตรวจสอบคุณภาพเครื่องมือดำเนินการโดยผู้เชี่ยวชาญ 5 ท่าน ประกอบด้วยผู้เชี่ยวชาญด้านการบริหารการศึกษา 2 ท่าน ด้านเทคโนโลยีการศึกษา 2 ท่าน และด้านการ

พัฒนาหลักสูตร 1 ท่าน พิจารณาความตรงเชิงเนื้อหา ความชัดเจนของภาษา และความเหมาะสมของเครื่องมือ ผลการตรวจสอบพบว่าเครื่องมือทุกชุดมีค่าดัชนีความสอดคล้อง (IOC) อยู่ระหว่าง 0.80-1.00 แสดงว่ามีความตรงเชิงเนื้อหาในระดับสูงและสามารถนำไปใช้ในการเก็บรวบรวมข้อมูลได้

การเก็บรวบรวมข้อมูล

คณะผู้วิจัยดำเนินการอย่างเป็นระบบ เริ่มจากการขออนุญาตเก็บข้อมูลอย่างเป็นทางการจากมหาวิทยาลัยมหามกุฏราชวิทยาลัย วิทยาเขตศรีล้านช้าง และประสานงานกับผู้ประสานงานหลักสูตรเพื่อขอข้อมูลและการนัดหมายผู้ให้ข้อมูลสำคัญ โดยจัดส่งประเด็นคำถามให้ผู้ให้ข้อมูลพิจารณาล่วงหน้า พร้อมทั้งจัดเตรียมเครื่องมือและอุปกรณ์ในการเก็บข้อมูลให้พร้อม

การดำเนินการเก็บข้อมูลแบ่งเป็น 4 วิธีหลัก วิธีแรกคือการสัมภาษณ์เชิงลึกกับผู้บริหาร 5 คน อาจารย์ 5 คน และผู้ใช้บัณฑิต 9 คน โดยดำเนินการสัมภาษณ์ที่สำนักงานของผู้ให้สัมภาษณ์หรือห้องประชุมคณะ มีการบันทึกเสียงและจดบันทึกประเด็นสำคัญระหว่างการสัมภาษณ์ สำหรับผู้ให้บัณฑิตบางท่านที่ไม่สะดวกในการพบตัว ได้จัดการสัมภาษณ์ผ่านระบบออนไลน์

วิธีที่สองคือการสนทนากลุ่ม แบ่งเป็นการสนทนากลุ่มกับนักศึกษาปัจจุบัน 3 กลุ่ม กลุ่มละ 10 คน จัดที่ห้องประชุมคณะ และการสนทนากลุ่มกับศิษย์เก่า 1 กลุ่ม จำนวน 9 คน จัดผ่านระบบ Zoom ทุกการสนทนากลุ่มมีผู้ดำเนินการสนทนาและผู้จดบันทึก พร้อมทั้งบันทึกวิดีโอและเสียงการสนทนา

วิธีที่สามคือการสังเกตการสอน ดำเนินการสังเกตการเรียนการสอนใน 3 รายวิชา บัณฑิต รายวิชาละ 2 ครั้ง ครั้งละ 3 ชั่วโมง ใช้แบบสังเกตที่พัฒนาขึ้นในการบันทึกข้อมูล และมีการถ่ายภาพบรรยากาศการเรียนการสอนโดยได้รับอนุญาตจากผู้สอนและผู้เรียน

วิธีที่สี่คือการวิเคราะห์เอกสาร รวบรวมและวิเคราะห์เอกสารที่เกี่ยวข้อง ได้แก่ เอกสารหลักสูตร รายละเอียดรายวิชา รายงานผลการดำเนินงาน รายงานการประเมินตนเอง และผลงานวิจัยของนักศึกษา

การจัดการข้อมูลดำเนินการอย่างเป็นระบบ โดยถอดเทปการสัมภาษณ์และสนทนากลุ่มแบบคำต่อคำ จัดหมวดหมู่ข้อมูลตามประเด็นการศึกษา และบันทึกในระบบฐานข้อมูล

ดิจิทัลพร้อมสำรองข้อมูลในหลายรูปแบบ มีการตรวจสอบความถูกต้องของการถอดเทปและส่งให้ผู้ให้ข้อมูลตรวจสอบความถูกต้อง

การวิเคราะห์ข้อมูล

การวิจัยนี้ใช้การวิเคราะห์ข้อมูลเชิงคุณภาพ ซึ่งดำเนินการควบคู่กับการเก็บรวบรวมข้อมูล เริ่มจากการจัดระเบียบข้อมูลโดยการถอดเทปแบบคำต่อคำจากการสัมภาษณ์และสนทนากลุ่ม จัดทำบันทึกภาคสนามจากการสังเกตการสอน รวบรวมและจัดหมวดหมู่เอกสารที่เกี่ยวข้อง และตรวจสอบความถูกต้องโดยผู้ให้ข้อมูล จากนั้นวิเคราะห์เนื้อหาโดยกำหนดหน่วยวิเคราะห์ตามกรอบ CIPPI Model ให้รหัสข้อมูล จัดกลุ่ม และเชื่อมโยงความสัมพันธ์ ควบคู่กับการวิเคราะห์แก่นสาระเพื่อระบุประเด็นหลักและสร้างข้อสรุปที่เชื่อมโยงกับวัตถุประสงค์การวิจัย

การตรวจสอบความน่าเชื่อถือของข้อมูลใช้การตรวจสอบสามเส้าทั้งด้านข้อมูล วิธีการและผู้วิจัย รวมถึงการตรวจสอบโดยผู้ให้ข้อมูลและผู้เชี่ยวชาญ สำหรับการนำเสนอผลการวิเคราะห์ใช้การพรรณนาวิเคราะห์ตามกรอบ CIPPI Model นำเสนอแผนภาพความสัมพันธ์และยกตัวอย่างคำพูดเพื่อสนับสนุนข้อค้นพบ การวิเคราะห์ข้อมูลดำเนินการอย่างเป็นระบบและต่อเนื่อง มีการบันทึกแนวคิดระหว่างวิเคราะห์ เพื่อนำไปสู่การประเมินและพัฒนาหลักสูตรที่สอดคล้องกับบริบทยุคดิจิทัล

ผลการวิจัย

1. ผลการประเมินหลักสูตรศึกษาศาสตรดุษฎีบัณฑิต สาขาวิชาการบริหารการศึกษามหาวิทยาลัยมหามกุฏราชวิทยาลัย วิทยาเขตศรีล้านช้าง

จากการวิเคราะห์เอกสารและการสัมภาษณ์ผู้มีส่วนได้ส่วนเสีย พบว่าหลักสูตรมีการปรับตัวเพื่อรองรับการเปลี่ยนแปลงในยุคดิจิทัล โดยมีการบูรณาการเทคโนโลยีดิจิทัลในการจัดการเรียนการสอน การวิจัย และการบริหารจัดการ หลักสูตรมีความสอดคล้องกับพันธกิจของมหาวิทยาลัยในการผลิตบัณฑิตที่มีความรู้คู่คุณธรรม และตอบสนองต่อการพัฒนาการศึกษาในพื้นที่ภาคตะวันออกเฉียงเหนือ

ผลการวิจัยนำเสนอตามกรอบการประเมิน CIPPI Model ดังนี้

1. ผลการประเมินด้านบริบท (Context)

1.1 ความสอดคล้องกับนโยบายและพันธกิจ หลักสูตรมีความสอดคล้องกับแผนการศึกษาแห่งชาติ พ.ศ. 2560-2579 สอดคล้องกับพันธกิจของมหาวิทยาลัยในการผลิตบัณฑิตที่มีความรู้คู่คุณธรรม ตอบสนองยุทธศาสตร์การพัฒนาประเทศด้านการศึกษาดังที่ รองอธิการบดี กล่าวว่า

“รองอธิการบดี กล่าวว่า

“หลักสูตรของเราได้รับการออกแบบให้สอดคล้องกับพันธกิจของมหาวิทยาลัยในการผลิตบัณฑิตที่มีความรู้คู่คุณธรรม เรามุ่งเน้นการพัฒนาผู้บริหารการศึกษาที่มีวิสัยทัศน์กว้างไกล เข้าใจการเปลี่ยนแปลงของสังคมและเทคโนโลยี”

1.2 การตอบสนองความต้องการของตลาดแรงงาน ผู้ใช้บัณฑิตมีความพึงพอใจต่อสมรรถนะของบัณฑิต บัณฑิตสามารถนำความรู้ไปประยุกต์ใช้ในการบริหารสถานศึกษา และมีความต้องการผู้บริหารที่มีทักษะด้านเทคโนโลยีดิจิทัลเพิ่มขึ้น

1.3 การรองรับการเปลี่ยนแปลงในยุคดิจิทัล มีการปรับปรุงเนื้อหาให้ทันสมัย และสอดคล้องกับการเปลี่ยนแปลง มีการบูรณาการเทคโนโลยีในการจัดการเรียนการสอน และต้องการพัฒนาทักษะดิจิทัลให้มากขึ้น

2. ผลการประเมินด้านปัจจัยนำเข้า (Input)

2.1 คุณภาพของอาจารย์ อาจารย์มีคุณวุฒิตรงสาขาและมีตำแหน่งทางวิชาการที่เหมาะสม มีผลงานวิจัยและผลงานทางวิชาการอย่างต่อเนื่อง และมีประสบการณ์ในการบริหารการศึกษาทั้งภาคทฤษฎีและปฏิบัติ

ประธานหลักสูตร กล่าวว่า

“อาจารย์ในหลักสูตรของเราไม่เพียงแต่มีคุณวุฒิและตำแหน่งทางวิชาการที่เหมาะสม แต่ยังมีประสบการณ์ตรงในการบริหารการศึกษา ทำให้สามารถถ่ายทอดทั้งทฤษฎีและประสบการณ์จริงให้กับนักศึกษาได้”

2.2 โครงสร้างและเนื้อหาหลักสูตร มีการจัดโครงสร้างรายวิชาที่ครอบคลุมองค์ความรู้ด้านการบริหารการศึกษา มีการบูรณาการหลักพุทธธรรมกับการบริหารการศึกษารูปแบบเป็นระบบ และมีรายวิชาที่เน้นการพัฒนาทักษะการวิจัยและนวัตกรรม การวิเคราะห์เอกสารหลักสูตร (มคอ.2) พบว่า

"หลักสูตรมีการกำหนดรายวิชาที่ครอบคลุมมาตรฐานความรู้ตามที่คุรุสภากำหนด และมีการเพิ่มรายวิชาที่เน้นการบูรณาการหลักพุทธธรรมกับการบริหารการศึกษา เช่น วิชาภาวะผู้นำเชิงพุทธในการบริหารการศึกษา"

2.3 ทรัพยากรสนับสนุนการเรียนรู้ มีห้องเรียนและอุปกรณ์ที่ทันสมัย มีระบบเทคโนโลยีสารสนเทศที่รองรับการเรียนการสอน และมีฐานข้อมูลวิชาการและห้องสมุดที่เพียงพอ

3. ผลการประเมินด้านกระบวนการ (Process)

3.1 การจัดการเรียนการสอน ใช้วิธีการสอนที่หลากหลาย เน้นผู้เรียนเป็นสำคัญ มีการบูรณาการการวิจัยกับการเรียนการสอน และมีการใช้เทคโนโลยีในการจัดการเรียนการสอนดังที่ อาจารย์ประจำหลักสูตร อธิบายว่า "เราใช้วิธีการสอนที่หลากหลาย ทั้งการบรรยาย การอภิปราย กรณีศึกษา และการทำโครงการวิจัย นอกจากนี้ยังใช้เทคโนโลยีต่างๆ เช่น Microsoft Teams Google Classroom และ Zoom ในการจัดการเรียนการสอน"

3.2 การพัฒนาทักษะการวิจัย มีระบบพี่เลี้ยงในการให้คำปรึกษาวิทยานิพนธ์ จัดอบรมเชิงปฏิบัติการด้านการวิจัยอย่างต่อเนื่อง และสนับสนุนการตีพิมพ์เผยแพร่ผลงานวิจัย

3.3 การพัฒนาภาวะผู้นำ จัดกิจกรรมเสริมหลักสูตรด้านภาวะผู้นำ เน้นการฝึกปฏิบัติในสถานการณ์จริง และมีการศึกษาดูงานในสถานศึกษาที่มีแนวปฏิบัติที่ดี

4. ผลการประเมินด้านผลผลิต (Product)

4.1 คุณภาพบัณฑิต บัณฑิตมีความรู้และทักษะตามมาตรฐานวิชาชีพ มีความสามารถในการประยุกต์ใช้หลักพุทธธรรมในการบริหาร และมีทักษะการวิจัยและการสร้างนวัตกรรมดังที่ บัณฑิต กล่าวว่า "ความรู้และทักษะที่ได้รับจากหลักสูตรสามารถนำไปประยุกต์ใช้ในการบริหารสถานศึกษาได้จริง โดยเฉพาะการใช้หลักพุทธธรรมในการบริหารจัดการและการพัฒนานวัตกรรมทางการศึกษา"

4.2 ผลงานวิชาการของนักศึกษา มีการตีพิมพ์ผลงานในวารสารที่มีคุณภาพ ผลงานวิจัยสามารถนำไปใช้ประโยชน์ได้จริง และมีการสร้างนวัตกรรมทางการบริหารการศึกษา

5. ผลการประเมินด้านผลกระทบ (Impact)

5.1 ผลกระทบต่อการพัฒนาการศึกษา บัณฑิตมีส่วนสำคัญในการพัฒนา นโยบายการศึกษาระดับท้องถิ่นและระดับชาติ เกิดนวัตกรรมการบริหารการศึกษาที่เป็นแบบอย่างที่ดี และมีการยกระดับคุณภาพการศึกษาในพื้นที่ที่ตั้งที่บัณฑิต ยกตัวอย่างผลกระทบที่เกิดขึ้น "ผมได้นำความรู้จากหลักสูตรไปพัฒนาระบบการประกันคุณภาพการศึกษาในเขตพื้นที่

การศึกษา ส่งผลให้โรงเรียนในเขตมีผลการประเมินที่ดีขึ้นอย่างเป็นรูปธรรม และได้รับการยอมรับให้เป็นต้นแบบสำหรับเขตพื้นที่การศึกษาอื่น"

5.2 การสร้างเครือข่ายความร่วมมือ เกิดเครือข่ายผู้บริหารการศึกษาที่เข้มแข็ง มีการแลกเปลี่ยนเรียนรู้และพัฒนางานวิชาชีพพร้อมกัน และเกิดความร่วมมือในการพัฒนาการศึกษา ระหว่างหน่วยงานดังที่ บัณฑิต กล่าวว่า "เครือข่ายศิษย์เก่าของหลักสูตรมีความเข้มแข็ง มีการแลกเปลี่ยนความรู้และประสบการณ์อย่างต่อเนื่อง ทำให้เกิดความร่วมมือในการพัฒนา การศึกษาระหว่างโรงเรียนและหน่วยงานต่างๆ"

5.3 การพัฒนานวัตกรรมทางการศึกษา มีการพัฒนานวัตกรรมการบริหาร การศึกษาที่เหมาะสมกับบริบท เกิดการต่อยอดและขยายผลนวัตกรรม และมีการเผยแพร่ นวัตกรรมสู่วงวิชาการและสังคม

2. ความคิดเห็นของผู้มีส่วนได้ส่วนเสีย

ผู้บริหารและอาจารย์ เห็นว่าหลักสูตรมีจุดเด่นในการผสมผสานหลักสูตรธรรมกับ การบริหารการศึกษสมัยใหม่ และมีการปรับตัวเพื่อรองรับการเปลี่ยนแปลงทางเทคโนโลยี

นักศึกษาปัจจุบัน พึงพอใจกับระบบการเรียนการสอนแบบผสมผสาน (Blended Learning) และ การใช้เทคโนโลยีดิจิทัลในการเรียนรู้

ศิษย์เก่า เห็นว่าความรู้และทักษะด้านดิจิทัลที่ได้รับสามารถนำไปประยุกต์ใช้ในการ บริหารสถานศึกษาได้อย่างมีประสิทธิภาพ

ผู้ใช้บัณฑิต พึงพอใจกับความสามารถในการประยุกต์ใช้เทคโนโลยีดิจิทัลในการ บริหารการศึกษาของบัณฑิต

3. ผลการวิเคราะห์จุดแข็ง จุดอ่อน โอกาส และอุปสรรคของหลักสูตร พบว่า หลักสูตรมีจุดแข็งที่สำคัญคือการบูรณาการหลักสูตรธรรมกับการบริหารการศึกษสมัยใหม่ มี ระบบการเรียนการสอนแบบผสมผสานที่ยืดหยุ่น และมีเครือข่ายความร่วมมือกับสถานศึกษา ในภูมิภาค อย่างไรก็ตาม ยังพบจุดอ่อนที่ต้องพัฒนาคือโครงสร้างพื้นฐานด้านดิจิทัล การพัฒนา ทักษะด้านดิจิทัลของบุคลากร และการผลิตงานวิจัยด้านนวัตกรรมการบริหารการศึกษาที่ยังมี จำนวนจำกัด ในด้านโอกาส พบว่านโยบายการพัฒนาการศึกษาในยุคดิจิทัลของประเทศ ความ ต้องการผู้บริหารการศึกษาที่มีทักษะด้านดิจิทัลในภูมิภาค และโอกาสในการขยายความร่วมมือ กับเครือข่ายมหาวิทยาลัยสงฆ์เป็นปัจจัยสนับสนุนที่สำคัญ ส่วนอุปสรรคที่ต้องคำนึงถึงคือการ

เปลี่ยนแปลงทางเทคโนโลยีที่รวดเร็ว ข้อจำกัดด้านงบประมาณในการพัฒนาโครงสร้างพื้นฐานดิจิทัล และการแข่งขันจากสถาบันการศึกษาอื่นในภูมิภาค

4. แนวทางการพัฒนาหลักสูตรที่สำคัญประกอบด้วย การพัฒนาด้านวิชาการโดยเน้นการปรับปรุงรายวิชาให้สอดคล้องกับการบริหารการศึกษาในยุคดิจิทัล การสร้างนวัตกรรมการเรียนรู้ที่ผสมผสานเทคโนโลยีกับหลักพุทธธรรม และการพัฒนาระบบการจัดการเรียนรู้ออนไลน์ที่มีคุณภาพ ด้านการพัฒนาผู้เรียนควรเน้นการเสริมสร้างทักษะการเป็นผู้นำการเปลี่ยนแปลงในยุคดิจิทัล การพัฒนาความสามารถในการใช้เทคโนโลยีเพื่อการบริหารการศึกษา และการส่งเสริมการวิจัยด้านนวัตกรรมการบริหารการศึกษา สำหรับด้านการบริหารจัดการควรให้ความสำคัญกับการพัฒนาโครงสร้างพื้นฐานด้านดิจิทัล การพัฒนาระบบสนับสนุนการเรียนรู้ดิจิทัล และการสร้างเครือข่ายความร่วมมือกับหน่วยงานทางการศึกษาในภูมิภาค

ผลการวิจัยนี้สะท้อนให้เห็นถึงความพร้อมและความท้าทายของหลักสูตรในการผลิตผู้บริหารการศึกษาที่มีความสามารถในการบริหารจัดการในยุคดิจิทัล โดยคงไว้ซึ่งอัตลักษณ์ของมหาวิทยาลัยสงฆ์ในการบูรณาการหลักพุทธธรรมกับศาสตร์สมัยใหม่ พร้อมทั้งเสนอแนวทางการพัฒนาที่สอดคล้องกับบริบทของวิทยาเขตศรีล้านช้างและความต้องการของภูมิภาค ซึ่งจะเป็นประโยชน์ต่อการพัฒนาหลักสูตรให้มีความเข้มแข็งและตอบสนองต่อการเปลี่ยนแปลงในยุคดิจิทัลได้อย่างมีประสิทธิภาพ

อภิปรายผล

1. ผลการประเมินหลักสูตรตามกรอบ CIPPI Model

1.1 ด้านบริบท พบว่าหลักสูตรมีความสอดคล้องกับแผนการศึกษาแห่งชาติและพันธกิจของมหาวิทยาลัยในการผลิตบัณฑิตที่มีความรู้คู่คุณธรรม สอดคล้องกับแนวคิดของ Stufflebeam & Coryn (2014) ที่เน้นว่าการประเมินหลักสูตรต้องพิจารณาความสอดคล้องกับบริบทและความต้องการของสังคม นอกจากนี้ยังพบว่าหลักสูตรมีการปรับตัวเพื่อรองรับการเปลี่ยนแปลงในยุคดิจิทัล ซึ่งสอดคล้องกับผลการศึกษาของ World Economic Forum (2020) ที่ชี้ให้เห็นถึงความจำเป็นในการปรับตัวของสถาบันการศึกษาเพื่อรองรับการเปลี่ยนแปลงทางเทคโนโลยีและสังคม

1.2 ด้านปัจจัยนำเข้า พบว่าอาจารย์มีคุณวุฒิและประสบการณ์ที่เหมาะสม หลักสูตรมีการบูรณาการหลักพุทธธรรมกับการบริหารการศึกษาสมัยใหม่ สอดคล้องกับ

งานวิจัยของสุวิมล ว่องวานิช (2558) ที่เน้นความสำคัญของการพัฒนาผู้บริหารการศึกษาที่มีทั้งความรู้และคุณธรรม อย่างไรก็ตาม ยังพบว่าทรัพยากรสนับสนุนด้านเทคโนโลยีดิจิทัลยังต้องการการพัฒนา ซึ่งสอดคล้องกับการศึกษาของ Yin (2018) เกี่ยวกับความท้าทายของสถาบันการศึกษาในการจัดเตรียมโครงสร้างพื้นฐานดิจิทัล

1.3 ด้านกระบวนการ พบว่ามีการจัดการเรียนการสอนแบบผสมผสานและใช้เทคโนโลยีสนับสนุนการเรียนรู้ สอดคล้องกับแนวคิด TPACK ของ Mishra และ Koehler (2006) เกี่ยวกับการบูรณาการเทคโนโลยีในการจัดการเรียนรู้ การมีระบบพี่เลี้ยงและการสนับสนุนการวิจัยสอดคล้องกับแนวคิดของ Scriven (1967) ในการพัฒนาสมรรถนะด้านการวิจัยสำหรับผู้บริหารการศึกษา

1.4 ด้านผลผลิต พบว่าบัณฑิตมีความรู้และทักษะตามมาตรฐานวิชาชีพ สามารถประยุกต์ใช้หลักพุทธธรรมในการบริหาร สอดคล้องกับแนวคิดของ Tyler (1949) ที่เน้นการประเมินผลลัพธ์ตามวัตถุประสงค์ของหลักสูตร ผลงานวิจัยของนักศึกษาสามารถนำไปใช้ประโยชน์ได้จริง แต่ยังคงต้องเพิ่มการตีพิมพ์ในระดับนานาชาติ

1.5 ด้านผลกระทบ พบว่าบัณฑิตมีส่วนสำคัญในการพัฒนาการศึกษาในระดับท้องถิ่นและระดับชาติ เกิดเครือข่ายความร่วมมือที่เข้มแข็ง สอดคล้องกับแนวคิดของศาสตราจารย์ ดร.ชัยยงค์ พรหมวงศ์ (2556) เกี่ยวกับการประเมินผลกระทบของหลักสูตรที่มีต่อการพัฒนาการศึกษา

2. ความคิดเห็นของผู้มีส่วนได้ส่วนเสีย

2.1 ผู้บริหารและอาจารย์เห็นว่าหลักสูตรมีจุดเด่นในการผสมผสานหลักพุทธธรรมกับการบริหารการศึกษสมัยใหม่ สอดคล้องกับแนวคิดการพัฒนาผู้บริหารแบบองค์รวมของ Stufflebeam & Coryn (2014)

2.2 นักศึกษาและศิษย์เก่าพึงพอใจกับการเรียนการสอนแบบผสมผสานและการใช้เทคโนโลยีดิจิทัล สะท้อนถึงความสำเร็จในการบูรณาการเทคโนโลยีตามแนวคิด TPACK

2.3 ผู้ใช้บัณฑิตพึงพอใจกับสมรรถนะของบัณฑิต โดยเฉพาะการประยุกต์ใช้เทคโนโลยีในการบริหาร สอดคล้องกับความต้องการของตลาดแรงงานในยุคดิจิทัลตามที่ World Economic Forum (2020) ได้วิเคราะห์ไว้

3. ผลการวิเคราะห์ SWOT

3.1 จุดแข็งด้านการบูรณาการหลักพุทธธรรมและระบบการเรียนการสอนที่ยืดหยุ่น สะท้อนถึงการพัฒนาหลักสูตรตามแนวคิดของ Tyler (1949) ที่เน้นการพิจารณาจุดแข็งเพื่อการพัฒนา

3.2 จุดอ่อนด้านโครงสร้างพื้นฐานดิจิทัลและการพัฒนาทักษะบุคลากร สอดคล้องกับการศึกษาของ Yin (2018) เกี่ยวกับความท้าทายในการปรับตัวสู่ยุคดิจิทัล

3.3 โอกาสจากนโยบายการพัฒนาการศึกษาและความต้องการของตลาด รวมถึงอุปสรรคจากการเปลี่ยนแปลงเทคโนโลยี สะท้อนถึงความจำเป็นในการพัฒนาหลักสูตรอย่างต่อเนื่องตามที่ Stufflebeam & Coryn (2014) เสนอไว้

4. แนวทางการพัฒนาหลักสูตร

4.1 การพัฒนาด้านวิชาการที่เน้นการบูรณาการเทคโนโลยีและหลักพุทธธรรม สอดคล้องกับแนวคิดการพัฒนาหลักสูตรแบบองค์รวมของ ศาสตราจารย์ ดร.ชัยยงค์ พรหมวงศ์ (2556)

4.2 การพัฒนาทักษะดิจิทัลและการวิจัยสอดคล้องกับแนวคิดของ Scriven (1967) และ Mishra & Koehler (2006) เกี่ยวกับการพัฒนาสมรรถนะที่จำเป็นในยุคดิจิทัล

4.3 การพัฒนาโครงสร้างพื้นฐานและเครือข่ายความร่วมมือสอดคล้องกับข้อเสนอของ World Economic Forum (2020) เกี่ยวกับการเตรียมความพร้อมของสถาบันการศึกษาในยุคดิจิทัล

องค์ความรู้ใหม่

B-DELD Model

(Buddhist Digital Educational Leadership Development Model)

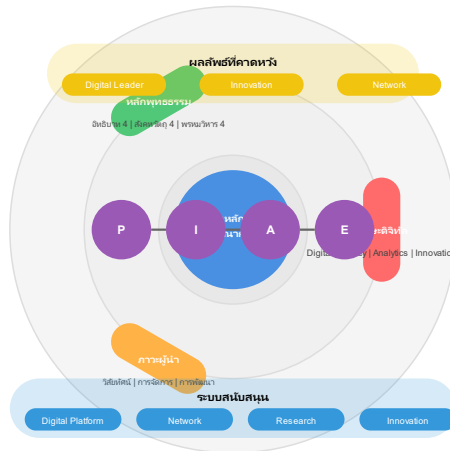

ภาพที่ 1 โมเดลการพัฒนาผู้บริหารการศึกษาในยุคดิจิทัล

คำอธิบายโมเดล

B-DELD Model (Buddhist Digital Educational Leadership Development Model) เป็นโมเดลการพัฒนาผู้บริหารการศึกษาในยุคดิจิทัลที่บูรณาการ 3 องค์ประกอบหลัก:

1. แก่นหลักการบูรณาการ ประกอบด้วย 1) การผสมผสานหลักพุทธธรรม 2) ทักษะและเทคโนโลยีดิจิทัล และ 3) หลักการบริหารการศึกษา

2. องค์ประกอบหลัก ประกอบด้วย 1) หลักพุทธธรรม: อิทธิบาท 4 สังคหวัตถุ 4 พรหมวิหาร 4 2) ทักษะดิจิทัล: Digital Literacy, Data Analytics, Innovation และ 3) ภาวะผู้นำ: วิสัยทัศน์ การจัดการเปลี่ยนแปลง การพัฒนาองค์กร

3. กระบวนการพัฒนา 4 ขั้น (PIAE) ประกอบด้วย 1) Preparation: การเตรียมความพร้อม 2) Integration: การบูรณาการองค์ความรู้ 3) Application: การประยุกต์ใช้จริง และ 4) Extension: การขยายผลและเผยแพร่

4. ระบบสนับสนุน ประกอบด้วย 1) Digital Platform: ระบบเทคโนโลยีสนับสนุน 2) Network: เครือข่ายความร่วมมือ 3) Research: การวิจัยและพัฒนา และ 4) Innovation: การสร้างนวัตกรรม

5. ผลลัพธ์ที่คาดหวัง ประกอบด้วย 1) Digital Leader: ผู้นำที่มีสมรรถนะในยุคดิจิทัล 2) Innovation: นวัตกรรมการบริหารการศึกษา และ 3) Network: เครือข่ายการพัฒนาที่ยั่งยืน

จุดเด่นของโมเดล

1. บูรณาการองค์ความรู้ 3 ด้าน
2. มีกระบวนการพัฒนาที่เป็นระบบ
3. เน้นการปฏิบัติจริงและขยายผล
4. มีระบบสนับสนุนที่ครบวงจร
5. มุ่งผลลัพธ์ที่เป็นรูปธรรม

สรุป/ข้อเสนอแนะ

สรุป

1. ผลการประเมินหลักสูตรตามกรอบ CIPPI Model พบว่าหลักสูตรมีความสอดคล้องกับแผนการศึกษาแห่งชาติและพันธกิจมหาวิทยาลัยในการผลิตบัณฑิตที่มีความรู้คู่คุณธรรม มีอาจารย์ที่มีคุณวุฒิและประสบการณ์เหมาะสม และมีการบูรณาการหลักพุทธธรรมกับการบริหารการศึกษสมัยใหม่ ด้านกระบวนการมีการจัดการเรียนการสอนแบบผสมผสาน ใช้เทคโนโลยีสนับสนุนการเรียนรู้ มีระบบพี่เลี้ยงและสนับสนุนการวิจัย ส่งผลให้บัณฑิตมีความรู้และทักษะตามมาตรฐานวิชาชีพ สามารถประยุกต์ใช้หลักพุทธธรรมในการบริหาร และมีส่วนสำคัญในการพัฒนาการศึกษาระดับท้องถิ่นและระดับชาติ รวมทั้งเกิดเครือข่ายความร่วมมือที่เข้มแข็ง

2. ด้านความคิดเห็นของผู้มีส่วนได้ส่วนเสีย พบว่าผู้บริหารและอาจารย์เห็นว่าหลักสูตรมีจุดเด่นในการผสมผสานหลักพุทธธรรมกับการบริหารการศึกษสมัยใหม่ นักศึกษาและศิษย์เก่าพึงพอใจกับการเรียนการสอนแบบผสมผสานและการใช้เทคโนโลยีดิจิทัล ส่วนผู้ใช้บัณฑิตพึงพอใจกับสมรรถนะของบัณฑิตโดยเฉพาะการประยุกต์ใช้เทคโนโลยีในการบริหาร

3. ผลการวิเคราะห์ SWOT พบว่าหลักสูตรมีจุดแข็งด้านการบูรณาการหลักพุทธธรรมระบบการเรียนการสอนที่ยืดหยุ่น และเครือข่ายความร่วมมือในภูมิภาค แต่มีจุดอ่อนด้านโครงสร้างพื้นฐานดิจิทัล ทักษะดิจิทัลของบุคลากร และงานวิจัยด้านนวัตกรรม ในขณะที่มีโอกาสจากนโยบายการพัฒนาการศึกษายุคดิจิทัลและความต้องการผู้บริหารที่มีทักษะดิจิทัล

แต่ต้องเผชิญกับอุปสรรคจากการเปลี่ยนแปลงเทคโนโลยีที่รวดเร็ว ข้อจำกัดด้านงบประมาณ และการแข่งขันจากสถาบันอื่น

4. แนวทางการพัฒนาหลักสูตร ควรมีการปรับปรุงรายวิชาให้สอดคล้องกับยุคดิจิทัล สร้างนวัตกรรมการเรียนรู้ที่ผสมผสานเทคโนโลยีกับหลักพุทธธรรม พัฒนาทักษะผู้นำการเปลี่ยนแปลงในยุคดิจิทัล ส่งเสริมการใช้เทคโนโลยีและการวิจัย รวมทั้งพัฒนาโครงสร้างพื้นฐานดิจิทัล ระบบสนับสนุนการเรียนรู้ และเครือข่ายความร่วมมือ เพื่อให้หลักสูตรมีความเข้มแข็ง และตอบสนองต่อการเปลี่ยนแปลงในยุคดิจิทัลได้อย่างมีประสิทธิภาพ

ข้อเสนอแนะ

1. ข้อเสนอแนะเชิงนโยบาย

1.1 **ระดับมหาวิทยาลัย** ควรกำหนดนโยบายการพัฒนาทักษะดิจิทัลสำหรับ อาจารย์และนักศึกษาอย่างเป็นระบบ สนับสนุนงบประมาณในการพัฒนาโครงสร้างพื้นฐาน ด้านเทคโนโลยี และส่งเสริมการสร้างเครือข่ายความร่วมมือกับสถาบันการศึกษาในระดับ นานาชาติ

1.2 **ระดับคณะ/หลักสูตร** พัฒนาหลักสูตรให้มีความยืดหยุ่นและตอบสนองต่อ การเปลี่ยนแปลง เพิ่มรายวิชาที่เกี่ยวข้องกับการบริหารการศึกษาในยุคดิจิทัล และสร้างระบบ การพัฒนาอาจารย์ด้านเทคโนโลยีและนวัตกรรม

2. ข้อเสนอแนะในการนำผลการวิจัยไปใช้

2.1 **การพัฒนาหลักสูตร** ปรับปรุงเนื้อหาวิชาให้ทันสมัยและสอดคล้องกับ ความต้องการ เพิ่มการฝึกปฏิบัติและการทำโครงการในสถานการณ์จริง และบูรณาการ เทคโนโลยีดิจิทัลในทุกรายวิชา

2.2 **การพัฒนาการเรียนการสอน** จัดอบรมเชิงปฏิบัติการด้านเทคโนโลยีดิจิทัล อย่างต่อเนื่อง พัฒนาระบบการเรียนการสอนแบบผสมผสาน และสร้างเครือข่ายการเรียนรู้ ระหว่างนักศึกษาและศิษย์เก่า

2.3 **การพัฒนาาระบบสนับสนุน** จัดตั้งศูนย์นวัตกรรมทางการศึกษา พัฒนาระบบ การให้คำปรึกษาออนไลน์ และสร้างฐานข้อมูลงานวิจัยและนวัตกรรม

3. ข้อเสนอแนะสำหรับการวิจัยครั้งต่อไป

3.1 การวิจัยเชิงประเมิน ศึกษาผลกระทบระยะยาวของหลักสูตรต่อการพัฒนาการศึกษา ประเมินประสิทธิผลของการบูรณาการหลักพุทธธรรมในการบริหาร และวิจัยติดตามผลการพัฒนาสมรรถนะดิจิทัลของผู้บริหาร

3.2 การวิจัยเชิงพัฒนา พัฒนารูปแบบการเรียนการสอนที่บูรณาการเทคโนโลยี สร้างนวัตกรรมการบริหารการศึกษาในยุคดิจิทัล และพัฒนาระบบการพัฒนาวิชาชีพสำหรับผู้บริหารการศึกษา

3.3 การวิจัยเชิงนโยบาย ศึกษาแนวทางการพัฒนานโยบายการผลิตผู้บริหารการศึกษา วิจัยเชิงอนาคตเกี่ยวกับทิศทางการพัฒนาหลักสูตร และศึกษาเปรียบเทียบนโยบายการพัฒนาผู้บริหารในระดับนานาชาติ

เอกสารอ้างอิง

- ชัยยงค์ พรหมวงศ์. (2556). การพัฒนารูปแบบการประเมิน CIPPI Model. มหาวิทยาลัยมหามกุฏราชวิทยาลัย. (2567). หลักสูตรศึกษาศาสตรดุษฎีบัณฑิต สาขาวิชาการบริหารการศึกษา.
- สุวิมล ว่องวาณิช. (2558). การวิจัยประเมินความต้องการจำเป็น (พิมพ์ครั้งที่ 3). กรุงเทพมหานคร: จุฬาลงกรณ์มหาวิทยาลัย.
- Koehler, M. J., & Mishra, P. (2006). Technological pedagogical content knowledge: A framework for teacher knowledge. Teachers College Record.
- Scriven, M. (1967). The methodology of evaluation. In R. W. Tyler, R. M. Gagne, & M. Scriven (Eds.), Perspectives of curriculum evaluation.
- Stufflebeam, D. L., & Coryn, C. L. S. (2014). Evaluation theory, models, and applications.
- Tyler Ralph W (1949). Basic Principia of Curriculum and Instruction . Chicago : the University of Chicago press.

World Economic Forum. (2020). Shaping the Future of the New Economy and Society. [Online]. Retrieved May 24, 2020 from <https://www.weforum.org/platforms/shaping-the-future-of-the-neweconomy-and-society>

Yin, R. K. (2018). Case study research and applications: Design and methods.

ความเข้าใจทางการเมืองในระบอบประชาธิปไตยของประชาชน

ในเขตเทศบาลเมืองชุมแพ อำเภอชุมแพ จังหวัดขอนแก่น*

POLITICAL UNDERSTANDING OF DEMOCRACY OF PEOPLE IN THE AREA OF CHUM PHAE MUNICIPALITY, CHUM PHAE DISTRICT, KHON KAEN PROVINCE

นิทัศน์ วงศ์วังเพิ่ม¹ และ กัญญาภัทร สอนสุดชา²

Nitat Wongwangphoem¹ and Kanyaphat Sonsudcha²

¹⁻²นักวิชาการอิสระ

¹⁻²Independent academic, Thailand

Corresponding Author's Email: politice7114@gmail.com

บทคัดย่อ

บทความวิจัยนี้มีวัตถุประสงค์ 1) เพื่อศึกษาความเข้าใจทางการเมืองในระบอบประชาธิปไตยของประชาชน ในเขตเทศบาลเมืองชุมแพ อำเภอชุมแพ จังหวัดขอนแก่น 2) เพื่อเปรียบเทียบความเข้าใจทางการเมืองในระบอบประชาธิปไตยของประชาชน ในเขตเทศบาลเมืองชุมแพ และ 3) เพื่อศึกษาข้อเสนอแนะเกี่ยวกับความเข้าใจทางการเมืองในระบอบประชาธิปไตย ของประชาชน ในเขตเทศบาลเมืองชุมแพ ประชากรที่ศึกษาได้แก่ ผู้มีสิทธิ์เลือกตั้งในเขตเทศบาลเมืองชุมแพ จำนวน 24,800 คน กำหนดขนาดตัวอย่างโดยใช้สูตรของทาร์โร ยามาเน่ ได้กลุ่มตัวอย่าง จำนวน 394 และใช้เทคนิคการสุ่มแบบแบ่งชั้น จากนั้นทำการสุ่มตัวอย่างแบบง่าย โดยวิธีจับสลากแบบไม่แทนที่ เก็บรวบรวมข้อมูล ใช้แบบสอบถาม แบบตรวจเช็ครายการ การวิเคราะห์ข้อมูล ค่าร้อยละ ค่าเฉลี่ย ค่าส่วนเบี่ยงเบนมาตรฐาน สถิติที่ใช้การอ้างอิง t-test และ F-test ทดสอบความแตกต่างรายคู่ โดยใช้วิธี Scheffe ผลการวิจัยพบว่า

1. ความเข้าใจทางการเมืองในระบอบประชาธิปไตยของประชาชนในเขตเทศบาลเมืองชุมแพ อำเภอชุมแพ จังหวัดขอนแก่น โดยรวมอยู่ในระดับมาก มีค่าเฉลี่ย 3.67

* Received 1 November 2024; Revised 10 November 2024; Accepted 21 December 2024

2. ผลการเปรียบเทียบประชาชนที่มีเพศต่างกัน มีความเข้าใจทางการเมืองในระบอบประชาธิปไตยของประชาชนในเขตเทศบาลเมืองชุมแพ โดยรวมไม่แตกต่างกัน ส่วน อายุ ระดับการศึกษา และอาชีพต่างกัน มีความเข้าใจทางการเมือง ในระบอบประชาธิปไตยของประชาชนในเขตเทศบาลเมืองชุมแพ โดยรวม แตกต่างกันอย่างมีนัยสำคัญทางสถิติที่ระดับ .05

3. ข้อเสนอแนะเกี่ยวกับแนวทางแก้ไขปัญหาคือความเข้าใจทางการเมืองในระบอบประชาธิปไตยของประชาชนในเขตเทศบาลเมืองชุมแพ

(1) ด้านหลักการของระบอบประชาธิปไตย คือ รัฐบาลต้องมาจากการเลือกตั้งไม่ใช่มาจากการยึดอำนาจ

(2) ด้านพฤติกรรมเกี่ยวกับวัฒนธรรมทางการเมือง พบว่า ควรประวัตินักการเมืองว่าเป็นคนดีมีประวัติความประพฤติผิดจรรยาบรรณหรือคุณธรรมอันดีหรือไม่

(3) ด้านความสนใจในบทบาททางการเมือง พบว่า สร้างความเข้าใจในการออกไปใช้สิทธิ์เลือกบุคคลที่ดี ควรให้ประชาชนมีส่วนร่วมเรื่องผลประโยชน์ต่อส่วนรวม

คำสำคัญ : การเมือง, ระบอบประชาธิปไตย, เทศบาล

Abstract

This research article has the following objectives: 1) to study the political understanding of democracy of the people in Chum Phae Municipality, ChumPhae District, Khon Kaen Province 2) to compare the political understanding of democracy of the people in Chum Phae Municipality and 3) to study the suggestions on the political understanding of democracy of the people in Chum Phae Municipality. The population studied was 24,800 eligible voters in Chum Phae Municipality. The sample size was determined using Taro Yamane's formula, resulting in 394 samples. and used stratified random sampling technique. Then simple random sampling was performed by drawing lots without replacement. Data collection was done using questionnaires, checklists, data analysis, percentages, means, standard deviations, and statistics



using t-test and F-test references. The Scheffe method was used to test for pairwise differences. The research results found that:

1. The political understanding of democracy of the people in Chum Phae Municipality, Chum Phae District, Khon Kaen Province was at a high level overall, with an average of 3.67.

2. The results of comparing people of different genders showed that the political understanding of democracy of the people in Chum Phae Municipality was not different overall. However, age, education level, and occupation were different. There is a statistically significant difference in political understanding of the people in Chum Phae Municipality at the .05 level.

3. Suggestions on solutions to the problem of political understanding of the people in Chum Phae Municipality

(1) In terms of the principles of democracy, the government must come from an election, not from a seizure of power.

(2) In terms of behavior regarding political culture, it was found that the history of politicians should be considered as good people with a history of unethical or immoral behavior.

(3) In terms of interest in political roles, it was found that creating understanding in exercising the right to choose good people should allow the people to participate in matters of public benefit.

Keywords: Political, Democracy, Municipality

บทนำ

นับตั้งแต่มีการเปลี่ยนแปลงการปกครองระบอบประชาธิปไตยระบบรัฐสภาในปี พ.ศ. 2475 เป็นต้นมา โครงสร้างของระบบการเมืองได้เน้นความเป็นประชาธิปไตยแบบประชาชนมีส่วนร่วม และจะให้ความสำคัญในเรื่องสิทธิเสรีภาพของประชาชนในด้านต่าง ๆ เป็นอย่างมาก

โดยเฉพาะสิทธิเสรีภาพในด้านการแสดงออกซึ่งความคิดเห็นและการมีส่วนร่วมทางการเมืองของประชาชน เพราะการแสดงออกซึ่งความคิดเห็นและการมีส่วนร่วมทางการเมืองของประชาชนจะมีอิทธิพลต่อการกำหนดและเปลี่ยนแปลงแนวนโยบายของรัฐบาลและผู้บริหารประเทศ กล่าวคือในประเทศที่มีการปกครองในระบอบประชาธิปไตย รัฐจะต้องให้หลักประกันแก่ประชาชนในด้านสิทธิเสรีภาพทั้งในด้านการแสดงออกซึ่งความคิดเห็นและการมีส่วนร่วมทางการเมือง ซึ่งถือว่าเป็นหลักการสำคัญยิ่งประการหนึ่ง ทั้งนี้การมีส่วนร่วมทางการเมืองของประชาชนเท่ากับเป็นการยอมรับว่า การปกครองของประเทศนั้น ๆ เป็นการปกครองโดยประชาชน การเป็นที่ยอมรับการเมืองการปกครองเป็นระบอบประชาธิปไตย ประชาชนเป็นจักรกลที่สำคัญที่สุดที่จะทำให้การเมืองทำงานได้อย่างมีประสิทธิภาพและความสำคัญยิ่งอีกอย่างหนึ่งในระบอบประชาธิปไตยคือ การกระทำของรัฐบาลต้องสอดคล้องกับความปรารถนาของประชาชน ซึ่งการเลือกตั้งจะสร้างกลไกเชื่อมโยงส่วนสำคัญของส่วนนั้นเข้าด้วยกัน

รัฐธรรมนูญแห่งราชอาณาจักรไทย พุทธศักราช (2560) ได้เปิดโอกาสให้ประชาชนมีส่วนร่วมทางการเมืองเพื่อรักษาอำนาจและผลประโยชน์ของตนเอง มีการออกกฎหมายที่ส่งเสริมให้ประชาชนมีส่วนร่วมในการปกครองตนเอง เช่น พระราชบัญญัติกำหนดแผนและขั้นตอนการกระจายอำนาจให้แก่องค์กรปกครองส่วนท้องถิ่น พ.ศ. (2542) พระราชบัญญัติการเลือกตั้งสมาชิกสภาท้องถิ่นหรือผู้บริหารท้องถิ่น พ.ศ. (2545) เป็นต้น หากประชาชนมีความเข้าใจทางการเมืองในระบอบประชาธิปไตยแล้ว ย่อมทำให้ทราบบทบาทสิทธิและหน้าที่ของตนเอง ถือเป็นเรื่องสำคัญประการหนึ่งเป็นการปกครองที่ตอบสนองความต้องการของประชาชนที่มากที่สุด เทศบาลเมืองชุมแพ อำเภอชุมแพ จังหวัดขอนแก่น เป็นอีกองค์กรหนึ่งที่มีความสำคัญต่อการปกครองในระบอบประชาธิปไตย ที่มีการกระจายอำนาจการปกครองจากส่วนกลางสู่ภูมิภาค การปกครองท้องถิ่นเป็นการปกครองที่มีการเลือกผู้นำขึ้นมาบริหารจัดการและกำหนดนโยบายต่างๆของท้องถิ่น แต่อย่างไรก็ตามในสังคมแต่ละสังคมจะมีประชาชนเพียงบางส่วนเท่านั้น ที่มีความเข้าใจในการเมืองระบอบประชาธิปไตย หาใช่ทั้งหมดไม่ ผู้ที่มีความเข้าใจทางการเมืองระบอบประชาธิปไตยเหล่านั้นจะมีส่วนร่วมในรูปแบบและในระดับที่แตกต่างกัน โดยเฉพาะในปัจจุบันที่กระบวนการทางการเมืองได้มีความหลากหลายมากขึ้น จึงทำให้การปกครองในระดับท้องถิ่นไม่มีการพัฒนาเท่าที่ควรและเป็นการกระจายอำนาจการปกครองที่ไม่ประสบความสำเร็จทำให้การปกครองในระบอบประชาธิปไตยไม่มีการพัฒนาไปสู่ทิศทางที่ดี

จากความสำคัญของปัญหาดังกล่าว จึงควรมีการศึกษาหาแนวทางแก้ไขเกี่ยวกับความเข้าใจทางการเมืองในระบอบประชาธิปไตยของประชาชน ในเขตเทศบาลเมืองชุมแพ อำเภอชุมแพ จังหวัดขอนแก่น ประชาชนต้องมีความเข้าใจอุดมการณ์ของประชาธิปไตยที่ถูกต้องเสียก่อน และประชาชนมีความเข้าใจในการมีส่วนร่วมทางการเมืองมีมากน้อยเพียงใด ซึ่งข้อมูลที่ได้จากการวิจัยสามารถนำไปเป็นข้อมูลในการจัดทำแผนนโยบายและยุทธศาสตร์ในการพัฒนาความรู้ความเข้าใจทางการเมืองในระบอบประชาธิปไตยของประชาชนให้มากยิ่งขึ้น นอกจากนี้ผลของการวิจัยยังจะทำให้ทราบข้อเสนอแนะจากประชาชนสามารถนำมาเป็นข้อมูลเพื่อกำหนดแนวทางในการปรับปรุงแก้ไขให้ประชาชนมีความรู้ความเข้าใจ และเข้ามามีส่วนร่วมทางการเมืองในระบอบประชาธิปไตย ในระดับท้องถิ่นเพิ่มมากขึ้นและเกิดประโยชน์สูงสุดตรงกับความต้องการของประชาชน

ดังนั้นผู้วิจัยจึงมีความสนใจที่จะศึกษาความเข้าใจทางการเมืองในระบอบประชาธิปไตยของประชาชน ในเขตเทศบาลเมืองชุมแพ อำเภอชุมแพ จังหวัดขอนแก่น อันเป็นมาตุภูมิของผู้วิจัย ซึ่งจะศึกษาว่าประชาชนมีความเข้าใจทางการเมืองในระบอบประชาธิปไตยอย่างไร และเปรียบเทียบความเข้าใจทางการเมืองในระบอบประชาธิปไตย ของประชาชนที่มี เพศ อายุ การศึกษา อาชีพ ตลอดจนจนศึกษาข้อเสนอแนะต่าง ๆ ที่ทำให้ประชาชนสนใจ อันจะสามารถนำไปใช้เป็นแนวทางส่งเสริมพัฒนาความรู้ความเข้าใจทางการเมืองในระบอบประชาธิปไตย และนำไปสู่การหาข้อเสนอแนะเกี่ยวกับความรู้ความเข้าใจทางการเมืองในระบอบประชาธิปไตย และสามารถนำผลการศึกษาไปใช้เพื่อการพัฒนาการเมืองของท้องถิ่นในอนาคตต่อไป

วัตถุประสงค์ของการวิจัย

- 1 เพื่อศึกษาความเข้าใจทางการเมืองในระบอบประชาธิปไตยของประชาชน ในเขตเทศบาลเมืองชุมแพ อำเภอชุมแพ จังหวัดขอนแก่น
- 2 เพื่อเปรียบเทียบความเข้าใจทางการเมืองในระบอบประชาธิปไตยของประชาชน ในเขตเทศบาลเมืองชุมแพ อำเภอชุมแพ จังหวัดขอนแก่น ที่มีเพศ อายุ ระดับการศึกษา และอาชีพต่างกัน
- 3 เพื่อศึกษาข้อเสนอแนะเกี่ยวกับความเข้าใจทางการเมืองในระบอบประชาธิปไตยของประชาชน ในเขตเทศบาลเมืองชุมแพ อำเภอชุมแพ จังหวัดขอนแก่น

สมมติฐานการวิจัย

ประชาชนที่มี เพศ อายุ การศึกษา และอาชีพ ต่างกัน มีความเข้าใจทางการเมืองในระบอบประชาธิปไตยของประชาชนในเขตเทศบาลเมืองชุมแพ อำเภอชุมแพ จังหวัดขอนแก่นแตกต่างกัน

วิธีดำเนินการวิจัย

การศึกษาวิจัยเรื่องนี้เป็นการวิจัยเชิงปริมาณ (Quality Research) โดยอาศัยข้อมูลจากเอกสาร และข้อมูลในการสำรวจโดยใช้แบบสอบถาม

ประชากรและกลุ่มตัวอย่าง

1. ประชาชน ผู้มีสิทธิออกเสียงเลือกตั้งในเขตท้องที่เทศบาลเมืองชุมแพ อำเภอชุมแพ จังหวัดขอนแก่นจำนวน 24,800 คน กลุ่มตัวอย่าง ได้แก่ ประชาชนผู้มีสิทธิออกเสียงเลือกตั้งในเขตท้องที่เทศบาลเมืองชุมแพ อำเภอชุมแพ จังหวัดขอนแก่นทั้งสิ้น 394 คน

2. กลุ่มตัวอย่าง ได้กำหนดขนาดกลุ่มตัวอย่าง โดยการสุตรของทาโร ยามาเน่ (Taro Yamane) ในการสุ่มตัวอย่างจากจำนวนประชาชนผู้มีสิทธิเลือกตั้งในเขตเทศบาลเมืองชุมแพ ที่มีอายุ 18 ปีขึ้นไป จำนวน 24,800 คน ได้กลุ่มตัวอย่างจำนวน 394 คน จากนั้นใช้วิธีการสุ่มตัวอย่าง โดยการหาค่าสัดส่วนของจำนวนประชากรจำนวน 24,800 คน ต่อจำนวนขนาดของกลุ่มตัวอย่าง 394 คน ใช้วิธีการสุ่มตัวอย่างแบบแบ่งชั้น (Stratified Random Sampling) ตามชุมชนต่างๆ จากนั้นทำการสุ่มตัวอย่างแบบง่าย (Simple Random Sampling) โดยวิธีจับสลากแบบไม่แทนที่ จนกว่าจะครบตามจำนวนตัวอย่างที่คำนวณได้

การสร้างเครื่องมือและตรวจสอบคุณภาพเครื่องมือ

เครื่องมือที่ใช้ในการวิจัยครั้งนี้ ได้แก่ แบบสอบถาม (Questionnaire) จากการพัฒนาทบทวนเอกสารและงานวิจัยที่เกี่ยวข้อง ได้แก่ข้อมูลทั่วไปส่วนบุคคลของผู้ตอบแบบสอบถามแบบสอบถาม ความเข้าใจทางการเมืองในระบอบประชาธิปไตยของประชาชน ในเขตเทศบาลเมืองชุมแพ 3 ด้าน ได้แก่

1) ด้านหลักการของระบอบประชาธิปไตย 2) ด้านพฤติกรรมเกี่ยวกับวัฒนธรรมทางการเมือง และ 3) ด้านความสนใจบทบาททางการเมือง และแบบสอบถาม ข้อเสนอแนะเกี่ยวกับความเข้าใจทางการเมืองในระบอบประชาธิปไตยของประชาชน ในเขตเทศบาลเมืองชุมแพ อำเภอชุมแพ จังหวัดขอนแก่น ลักษณะของแบบสอบถามเป็นแบบปลายเปิด (Open-ended)

2) การสร้างและตรวจสอบคุณภาพเครื่องมือวิจัย

นำไปเป็นประเด็นในการจัดข้อคำถาม และสร้างแบบสอบถามแล้ว เสนอผู้เชี่ยวชาญจำนวน 5 ท่าน เพื่อตรวจสอบหรือปรับปรุงแก้ไขความถูกต้องของเนื้อหาให้ได้แบบทดสอบที่มีความตรงตามเนื้อหาและความเหมาะสมของคำถาม นำแบบทดสอบที่ผ่านการตรวจสอบจากผู้เชี่ยวชาญมาหาค่าดัชนีความสอดคล้อง (Index of Item Objective Congruence : IOC) ซึ่งข้อคำถามที่ใช้ได้มีค่า IOC อยู่ในช่วง 0.6-0.8 จากนั้นนำไปทดลองใช้ (Try out) กับผู้ที่ไม่ใช่กลุ่มตัวอย่าง แต่มีคุณลักษณะคล้ายกันกับกลุ่มตัวอย่าง จำนวน 30 คน ได้ค่าความเชื่อมั่น ค่าประสิทธิ์แอลฟา (Alpha Coefficient) หรือค่า Cranbach เท่ากับ 0.985 จากนั้นจึงนำเครื่องมือไปเก็บรวบรวมข้อมูลต่อไป

การเก็บรวบรวมข้อมูล

การดำเนินการเก็บรวบรวมข้อมูล ผู้วิจัยดำเนินการเก็บรวบรวมข้อมูลโดยดำเนินการดังนี้

1. ประสานงานกับบัณฑิตวิทยาลัย มหาวิทยาลัยมหามกุฏราชวิทยาลัย วิทยาเขตศรีล้านช้าง โดยทำหนังสือขอความอนุเคราะห์เก็บข้อมูลถึงนายกเทศมนตรีเทศบาลเมืองชุมแพ เพื่อให้ผู้วิจัยได้ดำเนินการเก็บรวบรวมข้อมูล ซึ่งเป็นกลุ่มตัวอย่างในการศึกษาวิจัย ได้ตอบแบบทดสอบในการวิจัย ครั้งนี้
2. ติดต่อกับองค์กรปกครองส่วนท้องถิ่น นัดหมายวัน เวลาที่จะนำแบบทดสอบไปเก็บข้อมูล
3. จัดเตรียมแบบทดสอบให้เพียงพอกับจำนวนผู้ตอบแบบทดสอบ โดยดำเนินการเก็บรวบรวมข้อมูลตั้งแต่เดือนตุลาคม 2559 ถึง 30 กรกฎาคม 2560 ในการเก็บรวบรวมข้อมูล ผู้วิจัยได้เก็บรวบรวมข้อมูลโดยใช้แบบสอบถามจำนวน 394 ชุด
4. ผู้วิจัยดำเนินการเก็บข้อมูลจากประชาชนผู้มีสิทธิเลือกตั้งในเขตเทศบาลเมืองชุมแพ อำเภอชุมแพ จังหวัดขอนแก่น โดยมีหนังสือถึงนายกเทศมนตรีเทศบาลเมืองชุมแพ เพื่อให้ได้ข้อมูลที่สมบูรณ์โดยใช้เวลา จำนวน 2 เดือน ในการตอบแบบทดสอบทั้งหมด 394 ชุด ได้จำนวน 394 ชุด คิดเป็น 100 เปอร์เซ็นต์

การวิเคราะห์ข้อมูล

1 สถิติที่ใช้ในการวิเคราะห์ข้อมูล สถิติการบรรยาย (Descriptive Statistics) เพื่ออธิบายข้อมูลเกี่ยวกับปัจจัยส่วนบุคคลของกลุ่มตัวอย่างที่ศึกษา ได้แก่ เพศ อายุ ระดับ

การศึกษา อาชีพ สถิติที่ใช้ในการวิเคราะห์ข้อมูล คือ การแจกแจงความถี่ (Frequency) ค่าร้อยละ (Percentage) ค่าเฉลี่ย (Mean) ค่าส่วนเบี่ยงเบนมาตรฐาน (Standard Deviation)

2 สถิติเชิงอนุมาน (Inferential Statistics) เพื่ออธิบายถึงความแตกต่างระหว่างตัวแปรต้นกับตัวแปรตามจากสมมติฐานที่ได้ตั้งไว้ และตามวัตถุประสงค์ของการศึกษา โดยใช้สถิติวิเคราะห์ความแตกต่างของค่าเฉลี่ยประชากร (Independent t-test) และวิเคราะห์ความแปรปรวนทางเดียว (One-Way ANOVA) หรือ F-test ทดสอบความแตกต่างของค่า โดยใช้วิธี Scheffe

ผลการวิจัย

1. ผลการวิเคราะห์ปัจจัยส่วนบุคคลของผู้ตอบแบบสอบถาม ผู้ตอบแบบสอบถามส่วนใหญ่เป็นเพศหญิง จำนวน 221 คน คิดเป็นร้อยละ 56.09 เป็นเพศชาย จำนวน 173 คน คิดเป็นร้อยละ 43.91 ,มีอายุ 31-40 ปี จำนวน 114 คน คิดเป็นร้อยละ 28.93 รองลงมา มีอายุ 41-50 ปี จำนวน 103 คน คิดเป็นร้อยละ 26.14 อายุ 51-60 ปี จำนวน 97 คน คิดเป็นร้อยละ 24.62 อายุ 18-30 คน จำนวน 49 คน คิดเป็นร้อยละ 12.44 และอายุ 61 ปีขึ้นไป จำนวน 31 คน คิดเป็นร้อยละ 7.87 และมีระดับการศึกษาปริญญาตรีหรือสูงกว่า จำนวน 136 คน คิดเป็นร้อยละ 34.52 รองลงมา ระดับอนุปริญญาตรี/ปวส. จำนวน 102 คน คิดเป็นร้อยละ 25.89 ระดับประถมศึกษา จำนวน 61 คน คิดเป็นร้อยละ 15.48 ระดับมัธยมศึกษาตอนปลาย/ปวช. จำนวน 49 คน คิดเป็นร้อยละ 12.44 และระดับมัธยมศึกษาตอนต้น จำนวน 46 คน คิดเป็นร้อยละ 11.68 และมีอาชีพรับจ้าง/เกษตรกรรวมจำนวน 135 คน คิดเป็นร้อยละ 34.26 รองลงมา อาชีพรับราชการ/รัฐวิสาหกิจ จำนวน 114 คน คิดเป็น ร้อยละ 28.93 อาชีพค้าขาย/ธุรกิจส่วนตัว จำนวน 102 คน คิดเป็นร้อยละ 25.89 และอาชีพแม่บ้าน/นักศึกษา จำนวน 43 คน คิดเป็นร้อยละ 10.91

2. ผลการวิเคราะห์ความเข้าใจทางการเมืองในระบอบประชาธิปไตยของประชาชน ในเขตเทศบาลเมืองชุมแพ พบว่า ความเข้าใจทางการเมืองในระบอบประชาธิปไตยของประชาชน ในเขตเทศบาลเมืองชุมแพ อำเภอชุมแพ จังหวัดขอนแก่น โดยรวมทั้ง 3 ด้านอยู่ในระดับมาก เมื่อพิจารณารายด้าน โดยเรียงตามค่าเฉลี่ยจากมากไปน้อย ด้านที่มีค่าเฉลี่ยมากที่สุด คือ ด้าน



หลักการของระบอบประชาธิปไตย รองลงมาได้แก่ ด้านพฤติกรรมเกี่ยวกับวัฒนธรรมทางการเมือง ส่วนด้าน ที่มีค่าเฉลี่ยน้อยที่สุด คือ ด้านความสนใจบทบาททางการเมือง ตามลำดับ

3 ผลการเปรียบเทียบความเข้าใจทางการเมืองในระบอบประชาธิปไตยของประชาชน ในเขตเทศบาลเมืองชุมแพ อำเภอชุมแพ จังหวัดขอนแก่น ที่มี เพศ อายุ ระดับการศึกษา อาชีพ ต่างกัน

เพศ	n	\bar{X}	S.D.	t	Sig
ชาย	173	3.67	0.86	.138	.890
หญิง	221	3.66	0.86		

พบว่า ประชาชนที่มีเพศต่างกัน มีความเข้าใจทางการเมืองในระบอบประชาธิปไตย ในเขตเทศบาลเมืองชุมแพ อำเภอชุมแพ จังหวัดขอนแก่น โดยรวมไม่แตกต่างกัน

แหล่งความแปรปรวน	SS	df	MS	F	Sig
ระหว่างกลุ่ม	40.69	4.00	10.17	15.77	.000*
ภายในกลุ่ม	250.90	389.00	0.64		
รวม	291.59	393.00			

พบว่า ประชาชนที่มีอายุต่างกัน มีความเข้าใจทางการเมืองในระบอบประชาธิปไตย ในเขตเทศบาลเมืองชุมแพ อำเภอชุมแพ จังหวัดขอนแก่น โดยรวมแตกต่างกันอย่างมีนัยสำคัญทางสถิติที่ระดับ .05 จึงได้ทำการทดสอบความแตกต่างเป็นรายคู่ ด้วยวิธีการของ Scheffe ปรากฏผลดังนี้

อายุ	18-30 ปี	31-40 ปี	41-50 ปี	51-60 ปี	60 ปีขึ้นไป
18-30 ปี	-	.70*	.86*	.88*	.08
31-40 ปี		-	.16	.18	.62*
41-50 ปี			-	.02	.78*

51-60 ปี	-	.80*
60 ปีขึ้นไป	-	-

จากตาราง พบว่า ประชาชนที่อาศัยอยู่ในเขตเทศบาลเมืองชุมแพ อำเภอชุมแพ จังหวัดขอนแก่น มีความเข้าใจทางการเมืองในระบบประชาธิปไตย โดยรวมทั้ง 3 ด้าน แตกต่างกันได้ จึงได้พิจารณาความแตกต่างรายคู่ ด้วยวิธีของ Scheffe' พบว่า มีจำนวน 6 คู่ ได้แก่ คู่ที่ 1 ประชาชนที่มีอายุ 18-30 ปี กับประชาชนที่มีอายุ 31-40 ปี คู่ที่ 2 ประชาชนที่มีอายุ 18-30 ปี กับประชาชนที่มีอายุ 41-50 ปี คู่ที่ 3 ประชาชนที่มีอายุ 18-30 ปี กับประชาชนที่มีอายุ 51-60 ปี คู่ที่ 4 ประชาชนที่มีอายุ 31-40 ปี กับประชาชนที่มีอายุ 60 ปีขึ้นไป คู่ที่ 5 ประชาชนที่มีอายุ 41-50 ปี กับประชาชนที่มีอายุ 60 ปีขึ้นไป และคู่ที่ 6 ประชาชนที่มีอายุ 51-60 ปี กับประชาชนที่มีอายุ 60 ปีขึ้นไป นอกนั้นไม่พบรายคู่ที่แตกต่าง

แหล่งความแปรปรวน	SS	df	MS	F	Sig
ระหว่างกลุ่ม	51.99	4.00	13.00	21.101	.000*
ภายในกลุ่ม	239.60	389.00	0.62		
รวม	291.59	393.00			

พบว่า ประชาชนที่มีระดับการศึกษาต่างกัน มีความเข้าใจทางการเมืองในระบบประชาธิปไตย ในเขตเทศบาลเมืองชุมแพ อำเภอชุมแพ จังหวัดขอนแก่น โดยรวมแตกต่างกัน อย่างมีนัยสำคัญทางสถิติที่ระดับ .05 จึงได้ทำการทดสอบความแตกต่างเป็นรายคู่ ด้วยวิธีการของ Scheffe ปรากฏผลดังตาราง



ระดับ การศึกษา	ประถมศึกษา	มัธยมศึกษา ตอนต้น	มัธยมศึกษา ตอนปลาย/ ปวช.	อนุปริญญา/ ปวส.	ปริญญาตรี หรือสูง กว่า
ประถมศึกษา	-	.62*	.56*	.85*	1.07*
มัธยมศึกษา ตอนต้น		-	.09	.22	.45*
มัธยมศึกษา ตอนปลาย/ ปวช.			-	.29	.52*
อนุปริญญา/ ปวส.				-	.22
ปริญญาตรีหรือ สูงกว่า					-

จากตาราง พบว่า ความเข้าใจทางการเมืองในระบอบประชาธิปไตยของประชาชน ในเขตเทศบาลเมืองชุมแพ อำเภอชุมแพ จังหวัดขอนแก่นโดยรวมทั้ง 3 ด้าน มีความแตกต่างกัน จึงได้พิจารณาความแตกต่างรายคู่ ด้วยวิธีของ Scheffe' พบว่า มีจำนวน 6 คู่ ได้แก่ คู่ที่ 1 จำแนกตามประถมศึกษา กับ มัธยมศึกษาตอนปลาย คู่ที่ 2 ประถมศึกษากับ มัธยมศึกษาตอนปลาย/ปวช. คู่ที่ 3 ประถมศึกษากับ กับ อนุปริญญา/ปวส. คู่ที่ 4 ประถมศึกษากับ ปริญญาตรีหรือสูงกว่า คู่ที่ 5 มัธยมศึกษาตอนต้น กับ ปริญญาตรีหรือสูงกว่า และคู่ที่ 6 มัธยมศึกษาตอนปลาย/ปวช. กับ ปริญญาตรีหรือสูงกว่า นอกนั้นไม่พบความแตกต่างรายคู่

แหล่งความแปรปรวน	SS	df	MS	F	Sig
ระหว่างกลุ่ม	53.22	3.00	17.74	29.026	.000*
ภายในกลุ่ม	238.37	390.00	0.61		
รวม	291.59	393.00			

พบว่า ประชาชนที่มีอาชีพแตกต่างกัน มีความเข้าใจทางการเมืองในระบบประชาธิปไตย ในเขตเทศบาลเมืองชุมแพ อำเภอชุมแพ จังหวัดขอนแก่น โดยรวม แตกต่างกันอย่างมีนัยสำคัญทางสถิติที่ระดับ .05 จึงได้ทำการทดสอบความแตกต่างเป็นรายคู่ ด้วยวิธีการของ Scheffe ปรากฏผลดังตาราง

อาชีพ	รับราชการ/ รัฐวิสาหกิจ	รับจ้าง/ เกษตรกรรวม	ค้าขาย/ธุรกิจ ส่วนตัว	แม่บ้าน/ นักศึกษา
รับราชการ/ รัฐวิสาหกิจ	-	.89*	.32*	.63*
รับจ้าง/ เกษตรกรรวม		-	.57*	.27
ค้าขาย/ธุรกิจ ส่วนตัว			-	.31
แม่บ้าน/ นักศึกษา				-

จากตาราง พบว่า ความเข้าใจทางการเมืองในระบบประชาธิปไตยของประชาชน ในเขตเทศบาลเมืองชุมแพ อำเภอชุมแพ จังหวัดขอนแก่นโดยรวมแตกต่างกัน จึงได้พิจารณาความแตกต่างรายคู่ ด้วยวิธีของ Scheffe' พบว่า มีจำนวน 4 คู่ ได้แก่ คู่ที่ 1รับราชการ/รัฐวิสาหกิจ กับอาชีพรับจ้าง/เกษตรกรรวม คู่ที่ 2 รับราชการ/รัฐวิสาหกิจ กับ อาชีพค้าขาย/ธุรกิจส่วนตัว คู่ที่ 3 รับราชการ/รัฐวิสาหกิจ กับ อาชีพแม่บ้าน/นักศึกษา และคู่ที่ 4รับจ้าง/เกษตรกรรวมกับอาชีพค้าขาย/ธุรกิจส่วนตัว นอกนั้นไม่พบความแตกต่างเป็นรายคู่

4.ผลการวิเคราะห์ข้อเสนอแนะเกี่ยวกับความเข้าใจทางการเมืองในระบบประชาธิปไตยของประชาชน ในเขตเทศบาลเมืองชุมแพ

4. ข้อเสนอแนะเกี่ยวกับความเข้าใจทางการเมืองในระบบประชาธิปไตยของประชาชน ในเขตเทศบาลเมืองชุมแพ อำเภอชุมแพ จังหวัดขอนแก่น ด้านหลักการของระบบประชาธิปไตย มีความถี่มากที่สุด คือ รัฐบาลต้องมาจากการเลือกตั้งไม่ใช่มาจากการยึดอำนาจ รongลงมา คือ รัฐบาลควรนำนโยบายที่เสนอมาให้ประชาชนเลือกและทำอย่างจริงจัง และน้อย

ที่สุด คือ ควรมีการสนับสนุนส่งเสริมการจัดกิจกรรมเกี่ยวกับประชาธิปไตยอย่างเสรีและจริงจังจากประชาชนที่ตอบแบบสอบถามทั้งหมด 51 คน

อภิปรายผล

1. ความเข้าใจทางการเมืองในระบอบประชาธิปไตยของประชาชน ในเขตเทศบาลเมืองชุมแพ อำเภอชุมแพ จังหวัดขอนแก่น พบว่า ความเข้าใจทางการเมืองในระบอบประชาธิปไตยของประชาชน ในเขตเทศบาลเมืองชุมแพ โดยรวมอยู่ในระดับมากทั้งนี้อาจเป็นเพราะว่า ประชาชนมีส่วนร่วมทางการเมืองเพื่อรักษาอำนาจและผลประโยชน์ของตนเอง มีการออกกฎหมายที่ส่งเสริมให้ประชาชนมีส่วนร่วมในการปกครองตนเอง ซึ่งไม่สอดคล้องกับงานวิจัยของ ยุทธพงษ์ เชื้อนแก้ว (2559) ได้ศึกษา เรื่อง ความรู้ความเข้าใจด้านประชาธิปไตย ความรู้ความเข้าใจ ทางการเมืองของนักศึกษามหาวิทยาลัยกาฬสินธุ์ผลการวิจัย พบว่า ประชาชนส่วนใหญ่มีความรู้ความเข้าใจด้านประชาธิปไตยอยู่ในระดับปานกลาง และไม่สอดคล้องกับผลการวิจัยของ วราพรธณ สมิกกลาง (2556) ได้ศึกษา เรื่อง “การมีส่วนร่วมทางการเมืองในระบอบประชาธิปไตยของประชาชนคลองเตย ชุมชนแฟลต 1-10 กรุงเทพมหานคร” พบว่า ประชาชนเขตคลองเตย ชุมชนแฟลต 1-10 กรุงเทพมหานครมีส่วนร่วมทางการเมืองโดยรวมอยู่ระดับปาน

2. การเปรียบเทียบความเข้าใจทางการเมืองในระบอบประชาธิปไตยของประชาชน ในเขตเทศบาลเมืองชุมแพ อำเภอชุมแพ จังหวัดขอนแก่น ที่มีเพศ อายุ การศึกษา และอาชีพต่างกัน มีรายละเอียดดังต่อไปนี้

ประชาชนที่มีเพศต่างกันมีความเข้าใจทางการเมืองในระบอบประชาธิปไตย ต่างกัน ผลการวิจัยพบว่า ประชาชนที่มีเพศต่างกัน มีความเข้าใจทางการเมืองในระบอบประชาธิปไตย ในเขตเทศบาลเมืองชุมแพ โดยรวมไม่แตกต่างกัน ทั้งนี้อาจเป็นเพราะว่า ความเข้าใจทางการเมืองในระบอบประชาธิปไตยถึงแม้ว่าทั้งผู้หญิงและผู้ชาย มีความเข้าใจทางการเมืองในระบอบประชาธิปไตยไม่เหมือนกันก็ไม่ส่งผลต่อความเข้าใจทางการเมืองในระบอบประชาธิปไตยให้แตกต่างกันแต่อย่างใด ไม่สอดคล้องกับผลการวิจัยของ ครองชัย ภูริเมธางกูร (2555) ได้ศึกษา เรื่อง การมีส่วนร่วมทางการเมืองในระบอบประชาธิปไตยระดับท้องถิ่นของประชาชนในเขตเทศบาลตำบลหนองโก อำเภอกระนวน จังหวัดขอนแก่น พบว่า เพศ กับมี

ส่วนร่วมทางการเมืองในระบอบประชาธิปไตยระดับท้องถิ่นของประชาชนในเขตเทศบาลตำบลหนองโก อำเภอกะนวน จังหวัดขอนแก่น แตกต่างกันอย่างมีนัยสำคัญทางสถิติที่ระดับ 0.05

ประชาชนที่มี อายุ ต่างกันมีความเข้าใจทางการเมืองในระบอบประชาธิปไตย ต่างกัน ผลการวิจัยพบว่าประชาชนที่มีอายุต่างกัน มีความเข้าใจทางการเมืองในระบอบประชาธิปไตย ในเขตเทศบาลเมืองชุมแพ โดยรวมแตกต่างกันอย่างมีนัยสำคัญทางสถิติที่ระดับ .05 ทั้งนี้อาจเป็นเพราะว่าความเข้าใจทางการเมืองในระบอบประชาธิปไตย ถึงแม้ว่าประชาชนจะมีอายุต่างกันแต่ก็มีความเข้าใจทางการเมืองในระบอบประชาธิปไตยต่างกัน สอดคล้องกับงานวิจัยของ ครองชัย ภูมิเมธางกูร (2555) ได้ศึกษา เรื่อง การมีส่วนร่วมทางการเมืองในระบอบประชาธิปไตยระดับท้องถิ่นของประชาชนในเขตเทศบาลตำบลหนองโก อำเภอกะนวน จังหวัดขอนแก่น พบว่า ประชาชนที่มีอายุ ต่างกันจะมีการมีส่วนร่วมทางการเมืองในระบอบประชาธิปไตยระดับท้องถิ่นโดยรวมทั้ง 4 ด้านแตกต่างกันอย่างมีนัยสำคัญทางสถิติที่ระดับ 0.05 และสอดคล้องกับผลการวิจัยของ วราพรณ สมี่กลาง (2556) ได้ศึกษา เรื่อง “การมีส่วนร่วมทางการเมืองในระบอบประชาธิปไตยของประชาชนคลองเตย ชุมชนแฟลต 1-10 กรุงเทพมหานคร พบว่า อายุ กับการมีส่วนร่วมทางการเมืองในระบอบประชาธิปไตยของประชาชนคลองเตย ชุมชนแฟลต 1-10 กรุงเทพมหานคร แตกต่างกันอย่างมีนัยสำคัญทางสถิติที่ระดับ 0.05

ประชาชนที่มี การศึกษา ต่างกันมีความเข้าใจทางการเมืองในระบอบประชาธิปไตย ต่างกันผลการวิจัยพบว่าประชาชนที่มีระดับการศึกษาต่างกัน มีความเข้าใจทางการเมืองในระบอบประชาธิปไตย ในเขตเทศบาลเมืองชุมแพ โดยรวมแตกต่างกันอย่างมีนัยสำคัญทางสถิติที่ระดับ .05 ทั้งนี้อาจเป็นเพราะว่าความเข้าใจทางการเมืองในระบอบประชาธิปไตย ถึงแม้ว่าประชาชนที่มีระดับการศึกษาต่างกันแต่ก็มีความเข้าใจทางการเมืองในระบอบประชาธิปไตยต่างกัน สอดคล้องกับงานวิจัยของ ครองชัย ภูมิเมธางกูร (2555) ได้ศึกษา เรื่อง การมีส่วนร่วมทางการเมืองในระบอบประชาธิปไตยระดับท้องถิ่นของประชาชนในเขตเทศบาลตำบลหนองโก อำเภอกะนวน จังหวัดขอนแก่น พบว่า ประชาชนที่มีการศึกษาต่างกันจะมีการมีส่วนร่วมทางการเมืองในระบอบประชาธิปไตยระดับท้องถิ่นโดยรวมทั้ง 4 ด้านแตกต่างกันอย่างมีนัยสำคัญทางสถิติที่ระดับ 0.05

ประชาชนที่มี อาชีพ ต่างกันมีความเข้าใจทางการเมืองในระบอบประชาธิปไตย ต่างกันผลการวิจัยพบว่าประชาชนที่มีอาชีพแตกต่างกัน มีความเข้าใจทางการเมืองในระบอบ

ประชาธิปไตย ในเขตเทศบาลเมืองชุมแพ โดยรวม แตกต่างกันอย่างมีนัยสำคัญทางสถิติที่ระดับ .05 ทั้งนี้อาจเป็นเพราะว่าความเข้าใจทางการเมืองในระบอบประชาธิปไตย ถึงแม้ว่าประชาชนที่มีอาชีพต่างกันแต่ก็มีความเข้าใจทางการเมืองในระบอบประชาธิปไตยต่างกัน สอดคล้องกับผลการวิจัยของ ครองชัย ภูริเมธางกูร (2555) ได้ศึกษา เรื่อง การมีส่วนร่วมทางการเมืองในระบอบประชาธิปไตยระดับท้องถิ่นของประชาชนในเขตเทศบาลตำบลหนองโก อำเภอกระนวน จังหวัดขอนแก่น พบว่า อาชีพ กับการมีส่วนร่วมทางการเมืองในระบอบประชาธิปไตยระดับท้องถิ่นของประชาชนในเขตเทศบาลตำบลหนองโก อำเภอกระนวน จังหวัดขอนแก่น แตกต่างกันอย่างมีนัยสำคัญทางสถิติที่ระดับ 0.05

3. แนวทางแก้ไขความเข้าใจทางการเมืองในระบอบประชาธิปไตยของประชาชน ในเขตเทศบาลเมืองชุมแพ

ด้านหลักการของระบอบประชาธิปไตย พบว่า ประชาชนมีความเข้าใจทางการเมืองในระบอบประชาธิปไตยอยู่ในระดับปานกลาง ดังนั้น รัฐบาล ควรมีนโยบายปรับปรุงและพัฒนาความเข้าใจในทางการเมืองในระบอบประชาธิปไตย ด้านหลักการของระบอบประชาธิปไตย ของประชาชนให้มากขึ้น เช่น รัฐบาลต้องมาจากการเลือกตั้งไม่ใช่มาจากการยึดอำนาจ รัฐบาลควรนำนโยบายที่เสนอมมาให้ประชาชนเลือกและทำอย่างจริงจัง

ด้านพฤติกรรมเกี่ยวกับวัฒนธรรมทางการเมือง พบว่า ประชาชนมีความเข้าใจทางการเมืองในระบอบประชาธิปไตยอยู่ในระดับปานกลาง ดังนั้น รัฐบาล ควรมีนโยบายปรับปรุงและพัฒนาความเข้าใจในทางการเมืองในระบอบประชาธิปไตย ด้านพฤติกรรมเกี่ยวกับวัฒนธรรมทางการเมือง ของประชาชนให้มากขึ้น เช่น ควรพูดคุยถึงประวัติของนักการเมืองว่าเป็นคนดีหรือไม่ ชักชวนพูดคุยเป็นกลางสนทนาเชิงบวก ให้เกิดการพัฒนาศร้างสรรค์ ควรเปิดโอกาสให้ประชาชนได้แสดงความคิดเห็นอย่างเสรี เป็นต้น

ด้านความสนใจในบทบาททางการเมือง ผลการศึกษา พบว่า ประชาชนมีความเข้าใจทางการเมืองในระบอบประชาธิปไตยอยู่ในระดับปานกลาง ดังนั้น รัฐบาล ควรมีนโยบายปรับปรุงและพัฒนาความเข้าใจในทางการเมืองในระบอบประชาธิปไตย ด้านความสนใจในบทบาททางการเมือง ของประชาชนให้มากขึ้น เช่น ต้องแนะนำสร้างความเข้าใจในการออกไปใช้สิทธิ์เลือกบุคคลที่ดี กิจกรรมควรสร้างความรู้ทางการเมืองในระบอบประชาธิปไตยมีประโยชน์อย่างไร ต่อชุมชนและส่วนรวม ควรให้ประชาชนมีส่วนร่วมเรื่องผลประโยชน์ต่อส่วนรวม เป็นต้น

สรุป/ข้อเสนอแนะ

1. ข้อเสนอแนะเชิงนโยบาย

1.1 การศึกษาวิจัย เรื่อง ความเข้าใจทางการเมืองในระบอบประชาธิปไตยของประชาชนในเขตเทศบาลเมืองชุมแพ อำเภอชุมแพ จังหวัดขอนแก่น โดยรวมประชาชนมีความเข้าใจระบอบประชาธิปไตย อยู่ในระดับค่อนข้างมาก อาจเป็นเพราะประชาชนต้องการรักษาอำนาจและผลประโยชน์ของตนเองในด้านต่างๆ

1.2 จากการเปรียบเทียบประชาชนที่มีเพศต่างกัน มีความเข้าใจทางการเมืองในระบอบประชาธิปไตยของประชาชนในเขตเทศบาลเมืองชุมแพ โดยรวมไม่แตกต่างกัน มีเพียงด้าน อายุ ระดับการศึกษา และอาชีพมีความเข้าใจทางการเมืองระบอบประชาธิปไตยของประชาชนในเขตเทศบาลเมืองชุมแพ โดยรวม แตกต่างกันอย่างมีนัยสำคัญทางสถิติที่ระดับ .05 ทั้งนี้อาจเกิดจากประสบการณ์โดยตรง ในการดำเนินชีวิต ซึ่งอาจเกิดจากการเรียนรู้และประสบการณ์ในอาชีพที่ต่างก็กันได้

2. ข้อเสนอแนะในการนำไปใช้

2.1 ข้อเสนอแนะเกี่ยวกับแนวทางแก้ไขปัญหาความเข้าใจทางการเมืองในระบอบประชาธิปไตยของประชาชนในเขตเทศบาลเมืองชุมแพ พบว่ารัฐบาลต้องมาจากการเลือกตั้ง ไม่ใช่มาจากการยึดอำนาจ

2.2 ควรศึกษาตรวจสอบภูมิหลังของนักการเมืองว่าเป็นคนดีมีประวัติความประพฤติดี มีคุณธรรมอันดีหรือไม่ และสร้างความเข้าใจให้ประชาชนออกไปใช้สิทธิ์เลือกบุคคลที่ดี ควรให้ประชาชนมีส่วนร่วมเรื่องผลประโยชน์ต่อส่วนรวม

3. ข้อเสนอแนะในการวิจัยครั้งต่อไป

3.1 ควรมีการวิจัยแบบผสมผสาน (Mixed Method) เพื่อจะได้ข้อมูลฐานรากที่สามารถสร้างเป็นทฤษฎีได้ (Grounded Theory Methodology)

3.2 ควรมีการศึกษาปัจจัยทางการเมืองต่างๆที่ส่งผลต่อการเข้าใจและมีส่วนร่วมในการเมืองของประเทศไทย

เอกสารอ้างอิง

พระราชบัญญัติกำหนดแผนและขั้นตอนการกระจายอำนาจให้แก่องค์กรปกครองส่วนท้องถิ่น พ.ศ. 2542 ราชกิจจานุเบกษา เล่ม 116/ตอนที่ 114 ก/หน้า 48/17 พฤศจิกายน 2542.

พระราชบัญญัติการเลือกตั้งสมาชิกสภาท้องถิ่นหรือผู้บริหารท้องถิ่น พ.ศ. 2545 ราชกิจจานุเบกษา เล่ม 119/ตอนที่ 107/หน้า 1/17 ตุลาคม 2545.

ยุทธพงษ์ เขื่อนแก้ว.(2559). ความรู้ความเข้าใจทางการเมืองของนักศึกษามหาวิทยาลัยกาฬสินธุ์. วารสารวิชาการแพรวกาฬสินธุ์: มหาวิทยาลัยกาฬสินธุ์, 3,(2).

วราพรรณ สมีกลาง. (2555). การมีส่วนร่วมทางการเมืองในระบอบประชาธิปไตยของประชาชน เขตคลองเตย ชุมชนแฟลต 1-10 กรุงเทพมหานคร. ใน สารนิพนธ์ศาสตราศาสตรมหาบัณฑิต. มหาวิทยาลัยมหามกุฏราชวิทยาลัย.

ครองชัย ภูริเมธางกูร. (2555). การมีส่วนร่วมทางการเมืองในระบอบประชาธิปไตยระดับท้องถิ่น ของประชาชนเทศบาลตำบลหนองโก อำเภอกะนวน จังหวัดขอนแก่น. ใน สารนิพนธ์ ศาสตราศาสตรมหาบัณฑิต. มหาวิทยาลัยมหามกุฏราชวิทยาลัย.

รัฐธรรมนูญแห่งราชอาณาจักรไทย พ.ศ.2560 เล่ม 134 ตอนที่ 40 ก ราชกิจจานุเบกษา 6 เมษายน 2560.

บทบาทของผู้บริหารสถานศึกษาในศตวรรษที่ 21 ที่ส่งผลต่อการจัดการ

เรียนรู้เชิงรุกในโรงเรียนสังกัดสำนักงานเขตพื้นที่การศึกษา

มัธยมศึกษา เลย หนองบัวลำภู*

THE ROLE OF SCHOOL ADMINISTRATORS IN THE 21ST CENTURY

AFFECTING ACTIVE LEARNING MANAGEMENT IN SCHOOLS

UNDER THE SECONDARY EDUCATIONAL SERVICE AREA

OFFICE, LOEI – NONG BUA LAMPHU

บุญช่วย ศิริเกษ¹, พิมพ์อร สดเอี่ยม² และ ชิชณพงษ์ ศรีจันทร์³

Boonchuay Sirikase¹, Pim-on Sod-ium² and Chissanapong Sonchan³

¹⁻³มหาวิทยาลัยมหามกุฏราชวิทยาลัย วิทยาเขตศรีล้านช้าง

¹⁻³Mahamakut Buddhist University, Srilanchang Campus, Thailand

Corresponding Author's Email: Boonchuay.sir@mbu.ac.th

บทคัดย่อ

การวิจัยนี้มีวัตถุประสงค์เพื่อ 1) ศึกษาระดับบทบาทของผู้บริหารสถานศึกษาในศตวรรษที่ 21 ในโรงเรียน 2) ศึกษาระดับการจัดการเรียนรู้เชิงรุกในโรงเรียน 3) ศึกษาความสัมพันธ์ระหว่างบทบาทของผู้บริหารสถานศึกษาในศตวรรษที่ 21 กับการจัดการเรียนรู้เชิงรุกในโรงเรียน และ 4) บทบาทของผู้บริหารสถานศึกษาในศตวรรษที่ 21 ที่ส่งผลต่อการจัดการเรียนรู้เชิงรุก ในโรงเรียนสังกัดสำนักงานเขตพื้นที่การศึกษามัธยมศึกษาเลยหนองบัวลำภู กลุ่มตัวอย่างได้แก่ ครูและบุคลากรทางการศึกษา ในโรงเรียนสังกัดสำนักงานเขตพื้นที่การศึกษามัธยมศึกษาเลย หนองบัวลำภู จำนวน 324 คน ซึ่งได้มาโดยการสุ่มแบบหลายขั้นตอน เครื่องมือที่ใช้ในการวิจัย คือ แบบสอบถามแบบมาตราส่วนประมาณค่า 5 ระดับ มีค่าความเชื่อมั่นในระดับ 0.78 สถิติที่ใช้ในการวิเคราะห์ข้อมูล ได้แก่ ความถี่ ร้อยละ ค่าเฉลี่ย ส่วน

* Received 24 October 2024; Revised 10 November 2024; Accepted 24 December 2024

เบี่ยงเบนมาตรฐาน ค่าสัมประสิทธิ์สหสัมพันธ์แบบเพียร์สัน และการวิเคราะห์ถดถอยพหุคูณ แบบเป็นขั้นตอน

ผลการวิจัยพบว่า 1) บทบาทของผู้บริหารสถานศึกษาในศตวรรษที่ 21 ในโรงเรียน โดยรวมและรายด้านอยู่ในระดับมาก 2) การจัดการเรียนรู้เชิงรุก ในโรงเรียน โดยรวมและรายด้านอยู่ในระดับมาก 3) บทบาทของผู้บริหารสถานศึกษาในศตวรรษที่ 21 กับการจัดการเรียนรู้เชิงรุก ในโรงเรียน มีความสัมพันธ์กันทางบวกอยู่ในระดับปานกลาง ($r_{xy} = 0.666$) อย่างมีนัยสำคัญทางสถิติที่ระดับ .01 4) บทบาทของผู้บริหารสถานศึกษาในศตวรรษที่ 21 ส่งผลต่อการจัดการเรียนรู้เชิงรุก ในโรงเรียนสังกัดสำนักงานเขตพื้นที่การศึกษามัธยมศึกษาเลยหนองบัวลำภู โดยสามารถพยากรณ์ได้ร้อยละ 50 อย่างมีนัยสำคัญทางสถิติที่ระดับ .01 สมการพยากรณ์ในรูปคะแนนดิบ เป็น $Y = -1.979 + 0.632(X_4) + 0.471(X_3) + 0.343(X_1)$ สมการพยากรณ์ในรูปคะแนนมาตรฐานเป็น $Z = 0.415(X_4) + 0.216(X_3) + 0.193(X_1)$

คำสำคัญ: บทบาทของผู้บริหารสถานศึกษา, ศตวรรษที่ 21, การจัดการเรียนรู้เชิงรุก

Abstract

The objectives of this research were: 1) to study the level of roles of school administrators in the 21st century, 2) to study the level of active learning management in schools, 3) the relationship between school administrators' roles in the 21st century and active learning management in schools, and 4) the impact of school administrators' 21st century roles on active learning management in schools under the Secondary Educational Service Area Office Loei-Nongbua Lamphu. The sample consisted of 324 teachers and educational personnel in schools under the Secondary Educational Service Area Office Loei-Nongbua Lamphu, obtained through multi-stage random sampling. The research instrument was a 5-level rating scale questionnaire with a reliability coefficient of 0.78. Statistics used for data analysis included frequency, percentage, mean, standard deviation, Pearson's correlation coefficient, and stepwise multiple regression analysis.

The research findings were:

1) The overall and individual aspects of school administrators' roles in the 21st century were at a high level

2) The overall and individual aspects of active learning management in schools were at a high level

3) There was a moderate positive correlation between school administrators' 21st century roles and active learning management in schools ($r_{xy} = 0.666$), with statistical significance at the .01 level

4) School administrators' 21st century roles affected active learning management in schools under the Secondary Educational Service Area Office Loei-Nongbua Lamphu, with a predictive power of 50%, statistically significant at the .01 level

The raw score prediction equation was:

$$Y = -1.979 + 0.632(X4) + 0.471(X3) + 0.343(X1)$$

The standardized score prediction equation was:

$$Z = 0.415(X4) + 0.216(X3) + 0.193(X1)$$

Keywords: Role of school administrators, The 21st Century, Active Learning

บทนำ

การจัดการเรียนรู้เชิงรุก (Active Learning) ซึ่งเป็นวิธีการเรียนรู้ที่เน้นการมีส่วนร่วมของผู้เรียนในการสร้างความรู้ด้วยตนเอง (วิจารณ์ พานิช, 2560) จึงเป็นแนวทางที่ได้รับความสนใจและนำมาประยุกต์ใช้ในสถานศึกษาหลายแห่ง การจัดการเรียนรู้เชิงรุก จึงเป็นวิธีการสอนที่เน้นให้ผู้เรียนมีส่วนร่วมในการเรียนรู้ด้วยตนเองอย่างเต็มศักยภาพ ไม่ใช่การนั่งฟังครูบรรยายเพียงอย่างเดียว (ไพฑูริย์ สินลารัตน์, 2559) ผู้เรียนจะได้ลงมือปฏิบัติกิจกรรมต่างๆ เช่น การอภิปราย การแก้ปัญหา การทดลอง หรือการทำงานกลุ่ม ซึ่งจะช่วยให้ผู้เรียนเข้าใจเนื้อหาได้ลึกซึ้งยิ่งขึ้น และสามารถนำความรู้ไปประยุกต์ใช้ในชีวิตจริงได้ (ทิศนา แคมมณี, 2561) การจัดการเรียนรู้เชิงรุก กระบวนการจัดการเรียนรู้เชิงรุกจึงเป็นเสมือนการพลิกห้องเรียนให้ผู้เรียนเป็นศูนย์กลาง

ในยุคที่เทคโนโลยีและข้อมูลข่าวสารเปลี่ยนแปลงอย่างรวดเร็ว บทบาทของผู้บริหารสถานศึกษาจึงมีความสำคัญอย่างยิ่งในการขับเคลื่อนการเรียนรู้ให้ทันต่อยุคสมัย (สุเทพ พงศ์ศรีวัฒน์, 2558) โดยเฉพาะการจัดการเรียนรู้เชิงรุก ซึ่งเป็นวิธีการเรียนรู้ที่เน้นการมีส่วนร่วมของผู้เรียนในการสร้างความรู้ด้วยตนเอง จึงเป็นแนวทางที่ได้รับความสนใจและนำมาประยุกต์ใช้ในสถานศึกษาอย่างเป็นระบบ (สมหมาย อ่าตอนกลอย, 2559) ดังนั้น ผู้บริหารสถานศึกษาในศตวรรษที่ 21 จึงควรเน้นบทบาทสำคัญในการส่งเสริมการจัดการเรียนรู้เชิงรุก

แนวคิดและหลักการเรื่องการจัดการเรียนรู้เชิงรุก หรือ Active Learning ได้มีการแพร่กระจายจนเป็นที่รับรู้กันทั่วไป (Bonwell & Eison, 2019) และมีการส่งเสริมให้สถานศึกษานำไปประยุกต์ใช้อย่างเป็นระบบตลอดระยะที่ผ่านมา อนึ่ง แนวคิดการจัดการเรียนรู้ดังกล่าว นับว่าเป็นแนวคิดที่มีหลักการและกระบวนการที่สอดคล้องกับสภาพแวดล้อมสังคมยุคใหม่ หรือที่กันเรียกว่า “ศตวรรษที่ 21” (วิจารย์ พานิช, 2562) กล่าวคือ เป็นแนวคิดที่มุ่งเน้นการพัฒนาผู้เรียนให้มีทักษะการคิดวิเคราะห์และการแก้ปัญหา การคิดสร้างสรรค์และการคิดเชิงนวัตกรรม การร่วมมือกับผู้อื่น การทำงานเป็นทีม และควมมีภาวะผู้นำ (Prince, 2018) เป็นต้น ดังนั้น ผู้บริหารสถานศึกษาในยุคแห่งศตวรรษที่ 21 ในฐานะผู้นำสูงสุดของสถานศึกษา จึงควรมีบทบาทสำคัญอย่างยิ่งต่อการขับเคลื่อนการจัดการเรียนรู้ที่เน้นการเรียนรู้เชิงรุก ให้บรรลุผลสำเร็จอย่างเป็นรูปธรรม

จากแนวคิดและหลักการดังกล่าว ผู้วิจัยจึงเกิดคำถามว่า “ผู้บริหารสถานศึกษาในยุคปัจจุบัน(ศตวรรษที่ 21) ได้แสดงบทบาทในการส่งเสริมและขับเคลื่อนการจัดการเรียนรู้เชิงรุกอันเป็นกลยุทธ์สำคัญของการจัดการศึกษา ให้เกิดผลสำเร็จหรือก้าวหน้าสู่ความเป็นเลิศ (Michael & Modell, 2020) และเพื่อการพัฒนาผู้เรียนให้มีคุณลักษณะและทักษะที่สอดคล้องกับสภาพสังคมแห่งศตวรรษที่ 21หรือไม่? มากน้อยเพียงใด? และบทบาทดังกล่าวมีส่วนส่งเสริมต่อการพัฒนาการจัดการเรียนรู้เชิงรุกหรือไม่? อย่างไร? การวิจัยนี้จึงมุ่งค้นหาข้อมูลที่เป็นคำตอบของคำถามเหล่านี้ ทั้งนี้ เพื่อเป็นข้อมูลหรือสารสนเทศที่สำคัญในการพัฒนาสมรรถนะผู้บริหารสถานศึกษาและพัฒนาการบริหารจัดการสถานศึกษา ให้ก้าวหน้าต่อไป แนวคิดดังกล่าวนี้ จึงเป็นที่มาของการวิจัยนี้

วัตถุประสงค์ของการวิจัย

1. เพื่อศึกษาระดับพฤติกรรมตามบทบาทของผู้บริหารสถานศึกษาในศตวรรษที่ 21 ในสถานศึกษา สังกัดสำนักงานเขตพื้นที่การศึกษามัธยมศึกษา เลยหนองบัวลำภู
2. เพื่อศึกษาระดับการจัดการเรียนรู้เชิงรุกในสถานศึกษา สังกัดสำนักงานเขตพื้นที่การศึกษามัธยมศึกษา เลยหนองบัวลำภู
3. เพื่อศึกษาความสัมพันธ์ระหว่างระดับพฤติกรรมตามบทบาทของผู้บริหารสถานศึกษาในศตวรรษที่ 21 กับการจัดการเรียนรู้เชิงรุกในสถานศึกษา สังกัดสำนักงานเขตพื้นที่การศึกษามัธยมศึกษา เลยหนองบัวลำภู
4. เพื่อศึกษาศึกษาพฤติกรรมตามบทบาทของผู้บริหารสถานศึกษาในศตวรรษที่ 21 ที่ส่งผลต่อการจัดการเรียนรู้เชิงรุก ในสถานศึกษา สังกัดสำนักงานเขตพื้นที่การศึกษามัธยมศึกษา เลยหนองบัวลำภู

สมมติฐานการวิจัย

1. บทบาทของผู้บริหารสถานศึกษาในศตวรรษที่ 21 มีความสัมพันธ์ทางบวกกับการจัดการเรียนรู้เชิงรุกในสถานศึกษา สังกัดสำนักงานเขตพื้นที่การศึกษามัธยมศึกษา เลยหนองบัวลำภู
2. บทบาทของผู้บริหารสถานศึกษา ในศตวรรษที่ 21 ส่งผลต่อการจัดการเรียนรู้เชิงรุกในสถานศึกษา สังกัดสำนักงานเขตพื้นที่การศึกษามัธยมศึกษา เลยหนองบัวลำภู

วิธีดำเนินการวิจัย

การวิจัยครั้งนี้เป็นการวิจัยเชิงปริมาณ โดยดำเนินการดังนี้

ประชากรและกลุ่มตัวอย่าง

ประชากร ประชากรที่ในการวิจัย ได้แก่ ข้าราชการครูและบุคลากรทางการศึกษาในโรงเรียน สังกัดสำนักงานเขตพื้นที่การศึกษามัธยมศึกษา เลยหนองบัวลำภู ปีการศึกษา 2566 จำนวน 52 โรงเรียน ประกอบด้วยผู้บริหาร (ผู้อำนวยการสถานศึกษาและรองผู้อำนวยการสถานศึกษา) จำนวน 128 คน และครูผู้สอน จำนวน 1,916 คน รวมประชากรทั้งสิ้น 2,044 คน (สำนักงานเขตพื้นที่การศึกษามัธยมศึกษา เลยหนองบัวลำภู, 2566)

กลุ่มตัวอย่าง คือ ข้าราชการครูและบุคลากรทางการศึกษาในโรงเรียน สังกัดสำนักงานเขตพื้นที่การศึกษามัธยมศึกษาเลย หนองบัวลำภู ปีการศึกษา 2566 จำนวน 52 โรงเรียน กำหนดขนาดกลุ่มตัวอย่าง โดยใช้ตารางของเครจซี่และ มอร์แกน (Krejcie & Morgan อ้างถึงใน บุญชม ศรีสะอาด, 2556) สุ่มตัวอย่างโดยวิธีสุ่มแบบแบ่งชั้นอย่างเป็นสัดส่วน (Proportional stratified random sampling) ตามตำแหน่ง และขนาดโรงเรียน ได้กลุ่มตัวอย่างประกอบด้วย ผู้อำนวยการสถานศึกษาและรองผู้อำนวยการสถานศึกษา จำนวน 21 คน และครูผู้สอน จำนวน 303 คน รวมประชากรทั้งสิ้น 324 คน

เครื่องมือที่ใช้เก็บรวบรวมข้อมูล

เครื่องมือที่ใช้ในการเก็บรวบรวมข้อมูลครั้งนี้ เป็นแบบสอบถาม (Questionnaire) จำนวน 1 ฉบับ แบ่งออกเป็น 3 ตอน ดังนี้

ตอนที่ 1 แบบสอบถามเกี่ยวกับสถานภาพทั่วไปของผู้ตอบแบบสอบถาม มีลักษณะเป็นแบบตรวจสอบรายการ (Check list) ประกอบด้วย เพศ วุฒิการศึกษา ตำแหน่ง ประสบการณ์ในการทำงาน และขนาดของโรงเรียน

ตอนที่ 2 แบบสอบถามเกี่ยวกับบทบาทของผู้บริหารสถานศึกษาในศตวรรษที่ 21 มีลักษณะเป็นแบบมาตราส่วนประมาณค่า (Rating scale) 5 ระดับ ประกอบด้วยข้อความ 4 ด้าน ได้แก่ 1) บทบาทการเป็นผู้นำทางวิชาการ 2) บทบาทการเป็นผู้นำการเปลี่ยนแปลง 3) บทบาทการส่งเสริมและการพัฒนาครู 4) บทบาทการสร้างบรรยากาศและวัฒนธรรมการเรียนรู้ โดยกำหนดเกณฑ์การให้คะแนน ดังนี้

5 หมายถึง มีการปฏิบัติอยู่ในระดับมากที่สุด

4 หมายถึง มีการปฏิบัติอยู่ในระดับมาก

3 หมายถึง มีการปฏิบัติอยู่ในระดับปานกลาง

2 หมายถึง มีการปฏิบัติอยู่ในระดับน้อย

1 หมายถึง มีการปฏิบัติอยู่ในระดับน้อยที่สุด

ตอนที่ 3 แบบสอบถามเกี่ยวกับการจัดการเรียนรู้เชิงรุก มีลักษณะเป็นแบบมาตราส่วนประมาณค่า (Rating scale) 5 ระดับ ประกอบด้วยข้อความ 5 ด้าน ได้แก่ 1) ด้านบทบาทครู 2) ด้านบทบาทผู้เรียน 3) ด้านกิจกรรมการเรียนรู้ 4) ด้านบรรยากาศการเรียนรู้ และ 5) ด้านการวัดผลและประเมินผล

การสร้างและตรวจสอบคุณภาพเครื่องมือ

คณะผู้วิจัยได้ดำเนินการสร้างและตรวจสอบคุณภาพเครื่องมือตามขั้นตอน ดังนี้

1. ศึกษาเอกสาร แนวคิด ทฤษฎี และงานวิจัยที่เกี่ยวข้องกับบทบาทของผู้บริหารสถานศึกษาในศตวรรษที่ 21 และการจัดการเรียนรู้เชิงรุก เพื่อนำมากำหนดเป็นกรอบแนวคิดในการสร้างเครื่องมือ

2. กำหนดนิยามเชิงปฏิบัติการของตัวแปรที่ศึกษา

3. สร้างแบบสอบถามตามนิยามเชิงปฏิบัติการที่กำหนดไว้

4. นำแบบสอบถามที่สร้างขึ้นไปตรวจสอบความถูกต้องเชิงเนื้อหาและภาษาที่ใช้ เสนอต่อผู้เชี่ยวชาญ จำนวน 5 ท่าน เพื่อตรวจสอบความตรงเชิงเนื้อหา (Content Validity) โดยหาค่าดัชนีความสอดคล้อง (IOC) ระหว่างข้อคำถามกับนิยามเชิงปฏิบัติการ

5. คัดเลือกข้อคำถามที่มีค่า IOC ตั้งแต่ 0.50 ขึ้นไป และปรับปรุงแก้ไขตามข้อเสนอแนะของผู้เชี่ยวชาญ โดยค่า IOC ของแบบสอบถามมีค่าระหว่าง 0.8-1.0

6. นำแบบสอบถามที่ปรับปรุงแก้ไขแล้วไปทดลองใช้ (Try out) กับครูและบุคลากรทางการศึกษาที่ไม่ใช่กลุ่มตัวอย่าง จำนวน 30 คน เพื่อหาค่าความเที่ยง (Reliability) โดยวิธีการหาค่าสัมประสิทธิ์แอลฟาของครอนบาค (Cronbach's Alpha Coefficient) ได้ค่าความเที่ยงของแบบสอบถามทั้งฉบับเท่ากับ 0.78

7. วิเคราะห์ค่าอำนาจจำแนกรายข้อ (Discrimination) โดยหาค่าสัมประสิทธิ์สหสัมพันธ์ระหว่างคะแนนรายข้อกับคะแนนรวม (Item-total correlation) พบว่า มีค่าอำนาจจำแนกอยู่ระหว่าง 0.20-0.85

8. จัดทำแบบสอบถามฉบับสมบูรณ์เพื่อนำไปใช้ในการเก็บรวบรวมข้อมูลกับกลุ่มตัวอย่างต่อไป

การเก็บรวบรวมข้อมูล

คณะผู้วิจัยได้ทำการเก็บรวบรวมข้อมูลจากกลุ่มตัวอย่าง คือ ผู้บริหารและครูผู้สอน ในโรงเรียนสังกัดสำนักงานเขตพื้นที่การศึกษามัธยมศึกษาเลย หนองบัวลำภู จำนวน 324 คน ตามขอบเขตและเงื่อนไขที่กำหนดไว้ โดยใช้แบบสอบถามทั้ง 3 ตอนที่สร้างขึ้น เก็บรวบรวมข้อมูลด้วยตัวเองผ่านทางระบบ อิเล็กทรอนิกส์ google form นำแบบสอบถามที่รวบรวมได้มาตรวจสอบความสมบูรณ์ของข้อมูลในการตอบแล้ว ดำเนินการวิเคราะห์ข้อมูลทางสถิติต่อไป

การวิเคราะห์ข้อมูล

ดำเนินการวิเคราะห์ข้อมูลโดยใช้โปรแกรมคอมพิวเตอร์สำเร็จรูป ทำการวิเคราะห์ตามลำดับดังนี้

1. การวิเคราะห์สถานภาพของผู้ตอบแบบสอบถาม ได้แก่ เพศ วุฒิการศึกษา ตำแหน่ง ประสบการณ์ในการทำงาน และขนาดของโรงเรียน โดยใช้สถิติการหาค่าความถี่ (Frequency) และค่าร้อยละ(Percentage)

2. การวิเคราะห์ระดับบทบาทของผู้บริหารสถานศึกษาในศตวรรษที่ 21 โดยใช้ข้อมูลจากแบบสอบถามตอนที่ 2 ใช้สถิติวิเคราะห์หาค่าเฉลี่ย (Mean) และค่าเบี่ยงเบนมาตรฐาน (Standard deviation) ทั้งโดยภาพรวม รายด้านและรายข้อ กฎเกณฑ์แปลผลจากค่าเฉลี่ยเป็น 5 ระดับ แสดงผลการวิเคราะห์ข้อมูลในรูปแบบตาราง ทั้งภาพรวม รายด้าน และรายข้อ

3. การวิเคราะห์ระดับการจัดการเรียนรู้เชิงรุก ใช้ข้อมูลจากแบบสอบถามตอนที่ 3 โดยใช้สถิติวิเคราะห์ กำหนดเกณฑ์แปลผล และการนำเสนอผลการวิเคราะห์ เช่นเดียวกับการวิเคราะห์ตอนที่ 2

4. การวิเคราะห์ความสัมพันธ์ระหว่างบทบาทของผู้บริหารสถานศึกษาในศตวรรษที่ 21 กับการจัดการเรียนรู้เชิงรุก ของโรงเรียนสังกัดสำนักงานเขตพื้นที่การศึกษามัธยมศึกษาเลย หนองบัวลำภู ใช้วิธีการวิเคราะห์หาค่าสัมประสิทธิ์สหสัมพันธ์ของเพียร์สัน (Pearson's Correlation Coefficient) ค่าสัมประสิทธิ์สหสัมพันธ์(r) จะแสดงถึงขนาดและทิศทางของความสัมพันธ์ ซึ่งมีค่าอยู่ระหว่าง -1.00 ถึง +1.00 โดยกำหนดเกณฑ์แปลผลเกี่ยวกับค่าสัมประสิทธิ์สหสัมพันธ์(r) เป็น 4 ระดับ

5. การวิเคราะห์ปัจจัยองค์ประกอบของบทบาทของผู้บริหารสถานศึกษาในศตวรรษที่ 21 ที่ส่งผลต่อการจัดการเรียนรู้เชิงรุก ในโรงเรียนสังกัดสำนักงานเขตพื้นที่การศึกษามัธยมศึกษาเลย หนองบัวลำภู ใช้สถิติการวิเคราะห์ถดถอยพหุคูณ (Multiple Regression Analysis) แบบขั้นตอน (Stepwise)

ผลการวิจัย

1. ผลการวิเคราะห์ระดับบทบาทของผู้บริหารสถานศึกษาในศตวรรษที่ 21 ในโรงเรียนสังกัดสำนักงานเขตพื้นที่การศึกษามัธยมศึกษาเลย หนองบัวลำภู โดยรวมและรายด้าน ปรากฏดังตารางที่ 1

ตารางที่ 1 ค่าเฉลี่ยและส่วนเบี่ยงเบนมาตรฐานของระดับบทบาทของผู้บริหารสถานศึกษาในศตวรรษที่ 21 ในโรงเรียน

	บทบาทของผู้บริหารสถานศึกษาในศตวรรษที่ 21	\bar{X}	S.D.	แปลผล
1.	การเป็นผู้นำทางวิชาการ	4.22	0.53	มาก
2.	การเป็นผู้นำการเปลี่ยนแปลง	4.27	0.52	มาก
3.	การส่งเสริมและการพัฒนาครู	4.26	0.43	มาก
4.	การสร้างบรรยากาศและวัฒนธรรมการเรียนรู้	4.14	0.62	มาก
	รวม	4.22	0.44	มาก

จากตารางที่ 1 พบว่า บทบาทของผู้บริหารสถานศึกษาในศตวรรษที่ 21 ในสถานศึกษาสังกัดสำนักงานเขตพื้นที่การศึกษามัธยมศึกษาเลย หนองบัวลำภู โดยรวมอยู่ในระดับมาก ($\bar{X} = 4.22$, S.D. = 0.44) เมื่อพิจารณาเป็นรายด้านพบว่า ด้านที่มีค่าเฉลี่ยสูงสุดคือ การเป็นผู้นำการเปลี่ยนแปลง ($\bar{X} = 4.27$, S.D. = 0.52) รองลงมาคือ การส่งเสริมและพัฒนาครู ($\bar{X} = 4.26$, S.D. = 0.43) และด้านที่มีค่าเฉลี่ยต่ำสุดคือ การสร้างบรรยากาศและวัฒนธรรมการเรียนรู้ ($\bar{X} = 4.14$, S.D. = 0.62) ตามลำดับ

2. ผลการวิเคราะห์ระดับการจัดการเรียนรู้เชิงรุก ในสถานศึกษา สังกัดสำนักงานเขตพื้นที่การศึกษามัธยมศึกษาเลย หนองบัวลำภู โดยรวมและรายด้าน ปรากฏดังตารางที่ 2

ตารางที่ 2 ค่าเฉลี่ยและส่วนเบี่ยงเบนมาตรฐานของระดับการจัดการเรียนรู้เชิงรุก ในโรงเรียน

	การจัดการเรียนรู้เชิงรุก	\bar{X}	S.D.	แปลผล
1	ด้านบทบาทครู	4.09	0.95	มาก
2	ด้านบทบาทผู้เรียน	4.04	0.93	มาก
3	ด้านกิจกรรมการเรียนรู้	4.16	0.99	มาก
4	ด้านบรรยากาศการเรียนรู้	4.12	0.97	มาก
5	ด้านการวัดผลและประเมินผล	4.11	0.98	มาก
	รวม	4.09	0.94	มาก

จากตารางที่ 2 พบว่า การจัดการศึกษาเชิงรุกในสถานศึกษา สังกัดสำนักงานเขตพื้นที่การศึกษามัธยมศึกษาเลย หนองบัวลำภู โดยรวมอยู่ในระดับมาก ($\bar{X} = 4.09$, S.D. = 0.94) เมื่อพิจารณาเป็นรายด้าน พบว่าอยู่ในระดับมากทุกด้าน ด้านที่มีค่าเฉลี่ยสูงสุด คือ ด้านกิจกรรมการเรียนรู้ ($\bar{X} = 4.16$, S.D. = 0.99) รองลงมาคือ ด้านบรรยากาศการเรียนรู้ ($\bar{X} =$

4.12, S.D. = 0.97) และด้านที่มีค่าเฉลี่ยต่ำสุดคือ ด้านบทบาทผู้เรียน ($\bar{X} = 4.04$, S.D. = 0.93)

3. ผลการศึกษาความสัมพันธ์ระหว่างบทบาทของผู้บริหารสถานศึกษาในศตวรรษที่ 21 (X) กับ การจัดการเรียนรู้เชิงรุก(Y) ในโรงเรียนสังกัดสำนักงานเขตพื้นที่การศึกษามัธยมศึกษาเลย หนองบัวลำภู พบว่า ตัวแปรที่ศึกษาทั้ง 2 ชุด (X และ Y) มีความสัมพันธ์กันทุกคู่ ซึ่งเป็นความสัมพันธ์ทางบวก ในระดับปานกลาง ($r = 0.31 - 0.70$) อย่างมีนัยสำคัญทางสถิติที่ระดับ .01 ทั้งความสัมพันธ์รายคู่โดยภาพรวม (XY) และความสัมพันธ์รายคู่ระหว่างตัวแปรที่เป็นองค์ประกอบย่อยของทั้ง 2 ชุด ($X_1 - X_4$ และ $Y_1 - Y_5$) กล่าวโดยสรุปก็คือ มีความสัมพันธ์กันทุกคู่และทุกกรณี ทั้งโดยภาพรวมและองค์ประกอบย่อย ซึ่งเป็นความสัมพันธ์ทางบวก(สัมพันธ์ตามกัน) มีค่าสัมประสิทธิ์สหสัมพันธ์ในระดับปานกลาง($r= 0.31-7.00$) และมีนัยสำคัญที่ระดับ .01

ตารางที่ 3 ผลการวิเคราะห์ความสัมพันธ์ระหว่างบทบาทผู้บริหารสถานศึกษาในศตวรรษที่ 21(x) กับการจัดการเรียนรู้เชิงรุกในสถานศึกษา สังกัดสำนักงานเขตพื้นที่การศึกษามัธยมศึกษาเลย หนองบัวลำภู(Y)

ตัวแปร	x_1	x_2	x_3	x_4	X	y_1	y_2	y_3	y_4	y_5	Y
x_1	1										
x_2	0.661**	1									
x_3	0.684**	0.698**	1								
x_4	0.538**	0.465**	0.558**	1							
X	0.856**	0.833**	0.871**	0.787**	1						
y_1	0.556**	0.426**	0.573**	0.633**	0.661**	1					
y_2	0.564**	0.390**	0.574**	0.651**	0.659**	0.871**	1				
y_3	0.559**	0.441**	0.577**	0.612**	0.660**	0.887**	0.834**	1			
y_4	0.574**	0.465**	0.565**	0.642**	0.658**	0.878**	0.774**	0.786**	1		
y_5	0.575**	0.427**	0.576**	0.654**	0.659**	0.886**	0.778**	0.777**	0.877**	1	
Y	0.564**	0.424**	0.580**	0.640**	0.666**	0.899**	0.879**	0.786**	0.868**	0.879**	1

** มีนัยสำคัญทางสถิติที่ระดับ .01

จากตารางที่ 3 เพื่อศึกษาความสัมพันธ์ระหว่างบทบาท ของผู้บริหารสถานศึกษาใน ศตวรรษที่ 21 ครับ การจัดการเรียนรู้เชิงรุก ในสถานศึกษาสังกัดสำนักงานเขตพื้นที่การศึกษามัธยมศึกษา เลยหนองบัวลำภู ผลการศึกษาวิเคราะห์ พอสรุปโดยแยกประเด็นความสัมพันธ์ได้ ดังนี้

ความสัมพันธ์ระหว่างบทบาทผู้บริหารสถานศึกษาในศตวรรษที่ 21 โดยรวม(x) กับ การจัดการเรียนรู้เชิงรุกในสถานศึกษา สังกัดสำนักงานเขตพื้นที่การศึกษามัธยมศึกษาเลย หนองบัวลำภูโดยรวม(Y) พบว่ามีความสัมพันธ์ทางบวก อยู่ในระดับปานกลาง ($r_{XY} = 0.666$) อย่างมีนัยสำคัญทางสถิติเท่ากับ .01

ความสัมพันธ์ระหว่างบทบาทผู้บริหารสถานศึกษาในศตวรรษที่ 21 โดยรวม(X) กับ องค์ประกอบย่อยของการจัดการเรียนรู้เชิงรุกในสถานศึกษา($y_1 - y_5$) และ ความสัมพันธ์ ระหว่างองค์ประกอบย่อยของบทบาทผู้บริหารสถานศึกษาในศตวรรษที่ 21($x_1 - x_4$) กับ การจัดการเรียนรู้เชิงรุกในสถานศึกษาโดยรวม(Y) พบว่าทุกคู่มีความสัมพันธ์ ในระดับปานกลาง ($r = 0.424 - 0.661$) อย่างมีนัยสำคัญที่ระดับ .01

ความสัมพันธ์ระหว่างองค์ประกอบย่อยของบทบาทผู้บริหารสถานศึกษาในศตวรรษที่ 21 ($x_1 - x_4$) กับ องค์ประกอบย่อยของการจัดการเรียนรู้เชิงรุกในสถานศึกษา($y_1 - y_5$) ทุกคู่ มีความสัมพันธ์ทางบวก ในระดับปานกลาง($r = 0.390-0.651$) อย่างมีนัยสำคัญที่ระดับ .01

สรุปได้ว่า ผลการศึกษาความสัมพันธ์ ระหว่างบทบาทผู้บริหารสถานศึกษาในศตวรรษ ที่ 21 กับการเรียนรู้เชิงรุกในสถานศึกษา สังกัดสำนักงานเขตพื้นที่การศึกษามัธยมศึกษาเลย หนองบัวลำภู พบว่าตัวแปรที่ศึกษาทั้ง 2 ชุด ดังกล่าว มีความสัมพันธ์กันทางบวก ในระดับปาน กลาง อย่างมีนัยสำคัญทางสถิติที่ระดับ .01 ทุกกรณี ทั้งโดยภาพรวม และรายองค์ประกอบ ย่อย ผลการศึกษาดังกล่าวนี้นี้จึงมีความสอดคล้องและเป็นไปตามสมมุติฐานที่กำหนดไว้

4. ผลการวิเคราะห์บทบาทผู้บริหารสถานศึกษาในศตวรรษที่ 21 ที่ส่งผลต่อการจัดการ เรียนรู้เชิงรุกในสถานศึกษา สังกัดสำนักงานเขตพื้นที่การศึกษามัธยมศึกษาเลย หนองบัวลำภู ปรากฏดังตารางที่ 4

ตารางที่ 4 ผลการวิเคราะห์การถดถอยพหุคูณบทบาทผู้บริหารสถานศึกษาในศตวรรษ ที่ 21 ที่ส่งผลต่อการเรียนรู้เชิงรุกในสถานศึกษา สังกัดสำนักงานเขตพื้นที่การศึกษามัธยมศึกษา เลย หนองบัวลำภู

ตัวแปรพยากรณ์	B	S.E. _B	β	T	Sig.
ค่าคงที่ (Constant)	-1.979	0.376		5.261**	0.000
การสร้างบรรยากาศและส่งเสริมวัฒนธรรมการเรียนรู้(x_4)	0.632	0.075	0.415	8.409**	0.000
การส่งเสริมและพัฒนาครู(x_3)	0.471	0.124	0.216	3.791**	0.000
การเป็นผู้นำทางวิชาการ(x_1)	0.343	0.100	0.193	3.441**	0.001

$$R = 0.707 \quad R^2 = 0.495 \quad F = 106.538 \quad SE_{est} = \pm 0.67056$$

จากตารางที่ 4 พบว่า ตัวแปรบทบาทของผู้บริหารสถานศึกษาในศตวรรษที่ 21 ที่ได้รับการคัดเลือกเข้าสมการ เรียงลำดับความสำคัญ ได้แก่ การสร้างบรรยากาศและส่งเสริมวัฒนธรรมการเรียนรู้(x_4) การส่งเสริมและพัฒนาครู(x_3) และ การเป็นผู้นำทางวิชาการ (x_1) ตามลำดับ ปัจจัยทั้ง 3 องค์ประกอบสามารถอธิบายความแปรปรวนของบทบาทผู้บริหารสถานศึกษาที่ส่งผลต่อการจัดการเรียนรู้เชิงรุกในของสถานศึกษา สังกัดสำนักงานเขตพื้นที่การศึกษามัธยมศึกษาเลย หนองบัวลำภู ได้อย่างมีนัยสำคัญทางสถิติที่ระดับ .01 มีค่าสัมประสิทธิ์สหสัมพันธ์พหุคูณเท่ากับ 0.707 ($R = 0.707$) โดยมีอำนาจการพยากรณ์ร้อยละ 49.50 (Adjusted $R^2 = 0.495$) และมีความคลาดเคลื่อนมาตรฐานของการพยากรณ์ ± 0.67056 จึงสามารถเขียนสมการแสดงความสัมพันธ์ในรูปสมการพยากรณ์ได้ดังนี้

สมการพยากรณ์ในรูปคะแนนดิบ

$$\hat{Y} = -1.979 + 0.632(x_4) + 0.471(x_3) + 0.343(x_1)$$

สมการพยากรณ์ในรูปคะแนนมาตรฐาน

$$\hat{Z} = 0.415(x_4) + 0.216(x_3) + 0.193(x_1)$$

ทั้งนี้ จากผลการวิเคราะห์ข้อมูลข้างต้น พบว่า ปัจจัยองค์ประกอบที่ 2 การเป็นผู้นำการเปลี่ยนแปลง(x_2) ไม่ส่งผลต่อการจัดการเรียนรู้เชิงรุกในสถานศึกษา สังกัดสำนักงานเขตพื้นที่การศึกษามัธยมศึกษาเลย หนองบัวลำภู

อภิปรายผล

ผลการศึกษาบทบาทของผู้บริหารสถานศึกษาในศตวรรษที่ 21 ของผู้บริหารสถานศึกษาในโรงเรียนสังกัดสำนักงานเขตพื้นที่การศึกษามัธยมศึกษาเลยหนองบัวลำภู พบว่า บทบาทของผู้บริหารสถานศึกษาในศตวรรษที่ 21 โดยรวมอยู่ในระดับมาก ($\bar{X} = 4.22$) ที่เป็นเช่นนี้อาจ

เป็นเพราะผู้บริหารสถานศึกษาได้รับการพัฒนาและส่งเสริมให้ปรับบทบาทให้สอดคล้องกับการเปลี่ยนแปลงในยุคปัจจุบัน ประกอบกับระบบการคัดเลือกผู้บริหารสถานศึกษามีการกำหนดสมรรถนะที่จำเป็นสำหรับผู้บริหารยุคใหม่ และมีการกำหนดมาตรฐานวิชาชีพผู้บริหารสถานศึกษาที่ชัดเจน รวมทั้งผู้บริหารได้รับการพัฒนาอย่างต่อเนื่องผ่านการอบรม สัมมนา และการศึกษาดูงาน สอดคล้องกับแนวคิดของสุเทพ พงศ์ศรีวัฒน์ (2558) ที่กล่าวว่า บทบาทของผู้บริหารสถานศึกษามีความสำคัญอย่างยิ่งในการขับเคลื่อนการเรียนรู้ให้ทันต่อยุคสมัย

โดยเฉพาะอย่างยิ่งเมื่อพิจารณารายด้านพบว่า ด้านการเป็นผู้นำการเปลี่ยนแปลงมีค่าเฉลี่ยสูงสุด ($\bar{X} = 4.27$) ที่เป็นเช่นนี้อาจเป็นเพราะสภาพสังคมที่เปลี่ยนแปลงอย่างรวดเร็ว ส่งผลให้ผู้บริหารต้องปรับตัว ประกอบกับนโยบายการศึกษาที่เน้นการปฏิรูปและพัฒนาคุณภาพการศึกษา และการนำเทคโนโลยีและนวัตกรรมมาใช้ในการบริหารจัดการมากขึ้น สอดคล้องกับงานวิจัยของวชิษฐ์พล รอบจังหวัด (2566) ที่พบว่า ผู้บริหารต้องเป็นผู้นำการเปลี่ยนแปลงเพื่อพัฒนาคุณภาพการศึกษา

การจัดการเรียนรู้เชิงรุกในสถานศึกษา พบว่า โดยรวมอยู่ในระดับมาก ($\bar{X} = 4.09$) ที่เป็นเช่นนี้อาจเป็นเพราะสถานศึกษาได้รับการส่งเสริมให้จัดการเรียนรู้ที่เน้นผู้เรียนเป็นสำคัญ มีการพัฒนาครูให้มีความรู้ความเข้าใจเกี่ยวกับการจัดการเรียนรู้เชิงรุก รวมทั้งมีการจัดสรรงบประมาณและทรัพยากรสนับสนุนการจัดกิจกรรม และมีการนิเทศ ติดตาม และประเมินผล การจัดการเรียนรู้อย่างต่อเนื่อง สอดคล้องกับแนวคิดของวิจารณ์ พานิช (2560) ที่เน้นการจัดการเรียนรู้ที่ให้ผู้เรียนมีส่วนร่วมในการสร้างความรู้ด้วยตนเอง

บทบาทของผู้บริหารสถานศึกษาในศตวรรษที่ 21 และการจัดการเรียนรู้เชิงรุกในสถานศึกษา สังกัดสำนักงานเขตพื้นที่การศึกษามัธยมศึกษาเลย หนองบัวลำภู มีความสัมพันธ์ทางบวกในระดับปานกลาง ($r = 0.666$) ที่เป็นเช่นนี้อาจเป็นเพราะผู้บริหารเป็นผู้กำหนดนโยบายและทิศทางการพัฒนาการจัดการเรียนการสอน มีการจัดสรรทรัพยากรและงบประมาณสนับสนุน รวมถึงการสร้างขวัญกำลังใจและแรงจูงใจให้ครูพัฒนาการสอน สอดคล้องกับงานวิจัยของ Bonwell & Eison (2019) ที่พบว่าการสนับสนุนจากผู้บริหารมีผลต่อความสำเร็จในการจัดการเรียนรู้เชิงรุก

บทบาทของผู้บริหารสถานศึกษาในศตวรรษที่ 21 มี 3 องค์ประกอบที่ส่งผลต่อการจัดการเรียนรู้เชิงรุก โดยสามารถรวมกันพยากรณ์ได้ร้อยละ 49.50 ($R^2 = 0.495$) เรียงลำดับความสำคัญได้ดังนี้

องค์ประกอบที่มีอิทธิพลสูงสุดคือ การสร้างบรรยากาศและวัฒนธรรมการเรียนรู้ ($\beta = 0.415$) ที่เป็นเช่นนี้อาจเป็นเพราะบรรยากาศและวัฒนธรรมการเรียนรู้เป็นปัจจัยพื้นฐานที่สำคัญในการส่งเสริมการจัดการเรียนรู้เชิงรุก การที่ผู้บริหารให้ความสำคัญกับการสร้างสภาพแวดล้อมที่เอื้อต่อการเรียนรู้ ทั้งด้านกายภาพและด้านจิตวิทยา จะช่วยกระตุ้นให้ครูและนักเรียนมีความกระตือรือร้นในการจัดการเรียนรู้เชิงรุก สอดคล้องกับแนวคิดของ Prince (2018) ที่กล่าวว่าบรรยากาศที่เอื้อต่อการเรียนรู้เป็นปัจจัยสำคัญที่ส่งเสริมประสิทธิภาพการจัดการเรียนรู้เชิงรุก

รองลงมาคือ บทบาทด้านการส่งเสริมและพัฒนาครู ($\beta = 0.216$) ที่เป็นเช่นนี้อาจเป็นเพราะครูเป็นผู้มีบทบาทโดยตรงในการจัดการเรียนรู้เชิงรุก การที่ผู้บริหารให้ความสำคัญกับการพัฒนาศักยภาพครู ทั้งด้านความรู้ ทักษะ และเจตคติในการจัดการเรียนรู้เชิงรุก จะส่งผลให้ครูสามารถจัดการเรียนรู้ได้อย่างมีประสิทธิภาพ สอดคล้องกับงานวิจัยของสมหมาย อ่ำดอนกลอย (2559) ที่พบว่าการพัฒนาครูมีความสัมพันธ์เชิงบวกกับคุณภาพการจัดการเรียนการสอน และบทบาทด้านการเป็นผู้นำทางวิชาการ ($\beta = 0.193$) ที่เป็นเช่นนี้อาจเป็นเพราะการที่ผู้บริหารแสดงบทบาทผู้นำทางวิชาการ โดยการกำหนดวิสัยทัศน์ นโยบาย และเป้าหมายด้านวิชาการที่ชัดเจน รวมถึงการนิเทศ กำกับ ติดตาม และประเมินผลการจัดการเรียนรู้อย่างเป็นระบบ จะช่วยขับเคลื่อนการจัดการเรียนรู้เชิงรุกให้มีประสิทธิภาพ สอดคล้องกับแนวคิดของไพฑูริย์ สีนลรัตน์ (2559) ที่กล่าวว่าภาวะผู้นำทางวิชาการของผู้บริหารมีความสำคัญต่อการพัฒนาคุณภาพการจัดการเรียนการสอน

ส่วนที่น่าสนใจคือ บทบาทด้านการเป็นผู้นำการเปลี่ยนแปลงไม่ส่งผลต่อการจัดการเรียนรู้เชิงรุก ที่เป็นเช่นนี้อาจเป็นเพราะการเป็นผู้นำการเปลี่ยนแปลงเป็นบทบาทที่ส่งผลทางอ้อมต่อการจัดการเรียนรู้เชิงรุก โดยต้องผ่านการดำเนินการในด้านอื่นๆ เช่น การพัฒนาครูหรือการสร้างบรรยากาศการเรียนรู้ก่อน จึงจะส่งผลต่อการจัดการเรียนรู้เชิงรุก สอดคล้องกับงานวิจัยของ Bonwell & Eison (2019) ที่พบว่าการเปลี่ยนแปลงในองค์กรการศึกษาต้องดำเนินการอย่างเป็นระบบและต่อเนื่อง จึงจะเกิดผลในทางปฏิบัติ

ทั้งนี้ การที่ทั้ง 3 องค์ประกอบสามารถรวมกันพยากรณ์การจัดการเรียนรู้เชิงรุกได้ร้อยละ 49.50 แสดงให้เห็นว่ายังมีปัจจัยอื่นๆ ที่ส่งผลต่อการจัดการเรียนรู้เชิงรุก เช่น ความพร้อมของผู้เรียน สื่อและเทคโนโลยี งบประมาณ และการสนับสนุนจากผู้บริหารและชุมชน ซึ่งควรมีการศึกษาเพิ่มเติมต่อไป

องค์ความรู้ใหม่

ความสัมพันธ์ระหว่างบทบาทผู้บริหารสถานศึกษาในศตวรรษที่ 21 กับการจัดการเรียนรู้เชิงรุก

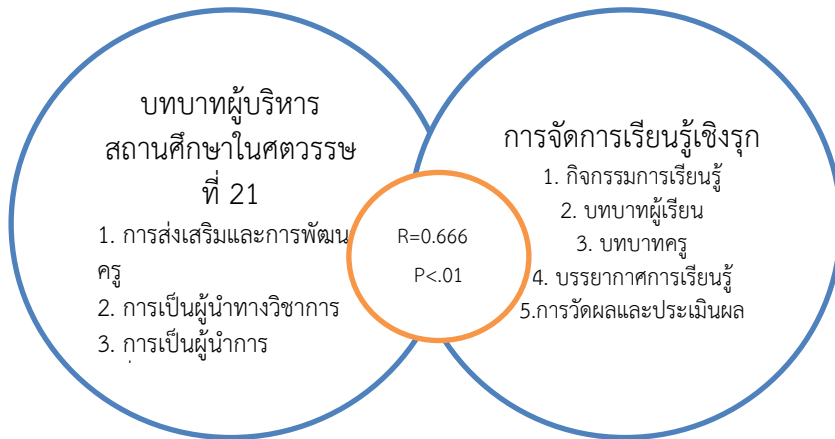

ภาพที่ 1 โมเดลความสัมพันธ์

คำอธิบายโมเดล

โมเดลแสดงความสัมพันธ์เชิงบวกระดับปานกลาง ($r = 0.666$) ระหว่างบทบาทผู้บริหารสถานศึกษาในศตวรรษที่ 21 กับการจัดการเรียนรู้เชิงรุก อย่างมีนัยสำคัญทางสถิติที่ระดับ .01 โดยการพัฒนาบทบาทผู้บริหารทั้ง 4 ด้านจะส่งผลต่อประสิทธิภาพการจัดการเรียนรู้เชิงรุกทั้ง 5 ด้าน

โมเดลนี้แสดงความสัมพันธ์ระหว่างบทบาทผู้บริหารสถานศึกษาในศตวรรษที่ 21 กับการจัดการเรียนรู้เชิงรุก โดยพบว่า

1. โครงสร้างโมเดลประกอบด้วย 3 ส่วนหลัก บทบาทผู้บริหาร 4 ด้าน เรียงตามค่าเฉลี่ยจากมากไปน้อย การจัดการเรียนรู้เชิงรุก 5 ด้าน เรียงตามค่าเฉลี่ยจากมากไปน้อย และค่าความสัมพันธ์ระหว่างตัวแปร ($r = 0.666, p < .01$)

2. ความสัมพันธ์ของตัวแปร มีความสัมพันธ์เชิงบวกระดับปานกลาง สัมพันธ์กันอย่างมีนัยสำคัญทางสถิติ และแสดงถึงการส่งเสริมซึ่งกันและกันระหว่างการบริหารและการจัดการเรียนรู้

3. การนำไปใช้ พัฒนาผู้บริหารและการจัดการเรียนรู้ควบคู่กัน วางแผนพัฒนาสถานศึกษาแบบองค์รวม และกำหนดนโยบายการพัฒนาการศึกษาอย่างเป็นระบบ

สรุป/ข้อเสนอแนะ

จากการศึกษาบทบาทของผู้บริหารสถานศึกษาในศตวรรษที่ 21 ที่ส่งผลต่อการจัดการเรียนรู้เชิงรุกในโรงเรียนสังกัดสำนักงานเขตพื้นที่การศึกษามัธยมศึกษาเลยหนองบัวลำภู สามารถสรุปผลการวิจัยได้ดังนี้

ผลการศึกษาบทบาทของผู้บริหารสถานศึกษาในศตวรรษที่ 21 พบว่า โดยภาพรวมและรายด้านอยู่ในระดับมาก โดยด้านที่มีค่าเฉลี่ยสูงสุด คือ บทบาทการส่งเสริมและการพัฒนาครู รองลงมาคือ การเป็นผู้นำทางวิชาการ การเป็นผู้นำการเปลี่ยนแปลง และการสร้างบรรยากาศและวัฒนธรรมการเรียนรู้ ตามลำดับ

ส่วนการจัดการเรียนรู้เชิงรุกในโรงเรียน พบว่า โดยภาพรวมและรายด้านอยู่ในระดับมากเช่นกัน โดยด้านที่มีค่าเฉลี่ยสูงสุด คือ ด้านกิจกรรมการเรียนรู้ รองลงมาคือ ด้านบทบาทผู้เรียน ด้านบทบาทครู ด้านบรรยากาศการเรียนรู้ และด้านการวัดผลและประเมินผลตามลำดับ

เมื่อวิเคราะห์ความสัมพันธ์ระหว่างบทบาทของผู้บริหารสถานศึกษาในศตวรรษที่ 21 กับการจัดการเรียนรู้เชิงรุก พบว่า ตัวแปรทั้งสองชุดมีความสัมพันธ์กันในทางบวกอยู่ในระดับปานกลาง ($r = 0.31 - 0.70$) อย่างมีนัยสำคัญทางสถิติที่ระดับ .01 ทั้งในภาพรวมและรายด้าน กล่าวคือ เมื่อผู้บริหารสถานศึกษามีการแสดงบทบาทในด้านต่างๆ มากขึ้น การจัดการเรียนรู้เชิงรุกในโรงเรียนก็จะมีประสิทธิภาพมากขึ้นตามไปด้วย ซึ่งความสัมพันธ์นี้พบทั้งในระดับองค์ประกอบย่อยและภาพรวมของตัวแปรทั้งสองชุด

1. ข้อเสนอแนะในการนำผลการวิจัยไปใช้

1.1 ระดับสถานศึกษา ผู้บริหารควรให้ความสำคัญกับการพัฒนาและส่งเสริมครู เนื่องจากเป็นบทบาทที่มีค่าเฉลี่ยสูงสุดและส่งผลต่อการจัดการเรียนรู้เชิงรุก, ควรส่งเสริมการจัดกิจกรรมการเรียนรู้เชิงรุกอย่างเป็นระบบ โดยเน้นการมีส่วนร่วมของผู้เรียน

1.2 ระดับเขตพื้นที่การศึกษา ควรกำหนดนโยบายสนับสนุนการพัฒนาผู้บริหารในด้านการส่งเสริมการจัดการเรียนรู้เชิงรุก และสร้างเครือข่ายความร่วมมือระหว่างโรงเรียนในการพัฒนาการจัดการเรียนรู้เชิงรุก

2. ข้อเสนอแนะในการวิจัยครั้งต่อไป

2.1 ควรศึกษาปัจจัยอื่นๆ ที่ส่งผลต่อการจัดการเรียนรู้เชิงรุก นอกเหนือจากบทบาทผู้บริหาร

2.2 ควรทำวิจัยเชิงคุณภาพเพื่อศึกษาแนวปฏิบัติที่ดี (Best Practice) ในการส่งเสริมการจัดการเรียนรู้เชิงรุกของผู้บริหาร

2.3 ควรศึกษาวิจัยและพัฒนา (R&D) รูปแบบการพัฒนาผู้บริหารเพื่อส่งเสริมการจัดการเรียนรู้เชิงรุก

เอกสารอ้างอิง

ทิตนา แคมมณี. (2561). ศาสตร์การสอน: องค์ความรู้เพื่อการจัดกระบวนการเรียนรู้ที่มีประสิทธิภาพ. กรุงเทพมหานคร: สำนักพิมพ์แห่งจุฬาลงกรณ์มหาวิทยาลัย.

บุญชม ศรีสะอาด. (2556). การวิจัยเบื้องต้น. (พิมพ์ครั้งที่ 9). กรุงเทพมหานคร: สุวีริยาสาส์น.

ไพฑูริย์ สีนลรัตน์. (2559). การจัดการเรียนรู้แบบใหม่ในระดับอุดมศึกษา. กรุงเทพมหานคร: มหาวิทยาลัยธุรกิจบัณฑิต.

วสิษฐ์พล รอบจังหวัด. (2566). บทบาทของผู้บริหารสถานศึกษากับการปฏิบัติงานของครูในโรงเรียนสังกัดสำนักงานเขตพื้นที่การศึกษามัธยมศึกษา เขต 8. วารสารวิทยาการจัดการ มหาวิทยาลัยราชภัฏนครปฐม, 10(1), 89-102.

วิจารณ์ พานิช. (2560). การเรียนรู้เชิงรุกสำหรับศตวรรษที่ 21. กรุงเทพมหานคร: มูลนิธิสยามกัมมาจล.

วิจารณ์ พานิช. (2562). การศึกษาไทยในยุคดิจิทัล. กรุงเทพมหานคร: มูลนิธิสยามกัมมาจล.

สมหมาย อ่าดอนกลอย. (2559). การบริหารการศึกษาในยุคดิจิทัล. วารสารศึกษาศาสตร์ มหาวิทยาลัยนเรศวร, 18(2), 1-14.

สำนักงานเขตพื้นที่การศึกษามัธยมศึกษาเลย หนองบัวลำภู. (2566). ข้อมูลสารสนเทศทางการศึกษา. กรุงเทพมหานคร: สำนักงานคณะกรรมการการศึกษาขั้นพื้นฐาน.

สุเทพ พงศ์ศรีวัฒน์. (2558). ภาวะผู้นำทางการศึกษา. วารสารวิชาการ มหาวิทยาลัยราชภัฏ เชียงราย, 10(2), 1-15.

Bonwell, C. C., & Eison, J. A. (2019). Active learning: Creating excitement in the classroom. Jossey-Bass Publishers.



Krejcie, R. V., & Morgan, D. W. (1970). Determining sample size for research activities. *Educational and Psychological Measurement*, 30(3), 607-610.

Michael, J., & Modell, H. I. (2020). *Active learning in secondary and college science classrooms: A working model for helping the learner to learn*. Cambridge University Press.

Prince, M. (2018). Does active learning work? A review of the research. *Journal of Engineering Education*, 93(3), 223-231.

การจัดการเรียนรู้แบบกิจกรรมเป็นฐานร่วมกับการสืบเสาะหาความรู้
เรื่อง ความลับของวัสดุ เพื่อพัฒนาผลการเรียนรู้และความสุขในการ
เรียนรู้ของนักเรียนชั้นประถมศึกษาปีที่ 2*

ACTIVITY-BASED LEARNING WITH INQUIRY-BASED LEARNING ABOUT
SECRET OF THE MATERIALS TO DEVELOP LEARNING OUTCOMES
AND HAPPINESS IN LEARNING FOR SECOND GRADE STUDENTS

สุภัทรา อิมทรัพย์¹ และ อุบลวรรณ ส่งเสริม²

Supatra Im-sap¹ and Ubonwan Songsern²

¹⁻²มหาวิทยาลัยศิลปากร

¹⁻²Silpakorn University, Thailand

Corresponding Author's Email: ploysupatra21@gmail.com

บทคัดย่อ

การวิจัยนี้มีวัตถุประสงค์เพื่อ 1) เปรียบเทียบผลการเรียนรู้ เรื่อง ความลับของวัสดุ ก่อนและหลังได้รับการจัดการเรียนรู้ และ 2) ศึกษาความสุขในการเรียนรู้ของนักเรียนที่ได้รับการจัดการเรียนรู้แบบกิจกรรมเป็นฐานร่วมกับการสืบเสาะหาความรู้ กลุ่มตัวอย่าง คือนักเรียนชั้นประถมศึกษาปีที่ 2 โรงเรียนวัดบ้านยาง อำเภอเมืองกาญจนบุรี จังหวัดกาญจนบุรีที่กำลังศึกษาอยู่ในภาคเรียนที่ 1 ปีการศึกษา 2567 จำนวน 1 ห้อง จำนวน 10 คน ได้มาโดยวิธีการสุ่มตัวอย่างแบบแบ่งกลุ่ม เครื่องมือที่ใช้ในการวิจัย ได้แก่ 1) แผนการจัดการเรียนรู้ของหน่วยการเรียนรู้ เรื่อง ความลับของวัสดุ ที่ใช้การจัดการเรียนรู้แบบกิจกรรมเป็นฐานร่วมกับการสืบเสาะหาความรู้ จำนวน 5 แผน 2) แบบทดสอบวัดผลการเรียนรู้ เรื่อง ความลับของวัสดุ 3) แบบวัดความสุขในการเรียนรู้ของนักเรียน สถิติที่ใช้ในการวิเคราะห์ข้อมูล ได้แก่ ค่าเฉลี่ย (M) ส่วนเบี่ยงเบนมาตรฐาน (SD) การทดสอบค่าที่แบบไม่อิสระจากกัน และการวิเคราะห์เนื้อหา

* Received 31 October 2024; Revised 12 November 2024; Accepted 23 December 2024

ผลการวิจัยพบว่า 1) ผลการเปรียบเทียบผลการเรียนรู้ เรื่อง ความลับของวัสดุ โดยใช้การจัดการเรียนรู้แบบกิจกรรมเป็นฐานร่วมกับการสืบเสาะหาความรู้ หลังการจัดการเรียนรู้สูงกว่าก่อนการจัดการเรียนรู้อย่างมีนัยสำคัญทางสถิติที่ระดับ .05 และ 2) ผลความพึงพอใจในการเรียนรู้ของนักเรียนที่ได้รับการจัดการเรียนรู้แบบกิจกรรมเป็นฐานร่วมกับการสืบเสาะหาความรู้ โดยภาพรวม พบว่า นักเรียนมีความสุขในการเรียนรู้ในระดับมาก

คำสำคัญ: การจัดการเรียนรู้แบบกิจกรรมเป็นฐาน, กิจกรรมการเรียนรู้แบบสืบเสาะหาความรู้, ความสุขในการเรียนรู้

Abstract

The objectives of this research were 1) compare the learning outcomes about secret of the materials before and after the implementation of a learning management approach, and 2) to study the happiness in learning of students who receive activity-based learning combined with inquiry-based learning. The sample for this study consists of 10 students from a second-grade class at Wat Ban Yang School, Muang Kanchanaburi District, Kanchanaburi Province, who are currently studying in the first semester of academic year 2024. The sample was obtained through cluster random sampling. The research instruments include: 1) Learning management plans for the unit about secret of the materials, utilizing an activity-based learning approach combined with inquiry-based learning totaling 5 plans 2) A test for measure learning outcomes about secret of the materials and 3) A scale to assess students' happiness in learning. The statistical methods used for data analysis include mean (*M*), standard deviation (*SD*), dependent samples t-test, and content analysis.

The research findings were as follows: 1) The comparison of learning outcomes regarding the properties of materials, using an activity-based learning approach combined with inquiry-based learning, showed significantly higher results after the learning management than before, at a statistical significance level of .05 2) The overall happiness in learning of students who received

activity-based learning combined with inquiry-based learning was at a high level.

Keywords: Activity-Based Learning, Inquiry-Based Learning, Happiness in learning

บทนำ

การจัดการเรียนการสอนวิทยาศาสตร์ในศตวรรษที่ 21 มุ่งพัฒนาความรู้และทักษะที่จำเป็นต่อการดำรงชีวิต จึงควรให้นักเรียนฝึกทักษะด้านต่าง ๆ นอกเหนือจากการเรียนรู้วิชาหลักในตำราต้องจัดให้สัมพันธ์เชื่อมโยงชีวิตจริง มีการบูรณาการเนื้อหาสาระต่าง ๆ ด้วยกันแบบองค์รวม ส่งเสริมให้นักเรียนลงมือปฏิบัติ เปิดโอกาสให้นักเรียนได้คิดวิเคราะห์ แก้ปัญหาสร้างสรรค์ ฝึกทักษะการแสวงหาความรู้ ทักษะการสื่อสาร การทำงานร่วมกับผู้อื่น ตลอดจนสามารถนำเทคโนโลยีมาประยุกต์ใช้ในชีวิตประจำวัน ในสังคมที่มีความซับซ้อนและมีเครือข่ายเชื่อมโยงกันมากขึ้น ความสำคัญของการที่เด็กและเยาวชนที่มีความรู้ทางด้านวิทยาศาสตร์นั้น เป็นสิ่งที่จำเป็นอย่างมากในมุมมองเชิงอนาคต สิ่งสำคัญคือการเตรียมความพร้อมให้เด็กและเยาวชนเติบโตเป็นพลเมืองที่มีความรู้และทักษะทางวิทยาศาสตร์ที่เข้มแข็งนำองค์ความรู้ไปประยุกต์ใช้กับบริบทใหม่ ๆ ได้ ทั้งการมีส่วนร่วมทางเศรษฐกิจและสังคม ตลอดจนการนำไปใช้ให้เกิดประโยชน์ในการดำรงชีวิตอย่างมีคุณภาพ (Deehan, J. et al., 2024) อย่างไรก็ตาม ปัจจุบันโรงเรียนวัดบ้านยางกำลังเผชิญกับปัญหาที่สำคัญในการพัฒนารูปแบบการสอนวิทยาศาสตร์ให้สอดคล้องกับแนวโน้มการเปลี่ยนแปลงของสังคมโลกศตวรรษที่ 21 การที่ยังไม่มีรูปแบบการสอนที่เหมาะสม ส่งผลให้การเรียนรู้ของนักเรียนไม่สามารถพัฒนาทักษะที่จำเป็นในยุคปัจจุบันได้อย่างเต็มที่ ผู้วิจัยจึงสนใจพัฒนารูปแบบการจัดการเรียนการสอนที่จะส่งผลต่อนักเรียนและการจัดการศึกษาในเนื้อหาวิทยาศาสตร์ที่สอดคล้องกับการจัดการเรียนการสอนในยุคศตวรรษที่ 21 ที่ยังต้องได้รับการให้ความสำคัญในการแก้ไขปัญหา กระทรวงศึกษาธิการได้แถลงผลประเมินสมรรถนะนักเรียนมาตรฐานสากล (PISA) ปี 2022 อันดับเด็กไทยต่ำลงการใช้เหตุผลวิเคราะห์จากห้องเรียนขาดหายไป กระทรวงศึกษาธิการจึงต้องเร่งหาทิศทางแก้ไขปัญหา พัฒนาความคิดความอ่านทั้งด้านคณิตศาสตร์ วิทยาศาสตร์ รวมถึงภาษาอังกฤษ และพัฒนาการเรียนรู้การจัดการคิดวิเคราะห์ในอนาคต (ศธ.360 องค์ฯ, 2566) ดังคำกล่าวของนำชัย ชิววิวรรณ (อ้างถึงใน พงศ์ประภาส แสงสุริยงค์, 2567) ที่ว่า หลายครั้งวิทยาศาสตร์ถูกมองว่าเป็นยาขมสำหรับเด็กไทย เพราะวิทยาศาสตร์ควรจะสนุก ควรสร้างเด็กให้ชอบสงสัย

มีความคิดสร้างสรรค์ โดยไม่จำเป็นต้องท่องจำ และเป็นการสร้างอุปนิสัยทางวิทยาศาสตร์ของการตั้งคำถามให้ติดตัวไปทั้งชีวิต การพัฒนารูปแบบการสอนวิทยาศาสตร์ที่สอดคล้องกับการเรียนรู้ในยุคศตวรรษที่ 21 เป็นสิ่งสำคัญที่โรงเรียนวัดบ้านยางควรให้ความสำคัญ การแก้ไขปัญหาที่พบในปัจจุบันจะช่วยให้การเรียนรู้ของนักเรียนมีประสิทธิภาพมากขึ้น และเตรียมพร้อมนักเรียนสำหรับอนาคตที่เปลี่ยนแปลงไปอย่างรวดเร็ว

สำหรับการจัดการเรียนรู้แบบกิจกรรมเป็นฐาน เป็นการจัดกิจกรรมการเรียนการสอนที่ยึดนักเรียนเป็นศูนย์กลาง มุ่งเน้นให้ผู้เรียนได้เรียนรู้ และทำความเข้าใจในเนื้อหาบทเรียน ผ่านกิจกรรมที่นักเรียนเป็นผู้ลงมือปฏิบัติด้วยตนเองผ่านการเล่นเกม กิจกรรมกลุ่ม รวมถึงเรียนผ่านประสบการณ์ ครูทำหน้าที่เป็นนักออกแบบกิจกรรมโดยการจัดสภาพแวดล้อมการเรียนรู้ที่เหมาะสม และมีการวางแผนการใช้สื่อที่ดีที่สุดผู้เรียนจะเรียนอย่างมีความสุข มีการพัฒนาไปด้วยความมั่นใจ (ภัทรสร นรเหรียญ, 2562) มีความสอดคล้องกับงานวิจัยที่ได้ศึกษาเรื่อง การพัฒนากิจกรรมพัฒนาผู้เรียน โดยใช้กิจกรรมเป็นฐานร่วมกับกระบวนการแก้ปัญหาอย่างสร้างสรรค์ เพื่อส่งเสริมทักษะการแก้ปัญหาอย่างสร้างสรรค์ สำหรับนักเรียนชั้นมัธยมศึกษาปีที่ 4-6 มีวัตถุประสงค์เพื่อ 1) เพื่อศึกษาข้อมูลพื้นฐานและความต้องการในการพัฒนากิจกรรมพัฒนาผู้เรียน 2) พัฒนากิจกรรมพัฒนาผู้เรียน 3) ทดลองกิจกรรมพัฒนาผู้เรียน และ 4) ประเมินผลกิจกรรมพัฒนาผู้เรียน ผลการวิจัยพบว่า 1) ผลการศึกษาข้อมูลพื้นฐานและความต้องการ พบว่าผู้บริหาร ครูและนักเรียนเห็นความสำคัญและ ต้องการให้จัดกิจกรรมพัฒนาผู้เรียน โดยใช้กิจกรรมเป็นฐานร่วมกับกระบวนการแก้ปัญหาอย่างสร้างสรรค์คาดหวังให้นักเรียนมีทักษะในการแก้ปัญหาอย่างสร้างสรรค์โดยมีครูเป็นผู้จัดการเรียนรู้และประเมินผล 2) ผลการพัฒนากิจกรรมพัฒนาผู้เรียนอันประกอบด้วย หลักการ เป้าหมาย คุณสมบัติของผู้เรียน แนวการจัดกิจกรรม รูปแบบการจัดกิจกรรม คำอธิบายรายวิชา จุดประสงค์โครงสร้างการจัดกิจกรรม สื่อ การวัดและประเมินผล คำชี้แจง และแผนการจัดกิจกรรมพัฒนาผู้เรียน จำนวน 8 แผน มีความเหมาะสมและสอดคล้องกัน 3) ผลทดลองกิจกรรมพัฒนาผู้เรียน โดยใช้กิจกรรมเป็นฐานร่วมกับกระบวนการแก้ปัญหาอย่างสร้างสรรค์ 4 ขั้นตอน ได้แก่ 1) ขั้นกระตุ้นเพื่อค้นพบความจริง 2) ขั้นตอนกิจกรรม และระดมความคิด 3) ขั้นการวิเคราะห์เพื่อค้นพบคำตอบ 4) ขั้นสรุปเพื่อการยอมรับการค้นพบและการนำไปใช้นำไปใช้ นักเรียนมีความสนใจมีส่วนร่วมในกิจกรรม และแสดงความคิดเห็น 4) ผลการประเมินและปรับปรุงกิจกรรมพัฒนาผู้เรียน พบว่า 4.1) ผลการเรียนรู้หลังการจัดกิจกรรมพัฒนาผู้เรียนสูงกว่าเกณฑ์ร้อยละ 80 4.2) ผลการประเมินทักษะการแก้ปัญหาอย่างสร้างสรรค์หลังการจัดกิจกรรมพัฒนาผู้เรียน

อยู่ในระดับมาก 4.3) ผลการประเมินความคิดเห็นของนักเรียนต่อกิจกรรมพัฒนาผู้เรียนอยู่ในระดับมาก รวมถึงการจัดการเรียนรู้แบบสืบเสาะหาความรู้ การมุ่งเน้นนักเรียนเป็นสำคัญ ส่งเสริมให้นักเรียนสามารถศึกษาค้นคว้าหาความรู้และแก้ปัญหาอย่างมีเหตุผลด้วยตนเอง พัฒนาระบบการคิดอย่างเป็นระบบ มุ่งเน้นให้นักเรียนฝึกคิด วิเคราะห์ แยกแยะ แก้ปัญหา ด้วยการลงมือปฏิบัติ (ปรัชมภรณ์ ทวีสุข, 2561) เช่นเดียวกับงานวิจัยที่ได้ศึกษาเรื่อง การพัฒนากิจกรรมการเรียนรู้วิชาวิทยาศาสตร์ เรื่อง ความหลากหลายของสิ่งมีชีวิต ด้วยการสอนแบบสืบเสาะหาความรู้ (5E) เพื่อส่งเสริมผลสัมฤทธิ์ทางการเรียน สำหรับนักเรียนชั้นประถมศึกษาปีที่ 4 โรงเรียนวัดโพธิ์นิมิต อำเภอเมือง จังหวัดสุราษฎร์ธานี มีวัตถุประสงค์เพื่อ 1) พัฒนากิจกรรมการเรียนการสอนแบบสืบเสาะหาความรู้ (5E) วิชาวิทยาศาสตร์ เรื่อง ความหลากหลายของสิ่งมีชีวิต 2) เปรียบเทียบผลสัมฤทธิ์ทางการเรียนก่อนและหลังเรียนของนักเรียน 3) ศึกษาระดับความพึงใจของนักเรียน โดยใช้รูปแบบการวิจัยเชิงทดลองกลุ่มเดียวที่มีการทดสอบก่อนเรียนและหลังเรียน ผลการวิจัยพบว่า 1) กิจกรรมการเรียนการสอน วิชาวิทยาศาสตร์เรื่อง ความหลากหลายของสิ่งมีชีวิต มีความเหมาะสม โดยรวมมีค่าเฉลี่ยอยู่ในระดับมาก 2) นักเรียนมีผลสัมฤทธิ์ทางการเรียนหลังเรียนมีค่าเฉลี่ยสูงกว่าก่อนเรียน อย่างมีนัยสำคัญทางสถิติที่ระดับ .01 และ 3) ความพึงพอใจของนักเรียนต่อการจัดการเรียนรู้แบบสืบเสาะหาความรู้ (5E) โดยรวมมีค่าเฉลี่ยอยู่ในระดับมาก (กมลรัตน์ หวังรังสิมากุล และคณะ, 2566)

จากข้อมูลข้างต้น การจัดการเรียนรู้แบบกิจกรรมเป็นฐานร่วมกับการสืบเสาะหาความรู้ เป็นการจัดการเรียนรู้ที่มุ่งเน้นนักเรียนเป็นสำคัญ โดยใช้กระบวนการทางวิทยาศาสตร์จากการสังเกต การตั้งคำถาม การคิด การลงมือแสวงหาความรู้ และการแก้ปัญหา จากกิจกรรมการเรียนรู้ที่ลงมือปฏิบัติกิจกรรม เพื่อการเรียนรู้และทำความเข้าใจบทเรียน ผ่านการเล่น เกม การทดลอง การสร้างสรรค์ผลงาน หรือกระบวนการทำงานร่วมกับผู้อื่น ให้นักเรียนได้รับประสบการณ์ตรงร่วมกับการจัดสภาพแวดล้อมที่เหมาะสม โดยมีครูเป็นผู้อำนวยความสะดวกตลอดการจัดการเรียนรู้ส่งผลให้นักเรียนเกิดการเรียนรู้ วิเคราะห์ สังเคราะห์เป็นองค์ความรู้ของตนเองและนำองค์ความรู้ที่ได้ประยุกต์ใช้ในชีวิตประจำวัน ตลอดจนเกิดความสุขในการเรียน ซึ่งผู้วิจัยสามารถสังเคราะห์ขั้นตอนการจัดการเรียนรู้แบบกิจกรรมเป็นฐานร่วมกับการสืบเสาะหาความรู้ จำนวน 5 ขั้นตอน ได้แก่ 1) ชั้นกระตุ้นและ

สร้างความสนใจ 2) ชั้นปฏิบัติการสำรวจและค้นหา 3) ชั้นสะท้อนคิดขยายความรู้ 4) ชั้นประเมินผล และ 5) ชั้นประยุกต์ใช้

ดังนั้น ผู้วิจัยจึงนำการจัดการเรียนรู้ที่เน้นนักเรียนเป็นสำคัญตามขั้นตอนของการจัดการเรียนรู้แบบกิจกรรมเป็นฐานร่วมกับการสืบเสาะหาความรู้ มาใช้ในการจัดการเรียนรู้ในกลุ่มสาระการเรียนรู้วิทยาศาสตร์และเทคโนโลยี ตามหลักสูตรแกนกลางการศึกษาขั้นพื้นฐาน พุทธศักราช 2551 (ปรับปรุง พ.ศ.2560) สำหรับนักเรียนชั้นประถมศึกษาปีที่ 2 ที่สอดคล้องกับหน่วยการเรียนรู้ เรื่อง ความลับของวัสดุ เพื่อพัฒนาผลการเรียนรู้และความสุขในการเรียนรู้ของนักเรียนให้เป็นไปตามจุดมุ่งหมายอย่างมีประสิทธิภาพ

วัตถุประสงค์ของการวิจัย

1. เพื่อเปรียบเทียบผลการเรียนรู้ เรื่อง ความลับของวัสดุ โดยใช้การจัดการเรียนรู้แบบกิจกรรมเป็นฐานร่วมกับการสืบเสาะหาความรู้ ก่อนและหลังการจัดการเรียนรู้
2. เพื่อศึกษาความสุขในการเรียนรู้ของนักเรียนที่ได้รับการจัดการเรียนรู้แบบกิจกรรมเป็นฐานร่วมกับการสืบเสาะหาความรู้

สมมติฐานการวิจัย

1. ผลการเรียนรู้ เรื่อง ความลับของวัสดุ โดยการจัดการเรียนรู้แบบกิจกรรมเป็นฐานร่วมกับการสืบเสาะหาความรู้ หลังการจัดการเรียนรู้สูงกว่าก่อนการจัดการเรียนรู้

เอกสารและงานวิจัยที่เกี่ยวข้อง

การจัดการเรียนรู้แบบกิจกรรมเป็นฐาน เป็นการเรียนรู้ที่มุ่งเน้นให้นักเรียนได้เรียนรู้ทำความเข้าใจบทเรียนผ่านกิจกรรมการเรียนรู้ที่ลงมือปฏิบัติ จากการเล่นเกม การทดลอง การสร้างสรรค์ผลงาน หรือกระบวนการทำงานร่วมกับผู้อื่น ร่วมกับการจัดสภาพแวดล้อมที่เหมาะสมต่อการเรียนรู้ (จุฑามณี อินทร์อุริศ, 2564; ปรัชมภรณ์ ทวีสุข, 2561; ศศิธร ลิจันทรพร, 2566) และการจัดการเรียนรู้แบบสืบเสาะหาความรู้ เป็นการเรียนรู้ที่เน้นผู้เรียนเป็นสำคัญ โดยใช้กระบวนการทางวิทยาศาสตร์จากการสังเกต การตั้งคำถาม การคิด การลงมือแสวงหาความรู้ และการแก้ปัญหาจากกิจกรรมการเรียนรู้ที่ลงมือปฏิบัติกิจกรรมและได้รับประสบการณ์ตรงในการเรียนรู้ด้วยตนเอง โดยมีครูเป็นผู้อำนวยความสะดวกตลอดการจัดการเรียนรู้ เพื่อนำมา

ประมวลหาคำตอบหรือข้อสรุปด้วยตนเอง และนำองค์ความรู้ที่ได้ประยุกต์ใช้ในชีวิตประจำวัน (จรรยา โทษะนาบุตร, 2560; ทิศนา แคมมณี, 2560; นवलจิตต์ เขาวกีรติพงศ์, 2562) มีความสอดคล้องกับงานวิจัยที่ได้ศึกษาเรื่อง การพัฒนาผลสัมฤทธิ์ทางการเรียนและทักษะกระบวนการทางวิทยาศาสตร์ของนักเรียนชั้นประถมศึกษาปีที่ 2 โดยใช้กิจกรรมแบบสืบเสาะหาความรู้ (5E) ร่วมกับชุดกิจกรรม มีวัตถุประสงค์เพื่อ 1) พัฒนาทักษะกระบวนการทางวิทยาศาสตร์ให้ 2) เปรียบเทียบผลสัมฤทธิ์ก่อนและหลังเรียน 3) เปรียบเทียบทักษะกระบวนการทางวิทยาศาสตร์ก่อนและหลัง และ 4) ศึกษาความพึงพอใจของนักเรียน ผลการวิจัยพบว่า 1) ประสิทธิภาพของกิจกรรมแบบสืบเสาะหาความรู้ (5E) ร่วมกับชุดกิจกรรมของนักเรียนชั้นประถมศึกษาปีที่ 2 ที่มีประสิทธิภาพสูงกว่าเกณฑ์ที่กำหนด 2) ผลสัมฤทธิ์ทางการเรียนของนักเรียนหลังเรียนสูงกว่าก่อนเรียนอย่างมีนัยสำคัญทางสถิติที่ระดับ .05 3) ทักษะกระบวนการทางวิทยาศาสตร์ของนักเรียนหลังเรียนสูงกว่าก่อนเรียนอย่างมีนัยสำคัญทางสถิติที่ระดับ .05 4) นักเรียนมีความพึงพอใจต่อกิจกรรมแบบสืบเสาะหาความรู้ (5E) ร่วมกับชุดกิจกรรม โดยรวมมีค่าเฉลี่ยอยู่ในระดับมาก (ณัฐวดี บุญรัตน์, 2562)

ความสุขในการเรียนรู้ เป็นความรู้สึกที่ดีของนักเรียนที่มีต่อการปฏิบัติกิจกรรมต่าง ๆ ทางการเรียนรู้ อันเกิดมาจากกระบวนการจัดประสบการณ์การเรียนรู้ของครูที่ส่งผลต่อการเปลี่ยนแปลงพฤติกรรมของนักเรียน กล่าวคือ มีความพึงพอใจ มีความรู้สึกรักหรือชอบวิชาที่เรียน มีความสนใจต่อการเข้าร่วมกิจกรรมการเรียนรู้ รวมถึงความรู้สึกที่ดีที่ได้อยู่กับเพื่อนและครูเกิดความผ่อนคลายที่ได้อยู่ในสภาพแวดล้อมที่เหมาะสม ซึ่งความสุขในการเรียนรู้เป็นปัจจัยที่สำคัญต่อประสิทธิภาพการเรียนรู้ (มารุต พัฒนาผล, 2557; สุตหทัย รุจิรัตน์, 2558; สุธาทิพย์ ชัยแก้ว, 2564) โดยสามารถประเมินระดับความสุขในการเรียนรู้ที่สะท้อนจากนักเรียนในลักษณะของมาตราส่วนประมาณค่า (Rating Scale)

การจัดการเรียนรู้แบบกิจกรรมเป็นฐานร่วมกับการสืบเสาะหาความรู้ เป็นการส่งเสริมให้นักเรียนมีส่วนร่วมในการเรียนรู้ผ่านกิจกรรม โดยมุ่งเน้นให้นักเรียนฝึกคิด วิเคราะห์ แยกแยะ แก้ปัญหาด้วยการลงมือปฏิบัติ และสามารถศึกษาค้นคว้าหาความรู้และแก้ปัญหาอย่างมีเหตุผลด้วยตนเอง จนนำไปสู่การนำเสนอผลงานร่วมกับผู้อื่นได้ ซึ่งผู้วิจัยสามารถสังเคราะห์ขั้นตอนการจัดการเรียนรู้แบบกิจกรรมเป็นฐานร่วมกับการสืบเสาะหาความรู้ จำนวน 5 ขั้นตอน ดังนี้ 1) ขั้นกระตุ้นและสร้างความสนใจ 2) ขั้นปฏิบัติการสำรวจและค้นหา 3) ขั้นสะท้อนคิดขยายความรู้ 4) ขั้นประเมินผล และ 5) ขั้นประยุกต์ใช้ และสามารถสังเคราะห์องค์ประกอบของ

ความสุขในการเรียนรู้ จำนวน 5 ด้าน ดังนี้ 1) ด้านนักเรียน 2) ด้านผู้สอน 3) ด้านสัมพันธภาพกับผู้อื่น 4) ด้านการเรียนรู้ และ 5) ด้านสภาพแวดล้อม โดยนำมาใช้ในการวิจัยเพื่อเปรียบเทียบผลการเรียนรู้และศึกษาความสุขในการเรียนรู้ เรื่อง ความลับของวัสดุ ของนักเรียนชั้นประถมศึกษาปีที่ 2 โดยใช้การจัดการเรียนรู้แบบกิจกรรมเป็นฐานร่วมกับการสืบเสาะหาความรู้

วิธีดำเนินการวิจัย

1. รูปแบบการวิจัย

การวิจัยครั้งนี้เป็นการวิจัยเชิงทดลอง (Experimental Research) แบบกลุ่มเดียว สอบก่อนเรียนและหลังเรียน (The One-Group Pretest-Posttest Design) (มาเรียม นิลพันธุ์, 2558) ดังภาพที่ 1

สอบก่อน	ทดลอง	สอบหลัง
T_1	X	T_2

ภาพที่ 1 แบบการวิจัย The One-Group Pretest-Posttest Design

เมื่อ T_1 แทน การทดสอบก่อนเรียน เรื่อง ความลับของวัสดุ

X แทน การจัดการเรียนรู้แบบกิจกรรมเป็นฐานร่วมกับการสืบเสาะหาความรู้

T_2 แทน การทดสอบหลังเรียน เรื่อง ความลับของวัสดุ

2. ประชากรและกลุ่มตัวอย่าง

ประชากรเป็นนักเรียนชั้นประถมศึกษาปีที่ 2 ในกลุ่มพัฒนาคุณภาพการศึกษา เครือข่ายสะพานข้ามแม่น้ำแคว อำเภอเมืองกาญจนบุรี จังหวัดกาญจนบุรี สังกัดสำนักงานเขตพื้นที่ประถมศึกษากาญจนบุรี เขต 1 ที่กำลังศึกษาอยู่ในภาคเรียนที่ 1 ปีการศึกษา 2567 จำนวน 7 โรงเรียน

กลุ่มตัวอย่างเป็นนักเรียนชั้นประถมศึกษาปีที่ 2 ที่กำลังศึกษาอยู่ในโรงเรียน วัดบ้านยาง อำเภอเมืองกาญจนบุรี จังหวัดกาญจนบุรี ภาคเรียนที่ 1 ปีการศึกษา 2567 จำนวน 1 ห้อง จำนวน 10 คน ที่ได้จากวิธีการสุ่มตัวอย่างแบบแบ่งกลุ่ม (Cluster Random Sampling)

3. การสร้างและหาคุณภาพเครื่องมือ ผู้วิจัยสร้างเครื่องมือที่ใช้ในการวิจัย จำนวน 3 เครื่องมือ ได้แก่

3.1 แผนการจัดการเรียนรู้แบบกิจกรรมเป็นฐานร่วมกับการสืบเสาะหาความรู้ จำนวน 5 แผน แผนละ 3 ชั่วโมง รวม 15 ชั่วโมง มีรายละเอียดดังนี้ 1) ศึกษาและวิเคราะห์ หลักสูตรแกนกลางการศึกษาขั้นพื้นฐาน พุทธศักราช 2551 (ฉบับปรับปรุง พ.ศ. 2560) หลักสูตรสถานศึกษา ในกลุ่มสาระการเรียนรู้วิทยาศาสตร์และเทคโนโลยี 2) สังเคราะห์ขั้นตอน การจัดการเรียนรู้แบบกิจกรรมเป็นฐานร่วมกับการสืบเสาะหาความรู้ 3) สร้างแผนการจัดการ เรียนรู้ของหน่วยการเรียนรู้ เรื่อง ความลับของวัสดุ 4) นำแผนการจัดการเรียนรู้มาตรวจสอบ ค่าดัชนีความสอดคล้อง (IOC) จากผู้เชี่ยวชาญ และ 5) ปรับปรุงแผนการจัดการเรียนรู้และ นำไปใช้กับกลุ่มตัวอย่าง

3.2 แบบทดสอบวัดผลการเรียนรู้ เรื่อง ความลับของวัสดุ มีรายละเอียด ดังนี้ 1) ศึกษาเอกสาร คู่มือที่เกี่ยวข้องกับการวัดและประเมินผล และจัดทำตารางวิเคราะห์ แบบทดสอบวัดผลการเรียนรู้ เรื่อง ความลับของวัสดุ 2) สร้างแบบทดสอบวัดผลการเรียนรู้ แบบปรนัย 3 ตัวเลือก จำนวน 20 ข้อ ให้ครอบคลุมจุดประสงค์การเรียนรู้และสอดคล้องกับ ระดับพฤติกรรม จำนวน 4 ด้าน คือ ความเข้าใจ การประยุกต์ใช้ การวิเคราะห์ และการ ประเมินค่า 3) นำแบบทดสอบวัดผลการเรียนรู้มาตรวจสอบค่าดัชนีความสอดคล้อง (IOC) จาก ผู้เชี่ยวชาญ หาค่าความยากง่าย ค่าอำนาจจำแนก และค่าความเชื่อมั่น และ 4) ปรับปรุง แบบทดสอบวัดผลการเรียนรู้และนำไปใช้กับกลุ่มตัวอย่าง

3.3 แบบวัดความสุขในการเรียนรู้ของนักเรียน มีรายละเอียดดังนี้ 1) ศึกษา เอกสาร และสังเคราะห์องค์ประกอบของความสุขในการเรียนรู้ การกำหนดข้อคำถามและ เกณฑ์ 2) สร้างแบบวัดความสุขในการเรียนรู้ โดยประเมินระดับความสุขในการเรียนรู้ที่สะท้อน จากนักเรียนในลักษณะของมาตราส่วนประมาณค่า (Rating Scale) และการวิเคราะห์เนื้อหา (Content Analysis) 3) นำแบบวัดความสุขในการเรียนรู้มาตรวจสอบค่าดัชนีความสอดคล้อง (IOC) จากผู้เชี่ยวชาญ และ 4) ปรับปรุงแบบวัดความสุขในการเรียนรู้และนำไปใช้กับกลุ่ม ตัวอย่าง

4. การเก็บรวบรวมข้อมูล ผู้วิจัยดำเนินการขอหนังสือขอความอนุเคราะห์จากคณะ ศึกษาศาสตร์ มหาวิทยาลัยศิลปากรไปถึงผู้อำนวยการโรงเรียนวัดบ้านยาง เพื่อขอความ อนุเคราะห์ในการทดลองใช้เครื่องมือกับนักเรียน ชั้นประถมศึกษาปีที่ 2 กำลังศึกษาอยู่ในภาค

เรียนที่ 1 ปีการศึกษา 2567 จำนวน 10 คน เริ่มจากการทดสอบก่อนเรียน (Pretest) โดยใช้แบบทดสอบวัดผลการเรียนรู้ เรื่อง ความลับของวัสดุ ต่อมาดำเนินการทดลองตามแผนการจัดการเรียนรู้ด้วยการจัดการเรียนรู้แบบกิจกรรมเป็นฐานร่วมกับการสืบเสาะหาความรู้ จากนั้น ให้นักเรียนทำการทดสอบหลังเรียน (Posttest) รวมถึงทำแบบวัดความสุขในการเรียนรู้ และนำผลจากการเก็บรวบรวมข้อมูลมาวิเคราะห์ตามขั้นตอน

5. การวิเคราะห์ข้อมูล ผู้วิจัยดำเนินการเปรียบเทียบผลการทดสอบวัดผลการเรียนรู้ เรื่อง ความลับของวัสดุ ก่อนและหลังการจัดการเรียนรู้แบบกิจกรรมเป็นฐานร่วมกับการสืบเสาะหาความรู้ด้วยการหาค่าเฉลี่ย (M) ส่วนเบี่ยงเบนมาตรฐาน (SD) และการทดสอบค่าทีแบบไม่อิสระจากกัน (Dependent Samples t-test) และวิเคราะห์ความสุขในการเรียนรู้ของนักเรียน เป็นแบบมาตราส่วนประมาณค่า (Rating Scale) 3 ระดับ โดยหาค่าเฉลี่ย (M) ส่วนเบี่ยงเบนมาตรฐาน (SD) และการวิเคราะห์เนื้อหา (Content analysis)

ผลการวิจัย

ผลการวิจัย เรื่อง การจัดการเรียนรู้แบบกิจกรรมเป็นฐานร่วมกับการสืบเสาะหาความรู้ เรื่อง ความลับของวัสดุ เพื่อพัฒนาผลการเรียนรู้และมีความสุขในการเรียนรู้ของนักเรียนชั้นประถมศึกษาปีที่ 2 สรุปได้ดังนี้

1. ผลการเปรียบเทียบผลการเรียนรู้ เรื่อง ความลับของวัสดุ โดยใช้การจัดการเรียนรู้แบบกิจกรรมเป็นฐานร่วมกับการสืบเสาะหาความรู้ ก่อนและหลังการจัดการเรียนรู้

ตารางที่ 1 ผลการเปรียบเทียบผลการเรียนรู้ เรื่อง ความลับของวัสดุ โดยใช้การจัดการเรียนรู้แบบกิจกรรมเป็นฐานร่วมกับการสืบเสาะหาความรู้ ก่อนและหลังการจัดการเรียนรู้

การทดสอบ	N	คะแนนเต็ม	M	SD	t	P
ก่อนเรียน	10	20	4.20	0.92	-10.78	.00
หลังเรียน	10	20	13.40	3.27		

จากตารางที่ 1 พบว่า คะแนนการเปรียบเทียบผลการเรียนรู้ เรื่อง ความลับของวัสดุ โดยใช้การจัดการเรียนรู้แบบกิจกรรมเป็นฐานร่วมกับการสืบเสาะหาความรู้ หลังการจัด

การเรียนรู้ ($M= 13.40, SD= 3.27$) สูงกว่าก่อนการจัดการเรียนรู้ ($M= 4.20, SD= 0.92$) อย่างมีนัยสำคัญทางสถิติที่ระดับ 0.05

2. ผลความสุขในการเรียนรู้ของนักเรียนที่ได้รับการจัดการเรียนรู้แบบกิจกรรมเป็นฐานร่วมกับการสืบเสาะหาความรู้

ตารางที่ 2 ผลความสุขในการเรียนรู้ของนักเรียนที่ได้รับการจัดการเรียนรู้แบบกิจกรรมเป็นฐานร่วมกับการสืบเสาะหาความรู้ (โดยภาพรวม)

รายการประเมิน	<i>M</i>	<i>SD</i>	ระดับความรู้สึก	ลำดับที่
1) ด้านนักเรียน	2.90	0.12	มาก	2
2) ด้านผู้สอน	2.93	0.18	มาก	1
3) ด้านสัมพันธภาพกับผู้อื่น	2.75	0.41	มาก	4
4) ด้านการเรียนรู้	2.85	0.34	มาก	3
5) ด้านสภาพแวดล้อม	2.90	0.20	มาก	2
โดยภาพรวม	2.87	0.25	มาก	-

จากตารางที่ 2 ผลความสุขในการเรียนรู้ของนักเรียนที่ได้รับการจัดการเรียนรู้แบบกิจกรรมเป็นฐานร่วมกับการสืบเสาะหาความรู้ โดยภาพรวมระดับความรู้สึกอยู่ในระดับมาก มีค่าเฉลี่ยเท่ากับ 2.87 และส่วนเบี่ยงเบนมาตรฐานเท่ากับ 0.25 แสดงให้เห็นว่า นักเรียนมีความสุขในการเรียนรู้มาก เมื่อพิจารณาค่าเฉลี่ยของรายการประเมินแต่ละด้าน พบว่านักเรียนมีระดับความรู้สึกมาก เป็นลำดับที่ 1 คือ ด้านผู้สอน ลำดับที่ 2 คือ ด้านนักเรียน และด้านสภาพแวดล้อม ลำดับที่ 3 คือ ด้านการเรียนรู้ และลำดับที่ 4 คือ ด้านสัมพันธภาพกับผู้อื่น

อภิปรายผล

การวิจัยเรื่อง การจัดการเรียนรู้แบบกิจกรรมเป็นฐานร่วมกับการสืบเสาะหาความรู้ เรื่อง ความลับของวัสดุ เพื่อพัฒนาผลการเรียนรู้และความสุขในการเรียนรู้ของนักเรียนชั้นประถมศึกษาปีที่ 2 สามารถอภิปรายผลได้ดังนี้

1. ผลการเปรียบเทียบผลการเรียนรู้ เรื่อง ความลับของวัสดุ โดยใช้การจัดการเรียนรู้แบบกิจกรรมเป็นฐานร่วมกับการสืบเสาะหาความรู้หลังการจัดการเรียนรู้สูงกว่า

ก่อนการจัดการเรียนรู้อย่างมีนัยสำคัญทางสถิติที่ระดับ .05 ทั้งนี้อาจเป็นเพราะ ลักษณะของ กิจกรรมการเรียนรู้ที่ส่งเสริมให้นักเรียนมีส่วนร่วมในแต่ละกิจกรรมการเรียนรู้ที่นักเรียนผ่าน ขั้นตอนการศึกษาค้นคว้าหาความรู้บนพื้นฐานประสบการณ์เดิม โดยการฝึกคิดวิเคราะห์ ฝึกทักษะกระบวนการ หรือการแก้ปัญหาอย่างมีเหตุผลจากการลงมือปฏิบัติกิจกรรม ทีละขั้นตอน อันส่งผลต่อการเปลี่ยนแปลงพฤติกรรมการเรียนรู้ ให้มีความสามารถเก็บรวบรวม ผลการเรียนรู้จนเกิดการแลกเปลี่ยนกับผู้อื่น เพื่อสรุปเป็นองค์ความรู้ใหม่ นำไปสู่การนำเสนอผล การเรียนรู้หรือผลงานได้อย่างมีประสิทธิภาพ ซึ่งอาจกล่าวว่าการจัดกิจกรรมการเรียนการสอน โดยมุ่งให้ผู้เรียนได้เกิดการเรียนรู้ การทำความเข้าใจในเนื้อหา บทเรียน ผ่านกิจกรรมที่ผู้เรียน ได้ลงมือปฏิบัติด้วยตนเอง ทั้งจากการเล่นเกม การทดลอง การสร้างสรรค์ผลงาน รวมทั้งการ ทำงานร่วมกับผู้อื่น โดยการจัดสภาพแวดล้อมการเรียนรู้ที่เหมาะสม นำไปสู่การพัฒนาความรู้ ของผู้เรียน (ปรัชมณธรรม ทวีสุข, 2561) รวมถึงการจัดทำแผนการจัดการเรียนรู้ที่ช่วยพัฒนา นักเรียนให้เกิดการเรียนรู้อย่างเป็นขั้นตอนตามที่ผู้วิจัยสามารถสังเคราะห์ขั้นตอนการจัดการ เรียนรู้แบบกิจกรรมเป็นฐาน ร่วมกับการสืบเสาะหาความรู้ จำนวน 5 ขั้นตอน ได้แก่ 1) ขั้นกระตุ้นและสร้างความสนใจ 2) ขั้นปฏิบัติการสำรวจและค้นหา 3) ขั้นสะท้อนคิดขยาย ความรู้ 4) ขั้นประเมินผล และ 5) ขั้นประยุกต์ใช้ ซึ่งแต่ละแผนจะมีความสอดคล้องของ มาตรฐานการเรียนรู้ ตัวชี้วัด สาระสำคัญ จุดประสงค์ กิจกรรมการเรียนรู้ เทคนิคการเรียนรู้ สื่อการเรียนรู้ และแนวทางการวัดและประเมินผล อันส่งผลให้นักเรียนที่ได้รับการจัดการเรียนรู้ แบบกิจกรรมเป็นฐาน ร่วมกับการสืบเสาะหาความรู้ มีผลการเรียนรู้หลังการจัดการเรียนรู้สูงกว่า ก่อนการจัดการเรียนรู้

2) ผลความสุขในการเรียนรู้ของนักเรียน หลังจากที่ได้รับการจัดการเรียนรู้ แบบกิจกรรมเป็นฐาน ร่วมกับการสืบเสาะหาความรู้ พบว่า นักเรียนมีความสุขในการเรียนรู้ ในระดับมาก ทั้งนี้อาจเป็นเพราะ การจัดการเรียนรู้แบบกิจกรรมเป็นฐาน ร่วมกับการ สืบเสาะหาความรู้ มีการใช้กิจกรรมการเรียนรู้ที่หลากหลายในการจัดการเรียนรู้ให้นักเรียน อย่างต่อเนื่อง ทำให้นักเรียนมีพัฒนาการ การเปลี่ยนแปลงพฤติกรรมเรียนรู้ในทิศทางที่ดี อันส่งผลต่อความสุขของนักเรียนตามองค์ประกอบของความสุขในการเรียนรู้รายด้าน ได้แก่ 1) ด้านนักเรียน 2) ด้านผู้สอน 3) ด้านสัมพันธภาพกับผู้อื่น 4) ด้านการเรียนรู้ และ 5) ด้าน สภาพแวดล้อม ที่สะท้อนระดับความสุขในการเรียนรู้ในระดับมากทุกด้าน และผลการวิเคราะห์ เนื้อหาที่ได้จากแบบวัดความสุขในการเรียนรู้ของนักเรียน พบว่า นักเรียนรู้สึกภูมิใจใน ความสามารถของตนเองที่ส่งงานตามกำหนดเวลา และมีความสุขจากการได้รับการจัดการ

เรียนรู้ที่เหมาะสม นักเรียนรู้สึกรักและรับรู้ถึงความใจดีและเป็นกันเองของผู้สอน มีความสนใจ และมีส่วนร่วมในการทำกิจกรรมร่วมกับเพื่อนในชั้นเรียนอย่างดี อีกทั้งยังได้เรียนรู้เกี่ยวกับ สมบัติของวัสดุต่าง ๆ และสามารถใช้งานวัสดุได้อย่างถูกต้อง นอกจากนี้ นักเรียนยังรู้สึกว่ามีสื่อ และแหล่งการเรียนรู้ที่เหมาะสม ช่วยสร้างความน่าสนใจ ทำให้สามารถทำการทดลองได้สำเร็จ และนำไปประยุกต์ใช้ในชีวิตประจำวันได้อย่างมีประสิทธิภาพ มีความสอดคล้องกับงานวิจัยที่ได้ ศึกษาเรื่อง การพัฒนาตัวบ่งชี้ความสุขในการเรียนวิชาสังคมศึกษาของนักเรียนระดับชั้น มัธยมศึกษาตอนปลาย มีวัตถุประสงค์เพื่อ 1) พัฒนาตัวบ่งชี้ความสุขในการเรียน และ 2) วิเคราะห์องค์ประกอบของตัวบ่งชี้ความสุขในการเรียน ผลการวิจัยพบว่า 1) ตัวบ่งชี้ความสุขในการเรียนวิชาสังคมศึกษาของนักเรียนระดับชั้นมัธยมศึกษาตอนปลายจากองค์ประกอบ 5 ด้าน จำนวน 64 ตัวบ่งชี้ และ 2) องค์ประกอบความสุขในการเรียนมี จำนวน 5 ด้าน ได้แก่ 1) การ เชื่อมโยงการเรียนรู้ที่ใกล้ตัว 2) ความสำเร็จในการเรียนรู้ 3) ทักษะการใช้ชีวิตและการเคารพ ความคิด 4) กิจกรรมการเรียนรู้ที่หลากหลาย และ 5) บรรยากาศความปลอดภัยในการเรียนรู้ (ชญาญ บุตรศรี, 2563) รวมถึงแนวทางการจัดการเรียนรู้ตามแผนการจัดการเรียนรู้ โดยใช้ การจัดการเรียนรู้แบบกิจกรรมเป็นฐานร่วมกับการสืบเสาะหาความรู้ ช่วยส่งเสริมให้นักเรียนมี ความสุขในการเรียนรู้ในระหว่างการทดลองใช้แผนการจัดการเรียนรู้ที่มีกิจกรรมการเรียนรู้ต่าง ๆ ที่สร้างเสริมให้นักเรียนกล้าแสดงความคิดเห็นผ่านการตอบคำถาม ได้ลงมือปฏิบัติกิจกรรม อย่างต่อเนื่อง ร่วมกับการใช้เทคนิคกระบวนการกลุ่ม เทคนิคการสอนแบบคู่คิด (Think Pair Share) เทคนิคจิ๊กซอว์เพื่อจำแนกสิ่งของและศึกษาสมบัติของวัสดุชนิดต่าง ๆ การทดลอง เกี่ยวกับสมบัติของวัสดุแต่ละชนิดการเล่นเกมเพื่อจำแนกสมบัติของวัสดุ สร้างสรรค์สิ่งประดิษฐ์ อย่างเช่นปูนปลาสเตอร์ผ่านการทดลอง การอภิปรายร่วมกัน และการนำเสนอเพื่อเลือกใช้วัสดุ ตามสมบัติของวัสดุให้เหมาะสมต่อการใช้งานที่ประยุกต์ใช้ในชีวิตประจำวันได้ อาจกล่าวว่าเป็น ความรู้สึกที่ดีของผู้เรียนที่มีต่อการปฏิบัติกิจกรรมต่าง ๆ ทางการเรียนรู้ อันเกิดมาจาก กระบวนการจัดประสบการณ์การเรียนรู้ของผู้สอน ได้แก่ ความต้องการเรียนรู้และทำกิจกรรม สนุกสนานเพลิดเพลินในการเรียน อยากร่วมทำกิจกรรมต่าง ๆ ในการเรียน อยากทำกิจกรรม ร่วมกับเพื่อนและผู้สอนสนุกสนานที่ได้ทำกิจกรรมร่วมกับเพื่อนและผู้สอน และมีความรู้สึกที่ดีที่ ได้อยู่กับเพื่อนและผู้สอนสบายใจที่ได้อยู่ในสภาพแวดล้อมที่เอื้อต่อการเรียนรู้ภายในโรงเรียน ความสุขในการเรียนรู้เป็นปัจจัยที่สำคัญมากต่อประสิทธิภาพการเรียนรู้ อันส่งผลให้นักเรียนที่

ได้รับการจัดการเรียนรู้แบบกิจกรรมเป็นร่วมกับการสืบเสาะหาความรู้ได้รับการส่งเสริมความสุขในการเรียนรู้ตลอดจนเกิดความสุขต่อตนเอง (มารุต พัฒนา, 2557)

สรุป/ข้อเสนอแนะ

การจัดการเรียนรู้แบบกิจกรรมเป็นฐานร่วมกับการสืบเสาะหาความรู้ เรื่อง ความลับของวัสดุ มีผลการเรียนรู้ของนักเรียนหลังการจัดการเรียนรู้สูงกว่าก่อนการจัดการเรียนรู้อย่างมีนัยสำคัญทางสถิติที่ระดับ .05 และนักเรียนมีความสุขในการเรียนรู้ในระดับมาก มีข้อเสนอแนะดังนี้

1. ข้อเสนอแนะในการนำผลการวิจัยไปใช้

1.1 การออกแบบกิจกรรมการเรียนรู้ที่เน้นให้นักเรียนได้ลงมือปฏิบัติจริง โดยใช้เทคนิคการสอนและสื่อการเรียนรู้ในแต่ละขั้นตอน อาจทำให้ระยะเวลาการทำกิจกรรมบางส่วนส่งผลกระทบต่อขั้นตอนการจัดการเรียนรู้ขั้นตอนต่อไป ดังนั้น ครูควรชี้แจง ระบุเวลาของการทำกิจกรรมให้ชัดเจน เพื่อความกระชับและเกิดการพัฒนานักเรียนอย่างต่อเนื่องตามที่คาดหวัง

1.2 การวัดความสุขในการเรียนรู้ของนักเรียน เป็นการตอบแบบสอบถามระดับความรู้สึกของนักเรียนหลังจากได้รับการจัดการเรียนรู้ ซึ่งในการตอบแบบสอบถามในบางขั้นตอนนักเรียนอาจจะยังไม่เข้าใจ ดังนั้น ครูจึงควรชี้แจงรายละเอียดของแบบวัดความสุขในการเรียนรู้ให้ทราบทุกขั้นตอนและชัดเจน

2. ข้อเสนอแนะเพื่อการวิจัยครั้งต่อไป

2.1 ควรศึกษาผลของการจัดการเรียนรู้แบบกิจกรรมเป็นฐานร่วมกับการสืบเสาะหาความรู้กับตัวแปรอื่น ๆ เช่น ความสามารถในการแก้ปัญหา ทักษะกระบวนการทางวิทยาศาสตร์ ความคิดสร้างสรรค์ทางวิทยาศาสตร์ ฯลฯ

2.2 ควรศึกษารูปแบบการจัดการเรียนรู้แบบการสืบเสาะหาความรู้ร่วมกับวิธีการสอนอื่น ๆ เช่น การเรียนรู้โดยใช้ปัญหาเป็นฐาน การเรียนรู้โดยใช้สมองเป็นฐาน การเรียนรู้โดยใช้โครงงานเป็นฐาน ฯลฯ

เอกสารอ้างอิง

- กมลรัตน์ หวังรังสีมากุล, สิริสวัสดิ์ ทองก้านเหลือง และกฤษณี สงสวัสดิ์. (2566). “การพัฒนา กิจกรรมการเรียนรู้วิชาวิทยาศาสตร์ เรื่อง ความหลากหลายของสิ่งมีชีวิต ด้วยการสอน แบบสืบเสาะหาความรู้ (5E) เพื่อส่งเสริมผลสัมฤทธิ์ทางการเรียน สำหรับนักเรียนชั้น ประถมศึกษาปีที่ 4 โรงเรียนวัดโพธิ์นิมิต อำเภอเมือง จังหวัดสุราษฎร์ธานี. มหาวิทยาลัยราชภัฏสุราษฎร์ธานี.” ใน การค้นคว้าอิสระปริญญาครุศาสตรมหา บัณฑิต สาขาวิชาหลักสูตรและการเรียนการสอน. มหาวิทยาลัยราชภัฏสุราษฎร์ธานี.
- จรรยา โทษนาบุตร. (2560). “รูปแบบการเรียนรู้ด้วยกระบวนการสืบเสาะหาความรู้แบบ 5Es ในศตวรรษที่ 21. มหาวิทยาลัยสวนดุสิต ศูนย์การศึกษานอกที่ตั้งลำปาง.” Education Journal, 4(1), 71-80.
- จุฑามณี อินทร์อุทิศ. (2564). “การจัดการเรียนรู้โดยใช้กิจกรรมเป็นฐานร่วมกับการเรียนรู้แบบ ร่วมมือที่มีต่อความสามารถในการแก้ปัญหาทางคณิตศาสตร์และผลสัมฤทธิ์ทางการ เรียน เรื่อง สมการเชิงเส้นตัวแปรเดียวของนักเรียนชั้นมัธยมศึกษาปีที่ 1.” วิทยานิพนธ์ปริญญาการศึกษามหาบัณฑิต สาขาวิชาวิทยาการทางการศึกษาและการ จัดการ. มหาวิทยาลัยศรีนครินทรวิโรฒ.
- ชญาญ บุตรศรี. (2563). การพัฒนาตัวบ่งชี้ความสุขในการเรียนวิชาสังคมศึกษาของนักเรียน ระดับชั้นมัธยมศึกษาตอนปลาย. ใน วิทยานิพนธ์ปริญญาศึกษาศาสตรมหาบัณฑิต สาขาวิชาวิธีวิทยาการวิจัยทางการศึกษา. มหาวิทยาลัยศิลปากร.
- ณัฐวดี บุญรัตน์. (2562). การพัฒนาผลสัมฤทธิ์ทางการเรียนและทักษะกระบวนการทาง วิทยาศาสตร์ของนักเรียนชั้นประถมศึกษาปีที่ 2 โดยใช้กิจกรรมแบบสืบเสาะหาความรู้ (5E) ร่วมกับชุดกิจกรรม. ใน วิทยานิพนธ์ปริญญาครุศาสตรมหาบัณฑิต สาขาวิชา หลักสูตรและการเรียนการสอน. มหาวิทยาลัยราชภัฏมหาสารคาม.
- ทีศนา แคมมณี. (2560). ศาสตร์การสอน องค์ความรู้เพื่อการจัดกระบวนการเรียนรู้ที่มี ประสิทธิภาพ. (พิมพ์ครั้งที่ 21). กรุงเทพมหานคร: สำนักพิมพ์แห่งจุฬาลงกรณ์ มหาวิทยาลัย.

- นวลจิตต์ เชาวศิริตพิงศ์. (2562). เพื่อนคู่คิดครูวิทยาศาสตร์มีอาชีพ: การออกแบบกิจกรรมการเรียนรู้และการเขียนแผนจัดการเรียนรู้วิทยาศาสตร์. กรุงเทพมหานคร: จุฬาลงกรณ์มหาวิทยาลัย.
- ปรัชมภรณ์ ทวีสุข. (2561). การพัฒนากิจกรรมพัฒนาผู้เรียน โดยใช้กิจกรรมเป็นฐานร่วมกับกระบวนการแก้ปัญหาอย่างสร้างสรรค์ เพื่อส่งเสริมทักษะการแก้ปัญหาอย่างสร้างสรรค์ สำหรับนักเรียนชั้นมัธยมศึกษาปีที่ 4-6. ใน วิทยานิพนธ์ปริญญาศึกษาศาสตรมหาบัณฑิต สาขาวิชาหลักสูตรและการนิเทศ มหาวิทยาลัยศิลปากร.
- พงศ์ประภาส แสงสุริยงค์. (2567). สนุก เข้าใจ ไม่ท่องจำ: เด็กไทยควรได้เรียนวิทย์ฯ แบบไหน คุยกับ นำชัย ชิววิวรรณ. เรียกใช้เมื่อ 8 กรกฎาคม 2567 จาก https://thematter.co/science-tech/science-education-namchai-chewawiwat/228091?fbclid=IwZXh0bG9hZWF0CMTAAAR2gtyQoHsFN5bHZod7D6rYwxFedzYPfg_qqsZ5eXjNKpZhZlWfxn5CmqQk_aem_XMoBY4WT16OvQMG3llbb1w
- มารุต พัฒผล. (2557). รูปแบบการพัฒนาครูด้านการจัดการเรียนรู้ที่เสริมสร้างการรู้คิดและความสุขในการเรียนรู้ของผู้เรียนระดับประถมศึกษา. Veridian E-Journal, 7(3), 682-699.
- มาเรียม นิลพันธุ์. (2558). วิจัยวิจัยทางการศึกษา. นครปฐม: ศูนย์วิจัยและพัฒนาทางการศึกษาคณะศึกษาศาสตร์ มหาวิทยาลัยศิลปากร.
- ภัทรสร นรเหรียญ. (2562). การจัดการเรียนรู้แบบกิจกรรมเป็นฐานร่วมกับสื่อประสม เพื่อพัฒนาความสามารถในการฟัง การพูดภาษาอังกฤษของนักเรียนชั้นประถมศึกษาปีที่ 2. ใน วิทยานิพนธ์ปริญญาศึกษาศาสตรมหาบัณฑิต สาขาวิชาหลักสูตรและการ. มหาวิทยาลัยศิลปากร.
- ศธ.360 องศา. (2566). ศธ.แถลงผลการประเมิน PISA 2022 ชี้แจงสาเหตุอันดับเด็กไทยขยับลง ลุยหาทางออกลดช่องว่างความเหลื่อมล้ำการจัดการเรียนรู้. เรียกใช้เมื่อ 8 กรกฎาคม 2567 จาก <https://moe360.blog/2023/12/07/pisa-2022/>
- ศศิธร ลิจันทร์พร. (2566). “การพัฒนาแบบการเรียนรู้ด้วยกิจกรรมเป็นฐานโดยใช้แอปพลิเคชันเพื่อการศึกษาบนอุปกรณ์สื่อสารเคลื่อนที่เพื่อส่งเสริมความมีวินัยของนักเรียนประถมศึกษาตอนปลาย. ใน วิทยานิพนธ์ปริญญาครุศาสตรมหาบัณฑิต สาขาวิชาเทคโนโลยีและสื่อสารการศึกษา. จุฬาลงกรณ์มหาวิทยาลัย.

- สุดหทัย รุจิรัตน์. (2558). รูปแบบการเสริมพลังเพื่อพัฒนาสมรรถนะการจัดการเรียนรู้ของครูที่ส่งเสริมการเรียนรู้อย่างมีความสุขของนักเรียนระดับประถมศึกษา. ใน วิทยานิพนธ์ปริญญาปรัชญาดุษฎีบัณฑิต สาขาวิชาหลักสูตรและการสอน. มหาวิทยาลัยศิลปากร.
- สุธาทิพย์ ชัยแก้ว. (2564). การพัฒนาความสามารถในการอ่าน การเขียนสะกดคำและการเรียนรู้อย่างมีความสุขของนักเรียนชั้นประถมศึกษาปีที่ 1 ด้วยการจัดกิจกรรมการเรียนรู้ตามแนวคิดสมองเป็นฐาน. ใน วิทยานิพนธ์ปริญญาศึกษาศาสตรมหาบัณฑิต สาขาวิชาการสอนภาษาไทย. มหาวิทยาลัยศิลปากร.
- Deehan, J., Macdonald, A., & Morris, C. (2024). "A scoping review of interventions in Primary science education." *Studies in Science Education*, 60(1),1-43.

การจัดการเรียนรู้แบบกิจกรรมเป็นฐานร่วมกับเทคนิคโฟนิกส์เพื่อส่งเสริม
ความสามารถด้านการอ่านสะกดคำและพฤติกรรมการมีส่วนร่วมในการ
เรียนรู้ของนักเรียนชั้นประถมศึกษาปีที่ 1*

ACTIVITY-BASED LEARNING WITH PHONIC TECHNIQUES TO
PROMOTE SPELLING READING ABILITY AND PARTICIPATION IN
LEARNING BEHAVIOUR OF FIRST GRADE STUDENTS

ศุภาพิชญ์ ฝ่ายเดช¹ และ อุบลวรรณ ส่งเสริม²

Supapit Faydet¹ and Ubonwan Songserm²

¹⁻²มหาวิทยาลัยศิลปากร

¹⁻²Silpakorn University, Thailand

Corresponding Author's Email: Mrs.nat009@hotmail.com

บทคัดย่อ

การวิจัยครั้งนี้มีวัตถุประสงค์เพื่อ 1) ศึกษาพัฒนาการความสามารถด้านการอ่านสะกดคำของนักเรียนชั้นประถมศึกษาปีที่ 1 โดยการจัดการเรียนรู้แบบกิจกรรมเป็นฐานร่วมกับเทคนิคโฟนิกส์ และ 2) เพื่อศึกษาพฤติกรรมการมีส่วนร่วมในการเรียนรู้ของนักเรียนชั้นประถมศึกษาปีที่ 1 โดยการจัดการเรียนรู้แบบกิจกรรมเป็นฐานร่วมกับเทคนิคโฟนิกส์ กลุ่มตัวอย่างที่ใช้ในการวิจัย คือ นักเรียนชั้นประถมศึกษาปีที่ 1 โรงเรียนบ้านบน อำเภอกุยบุรี จังหวัดประจวบคีรีขันธ์ที่กำลังศึกษาอยู่ในภาคเรียนที่ 1 ปีการศึกษา 2567 จำนวน 1 ห้อง จำนวน 11 คน ได้มาโดยวิธีการสุ่มตัวอย่างแบบกลุ่ม เครื่องมือที่ใช้ในการวิจัยประกอบด้วย 1) แผนการจัดการเรียนรู้แบบกิจกรรมเป็นฐานร่วมกับเทคนิคโฟนิกส์ มีค่าดัชนีความสอดคล้องอยู่ระหว่าง 0.67 – 1.00 2) แบบทดสอบวัดความสามารถด้านการอ่านสะกดคำ มีค่าดัชนีความ

* Received 31 October 2024; Revised 12 November 2024; Accepted 23 December 2024

สอดคล้องเท่ากับ 1.00 ค่าอำนาจจำแนกอยู่ระหว่าง 0.40 – 0.70 ค่าความยากง่ายอยู่ระหว่าง 0.30 – 0.60 และมีค่าความเชื่อมั่น (KR -20) เท่ากับ 0.89 และ 3) แบบประเมินพฤติกรรมการมีส่วนร่วมในการเรียนรู้แบบกิจกรรมเป็นฐานร่วมกับเทคนิคโฟนิกส์ มีค่าดัชนีความสอดคล้องเท่ากับ 1.00 สถิติที่ใช้ในการวิเคราะห์ข้อมูลได้แก่ ค่าเฉลี่ย ส่วนเบี่ยงเบนมาตรฐาน การวิเคราะห์ความแปรปรวนทางเดียวแบบวัดซ้ำ

ผลการวิจัยพบว่า 1) พัฒนาการความสามารถด้านการอ่านสะกดคำของนักเรียนชั้นประถมศึกษาปีที่ 1 หลังการจัดการเรียนรู้แบบกิจกรรมเป็นฐานร่วมกับเทคนิคโฟนิกส์มีพัฒนาการสูงขึ้นอย่างมีนัยสำคัญทางสถิติที่ระดับ .05 2) พฤติกรรมการมีส่วนร่วมในการเรียนรู้ของนักเรียนชั้นประถมศึกษาปีที่ 1 ที่มีต่อการจัดการเรียนรู้แบบกิจกรรมเป็นฐานร่วมกับเทคนิคโฟนิกส์ อยู่ในระดับ ดีมาก

คำสำคัญ: ความสามารถด้านการอ่านสะกดคำ, การจัดการเรียนรู้แบบกิจกรรมเป็นฐาน, เทคนิคโฟนิกส์

Abstract

The objectives of this research were 1) to study the development of reading and spelling abilities of First Grade students by activity-based learning with phonic techniques 2) to study the participation in learning behaviour of first Grade students by activity-based learning with phonic techniques. The sample group used in the research was first Grade students at BanBon School, Kui Buri District, Prachuap Khiri Khan Province. Who are studying in the first semester of academic year 2024, 1 room, 11 people, obtained by means of cluster random sampling (Cluster Random Sampling). The research instruments were 1) Activity-based learning plan combined with phonics techniques the consistency index value is between 0.67 – 1.00 2) Test to measure reading and spelling ability It has a consistency index value of 1.00, a discriminatory power value between 0.40 - 0.70, a difficulty value between 0.30 - 0.60 and a confidence value (KR -20) equal to 0.89



and 3) Behavioral assessment of participation in activity-based learning combined with phonic techniques It has a consistency index value of 1.00 The statistical analysis employed were mean, standard deviation and one – way Repeated Measure for data analysis.

The research summary as follows : 1) The development of spelling skills in first grade students after implementing activity based learning along with phonics techniques showed a significant improvement at the .05 level of statistical significance. 2) The participation behavior of first-grade students towards activity-based learning combined with phonics techniques is at a very good level.

Keywords: Spelling Reading Ability, Activity-Based Learning, Phonic Techniques Promote

บทนำ

ภาษาไทยมีความสำคัญในด้านของเอกลักษณ์ของชาติและมรดกทางวัฒนธรรม ผู้ที่ใช้ภาษาไทยได้ดีจะทำให้เกิดประสิทธิภาพในด้านการสื่อสาร ทำให้ผู้ที่ส่งสาร และรับสารสื่อความหมายได้อย่างถูกต้องตรงกัน ซึ่งในปัจจุบันการเรียนการสอนภาษาไทยมิได้มุ่งหวังให้ผู้เรียนอ่านออกเขียนได้เพียงอย่างเดียว แต่ต้องสามารถนำความรู้ความสามารถไปใช้ให้เกิดประโยชน์ได้จริง ตลอดจนใช้เครื่องมือเป็นเครื่องมือในรายวิชาอื่น ๆ และใช้ในการสื่อสารได้เป็นอย่างดี ดังนั้นการเรียนรู้ภาษาไทยตามหลักสูตรแกนกลางการศึกษาขั้นพื้นฐาน พุทธศักราช 2551 (กระทรวงศึกษาธิการ, 2551: 21) จึงมุ่งฝึกฝนให้ผู้เรียนบรรลุตามมาตรฐานที่กำหนด มุ่งเน้นให้ผู้เรียนเกิดความคิด มีทักษะที่สำคัญ 4 ทักษะ คือ ทักษะการฟัง ทักษะการพูด ทักษะการเขียน และทักษะการอ่าน ซึ่งเป็นทักษะที่ต้องฝึกฝนจนเกิดความชำนาญ ญัฐกานต์ ชาติเพชร (2549: 2) กล่าวว่า การที่จะสอนภาษาไทยให้บรรลุวัตถุประสงค์ของหลักสูตรนั้น จำเป็นต้องฝึกฝนทักษะต่าง ๆ ให้สัมพันธ์กันโดยเฉพาะทักษะการอ่านที่เป็นทักษะที่มีความจำเป็นในการรับสาร เพราะโลกปัจจุบันโลกของการศึกษาจึงมิได้จำกัดอยู่ภายในห้องเรียนเท่านั้น การอ่านจึงเป็นกระบวนการสำคัญในการพัฒนาคนในยุคโลกไร้พรมแดน เนื่องจากการอ่านเป็นพฤติกรรมมาร

รับสารอย่างหนึ่ง ซึ่งเป็นการรับรู้เรื่องราวผ่านการมองดูตัวอักษรเพื่อที่สมองจะลำดับเป็น ถ้อยคำ ประโยค และข้อความต่าง ๆ เกิดเป็นเรื่องราวตามความรู้ และประสบการณ์ของผู้อ่าน

กระทรวงศึกษาธิการเล็งเห็นถึงความถึงความสำคัญของการพัฒนาการอ่านและการศึกษาเป็นปัจจัยสำคัญในการพัฒนาประชากรของประเทศให้มีคุณภาพอันนำไปสู่การพัฒนาประเทศให้มีความเข้มแข็งในทุกด้าน การปูพื้นฐานในระดับการศึกษาขั้นพื้นฐาน โดยเฉพาะระดับชั้นประถมศึกษาจึงมีความสำคัญเป็นอย่างยิ่ง รัฐบาลจึงกำหนดเป็นนโยบายพัฒนาการศึกษาว่าในระยะเร่งด่วน ปีการศึกษา 2558 โดยกำหนดเป็นนโยบายเร่งด่วน “เด็กจบชั้นประถมศึกษาปีที่ 1 ต้องอ่านออกเขียนได้และต้องมีระบบการประเมินที่เป็นรูปธรรม” สำนักทดสอบทางการศึกษาจึงได้จัดทำโครงการประเมินความสามารถด้านการอ่านของนักเรียนชั้นประถมศึกษาปีที่ 1 โดยทำการทดสอบความสามารถด้านการอ่านออกของผู้เรียน (Reading Test: RT) เป็นต้นมา อีกทั้งทักษะการอ่านเป็นปัจจัยสำคัญที่จะส่งเสริมปัจจัยการเรียนรู้ในด้านอื่น ๆ เช่น ผลสัมฤทธิ์ทางการเรียน ซึ่งผลสัมฤทธิ์ทางการเรียนนั้นย่อมขึ้นอยู่กับความสามารถในการอ่านของนักเรียน และการอ่านสะกดคำเป็นพื้นฐานการเรียนรู้ที่สำคัญในการเริ่มต้นการฝึกอ่าน ครูผู้สอนจึงต้องให้ความสำคัญ และแก้ไขข้อบกพร่องในการอ่านสะกดคำของนักเรียนตั้งเริ่มต้น เพื่อให้นักเรียนสามารถพัฒนาทักษะการอ่านได้อย่างมีประสิทธิภาพ

จากผลการประเมินความสามารถด้านการอ่านของนักเรียนชั้นประถมศึกษาปีที่ 1 (Reading Test: RT) โรงเรียนบ้านบน จังหวัดประจวบคีรีขันธ์ ในช่วงปีการศึกษา 2564-2566 ทั้ง 2 สมรณณะ คือ อ่านออกเสียง และอ่านรู้เรื่องในภาพรวมอยู่ในระดับใกล้เคียงกับระดับเขตพื้นที่ เมื่อวิเคราะห์เป็นรายข้อด้านการอ่านออกเสียง พบว่า นักเรียนอ่านออกเสียงผิดใน ส่วนของคำที่ประสมด้วยสระประสม และการประเมินความสามารถการอ่านระหว่างการจัดการเรียนรู้ และผลสัมฤทธิ์ปลายภาคเรียนในปีการศึกษา 2566 พบว่า นักเรียนมีปัญหาเรื่องการอ่านในเฉพาะส่วนของคำที่ประสมด้วยสระประสมโดยเฉพาะสระเอะ สระแอะ และสระเออ ที่ไม่สามารถอ่านออกเสียงคำ และสะกดไม่ถูกต้อง จึงอ่านออกเสียงมาเป็นคำไม่ได้ ออกเสียงผิดเพี้ยนไปจากลักษณะคำที่ถูกต้อง ทั้งนี้อาจเกิดจากการขาดการฝึกฝนอย่างสม่ำเสมอ และกระบวนการจัดการเรียนการสอนที่อาจยังไม่ตอบจุดประสงค์ที่สร้างความเข้าใจให้แก่ นักเรียนได้ จึงทำให้นักเรียนยังไม่สามารถรู้หลักเกณฑ์ของภาษาได้ชัดเจน ประกอบขาดเทคนิคการสอน

ที่ตอบสนองความต้องการของนักเรียนตามช่วงวัย จึงปรับกระบวนการจัดการเรียนรู้เพื่อให้ตอบสนองต่อผลการเรียนรู้ของนักเรียน นำเข้าสู่ขั้นตอนการวางแผนแก้ปัญหาการเรียนรู้ที่เกิดขึ้นได้ทันทั่วทั้ง และมีประสิทธิภาพส่งผลให้ผู้เรียนพัฒนาศักยภาพตนได้ตามช่วงวัย

ผู้วิจัยในฐานะครูผู้สอนรายวิชาภาษาไทย ในระดับชั้นประถมศึกษาปีที่ 1 จึงสนใจแก้ปัญหาด้านการอ่านของนักเรียน เพื่อพัฒนาความสามารถด้านการอ่านสะกดคำโดยใช้กระบวนการจัดการเรียนรู้แบบกิจกรรมเป็นฐานร่วมกับเทคนิคการสอนโฟนิกส์ และเปรียบเทียบผลการเรียนรู้ด้านการอ่านสะกดคำของนักเรียนชั้นประถมศึกษาปีที่ 1 รวมถึงเพื่อศึกษาการมีส่วนร่วมของนักเรียนชั้นประถมศึกษาปีที่ 1 ที่มีต่อกระบวนการจัดการเรียนรู้แบบกิจกรรมเป็นฐานร่วมกับเทคนิคการสอนโฟนิกส์เพื่อพัฒนาความสามารถด้านการอ่านสะกดคำ เนื่องจากการสอนอ่านแบบโฟนิกส์เป็นการให้ความสำคัญกับเสียงและรูปตัวอักษร นักเรียนจะได้ฝึกฝนการอ่าน และการเขียนอย่างมีลำดับขั้นตอน ฝึกซ้ำ ย้ำ ทวน อย่างเป็นระบบ และต่อเนื่องจึงจะสามารถทำให้นักเรียนมีพัฒนาการความสามารถในการอ่านสูงขึ้นได้ร่วมกับการนำกิจกรรมการจัดการเรียนรู้เข้ามามีส่วนร่วมในการจัดการเรียนการสอนที่ส่งเสริมให้นักเรียนมีความตื่นตัวและกระตือรือร้นด้านการรู้คิด ช่วยพัฒนาทักษะการเรียนรู้ของนักเรียนให้สามารถเรียนรู้ได้ด้วยตนเองทำให้เกิดการเรียนรู้อย่างต่อเนื่องทั้งในและนอกห้องเรียน ซึ่งเป็นกิจกรรมที่มีความเหมาะสมกับช่วงวัยของนักเรียนชั้นประถมศึกษาปีที่ 1 เพื่อดึงดูดความสนใจของนักเรียนที่อยู่ในวัยเด็กได้ดี

วัตถุประสงค์ของการวิจัย

1. เพื่อศึกษาพัฒนาการความสามารถด้านการอ่านสะกดคำของนักเรียนชั้นประถมศึกษาปีที่ 1 โดยการจัดการเรียนรู้แบบกิจกรรมเป็นฐานร่วมกับเทคนิคโฟนิกส์
2. เพื่อศึกษาพฤติกรรมการมีส่วนร่วมในการเรียนรู้แบบกิจกรรมเป็นฐานร่วมกับเทคนิคโฟนิกส์ของนักเรียนชั้นประถมศึกษาปีที่ 1 ระหว่างการจัดการเรียนรู้แบบกิจกรรมเป็นฐานร่วมกับเทคนิคโฟนิกส์

สมมติฐานการวิจัย

1. เพื่อศึกษาพัฒนาการความสามารถด้านการอ่านสะกดคำของนักเรียนชั้นประถมศึกษาปีที่ 1 โดยการจัดการเรียนรู้แบบกิจกรรมเป็นฐานร่วมกับเทคนิคโฟนิกส์

2. เพื่อศึกษาพฤติกรรมการมีส่วนร่วมในการเรียนรู้แบบกิจกรรมเป็นฐานร่วมกับเทคนิคโฟนิกส์ของนักเรียนชั้นประถมศึกษาปีที่ 1 ระหว่างการจัดการเรียนรู้แบบกิจกรรมเป็นฐานร่วมกับเทคนิคโฟนิกส์

เอกสารและงานวิจัยที่เกี่ยวข้อง

วิธีการสอนโฟนิกส์ เป็นวิธีการสอนที่มุ่งเน้นให้นักเรียนรู้จักการเชื่อมโยงเสียงกับตัวอักษรในภาษาที่สัมพันธ์กันให้แม่นยำ ทั้งเสียงพยัญชนะ เสียง สระ และเสียงวรรณยุกต์ก่อนเป็นลำดับแรก จึงจะทำให้นักเรียนมีทักษะทางการอ่านออกเสียงที่ดี และเป็นพื้นฐานในการอ่าน Golf (1998) ได้กล่าวว่า โฟนิกส์เป็นระบบเสียงในภาษาที่แสดงถึงความสัมพันธ์ระหว่างเสียงกับรูปพยัญชนะ เช่นเดียวกับรุ่งอรุณ โรจนรัตนาดำรง ไชยศรี (2562: 12) กล่าวว่า วิธีการสอนแบบโฟนิกส์ คือ วิธีการสอนออกเสียงที่แสดงถึงความสัมพันธ์ระหว่าง เสียง และตัวอักษร โดยให้การออกเสียงเป็นตัวกำหนดและให้ความสำคัญกับเสียงของตัวอักษร

การจัดการเรียนรู้โดยใช้กิจกรรมเป็นฐาน เป็นการจัดกิจกรรมการเรียนการสอนที่ให้นักเรียนเป็นศูนย์กลาง โดยมุ่งเน้นให้นักเรียนได้เรียนรู้ และทำความเข้าใจในเนื้อหาบทเรียนผ่านกิจกรรมที่นักเรียนเป็นผู้ลงมือปฏิบัติด้วยตนเอง โดยการเล่นเกม กิจกรรมกลุ่ม โดยครูผู้สอนมีหน้าที่เป็นนักออกแบบกิจกรรมโดยการจัดภาพแวดล้อมการเรียนรู้ที่เหมาะสมเพื่อให้นักเรียนเรียนรู้ได้อย่างมีความสุขและมีการพัฒนาไปด้วยความมั่นใจในการเรียนรู้ของตนเอง ซึ่งสอดคล้องกับภัทรสร นรเหรียญ (2562) การจัดการเรียนรู้โดยใช้กิจกรรมเป็นฐาน เป็นการจัดกิจกรรมการเรียนการสอนที่ยึดนักเรียนเป็นศูนย์กลาง โดยมุ่งเน้นให้นักเรียนได้เรียนรู้และทำความเข้าใจในเนื้อหาบทเรียน ผ่านกิจกรรมที่นักเรียนเป็นผู้ลงมือปฏิบัติด้วยตนเอง ร่วมกับการมีส่วนร่วมในการเรียนรู้ของนักเรียนในชั้นเรียนช่วยสร้างพื้นที่สำหรับนักเรียน แลกเปลี่ยนความคิดเห็น และประสบการณ์กับเพื่อนร่วมชั้น และครูผู้สอนซึ่งส่งผลให้เกิดการเรียนรู้และความเข้าใจที่ลึกซึ้งขึ้น นอกจากนี้ การมีส่วนร่วมยังช่วยส่งเสริมทักษะการทำงานร่วมกับผู้อื่น การเรียนรู้จากประสบการณ์ของผู้อื่นและการแก้ปัญหาในกลุ่มที่เป็นทักษะที่สำคัญ ทิศนา ขมมณี (2560) ได้ให้ความหมายของการมีส่วนร่วมไว้ว่า หมายถึง การจัดสภาพการณ์ของการเรียนการสอนที่ให้นักเรียนมีบทบาทหรือมีส่วนร่วมอย่างตื่นตัว (Active

Participation) ทั้งทางด้านกาย สติปัญญา อารมณ์ และสังคม ในกิจกรรมหรือกระบวนการเรียนรู้โดยให้มีบทบาทมากกว่าครูผู้สอน

การจัดการเรียนรู้แบบกิจกรรมเป็นฐานร่วมกับเทคนิคโฟนิกส์ เป็นการจัดการเรียนการสอนผ่านตัวกิจกรรม ซึ่งเป็นวิธีการจัดการเรียนรู้ที่สอดคล้องกับการเรียนรู้เชิงรุก (Active Learning) ที่เน้นให้นักเรียนได้เรียนรู้จากการปฏิบัติกิจกรรมที่ได้ทำจริง เพื่อส่งเสริมให้นักเรียนมีความรู้ ทักษะ ความสามารถ และคุณลักษณะอันพึงประสงค์เป็นไปตามเป้าหมายที่กำหนดไว้ โดยนำการจัดการเรียนรู้ร่วมกับเทคนิคโฟนิกส์ที่เป็นวิธีการสอนออกเสียงที่แสดงถึงความสัมพันธ์ระหว่างเสียงและตัวอักษรโดยใช้การออกเสียงเป็นตัวกำหนดและให้ความสำคัญกับเสียงของตัวอักษรและการสะกดคำซึ่งเป็นจุดเริ่มต้นในกระบวนการสอนอ่าน ตามแนวคิดเกี่ยวกับความสามารถด้านการอ่านสะกดคำของ รุ่งอรุณ โรจนรัตน์ดำรง ไชยศรี (2562: 12) การอ่านสะกดคำเป็นกระบวนการพื้นฐานการอ่านของนักเรียนที่จำเป็นที่ต้องฝึกฝนให้นักเรียนอ่านให้ถูกต้องตามอักขรวิธี ดังที่ พิมลพร พงษ์ประเสริฐ (2563: 25) กล่าวว่า การอ่านสะกดคำมีความสำคัญและมี ความจำเป็นอย่างมากที่จะส่งผลให้นักเรียนเกิดทักษะด้านการอ่านซึ่งการอ่านสะกดคำเป็นพื้นฐานในการพัฒนาไปสู่การอ่านในระดับที่สูงขึ้นและเกิดประโยชน์ในการสืบค้นข้อมูลแสวงหาความรู้เพื่อการพัฒนาการเรียนรู้อย่างต่อเนื่องจากการศึกษาขั้นตอนในการจัดการเรียนรู้แบบกิจกรรมเป็นฐานและเทคนิคโฟนิกส์

วิธีดำเนินการวิจัย

การวิจัยครั้งนี้เป็นการวิจัยเชิงทดลอง (Experimental Research) แบบกลุ่มเดียวทดสอบหลายช่วงเวลา (One Group Time Series Design) มีวิธีการดำเนินการวิจัย ดังนี้

1. ประชากรและกลุ่มตัวอย่าง

ประชากรเป็นนักเรียนระดับชั้นประถมศึกษาปีที่ 1 โรงเรียนในกลุ่มเครือข่ายกลุ่มกุยบุรี อำเภอกุยบุรี จังหวัดประจวบคีรีขันธ์ ปีการศึกษา 2567 จำนวน 4 โรงเรียน

กลุ่มตัวอย่างเป็นนักเรียนโรงเรียนบ้านบน อำเภอกุยบุรี จังหวัดประจวบคีรีขันธ์ มีนักเรียนจำนวน 101 คน ซึ่งในการวิจัยครั้งนี้ ผู้วิจัยสุ่มนักเรียนชั้นประถมศึกษาปีที่ 1 ที่กำลังศึกษาอยู่ในภาคเรียนที่ 1 ปีการศึกษา 2567 จำนวน 1 ห้อง จำนวน 11 คน ได้มาโดยวิธีการสุ่มตัวอย่างแบบกลุ่ม (Cluster Random Sampling)

2. เครื่องมือที่ใช้ในการวิจัย

เครื่องมือที่ใช้ในการวิจัยครั้งนี้ผู้วิจัยได้กำหนดเครื่องมือที่ใช้ในการวิจัย 3 ชนิด ดังนี้

2.1 แผนการจัดการเรียนรู้แบบกิจกรรมเป็นฐานร่วมกับเทคนิคโฟนิกส์ จำนวน 6 แผน แผนละ 2 ชั่วโมง รวม 12 ชั่วโมง

2.2 แบบทดสอบวัดความสามารถด้านการอ่านสะกดคำ

2.3 แบบประเมินพฤติกรรมการมีส่วนร่วมในการเรียนรู้แบบกิจกรรมเป็นฐานร่วมกับเทคนิคโฟนิกส์

3. การสร้างและการหาคุณภาพเครื่องมือ

3.1 แผนการจัดการเรียนรู้แบบกิจกรรมเป็นฐานร่วมกับเทคนิคโฟนิกส์ จำนวน 6 แผน แผนละ 2 ชั่วโมง มีรายละเอียดดังนี้ 1) ศึกษาและวิเคราะห์หลักสูตรแกนกลาง การศึกษาขั้นพื้นฐาน พุทธศักราช 2551 (ฉบับปรับปรุง พ.ศ. 2560) หลักสูตรสถานศึกษาในกลุ่มสาระการเรียนรู้ภาษาไทย 2) สังเคราะห์ขั้นตอนการจัดการเรียนรู้แบบกิจกรรมเป็นฐานร่วมกับเทคนิคโฟนิกส์ 3) สร้างแผนการจัดการเรียนรู้เรื่อง สระเอะ สระแอะ และสระเออ 4) นำแผนการจัดการเรียนรู้มาตรวจสอบค่าดัชนีความสอดคล้อง (IOC) จากผู้เชี่ยวชาญ และ 5) ปรับปรุงแผนการจัดการเรียนรู้และนำไปใช้กับกลุ่มตัวอย่าง

3.2 แบบทดสอบวัดความสามารถด้านการอ่านสะกดคำ มีรายละเอียดดังนี้ 1) คัดเลือกคำที่ประสมด้วยสระเอะ สระแอะ และสระเออ จำนวน 30 คำ 2) นำแบบทดสอบตรวจสอบค่าดัชนีความสอดคล้อง (IOC) จากผู้เชี่ยวชาญ หาค่าความยากง่าย ค่าอำนาจจำแนก และค่าความเชื่อมั่น และ 3) ปรับปรุงแบบทดสอบวัดผลการเรียนรู้และนำไปใช้กับกลุ่มตัวอย่าง

3.3 แบบประเมินพฤติกรรมการมีส่วนร่วม รายละเอียดดังนี้ 1) ศึกษาแนวทางการสร้างแบบประเมินพฤติกรรมการมีส่วนร่วม ในการเรียนรู้จากเอกสาร ต่าง ๆ และงานวิจัยที่เกี่ยวข้อง 2) กำหนดประเด็นการประเมินเพื่อให้เกิดความสอดคล้องวัตถุประสงค์และระดับนักเรียนระดับชั้นประถมศึกษาปีที่ 1 เป็น 4 ด้าน ได้แก่ ความสนใจ การมีส่วนร่วมในกิจกรรม การตอบคำถาม และการแสดงความคิดเห็น 3) กำหนดมาตราประมาณค่า (Rubrics) 4 ระดับ ได้แก่ ดีมาก (4) ดี (3) พอใช้ (2) และ ปรับปรุง (1) 4) ตรวจสอบค่าดัชนีความสอดคล้อง (IOC) จากผู้เชี่ยวชาญ และ 5) ปรับปรุงแบบประเมินพฤติกรรมการมีส่วนร่วมและนำไปใช้กับกลุ่มตัวอย่าง

4. การเก็บรวบรวมข้อมูล ผู้วิจัยดำเนินการขอหนังสือขอความอนุเคราะห์จากคณะศึกษาศาสตร์ มหาวิทยาลัยศิลปากร ไปถึงผู้อำนวยการโรงเรียนบ้านบน เพื่อขอความอนุเคราะห์ในการทดลองใช้เครื่องมือกับนักเรียนชั้นประถมศึกษาปีที่ 1 กำลังศึกษาอยู่ในภาคเรียนที่ 1 ปีการศึกษา 2567 จำนวน 11 คน ทำการทดสอบก่อนการจัดการเรียนรู้ (pretest) โดยนักเรียนทำแบบทดสอบวัดความสามารถด้านการอ่านสะกดคำที่ผู้วิจัยสร้างขึ้น แล้วบันทึกผลคะแนนเก็บไว้เปรียบเทียบกับคะแนนหลังการจัดการเรียนรู้ (posttest) จำนวน 3 ครั้ง ในระหว่างการดำเนินกิจกรรมการจัดการเรียนรู้ผู้วิจัยจะสังเกตเพื่อประเมินพฤติกรรมการมีส่วนร่วมในการเรียนรู้โดยใช้แบบประเมินพฤติกรรมการมีส่วนร่วมในการเรียนรู้ที่ผู้วิจัยสร้างขึ้น และให้นักเรียนประเมินตนเองและครูผู้สอนประเมินนักเรียนเมื่อจบกิจกรรมการเรียนรู้ในแต่ละครั้ง

5. การวิเคราะห์ข้อมูล

ผู้วิจัยนำข้อมูลทั้งหมดในการเก็บรวบรวมข้อมูล และการดำเนินการวิจัยมาวิเคราะห์ข้อมูลทางสถิติด้วยโปรแกรมสำเร็จรูปเพื่อการทดสอบสมมติฐาน และสรุปผลในการวิจัยครั้งนี้ ดังนี้

1. การวิเคราะห์ความสามารถด้านการอ่านสะกดคำของนักเรียนวิเคราะห์โดยค่าเฉลี่ยส่วนเบี่ยงเบนมาตรฐานและผลพัฒนาการด้านการอ่านสะกดคำของนักเรียนชั้นประถมศึกษาปีที่ 1 โดยการวิเคราะห์ความแปรปรวนทางเดียวแบบวัดซ้ำ (one – way Repeated Measures)
2. วิเคราะห์พฤติกรรมการมีส่วนร่วมในการเรียนรู้ของนักเรียน โดยหาค่าเฉลี่ยและส่วนเบี่ยงเบนมาตรฐาน

ผลการวิจัย

ผลการวิจัย เรื่อง การจัดการเรียนรู้แบบกิจกรรมเป็นฐานร่วมกับเทคนิคโฟนิกส์เพื่อส่งเสริมความสามารถด้านการอ่านสะกดคำและพฤติกรรมการมีส่วนร่วมในการเรียนรู้ของนักเรียนชั้นประถมศึกษาปีที่ 1 สรุปได้ดังนี้

1. ผลการศึกษาพัฒนาการความสามารถด้านการอ่านสะกดคำของนักเรียนชั้นประถมศึกษาปีที่ 1 โดยการจัดการเรียนรู้แบบกิจกรรมเป็นฐานร่วมกับเทคนิคโฟนิกส์ ตารางที่ 1 ค่าเฉลี่ยและส่วนเบี่ยงเบนมาตรฐานของการทดสอบทั้ง 4 ครั้ง

การทดสอบ	N	คะแนนเต็ม	\bar{X}	S.D.
ก่อนการจัดการเรียนรู้	11	30	3.00	2.14
หลังการจัดการเรียนรู้ครั้งที่ 1	11	30	6.82	1.53
หลังการจัดการเรียนรู้ครั้งที่ 2	11	30	16.73	3.77
หลังการจัดการเรียนรู้ครั้งที่ 3	11	30	26.18	2.22

จากตารางที่ 1 พบว่า การอ่านสะกดคำของนักเรียนชั้นประถมศึกษาปีที่ 1 มีพัฒนาการความสามารถด้านการอ่านสะกดคำสูงขึ้น ซึ่งพัฒนาการความสามารถด้านการอ่านสะกดคำก่อนการจัดการเรียนรู้มีค่าเฉลี่ย 3.00 ($\bar{X} = 3.00$, S.D. = 2.14) และหลังการจัดการเรียนรู้ครั้งที่ 1 ถึงหลังการจัดการเรียนรู้ครั้งที่ 3 โดยมีค่าเฉลี่ยเพิ่มขึ้นตั้งแต่ 6.82 – 26.18 ตารางที่ 2 การวิเคราะห์การพัฒนาการด้านการอ่านสะกดคำของนักเรียนชั้นประถมศึกษาปีที่ 1

การทดสอบ		ผลต่างเฉลี่ย	SE	p
ก่อนการจัดกิจกรรมการเรียนรู้	หลังกิจกรรมการเรียนรู้ครั้งที่ 1	- 3.818	.325	.000
ก่อนการจัดกิจกรรมการเรียนรู้	หลังกิจกรรมการเรียนรู้ครั้งที่ 2	- 13.727	.787	.000
ก่อนการจัดกิจกรรมการเรียนรู้	หลังกิจกรรมการเรียนรู้ครั้งที่ 3	- 23.182	.585	.000
หลังกิจกรรมการเรียนรู้ครั้งที่ 1	หลังกิจกรรมการเรียนรู้ครั้งที่ 2	-9.909	.967	.000
หลังกิจกรรมการเรียนรู้ครั้งที่ 1	หลังกิจกรรมการเรียนรู้ครั้งที่ 3	- 19.364	.576	.000
หลังกิจกรรมการเรียนรู้ครั้งที่ 2	หลังกิจกรรมการเรียนรู้ครั้งที่ 3	- 9.455	1.107	.000

จากตาราง พบว่า พัฒนาการความสามารถด้านการอ่านสะกดคำของนักเรียนชั้นประถมศึกษาปีที่ 1 โดยการจัดการเรียนรู้แบบกิจกรรมเป็นฐานร่วมกับเทคนิคโฟนิกส์ มีพัฒนาการสูงขึ้นอย่างมีนัยสำคัญทางสถิติที่ระดับ .05 ตั้งแต่ในช่วงหลังการจัดกิจกรรมการเรียนรู้ครั้งที่ 1 สูงขึ้น 3.818 หลังการจัดกิจกรรมการเรียนรู้ตั้งแต่ครั้งที่ 2 สูงขึ้น 9.909 หลังการจัดกิจกรรมการเรียนรู้ตั้งแต่ครั้งที่ 3 สูงขึ้น 9.455 และการเปลี่ยนแปลงพัฒนาการการอ่านสะกดคำของนักเรียนชั้นประถมศึกษาปีที่ 1 ตั้งแต่ก่อนจัดกิจกรรมการเรียนรู้ถึงช่วงหลังการจัดกิจกรรมการเรียนรู้ครั้งที่ 3 พบว่ามีพัฒนาการสูงขึ้น 23.182 และเพื่อให้เห็นการการพัฒนารูปการเปลี่ยนแปลงที่ชัดเจนจึงนำเสนอเป็นเส้นภาพ ดังภาพที่ 1

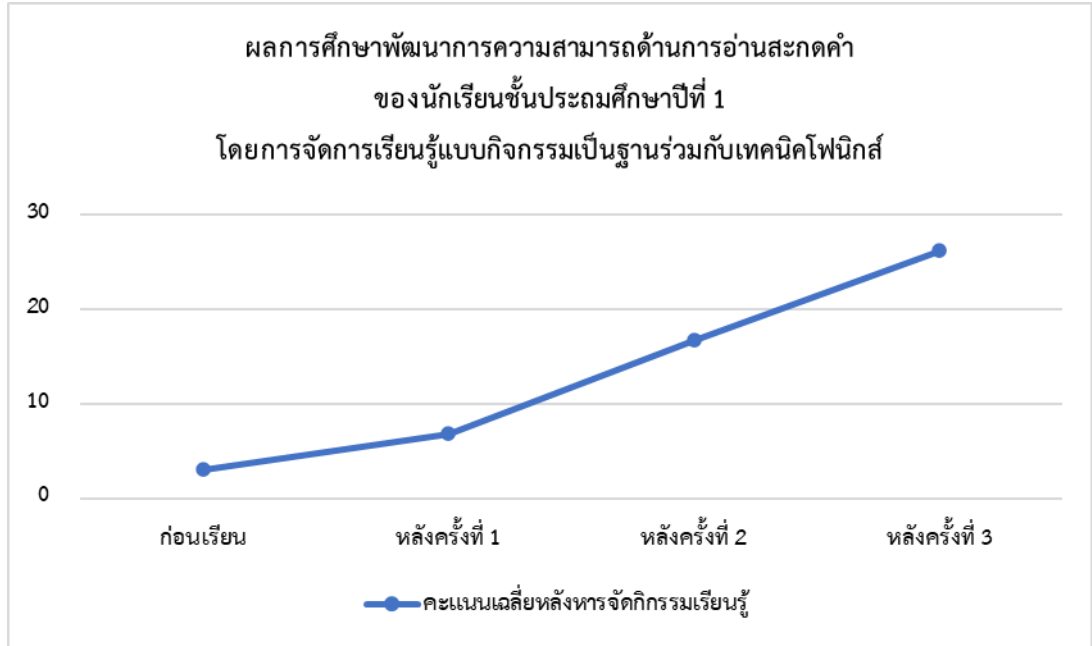

ภาพที่ 1 ผลการศึกษาพัฒนาการความสามารถด้านการอ่านสะกดคำของนักเรียนชั้นประถมศึกษาปีที่ 1 โดยการจัดการเรียนรู้แบบกิจกรรมเป็นฐานร่วมกับเทคนิคโฟนิกส์

2. ผลการศึกษาพฤติกรรมการมีส่วนร่วมในการเรียนรู้ของนักเรียนชั้นประถมศึกษาปีที่ 1 โดยการจัดการเรียนรู้แบบกิจกรรมเป็นฐานร่วมกับเทคนิคโฟนิกส์

นักเรียนชั้นประถมศึกษาปีที่ 1 มีส่วนร่วมในการเรียนรู้แบบกิจกรรมเป็นฐานร่วมกับเทคนิคโฟนิกส์ อยู่ในระดับ ดีมาก ($\bar{X} = 3.72$, S.D. = 0.10) ซึ่งยอมรับตามสมมติฐานการวิจัยข้อที่ 2 โดยจัดลำดับพฤติกรรมที่นักเรียนให้ความร่วมมือในด้านของความสนใจและการมีส่วนร่วมในกิจกรรมเป็นลำดับต้น รองลงมาเป็นการแสดงความคิดเห็นและการตั้งคำถามและตอบคำถามเป็นลำดับสุดท้าย ดังภาพที่ 2

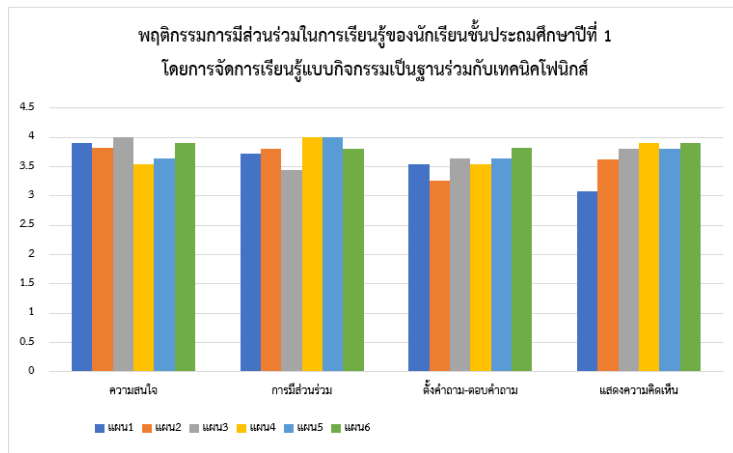

ภาพที่ 2 ผลการศึกษาพฤติกรรมการมีส่วนร่วมในการเรียนรู้ของนักเรียนชั้นประถมศึกษาปีที่ 1 โดยการจัดการเรียนรู้แบบกิจกรรมเป็นฐานร่วมกับเทคนิคโฟนิกส์

อภิปรายผล

การวิจัยเรื่อง การจัดการเรียนรู้แบบกิจกรรมเป็นฐานร่วมกับเทคนิคโฟนิกส์เพื่อส่งเสริมความสามารถด้านการอ่านสะกดคำและพฤติกรรมการมีส่วนร่วมในการเรียนรู้ของนักเรียนชั้นประถมศึกษาปีที่ 1 สามารถอภิปรายผลได้ดังนี้

1. ผลการศึกษาพัฒนาการความสามารถด้านการอ่านสะกดคำของนักเรียนชั้นประถมศึกษาปีที่ 1 โดยการจัดการเรียนรู้แบบกิจกรรมเป็นฐานร่วมกับเทคนิคโฟนิกส์มีผลการพัฒนาสูงขึ้น ซึ่งยอมรับตามสมมติฐานการวิจัย ข้อที่ 1 และเมื่อพิจารณาผลการศึกษาพัฒนาการความสามารถด้านการอ่านสะกดคำของนักเรียนชั้นประถมศึกษาปีที่ 1 พบว่านักเรียนสามารถออกเสียงการอ่านสะกดคำควบคู่ไปกับความคล่องแคล่วในการอ่านออกเสียง กล่าวคือ นักเรียนสามารถพัฒนาความสามารถด้านการอ่านสะกดคำที่แสดงออกถึงความสามารถในการนำพยัญชนะต้น สระ ตัวสะกด และ วรรณยุกต์ มาประสมกันเป็นคำตามหลักการอ่านสะกดคำได้ ทำให้นักเรียนอ่านออกเสียงคำนั้น ๆ ได้ถูกต้อง ด้วยการจัดการเรียนรู้ในรูปแบบกิจกรรมเป็นฐานร่วมกับเทคนิคโฟนิกส์ ที่ช่วยส่งเสริมให้นักเรียนได้รู้จักเสียงของพยัญชนะและสระ ได้ฝึกฝนการอ่านสะกดคำจากรูปแบบกิจกรรมต่าง ๆ ที่ครูผู้สอนได้จัดขึ้น และจากการจัดการเรียนรู้ที่นักเรียนได้ฝึกการอ่านสะกดคำแล้ว การที่ให้นักเรียนลงมือปฏิบัติ



กิจกรรมต่าง ๆ ในช่วงของการเรียนรู้ยังช่วยให้นักเรียนสามารถฝึกฝนการอ่านคำที่พบเจอใหม่ ๆ ได้ และสามารถนำไปใช้เพื่อการสื่อสารในชีวิตประจำวันได้ ทั้งนี้อาจเนื่องมาจากในการจัดกิจกรรมการเรียนรู้ ครูผู้สอนดำเนินการจัดการเรียนรู้ตามลำดับขั้นตอนที่ร่วมด้วยเทคนิค โฟนิิกส์เพื่อการอ่านออกเสียงตามลำดับที่ถูกต้อง โดยเริ่มจากกิจกรรมนำเสนอหน่วยเสียงที่ฝึกให้นักเรียนรู้จักเสียงพยัญชนะ เสียงสระ นำไปสู่การอ่านออกเสียงประสมคำง่าย ๆ เป็นพื้นฐานการเรียนภาษาที่สำคัญและนำไปสู่การพัฒนาในการอ่านขั้นสูง ซึ่งสอดคล้องกับแนวคิดของ รุ่งอรุณ โรจนรัตน์ดารง ไชยศรี (2562: 12) กล่าวว่า การสอนการอ่านออกเสียงที่แสดงถึงความสัมพันธ์ระหว่างเสียงและตัวอักษรหรือที่เรียกว่าเทคนิคการสอนแบบโฟนิิกส์ โดยใช้การออกเสียงเป็นตัวกำหนดและให้ความสำคัญกับเสียงของตัวอักษรและการสะกดคำซึ่งเป็นจุดเริ่มต้น ผ่านรูปแบบการเรียนรู้โดยใช้กิจกรรมเป็นฐานประเภทต่าง ๆ เช่น เกม กิจกรรมกลุ่ม การเล่านิทาน ที่ส่งผลให้นักเรียนเกิดความสนใจและเข้าใจการอ่านสะกดคำมากขึ้น ทำให้นักเรียนอ่านออกเสียงคำได้ชัดเจนและถูกต้อง อีกทั้งในขณะที่ครูผู้สอนจัดการเรียนการสอนตามขั้นตอนของการจัดการเรียนรู้แบบกิจกรรมเป็นฐานร่วมกับเทคนิคโฟนิิกส์นั้น หากช่วงใดหรือกิจกรรมใดที่จะสามารถฝึกการอ่านสะกดคำของนักเรียนได้ จะมีการฝึกให้ผู้เรียนได้ออกเสียงตามเป็นระยะ ๆ พร้อมทั้งต้องมีการระบุเสียงของพยัญชนะ และสระ ให้ชัดเจน จึงทำให้เมื่อนักเรียนเจอคำศัพท์ใหม่ ๆ นักเรียนสามารถอ่านสะกดคำได้ถูกต้องและคล่องแคล่วจากการรู้จักพยัญชนะ สระ วรรณยุกต์ และตัวสะกด ซึ่งเป็นพื้นฐานของกระบวนการการอ่านสะกดที่จำเป็นต้องฝึกฝนให้นักเรียนอ่านให้ถูกต้องตามอักษรวิธีดังที่ พิมลพร พงษ์ประเสริฐ (2563: 25) ได้กล่าวว่า การอ่านสะกดคำมีความสำคัญและมีความจำเป็นอย่างมากที่จะส่งผลให้นักเรียนเกิดทักษะด้านการอ่าน ซึ่งการอ่านสะกดคำเป็นพื้นฐานในการพัฒนาไปสู่การอ่านในระดับที่สูงขึ้น และการอ่านสะกดคำเป็นจุดเริ่มต้นของการอ่านทุกประเภท ซึ่งสามารถพัฒนาความสามารถในการอ่านตัวอักษรของคำใหม่ ๆ และออกเสียงโดยผสมเสียงต่างของตัวอักษรได้ถูกต้องจะสามารถประสมคำได้และสามารถอ่านคำได้ และเนื่องจากนักเรียนที่ผู้วิจัยนำมาเป็นกลุ่มตัวอย่างในการศึกษานั้น เป็นนักเรียนระดับชั้นประถมศึกษาปีที่ 1 จึงมีการจัดการเรียนรู้ร่วมกับกิจกรรมต่าง ๆ เสริมสร้างความสนใจและเพื่อส่งเสริมความสามารถและพัฒนาการที่สูงขึ้นให้กับนักเรียน ซึ่งสอดคล้องกับชนสิทธิ์ สิทธิ์สูงเนิน (2564) กล่าวว่า การเรียนรู้โดยใช้

กิจกรรมเป็นการจัดการเรียนรู้ที่เน้นให้นักเรียนมีส่วนร่วมในการเรียนรู้ผ่านกิจกรรมจริง ๆ เน้นการลงมือทำ ไม่เน้นการท่องจำ เพื่อให้นักเรียนเกิดการเรียนรู้และค้นคว้าด้วยตนเอง

2. ผลการศึกษาพฤติกรรมการมีส่วนร่วมในการเรียนรู้ของนักเรียนชั้นประถมศึกษาปีที่ 1 โดยการจัดการเรียนรู้แบบกิจกรรมเป็นฐานร่วมกับเทคนิคโฟนิกส์ อยู่ในระดับ ดีมาก ซึ่งยอมรับตามสมมติฐานการวิจัยข้อที่ 2 โดยพฤติกรรมที่มีค่าเฉลี่ยมากที่สุด ได้แก่ ความสนใจ การมีส่วนร่วมในกิจกรรม การแสดงความคิดเห็น และพฤติกรรมที่มีค่าเฉลี่ยน้อยที่สุด ได้แก่ การตั้งคำถามและตอบคำถาม กล่าวคือ การที่นักเรียนมีส่วนร่วมในการเรียนรู้ สิ่งเป็นสิ่งสำคัญที่มีส่วนช่วยสร้างพื้นที่ให้กับนักเรียนได้แลกเปลี่ยนความคิดเห็นและร่วมมีประสบการณ์กับเพื่อนร่วมชั้นเรียน โดยให้ความสนใจการจัดการเรียนรู้ที่ได้ลงมือทำ มีกิจกรรมประกอบการเรียนการสอนที่หลากหลาย ได้แสดงออกร่วมกับเพื่อนในชั้นเรียน การแสดงออกทางความคิดหรือแสดงออกทางพฤติกรรมของนักเรียนที่สอดคล้องกับกิจกรรมในช่วงเวลานั้น ด้วยความสนุกสนาน แต่อาจมีนักเรียนบางส่วนที่ยังไม่กล้าแสดงออกต่อครูผู้สอนในด้านการตอบหรือถามคำถามเป็นรายบุคคล ทั้งนี้อาจเนื่องมาจากการจัดกิจกรรมการเรียนการสอนผ่านกิจกรรมเพลงและเกมเพื่อสร้างความสนใจของนักเรียนนั้นสร้างความสนุกสนานเพลิดเพลิน กระตุ้นให้นักเรียนสนใจที่จะเรียนรู้ ไม่เบื่อหน่าย รวมทั้งในชั้นกิจกรรมครูผู้สอนใช้สื่อประสมที่เหมาะสมกับวัยของนักเรียนทำให้นักเรียนสนใจและเข้าใจเนื้อหาได้ง่าย เปิดโอกาสให้นักเรียนได้ทำกิจกรรมที่หลากหลาย โดยมีครูผู้สอนเป็นผู้คอยแนะนำในการทำกิจกรรม ซึ่งการมีส่วนร่วมในการเรียนรู้ของนักเรียนมุ่งให้นักเรียนสามารถสร้างและพัฒนาทักษะในด้านต่าง ๆ ได้ ซึ่งสอดคล้องกับทฤษฎีของ ชามมณี (2560) กล่าวว่า การจัดการเรียนการสอนที่ให้นักเรียนมีบทบาทหรือมีส่วนร่วมอย่างตื่นตัวทั้งทางด้านกาย สติปัญญา อารมณ์ และสังคม ในกิจกรรม เรียนรู้ โดยให้มีบทบาทมากกว่าครูผู้สอนเพื่อการส่งเสริมให้นักเรียนมีทักษะที่สำคัญ เช่นเดียวกับแนวคิดของณัฐวุฒิ สกฤณี (2559) ได้กล่าวไว้ว่า พฤติกรรมในการเรียนรู้ของนักเรียนจะแบ่งออกเป็น 3 ช่วง คือ พฤติกรรมการเตรียมตัวก่อนเรียน พฤติกรรมขณะเรียนในชั้นเรียน และพฤติกรรมหลังเรียน เป็นการแสดงพฤติกรรมความสนใจของนักเรียนที่จะสามารถตอบครูผู้สอนถึงการมีส่วนร่วมของนักเรียนแต่ละคนได้ซึ่งพฤติกรรมการมีส่วนร่วมของนักเรียนในชั้นเรียนจะสามารถวัดได้การสร้างเครื่องมือวัดพฤติกรรมของนักเรียนที่แสดงถึงการมีส่วนร่วมในชั้น

เรียน เป็นการให้นักเรียนได้มีส่วนร่วมในการแสดงความคิดเห็น การโต้ตอบกับครูผู้สอนทั้งการตั้งคำถามและการตอบคำถาม เรียนรู้การทำกิจกรรมกลุ่ม เกมต่าง ๆ ที่นักเรียนได้ลงมือปฏิบัติ และจากการพิจารณาผลการศึกษาพฤติกรรมการมีส่วนร่วมในการเรียนรู้ของนักเรียนในแต่ละแผนการจัดการเรียนรู้แล้วพบว่า พฤติกรรมของนักเรียนในแผนการจัดการเรียนรู้ที่ 1 ถึงแผนการจัดการเรียนรู้ที่ 6 นั้น มีค่าคะแนนพฤติกรรมที่ไม่ต่างกัน ทั้งนี้อาจเนื่องมาจากกิจกรรมในการจัดการเรียนรู้สามารถสร้างความสนใจให้แก่ นักเรียน จึงทำให้นักเรียนมีพฤติกรรมการมีส่วนร่วมในการเรียนรู้ที่สูงในทุกกิจกรรมการเรียนรู้ รวมถึงนักเรียนที่ผู้วิจัยนำมาเป็นกลุ่มตัวอย่างในการศึกษานั้น เป็นนักเรียนระดับชั้นประถมศึกษาปีที่ 1 ซึ่งเป็นชั้นประถมศึกษาตอนต้นทำให้นักเรียนให้ความสนใจในการเข้าร่วมกิจกรรมจึงเป็นสิ่งที่ดึงดูดความสนใจแก่นักเรียน

สรุป/ข้อเสนอแนะ

ข้อเสนอแนะทั่วไป

1. ควรเพิ่มระยะเวลาในการจัดกิจกรรมการเรียนการสอนให้มากขึ้น เพื่อให้ นักเรียนได้มีเวลาในการฝึกอ่านและทบทวนด้วยตนเองเพิ่มมากขึ้น เนื่องจากขั้นตอนการสอนในแต่ละชั้นนักเรียนต้องใช้ระยะเวลาค่อนข้างมากในการฝึกฝนร่วมกับผู้สอน แล้วจึงจะเข้าสู่กิจกรรมที่นักเรียนได้ฝึกปฏิบัติด้วยตนเอง
2. สำหรับการวัดความสามารถในด้านการอ่านสะกดคำ ครูผู้สอนควรเพิ่มเกณฑ์การประเมินที่มากกว่าถูกได้ 1 ผิดได้ 0 เนื่องจากความสามารถของนักเรียนแต่ละคนที่กว่าจะออกเสียงเป็นคำมาได้ใช้ระยะเวลาไม่เท่ากัน
3. ในการจัดการเรียนรู้แบบกิจกรรมเป็นฐานร่วมกับเทคนิคโฟนิกส์ ครูผู้สอนควรมีการกระตุ้นเตือนหรือเสริมแรงให้กับนักเรียนในช่วงขั้นตอนการเรียนรู้เสียงและการอ่านสะกดคำให้มากขึ้น เนื่องจากนักเรียนมักจะมุ่งเป้าไปที่กิจกรรมในชั้นเรียน จึงทำให้เกิดการทบทวนใน ส่วนของกิจกรรมที่ต้องใช้องค์ความรู้ของการอ่านสะกดคำ

ข้อเสนอแนะในการทำวิจัยครั้งต่อไป

1. ครูผู้สอนการจัดการเรียนรู้โดยใช้กิจกรรมเป็นฐานร่วมกับเทคนิคโฟนิกส์ควรศึกษาและประยุกต์ใช้ขั้นตอน วิธีการสอน รวมถึงเทคนิค กิจกรรมต่าง ๆ เพื่อให้เหมาะสมกับบริบทของนักเรียนและสภาพแวดล้อม
2. ควรมีการทำวิจัยเพื่อพัฒนาความสามารถการอ่านออกเสียงคำในเนื้อหาที่หลากหลาย โดยใช้การจัดการเรียนรู้ตามแนววิธีสอนแบบโฟนิกส์ร่วมกับกิจกรรมหรือเทคนิคอื่น ๆ

เอกสารอ้างอิง

- กระทรวงศึกษาธิการ. (2551). การจัดการเรียนรู้กลุ่มสาระการเรียนรู้ภาษาไทยตามหลักสูตรแกนกลาง การศึกษาขั้นพื้นฐาน พุทธศักราช 2551. กรุงเทพมหานคร: กระทรวงศึกษาธิการ.
- ชนสิทธิ์ สิทธิสูงเนิน. (2564). การพัฒนาหลักสูตร. (พิมพ์ครั้งที่ 1). นครปฐม: ภาควิชาหลักสูตรและวิธีสอน คณะศึกษาศาสตร์ มหาวิทยาลัยศิลปากร.
- ณัฐกานต์ชาติเพชร. (2549). การพัฒนาแบบฝึกเสริมทักษะ กลุ่มสาระการเรียนรู้ภาษาไทย เรื่อง การอ่านและการเขียนสะกดคำยาก ชั้นประถมศึกษาปีที่ 6 โรงเรียนอนุบาลคูเมือง. ใน วิทยานิพนธ์ปริญญาครุศาสตรมหาบัณฑิต. มหาวิทยาลัยราชภัฏบุรีรัมย์.
- ณัฐวุฒิสุกุณี. (2559). การพัฒนาเจตคติแรงจูงใจใฝ่สัมฤทธิ์และพฤติกรรมการเรียนรู้วิชาคณิตศาสตร์ ของนักเรียนมัธยมศึกษาปีที่ 3 โดยใช้การจัดการเรียนการสอนที่เน้นกิจกรรมเป็นฐาน. กรุงเทพมหานคร: คณะครุศาสตร์ จุฬาลงกรณ์มหาวิทยาลัย.
- ทิตินา แคมมณี. (2560). ศาสตร์การสอน: องค์ความรู้เพื่อการจัดกระบวนการเรียนรู้ที่มีประสิทธิภาพ. (พิมพ์ครั้งที่ 21). กรุงเทพมหานคร: สำนักพิมพ์แห่งจุฬาลงกรณ์มหาวิทยาลัย.
- พิมลพร พงษ์ประเสริฐ. (2563). การพัฒนาความสามารถด้านการอ่านและการเขียนสะกดคำของนักเรียนชั้นประถมศึกษาปีที่ 1 โดยการจัดการเรียนรู้ตามรูปแบบของฮันเตอร์ร่วมกับแบบฝึกทักษะ. ใน วิทยานิพนธ์ปริญญาศึกษาศาสตรมหาบัณฑิต สาขาวิชาหลักสูตรและการสอน. มหาวิทยาลัยศิลปากร.

- ภัทรสร นรเหรียญ. (2562). การจัดการเรียนรู้แบบกิจกรรมเป็นฐานร่วมกับสื่อประสม เพื่อพัฒนาความสามารถในการฟัง การพูดภาษาอังกฤษของนักเรียนชั้นประถมศึกษาปีที่ 2. ใน วิทยานิพนธ์ปริญญาศึกษาศาสตรมหาบัณฑิต สาขาวิชาหลักสูตรและการสอน. มหาวิทยาลัยศิลปากร.
- รุ่งอรุณ โรจน์รัตนาดำรง ไชยศรี. (2562). การศึกษาปัญหาการเรียนอ่านเขียนของนักเรียนไทย และนักเรียนต่างด้าวและการแก้ปัญหาด้วยแบบเรียนที่พัฒนาตามแนววิธีสอนแบบโฟนิกส์. ใน รายงานวิจัย. ม.ป.ท.: สำนักงานคณะกรรมการส่งเสริมวิทยาศาสตร์ วิจัยและนวัตกรรม.
- ศศิธร ลิจันท์. (2556). การพัฒนารูปแบบการเรียนด้วยกิจกรรมเป็นฐานโดยใช้แอปพลิเคชัน เพื่อการศึกษาบนอุปกรณ์สื่อสารเคลื่อนที่เพื่อส่งเสริมความมีวินัยของนักเรียนประถมศึกษาตอนปลาย. วารสารอิเล็กทรอนิกส์ทางการศึกษา, 9(4), 13-26.
- สุธีรา บุนนาค. (2559). ผลของการสอนภาษาไทยแบบโฟนิกส์โดยใช้สื่อการสอนประเภทโปรแกรมคอมพิวเตอร์ช่วยสอนที่มีต่อทักษะการอ่านออกเสียงภาษาไทยของนักเรียนไทยหลักสูตร นานาชาติ ในระดับประถมศึกษา. ใน วิทยานิพนธ์ปริญญาครุศาสตรมหาบัณฑิต สาขาวิชาประถมศึกษา. จุฬาลงกรณ์มหาวิทยาลัย.
- Golf. (1998). Phonics. Retrieved from 2023, 18 December. Available from <http://www.oknation.net/blog/kruwee.,April,15>

แนวทางการดำเนินงานระบบดูแลช่วยเหลือนักเรียนโดยใช้เทคโนโลยี
ดิจิทัลของสถานศึกษา สังกัดสำนักงานเขตพื้นที่การศึกษามัธยมศึกษา
จังหวัดอ่างทอง*

GUIDELINES FOR OPERATING A STUDENT SUPPORT SYSTEM USING
DIGITAL TECHNOLOGY FOR EDUCATIONAL INSTITUTIONS UNDER
THE SECONDARY EDUCATIONAL SERVICE AREA OFFICE ANG THONG
PROVINCE

วศิน ศรีบรรจง¹, ภักร หลังประยูร² และ วีระวัฒน์ มอนโรสง³

Wasin Sribanjong¹, Phatthaporn Langprayoon² and Teerawat Montaisong³

¹⁻³สาขาวิชาการบริหารการศึกษา มหาวิทยาลัยราชภัฏพระนครศรีอยุธยา

¹⁻³Phranakhon Si Ayutthaya Rajabhat University, Thailand

Corresponding Author's Email: wasin@apw.ac.th

บทคัดย่อ

การวิจัยครั้งนี้มีวัตถุประสงค์เพื่อ 1) ศึกษาสภาพของระบบดูแลช่วยเหลือนักเรียนโดยใช้เทคโนโลยีดิจิทัลของสถานศึกษา และ 2) นำเสนอแนวทางการดำเนินงานระบบดูแลช่วยเหลือนักเรียนโดยใช้เทคโนโลยีดิจิทัลของสถานศึกษา การวิจัยมี 2 ระยะ คือ 1. การศึกษาสภาพปัจจุบันของระบบดูแลช่วยเหลือนักเรียนโดยใช้เทคโนโลยีดิจิทัลของสถานศึกษา กลุ่มตัวอย่างคือ ได้แก่ ผู้บริหารและครู จำนวน 205 คน จากการกำหนดกลุ่มตัวอย่างโดยใช้ ตารางของเครจซีและมอร์แกน เครื่องมือที่ใช้ในการวิจัยคือแบบสอบถาม มีค่าความเชื่อมั่นเท่ากับ 0.98 และวิเคราะห์ข้อมูลด้วยค่าเฉลี่ยและส่วนเบี่ยงเบนมาตรฐาน 2. แนวทางการดำเนินงานระบบดูแลช่วยเหลือนักเรียนโดยใช้เทคโนโลยีดิจิทัลของสถานศึกษา ผู้ให้ข้อมูลหลักคือผู้อำนวยการสถานศึกษา และผู้เชี่ยวชาญด้านระบบดูแลช่วยเหลือนักเรียน ใช้วิธีการเลือกแบบเจาะจง

* Received 5 November 2024; Revised 18 November 2024; Accepted 23 December 2024

เครื่องมือที่ใช้คือ แบบสัมภาษณ์กึ่งโครงสร้าง และวิเคราะห์ข้อมูลด้วยเทคนิคการวิเคราะห์เชิงเนื้อหา

ผลการวิจัยพบว่า 1) สภาพปัจจุบันของระบบดูแลช่วยเหลือนักเรียนโดยใช้เทคโนโลยีดิจิทัลของสถานศึกษาโดยภาพรวมอยู่ในระดับมากที่สุด โดยด้านที่มีค่าเฉลี่ยสูงสุดคือ ด้านการคัดกรองนักเรียนรองลงมาคือ การรู้จักนักเรียนเป็นรายบุคคล และด้านที่มีค่าเฉลี่ยต่ำสุดคือ การส่งต่อ 2) แนวทางการดำเนินงานระบบดูแลช่วยเหลือนักเรียนโดยใช้เทคโนโลยีดิจิทัลของสถานศึกษา ประกอบไปด้วย 5 ด้าน ดังนี้ ด้านที่ 1 ด้านรู้จักนักเรียนเป็นรายบุคคล เช่น สถานศึกษาควรมีการใช้เครือข่ายสังคมออนไลน์ เก็บข้อมูลหรือติดตามพฤติกรรมนักเรียนที่สามารถเข้าถึงได้สะดวก ด้านที่ 2 ด้านการคัดกรองนักเรียน(กลุ่มมีปัญหา) เช่น สถานศึกษาควรมีการใช้คลาวด์คอมพิวเตอร์ ด้วยโปรแกรมบริหารสถานศึกษา ในการคัดกรองนักเรียน เก็บข้อมูล หรือติดตามพฤติกรรม ด้านที่ 3 ด้านการส่งเสริมและพัฒนานักเรียน เช่น สถานศึกษาควรมีการใช้คลาวด์คอมพิวเตอร์ ในรูปแบบ Online ด้วย Google Meet ในการประชุมผู้ปกครองที่มีความสะดวก ด้านที่ 4 ด้านการป้องกันและแก้ไขปัญหานักเรียน เช่น สถานศึกษาควรมีการใช้อุปกรณ์สื่อสาร มือถือหรือไอแพด ในการติดต่อสื่อสารกับผู้ปกครองเพื่อให้คำปรึกษาเบื้องต้น ด้านที่ 5 ด้านการส่งต่อ เช่น สถานศึกษาควรมีการใช้แอปพลิเคชันเครือข่ายสังคมออนไลน์ Facebook หรือ Line เป็นช่องทางในการประสานงานการส่งต่อ กับครูที่ปรึกษา นักจิตวิทยา หรือผู้บริหาร

คำสำคัญ : แนวทางการดำเนินงาน, ระบบดูแลช่วยเหลือนักเรียน, เทคโนโลยีดิจิทัล

Abstract

This research aimed to 1) study the state of the student care system using digital technology in educational institutions and 2) present guidelines for the operation of the student care system using digital technology in educational institutions. The research consisted of 2 phases: 1. Study the current state of the student care system using digital technology in educational institutions. The sample group consisted of 205 administrators and teachers. The sample group was determined using the Krejci and Morgan table. The research instrument was a questionnaire with a reliability of 0.98 and the data

were analyzed using the mean and standard deviation. 2. Guidelines for the operation of the student care system using digital technology in educational institutions. The main informants were the school directors and experts in the student care system. The purposive selection method was used. The instrument used was a semi-structured interview and the data was analyzed using content analysis techniques.

The research results found that 1) The current state of the student care system using digital technology in educational institutions was at the highest level overall. The aspect with the highest mean was student screening, followed by knowing students individually. And the aspect with the lowest average is referral. 2) Guidelines for the operation of the student care system using digital technology of the educational institution, consisting of 5 aspects as follows: 1. Knowing students individually, for example, the educational institution should use social networks to collect data or track student behavior that is easily accessible. 2. Screening students (problem groups), for example, the educational institution should use cloud computing with the educational institution management program to screen students, collect data or track behavior. 3. Student promotion and development, for example, the educational institution should use cloud computing in an online format with Google Meet for convenient parent meetings. 4. Preventing and solving student problems, for example, the educational institution should use communication devices such as mobile phones or iPads to communicate with parents to provide initial consultation. 5. Referral, for example, the educational institution should use the social network application Facebook or Line as a channel to coordinate referrals with teacher counselors, psychologists or administrators.

Keywords: Operational guidelines, Student support system, Digital technology

บทนำ

พระราชบัญญัติการศึกษาแห่งชาติ พ.ศ. 2542 และที่แก้ไขเพิ่มเติม (ฉบับที่ 3) พ.ศ. 2553 มีเจตนารมณ์ที่เน้นจากการศึกษาต้องเป็นไปเพื่อพัฒนาคนไทยให้เป็นมนุษย์ที่สมบูรณ์ทั้งร่างกายและจิตใจสติปัญญา ความรู้ และคุณธรรมมีจริยธรรมและวัฒนธรรมการดำรงชีวิตสามารถอยู่ร่วมกับผู้อื่นได้อย่างมีความสุข ซึ่งสอดคล้องกับหลักสูตรแกนกลางการศึกษาขั้นพื้นฐาน พุทธศักราช 2551 ที่มุ่งพัฒนาคนไทยให้เป็นมนุษย์ที่สมบูรณ์ เป็นคนดี มีปัญญา มีความสุข และมีความเป็นไทยมีศักยภาพในการศึกษาต่อและประกอบอาชีพ จากความมุ่งหมายและหลักการดังกล่าวจะเห็นได้ว่ามีความสัมพันธ์กับการแนะแนว ที่ส่งเสริมสร้างผู้เรียนให้มีคุณภาพเหมาะสมตามความแตกต่างระหว่างบุคคล ค้นพบและพัฒนาศักยภาพของตนมีทักษะในการดำเนินชีวิตมีวุฒิภาวะทางอารมณ์ จริยธรรม รู้จักเรียนรู้ในเชิงพหุปัญญา รู้จักคิด ตัดสินใจ แก้ปัญหาในช่วงวิกฤติ วางแผนการศึกษาต่อและพัฒนาสู่โลกอาชีพ และการมีงานทำ รวมทั้งดำเนินชีวิตอยู่ในสังคมอย่างมีความสุข นักเรียนชั้นมัธยมศึกษาอยู่ในช่วงวัยรุ่นซึ่งจัดเป็นวัยวิกฤต เนื่องจากเป็นวัยที่มีภาวะอารมณ์ แปรปรวนสูง วุฒิภาวะทางอารมณ์ยังไม่สมบูรณ์ มีความสับสนในการวางบทบาทของตนเองในสังคม ขาดทักษะและประสบการณ์ในการเผชิญปัญหา เกิดความวิตกกังวลเกี่ยวกับการเปลี่ยนแปลงของ ร่างกายและเกิดความสับสนในการปฏิบัติตนต่อกลุ่มเพื่อน จึงมีพฤติกรรมและการแสดงออกที่ไม่เหมาะสม (กรมสุขภาพจิต, 2555) ระบบการดูแลช่วยเหลือนักเรียนจึงเป็นกระบวนการดำเนินงานดูแลช่วยเหลือนักเรียนที่มีขั้นตอนชัดเจนพร้อมทั้งมีวิธีการและเครื่องมือที่มีมาตรฐานคุณภาพ และมีหลักฐานการทำงานที่ตรวจสอบได้โดยมีครูประจำชั้น เป็นบุคลากรหลักในการดำเนินงาน และบุคลากรทุกฝ่ายที่เกี่ยวข้อง การดำเนินงานระบบดูแลช่วยเหลือนักเรียน ซึ่งระบบดูแลช่วยเหลือนักเรียนเป็นกระบวนการหนึ่งในเชิงการบริหารที่สำคัญสถานศึกษาทุกแห่งต้องดำเนินการอย่างเป็นระบบและต่อเนื่องโดยมีขั้น ตอนสำคัญ 5 ขั้นตอนดังนี้ 1) รู้จักนักเรียนเป็นรายบุคคล 2) การคัดกรองนักเรียน 3) การส่งเสริมและพัฒนานักเรียน 4) การป้องกันและแก้ไขปัญหานักเรียน 5) การส่งต่อ (การพัฒนากระบวนการดูแลช่วยเหลือนักเรียน สพฐ., 2559)

เทคโนโลยีมีความสำคัญต่อการบริหารงานของสถานศึกษาในด้านต่างๆ ไม่ว่าจะเป็นการบริหารงานวิชาการ การจัดการเรียนการสอน การบริหารทรัพยากรบุคคล การบริหารอาคารสถานที่และสภาพแวดล้อม การบริหารกิจการนักเรียน และการสร้างความสัมพันธ์กับชุมชน ซึ่งงานของสถานศึกษาในทุกด้านจะต้องมีระบบจัดการฐานข้อมูลของสถานศึกษาเพื่อ

การตัดสินใจในการบริหารงานของผู้บริหารสถานศึกษา จึงมีความจำเป็นอย่างยิ่งที่ต้องใช้เทคโนโลยีสารสนเทศและการสื่อสาร ICT (Information and Communication Technology) มาใช้การเพื่อสร้างระบบฐานข้อมูลเพื่อการบริหารและการจัดการความรู้ เพื่อการจัดการอย่างมีประสิทธิภาพ จึงมีความจำเป็นอย่างยิ่งที่ต้องใช้เทคโนโลยีสารสนเทศและการสื่อสาร มาใช้การเพื่อการบริหารและการจัดการความรู้ เพื่อการจัดการอย่างมีประสิทธิภาพ และการผนวกนำเทคโนโลยีดิจิทัล ที่ประกอบด้วย 1) คลาวด์คอมพิวเตอร์ 2) อุปกรณ์สื่อสาร 3) เครือข่ายสังคมออนไลน์ 4) อินเทอร์เน็ตของสรรพสิ่ง เพื่อเพิ่มขีดความสามารถการจัดทำข้อมูลนักเรียนเป็นรายบุคคล และปัจจัยด้านสภาพแวดล้อมทางเทคโนโลยีเป็นโอกาสที่ช่วยส่งเสริมสนับสนุนการดำเนินงานระบบดูแลช่วยเหลือนักเรียนทุกด้าน ดังนั้นเทคโนโลยีดิจิทัลจึงถือเป็นอีกหนึ่งปัจจัยสำคัญที่จะช่วยส่งเสริมประสิทธิภาพการทำงานของระบบดูแลช่วยเหลือนักเรียนได้ดียิ่งขึ้น (เอกชัย กี่สุขพันธ์, 2559)

จากผลการดำเนินงานที่ผ่านมาทั้งหมดของ สำนักงานเขตพื้นที่การศึกษามัธยมศึกษาสิงห์บุรี อ่างทอง พบปัญหาที่เกิดขึ้นได้แก่ 1) นักเรียนมีปัญหาด้านสุขภาพทางจิต และปัญหาด้านอื่นๆ ในสถานศึกษา สังกัดสำนักงานเขตพื้นที่การศึกษามัธยมศึกษา จังหวัดอ่างทอง แสดงให้เห็นว่าระบบดูแลช่วยเหลือนักเรียน ยังมีจุดที่ควรมีการปรับปรุงแก้ไขและพัฒนาอยู่ 2) จากการคัดเลือกสถานศึกษาเพื่อรับรางวัลระบบการดูแลช่วยเหลือนักเรียน ประจำปี 2566 จำนวน 12 โรงเรียน มีสถานศึกษาต้นแบบ การดำเนินงานระบบดูแลช่วยเหลือนักเรียน ประจำปี 2566 ได้แก่ สถานศึกษาในจังหวัดสิงห์บุรีที่ได้รับรางวัล 3 โรงเรียน แต่ไม่มีสถานศึกษาในจังหวัดอ่างทองได้รับคัดเลือกเพื่อรับรางวัล แสดงให้เห็นว่าระบบดูแลช่วยเหลือนักเรียนของสถานศึกษาในจังหวัดอ่างทอง ยังมีจุดที่ควรมีการปรับปรุงแก้ไข และพัฒนาระบบดูแลช่วยเหลือนักเรียนโดยใช้เทคโนโลยีดิจิทัลของสถานศึกษา

จากความสำคัญและปัญหาที่ได้กล่าวมาข้างต้น ผู้วิจัยจึงมีความสนใจที่จะศึกษาแนวทางการดำเนินงานระบบดูแลช่วยเหลือนักเรียนโดยใช้เทคโนโลยีดิจิทัลของสถานศึกษา สังกัดสำนักงานเขตพื้นที่การศึกษามัธยมศึกษา จังหวัดอ่างทอง เพื่อที่จะได้ทราบถึงสภาพปัจจุบันของระบบดูแลช่วยเหลือนักเรียนในสถานศึกษา ปัญหา อุปสรรค ตลอดจนวิธีการแก้ไข ผลการวิจัยจะเป็นประโยชน์ต่อหน่วยงานที่เกี่ยวข้องในการนำไปใช้วางแผนการดำเนินงานระบบดูแลช่วยเหลือนักเรียนในสถานศึกษา ต่อไป

วัตถุประสงค์ของการวิจัย

1. เพื่อศึกษาสภาพของระบบดูแลช่วยเหลือนักเรียนโดยใช้เทคโนโลยีดิจิทัลของสถานศึกษา สังกัดสำนักงานเขตพื้นที่การศึกษามัธยมศึกษา จังหวัดอ่างทอง
2. เพื่อนำเสนอแนวทางการดำเนินงานระบบดูแลช่วยเหลือนักเรียนโดยใช้เทคโนโลยีดิจิทัลของสถานศึกษา สังกัดสำนักงานเขตพื้นที่การศึกษามัธยมศึกษา จังหวัดอ่างทอง

วิธีดำเนินการวิจัย

ขั้นตอนที่ 1 การศึกษาสภาพปัจจุบันของระบบดูแลช่วยเหลือนักเรียนโดยใช้เทคโนโลยีดิจิทัลของสถานศึกษา สังกัดสำนักงานเขตพื้นที่การศึกษามัธยมศึกษา จังหวัดอ่างทอง

ประชากรและกลุ่มตัวอย่าง

ประชากรที่ใช้ในการวิจัยครั้งนี้ ได้แก่ ผู้บริหาร และครูในสถานศึกษามัธยมศึกษา สังกัดสำนักงานเขตพื้นที่การศึกษามัธยมศึกษา จังหวัดอ่างทอง ทั้งหมด 14 โรงเรียน จำนวน 440 คน (ข้อมูลสารสนเทศด้านการศึกษาของจังหวัดอ่างทอง, 2566)

กลุ่มตัวอย่างใช้ในการวิจัยครั้งนี้ ได้แก่ ผู้บริหารและครู จำนวน 205 คน ซึ่งผู้วิจัย กำหนดขนาดของกลุ่มตัวอย่างโดยใช้สูตรการกำหนดตัวอย่างโดยใช้ตารางกำหนดขนาดของเครจซีและมอร์แกน (Krejcie & Morgan อ้างถึงใน บุญชม ศรีสะอาด, 2560) และวิธีการได้มาของกลุ่มตัวอย่างโดยใช้วิธีการสุ่มตัวอย่างแบบง่าย (Simple Random Sampling) ด้วยการจับสลาก

เครื่องมือที่ใช้ในการเก็บรวบรวมข้อมูล

เครื่องมือที่ใช้ในการวิจัยคือแบบสอบถาม เรื่องสภาพปัจจุบันของระบบดูแลช่วยเหลือนักเรียนโดยใช้เทคโนโลยีดิจิทัลของสถานศึกษา สังกัดสำนักงานเขตพื้นที่การศึกษามัธยมศึกษา จังหวัดอ่างทอง โดยแบบสอบถามแบ่งเป็น 2 ตอน ดังนี้

ตอนที่ 1 เป็นแบบสอบถามเกี่ยวกับข้อมูลทั่วไปของผู้ตอบแบบสอบถาม ลักษณะแบบสอบถามเป็นแบบตรวจสอบรายการ (Check List)

ตอนที่ 2 เป็นแบบสอบถามเกี่ยวกับสภาพปัจจุบันของระบบดูแลช่วยเหลือนักเรียนโดยใช้เทคโนโลยีดิจิทัลของสถานศึกษา สังกัดสำนักงานเขตพื้นที่การศึกษามัธยมศึกษา จังหวัด

อ้างอิง ซึ่งผู้วิจัยได้สร้างมีลักษณะเป็นแบบมาตราส่วนประมาณค่า (Rating Scale) ตามแบบของลิเคอร์ท (Likert) มี 5 ระดับ ได้แก่

คะแนน 5 หมายถึง ความคิดเห็นอยู่ในระดับมากที่สุด

คะแนน 4 หมายถึง ความคิดเห็นอยู่ในระดับมาก

คะแนน 3 หมายถึง ความคิดเห็นอยู่ในระดับปานกลาง

คะแนน 2 หมายถึง ความคิดเห็นอยู่ในระดับน้อย

คะแนน 1 หมายถึง ความคิดเห็นอยู่ในระดับน้อยที่สุด

การเก็บรวบรวมข้อมูล

การเก็บรวบรวมข้อมูลจากกลุ่มตัวอย่าง เพื่อให้ข้อมูลมีความสมบูรณ์ครบถ้วน ดังนี้

1. ขอนหนังสือจากบัณฑิตวิทยาลัย มหาวิทยาลัยราชภัฏพระนครศรีอยุธยา
2. ผู้วิจัยส่งแบบสอบถาม พร้อมกับหนังสือขอความอนุเคราะห์ในการตอบแบบสอบถามไปยังผู้บริหารของสถานศึกษาหรือรักษาการในตำแหน่งผู้อำนวยการ สังกัดสำนักงานเขตพื้นที่การศึกษามัธยมศึกษา จังหวัดอ่างทอง ทั้งหมด 14 โรงเรียน จำนวน 205 ฉบับ
3. ผู้วิจัยประสาน ติดตามแบบสอบถามด้วยตนเองในแต่ละสถานศึกษา โดยการส่งแบบสอบถามรูปแบบ Google Form และรูปแบบกระดาษไปยังสถานศึกษา
4. ผู้วิจัยดำเนินการเก็บแบบสอบถามด้วยตนเอง โดยเก็บรวบรวมจาก Google Form และไปปรับเอกสารแบบสอบถามจากสถานศึกษากลุ่มตัวอย่าง แล้วดำเนินการตามขั้นตอนของการวิจัยต่อไป

การวิเคราะห์ข้อมูล

ผู้วิจัยดำเนินการวิเคราะห์ข้อมูลจากแบบสอบถาม ดังนี้

ตอนที่ 1 วิเคราะห์ข้อมูลของผู้ตอบแบบสอบถาม โดยการหาค่าความถี่ (Frequency) และค่าร้อยละ (Percentage)

ตอนที่ 2 วิเคราะห์สภาพปัจจุบันของระบบดูแลช่วยเหลือนักเรียนโดยใช้เทคโนโลยีดิจิทัลของสถานศึกษา สังกัดสำนักงานเขตพื้นที่การศึกษามัธยมศึกษา จังหวัดอ่างทอง โดยใช้โปรแกรมคอมพิวเตอร์สำเร็จรูปเพื่อหา ค่าเฉลี่ย (Mean) และค่าส่วนเบี่ยงเบนมาตรฐาน (Standard Deviation)

สถิติที่ใช้ในการวิเคราะห์ข้อมูล

ในการวิเคราะห์ข้อมูล สถิติที่ใช้การวิเคราะห์ข้อมูล ได้แก่ ร้อยละ (Percentage) ค่าเฉลี่ย (Mean) และส่วนเบี่ยงเบนมาตรฐาน (Standard Deviation)

ขั้นตอนที่ 2 นำเสนอแนวทางการดำเนินงานระบบดูแลช่วยเหลือนักเรียนโดยใช้เทคโนโลยีดิจิทัลของสถานศึกษา สังกัดสำนักงานเขตพื้นที่การศึกษามัธยมศึกษา จังหวัดอ่างทอง

กลุ่มผู้ให้ข้อมูลหลัก

ผู้ให้ข้อมูลหลักที่ใช้ในการสัมภาษณ์เชิงลึก(In-depth Interview) คือคณบดี คณะครู ศาสตราจารย์อำนวยการสถานศึกษา รองผู้อำนวยการกลุ่มบริหารกิจการนักเรียน และผู้เชี่ยวชาญ ด้านงานระบบดูแลช่วยเหลือนักเรียน ที่เลือกโดยเจาะจง รวมจำนวน 7 ท่าน

เครื่องมือที่ใช้ในการรวบรวมข้อมูล

เครื่องมือที่ใช้ในการวิจัย ได้แก่ แบบสัมภาษณ์ชนิดกึ่งโครงสร้าง (Semi-structured Interview) ที่ผู้วิจัยได้มาจากการวิเคราะห์ข้อมูลขั้นตอนที่ 1 โดยนำค่าเฉลี่ยของสภาพปัจจุบัน ที่มีค่าเฉลี่ยต่ำที่สุดมาสร้างเป็นเครื่องมือ ในการสัมภาษณ์ เพื่อหาแนวทางการดำเนินงานระบบดูแลช่วยเหลือนักเรียนโดยใช้เทคโนโลยีดิจิทัลของสถานศึกษา

การเก็บรวบรวมข้อมูล

การเก็บรวบรวมข้อมูลจากกลุ่มตัวอย่าง ผู้วิจัยมีวิธีการเก็บรวบรวมข้อมูล เพื่อให้ข้อมูลที่มีความสมบูรณ์ครบถ้วน ดังนี้

1. ขออนุญาตจากบัณฑิตวิทยาลัย มหาวิทยาลัยราชภัฏพระนครศรีอยุธยา
2. ขอความอนุเคราะห์จากผู้ให้ข้อมูลหลักตามคุณสมบัติที่กำหนด เพื่อขอความร่วมมือในการสัมภาษณ์ (Interview)
3. ผู้วิจัยนำแบบสัมภาษณ์ดำเนินการสัมภาษณ์ (Interview) กับผู้ให้ข้อมูลหลักตามคุณสมบัติที่กำหนด โดยการขออนุญาตอัดเสียงการสัมภาษณ์และจัดบันทึกข้อมูลตามแบบสัมภาษณ์
4. รวบรวมข้อมูลจากการสัมภาษณ์ (Interview) ทั้งหมดที่ได้มาดำเนินการวิเคราะห์ข้อมูลตามขั้นตอนของการวิจัย

การวิเคราะห์ข้อมูล

การวิเคราะห์ข้อมูลที่ได้จากการสัมภาษณ์ คณบดี คณะครุศาสตร์ มหาวิทยาลัยราชภัฏพระนครศรีอยุธยา ผู้อำนวยการโรงเรียน รองผู้อำนวยการกลุ่มบริหารกิจการนักเรียน และผู้เชี่ยวชาญด้านงานระบบดูแลช่วยเหลือนักเรียน โดยการวิเคราะห์เนื้อหา (Content Analysis)

ผลการวิจัย

ผลการวิเคราะห์แบบสอบถามสภาพปัจจุบันของระบบดูแลช่วยเหลือนักเรียนโดยใช้เทคโนโลยีดิจิทัลของสถานศึกษา สังกัดสำนักงานเขตพื้นที่การศึกษามัธยมศึกษา จังหวัดอ่างทอง ในภาพรวม และทั้ง 5 ด้าน มีรายละเอียด ดังนี้

ภาพรวมสภาพปัจจุบันของระบบดูแลช่วยเหลือนักเรียนโดยใช้เทคโนโลยีดิจิทัลของสถานศึกษาอยู่ในระดับมาก (\bar{X} =4.50, S.D.=.585)

รายการ	ระดับการมีส่วนร่วม			อันดับ
	\bar{X}	S.D.	ระดับ	
1. ชั้นที่ 1 การรู้จักนักเรียนเป็นรายบุคคล	4.55	.560	มากที่สุด	2
2. ชั้นที่ 2 การคัดกรองนักเรียน	4.64	.555	มากที่สุด	1
3. ชั้นที่ 3 การส่งเสริมและพัฒนาการเรียน	4.52	.560	มากที่สุด	3
4. ชั้นที่ 4 การป้องกันและแก้ไขปัญหาการเรียน	4.44	.621	มาก	4
5. ชั้นที่ 5 การส่งต่อ	4.38	.632	มาก	5
รวมค่าเฉลี่ย	4.50	.585	มาก	

โดยเรียงลำดับตามค่าเฉลี่ยสูงสุดไปต่ำสุด ดังนี้ ด้านที่มีค่าเฉลี่ยสูงสุดคือ ด้านการคัดกรองนักเรียน อยู่ในระดับมากที่สุด (\bar{X} =4.64, S.D.=.555) รองลงมาคือ ด้านการรู้จักนักเรียนเป็นรายบุคคล อยู่ในระดับมากที่สุด (\bar{X} =4.55, S.D.=.560) ด้านการส่งเสริมและพัฒนาการเรียน อยู่ในระดับมากที่สุด (\bar{X} =4.52, S.D.=.560) ด้านที่มีค่าเฉลี่ยต่ำสุด คือ ด้านการป้องกันและแก้ไขปัญหาการเรียน อยู่ในระดับมาก (\bar{X} =4.44, S.D.=.621) กับด้านการส่งต่อ อยู่

ในระดับมาก ($\bar{X}=4.44$, S.D.=.632) ตามลำดับ ระดับสภาพปัจจุบันของระบบดูแลช่วยเหลือนักเรียนโดยใช้เทคโนโลยีดิจิทัลของสถานศึกษาที่มีค่าเฉลี่ยต่ำที่สุดในแต่ละด้าน ทั้ง 5 ด้านของระบบดูแลช่วยเหลือนักเรียนโดยใช้เทคโนโลยีดิจิทัลของสถานศึกษา สังกัดสำนักงานเขตพื้นที่การศึกษามัธยมศึกษา จังหวัดอ่างทอง ประกอบด้วย ด้านที่ 1 การรู้จักนักเรียนรายบุคคล ด้านความปลอดภัย โดยประยุกต์ใช้เทคโนโลยีดิจิทัล เครือข่ายสังคมออนไลน์ (Social Network) เช่น LINE, Facebook, เพื่อใช้ในการเก็บข้อมูล หรือการติดตามพฤติกรรมนักเรียนที่เป็นกลุ่มเป้าหมายเพื่อได้ข้อมูล ต่างๆ ด้านที่ 2 การคัดกรองนักเรียน กลุ่มมีปัญหา โดยประยุกต์ใช้เทคโนโลยีดิจิทัล คลาวด์คอมพิวติ้ง (Cloud Computing) ด้วย โปรแกรมบริหารสถานศึกษา (MIS, PS School, SISA Smart, หรือโปรแกรมอื่นๆ) ในการสำรวจข้อมูล และการจัดการข้อมูล ด้านที่ 3 การส่งเสริมและพัฒนานักเรียน ด้านจัดประชุมผู้ปกครอง โดยประยุกต์ใช้เทคโนโลยีดิจิทัล คลาวด์คอมพิวติ้ง (Cloud Computing) ในรูปแบบ Online ด้วย Google Meet โปรแกรมบริหารสถานศึกษา (MIS, PS School, SISA Smart, หรือโปรแกรมอื่นๆ) ด้านที่ 4 การป้องกันและแก้ไขปัญหานักเรียน ด้านการจัดกิจกรรมเพื่อป้องกันและแก้ไขปัญหานักเรียน โดยประยุกต์ใช้เทคโนโลยีดิจิทัล อุปกรณ์สื่อสาร (Mobility Device) อุปกรณ์สื่อสาร (Mobility Device) (มือถือ, ไอแพด) ที่สามารถติดต่อสื่อสารกับผู้ปกครอง เพื่อให้คำปรึกษาเบื้องต้น เพื่อลดโอกาสการเกิดขึ้นของปัญหา ด้านที่ 5 การส่งต่อ ด้านการส่งต่อภายใน โดยประยุกต์ใช้เทคโนโลยีดิจิทัล เครือข่ายสังคมออนไลน์ (Social Network) เช่น LINE, Facebook, ที่สามารถติดต่อสื่อสารกับบุคคลหรือหน่วยงานที่เกี่ยวข้องกับการส่งต่อภายใน

จากการสัมภาษณ์ของผู้ให้ข้อมูลหลักมาวิเคราะห์เนื้อหาทั้งหมดในแต่ละหัวข้อของการสัมภาษณ์เพื่อแยกแยะแนวคิดที่ปรากฏในเนื้อหารายงานการสัมภาษณ์ พบว่า ผู้ให้ข้อมูลหลักได้ให้แนวทางการดำเนินงานระบบดูแลช่วยเหลือนักเรียนโดยใช้เทคโนโลยีดิจิทัลของสถานศึกษา สังกัดสำนักงานเขตพื้นที่การศึกษามัธยมศึกษา จังหวัดอ่างทอง ทั้ง 5 ด้าน ดังนี้

ด้านที่1 แนวทางการดำเนินงานระบบดูแลช่วยเหลือนักเรียนโดยใช้เทคโนโลยีดิจิทัลของสถานศึกษา เกี่ยวกับด้านการรู้จักนักเรียน ประเด็นเรื่อง แนวทางในการใช้เครือข่ายสังคมออนไลน์ในการเก็บข้อมูลหรือติดตามพฤติกรรมของนักเรียน

1. สถานศึกษาควรมีการใช้เครือข่ายสังคมออนไลน์ในการเก็บข้อมูลหรือติดตามพฤติกรรมของนักเรียน ต้องมีลักษณะที่สามารถเข้าถึงได้สะดวกรวดเร็ว และระบบมีคุณภาพ

2. สถานศึกษาควรมีการใช้เครือข่ายสังคมออนไลน์ในการเก็บข้อมูลหรือติดตามพฤติกรรมของนักเรียน ที่เคารพความเป็นส่วนตัว และปฏิบัติตามกฎหมายและข้อบังคับ โดยคำนึงถึงความปลอดภัยของข้อมูล

3. สถานศึกษาควรมีการใช้เครือข่ายสังคมออนไลน์ในการเก็บข้อมูลหรือติดตามพฤติกรรมของนักเรียน ต้องเป็นไปเพื่อประโยชน์ต่อตัวนักเรียนเป็นหลักสำคัญ

ด้านที่2 แนวทางการดำเนินงานระบบดูแลช่วยเหลือนักเรียนโดยใช้เทคโนโลยีดิจิทัลของสถานศึกษาเกี่ยวกับด้านการคัดกรองนักเรียน (กลุ่มมีปัญหา) ประเด็นเรื่อง การใช้คลาวด์คอมพิวติ้ง ด้วย โปรแกรมบริหารสถานศึกษา ในการเก็บข้อมูลหรือติดตามพฤติกรรมของนักเรียน

1. สถานศึกษาควรมีการใช้คลาวด์คอมพิวติ้ง (Cloud Computing) ด้วย โปรแกรมบริหารสถานศึกษา ในการคัดกรองนักเรียน (กลุ่มมีปัญหา) ที่มีความปลอดภัยของข้อมูล

2. สถานศึกษาควรมีการใช้คลาวด์คอมพิวติ้ง (Cloud Computing) ด้วย โปรแกรมบริหารสถานศึกษา ในการคัดกรองนักเรียน (กลุ่มมีปัญหา) ที่ปฏิบัติตามกฎหมายและนโยบาย

3. สถานศึกษาควรมีการใช้คลาวด์คอมพิวติ้ง (Cloud Computing) ด้วย โปรแกรมบริหารสถานศึกษา ในการคัดกรองนักเรียน (กลุ่มมีปัญหา) ที่มีการเก็บข้อมูลอย่างมีโครงสร้างจัดเก็บอย่างเป็นระบบ และข้อมูลควรสามารถเข้าถึงได้ง่ายเมื่อต้องการใช้งาน

ด้านที่3 แนวทางการดำเนินงานระบบดูแลช่วยเหลือนักเรียนโดยใช้เทคโนโลยีดิจิทัลของสถานศึกษา ด้านการส่งเสริมและพัฒนานักเรียน ประเด็นเรื่อง การจัดประชุมผู้ปกครองโดยใช้คลาวด์คอมพิวติ้ง ในรูปแบบ Online ด้วย Google Meet หรือโปรแกรมบริหารสถานศึกษา

1. สถานศึกษาควรมีการใช้คลาวด์คอมพิวติ้ง (Cloud Computing) ในรูปแบบ Online ด้วย Google Meet หรือโปรแกรมบริหารสถานศึกษา ในด้านการส่งเสริมและพัฒนา นักเรียน ประเด็นเรื่อง การจัดประชุมผู้ปกครอง ที่มีความสะดวกและเข้าถึงได้ง่าย

2. สถานศึกษาควรมีการใช้คลาวด์คอมพิวติ้ง (Cloud Computing) ในรูปแบบ Online ด้วย Google Meet หรือโปรแกรมบริหารสถานศึกษา ในด้านการส่งเสริมและพัฒนา นักเรียน ประเด็นเรื่อง การจัดประชุมผู้ปกครอง ที่มีความปลอดภัยของข้อมูล

3. สถานศึกษาควรมีการประเมินผลที่ง่ายไม่ซับซ้อน เช่น การตอบแบบสอบถามผ่าน Google form

ด้านที่ 4 แนวทางการดำเนินงานระบบดูแลช่วยเหลือนักเรียนโดยใช้เทคโนโลยีดิจิทัล ของสถานศึกษา ด้านการป้องกันและแก้ไขปัญหา นักเรียน ประเด็นเรื่อง การจัดกิจกรรมเพื่อ ป้องกันและแก้ไขปัญหา โดยการใช้อุปกรณ์สื่อสาร (Mobility Device) (มือถือ, ไอแพด) ที่ สามารถติดต่อสื่อสารกับผู้ปกครอง เพื่อให้คำปรึกษาเบื้องต้น เพื่อลดโอกาสการเกิดขึ้นของ ปัญหาของนักเรียน

1. สถานศึกษาควรมีการใช้อุปกรณ์สื่อสาร (Mobility Devices) เช่น มือถือหรือไอแพด ในการสื่อสารกับผู้ปกครองเพื่อให้คำปรึกษาเบื้องต้นและป้องกันปัญหานักเรียน ที่มีความ สะดวกรวดเร็ว และทันสมัย

2. สถานศึกษาควรมีการใช้อุปกรณ์สื่อสาร (Mobility Devices) เช่น มือถือหรือไอแพดในการสื่อสารกับผู้ปกครองเพื่อให้คำปรึกษาเบื้องต้นและป้องกันปัญหานักเรียน จะต้อง คำนึงถึงความปลอดภัยของข้อมูล

3. สถานศึกษาควรมีการใช้อุปกรณ์สื่อสาร (Mobility Devices) เช่น มือถือหรือไอแพดในการสื่อสารกับผู้ปกครองเพื่อให้คำปรึกษาเบื้องต้นและป้องกันปัญหานักเรียน จะต้อง เป็นการสร้างความสัมพันธ์ที่ดีระหว่างครูและผู้ปกครอง

ด้านที่ 5 แนวทางการดำเนินงานระบบดูแลช่วยเหลือนักเรียนโดยใช้เทคโนโลยีดิจิทัล ของสถานศึกษา ด้านการส่งต่อ ประเด็นเรื่อง การส่งต่อภายใน โดยการใช้เครือข่ายสังคม ออนไลน์ ที่สามารถติดต่อสื่อสารกับบุคคลหรือหน่วยงานที่เกี่ยวข้องกับการส่งต่อภายใน

1. ควรมีการจัดกลุ่มสนทนาเฉพาะสำหรับบุคคลหรือหน่วยงานที่เกี่ยวข้องกับการส่งต่อ เช่น ครูที่ปรึกษา นักจิตวิทยา หรือผู้บริหาร
2. การใช้แอปพลิเคชันเครือข่ายสังคมออนไลน์สถานศึกษาควรคำนึงถึงความปลอดภัยและการรักษาความลับ
3. การใช้โซเชียลมีเดียในการส่งต่อข้อมูลสถานศึกษาควรปฏิบัติตามกฎระเบียบและนโยบาย รวมถึงกฎหมายที่เกี่ยวข้อง เช่น กฎหมายคุ้มครองข้อมูลส่วนบุคคล (PDPA)

อภิปรายผล

จากผลการวิจัยแนวทางการดำเนินงานระบบดูแลช่วยเหลือนักเรียนโดยใช้เทคโนโลยีดิจิทัลของสถานศึกษา สังกัดสำนักงานเขตพื้นที่การศึกษามัธยมศึกษา จังหวัดอ่างทอง ซึ่งอภิปรายผลได้ดังนี้

1. ระดับสภาพปัจจุบันของระบบดูแลช่วยเหลือนักเรียนโดยใช้เทคโนโลยีดิจิทัลของสถานศึกษา สังกัดสำนักงานเขตพื้นที่การศึกษามัธยมศึกษา จังหวัดอ่างทอง

ระดับของสภาพปัจจุบันของระบบดูแลช่วยเหลือนักเรียนโดยใช้เทคโนโลยีดิจิทัลของสถานศึกษา สังกัดสำนักงานเขตพื้นที่การศึกษามัธยมศึกษา จังหวัดอ่างทอง มีค่าเฉลี่ยอยู่ในระดับมาก โดยมีค่าเฉลี่ยระดับมากที่สุด 3 ด้าน โดยเรียงลำดับตามค่าเฉลี่ยสูงสุดไปต่ำสุด คือ การคัดกรองนักเรียน การรู้จักนักเรียนเป็นรายบุคคล และการส่งเสริมและพัฒนานักเรียน โดยระดับที่มีค่าเฉลี่ยอยู่ในระดับมากมี 2 ด้าน โดยเรียงลำดับตามค่าเฉลี่ยสูงสุดไปต่ำสุด คือ การป้องกันและแก้ไขปัญหาให้นักเรียน และการส่งต่อ ที่มีความสอดคล้องกับงานวิจัยของ (พรศักดิ์ ผกากรอง, 2562) เรื่อง การศึกษาการดำเนินงานระบบดูแลช่วยเหลือนักเรียนของโรงเรียน สังกัดสำนักงานเขตพื้นที่การศึกษามัธยมศึกษา เขต 11 ในจังหวัดสุราษฎร์ธานี พบว่าการดำเนินงานระบบดูแลช่วยเหลือนักเรียน โดยรวมและรายดาน มีการดำเนินงานอยู่ในระดับมาก เมื่อพิจารณาเป็นรายดานพบว่าอยู่ในระดับมากทุกดาน และดานที่มีค่าเฉลี่ยสูงสุด ได้แก่ ดานการรู้จักนักเรียนเป็นรายบุคคล รองลงมาคือ ดานการคัดกรองนักเรียน ดานการป้องกันและแก้ไขปัญหา ดานการส่งเสริมพัฒนานักเรียน ตามลำดับ ส่วนดานที่มีค่าเฉลี่ยต่ำสุด ได้แก่ ดานการส่งต่อนักเรียน ซึ่งผลการวิจัยเป็นไปตามสมมติฐานที่วางไว้

1.1 ด้านการรู้จักนักเรียนเป็นรายบุคคล อยู่ในระดับมากที่สุด เนื่องจากสถานศึกษา ควรมีการใช้เทคโนโลยีดิจิทัล ระบบคลาวด์คอมพิวเตอร์ อุปกรณ์สื่อสาร รวมถึงเครือข่ายสังคม ออนไลน์ ในการสำรวจเก็บรวบรวมข้อมูลของนักเรียน ซึ่งมีความสอดคล้องกับงานวิจัยของ (แพรพลอย พัฒนะแสง, 2565 : 136) เรื่อง การพัฒนาแนวทางการดำเนินงานระบบดูแล ช่วยเหลือนักเรียนโดยใช้เทคโนโลยีดิจิทัลในสถานศึกษา สังกัดสำนักงานเขตพื้นที่การศึกษา ประถมศึกษา นครราชสีมา เขต 3 พบว่า ต้องการให้สถานศึกษามีการใช้คลาวด์ คอมพิวเตอร์ บันทึกรายชื่อข้อมูลสถิติการเรียน การเข้าชั้นเรียนของนักเรียนและประสานงานกับผู้ปกครอง เพื่อ ขอข้อมูลของนักเรียน รวมถึงมีการเก็บรวบรวมข้อมูลของนักเรียน เช่น แบบประเมินพฤติกรรม เด็ก (SDQ) แบบทดสอบบุคลิกภาพ ในรูปแบบออนไลน์หรือใช้ระบบคลาวด์คอมพิวเตอร์

1.2 ด้านการคัดกรองนักเรียน อยู่ในระดับมากที่สุด เนื่องจากสถานศึกษาควรมีการใช้ เทคโนโลยีดิจิทัล ระบบคลาวด์คอมพิวเตอร์ มาใช้ในการคัดกรองนักเรียน กลุ่มปกติ กลุ่มเสี่ยง กลุ่มมีปัญหา เพื่อเป็นการสำรวจข้อมูล และการจัดการข้อมูล ซึ่งมีความสอดคล้องกับงานวิจัย ของ (แพรพลอย พัฒนะแสง, 2565 : 136) เรื่อง การพัฒนาแนวทางการดำเนินงานระบบดูแล ช่วยเหลือนักเรียนโดยใช้เทคโนโลยีดิจิทัลในสถานศึกษา สังกัดสำนักงานเขตพื้นที่การศึกษา ประถมศึกษา นครราชสีมา เขต 3 พบว่า ต้องการให้สถานศึกษามีการใช้คลาวด์คอมพิวเตอร์ ใน การบันทึกและรายงานผลการคัดกรองนักเรียนเป็นห้องเรียนและระดับชั้นเรียน ใช้คลาวด์ คอมพิวเตอร์เป็นพื้นที่ในการรายงานสรุปผลการคัดกรองนักเรียนเป็นภาพรวมของสถานศึกษา และใช้ในการจัดการข้อมูล เพื่อการคัดกรองนักเรียนและแปรผลแบ่งกลุ่มนักเรียนโดยแยกกลุ่ม เป็น กลุ่มปกติ/กลุ่มเสี่ยงกลุ่มมีปัญหา เป็นห้องเรียนและระดับชั้นเรียน

1.3 ด้านการส่งเสริมและพัฒนานักเรียน อยู่ในระดับมากที่สุด เนื่องจากสถานศึกษา ควรมีการใช้เทคโนโลยีดิจิทัล ระบบคลาวด์คอมพิวเตอร์ อุปกรณ์สื่อสาร รวมถึงเครือข่ายสังคม ออนไลน์ มาใช้ในการจัดกิจกรรมโฮมรูม ประชุมผู้ปกครอง หรือกิจกรรมอื่น ๆ และเพื่อ ติดต่อบริการ ระหว่างครู นักเรียน และผู้ปกครอง ซึ่งมีความสอดคล้องกับงานวิจัยของ แพร (พลอย พัฒนะแสง, 2565 : 136) เรื่อง การพัฒนาแนวทางการดำเนินงานระบบดูแลช่วยเหลือ นักเรียนโดยใช้เทคโนโลยีดิจิทัลในสถานศึกษา สังกัดสำนักงานเขตพื้นที่การศึกษาประถมศึกษา

นครราชสีมา เขต 3 พบว่า ด้านการส่งเสริมและพัฒนานักเรียน พบว่า ต้องการให้สถานศึกษามีการจัดกิจกรรมประชุม ผู้ปกครองชั้นเรียน (Classroom meeting) หรือกิจกรรมต่าง ๆ ในรูปแบบออนไลน์มีการใช้ คลาวด์คอมพิวเตอร์ ในการประเมินผลและสรุปผลการจัดกิจกรรมส่งเสริมนักเรียนอย่างสม่ำเสมอ และมีการใช้คลาวด์คอมพิวเตอร์ในการสำรวจความคิดเห็นของนักเรียนและผู้ปกครองในการจัดกิจกรรม เสริมสร้างความสามารถพิเศษของนักเรียนที่เหมาะสมเต็มตามศักยภาพ

1.4 ด้านการป้องกันและแก้ไขปัญหา นักเรียน อยู่ในระดับมาก เนื่องจากสถานศึกษาควรมีการใช้เทคโนโลยีดิจิทัล ระบบคลาวด์คอมพิวเตอร์ อุปกรณ์สื่อสาร เครื่องช่วยสังคมออนไลน์ รวมถึงอินเทอร์เน็ตของสรรพสิ่ง มาใช้ในการป้องกัน แก้ไขปัญหา ให้คำปรึกษา ซึ่งมีความสอดคล้องกับงานวิจัยของ (แพรวพลอย พัฒนะแสง, 2565 : 136) เรื่อง การพัฒนาแนวทางการดำเนินงานระบบดูแลช่วยเหลือนักเรียนโดยใช้เทคโนโลยีดิจิทัลในสถานศึกษา สังกัดสำนักงานเขตพื้นที่การศึกษาประถมศึกษา นครราชสีมา เขต 3 พบว่า ต้องการให้สถานศึกษามีการใช้คลาวด์คอมพิวเตอร์ ในการบันทึกข้อมูลสภาพปัญหา วิธีการช่วยเหลือและผลการช่วยเหลือนักเรียน มีกิจกรรมเพื่อการป้องกันและแก้ไขปัญหา นักเรียน เช่น การให้คำปรึกษาเบื้องต้น กิจกรรมเสริม หลักสูตร โดยใช้คลาวด์คอมพิวเตอร์ ในการบันทึกการให้คำปรึกษาเบื้องต้น เพื่อนำไปวิเคราะห์ แนวทางการแก้ไขปัญหา และให้สถานศึกษามีการใช้คลาวด์คอมพิวเตอร์ ในการบันทึกรายงานผลการ จัดกิจกรรมการป้องกันและแก้ปัญหานักเรียน

1.5 ด้านการส่งต่อ อยู่ในระดับมาก เนื่องจากสถานศึกษาควรมีการใช้เทคโนโลยีดิจิทัล ระบบคลาวด์คอมพิวเตอร์ อุปกรณ์สื่อสาร เครื่องช่วยสังคมออนไลน์ มาใช้ในการส่งต่อ ภายใน ส่งต่อภายนอก ให้กับบุคคล และหน่วยงานที่เกี่ยวข้อง ซึ่งมีความสอดคล้องกับงานวิจัยของ (แพรวพลอย พัฒนะแสง, 2565 : 136) เรื่อง การพัฒนาแนวทางการดำเนินงานระบบดูแลช่วยเหลือนักเรียนโดยใช้เทคโนโลยีดิจิทัลในสถานศึกษา สังกัดสำนักงานเขตพื้นที่การศึกษาประถมศึกษา นครราชสีมา เขต 3 พบว่า พบว่าต้องการให้สถานศึกษามีการใช้อุปกรณ์สื่อสารพกพา และใช้เครื่องช่วยสังคมออนไลน์เป็นช่องทางในการส่งรายงานข้อมูลนักเรียนให้ผู้เชี่ยวชาญ เช่น รายงานสรุปประวัติของนักเรียน รายงานความคิดเห็นของผู้ปกครองนักเรียน

และสถานศึกษามีการ ติดตามผลการช่วยเหลือนักเรียนของผู้เชี่ยวชาญทั้งภายในและภายนอก สถานศึกษา ผ่านการ ติดต่อสื่อสารตามช่องทางเครือข่ายสังคมออนไลน์

2. การนำเสนอแนวทางการดำเนินงานระบบดูแลช่วยเหลือนักเรียนโดยใช้เทคโนโลยี ดิจิทัลของสถานศึกษา สังกัดสำนักงานเขตพื้นที่การศึกษามัธยมศึกษา จังหวัดอ่างทอง

แนวทางการดำเนินงานระบบดูแลช่วยเหลือนักเรียนโดยใช้เทคโนโลยีดิจิทัลของ สถานศึกษา เกี่ยวกับด้านการรู้จักนักเรียน ประเด็นเรื่อง แนวทางในการใช้เครือข่ายสังคม ออนไลน์ในการเก็บข้อมูลหรือติดตามพฤติกรรมของนักเรียน ผู้วิจัยได้นำข้อมูลจากผู้ให้ข้อมูล หลักมาอภิปรายผลได้ดังนี้

2.1 สถานศึกษาควรมีการใช้เครือข่ายสังคมออนไลน์ในการเก็บข้อมูลหรือติดตาม พฤติกรรมของนักเรียน ต้องมีลักษณะที่สามารถเข้าถึงได้สะดวกรวดเร็ว และระบบมีคุณภาพ สถานศึกษาควรมีการใช้เครือข่ายสังคมออนไลน์ในการเก็บข้อมูลหรือติดตามพฤติกรรมของ นักเรียน ที่เคารพความเป็นส่วนตัว และปฏิบัติตามกฎหมายและข้อบังคับ โดยคำนึงถึงความ ปลอดภัยของข้อมูล รวมถึงสถานศึกษาควรมีการใช้เครือข่ายสังคมออนไลน์ในการเก็บข้อมูล หรือติดตามพฤติกรรมของนักเรียน ต้องเป็นไปเพื่อประโยชน์ต่อตัวนักเรียนเป็นหลักสำคัญ สอดคล้องกับงานวิจัยของ (แพรวพลอย พัฒนะแสง, 2565 : 164) เรื่อง การพัฒนาแนวทางการ ดำเนินงานระบบดูแลช่วยเหลือนักเรียนโดยใช้เทคโนโลยีดิจิทัลในสถานศึกษา สังกัดสำนักงาน เขตพื้นที่การศึกษาประถมศึกษา นครราชสีมา เขต 3 กล่าวว่า ด้านรู้จักนักเรียนเป็นรายบุคคล มีแนวทางการพัฒนา คือ สถานศึกษาควรมี การใช้ระบบคลาวด์คอมพิวเตอร์ในการสำรวจเก็บ รวบรวมข้อมูลของนักเรียนและบันทึกสถิติการมาเรียน ด้วย Google Form หรือ Google Sheets มีการจัดการข้อมูลที่ได้จากการเก็บรวบรวมข้อมูลของ นักเรียนไว้บนระบบคลาวด์ คอมพิวเตอร์ เช่น Google Drive หรือ Google Sheets เพื่อความสะดวกใน การเรียกใช้ข้อมูล และใช้เครือข่ายสังคมออนไลน์ เช่น เว็บไซต์โรงเรียน, Facebook, Line, Google Meet หรือ Zoom เป็นช่องทางในการเก็บรวบรวมข้อมูลของนักเรียนและประสานงานกับผู้ปกครอง โดย ใช้อุปกรณ์สื่อสารพกพา เช่น Smart Phone หรือ Tablet ในการประสานงานกับผู้ปกครอง และ สถานศึกษาจะต้องสร้างคลิปปวีดีโออธิบายวิธีการใช้งานระบบดิจิทัลผ่านช่องทางเครือข่าย

สังคมออนไลน์ให้แก่นักเรียนและผู้ปกครองเพื่อสร้างความเข้าใจในการใช้งานระบบเทคโนโลยีดิจิทัลของสถานศึกษา

แนวทางการดำเนินงานระบบดูแลช่วยเหลือนักเรียนโดยใช้เทคโนโลยีดิจิทัลของสถานศึกษาเกี่ยวกับด้านการคัดกรองนักเรียน (กลุ่มมีปัญหา) ประเด็นเรื่อง การใช้คลาวด์คอมพิวติ้ง(Cloud Computing) ด้วย โปรแกรมบริหารสถานศึกษา ในการเก็บข้อมูลหรือติดตามพฤติกรรมของนักเรียน ผู้วิจัยได้นำข้อมูลจากผู้ให้ข้อมูลหลักมาอภิปรายผลได้ดังนี้

2.2 สถานศึกษาควรมีการใช้คลาวด์คอมพิวติ้ง (Cloud Computing) ด้วย โปรแกรมบริหารสถานศึกษา ในการคัดกรองนักเรียน (กลุ่มมีปัญหา) ที่มีความปลอดภัยของข้อมูล สถานศึกษาควรมีการใช้คลาวด์คอมพิวติ้ง (Cloud Computing) ด้วย โปรแกรมบริหารสถานศึกษา ในการคัดกรองนักเรียน (กลุ่มมีปัญหา) ที่ปฏิบัติตามกฎหมายและนโยบาย รวมถึง สถานศึกษาควรมีการใช้คลาวด์คอมพิวติ้ง (Cloud Computing) ด้วย โปรแกรมบริหารสถานศึกษา ในการคัดกรองนักเรียน (กลุ่มมีปัญหา) ที่มีการเก็บข้อมูลอย่างมีโครงสร้าง จัดเก็บอย่างเป็นระบบ และข้อมูลควรสามารถเข้าถึงได้ง่ายเมื่อต้องการใช้งาน สอดคล้องกับงานวิจัยของ (แพรวลอย พัฒนะแสง, 2565 : 165) เรื่อง การพัฒนาแนวทางการดำเนินงานระบบดูแลช่วยเหลือนักเรียนโดยใช้เทคโนโลยีดิจิทัลในสถานศึกษา สังกัดสำนักงานเขตพื้นที่การศึกษา ประถมศึกษา นครราชสีมา เขต 3 กล่าวว่า ด้านการคัดกรองนักเรียน มีแนวทางการพัฒนา คือ สถานศึกษาควรนำข้อมูล ที่ได้จากการเก็บรวบรวมข้อมูลนักเรียนเป็นรายบุคคลบนระบบคลาวด์คอมพิวติ้งมาวิเคราะห์ เพื่อคัดกรองและจัดกลุ่มนักเรียนด้วย Google Sheets มีการบันทึกและรายงานผลการคัดกรอง นักเรียนเป็นห้องเรียนและระดับชั้นเรียน โดยใช้ระบบคลาวด์คอมพิวติ้ง เพื่อความสะดวกในการ เรียกใช้และส่งต่อข้อมูล และใช้คลาวด์คอมพิวติ้ง เช่น Google Drive เป็นพื้นที่ในการรวบรวม รายงานสรุปผลการคัดกรองนักเรียนเป็นภาพรวมของสถานศึกษา และใช้เครือข่ายสังคมออนไลน์ เช่น กลุ่ม Line เป็นช่องทางในการส่งรายงานสรุปผลการคัดกรองนักเรียนให้ผู้ที่เกี่ยวข้องภายใน สถานศึกษา

แนวทางการดำเนินงานระบบดูแลช่วยเหลือนักเรียนโดยใช้เทคโนโลยีดิจิทัลของสถานศึกษา ด้านการส่งเสริมและพัฒนานักเรียน ประเด็นเรื่อง การจัดประชุมผู้ปกครอง โดยใช้

คลาวด์คอมพิวติ้ง (Cloud Computing) ในรูปแบบ Online ด้วย Google Meet หรือ โปรแกรมบริหารสถานศึกษา

2.3 สถานศึกษาควรมีการใช้คลาวด์คอมพิวติ้ง (Cloud Computing) ในรูปแบบ Online ด้วย Google Meet หรือโปรแกรมบริหารสถานศึกษา ในด้านการส่งเสริมและพัฒนา นักเรียน ประเด็นเรื่อง การจัดประชุมผู้ปกครอง ที่มีความสะดวกและเข้าถึงได้ง่าย สถานศึกษา ควรมีการใช้คลาวด์คอมพิวติ้ง (Cloud Computing) ในรูปแบบ Online ด้วย Google Meet หรือโปรแกรมบริหารสถานศึกษา ในด้านการส่งเสริมและพัฒนานักเรียน ประเด็นเรื่อง การจัดประชุมผู้ปกครอง ที่มีความปลอดภัยของข้อมูล และควรมีการประเมินผลที่ง่ายไม่ซับซ้อน เช่น การตอบแบบสอบถามผ่าน Google form สอดคล้องกับงานวิจัยของ (แพรวพลอย พัฒนะแสง, 2565 : 165) เรื่อง การพัฒนาแนวทางการดำเนินงานระบบดูแลช่วยเหลือนักเรียนโดยใช้ เทคโนโลยีดิจิทัลในสถานศึกษา สังกัดสำนักงานเขตพื้นที่การศึกษาประถมศึกษา นครราชสีมา เขต 3 กล่าวว่า ด้านการส่งเสริมนักเรียน แนวทางในการพัฒนา คือ สถานศึกษาควรมีการจัด กิจกรรมโฮมรูม ประชุมผู้ปกครองชั้นเรียน หรือกิจกรรมต่าง ๆ ในรูปแบบออนไลน์ โดยใช้ เครือข่าย สังคมออนไลน์ เช่น Facebook หรือ Line เป็นช่องทางในการติดต่อสื่อสารกับ นักเรียนและผู้ปกครอง มีการใช้ Google Form ในการสำรวจความคิดเห็นของนักเรียนและผู้ปกครอง และประเมินผลและ สรุปผลการจัดกิจกรรมส่งเสริมนักเรียน สถานศึกษาควรใช้อุปกรณ์สื่อสารพกพาในการประสานงาน กับผู้ปกครองเพื่อเพิ่มความสะดวกและรวดเร็ว มีการ บันทึกและสรุปผลการประชุมแต่ละครั้งผ่าน ช่องทางเครือข่ายสังคมออนไลน์ให้แก่ผู้ปกครอง เพื่อสร้างความเข้าใจร่วมกันอีกครั้ง และสถานศึกษา ควรมีการจัดอบรมการใช้งานระบบดิจิทัล เพื่อสร้างความเข้าใจเบื้องต้นให้แก่คณะครู

แนวทางการดำเนินงานระบบดูแลช่วยเหลือนักเรียนโดยใช้เทคโนโลยีดิจิทัลของ สถานศึกษา ด้านการป้องกันและแก้ไขปัญหาให้นักเรียน ประเด็นเรื่อง การจัดกิจกรรมเพื่อ ป้องกันและแก้ไขปัญหา โดยการใช้อุปกรณ์สื่อสาร (Mobility Device) (มือถือ, ไอแพด) ที่ สามารถติดต่อสื่อสารกับผู้ปกครอง เพื่อให้คำปรึกษาเบื้องต้น เพื่อลดโอกาสการเกิดขึ้นของ ปัญหาของนักเรียน ผู้วิจัยได้นำข้อมูลจากผู้ให้ข้อมูลหลักมาอภิปรายผลได้ดังนี้

2.4 สถานศึกษาควรมีการใช้อุปกรณ์สื่อสาร (Mobility Devices) เช่น มือถือหรือไอแพด ในการสื่อสารกับผู้ปกครองเพื่อให้คำปรึกษาเบื้องต้นและป้องกันปัญหานักเรียน ที่มีความ สะดวกรวดเร็ว และทันสมัย สถานศึกษาควรมีการใช้อุปกรณ์สื่อสาร (Mobility Devices) เช่น มือถือหรือไอแพดในการสื่อสารกับผู้ปกครองเพื่อให้คำปรึกษาเบื้องต้นและป้องกันปัญหา นักเรียน จะต้องคำนึงถึงความปลอดภัยของข้อมูล รวมถึงสถานศึกษาควรมีการใช้อุปกรณ์ สื่อสาร (Mobility Devices) เช่น มือถือหรือไอแพดในการสื่อสารกับผู้ปกครองเพื่อให้ คำปรึกษาเบื้องต้นและป้องกันปัญหานักเรียน จะต้องเป็นการสร้างความสัมพันธ์ที่ระหว่างครู และผู้ปกครอง สอดคล้องกับงานวิจัยของ (แพรพลอย พัฒนะแสง, 2565 : 165) เรื่อง การ พัฒนาแนวทางการดำเนินงานระบบดูแลช่วยเหลือนักเรียนโดยใช้เทคโนโลยีดิจิทัลใน สถานศึกษา สังกัดสำนักงานเขตพื้นที่การศึกษาประถมศึกษา นครราชสีมา เขต 3 กล่าวว่า ด้านการป้องกันและแก้ไขปัญหา มีแนวทางการพัฒนา คือ สถานศึกษาควรมี การให้คำปรึกษา เบื้องต้นให้กับนักเรียนกลุ่มเสี่ยงหรือกลุ่มที่มีปัญหา และประชาสัมพันธ์กิจกรรมต่าง ๆ ผ่าน ช่องทางเครือข่ายสังคมออนไลน์ เช่น Facebook หรือ กลุ่ม Line และใช้คลาวด์คอมพิวเตอร์ในการ บันทึกการให้คำปรึกษาเบื้องต้น บันทึกข้อมูลสภาพปัญหา วิธีการช่วยเหลือและผลการ ช่วยเหลือ นักเรียน ใช้สื่อสังคมออนไลน์เป็นช่องทางในการติดต่อประสานงานและส่งรายงาน ผลการป้องกันและ แก้ไขปัญหานักเรียนให้ผู้ที่เกี่ยวข้อง ด้วยอุปกรณ์สื่อสารพกพา เช่น Smart Phone หรือ Tablet เพื่อส่งรายงานผลการป้องกันและแก้ไขปัญหาให้นักเรียนให้ผู้ที่เกี่ยวข้องได้ ทันที

แนวทางการดำเนินงานระบบดูแลช่วยเหลือนักเรียนโดยใช้เทคโนโลยีดิจิทัลของ สถานศึกษา ด้านการส่งต่อ ประเด็นเรื่อง การส่งต่อภายใน โดยการใช้เครือข่ายสังคมออนไลน์ ที่สามารถติดต่อสื่อสารกับบุคคลหรือหน่วยงานที่เกี่ยวข้องกับการส่งต่อภายใน ผู้วิจัยได้นำ ข้อมูลจากผู้ให้ข้อมูลหลักมาอภิปรายผลได้ดังนี้

2.5 สถานศึกษาควรมีการจัดกลุ่มสนทนาเฉพาะสำหรับบุคคลหรือหน่วยงานที่ เกี่ยวข้องกับการส่งต่อ เช่น ครูที่ปรึกษา นักจิตวิทยา หรือผู้บริหาร การใช้แอปพลิเคชัน เครือข่ายสังคมออนไลน์ต้องคำนึงถึงความปลอดภัย และการรักษาความลับ และการใช้โซเชียล

มีเดียในการส่งต่อข้อมูลต้องปฏิบัติตามกฎระเบียบและนโยบายของโรงเรียน รวมถึงกฎหมายที่เกี่ยวข้อง เช่น กฎหมายคุ้มครองข้อมูลส่วนบุคคล (PDPA) สอดคล้องกับงานวิจัยของ (แพรวพลอย พัฒนะแสง, 2565 : 165) เรื่อง การพัฒนาแนวทางการดำเนินงานระบบดูแลช่วยเหลือนักเรียนโดยใช้เทคโนโลยีดิจิทัลในสถานศึกษา สังกัดสำนักงานเขตพื้นที่การศึกษา ประถมศึกษา นครราชสีมา เขต 3 กล่าวว่า ด้านการส่งต่อนักเรียน แนวทางการพัฒนา คือ สถานศึกษาควรใช้สังคมออนไลน์ เช่น Facebook หรือ Line เป็นช่องทางในการประสานงาน การส่งต่อและรายงานข้อมูล นักเรียนให้กับผู้เกี่ยวข้องในสถานศึกษาหรือผู้เชี่ยวชาญ โดยใช้ อุปกรณ์สื่อสารพกพาในการติดต่อ ประสานงานการส่งต่อนักเรียน สถานศึกษาควรมีการใช้ข้อมูลที่จัดเก็บไว้บนระบบคลาวด์คอมพิวเตอร์ ประกอบการส่งต่อรายงานข้อมูลนักเรียนให้ผู้เชี่ยวชาญ และใช้เครือข่ายสังคมออนไลน์เป็นช่องทางในการติดตามผลและส่งรายงานผลการช่วยเหลือนักเรียนให้ผู้ที่เกี่ยวข้อง

สรุป/ข้อเสนอแนะ

การวิจัยครั้งนี้สรุปได้ว่า ระดับของสภาพปัจจุบันของระบบดูแลช่วยเหลือนักเรียนโดยใช้เทคโนโลยีดิจิทัลของสถานศึกษา สังกัดสำนักงานเขตพื้นที่การศึกษามัธยมศึกษา จังหวัดอ่างทอง มีค่าเฉลี่ยอยู่ในระดับมาก โดยมีค่าเฉลี่ยระดับมากที่สุด 3 ด้าน โดยเรียงลำดับตามค่าเฉลี่ยสูงสุดไปต่ำสุด คือ การคัดกรองนักเรียน การรู้จักนักเรียนเป็นรายบุคคล และการส่งเสริมและพัฒนานักเรียน โดยระดับที่มีค่าเฉลี่ยอยู่ในระดับมากมี 2 ด้าน โดยเรียงลำดับตามค่าเฉลี่ยสูงสุดไปต่ำสุด คือ การป้องกันและแก้ไขปัญหาให้นักเรียน นำเสนอแนวทางการดำเนินงานระบบดูแลช่วยเหลือนักเรียนโดยใช้เทคโนโลยีดิจิทัลของสถานศึกษา สังกัดสำนักงานเขตพื้นที่การศึกษามัธยมศึกษา จังหวัดอ่างทอง ประกอบด้วย 5 ด้าน 15 แนวทาง ส่วนข้อเสนอแนะในการวิจัยประกอบด้วย 1. ข้อเสนอแนะในการนำผลการวิจัยไปใช้ 1.1 การนำแนวทางการดำเนินงานระบบดูแลช่วยเหลือนักเรียนโดยใช้เทคโนโลยีดิจิทัล มาใช้ในสถานศึกษา สิ่งที่ควรคำนึงถึงเป็นอันดับแรก คือ ความพร้อมของผู้ปกครองนักเรียนในการใช้เครือข่ายสังคมออนไลน์ การใช้อุปกรณ์สื่อสาร และสัญญาณอินเทอร์เน็ตที่ไม่เสถียร รวมถึงทุนทรัพย์ควรมีการปรับใช้ให้สอดคล้องตามบริบทของแต่ละสถานศึกษา เพราะอาจจะส่งผลกระทบต่อการทำงานระบบดูแลช่วยเหลือนักเรียน 1.2 สำนักงานเขตพื้นที่การศึกษามัธยมศึกษา สิงห์บุรี อ่างทอง ควรมีการส่งเสริมให้ สถานศึกษาในเขตพื้นที่มีการดำเนินงานระบบดูแลช่วยเหลือนักเรียนโดยใช้เทคโนโลยีดิจิทัล ไปใช้ในสถานศึกษา โดยมีการจัดอบรมเชิง

ปฏิบัติการหรือสัมมนาเพื่อให้เกิดประสิทธิผล 1.3 แนวทางการดำเนินงานระบบดูแลช่วยเหลือนักเรียนโดยใช้เทคโนโลยีดิจิทัลใน สถานศึกษา ที่ได้พัฒนาขึ้นจากผลการวิเคราะห์ข้อมูลโรงเรียนในสังกัดสำนักงานเขตพื้นที่การศึกษา มัธยมศึกษา จังหวัดอ่างทอง แนวทางที่ได้จึงมุ่งเน้นที่จะนำไปใช้แก้ปัญหาหรือเป็นแนวทางภายใต้ บริบทของสังกัดสำนักงานเขตพื้นที่การศึกษา มัธยมศึกษา จังหวัดอ่างทอง สถานศึกษาที่สังกัดสำนักงานเขตพื้นที่การศึกษาอื่นที่จะนำแนวทางการดำเนินงานระบบดูแลช่วยเหลือนักเรียนโดยใช้ เทคโนโลยีดิจิทัล ไปใช้ควรมีการปรับใช้ให้สอดคล้องตามบริบทของแต่ละสถานศึกษา เพื่อให้เกิด ประโยชน์สูงสุดในการบริหารจัดการองค์กรตนเอง และควรสร้างความตระหนักในการขับเคลื่อน ดำเนินงานระบบดูแลช่วยเหลือ นักเรียน โดยใช้ เทคโนโลยีดิจิทัล ใน สถานศึกษา อย่างเต็มที่

2. ข้อเสนอแนะเพื่อการวิจัยครั้งต่อไป

2.1 ควรมีการวิจัยเพื่อศึกษาปัจจัยที่ส่งผลต่อการนำเทคโนโลยีเข้ามาใช้ในระบบดูแล ช่วยเหลือนักเรียนในแต่ละด้าน เพื่อปรับปรุงการบริหารงานระบบดูแลช่วยเหลือนักเรียนให้เป็นระบบ และมีคุณภาพตามมาตรฐานการศึกษาขั้นพื้นฐาน

2.2 ควรมีการวิจัยเพื่อศึกษาประสิทธิภาพและประสิทธิผลที่เกิดขึ้นหลังจากนำแนวทางการดำเนินงานระบบดูแลช่วยเหลือนักเรียนโดยใช้เทคโนโลยีดิจิทัลในสถานศึกษา สังกัดสำนักงานเขตพื้นที่การศึกษามัธยมศึกษา จังหวัดอ่างทอง

เอกสารอ้างอิง

- กรมสุขภาพจิต กระทรวงสาธารณสุข. (2555). คู่มือครูที่ปรึกษาาระบบการดูแลช่วยเหลือ นักเรียน. กรุงเทพฯ: บริษัทยูเร็นส์อิมเมจกรุ๊ป จำกัด.
- บุญชม ศรีสะอาด. (2560). การวิจัยเบื้องต้น (พิมพ์ครั้งที่ 10). กรุงเทพมหานคร: สุวีริยาสาส์น.
- พรศักดิ์ ผกากรอง. (2562). การศึกษาการดำเนินงานระบบดูแลช่วยเหลือนักเรียนของโรงเรียน สังกัดสำนักงานเขตพื้นที่การศึกษามัธยมศึกษา เขต 11 ในจังหวัดสุราษฎร์ธานี. ใน การศึกษามหาบัณฑิตสาขาวิชาการบริหารการศึกษา. มหาวิทยาลัยราชภัฏสุราษฎร์ธานี.
- แพรวพลอย พัฒนะแสง. (2565). การพัฒนาแนวทางการดำเนินงานระบบดูแลช่วยเหลือ นักเรียนโดยใช้เทคโนโลยีดิจิทัลในสถานศึกษา สังกัดสำนักงานเขตพื้นที่การศึกษา ประถมศึกษานครราชสีมา เขต 3. ใน การศึกษามหาบัณฑิตสาขาวิชาการบริหาร การศึกษา. มหาวิทยาลัยมหาสารคาม



สำนักงานเขตพื้นที่การศึกษามัธยมศึกษา สิงห์บุรี อ่างทอง. (2566). รายงานผลการดำเนินงาน ประจำปีงบประมาณ พ.ศ. 2566. สิงห์บุรี: สำนักงานเขตพื้นที่การศึกษามัธยมศึกษา สิงห์บุรี อ่างทอง

สำนักงานคณะกรรมการการศึกษาขั้นพื้นฐาน กระทรวงศึกษาธิการ. (2559). การพัฒนาระบบ การดูแลช่วยเหลือนักเรียน. กรุงเทพมหานคร: โรงพิมพ์ชุมนุมสหกรณ์การเกษตรแห่งประเทศไทย จำกัด

สำนักงานศึกษาธิการจังหวัดอ่างทอง.(2566). ข้อมูลสารสนเทศด้านการศึกษาของจังหวัด อ่างทอง ปีการศึกษา 2566. อ่างทอง: กลุ่มนโยบายและแผนสำนักงานศึกษาธิการ จังหวัดอ่างทอง

เอกชัย กี่สุขพันธ์. (2559). การบริหารสถานศึกษายุคดิจิทัล (School Management in Digital Era). เรียกใช้เมื่อ 15 ธันวาคม 2566. จาก<https://shorturl.asia/ux8BY>

รูปแบบการบริหารจัดการเชิงพุทธโรงเรียนพระปริยัติธรรม
เจ้าพยายาดินทร์เดชา วัดมหาธาตุวรวิหาร ตำบลในเมือง
อำเภอเมืองยโสธร จังหวัดยโสธร*

THE BUDDHIST-ORIENTED ADMINISTRATIVE MODEL OF PHRA
PARIYATTIDHAMMA SCHOOL AT CHAO PHRAYA BODIN DECHA,
WATMAHATHATWORAWIHAN, NAI MUEANG SUBDISTRICT,
MUEANG SUBDISTRICT, YASOTHON PROVINCE

พระเจนรบ หิริสมปนโน (รูปร่าง)¹, วรเชษฐ์ โทอิน², สิทธิพงษ์ สิทธิภัทรประภา³
และ พระมหาเอกกวิน ปิยวีโร (อะซิม)⁴

Phra Jenrob Hirisanpanno (Rup Uan)¹, Worachet Tho-un², Sitthipong Siitthiphataraprabha³ and
Phramahaekkawin Piyaweero (Asim)⁴

¹⁻⁴มหาวิทยาลัยมหามกุฏราชวิทยาลัย

¹⁻⁴Mahamakut Buddhist University, Thailand

Corresponding Author's Email: worachet.th@mhu.ac.th

บทคัดย่อ

การวิจัยนี้มีวัตถุประสงค์เพื่อ 1) ศึกษาแนวคิดเชิงพุทธที่ถูกนำมาใช้ในรูปแบบการบริหารจัดการของโรงเรียนพระปริยัติธรรมเจ้าพยายาดินทร์เดชา วัดมหาธาตุวรวิหาร จังหวัดยโสธร 2) วิเคราะห์โครงสร้างและกระบวนการบริหารจัดการของโรงเรียนพระปริยัติธรรมเจ้าพยายาดินทร์เดชาในบริบทของการพัฒนาโรงเรียนพระปริยัติธรรม และ 3) เสนอรูปแบบการบริหารจัดการเชิงพุทธที่เหมาะสมสำหรับการพัฒนาโรงเรียนพระปริยัติธรรมในอนาคต เป็นการศึกษาแบบผสมผสาน การวิจัยเชิงปริมาณ กลุ่มเป้าหมายที่ใช้ศึกษา จำนวน 120 รูป/คน เก็บข้อมูลด้วยแบบสอบถาม สถิติที่ใช้ในการวิเคราะห์ข้อมูล ได้แก่ ค่าร้อยละ ค่าพารามิเตอร์ (μ) และส่วนเบี่ยงเบนมาตรฐาน (σ) สำหรับการวิจัยเชิงคุณภาพ ผู้ให้ข้อมูลสำคัญที่ใช้ศึกษา

* Received 19 December 2024; Revised 24 November 2024; Accepted 25 December 2024

จำนวน 13 รูป/คน เก็บข้อมูลด้วยการสนทนากลุ่ม ทำการตรวจสอบสามเส้าข้อมูล ตีความ วิเคราะห์ สังเคราะห์และอภิปรายผลเชิงพรรณนา

ผลการวิจัยพบว่า 1) ความพึงพอใจต่อการบริหารจัดการองค์กร โดยภาพรวมอยู่ในระดับปานกลาง ($\mu = 3.10$, $\sigma = 0.96$) 2) โครงสร้างและกระบวนการบริหารจัดการของโรงเรียนพระปริยัติธรรมเจ้าพวยบดินทร์เดชาในบริบทของการพัฒนาโรงเรียนพระปริยัติธรรมมี 5 ประเด็น คือ (1) โครงสร้างการบริหารจัดการ (2) การบริหารจัดการโดยยึดหลักพรหมวิหาร 4 (3) การสร้างวัฒนธรรมการเรียนรู้แบบมีส่วนร่วม (4) การมีส่วนร่วมของชุมชนและการสนับสนุนจากภายนอก และ (5) การใช้หลักธรรมในการบริหารจัดการ และ 3) รูปแบบการบริหารจัดการเชิงพุทธที่เหมาะสมสำหรับการพัฒนาโรงเรียนพระปริยัติธรรมในอนาคต มี 7 ประเด็น คือ (1) การใช้หลักมัชฌิมาปฏิบัติ (2) การบริหารจัดการโดยยึดหลักพรหมวิหาร 4 (3) การสร้างวัฒนธรรมการเรียนรู้แบบมีส่วนร่วม (4) การใช้หลักอริยมรรคมีองค์แปด (5) การบริหารจัดการทรัพยากรที่ยั่งยืนโดยใช้หลักการของสังคหวัตถุ 4 (6) การใช้หลักโยนิโสมนสิการในการตัดสินใจ และ (7) การพัฒนาศักยภาพของผู้นำทางการศึกษาในฐานะผู้ปฏิบัติธรรม

คำสำคัญ: การบริหารจัดการเชิงพุทธ, เจ้าพวยบดินทร์เดชา, รูปแบบ, โรงเรียนพระปริยัติธรรม

Abstract

The objectives of this research were: (1) to study the Buddhist principles applied in the management model of Chao Phraya Bodin Decha Buddhist Scripture School, Watmahathatworawihan, Yasothon Province; (2) to analyze the structure and management processes of the school in the context of its development; and (3) to propose an appropriate Buddhist-oriented management model for the future development of Buddhist Scripture schools. The study employed a mixed-methods approach. For the quantitative research, the target group consisted of 120 individuals, and data were collected using a questionnaire. Statistical methods used for data analysis included percentage, parameter (μ), and standard deviation (σ). For the qualitative research, the key informants were 13 individuals, and data were gathered through focus group

discussions. Triangulation was used to verify the data, and the findings were interpreted, analyzed, synthesized, and presented descriptively.

The results of the research revealed the following: 1) Overall satisfaction with organizational management was at a moderate level ($\mu = 3.10$, $\sigma = 0.96$). 2) The structure and management processes of Chao Phraya Bodin Decha Buddhist Scripture School, in the context of its development, comprised five aspects: (1) organizational structure, (2) management based on the Four Sublime States of Mind (Brahmavihara), (3) fostering a participatory learning culture, (4) community involvement and external support, and (5) the application of Buddhist principles in management. 3) The proposed Buddhist-oriented management model for the future development of Buddhist Scripture schools included seven aspects: (1) adopting the Middle Path (Majjhima Patipada), (2) managing based on the Four Sublime States of Mind (Brahmavihara), (3) fostering a participatory learning culture, (4) applying the Noble Eightfold Path (Ariya Magga) as a balanced approach, (5) sustainably managing resources based on the principles of the Four Bases of Social Harmony (Sangahavatthu), (6) employing systematic and analytical thinking (Yoniso Manasikara) in decision-making, and (7) enhancing the potential of educational leaders as practitioners of Dhamma.

Keywords: Buddhist-oriented administration, Chao Phraya Bodin Decha, Model, Phra Pariyattidhamma School

บทนำ

โรงเรียนพระปริยัติธรรมมีบทบาทสำคัญในด้านการศึกษาพระพุทธศาสนาและการพัฒนาทางจิตใจ โดยมีความสำคัญในมิติต่าง ๆ ดังนี้ (1) การสืบทอดพระพุทธศาสนาโรงเรียนพระปริยัติธรรมเป็นศูนย์กลางในการเรียนการสอนพระพุทธศาสนาแก่พระภิกษุสามเณรเพื่อให้เกิดความรู้ความเข้าใจในพระธรรมวินัยและคัมภีร์ทางศาสนา ซึ่งเป็นการสืบทอดและรักษาพระพุทธศาสนาให้คงอยู่ในสังคมไทย (2) การพัฒนาศีลธรรมและคุณธรรมในสังคม โรงเรียน

พระปริยัติธรรมส่งเสริมการปลูกฝังศีลธรรมและคุณธรรมให้แก่พระภิกษุ สามเณร และผู้สนใจในพระพุทธศาสนา ซึ่งสามารถถ่ายทอดคุณค่าเหล่านี้สู่สังคม ช่วยเสริมสร้างความสงบสุขและความเป็นปึกแผ่นในชุมชน (3) การพัฒนาการศึกษาควบคู่กับศาสนา โรงเรียนพระปริยัติธรรมให้การศึกษาควบคู่ไปกับการปลูกฝังหลักธรรมคำสอน ซึ่งส่งผลให้ผู้เรียนมีความรอบรู้ทั้งในด้านโลกียธรรมและโลกุตตรธรรม พร้อมรับใช้สังคมในบทบาทที่เหมาะสม (4) การพัฒนาเชิงปัญญาและวิชาการโรงเรียนพระปริยัติธรรมช่วยเสริมสร้างความรู้ด้านภาษาบาลีและพระไตรปิฎกตลอดจนวิชาการสมัยใหม่ เพื่อพัฒนาพระภิกษุและสามเณรให้มีความสามารถในการเผยแผ่ศาสนาในระดับสากล และ (5) การเชื่อมโยงสู่ชุมชน โรงเรียนพระปริยัติธรรมเป็นศูนย์กลางในการสร้างความสัมพันธ์ระหว่างศาสนาและชุมชน โดยการจัดกิจกรรมที่เป็นประโยชน์ต่อสังคม เช่น การอบรมเยาวชน การจัดธรรมะศึกษา และกิจกรรมสาธารณประโยชน์ (สำนักงานพระพุทธศาสนาแห่งชาติ, 2560)

โรงเรียนพระปริยัติธรรมแผนกสามัญศึกษา มีบทบาทสำคัญในการสร้างศาสนทายาทและเผยแผ่พระพุทธศาสนาในชุมชน อย่างไรก็ตาม การดำเนินงานและการจัดการศึกษาขาดความชัดเจนในทิศทางที่เป็นรูปธรรม ส่วนใหญ่ดำเนินการตามกรอบแนวปฏิบัติของสำนักงานพระพุทธศาสนาแห่งชาติ โดยไม่มีการกำหนดนโยบายที่ชัดเจนในบริบทเฉพาะของพื้นที่ นอกจากนี้ การพัฒนารูปแบบการศึกษาของโรงเรียนในแผนกสามัญศึกษายังไม่เด่นชัด ทำให้ไม่สามารถตอบสนองต่อความต้องการเฉพาะของชุมชนได้อย่างมีประสิทธิภาพ การจัดการศึกษาในบริบทพื้นที่จึงจำเป็นต้องได้รับการออกแบบให้สอดคล้องกับลักษณะเฉพาะของแต่ละพื้นที่ เพื่อสร้างศาสนทายาทที่มีคุณภาพ พร้อมทั้งเสริมสร้างศักยภาพในการเผยแผ่พระพุทธศาสนาอย่างยั่งยืนและมีผลกระทบเชิงบวกต่อสังคมในวงกว้าง การปรับปรุงดังกล่าวจะช่วยให้โรงเรียนพระปริยัติธรรมแผนกสามัญศึกษาสามารถตอบสนองต่อพันธกิจของตนได้ดีขึ้น ทั้งในแง่ของการสร้างบุคลากรทางศาสนาที่มีความรู้ความสามารถ และการทำหน้าที่เป็นศูนย์กลางของการเผยแผ่พระพุทธศาสนาในชุมชน (สำนักงานพระพุทธศาสนาแห่งชาติ, 2556) แผนพัฒนาเศรษฐกิจและสังคมแห่งชาติ ฉบับที่ 12 (พุทธศักราช 2560-2564) ที่ระบุว่า กรอบแนวคิดและหลักการในการวางแผนที่สำคัญ คือ (1) การรณรงค์และประยุกต์ใช้หลักปรัชญาของเศรษฐกิจพอเพียง (2) คนเป็นศูนย์กลางของการพัฒนาอย่างมีส่วนร่วม (3) การสนับสนุนและส่งเสริมแนวคิดการปฏิรูปประเทศ และ (4) การพัฒนาสู่ความมั่นคง มั่งคั่ง ยั่งยืน สังคม อยู่ร่วมกันอย่างมีความสุข” (หวิน จำปานิน, 2562) สภาพการพัฒนาการบริหารจัดการของโรงเรียนพระปริยัติธรรมและจากระบบการจัดการศึกษาของคณะสงฆ์ก่อให้เกิดปัญหา อย่างมากมายแล

ต่อเนื่อง วัดอุปถัมภ์ของการศึกษาโรงเรียนพระปริยัติธรรม (มาตรา 5 และมาตรา 7) (1) เพื่อให้การศึกษาพระปริยัติธรรมเป็นไปตามหลักพระพุทธศาสนาที่ปรากฏในพระไตรปิฎกโบราณราชประเพณี และสอดคล้องกับการศึกษาของชาติ (2) เพื่อให้พระภิกษุสามเณรมีการนำหลักธรรมทางพระพุทธศาสนามาใช้ให้เกิดการพัฒนาจิตใจและปัญญา และมีการรักษาพระธรรมวินัยให้เป็นไปอย่างถูกต้องตั้งานโดยเคร่งครัด เป็นที่เลื่อมศรัทธาแก่พุทธศาสนิกชนทั่วไป (3) เพื่อให้พุทธศาสนิกชนนำหลักธรรมทางพระพุทธศาสนาไปประยุกต์ใช้ในการดำรงชีวิตได้อย่างถูกต้อง (สำนักกฎหมาย สำนักงานเลขาธิการสภา, 2562) โรงเรียนพระปริยัติธรรม แผนกสามัญศึกษา เป็นสถานศึกษาที่มีเป้าหมายในการมุ่งพัฒนาผู้เรียนซึ่งเป็นพระภิกษุ สามเณรให้เป็นผู้มีคุณธรรม มีความรู้ ประพฤติปฏิบัติตนตามหลักพระธรรมวินัยเป็นศาสนทายาทที่ดีของพระพุทธศาสนา และเป็นที่น่าชื่นชม นับตั้งแต่ที่ได้มีการก่อตั้งโรงเรียนมาตั้งแต่ปีพุทธศักราช 2514 จนถึงปัจจุบัน

จากการที่ผู้วิจัยได้ลงพื้นที่สำรวจข้อมูลเบื้องต้นก่อนการศึกษาวิจัยด้วยการสนทนากับผู้ที่มีส่วนได้ส่วนเสียและข้อมูลพื้นฐาน โรงเรียนพระปริยัติธรรมเจ้าพวยาบดินทร์เดชา จังหวัดยโสธร เป็นศูนย์กลางการศึกษาเชิงพุทธที่มุ่งสร้างศาสนทายาทและเผยแผ่พระพุทธศาสนาในชุมชน อย่างไรก็ตาม การบริหารจัดการโรงเรียนยังคงเผชิญกับปัญหาในหลายมิติ ซึ่งส่งผลกระทบต่อประสิทธิภาพและความยั่งยืนของการจัดการศึกษา เช่น (1) ปัญหาด้านการบริหารจัดการข้อจำกัดด้านงบประมาณ คือโรงเรียนเผชิญปัญหาการจัดสรรทรัพยากรทางการเงินที่ไม่เพียงพอ ส่งผลกระทบต่อพัฒนาสถานที่ อุปกรณ์การเรียนการสอน และสวัสดิการของพระภิกษุ สามเณร (2) ปัญหาด้านบุคลากร คือการพัฒนาศักยภาพบุคลากร ขาดการอบรมหรือพัฒนาบุคลากรให้ทันต่อการเปลี่ยนแปลงของสังคมและเทคโนโลยีสมัยใหม่ ซึ่งเป็นอุปสรรคต่อการเผยแผ่พระพุทธศาสนาในยุคดิจิทัล (3) ปัญหาด้านหลักสูตรและการเรียนการสอน คือความไม่สอดคล้องกับบริบทพื้นที่ หลักสูตรการเรียนการสอนบางส่วนยังไม่สามารถตอบสนองความต้องการเฉพาะของชุมชนในจังหวัดยโสธรได้อย่างมีประสิทธิภาพ และ (4) ปัญหาด้านการปรับตัวต่อยุคสมัย คือการใช้เทคโนโลยีในการจัดการศึกษา โรงเรียนยังไม่มีหรือนำเทคโนโลยีดิจิทัลมาสนับสนุนการบริหารจัดการและการเรียนการสอนอย่างเพียงพอ ทำให้การศึกษาขาดความทันสมัยและการเชื่อมโยงกับโลกภายนอก ปัญหาเหล่านี้สะท้อนถึงความจำเป็นในการปรับปรุงและพัฒนารูปแบบการบริหารโรงเรียนพระปริยัติธรรมเจ้าพวยาบดินทร์เดชา เพื่อให้สามารถตอบสนองต่อพันธกิจด้านการศึกษาและการเผยแผ่พระพุทธศาสนาได้อย่างมี

ประสิทธิภาพและยั่งยืนในยุคปัจจุบัน ดังนั้น ผู้วิจัยจึงมีเป้าหมายที่จะศึกษาวิจัยเกี่ยวกับรูปแบบการบริหารจัดการเชิงพุทธโรงเรียนพระปริยัติธรรม เพื่อเสนอรูปแบบการบริหารจัดการเชิงพุทธที่เหมาะสมสำหรับการพัฒนาโรงเรียนพระปริยัติธรรมในอนาคตต่อไป

วัตถุประสงค์ของการวิจัย

1. เพื่อศึกษาแนวคิดเชิงพุทธที่ถูกนำมาใช้ในรูปแบบการบริหารจัดการของโรงเรียนพระปริยัติธรรมเจ้าพวยบดินทร์เดชา วัดมหาธาตุวรวิหาร จังหวัดโยโสธร
2. เพื่อวิเคราะห์โครงสร้างและกระบวนการบริหารจัดการของโรงเรียนพระปริยัติธรรมเจ้าพวยบดินทร์เดชาในบริบทของการพัฒนาโรงเรียนพระปริยัติธรรม
3. เพื่อเสนอรูปแบบการบริหารจัดการเชิงพุทธที่เหมาะสมสำหรับการพัฒนาโรงเรียนพระปริยัติธรรมในอนาคต

เอกสารและงานวิจัยที่เกี่ยวข้อง

เขียน วันทนียตระกูล และคณะ (2567) ศึกษาวิจัยเรื่อง “แนวทางการบริหารงานโรงเรียนพระปริยัติธรรมแผนกสามัญศึกษาจังหวัดลำพูน” ผลการวิจัยพบว่า 1) แนวทางการบริหารจัดการศึกษาโรงเรียนพระปริยัติธรรม แผนกสามัญศึกษาจังหวัดลำพูน โดยภาพรวมอยู่ในระดับปานกลาง และเมื่อพิจารณาเป็นรายด้าน พบว่า ด้านที่มีค่าเฉลี่ยสูงสุดคือ ด้านกลุ่มบริหารงานวิชาการ มีค่าเฉลี่ยอยู่ในระดับมาก รองลงมาคือ ด้านกลุ่มบริหารงานงบประมาณ มีค่าเฉลี่ยอยู่ในระดับปานกลาง และด้านที่มีค่าเฉลี่ยน้อยที่สุดคือ ด้านกลุ่มบริหารงานทั่วไป 2) การเปรียบเทียบแนวทางการบริหารจัดการศึกษาในโรงเรียนพระปริยัติธรรม แผนกสามัญศึกษาจังหวัดลำพูน จำแนกตาม เพศ อายุ ระดับการศึกษาโดยภาพรวมพบว่า ไม่มีความแตกต่างกัน

พระครูปริยัติเจติยคุณ และคณะ (2567) ศึกษาเรื่อง “สมรรถนะของผู้บริหารในศตวรรษที่ 21 โรงเรียนพระปริยัติธรรมแผนกสามัญศึกษา” ผลการศึกษาพบว่า สังคมโลกยุคปัจจุบันเป็นยุคของเศรษฐกิจฐานความรู้ มนุษย์ต้องดำเนินอยู่ท่ามกลางข้อมูลข่าวสารสารสนเทศต่าง ๆ มากมาย การเข้าถึงข้อมูลข่าวสารทำได้ง่ายและรวดเร็ว ถึงแม้แหล่งข้อมูลความรู้จะอยู่ไกลคนละซีกโลกก็ตาม การรับรู้เรื่องราวต่าง ๆ จึงเกิดขึ้นได้ตลอดเวลาการพัฒนา

คนในด้านการศึกษาริเริ่มจึงเป็นหัวใจสำคัญของการพัฒนาประเทศ เพราะการศึกษาเน้นการสร้างคนเพื่อให้เกิดความเจริญให้กับประเทศทั้งในด้านเศรษฐกิจ สังคมและการเมือง สมรรถนะของผู้บริหารในศตวรรษที่ 21 โรงเรียนพระปริยัติธรรมแผนกสามัญศึกษา คือ การมุ่งเสริมสร้างความสามารถให้ทรัพยากรบุคคลให้มีความรู้ความสามารถ มีทักษะในการทำงาน และคุณลักษณะที่โดดเด่น สามารถยกระดับองค์กรให้บรรลุผลตามเป้าหมายที่กำหนดไว้ การมุ่งพัฒนาให้บุคลากรมีสมรรถนะจึงเป็นหัวใจสำคัญในการบริหารโรงเรียนพระปริยัติธรรมแผนกสามัญศึกษาให้มีประสิทธิภาพและได้รับประสิทธิผลอย่างเต็มที่ทั้งทางความรู้ ทักษะและเจตคติ อันจะนำไปสู่การพัฒนาสถานศึกษาให้บรรลุผลตามวัตถุประสงค์ที่ตั้งไว้

พระครูนิวริฐธรรมานุศาสน์ และคณะ (2564) ศึกษาวิจัยเรื่อง “รูปแบบการพัฒนาการบริหารจัดการเชิงพุทธของโรงเรียนพระปริยัติธรรม แผนกสามัญศึกษา กลุ่มที่ 4” ผลการวิจัยพบว่า 1) รูปแบบการพัฒนาการบริหารจัดการเชิงพุทธในโรงเรียนพระปริยัติธรรมแผนกสามัญศึกษา กลุ่มที่ 4 ประกอบด้วย (1) ด้านวิชาการ จัดทำแผนการพัฒนาหลักสูตร พัฒนาคุณภาพการเรียนรู้อ มีการจัดการเรียนการสอน มีการบริหารงานแบบมีส่วนร่วม (2) ด้านงบประมาณมีการเผยแพร่ข้อมูลเกี่ยวกับงบประมาณและการเงิน จัดสรรงบประมาณเพื่อการนิเทศ แนะนำมีระบบการตรวจสอบอย่างถูกต้องและเป็นธรรม จัดทำแผนการบริหารวิชาการแบบบูรณาการไว้อย่างเป็นระบบและต่อเนื่อง (3) ด้านงานบุคคล มีระบบการกำหนดคุณสมบัติบุคลากรของโรงเรียนตามความสามารถ มีการวางแผนการพัฒนาและบริหารจัดการบุคลากร มีระบบพัฒนาครู มีแผนการพัฒนาระบบการบริหารจัดการเกี่ยวกับการติดตาม ประเมินผล มีกลยุทธ์การพัฒนาและบริหารจัดการมีส่วนร่วม (4) ด้านงานทั่วไป มีความเอื้ออาทรต่อกันกับเพื่อนร่วมงาน และให้บริการทุกคนที่เข้ามาใช้บริการด้วยความจริงใจ มีความสามัคคี ช่วยเหลือซึ่งกันและกัน มีการวางแผนเพื่อพัฒนาระบบการทำงานและการบริหารงาน มีกลยุทธ์การพัฒนาและบริหารจัดการระบบงานธุรการให้คล่องตัว มีกลยุทธ์การพัฒนาและบริหารจัดการประชุม และ 2) การประเมินรูปแบบการพัฒนาการบริหารจัดการเชิงพุทธของโรงเรียนพระปริยัติธรรมแผนกสามัญศึกษา กลุ่มที่ 4 พบว่า รูปแบบมีความถูกต้อง มีความเหมาะสม มีความเป็นไปได้ และมีความเป็นประโยชน์ อยู่ในระดับมากทุกด้าน

สุวิทย์ ฝ่ายสงค์ และสิรินธร สิ้นจินดาวงศ์ (2564) ศึกษาเรื่อง “โรงเรียนพระปริยัติธรรม ยุคไทยแลนด์ 4.0” ผลการศึกษาพบว่า มีปัญหาอยู่ 3 ด้านที่ต้องหาแนวทางในการแก้ไข คือ การพัฒนาให้บุคลากร การสรรหาคัดเลือกบุคลากรที่มีคุณสมบัติที่ตรงตามงาน การดำรงรักษา ให้บุคลากรอยู่ได้นาน เพื่อให้โรงเรียนพระปริยัติธรรม แผนกสามัญศึกษาก้าวทันการเปลี่ยนแปลง และพัฒนาศักยภาพการจัดการศึกษาตามนโยบายไทยแลนด์ 4.0 ต้องพัฒนาโดย นำขบวนการหรือเทคนิคสมัยใหม่เข้ามาแก้ปัจจัย 3 ด้านที่มีผลต่อการพัฒนา คือ ด้านปัจจัย ด้านกระบวนการและด้านผลผลิต ให้มันคง มั่งคั่ง ยั่งยืน

วิธีดำเนินการวิจัย

การวิจัยครั้งนี้เป็นการวิจัยแบบผสมวิธี (mixed research) การวิจัยเชิงปริมาณ (quantitative research) กลุ่มเป้าหมาย (target group) ที่ใช้ศึกษา ประกอบด้วยผู้บริหาร คณะครูผู้สอน เจ้าหน้าที่และพระภิกษุสามเณรที่เป็นนักศึกษา ในปีการศึกษา 2567 จำนวนทั้งสิ้น 120 รูป/คน ผู้วิจัยเลือกศึกษาประชากรทั้งหมด (μ) ทั้งนี้เพราะสามารถเข้าถึงข้อมูลได้ทั้งหมด เก็บข้อมูลด้วยแบบสอบถาม (questionnaire) สถิติที่ใช้ในการวิเคราะห์ข้อมูล ได้แก่ ค่าร้อยละ ค่าพารามิเตอร์ (μ) และส่วนเบี่ยงเบนมาตรฐาน (σ) (กัลยา วาณิชยบัญชา, 2550) สำหรับการวิจัยเชิงคุณภาพ (qualitative research) ผู้ให้ข้อมูลสำคัญที่ใช้ศึกษา จำนวน 13 รูป/คน ประกอบด้วยผู้บริหาร คณะครู เจ้าหน้าที่ และประธานนักศึกษา เก็บข้อมูลด้วยการสนทนากลุ่ม (focus group discussion) พร้อมทั้งทำการตรวจสอบสามเส้าข้อมูล (data triangulation) (ด้านบุคคล-เวลา-แนวคิด ทฤษฎี) ตีความ (interpretation) วิเคราะห์ (analyze) สังเคราะห์ (synthetic) และอภิปรายผลเชิงพรรณนา (descriptive) ต่อไป

ผลการวิจัย

ข้อมูลทั่วไปของประชากรกลุ่มเป้าหมายที่ใช้ศึกษา พบว่า คณะผู้บริหาร จำนวน 5 รูป คิดเป็นร้อยละ 4.16 คณะครูผู้สอน (ประจำ/พิเศษ) จำนวน 12 รูป/คน คิดเป็นร้อยละ 10.00 เจ้าหน้าที่ จำนวน 3 รูป/คน คิดเป็นร้อยละ 2.50 และนักเรียน จำนวน 100 รูป คิดเป็นร้อยละ 83.33 ตามลำดับ

วัตถุประสงค์การวิจัยข้อที่ 1 เพื่อศึกษาแนวคิดเชิงพุทธที่ถูกนำมาใช้ในรูปแบบการบริหารจัดการของโรงเรียนพระปริยัติธรรมเจ้าพวยบดินทร์เดชา วัดมหาธาตุวรวิหาร จังหวัดยโสธร พบว่า ความพึงพอใจต่อการบริหารจัดการองค์กร โดยภาพรวมอยู่ในระดับปานกลาง ($\mu = 3.10$, $\sigma = 0.96$) มีรายละเอียดดังนี้ 1) หลักมัชฌิมาปฏิปทา (ความพอดี) การบริหารจัดการควรมุ่งเน้นความสมดุลในทุกด้าน เช่น การจัดการงบประมาณ การจัดกิจกรรม และการวางนโยบาย เพื่อให้เกิดประสิทธิภาพสูงสุด โดยไม่ฟุ่มเฟือยหรือประหยัดจนเกินไป มีค่าอยู่ในระดับน้อย ($\mu = 2.56$, $\sigma = 1.00$) 2) หลักพรหมวิหาร 4 (ธรรมะเพื่อการบริหารคน) การนำหลักเมตตา (ความปรารถนาดี) กรุณา (ช่วยเหลือ) มุทิตา (ยินดีในความสำเร็จของผู้อื่น) และอุเบกขา (วางใจเป็นกลาง) มาใช้ในความสัมพันธ์ระหว่างครู นักเรียน และชุมชน มีค่าอยู่ในระดับมาก ($\mu = 4.00$, $\sigma = 0.77$) 3) หลักอิทธิบาท 4 (เครื่องมือแห่งความสำเร็จ) การบริหารจัดการควรส่งเสริมฉันทะ (ความพึงพอใจในงาน) วิริยะ (ความพากเพียร) จิตตะ (ความใส่ใจ) และวิมังสา (การพิจารณาและปรับปรุง) เพื่อสร้างสภาพแวดล้อมการเรียนรู้ที่ดี มีค่าอยู่ในระดับปานกลาง ($\mu = 3.22$, $\sigma = 0.96$) 4) หลักโยนิโสมนสิการ (การคิดอย่างมีระบบ) การตัดสินใจและวางแผนบริหารงาน ควรคิดอย่างรอบคอบและลึกซึ้ง โดยใช้เหตุผลและการวิเคราะห์เพื่อแก้ไขปัญหาและพัฒนาโรงเรียน มีค่าอยู่ในระดับปานกลาง ($\mu = 3.42$, $\sigma = 1.02$) และ 5) หลักปัญญาวัตรธรรม 4 (แนวทางการพัฒนาสติปัญญา) การส่งเสริมความรู้และสติปัญญาของนักเรียนผ่านการเรียนรู้ที่เน้นการสอบสวน การปฏิบัติ และการพัฒนาตนเอง มีค่าอยู่ในระดับปานกลาง ($\mu = 3.25$, $\sigma = 1.04$)

วัตถุประสงค์การวิจัยข้อที่ 2 เพื่อวิเคราะห์โครงสร้างและกระบวนการบริหารจัดการของโรงเรียนพระปริยัติธรรมเจ้าพวยบดินทร์เดชาในบริบทของการพัฒนาโรงเรียนพระปริยัติธรรม การสัมภาษณ์เชิงลึกในหัวข้อ “วิเคราะห์โครงสร้างและกระบวนการบริหารจัดการของโรงเรียนพระปริยัติธรรมเจ้าพวยบดินทร์เดชาในบริบทของการพัฒนาโรงเรียนพระปริยัติธรรม” มุ่งเน้นการสำรวจและวิเคราะห์โครงสร้างการบริหารจัดการ รวมถึงกระบวนการที่เกี่ยวข้องกับการพัฒนาโรงเรียนพระปริยัติธรรมในปัจจุบัน โดยการสัมภาษณ์นี้มีเป้าหมายเพื่อศึกษาแนวทางการบริหารจัดการที่สามารถนำไปสู่การพัฒนาโรงเรียนพระปริยัติธรรมอย่างยั่งยืนในมุมมองต่าง ๆ เช่น การบริหารจัดการทรัพยากรบุคคล, การพัฒนาอาจารย์และนักเรียน, การใช้

หลักธรรมในการบริหารจัดการ รวมถึงการมีส่วนร่วมของชุมชนและการสนับสนุนจากหน่วยงานภายนอก พบประเด็นดังต่อไปนี้

ประเด็นที่ 1 โครงสร้างการบริหารจัดการ

จากการสัมภาษณ์พบว่า โรงเรียนพระปริยัติธรรมเจ้าพวยาบดินทร์เดชา มีการจัดตั้งโครงสร้างการบริหารที่ค่อนข้างเรียบง่ายแต่มีความชัดเจนในแต่ละหน้าที่ โดยมีพระอาจารย์ที่เป็นผู้นำในระดับสูงสุดของโรงเรียน และมีคณะกรรมการบริหารที่ประกอบด้วยพระอาจารย์ผู้มีประสบการณ์ในการสอนและบริหารจัดการ ด้านล่างลงมามีคณะครูที่มีความเชี่ยวชาญในแต่ละสาขาวิชา ซึ่งโครงสร้างนี้มีความยืดหยุ่นในการปรับตัวตามสถานะและสถานการณ์ที่เกิดขึ้น เพื่อให้การบริหารจัดการมีประสิทธิภาพสูงสุด

ประเด็นที่ 2 กระบวนการบริหารจัดการ

กระบวนการบริหารจัดการภายในโรงเรียนพระปริยัติธรรมมีการใช้กระบวนการวางแผนที่มีความต่อเนื่อง โดยมีการตั้งเป้าหมายระยะสั้นและระยะยาวที่ชัดเจน เช่น การพัฒนาคุณภาพการศึกษา การเสริมสร้างทักษะทางวิชาการและคุณธรรมของนักเรียน โดยมีการประชุมและทบทวนผลการดำเนินงานเป็นระยะ เพื่อให้สามารถปรับปรุงและพัฒนากระบวนการบริหารจัดการให้เหมาะสมกับสถานการณ์ในแต่ละช่วงเวลา แต่เนื่องด้วยเหตุปัจจัยภายนอก เช่น ความเจริญก้าวหน้าแบบก้าวกระโดดของเทคโนโลยีสารสนเทศสมัยใหม่ อัตราการลดลงของนักเรียน และภายใน เช่น จำนวนคนบวชเรียนน้อยลง งบประมาณลดลง เป็นต้น ซึ่งปัจจัยหลายประการเหล่านี้ทำให้ระบบและกระบวนการบริหารจัดการไม่มีความคล่องตัว

ประเด็นที่ 3 การพัฒนาทรัพยากรบุคคล

ในการพัฒนาทรัพยากรบุคคล โรงเรียนพระปริยัติธรรมมีการส่งเสริมการอบรมและพัฒนาศักยภาพของพระอาจารย์และครูผู้สอนอย่างต่อเนื่อง โดยเฉพาะการเสริมสร้างความรู้และทักษะในการสอนพระพุทธศาสนาให้มีความทันสมัยและตอบโจทย์กับการศึกษายุคใหม่ นอกจากนี้ ยังให้ความสำคัญกับการพัฒนาทักษะด้านจิตวิญญาณและการปฏิบัติธรรมควบคู่ไปกับการสอนวิชาการ เพื่อให้การศึกษาเป็นการพัฒนาทั้งด้านวิชาการและคุณธรรมของนักเรียน

ประเด็นที่ 4 การมีส่วนร่วมของชุมชนและการสนับสนุนจากภายนอก

โรงเรียนพระปริยัติธรรมเจ้าพวยาบดินทร์เดชา ให้ความสำคัญกับการมีส่วนร่วมของชุมชนและการสร้างความสัมพันธ์ที่ดีระหว่างโรงเรียนกับชุมชนท้องถิ่น โดยมีกิจกรรมที่เปิดโอกาสให้ชุมชนเข้ามามีส่วนร่วมในกิจกรรมต่าง ๆ เช่น การจัดงานบุญประเพณี การเปิดโอกาส

ให้ผู้ปกครองเข้ามามีส่วนร่วมในการตัดสินใจบางประการ รวมถึงการสนับสนุนจากหน่วยงานภายนอกในด้านงบประมาณและทรัพยากรต่าง ๆ ที่ช่วยส่งเสริมการพัฒนาโรงเรียน

ประเด็นที่ 5 การใช้หลักธรรมในการบริหารจัดการ

การใช้หลักธรรมของพระพุทธศาสนาในการบริหารจัดการเป็นปัจจัยสำคัญที่ช่วยเสริมสร้างความเข้มแข็งในโรงเรียน พระอาจารย์ผู้บริหารมีการนำหลักธรรมต่าง ๆ เช่น หลักมัชฌิมาปฏิปทา (ความพอดี), หลักพรหมวิหาร 4 (เมตตา กรุณา มุทิตา อุเบกขา) มาใช้ในการตัดสินใจและดำเนินการ เพื่อส่งเสริมบรรยากาศที่เอื้อต่อการเรียนรู้และการพัฒนาจิตใจของนักเรียนให้มีความสมดุลระหว่างการศึกษาด้านโลกและการปฏิบัติธรรม แต่ผลลัพธ์และผลสัมฤทธิ์ที่เกิดขึ้นจริงยังไม่เป็นไปตามเกณฑ์และไม่บรรลุเป้าหมายเชิงประจักษ์

การสัมภาษณ์ในครั้งนี้ โรงเรียนพระปริยัติธรรมเจ้าพวยบดินทร์เดชาได้มีการบริหารจัดการที่มีความชัดเจนและมีระบบในการพัฒนาโรงเรียนอย่างยั่งยืน โดยใช้หลักธรรมเป็นเครื่องมือในการเสริมสร้างความสำเร็จในการศึกษาพระพุทธศาสนา การพัฒนาทรัพยากรบุคคล และการสร้างความสัมพันธ์ที่ดีระหว่างโรงเรียนและชุมชน การส่งเสริมการพัฒนาทั้งด้านวิชาการและคุณธรรมของนักเรียน และการสนับสนุนจากภายนอก ทำให้โรงเรียนมีความพร้อมในการเป็นศูนย์กลางการศึกษาพระพุทธศาสนาในชุมชนอย่างเต็มที่

วัตถุประสงค์การวิจัยข้อที่ 3 เพื่อเสนอรูปแบบการบริหารจัดการเชิงพุทธที่เหมาะสมสำหรับการพัฒนาโรงเรียนพระปริยัติธรรมในอนาคต มีรายละเอียดดังนี้

การพัฒนาโรงเรียนพระปริยัติธรรมในอนาคตต้องมีการบริหารจัดการที่มีความเหมาะสมทั้งในด้านการศึกษาวิชาการและการปฏิบัติธรรม โดยนำหลักการของพระพุทธศาสนาเข้ามาเป็นแนวทางในการบริหารจัดการเพื่อให้เกิดประสิทธิภาพสูงสุด และตอบโจทย์กับการเปลี่ยนแปลงของสังคมในยุคปัจจุบัน ข้อเสนอรูปแบบการบริหารจัดการเชิงพุทธที่เหมาะสมสำหรับการพัฒนาโรงเรียนพระปริยัติธรรมในอนาคต มีดังนี้

ประเด็นที่ 1 การใช้หลักมัชฌิมาปฏิปทา (การดำเนินชีวิตแบบกลาง ๆ)

1) แนวทางการบริหาร กล่าวคือ ควรนำหลักมัชฌิมาปฏิปทา มาใช้ในการกำหนดนโยบายการบริหารที่ไม่ตั้งเครียดหรือปล่อยปละละเลยจนเกินไป โดยต้องสร้างสมดุลระหว่างการพัฒนาทางวิชาการและการปฏิบัติธรรม รวมถึงการบริหารทรัพยากรต่าง ๆ ในโรงเรียน เช่น การใช้เงินทุนและทรัพยากรมนุษย์อย่างมีประสิทธิภาพและมีความยั่งยืน

2) การปฏิบัติ เช่น การจัดการกิจกรรมการเรียนการสอนและการพัฒนานักเรียน ต้องไม่เน้นหนักไปทางใดทางหนึ่ง เช่น การเรียนวิชาการหรือการฝึกปฏิบัติธรรม ควรสร้างการพัฒนาทั้งสองด้านให้มีความสมดุล เพื่อให้เป็นไปตามหลักธรรมของพระพุทธศาสนา

ประเด็นที่ 2 การบริหารจัดการโดยยึดหลักพรหมวิหาร 4 (เมตตา กรุณา มุทิตา อุเบกขา)

1) แนวทางการบริหาร กล่าวคือควรนำหลักพรหมวิหาร 4 มาใช้ในการบริหารจัดการองค์กรและการพัฒนาความสัมพันธ์ระหว่างครู อาจารย์ นักเรียนและชุมชนเพื่อสร้างความเข้าใจและความสามัคคีในองค์กร รวมถึงการแก้ไขปัญหาต่าง ๆ ด้วยการมุ่งหวังดีและเอื้อเฟื้อ

2) การปฏิบัติ เช่น ในการปฏิบัติกิจการภายในโรงเรียนต้องให้ความสำคัญกับการแสดงความเมตตาในการสอน การช่วยเหลือนักเรียนที่มีปัญหา หรือการสนับสนุนความสำเร็จของเพื่อนร่วมงานและนักเรียนทุกคน โดยไม่เลือกปฏิบัติ

ประเด็นที่ 3 การสร้างวัฒนธรรมการเรียนรู้แบบมีส่วนร่วม

1) แนวทางการบริหาร กล่าวคือ การบริหารโรงเรียนควรมุ่งเน้นการสร้างวัฒนธรรมการเรียนรู้ที่มีส่วนร่วมจากทุกภาคส่วน ทั้งพระอาจารย์ ครู ผู้ปกครอง และชุมชน โดยการมีส่วนร่วมจะช่วยส่งเสริมการพัฒนานักเรียนทั้งด้านวิชาการและจิตใจ

2) การปฏิบัติ เช่น การจัดกิจกรรมที่เปิดโอกาสให้ทุกภาคส่วนเข้ามามีส่วนร่วมในการวางแผนการเรียนการสอนและกิจกรรมต่าง ๆ ในโรงเรียน เช่น การมีส่วนร่วมในการออกแบบหลักสูตร การประเมินผลการเรียนรู้ และการจัดกิจกรรมทางศาสนาและสังคม

ประเด็นที่ 4 การใช้หลักอริยมรรคมีองค์แปด (หนทางแห่งความพอดี)

1) แนวทางการบริหาร กล่าวคือ ควรนำหลักอริยมรรคมีองค์แปดมาใช้ในการพัฒนาผู้นำทางการศึกษาและการพัฒนาทักษะการบริหารจัดการของพระอาจารย์และครู โดยเฉพาะการเน้นความถูกต้องในการตัดสินใจและการวางแผนการศึกษา

2) การปฏิบัติ เช่น การพัฒนาครูผู้สอนและผู้นำในโรงเรียนควรเน้นที่การเสริมสร้างความรู้และทักษะในการสอน พร้อมทั้งการมีสติปัญญาในการแก้ปัญหาด้วยเหตุผลและความถูกต้องตามหลักธรรม เช่น การพัฒนาศักยภาพของครูและพระอาจารย์ในการนำการเรียนการสอนตามหลักพุทธศาสนาอย่างมีจริยธรรม

ประเด็นที่ 5 การบริหารจัดการทรัพยากรที่ยั่งยืนโดยใช้หลักการของสังคหวัตถุ 4

1) แนวทางการบริหาร กล่าวคือ การบริหารทรัพยากรในโรงเรียนควรเน้นหลักสังคหวัตถุ 4 คือ การให้, การพูดจาสุภาพ, การทำงานร่วมกัน, และการประพฤติตนอย่างเหมาะสม โดยการทำงานร่วมกันและการสร้างบรรยากาศที่เอื้อให้เกิดการแลกเปลี่ยนความรู้จะช่วยสร้างการพัฒนาอย่างยั่งยืน

2) การปฏิบัติ เช่น โรงเรียนควรมีกระบวนการจัดสรรทรัพยากรที่เหมาะสม เช่น การใช้เงินทุนในการพัฒนาโรงเรียน การเสริมสร้างความร่วมมือจากชุมชนในการสนับสนุนโรงเรียน รวมถึงการสร้างระบบการเรียนรู้ที่ช่วยพัฒนาผู้เรียนอย่างมีประสิทธิภาพ

ประเด็นที่ 6 การใช้หลักโยนิโสมนสิการ (การคิดอย่างมีระบบ) ในการตัดสินใจ

1) แนวทางการบริหาร กล่าวคือ การบริหารโรงเรียนควรใช้กระบวนการคิดอย่างมีระบบหรือโยนิโสมนสิการในการวางแผนและตัดสินใจในทุกขั้นตอน โดยต้องคำนึงถึงผลกระทบทั้งในระยะสั้นและระยะยาว การคิดเชิงพุทธจะช่วยให้การตัดสินใจเป็นไปตามหลักธรรมและไม่ยึดติดกับความต้องการหรืออารมณ์

2) การปฏิบัติ เช่น ในการตัดสินใจเกี่ยวกับการบริหารโรงเรียน ต้องพิจารณาอย่างรอบคอบและยุติธรรม เช่น การเลือกหัวข้อหรือแนวทางการเรียนการสอนที่เหมาะสมกับความต้องการของนักเรียน รวมถึงการพัฒนาหลักสูตรที่สอดคล้องกับบริบทของชุมชน

ประเด็นที่ 7 การพัฒนาศักยภาพของผู้นำทางการศึกษาในฐานะผู้ปฏิบัติธรรม

1) แนวทางการบริหาร กล่าวคือ ผู้นำทางการศึกษาของโรงเรียนควรมีการพัฒนาในด้านการปฏิบัติธรรมควบคู่ไปกับการบริหารงาน โดยผู้นำที่มีความรู้และประสบการณ์ในพระพุทธศาสนาจะสามารถนำทางการศึกษาไปในทิศทางที่เหมาะสมและมีจริยธรรม

2) การปฏิบัติ เช่น ผู้นำในโรงเรียนควรเน้นการปฏิบัติธรรมอย่างสม่ำเสมอ เช่น การเจริญสติ การปฏิบัติสมาธิ เพื่อพัฒนาจิตใจให้มั่นคงในการตัดสินใจและการนำทัพในการพัฒนาโรงเรียน

อภิปรายผล

แนวคิดเชิงพุทธที่ถูกนำมาใช้ในรูปแบบการบริหารจัดการของโรงเรียนพระปริยัติธรรมเจ้าพวยบดินทร์เดชา วัดมหาธาตุวรวิหาร จังหวัดยโสธร ประกอบด้วย 5 ประการ คือ (1) หลักมัชฌิมาปฏิปทา (ความพอดี) (2) หลักพรหมวิหาร 4 (ธรรมะเพื่อการบริหารคน) (3) หลักอิทธิ

บาท 4 (เครื่องมือแห่งความสำเร็จ) (4) หลักโยนิโสมนสิการ (การคิดอย่างมีระบบ) และ (5) หลักปัญญาวุฒิชัยธรรม 4 (แนวทางการพัฒนาสติปัญญา) โดยภาพรวมมีค่าความพึงพอใจอยู่ในระดับปานกลาง ($\mu = 3.10$, $\sigma = 0.96$) ซึ่งได้สอดคล้องกับการศึกษาของ พระมหาพุทธณา ตุ่มอ่อน (2565) ที่ศึกษาเรื่อง “การพัฒนาสมรรถนะการบริหารวิชาการของผู้บริหารโรงเรียนปริยัติธรรม แผนกสามัญ” พบว่า งานวิชาการเป็นหัวใจหลักของสถานศึกษา มีส่วนสำคัญยิ่งที่จะขับเคลื่อนและผลักดันขอบข่ายการบริหารอื่น ในสถานศึกษาให้เป็นไปได้ได้อย่างมีประสิทธิภาพ หากผู้บริหารมีสมรรถนะการบริหารทางวิชาการ ก็จะมีความรู้ ทักษะ และพฤติกรรมบริหารวิชาการให้บรรลุถึงเป้าหมายตามที่องค์กรคาดหวังไว้ได้

โครงสร้างและกระบวนการบริหารจัดการของโรงเรียนพระปริยัติธรรมเจ้าพวยาดินทร์ เตชาในบริบทของการพัฒนาโรงเรียนพระปริยัติธรรม ประกอบด้วย 5 ประเด็น คือ (1) โครงสร้างการบริหารจัดการ (2) การบริหารจัดการโดยยึดหลักพรหมวิหาร 4 (เมตตา กรุณา มุทิตา อุเบกขา) (3) การสร้างวัฒนธรรมการเรียนรู้แบบมีส่วนร่วม (4) การมีส่วนร่วมของชุมชน และการสนับสนุนจากภายนอก และ (5) การใช้หลักธรรมในการบริหารจัดการ ซึ่งสอดคล้องกับการศึกษาของ สุชาติ เศเวตบดี (2566) ที่ศึกษาเรื่อง “การบริหารโรงเรียนพระปริยัติธรรม แผนกสามัญศึกษาในอนาคตกาล” ผลการศึกษาพบว่า 1) ด้านการบริหารงานวิชาการ พบว่า ผู้เชี่ยวชาญให้ความเห็นว่า (1) ต้องมีการเทียบโอนผลการเรียนให้จริงจังกฎต้องตามระเบียบเพื่อการคัดกรองและรู้จักนักเรียนเป็นรายบุคคลมากขึ้น (2) จะต้องมีกิจกรรมการเรียนการสอนให้หลากหลาย (3) จะต้องมีการจัดระบบการนิเทศติดตามผลการดำเนินงานของโรงเรียนให้มีความมาตรฐาน 2) ด้านการบริหารงานบุคคลพบว่า ผู้เชี่ยวชาญให้ความเห็นว่า (1) ครูจะได้รับความส่งเสริมสนับสนุนเพื่อให้เกิดความชำนาญในวิชาที่สอน (2) จะมีการพัฒนาครูให้มีคุณภาพ เป็นมืออาชีพ อย่างต่อเนื่อง และทั่วถึง (3) มีการจัดครูและเจ้าหน้าที่ในการปฏิบัติงานตรงตามวุฒิการศึกษา (4) มีการประเมินผลการปฏิบัติงานครู

รูปแบบการบริหารจัดการเชิงพุทธที่เหมาะสมสำหรับการพัฒนาโรงเรียนพระปริยัติธรรมในอนาคต ประกอบด้วย 7 ประเด็น คือ (1) การใช้หลักมัชฌิมาปฏิปทา (การดำเนินชีวิตแบบกลาง ๆ) (2) การบริหารจัดการโดยยึดหลักพรหมวิหาร 4 (เมตตา กรุณา มุทิตา อุเบกขา) (3) การสร้างวัฒนธรรมการเรียนรู้แบบมีส่วนร่วม (4) การใช้หลักอริยมรรคมีองค์แปด (หนทางแห่งความพอดี) (5) การบริหารจัดการทรัพยากรที่ยั่งยืนโดยใช้หลักการของสังคหวัตถุ 4 (6) การใช้หลักโยนิโสมนสิการ (การคิดอย่างมีระบบ) ในการตัดสินใจ และ (7) การพัฒนาศักยภาพ

ของผู้นำทางการศึกษาในฐานะผู้ปฏิบัติธรรม ซึ่งสอดคล้องกับการศึกษาของ พระปลัดศุภชัย สุนทรโร และคณะ (2567) ที่ศึกษาเรื่อง “แนวทางการประยุกต์ใช้หลักพุทธธรรมในการบริหาร โรงเรียนพระปริยัติธรรม แผนกสามัญศึกษา จังหวัดบุรีรัมย์” ผลการวิจัยพบว่า 1) สภาพปัญหา การบริหารจัดการในโรงเรียนพระปริยัติธรรม แผนกสามัญศึกษา จังหวัดบุรีรัมย์ สามารถ แบ่งเป็น 3 ด้าน คือ (1) ด้านการบริหารวิชาการ (2) ด้านการเรียนการสอน (3) ด้านการ ปรับปรุงและพัฒนาหลักสูตร 2) หลักพุทธธรรมในการบริหารโรงเรียนพระปริยัติธรรมแผนกสามัญศึกษา จังหวัดบุรีรัมย์ ประกอบด้วย (1) หลักอรรถะ 3 (2) หลักอิทธิบาท 4 (3) หลักผละ 4 และ (4) หลักสังขะ 5 3) แนวทางการประยุกต์ใช้หลักพุทธธรรมในการบริหารโรงเรียนพระปริยัติธรรม แผนกสามัญศึกษา จังหวัดบุรีรัมย์ ดังนี้ ผู้บริหารสถานศึกษา คณะครู นักเรียน ด้านการเรียนการสอนและด้านวิชาการ ควรนำหลักอิทธิบาท 4 มาประยุกต์ใช้ มีความพึงพอใจ ต่อการศึกษาเล่าเรียนมากที่สุด เติบโตในการศึกษาเล่าเรียนมีเพียงพยายามในการเรียน เอาใจใส่ใฝ่ต่อการศึกษาเล่าเรียนควบคู่หลักสังขะ 5 รับผิดชอบหน้าที่ของตน ไม่ทิ้งงานที่ตนรับผิดชอบ มุ่งเน้นเพื่อให้ก่อประโยชน์แก่ตนและผู้อื่น ด้านการปรับปรุงและพัฒนาหลักสูตรใช้หลักผละ 5 มีศรัทธาต่อการเลือกปรับปรุงพัฒนาหลักสูตรและพัฒนาสื่อการเรียนรู้เพื่อเสริมสร้างศรัทธาต่อการเรียนรู้อย่างลึกซึ้งในวิชา เพื่อนำความสามารถในการควบคุมตนเองสร้างให้เกิดปัญญาและการมีสติอย่างสมบูรณ์ และเป็นพลังที่จะช่วยทำให้การดำเนินงานหรือการทํากิจกรรมเกิดความมั่นใจ ประโยชน์ปัจจุบัน มุ่งเน้นพัฒนาหลักสูตรการศึกษาในรายวิชาเรียนของสถานศึกษาให้มีความทันสมัย และเป็นหลักสูตรที่เน้นผู้เรียนเป็นสำคัญเพราะจะทำให้ผู้เรียนมีความสนใจนำไปสู่ประโยชน์สูงสุดและส่งผลต่อความสำเร็จตามเป้าหมายที่วางไว้

สรุป/ข้อเสนอแนะ

บทสรุป

โครงสร้างและกระบวนการบริหารจัดการของโรงเรียนพระปริยัติธรรมเจ้าพวยาบดินทร์เดชาในบริบทของการพัฒนาโรงเรียนพระปริยัติธรรม ประกอบด้วย 5 ประเด็น คือ (1) โครงสร้างการบริหารจัดการ (2) การบริหารจัดการโดยยึดหลักพรหมวิหาร 4 (เมตตา กรุณา มุทิตา อุเบกขา) (3) การสร้างวัฒนธรรมการเรียนรู้แบบมีส่วนร่วม (4) การมีส่วนร่วมของชุมชนและการสนับสนุนจากภายนอก และ (5) การใช้หลักธรรมในการบริหารจัดการ รวมทั้ง รูปแบบการบริหารจัดการเชิงพุทธที่เหมาะสมสำหรับการพัฒนาโรงเรียนพระปริยัติธรรมในอนาคต

ประกอบด้วย 7 ประเด็น คือ (1) การใช้หลักมัชฌิมาปฏิปทา (การดำเนินชีวิตแบบกลาง ๆ) (2) การบริหารจัดการโดยยึดหลักพรหมวิหาร 4 (เมตตา กรุณา มุทิตา อุเบกขา) (3) การสร้างวัฒนธรรมการเรียนรู้แบบมีส่วนร่วม (4) การใช้หลักอริยมรรคมีองค์แปด (หนทางแห่งความพอดี) (5) การบริหารจัดการทรัพยากรที่ยั่งยืนโดยใช้หลักการของสังคหวัตถุ 4 (6) การใช้หลักโยนิโสมนสิการ (การคิดอย่างมีระบบ) ในการตัดสินใจ และ (7) การพัฒนาศักยภาพของผู้นำทางการศึกษาในฐานะผู้ปฏิบัติธรรม

ข้อเสนอแนะในการนำผลการวิจัยไปใช้เชิงนโยบาย คือ องค์กรควรสนับสนุนการบริหารจัดการเชิงพุทธที่เหมาะสม เช่น การใช้หลักมัชฌิมาปฏิปทา การบริหารจัดการโดยยึดหลักพรหมวิหาร 4 การสร้างวัฒนธรรมการเรียนรู้แบบมีส่วนร่วม การใช้หลักอริยมรรคมีองค์แปด การบริหารจัดการทรัพยากรที่ยั่งยืนโดยใช้หลักการของสังคหวัตถุ 4 และการพัฒนาศักยภาพของผู้นำทางการศึกษาในฐานะผู้ปฏิบัติธรรม

เอกสารอ้างอิง

- กัลยา วาณิชย์บัญชา. (2550). การวิเคราะห์สถิติ สถิติสำหรับบริหารและวิจัย. (พิมพ์ครั้งที่ 10). กรุงเทพมหานคร: โรงพิมพ์จุฬาลงกรณ์มหาวิทยาลัย.
- เขียน วันทนียตระกูล, สมนึก นาห้วยทราย, และชุตินา มุสิกานนท์. (2567). แนวทางการบริหารงานโรงเรียนพระปริยัติธรรมแผนกสามัญศึกษาจังหวัดลำพูน. วารสารปัญญา, 31(1), 12-19.
- พระครูนิวิฐธรรมานุศาสน์, พระราชวชิรเมธี (วิระ วรปญโญ), พระมหาอดุล อุตตโร, และนิพนธ์ ขาวเอี่ยม. (2564). รูปแบบการพัฒนาการบริหารจัดการเชิงพุทธของโรงเรียนพระปริยัติธรรมแผนกสามัญศึกษา กลุ่มที่ 4. วารสารวิจัยวิชาการ, 4(2), 1-12.
- พระปลัดศุภชัย สุนทรโร, พระมหาถนอม อานนโท, พระมหาพจน์ สุวโจ. (2567). แนวทางการประยุกต์ใช้หลักพุทธธรรมในการบริหารโรงเรียนพระปริยัติธรรมแผนกสามัญศึกษาจังหวัดบุรีรัมย์. วารสารวิชาการ มจร บุรีรัมย์, 9(1), 173-186.
- พระครูปริยัติเจติยคุณ, พระฮอนด้า วาทสพโท, และเอกราช โฆษิตพิมานเวช. (2567). สมรรถนะของผู้บริหารในศตวรรษที่ 21 โรงเรียนพระปริยัติธรรมแผนกสามัญศึกษา. วารสารมณีเชษฐาราม วัดจอมมณี, 7(1), 284-301.

- พระมหาอุทตนา ตุ่มอ่อน. (2565). การพัฒนาสมรรถนะการบริหารวิชาการของผู้บริหาร
โรงเรียนปริยัติธรรม แผนกสามัญ. วารสารวิชาการธรรมทัศน์, 23(1), 257-266.
- สำนักกฎหมาย สำนักงานเลขาธิการวุฒิสภา. (2562). พระราชบัญญัติการศึกษาพระปริยัติธรรม
พ.ศ. 2562. กรุงเทพมหานคร: สำนักงานเลขาธิการวุฒิสภา.
- สำนักงานพระพุทธศาสนาแห่งชาติ. (2556). แผนยุทธศาสตร์และแผนปฏิบัติการ การพัฒนา
การศึกษา โรงเรียนพระปริยัติธรรม แผนกสามัญศึกษา. (พุทธศักราช 2553-
พุทธศักราช 2562). กรุงเทพฯ: โรงพิมพ์สำนักงานพระพุทธศาสนาแห่งชาติ.
- สำนักงานพระพุทธศาสนาแห่งชาติ. (2560). ข้อมูลการจัดการศึกษาโรงเรียนพระปริยัติธรรม
แผนกสามัญศึกษา ปีการศึกษา 2560. กรุงเทพมหานคร: สำนักงานพระพุทธศาสนา
แห่งชาติ.
- หวิน จำปานิน. (2562). กลยุทธ์การพัฒนาสมรรถนะครูเชิงพุทธบูรณาการของข้าราชการครู
สังกัดสำนักงานเขตพื้นที่การศึกษาประถมศึกษาขอนแก่น เขต 3. ใน ดุษฎีนิพนธ์พุทธ
ศาสตร์ดุสิตบัณฑิต สาขาวิชาพระพุทธศาสนา. มหาวิทยาลัยมหาจุฬาลงกรณราช
วิทยาลัย.
- สุชาติ เสวตบดี. (2566). การบริหารโรงเรียนพระปริยัติธรรม แผนกสามัญศึกษาในอนาคตกภาพ.
วารสารชมรมบัณฑิตศิลป์, 1(1), 22-31.

คุณภาพชีวิตการทำงานของผู้ปฏิบัติงานทัณฑสถานบำบัดพิเศษ

ขอนแก่น*

QUALITY OF WORKING LIFE OF WORKERS AT KHON KAEN

SPECIAL CORRECTIONAL INSTITUTION

ปัทมกร พุทธเสน¹ และ บุญเหลือ บุปผามาลา²

Paphachakorn Phutthasen¹ and Boonluae Bubphamala²

¹⁻²วิทยาลัยพินิจบดินทิต

¹⁻²Pitchayabundit College, Thailand

Corresponding Author's Email: uugg74071@gmail.com

บทคัดย่อ

การวิจัยครั้งนี้มีวัตถุประสงค์ 1) เพื่อศึกษาระดับคุณภาพชีวิตการทำงานของ
ผู้ปฏิบัติงานทัณฑสถานบำบัดพิเศษขอนแก่น 2) เพื่อศึกษาเปรียบเทียบคุณภาพชีวิตการทำงาน
ของผู้ปฏิบัติงานทัณฑสถานบำบัดพิเศษขอนแก่น ที่จำแนกตามเพศ อายุ ระดับการศึกษา และ
รายได้เฉลี่ยต่อเดือน และ 3) เพื่อให้ข้อเสนอแนะในการพัฒนาคุณภาพชีวิตการทำงานของ
ผู้ปฏิบัติงานทัณฑสถานบำบัดพิเศษขอนแก่น ประชากรที่ใช้ในการศึกษาวัดครั้งนี้ คือ
ผู้ปฏิบัติงานทัณฑสถานบำบัดพิเศษขอนแก่น จำนวน 75 คน เครื่องมือที่ใช้ในการเก็บรวบรวม
เป็นแบบสอบถาม สถิติที่ใช้ในการวิเคราะห์ คือ สถิติพรรณนา ได้แก่ จำนวน ค่าร้อยละ
ค่าเฉลี่ย ค่าเบี่ยงเบนมาตรฐาน และสถิติอนุมาน ได้แก่ สถิติตค่า (T-Test) และใช้สถิติเอฟ (F-
Test)

ผลการวิจัยพบว่า

1. ผู้ปฏิบัติงานทัณฑสถานบำบัดพิเศษขอนแก่นมีความคิดเห็นเกี่ยวกับคุณภาพชีวิต
การทำงานโดยรวมอยู่ในระดับมาก เมื่อพิจารณาเป็นรายด้านอยู่ในระดับมากที่สุด 1 ด้าน อยู่

* Received 9 November 2024; Revised 18 November 2024; Accepted 27 December 2024

ในระดับมาก 4 ข้อ อยู่ในระดับปานกลาง 3 ด้าน เรียงตามเฉลี่ยมากไปน้อย 3 ลำดับแรก ได้แก่ ด้านความมั่นคงและความก้าวหน้าในงาน รองลงมาคือ ด้านประชาธิปไตยในองค์กร, ด้านลักษณะงานที่เป็นประโยชน์ต่อสังคมและด้านการบูรณาการทางด้านสังคมหรือการทำงานร่วมกัน

2. ผลการศึกษาเปรียบเทียบคุณภาพชีวิตการทำงานของผู้ปฏิบัติงานทัณฑสถานบำบัดพิเศษขอนแก่น ที่จำแนกตามเพศ อายุ ระดับการศึกษา และรายได้เฉลี่ยต่อเดือน โดยภาพรวมพบว่า ผู้ปฏิบัติงานทัณฑสถานบำบัดพิเศษขอนแก่น ที่มีเพศ อายุ ระดับการศึกษา และรายได้เฉลี่ยต่อเดือนต่างกัน มีคุณภาพชีวิตการทำงานไม่แตกต่างกัน

3. ข้อเสนอแนะในการพัฒนาคุณภาพชีวิตการทำงานของผู้ปฏิบัติงานทัณฑสถานบำบัดพิเศษขอนแก่น ได้แก่ ควรมีการจัดการสัมมนาและบูรณาการกับหน่วยงานภายนอก และทำกิจกรรมต่าง ๆ ในการช่วยเหลือสังคมโดยการให้ผู้ปฏิบัติงานทุกคนเข้าร่วมกิจกรรมให้มากที่สุด

คำสำคัญ : คุณภาพชีวิต, ผู้ปฏิบัติงาน, ทัณฑสถานบำบัดพิเศษขอนแก่น

Abstract

This research aimed to 1) study the level of working life quality of Khon Kaen Special Correctional Institution staff, 2) study and compare the working life quality of Khon Kaen Special Correctional Institution staff classified by gender, age, education level, and average monthly income, and 3) provide recommendations for improving the working life quality of Khon Kaen Special Correctional Institution staff. The population used in this research was 75 staff members of Khon Kaen Special Correctional Institution. The data collection tool was a questionnaire. The statistics used for analysis were descriptive



statistics, including numbers, percentages, means, and standard deviations, and inferential statistics, including T-Test and F-Test.

The research results found that:

1. Staff members of Khon Kaen Special Correctional Institution had opinions on overall working life quality at a high level. When considering each aspect, they were at the highest level (1 aspect), at a high level (4 items), and at a moderate level (3 aspects). In order of average from highest to lowest, the top 3 were: stability and career advancement, followed by democracy in the organization, characteristics of work that are beneficial to society, and social integration or teamwork.

2. The results of the study compared the working life quality of Khon Kaen Special Correctional Institution staff classified by gender, age, and education level. and average monthly income Overall, it was found that the workers of the Khon Kaen Special Correctional Institution with different genders, ages, education levels, and average monthly incomes had similar work quality of life.

3. Recommendations for developing the work quality of the workers of the Khon Kaen Special Correctional Institution include organizing seminars and integrating with external agencies, and organizing various activities to help society by having all workers participate in the activities as much as possible.

Keywords: Quality of life, workers, Khon Kaen Special Correctional Institution

บทนำ

กรมราชทัณฑ์ เป็นหน่วยงานในสังกัดกระทรวงยุติธรรม ตามกฎกระทรวงแบ่งส่วนราชการ กระทรวงยุติธรรม พ.ศ.2545 กำหนดบทบาทภารกิจให้กรมราชทัณฑ์ มีภารกิจ

เกี่ยวกับการควบคุม และแก้ไขพฤติกรรมผู้ต้องขัง เป็นองค์กรมุ่งพัฒนาทรัพยากรมนุษย์ เพื่อแก้ไขฟื้นฟูผู้ต้องขังให้กลับตนเป็นพลเมืองดี มีสุขภาพกายและสุขภาพจิตที่ดี ไม่หวนกลับมากระทำผิดซ้ำ ได้รับการพัฒนาทักษะฝีมือในการประกอบอาชีพที่สุจริตและสามารถดำรงชีวิตในสังคมภายนอกได้อย่างปกติโดยสังคมให้การยอมรับ (กรมราชทัณฑ์, 2566) โดยมีอำนาจหน้าที่ที่สำคัญ คือ (1) ปฏิบัติต่อผู้กระทำผิดให้เป็นไปตามคำพิพากษาหรือคำสั่งตามกฎหมายโดยดำเนินการตามกฎหมายว่าด้วยการราชทัณฑ์และกฎหมายอื่นที่เกี่ยวข้อง (2) กำหนดแนวทางปฏิบัติต่อผู้ต้องขังให้สอดคล้องกับกฎหมาย ระเบียบ ข้อบังคับ นโยบายของกระทรวง หลักอาชญาวิทยาและหลักทัณฑวิทยา ตลอดจนข้อกำหนดมาตรฐานขั้นต่ำสำหรับปฏิบัติต่อผู้ต้องขังและข้อเสนอแนะในเรื่องที่เกี่ยวข้องขององค์การสหประชาชาติ (3) ดำเนินการเกี่ยวกับการสวัสดิการและการสงเคราะห์แก่ผู้ต้องขัง และ (4) ปฏิบัติการอื่นใดตามที่กฎหมายกำหนดให้เป็นอำนาจหน้าที่ของกรมหรือตามที่กระทรวงหรือคณะรัฐมนตรีมอบหมาย

ข้าราชการราชทัณฑ์ จึงมีลักษณะการปฏิบัติงานที่แตกต่างจาก ข้าราชการหน่วยงานอื่น เนื่องจากเป็นงานที่มีความเป็นเอกลักษณ์พิเศษ ซึ่งบุคคลทั่วไปคงไม่มีโอกาสเข้าไปสัมผัสโดยตรงหากมิใช่ผู้ต้องขัง หรือผู้ที่ต้องไปติดต่อหรือญาติที่เข้าไปเยี่ยมผู้ต้องขัง ภาระในการดูแลผู้ต้องขังของกรมราชทัณฑ์ เป็นงานควบคุมดูแลผู้ต้องขังหรือนักโทษตลอดระยะเวลาที่ต้องรับโทษในเรือนจำ ดังนั้นข้าราชการจึงต้องปฏิบัติหน้าที่ให้เป็นไปด้วยความเรียบร้อย ควบคุมผู้ต้องขังทั้งวันทั้งคืนตลอด 24 ชั่วโมงอย่างต่อเนื่อง และต้องปฏิบัติหน้าที่ที่ไม่สามารถปฏิเสธหรือผ่อนผันการปฏิบัติได้ รวมถึงต้องมีความรู้ในเรื่องกฎหมายเป็นอย่างดีเนื่องจากเกี่ยวข้องกับกฎหมายหลายฉบับ ปฏิบัติงานด้วยความรอบคอบ ระมัดระวัง และต้องอาศัยความละเอียดถี่ถ้วน ถูกต้องแม่นยำ จะเกิดความผิดพลาดไม่ได้ เพราะเป็นงานที่ต้องควบคุมดูแล ผู้ต้องขังมิให้หลบหนี หากเกิดความผิดพลาดย่อมส่งผลกระทบต่อความมั่นคง และความปลอดภัยของสังคม อีกทั้งเป็นงานที่มีความยาก โดยเฉพาะงานด้านการแก้ไขผู้ต้องขังโดยการคืนคนดีสู่สังคม มิให้ผู้ต้องขังกลับไปกระทำผิดซ้ำอีก หลังจากพ้นโทษแล้ว (สำนักงานคณะกรรมการข้าราชการพลเรือน, 2551) เป็นงานที่ต้องปฏิบัติในลักษณะใช้งานคนต่อคน เป็นงานที่ตรากตรำ เสี่ยงภัยในสถานที่ไม่น่าอภิรมย์ ซึ่งจากการปฏิบัติงานลักษณะดังกล่าวนี้ ทำให้ข้าราชการในส่วนของ

เรือนจำต้องปฏิบัติงานคลุกคลีกับผู้ต้องขังในหลายประเภทหลายคดีตลอดเวลา มีผลต่อคุณภาพชีวิตการทำงานของข้าราชการซึ่งก่อให้เกิดกดดันและความเครียดต่อข้าราชการราชทัณฑ์ และอาจนำไปสู่ปัญหาการปฏิบัติงานที่ไม่มีประสิทธิภาพได้ในท้ายที่สุด (ยศวรธรณ์ การะเกตุ, ประโยชน์ ส่งกลิ่น, และ นงลักษณ์ แสงมหาชัย, 2558) รวมทั้งการเปลี่ยนแปลงรูปแบบของการปฏิบัติงานย่อมส่งผลกระทบต่อคุณภาพชีวิต ของบุคลากร เช่น สภาพแวดล้อมการทำงานที่เปลี่ยนไปความมั่นคงในหน้าที่การงาน เมื่อคุณภาพชีวิตไม่ดีสุขภาพจิตก็จะไม่ดีตาม ส่งผลให้การปฏิบัติงาน ไม่มีประสิทธิภาพและองค์กรไม่สามารถบรรลุเป้าหมายที่วางไว้ ดังนั้น คุณภาพชีวิตมีความสำคัญต่อความสำเร็จขององค์กรมากที่สุด การบริหารงานบุคคลผู้บริหารควรให้ความสำคัญกับคุณภาพชีวิตในการปฏิบัติงานของข้าราชการซึ่งส่งผลให้บุคลากรมีแรงจูงใจในการทำงาน องค์กรควรมีการตรวจสอบคุณภาพชีวิตในการปฏิบัติงานของบุคลากร ว่าอยู่ในระดับใด ถ้าบุคลากรมีคุณภาพชีวิตที่ดีถือเป็นองค์กรที่ดีและควรพัฒนาเพิ่มขึ้น แต่ถ้าคุณภาพที่ต่ำควรพัฒนาให้มีประสิทธิภาพมากขึ้น การปฏิบัติงานบางครั้งบุคลากรต้องพบกับความเสี่ยงและความขัดแย้งเกิดขึ้นในองค์กรไม่มากนักน้อย ประเด็นของ **Stringer** 2002 กล่าวว่าบรรยากาศขององค์กรมีผลต่อคุณภาพชีวิตการทำงานผู้บริหารควรให้ความสำคัญต่อบรรยากาศขององค์กรด้วย ถ้าบรรยากาศในองค์กรดีส่งผลต่อคุณภาพชีวิตการทำงานที่ดีด้วย

จากความสำคัญดังกล่าว ผู้วิจัยจึงมีความสนใจที่จะศึกษาคุณภาพชีวิตการทำงานของ ผู้ปฏิบัติงานทัณฑสถานบำบัดพิเศษขอนแก่นเพื่อจะได้ทราบระดับคุณภาพชีวิตในการทำงานมาเป็นข้อมูลในการสร้างสภาพแวดล้อมที่ดีกับองค์กร พัฒนาคุณภาพชีวิตในการทำงาน สร้างความผูกพันและภักดีต่อองค์กร บุคลากรทำงานอย่างเต็มกำลังความสามารถจะส่งผลให้องค์กรต่าง ๆ ซึ่งเป็นหน่วยงานภาครัฐบรรลุเป้าหมายที่วางไว้ ซึ่งผลการศึกษจะเป็นแนวทางให้ผู้บริหารระดับสูง นำไปวางแผนปรับปรุงการบริหารงานทรัพยากรบุคคลขององค์กร ทำให้เกิดภาพลักษณ์ที่ดีให้กับองค์กรต่อไป

วัตถุประสงค์ของการวิจัย

1. เพื่อศึกษาระดับคุณภาพชีวิตการทำงานของผู้ปฏิบัติงานทัณฑสถานบำบัดพิเศษขอนแก่น
2. เพื่อศึกษาเปรียบเทียบคุณภาพชีวิตการทำงานของผู้ปฏิบัติงานทัณฑสถานบำบัดพิเศษขอนแก่น ที่จำแนกตามเพศ อายุ ระดับการศึกษา และรายได้เฉลี่ยต่อเดือน
3. เพื่อให้ข้อเสนอแนะในการพัฒนาคุณภาพชีวิตการทำงานของผู้ปฏิบัติงานทัณฑสถานบำบัดพิเศษขอนแก่น

สมมติฐานการวิจัย

1. ผู้ปฏิบัติงานในทัณฑสถานบำบัดพิเศษขอนแก่นที่มีเพศต่างกัน มีคุณภาพชีวิตการทำงานแตกต่างกัน
2. ผู้ปฏิบัติงานในทัณฑสถานบำบัดพิเศษขอนแก่นที่มีอายุต่างกัน มีคุณภาพชีวิตการทำงานแตกต่างกัน
3. ผู้ปฏิบัติงานในทัณฑสถานบำบัดพิเศษขอนแก่นที่มีระดับการศึกษาต่างกัน มีคุณภาพชีวิตการทำงานแตกต่างกัน
4. ผู้ปฏิบัติงานในทัณฑสถานบำบัดพิเศษขอนแก่นที่มีรายได้เฉลี่ยต่อเดือนต่างกัน มีคุณภาพชีวิตการทำงานแตกต่างกัน

วิธีดำเนินการวิจัย

ประชากร

ประชากรที่ใช้ในการวิจัยครั้งนี้ ได้แก่ ผู้ปฏิบัติงานในทัณฑสถานบำบัดพิเศษขอนแก่น ประจำปีงบประมาณ พ.ศ. 2567 จำนวน 75 คน (ข้อมูลทั่วไปทัณฑสถานบำบัดพิเศษขอนแก่น, 2567) โดยผู้วิจัยศึกษาจากประชากรทั้งหมด

เครื่องมือที่ใช้ในการวิจัย

เครื่องมือที่ใช้ในการวิจัยครั้งนี้ เป็นแบบสอบถามชนิดมาตราส่วนประมาณค่า 5 ระดับ (Rating Scale) แบบสอบถามแบ่งออกเป็น 3 ตอน ดังนี้

ตอนที่ 1 เป็นคำถามเกี่ยวกับปัจจัยส่วนบุคคลของผู้ปฏิบัติงานทัมทสถานบำบัดพิเศษขอนแก่น จำนวน 6 ข้อ ได้แก่ เพศ อายุ ระดับการศึกษา และรายได้เฉลี่ยต่อเดือน ซึ่งเป็นลักษณะคำถามแบบปลายปิดให้เลือกตอบ(Check list)

ตอนที่ 2 เป็นคำถามเกี่ยวกับคุณภาพชีวิตในการทำงานของผู้ปฏิบัติงานทัมทสถานบำบัดพิเศษขอนแก่น โดยยึดแนวคิดของ วรวรรณ ตอวิวัฒน์, (2555) จำนวน 8 ด้าน คือ ด้านการได้รับค่าตอบแทนที่เพียงพอและยุติธรรม ด้านภาพการทำงานที่มีความปลอดภัยและในสภาพสิ่งแวดล้อมที่ถูกต้องสุขลักษณะ ด้านลักษณะของงานที่ส่งเสริมความเจริญเติบโต ความก้าวหน้าและความมั่นคงให้แก่ผู้ปฏิบัติงาน ด้านการเปิดโอกาสให้ผู้ปฏิบัติงานได้พัฒนาขีดความรู้ ความสามารถของตนในการปฏิบัติงานได้เป็นอย่างดี ด้านการทำงานร่วมกันและสัมพันธ์กับบุคคลอื่นด้านลักษณะงานที่ตั้งอยู่บนพื้นฐานของกฎหมาย หรือกระบวนการยุติธรรม และเคารพสิทธิส่วนบุคคล ด้านความสมดุลระหว่างชีวิตกับการทำงานโดยส่วนรวม และด้านลักษณะงานที่มีส่วนเกี่ยวข้องสัมพันธ์กับสังคมโดยตรง มีลักษณะเป็นการประเมินค่า 5 ระดับ

ตอนที่ 3 ข้อเสนอแนะเกี่ยวกับคุณภาพชีวิตในการทำงานของข้าราชการทัมทสถานบำบัดพิเศษขอนแก่น เป็นแบบสอบถามปลายเปิด

การหาคุณภาพเครื่องมือในการวิจัย

การสร้างและหาคุณภาพเครื่องมือที่ใช้ในการวิจัย ผู้วิจัยดำเนินการวิจัยตามขั้นตอนดังนี้

1. ศึกษาแนวคิด ทฤษฎี เอกสารและผลงานวิจัยเกี่ยวกับคุณภาพชีวิตในการทำงานของผู้ปฏิบัติงานเพื่อนำมากำหนดกรอบการสร้างแบบสอบถาม ตลอดจนแนวทางการออกแบบสอบถามให้ครอบคลุมนิยามศัพท์และตัวแปรที่กำหนด

2. สร้างแบบสอบถามชนิดมาตราส่วนประมาณค่า 5 ระดับ (Rating Scale) จำนวน 65 ข้อ

3. นำแบบสอบถามที่สร้างขึ้น เสนออาจารย์ที่ปรึกษาวิทยานิพนธ์เพื่อตรวจสอบและปรับปรุงแก้ไขให้เหมาะสม

4. นำแบบสอบถามที่ปรับปรุงแก้ไขตามข้อเสนอแนะเสนอต่อผู้เชี่ยวชาญเพื่อตรวจสอบความเที่ยงตรงเชิงเนื้อหา (Content Validity) ความถูกต้องเที่ยงตรงเชิงโครงสร้าง ตลอดจนพิจารณาความเหมาะสมของภาษาที่ใช้ รูปแบบและข้อความ จำนวน 3 ท่าน

5. นำแบบสอบถามที่ปรับปรุงแก้ไขแล้ว ให้ผู้เชี่ยวชาญ 3 ท่าน พิจารณาความเที่ยงตรงเชิงเนื้อหา ตรวจสอบความสอดคล้องระหว่างภาพรวมทั้งหมดของแบบสอบถามโดยใช้สูตร IOC (Index of Item Objective Congruence) ตามวิธีของ โรวินेलลี (Rovinelli) และ แฮมเบิลตัน (Hambleton) (สมนึก ภัททิยธนี, 2554 : 219-233) ซึ่งใช้เกณฑ์ในการพิจารณาค่า IOC ที่มีค่ามากกว่า .50 ขึ้นไป เกณฑ์การให้คะแนน

6. แก้ไขปรับปรุงแบบสอบถามตามข้อเสนอแนะของผู้เชี่ยวชาญแล้วเสนอต่ออาจารย์ที่ปรึกษาวิทยานิพนธ์อีกครั้ง เพื่อตรวจสอบความสมบูรณ์ของแบบสอบถาม

7. นำแบบสอบถามที่ปรับปรุงแก้ไขแล้ว ไปทดลองใช้ (try - out) กับผู้ปฏิบัติงานที่ไม่ใช่กลุ่มตัวอย่างโดยเลือกเรียนจำในเขตพื้นที่ที่มีความคล้ายคลึงกับพื้นที่ศึกษา คือ ผู้ปฏิบัติงานเรือนจำกลางขอนแก่น จำนวน 30 คน

8. นำข้อมูลมาหาค่าความเชื่อมั่น โดยใช้สูตรสัมประสิทธิ์สหสัมพันธ์แอลฟา (Alpha-Coefficient)ตามวิธีของครอนบาค(Cronbach) โดยค่าความเชื่อมั่นของแบบสอบถาม เท่ากับ 0.78

9. ปรับปรุงแบบสอบถามเป็นแบบสอบถามฉบับสมบูรณ์เพื่อนำไปใช้เก็บรวบรวมข้อมูลต่อไป

การเก็บรวบรวมข้อมูล

1. นำหนังสือขออนุญาตการเก็บรวบรวมข้อมูลจากวิทยาลัยพณิชยบัณฑิตถึงผู้อำนวยการทัณฑสถานบำบัดพิเศษขอนแก่น เพื่อขอความอนุเคราะห์ในเก็บรวบรวมข้อมูลกับผู้ปฏิบัติงานทัณฑสถานบำบัดพิเศษขอนแก่น

2. ชี้แจงวัตถุประสงค์ของการวิจัย แบบสอบถามและเก็บรวบรวมข้อมูลกับผู้ปฏิบัติงานทัณฑสถานบำบัดพิเศษขอนแก่น

3. ตรวจสอบแบบสอบถาม ความถูกต้อง ครบถ้วนของการตอบแบบสอบถาม พบว่า แบบสอบถามมีความสมบูรณ์และได้รับกลับคืน คิดเป็นร้อยละ 100

สถิติที่ใช้ในการวิเคราะห์ข้อมูล

1. สถิติที่ใช้ในการหาคุณภาพของเครื่องมือที่ใช้ในการวิจัย

1.1 หาค่าความเที่ยงตรงของแบบสอบถามโดยผู้เชี่ยวชาญและใช้ค่าดัชนี IOC (Index of Item – Objective Congruence)

1.2 หาค่าความเชื่อมั่นของแบบสอบถามโดยใช้สูตรสัมประสิทธิ์แอลฟา (Alpha-Coefficient) ตามวิธีของครอนบาค (Cronbach)

2. สถิติที่ใช้ในการวิเคราะห์ข้อมูลปัจจัยส่วนบุคคล เพศ อายุ ระดับการศึกษา รายได้เฉลี่ยต่อเดือน ใช้ค่าความถี่ (Frequency) ค่าร้อยละ (Percentage)

ผลการวิจัย

1. ผู้ตอบแบบสอบถามส่วนใหญ่เป็นเพศชาย ร้อยละ 89.30 มีอายุระหว่าง 36-46 ปี ร้อยละ 78.70 จบการศึกษาระดับปริญญาตรี ร้อยละ 73.30 มีรายได้เฉลี่ยต่อเดือน 30,001-40,000 บาท ร้อยละ 58.67

2. ผู้ปฏิบัติงานทัศนสถานบำบัดพิเศษขอนแก่นมีความคิดเห็นเกี่ยวกับคุณภาพชีวิตการทำงานโดยรวมอยู่ในระดับมาก เมื่อพิจารณาเป็นรายด้านอยู่ในระดับมากที่สุด 1 ด้าน อยู่ในระดับมาก 4 ข้อ อยู่ในระดับปานกลาง 3 ด้าน เรียงตามเฉลี่ยมากไปน้อย 3 ลำดับแรก ได้แก่ ด้านความมั่นคงและความก้าวหน้าในงาน รองลงมาคือ ด้านประชาธิปไตยในองค์กร, ด้านลักษณะงานที่เป็นประโยชน์ต่อสังคมและด้านการบูรณาการทางด้านสังคมหรือการทำงานร่วมกัน มีรายละเอียดแต่ละด้าน

3. ผลการศึกษาเปรียบเทียบคุณภาพชีวิตการทำงานของผู้ปฏิบัติงานทัศนสถานบำบัดพิเศษขอนแก่น ที่จำแนกตามเพศ อายุ ระดับการศึกษา และรายได้เฉลี่ยต่อเดือน โดยภาพรวมพบว่า ผู้ปฏิบัติงานทัศนสถานบำบัดพิเศษขอนแก่น ที่มีเพศ อายุ ระดับการศึกษา และรายได้เฉลี่ยต่อเดือนต่างกัน มีคุณภาพชีวิตการทำงานไม่แตกต่างกัน

4. ข้อเสนอแนะในการพัฒนาคุณภาพชีวิตการทำงานของผู้ปฏิบัติงานทัศนสถานบำบัดพิเศษขอนแก่น ได้แก่

4.1 เนื่องจากสภาพการทำงานอยู่ในสภาวะการณ์ที่เสี่ยงไม่ปลอดภัย จึงควรเพิ่มผู้ปฏิบัติงานให้มากขึ้นเพื่อให้สมดุลกับจำนวนผู้ต้องขังและควรจัดสถานที่พักผ่อนและปรับปรุงภูมิทัศน์ให้ร่มรื่น สวยงาม และอากาศถ่ายเทได้สะดวก เพื่อให้ผู้ปฏิบัติงานได้ผ่อนคลาย จะได้ไม่เครียดหรือเจ็บป่วย

4.2 ควรมีการฝึกอบรมและทบทวนในเรื่องวิธีการต่าง ๆ เพื่อพัฒนาสมรรถภาพของผู้ปฏิบัติงานให้มีความพร้อมตลอดเวลาและสนับสนุนเกี่ยวกับงบประมาณในการศึกษาต่อของผู้ปฏิบัติงาน

อภิปรายผล

จากผลการวิจัยมีประเด็นที่น่าสนใจนำมาอภิปรายผล ดังนี้

1. ผู้ปฏิบัติงานทัณฑสถานบำบัดพิเศษขอนแก่นมีความคิดเห็นเกี่ยวกับคุณภาพชีวิตการทำงานโดยรวมอยู่ในระดับมาก เมื่อพิจารณาเป็นรายด้านอยู่ในระดับมากที่สุด 1 ด้าน อยู่ในระดับมาก 4 ข้อ อยู่ในระดับปานกลาง 3 ด้าน เรียงตามเฉลี่ยมากไปน้อย 3 ลำดับแรก ได้แก่ ด้านความมั่นคงและความก้าวหน้าในงาน รองลงมาคือ ด้านประชาธิปไตยในองค์กร, ด้านลักษณะงานที่เป็นประโยชน์ต่อสังคมและด้านการบูรณาการทางด้านสังคมหรือการทำงานร่วมกัน สอดคล้องกับทฤษฎีของมาสโลว์กล่าวถึงพื้นฐานความต้องการของมนุษย์ขั้นพื้นฐานคือ 1) ความต้องการทางร่างกาย (Physiological Needs) 2) ความต้องการความปลอดภัย (Safety Needs) 3) ความต้องการทางสังคม (Social Needs) 4) ความต้องการเกียรติยศชื่อเสียง (Esteem Needs) 5) ความต้องการความสมหวังของชีวิต (Self-actualization Needs) สอดคล้องกับงานวิจัยของมูสตอฟา หมัดบินเฮด (2565 : 78-81) ได้ศึกษาคุณภาพชีวิตในการทำงานที่ส่งผลต่อประสิทธิภาพในการปฏิบัติงานของบุคลากรภาครัฐ อำเภอบางแก้ว จังหวัดพัทลุง ผลการวิจัยพบว่า ประสิทธิภาพในการปฏิบัติงานของบุคลากรภาครัฐอำเภอบางแก้ว จังหวัดพัทลุง อยู่ในระดับมาก คุณภาพชีวิตในการทำงานของบุคลากรภาครัฐ อำเภอบางแก้ว จังหวัดพัทลุง อยู่ในระดับมาก ; นายสาธิต ปานอ่อน และคณะ (2556) ศึกษา คุณภาพชีวิตการทำงานของข้าราชการในกลุ่มเรือนจำเขต 7 พบว่า (1) คุณภาพชีวิตการทำงานของข้าราชการในกลุ่มเรือนจำเขต 7 อยู่ในระดับมาก ; จินตนา สุขภาคกิจ (2564 : 1) ได้ศึกษาคุณภาพชีวิตในการปฏิบัติงานของข้าราชการ สำนักงานปลัดกระทรวงพาณิชย์ผลการวิจัยพบว่า ข้าราชการสำนักงานปลัดกระทรวงพาณิชย์กลุ่มตัวอย่างมีปัจจัยบรรยากาศในองค์กรอยู่ใน

ระดับมาก ทั้งนี้อาจจะเป็นเพราะ 1) โดยส่วนใหญ่มีความเห็นว่างานที่ทำอยู่มีความมั่นคงไม่ถูกปลดออกโดยง่ายหากปราศจากความผิตร้ายแรง เนื่องจากทัศนสถานบำบัดพิเศษขอนแก่นเป็นหน่วยงานของรัฐ สังกัดกระทรวงยุติธรรม ซึ่งมีความมั่นคงในงาน รวมถึงมีการเลื่อนขั้นตามระยะเวลาหรืออายุงานที่ได้มีการกำหนดไว้ตามระเบียบอย่างชัดเจน ประกอบกับการพิจารณาจากความสามารถที่แท้จริง 2) ส่วนใหญ่ข้าราชการมีความเห็นว่า ตนเองมีสัมพันธภาพที่ดีกับผู้บังคับบัญชา และเพื่อนร่วมงาน ซึ่งสอดคล้องกับแนวคิดของ Walton (1973) ได้อธิบายถึงการบูรณาการทางสังคมว่า เป็นการทำงานร่วมกันกับบุคคลอื่นๆ ในองค์กร การที่มีความสัมพันธ์ระหว่างบุคคลที่ดี ย่อมทำให้บรรยากาศในการทำงานดีไปด้วย กล่าวคือ มีการยอมรับและพร้อมให้ความร่วมมือในการทำงาน ส่งผลให้งานสำเร็จได้อย่างราบรื่น 3) ผู้บังคับบัญชายอมรับฟังความคิดเห็นของบุคลากรอย่างเสมอภาค เคารพในสิทธิส่วนบุคคลที่มีสิทธิในการแสดงข้อโต้แย้งและชี้แจงเหตุผลเมื่อความคิดเห็นไม่ตรงกัน 4) บุคลากรมีโอกาสพัฒนาตนเองและความสามารถนำความรู้ที่ได้มาพัฒนาใช้ในการทำงานอย่างเต็มที่ เช่น การอบรม/สัมมนาภายนอก-ภายใน การศึกษาดูงานนอกสถานที่ การศึกษาต่อส่วนรายด้านที่อยู่ในระดับปานกลาง ได้แก่ ด้านค่าตอบแทนที่ยุติธรรมและเพียงพอ ด้านโอกาสในการพัฒนาความสามารถของบุคลากร ด้านความสมดุลระหว่างชีวิตงานกับชีวิตด้านอื่น ๆ ทั้งนี้อาจเป็นเพราะสภาวะเศรษฐกิจปัจจุบัน ทำให้ค่าครองชีพสูงขึ้น แต่อัตราเงินเดือนไม่เพียงพอ ซึ่งสอดคล้องกับแนวคิดของ Walton (1973) อ้างถึงใน วิศรุต เปี่ยมศิริ (2557) ได้อธิบายว่าค่าตอบแทนเป็นสิ่งที่บ่งบอกถึงคุณภาพชีวิตการทำงานได้ เนื่องจากทุกคนล้วนทำงานก็เพื่อมุ่งหวังได้รับเงินมาใช้จ่าย สำหรับสิ่งที่จำเป็นสำหรับการดำเนินชีวิตตามมาตรฐานทางสังคม สอดคล้องกับงานวิจัยขวัญชญา เนื่องพระแก้ว (2560 : 68-72) ได้ศึกษาคุณภาพชีวิตในการปฏิบัติงานของบุคลากรเทศบาลตำบลในเขตอำเภอกันทรวิชัย จังหวัดมหาสารคาม 1) บุคลากรเทศบาลตำบลในเขตอำเภอกันทรวิชัย จังหวัดมหาสารคาม มีความคิดเห็นเกี่ยวกับคุณภาพชีวิตในการปฏิบัติงาน โดยรวมอยู่ในระดับปานกลาง เมื่อพิจารณาเป็นรายด้านพบว่า อยู่ในระดับมาก 2 ด้าน คือ ด้านลักษณะงานที่เป็นประโยชน์ต่อสังคม และด้านความสมดุลระหว่างงานกับชีวิตส่วนตัว อยู่ในระดับปานกลาง 6 ด้าน เรียงลำดับจากค่าเฉลี่ยมากไปน้อยได้แก่ ด้านประชาธิปไตยในองค์กร ด้านโอกาสในการพัฒนาความรู้ความสามารถของบุคคล ด้านการบูรณาการทางสังคมหรือการทำงานร่วมกัน ด้านความมั่นคงและความก้าวหน้าในงาน ด้านสภาพการทำงานที่คำนึงถึงความปลอดภัยและส่งเสริมสุขภาพ และด้านการได้รับค่าตอบแทนในการทำงานที่เพียงพอและยุติธรรม 2) ผลการศึกษาจากผู้ให้สัมภาษณ์ในประเด็นเกี่ยวกับคุณภาพ

ชีวิตการปฏิบัติงานของบุคลากรเทศบาลตำบลในเขตอำเภอกันทรวิชัย จังหวัดมหาสารคาม พบว่า บุคลากรส่วนมาก เห็นว่าควรปรับปรุงคุณภาพชีวิตในการปฏิบัติงานของบุคลากรเทศบาลตำบล อยู่ 4 ด้านคือ ด้านการได้รับค่าตอบแทนในการทำงานที่เพียงพอและยุติธรรม ด้านสภาพการทำงานที่คำนึงถึงความปลอดภัยและส่งเสริมสุขภาพ ด้านความมั่นคงและความก้าวหน้าในงาน และด้านประชาธิปไตยในองค์กร ส่วนอีก 4 ด้าน บุคลากรเทศบาลตำบลเห็นว่ามีความคุณภาพชีวิตในการปฏิบัติงาน คือ ด้านโอกาสในการพัฒนาความรู้ความสามารถของบุคคล ด้านการบูรณาการทางสังคมหรือการทำงานร่วมกัน ด้านความสมดุลระหว่างงานกับชีวิตส่วนตัว และด้านลักษณะงานที่เป็นประโยชน์ต่อสังคม

2. ผลการเปรียบเทียบความคิดเห็นเกี่ยวกับคุณภาพชีวิตการทำงานของผู้ปฏิบัติงาน ทัศนสถานบำบัดพิเศษขอนแก่น จำแนกตามเพศ อายุระดับการศึกษาและรายได้เฉลี่ยต่อเดือน ต่างกันโดยรวมมีความคิดเห็นไม่แตกต่างกัน สอดคล้องกับงานวิจัยของทิวาพร ภูมิภูติกุล และภริดา ชัยรัตน์(2566 : 34-42) ได้ศึกษาคุณภาพชีวิตการทำงานของข้าราชการ : กรณีศึกษา ทัศนสถานโรงพยาบาลราชทัณฑ์ ผลการวิจัย พบว่า ผลการเปรียบเทียบคุณภาพชีวิตการทำงานจำแนกตามเพศ อายุ ลักษณะงาน ระดับตำแหน่ง รายได้เฉลี่ยต่อเดือน ระยะเวลาปฏิบัติงานเฉลี่ยต่อสัปดาห์ สถานภาพสมรส ต่างกันมีคุณภาพชีวิตการทำงานไม่แตกต่างกัน ; ยศวรรธน์ การะเกตุ และคณะ (2558) วิจัยเรื่องคุณภาพชีวิตการทำงานของข้าราชการราชทัณฑ์ในกลุ่มจังหวัด “ร้อยแก่นสารสินธุ์” พบว่า ข้าราชการราชทัณฑ์ในกลุ่มจังหวัดร้อยแก่นสารสินธุ์ที่มีเพศและวุฒิการศึกษาต่างกันมีความคิดเห็นเกี่ยวกับระดับคุณภาพชีวิตการทำงานไม่แตกต่างกัน ทั้งนี้อาจเป็นเพราะ 1) ทัศนสถานบำบัดพิเศษขอนแก่นได้ให้ความสำคัญกับบุคลากรทุกคนอย่างเท่าเทียมกัน ทั้งในด้านการปฏิบัติงาน การได้รับมอบหมายงานต่างๆ การแต่งตั้ง การเลื่อนขั้น เป็นต้น โดยไม่เลือกปฏิบัติว่าเป็นเพศใด แต่ให้ความสำคัญในเรื่องของความรู้ความสามารถของบุคคลคนนั้นมากกว่า เพราะเมื่อบุคลากรเข้ามาปฏิบัติงานตามตำแหน่งหน้าที่แล้ว ไม่ว่าจะ เป็นเพศใดก็ต้องอยู่ในกฎ ระเบียบ บรรยากาศและสภาพแวดล้อมในการปฏิบัติงานที่เหมือนกัน 2) ถึงแม้ว่าข้าราชการจะมีอายุที่ต่างกัน แต่ด้วยวัฒนธรรมของหน่วยงานที่เน้นการถ่ายทอดองค์ความรู้ ประสบการณ์ แบบพี่สอนน้อง จึงทำให้คุณภาพชีวิตการทำงานของข้าราชการทัศนสถานบำบัดพิเศษขอนแก่น แต่ละช่วงวัยไม่แตกต่างกันเท่าไรนัก 3) ข้าราชการที่มีระดับการศึกษาที่แตกต่างกันก็จะได้รับมอบหมายงานที่มีระดับความยากและความท้าทายไปตามระดับการศึกษาของบุคลากรนั้น จึงทำให้คุณภาพ

ชีวิตการทำงานที่ไม่ต่างกัน ส่วนด้านความสมดุลระหว่างชีวิตงานกับชีวิตด้านอื่น ๆ และด้านลักษณะงานที่เป็นประโยชน์ต่อสังคม ผู้ปฏิบัติงานทัณฑสถานบำบัดพิเศษขอนแก่น ที่จบการศึกษาและมีรายได้เฉลี่ยต่อเดือนต่างกัน มีความคิดเห็นแตกต่างกันอย่างมีนัยสำคัญทางสถิติที่ระดับ .05

ข้อเสนอแนะในการพัฒนาคุณภาพชีวิตการทำงานของผู้ปฏิบัติงานทัณฑสถานบำบัดพิเศษขอนแก่น ได้แก่ เนื่องจากสภาพการทำงานอยู่ในสภาวะการณ์ที่เสี่ยงไม่ปลอดภัย จึงควรเพิ่มผู้ปฏิบัติงานให้มากขึ้นเพื่อให้สมดุลกับจำนวนผู้ต้องขังและควรจัดสถานที่พักผ่อนและปรับปรุงภูมิทัศน์ให้ร่มรื่น สวยงาม และอากาศถ่ายเทได้สะดวก เพื่อให้ผู้ปฏิบัติงานได้ผ่อนคลาย จะได้ไม่เครียดหรือเจ็บป่วย เป็นต้น

องค์ความรู้ใหม่



ภาพที่ 1 องค์ความรู้ใหม่

สรุป/ข้อเสนอแนะ

จากผลการวิจัย ผู้ปฏิบัติงานทัณฑสถานบำบัดพิเศษขอนแก่นมีความคิดเห็นเกี่ยวกับคุณภาพชีวิตการทำงานโดยรวมอยู่ในระดับมาก เมื่อพิจารณาเป็นรายด้านอยู่ในระดับมากที่สุด 1 ด้าน อยู่ในระดับมาก 4 ข้อ อยู่ในระดับปานกลาง 3 ด้าน เรียงตามเฉลี่ยมากไปน้อย 3 ลำดับแรก ได้แก่ ด้านความมั่นคงและความก้าวหน้าในงาน รองลงมาคือ ด้านประชาธิปไตยในองค์กร

,ด้านลักษณะงานที่เป็นประโยชน์ต่อสังคมและด้านการบูรณาการทางด้านสังคมหรือการทำงานร่วมกัน และมีข้อเสนอแนะเพื่อนำผลการศึกษาไปใช้ ดังนี้

1. ข้อเสนอแนะเพื่อนำผลการศึกษาไปใช้

1.1 ทัณฑสถานบำบัดพิเศษขอนแก่น ควรปรับปรุงรายได้ให้เพียงพอต่อรายจ่ายในแต่ละเดือนให้กับข้าราชการให้มีความเหมาะสมกับภาระงาน ปริมาณ และความรับผิดชอบต่อนหน้าที่ของแต่ละคน รวมไปถึงสวัสดิการต่าง ๆ ที่ควรได้รับเมื่อเปรียบเทียบกับภาคเอกชน

1.2 ทัณฑสถานบำบัดพิเศษขอนแก่น ควรมีการจัดทำนโยบายเพื่อส่งเสริมคุณภาพการทำงาน เพื่อให้ข้าราชการมีความพึงพอใจในงานและสามารถตอบสนองที่ดีจากองค์กร รวมถึงขวัญและกำลังใจในการทำงาน ซึ่งจะส่งผลให้การทำงานมีประสิทธิภาพเพิ่มขึ้นได้และยังส่งผลให้องค์กรประสบความสำเร็จได้ตามเป้าหมายที่วางไว้เป็นอย่างดีด้วย

1.3 ทัณฑสถานบำบัดพิเศษขอนแก่น ควรกำหนดให้บุคลากรปฏิบัติตามกฎระเบียบที่กำหนดขึ้นอย่างเคร่งครัดโดยเฉพาะผู้บริหารควรเป็นแบบอย่างที่ดีให้กับผู้ใต้บังคับบัญชาได้ถือปฏิบัติตาม ซึ่งจะส่งผลต่อการจัดการความเสี่ยงในการปฏิบัติงานขององค์กรให้มีประสิทธิภาพมากยิ่งขึ้น

2. ข้อเสนอแนะสำหรับการศึกษารั้งต่อไป

2.1 ศึกษาเปรียบเทียบคุณภาพชีวิตการทำงานระหว่างข้าราชการเรือนจำอื่น ๆ ว่ามีความเหมือนหรือแตกต่างกันอย่างไร และเพื่อหาวิธีการปรับปรุงแก้ไขให้มีคุณภาพชีวิตการทำงานที่ดีมีมาตรฐานสูงต่อไป

2.2.ศึกษาโดยใช้วิธีการเก็บข้อมูลลักษณะงานวิจัยเชิงคุณภาพ เช่น การสัมภาษณ์ การสังเกต เพื่อให้เกิดความเข้าใจคุณภาพชีวิตการทำงานเชิงลึกและเป็นประโยชน์มากยิ่งขึ้น

เอกสารอ้างอิง

กรมราชทัณฑ์. (2566). แผนปฏิบัติราชการระยะ 5 ปี (พ.ศ. 2566 – 2570) ของกรมราชทัณฑ์

นนทบุรี: กองงานยุทธศาสตร์และแผนงาน.

- ขวัญชนา เนื่องพระแก้ว. (2560). คุณภาพชีวิตในการปฏิบัติงานของบุคลากรเทศบาลตำบลในเขตอำเภอกันทรวิชัย จังหวัดมหาสารคาม. มหาวิทยาลัยมหาสารคาม.
- ยศวรรธน์ การะเกตุ และคณะ. (2558). คุณภาพชีวิตการทำงานของข้าราชการราชทัณฑ์. บัณฑิตวิทยาลัย มหาวิทยาลัยราชภัฏสกลนคร.
- ทิวาพร ภูมิภูติกุลและภริดา ชัยรัตน์. (2566). คุณภาพชีวิตการทำงานของข้าราชการ : กรณีศึกษาทัณฑสถานโรงพยาบาลราชทัณฑ์. สถาบันวิจัยและพัฒนา มหาวิทยาลัยราชภัฏเพชรบูรณ์.
- มูสตอฟา หมัดบินเฮด. (2565). คุณภาพชีวิตในการทำงานที่ส่งผลต่อประสิทธิภาพในการปฏิบัติงาน. ของบุคลากรภาครัฐ อำเภอบางแก้ว จังหวัดพัทลุง. ใน สารนิพนธ์มหาบัณฑิต. วิทยาลัยการจัดการ มหาวิทยาลัยมหิดล.
- วรวรรณ ตอวิวัฒน์. (2555). คุณภาพชีวิตในการทำงานกับความผูกพันต่อองค์กร กรณีศึกษา. ข้าราชการกรมศุลกากรที่สังกัดส่วนกลาง (คลองเตย). ใน รัฐประศาสนศาสตร์มหาบัณฑิต.มหาวิทยาลัยศรีปทุม.
- สาธิต ปานอ่อน และคณะ. (2556). คุณภาพชีวิตการทำงานของข้าราชการใน กลุ่มเรือนจำเขต 7. ใน วิทยานิพนธ์ปริญญามหาบัณฑิต. มหาวิทยาลัยสุโขทัยธรรมาธิราช.
- สำนักงานคณะกรรมการข้าราชการพลเรือน. (2551), พระราชบัญญัติระเบียบข้าราชการพลเรือน. พ.ศ. 2551. กรุงเทพมหานคร: โกลบอลอินเทอร์เน็ตคอมมิวนิเคชั่น.
- Walton, Richard E. (1973). Quality of working life: What is it?. *Sloan Management Review*, 15. (1), pp. 12-18.

แนวทางการบริหารงานวิชาการสำหรับศูนย์พัฒนาเด็กเล็ก

สังกัดเทศบาลตำบล ในจังหวัดขอนแก่น*

GUIDELINES FOR THE ADMINISTRATION OF CHILD DEVELOPMENT CENTERS UNDER SUBDISTRICT MUNICIPALITIES IN KHON KAEN PROVINCE

สุวดี ศรีจันทร์¹ และ กาญจน์ เรืองมนตรี²

Suwadee Srichantra¹ and Kan Ruangmontree²

¹⁻²มหาวิทยาลัยมหาสารคาม

¹⁻²Maharakham University, Thailand

Corresponding Author's Email: 65010581062@msu.ac.th

บทคัดย่อ

แนวทางการบริหารงานวิชาการในศูนย์พัฒนาเด็กเล็กมีความสำคัญต่อการพัฒนาคุณภาพการศึกษาในระดับปฐมวัย งานวิจัยนี้มุ่งศึกษาปัจจัยและแนวทางการพัฒนาที่เหมาะสมสำหรับศูนย์พัฒนาเด็กเล็กในเทศบาลตำบล จังหวัดขอนแก่น เพื่อยกระดับการจัดการศึกษาอย่างยั่งยืน

การวิจัยนี้มีวัตถุประสงค์เพื่อศึกษา 1) สภาพปัจจุบัน สภาพที่พึงประสงค์ และความต้องการจำเป็นในการบริหารวิชาการของศูนย์พัฒนาเด็กเล็ก สังกัดเทศบาลตำบล ในจังหวัดขอนแก่น และ 2) พัฒนาแนวทางการบริหารวิชาการสำหรับศูนย์พัฒนาเด็กเล็ก การวิจัยใช้วิธีผสมผสาน แบ่งเป็น 2 ระยะ ได้แก่ ระยะที่ 1 ศึกษาสภาพปัจจุบัน สภาพที่พึงประสงค์ และความต้องการจำเป็น โดยใช้กลุ่มตัวอย่างประกอบด้วยผู้บริหาร ครู และคณะกรรมการบริหารศูนย์พัฒนาเด็กเล็ก จำนวน 285 คน ซึ่งคัดเลือกโดยวิธีการสุ่มแบบชั้นภูมิ ตามอำเภอ เครื่องมือที่ใช้เป็นแบบสอบถาม ส่วนระยะที่ 2 พัฒนาแนวทางการบริหารวิชาการ โดยการสัมภาษณ์ผู้บริหารศูนย์พัฒนาเด็กเล็ก 3 คน ใช้แบบสัมภาษณ์มีโครงสร้างและแบบประเมินความเหมาะสมและความเป็นไปได้ของแนวทาง การวิเคราะห์

* Received 11 November 2024; Revised 19 November 2024; Accepted 29 December 2024

เชิงคุณภาพใช้การพรรณนาวิเคราะห์ สถิติที่ใช้ในการวิเคราะห์ข้อมูลเชิงปริมาณ ได้แก่ ร้อยละ ค่าเฉลี่ย และส่วนเบี่ยงเบนมาตรฐาน

ผลการวิจัยพบว่า 1) สภาพปัจจุบันการบริหารงานวิชาการของศูนย์พัฒนาเด็กเล็กโดยรวมอยู่ในระดับปานกลาง โดยด้านที่มีค่าเฉลี่ยสูงสุดคือ ด้านการวิจัยเพื่อพัฒนาคุณภาพการศึกษา ส่วนสภาพที่พึงประสงค์อยู่ในระดับมากที่สุด โดยด้านที่มีค่าเฉลี่ยสูงสุด คือ ด้านการวัดผลและประเมินผล ความต้องการจำเป็นเรียงลำดับจากมากไปหาน้อย ได้แก่ การจัดประสบการณ์เรียนรู้ การวัดผลและประเมินผล การพัฒนาหลักสูตร การนิเทศการศึกษา และการวิจัยเพื่อพัฒนาคุณภาพการศึกษา 2) แนวทางการพัฒนาการบริหารงานวิชาการประกอบด้วย 5 ด้าน 26 แนวทาง ผลการประเมินความเหมาะสมและความเป็นไปได้ของแนวทางพบว่า โดยรวมมีความเหมาะสมในระดับมากที่สุด และมีความเป็นไปได้ในระดับมากที่สุด

คำสำคัญ: การบริหารวิชาการ, ศูนย์พัฒนาเด็กเล็ก, แนวทาง, องค์กรปกครองส่วนท้องถิ่น

Abstract

Academic management guidelines in early childhood development centers are important for improving the quality of education at the early childhood level. This research aims to study the factors and appropriate development guidelines for early childhood development centers in sub-district municipalities. Khon Kaen Province to improve sustainable education management.

This study aims to 1) examine the current state, desired state, and essential needs in academic management for municipal early childhood development centers in Khon Kaen Province, and 2) develop guidelines for enhancing academic management in these centers. A mixed-method approach was employed, with the research divided into two phases. In Phase 1, the current and desired states, as well as essential needs, were assessed using a sample of 285 individuals, including administrators, teachers, and management committee members of the centers, selected through stratified random

sampling by district. A questionnaire was the primary research tool. Phase 2 involved developing academic management guidelines through structured interviews with three center administrators, along with assessments of feasibility and suitability. Statistical analyses included percentage, mean, and standard deviation.

The findings reveal that 1) the overall current state of academic management in the centers was moderate, with the highest mean score in research aimed at enhancing educational quality. The desired state was rated as very high, with assessment and evaluation receiving the highest mean. Ranked essential needs were: learning experience organization, assessment and evaluation, curriculum development, educational supervision, and research for quality improvement. 2) The proposed academic management guidelines encompass five areas with a total of 26 specific strategies. Evaluations of the feasibility and suitability of these guidelines indicate that, overall, they are highly appropriate and feasible.

Keywords: Academic Management, Early Childhood Development Centers, Guidelines, Local Government

บทนำ

การศึกษาเป็นรากฐานสำคัญในการพัฒนาทรัพยากรมนุษย์ ทั้งในด้านร่างกาย จิตใจ และการอยู่ร่วมกันในสังคมอย่างมีความสุขและยั่งยืน โดยไม่ทำให้ผู้อื่นและตนเองได้รับผลกระทบ ดังนั้น การพัฒนาการศึกษาจึงจำเป็นต้องได้รับความร่วมมือจากทุกภาคส่วน เพื่อสร้างและพัฒนาผู้เรียนให้มีคุณภาพ ทั้งในด้านความดี วินัย ความเชี่ยวชาญตามความถนัด และความรับผิดชอบต่อครอบครัว ชุมชน สังคม และประเทศชาติ ตามที่รัฐธรรมนูญแห่งราชอาณาจักรไทย พุทธศักราช 2560 มาตรา 258 ได้กำหนดให้ดำเนินการปฏิรูปการศึกษาทั่วประเทศ โดยเฉพาะในด้านการพัฒนาเด็กเล็กให้ได้รับการดูแลพัฒนาร่างกาย จิตใจ วินัย และสติปัญญาอย่างสมวัย โดยไม่เก็บค่าใช้จ่าย (แผนพัฒนาการศึกษาท้องถิ่น 2566: 1-2) นอกจากนี้ ยังมีกฎหมายเพื่อจัดตั้งกองทุนพัฒนาการศึกษา และพัฒนาระบบ

การผลิต คัดกรอง และพัฒนาผู้ประกอบวิชาชีพครูและอาจารย์ให้มีคุณภาพตามมาตรฐาน เพื่อให้การเรียนการสอนในทุกระดับมีประสิทธิภาพ และสามารถพัฒนาผู้เรียน ได้ตามความถนัดอย่างเต็มที่

พระราชบัญญัติการศึกษาแห่งชาติ พ.ศ. 2542 และที่แก้ไขเพิ่มเติม มาตรา 58 ให้มีการระดมทรัพยากรและการลงทุนด้านงบประมาณ การเงิน และทรัพย์สินทั้งจากรัฐองค์กรปกครองส่วนท้องถิ่น บุคคล ครอบครัว ชุมชน องค์กรชุมชนเอกชน องค์กรเอกชนศาสนา สถานประกอบการ สถาบันสังคมอื่น และต่างประเทศมา ใช้จัดการศึกษาดังนี้ องค์กรวิชาชีพ สถาบัน (สำนักงานคณะกรรมการกฤษฎีกา 2562 : 16-17) 1) ให้รัฐและองค์กรปกครองส่วนท้องถิ่นระดมทรัพยากรเพื่อการศึกษา โดยอาจจัดเก็บภาษีเพื่อ การศึกษาได้ตามความเหมาะสม ทั้งนี้ ให้เป็นไปตามที่กฎหมายกำหนด (2) ให้บุคคล ครอบครัว ชุมชน องค์กรชุมชน องค์กรปกครองส่วนท้องถิ่น เอกชนองค์กรเอกชน องค์กรวิชาชีพ สถาบันศาสนา สถานประกอบการ และสถาบันสังคมอื่น ระดมทรัพยากรเพื่อการศึกษา โดยเป็นผู้จัด และมีส่วนร่วมในการจัดการศึกษา บริจาคทรัพย์สิน และทรัพยากรอื่นให้แก่สถานศึกษา และมีส่วนร่วมรับภาระ ค่าใช้จ่ายทางการศึกษาตามความเหมาะสมและความจำเป็น ทั้งนี้ ให้รัฐและองค์กรปกครองส่วนท้องถิ่น ส่งเสริมและให้แรงจูงใจในการระดมทรัพยากรดังกล่าว โดย การสนับสนุน การอุดหนุนและใช้มาตรการลดหย่อนหรือยกเว้นภาษี ตามความเหมาะสม และความจำเป็น ทั้งนี้ ให้เป็นไปตามที่กฎหมายกำหนด

แผนการศึกษาแห่งชาติ พ.ศ. 2560-2579 ยุทธศาสตร์ที่ 6 การพัฒนาประสิทธิภาพ ของระบบบริหารการจัดการการศึกษามีเป้าหมายเพื่อให้ทุกภาคส่วนของสังคมมีส่วนร่วม ในการจัดการศึกษาที่ตอบสนองความต้องการของประชาชนและพื้นที่ (สำนักงานเลขาธิการ สภาการศึกษา 2560: 131-136) โดยการขับเคลื่อนการศึกษาต้องได้รับความร่วมมือ จากทุกภาคส่วนในสังคม ซึ่งการสร้าง ความเข้าใจกับหน่วยงานและองค์กรภาคีต่าง ๆ เป็นสิ่งสำคัญในการนำการศึกษาสู่การปฏิบัติได้อย่างมีประสิทธิภาพ โดยเฉพาะชุมชนที่มี บทบาทสำคัญในการพัฒนาสถานศึกษาในพื้นที่ของตนเอง ศูนย์พัฒนาเด็กเล็กในองค์กร ปกครองส่วนท้องถิ่น ถือเป็นสถานศึกษาตามมาตรา 4 ของพระราชบัญญัติการศึกษาแห่งชาติ พ.ศ. 2542 และแก้ไขเพิ่มเติม (ฉบับที่ 3) พ.ศ. 2553 ซึ่งกำหนดให้การจัดการศึกษาปฐมวัย และการศึกษาขั้นพื้นฐานจัดในสถานศึกษา เช่น ศูนย์เด็กเล็ก ศูนย์พัฒนาเด็กเล็ก และศูนย์พัฒนาเด็กก่อนเกณฑ์ (มาตรฐานการดำเนินงานศูนย์พัฒนาเด็กเล็กขององค์กร ปกครองส่วนท้องถิ่น 2559: 1) ดังนั้น องค์กรปกครองส่วนท้องถิ่นจึงมีหน้าที่รับผิดชอบ

ในการบริหารจัดการศูนย์พัฒนาเด็กเล็กให้มีมาตรฐานและคุณภาพตามหลักวิชาการ กฎหมาย และระเบียบที่เกี่ยวข้อง โดยได้รับการสนับสนุนจากประชาชนในชุมชนท้องถิ่น ทั้งในด้านการบริหารงานและการบริหารงบประมาณ

การบริหารงานด้านวิชาการขององค์กรปกครองส่วนท้องถิ่นอยู่ในมาตรฐานที่ 4 ด้านวิชาการ และกิจกรรม ตามหลักสูตร การอบรมเลี้ยงดู การจัดประสบการณ์การเรียนรู้ และส่งเสริมพัฒนาการเด็กเล็ก อายุ 2-5 ปี เป็นภารกิจสำคัญในการจัดการศึกษาศูนย์พัฒนาเด็กเล็กขององค์กรปกครองส่วนท้องถิ่น เพื่อให้เด็กเล็ก ได้รับการอบรมเลี้ยงดู และได้รับการศึกษาเพื่อการพัฒนาทั้งด้านร่างกาย อารมณ์-จิตใจ สังคม และสติปัญญาตามวัย และความสามารถของเด็ก โดยมีวัตถุประสงค์หลัก ดังนี้ 1) เพื่อส่งเสริมกระบวนการเรียนรู้ และส่งเสริมพัฒนาการทั้ง 4 ด้าน (ด้านร่างกาย อารมณ์-จิตใจ สังคม และสติปัญญา) 2) เพื่อพัฒนาเด็กเล็ก ให้มีคุณลักษณะที่พึงประสงค์ มีคุณลักษณะ และสมรรถนะตามวัย โดยองค์รวม ผ่านการเล่นและกิจกรรมที่เหมาะสมตามวัย 3) เพื่อส่งเสริมให้เด็กเล็กสามารถปฏิบัติกิจวัตรประจำวัน และอยู่ร่วมกับผู้อื่นในสังคมได้อย่างมีความสุข และมีคุณภาพ 4) แบ่งเบาภาระผู้ปกครองในการอบรมเลี้ยงดู ให้สอดคล้องกับวิถีชีวิตของเด็กเล็กตามบริบท และวัฒนธรรมของชุมชน สังคมในท้องถิ่น และ 5) เพื่อส่งเสริมความรัก เอื้ออาทร ของสถาบันครอบครัว ชุมชน และสังคมท้องถิ่น

การจัดการศึกษาของศูนย์พัฒนาเด็กเล็กสังกัดองค์กรปกครองส่วนท้องถิ่น พบว่า การบริหารงานวิชาการยังไม่บรรลุผลเท่าที่ควร ส่วนที่เป็นสาระการเรียนรู้ส่วนในงานวิชาการก็ ยังขาดภาคปฏิบัติ หรือปฏิบัติแต่ยังไม่ตรงจุดมุ่งหมายของงานวิชาการ (กระทรวงมหาดไทย 2547) สอดคล้องกับแผนการศึกษาแห่งชาติ พ.ศ. ๒๕๖๐ – ๒๕๗๕ (สำนักงานเลขาธิการสภาการศึกษา 2560) คุณภาพของคนไทยแต่ละกลุ่มวัยเป็น ปัญหาสำคัญที่จะส่งผลกระทบต่อ การยกระดับขีดความสามารถในการแข่งขันของประเทศในอนาคต ทั้งเรื่องพัฒนาการ และสติปัญญาตั้งแต่วัยเด็ก การขาดทักษะความรู้ความสามารถ กลุ่มเด็กปฐมวัย ช่วงอายุ 3 - 5 ปี ที่ต้องเริ่มพัฒนาทักษะการอยู่ในสังคม พบว่า เด็กส่วนใหญ่ จะอยู่ในสถานศึกษาเด็กปฐมวัยที่ยังมีปัญหาด้านคุณภาพและมาตรฐานส่งผลต่อรูปแบบ การจัดการเรียนการสอนและครูที่มีความแตกต่างด้านมาตรฐานและส่งผลต่อพัฒนาการ ที่เหมาะสมกับแต่ละช่วงของเด็กปฐมวัย

การศึกษาสภาพปัจจุบัน สภาพที่พึงประสงค์ และความต้องการจำเป็นของการบริหารงานวิชาการในศูนย์พัฒนาเด็กเล็กสังกัดเทศบาลตำบลในจังหวัดขอนแก่น เพื่อพัฒนาแนวทางที่มีความเหมาะสมและเป็นไปได้สำหรับการยกระดับคุณภาพการบริหารจัดการศึกษาปฐมวัย โดยเน้นการพัฒนาหลักสูตร การจัดประสบการณ์การเรียนรู้ และการนิเทศการศึกษาอย่างเป็นระบบและยั่งยืนในบริบทท้องถิ่นจะช่วยให้การการบริหารงานวิชาการในศูนย์พัฒนาเด็กเล็กมีประสิทธิภาพมากยิ่งขึ้น

จากความเป็นมาและความสำคัญ ผู้วิจัยผู้ที่ได้รับผิดชอบในการจัดการศึกษาศูนย์พัฒนาเด็กเล็กในสังกัดองค์กรปกครองส่วนท้องถิ่น จึงมีความสนใจศึกษาแนวทางการพัฒนางานวิชาการสำหรับศูนย์พัฒนาเด็กเล็ก สังกัดเทศบาลตำบล ในจังหวัดขอนแก่น เพื่อเป็นแนวทางสำหรับผู้บริหารศูนย์พัฒนาเด็กเล็กได้นำผลการวิจัยไปใช้พัฒนาประสิทธิภาพของการบริหารจัดการการศึกษาให้มีประสิทธิผลอย่างยั่งยืนตลอดไป

วัตถุประสงค์ของการวิจัย

1. เพื่อศึกษาสภาพปัจจุบัน สภาพที่พึงประสงค์ และความต้องการจำเป็นของการบริหารวิชาการสำหรับศูนย์พัฒนาเด็กเล็ก สังกัดเทศบาลตำบล ในจังหวัดขอนแก่น
2. เพื่อพัฒนาแนวทางการบริหารวิชาการสำหรับศูนย์พัฒนาเด็กเล็ก สังกัดเทศบาลตำบล ในจังหวัดขอนแก่น

การทบทวนวรรณกรรม

แนวทางการบริหารงานวิชาการสำหรับศูนย์พัฒนาเด็กเล็ก สังกัดเทศบาลตำบล ในจังหวัดขอนแก่น มีองค์ประกอบสำคัญในการบริหารงานวิชาการ อันประกอบด้วย การพัฒนาหลักสูตร การจัดประสบการณ์การเรียนรู้ การวิจัย การประเมินผล และการนิเทศการศึกษา จากการทบทวนวรรณกรรมที่เกี่ยวข้องพบว่า สุทธิพันธ์ พรหมสุทธิ และคณะ (2566) ได้ศึกษาและชี้ให้เห็นถึงข้อจำกัดด้านสมรรถนะของครูปฐมวัยในศูนย์พัฒนาเด็กเล็ก โดยเฉพาะอย่างยิ่งในประเด็นการจัดการเรียนรู้ที่สอดคล้องกับพัฒนาการของเด็ก ซึ่งสะท้อนให้เห็นถึงความจำเป็นในการพัฒนาศักยภาพบุคลากรทางการศึกษา พร้อมกันนั้น การศึกษาของสุนันท์ สีพาย และคณะ (2566) ได้นำเสนอแนวทางการจัดประสบการณ์การเรียนรู้ที่มีความเหมาะสมต่อการส่งเสริมพัฒนาการทางสติปัญญาของเด็กปฐมวัย

ผ่านกระบวนการจัดการเรียนรู้ที่คำนึงถึงพัฒนาการตามช่วงวัย สอดคล้องกับผลการวิจัยของธนศพล อินทร์จันทร์ (2563) ที่เน้นย้ำความสำคัญของการบริหารจัดการตามมาตรฐานสถานพัฒนาเด็กปฐมวัยแห่งชาติ เพื่อการยกระดับคุณภาพการจัดการศึกษา และธนภฤต หัตถิรัตน์ (2564) ได้เสนอกรอบแนวคิดการบริหารจัดการที่มุ่งเน้นการพัฒนาการเรียนการสอนผ่านกลไกการพัฒนาหลักสูตร การวัดและประเมินผล ตลอดจนการใช้สื่อการเรียนการสอนอย่างมีประสิทธิภาพ ซึ่งสอดคล้องกับนโยบายของกระทรวงมหาดไทย (2566) ที่ให้ความสำคัญกับการบูรณาการการพัฒนาองค์กรปกครองส่วนท้องถิ่นในการจัดการศึกษาปฐมวัยอย่างยั่งยืน การศึกษาค้นคว้าได้นำกรอบแนวคิดจากแผนพัฒนาการศึกษา (สำนักงานเลขาธิการสภาการศึกษา, 2560) และพระราชบัญญัติการศึกษาแห่งชาติ (กระทรวงศึกษาธิการ, 2553) มาเป็นฐานในการกำหนดแนวทางการพัฒนาศูนย์พัฒนาเด็กเล็ก โดยคำนึงถึงความสอดคล้องกับบริบทท้องถิ่นและมาตรฐานการจัดการศึกษาที่กำหนดไว้เพื่อเป็นทิศทางในการกำหนดแนวทางการบริหารงานวิชาการสำหรับศูนย์พัฒนาเด็กเล็ก สังกัดเทศบาลตำบลในจังหวัดขอนแก่นที่มีประสิทธิภาพ

วิธีดำเนินการวิจัย

การวิจัยในครั้งนี้ เป็นการวิจัยแบบผสมผสาน (Mixed Methods Research) มีการดำเนินการวิจัยแบ่งเป็น 2 ระยะ ดังนี้

ระยะที่ 1 ศึกษาสภาพปัจจุบัน สภาพที่พึงประสงค์และความต้องการจำเป็นของแนวทางการบริหารงานวิชาการสำหรับศูนย์พัฒนาเด็กเล็ก สังกัดเทศบาลตำบลในจังหวัดขอนแก่น มีวิธีดำเนินการวิจัย ดังนี้

ประชากรและกลุ่มตัวอย่าง

1. ประชากรในการวิจัยครั้งนี้ จำนวน 1,101 คน ประกอบด้วย 1) ผู้บริหาร จำนวน 75 คน 2) ครู จำนวน 228 คน และ 3) คณะกรรมการบริหารศูนย์พัฒนาเด็กเล็ก จำนวน 798 คน

2. กลุ่มตัวอย่างที่ใช้ในการวิจัย จำนวน 285 คน กำหนดขนาดกลุ่มโดยกำหนดขนาดกลุ่มตัวอย่างโดยใช้ตารางของเครซีและมอร์แกน (Krejcie and Morgan, 1970 : 608) ดำเนินการสุ่มอย่างง่าย (Sample Random Sampling) และการสุ่มแบบแบ่งชั้นตามสัดส่วน

(Proportional Stratified Random Sampling) ประกอบด้วย 1) ผู้บริหาร จำนวน 19 คน
2) ครู จำนวน 59 คน และ 3) คณะกรรมการบริหารศูนย์พัฒนาเด็กเล็ก จำนวน 207 คน

เครื่องมือเก็บรวบรวมข้อมูล

เครื่องมือที่ใช้ในการวิจัย คือ แบบสอบถามแบบมาตราประมาณค่า (Rating Scale) โดยกำหนดตามวิธีคิดของลิเคิร์ต (Likert's Scale) 5 ระดับ โดยแบ่งออกเป็น 3 ตอน ได้แก่

ตอนที่ 1 ข้อมูลทั่วไปของผู้ตอบแบบสอบถาม มีลักษณะเป็นแบบตรวจสอบรายการ (Check list) สอบถามข้อมูลเกี่ยวกับ ตำแหน่ง อำเภอบ

ตอนที่ 2 เป็นแบบสอบถามระดับสภาพปัจจุบัน และสภาพที่พึงประสงค์โดยแนวทางการบริหารงานวิชาการสำหรับศูนย์พัฒนาเด็กเล็ก สังกัดเทศบาลตำบล ในจังหวัดขอนแก่น เป็นแบบมาตราส่วนประมาณค่า 5 ระดับ ตามแนวคิดของ Likert (Likert's Rating Scale) โดยมีคำถามครอบคลุมเนื้อหาเกี่ยวกับแนวทางการพัฒนางานวิชาการสำหรับศูนย์พัฒนาเด็กเล็ก สังกัดเทศบาลตำบล ในจังหวัดขอนแก่น โดยกำหนดเกณฑ์ระดับคะแนน มากที่สุด มาก ปานกลาง น้อย และน้อยที่สุด

ตอนที่ 3 ความคิดเห็น และข้อเสนอแนะอื่น ๆ เกี่ยวกับสภาพปัจจุบัน และสภาพที่พึงประสงค์การบริหารงานวิชาการสำหรับศูนย์พัฒนาเด็กเล็ก สังกัดเทศบาลตำบล ในจังหวัดขอนแก่น ลักษณะคำถามเป็นคำถามปลายเปิด

การสร้างและการพัฒนาคุณภาพเครื่องมือ

การสร้างและการพัฒนาคุณภาพเครื่องมือ คือ แบบสอบถามในการวิจัยครั้งนี้ ผู้วิจัยการสร้างแบบสอบถามแบบมาตราส่วนประมาณค่า โดยใช้เกณฑ์ค่าดัชนีความสอดคล้อง ตั้งแต่ 0.80 ถึง 1.00 เพื่อให้ได้แบบสอบถามที่มีความเที่ยงตรงและสอดคล้องกับเนื้อหา จากนั้นได้ร่างแบบสอบถามให้ครอบคลุมเนื้อหาตามองค์ประกอบและตัวชี้วัดของแนวทางการบริหารงานวิชาการสำหรับศูนย์พัฒนาเด็กเล็กในจังหวัดขอนแก่น แบบสอบถามที่ได้ถูกนำเสนอให้กับอาจารย์ที่ปรึกษาวิทยานิพนธ์เพื่อตรวจสอบความถูกต้องและเหมาะสม รวมถึงข้อเสนอแนะในการปรับปรุงแก้ไข หลังจากนั้น แบบสอบถามที่ได้รับการปรับปรุงตามข้อเสนอแนะได้ถูกนำเสนอให้ผู้เชี่ยวชาญจำนวน 5 คนตรวจสอบ โดยพิจารณาความเหมาะสมของข้อความและการสอดคล้องระหว่างข้อคำถามกับลักษณะเฉพาะของเนื้อหาผ่านดัชนีความสอดคล้อง (IOC: Index of Consistency) ผู้เชี่ยวชาญเหล่านี้มีคุณสมบัติครบถ้วนในด้านการศึกษา การวัดผล และการประเมินผลการศึกษา ผลการประเมินคุณภาพของแบบสอบถาม พบว่า แบบสอบถามสภาพปัจจุบันมีค่าดัชนีความสอดคล้องระหว่าง 0.42

ถึง 0.74 และมีค่าความเชื่อมั่นทั้งฉบับเท่ากับ 0.86 ขณะที่แบบสอบถามสภาพที่พึงประสงค์ มีค่าดัชนีความสอดคล้องระหว่าง 0.59 ถึง 0.98 และมีค่าความเชื่อมั่นทั้งฉบับเท่ากับ 0.98 สุดท้ายได้มีการจัดพิมพ์แบบสอบถามฉบับสมบูรณ์เพื่อใช้ในการเก็บรวบรวมข้อมูลต่อไป

การเก็บรวบรวมข้อมูล

ผู้วิจัยได้ดำเนินการเก็บรวบรวมข้อมูล ดังต่อไปนี้

1. ผู้วิจัยดำเนินการขอหนังสือจากคณะศึกษาศาสตร์ มหาวิทยาลัยมหาสารคาม ถึงท้องถิ่นจังหวัดขอนแก่น เพื่อขออนุญาต และอำนวยความสะดวกในการเก็บข้อมูลจากกลุ่มตัวอย่างที่เป็นกับผู้บริหารหรือหัวหน้าส่วนราชการขององค์กรปกครองส่วนท้องถิ่น ครู และ คณะกรรมการบริหารศูนย์พัฒนาเด็กเล็ก
2. ทำหนังสือขอความร่วมมือไปยังสถานศึกษา สังกัดสังกัดองค์กรปกครองส่วนท้องถิ่น เป็นกลุ่มตัวอย่าง เพื่อขอความร่วมมือในการเก็บข้อมูล
3. นำแบบสอบถามพร้อมหนังสือขอความร่วมมือในการตอบแบบสอบถาม จัดส่งแบบสอบถามไปยังสถานศึกษาที่เป็นกลุ่มตัวอย่าง ผ่านตู้ รับ - ส่ง หนังสือราชการ ของท้องถิ่น จังหวัดขอนแก่น และติดต่อขอรับคืนด้วยตนเอง

การวิเคราะห์ข้อมูล

ผู้วิจัยได้นำแบบสอบถามที่ได้รับคืนมาตรวจสอบความสมบูรณ์ของการตอบ และประมวลผลข้อมูลผ่านโปรแกรมคอมพิวเตอร์ วิเคราะห์ข้อมูลเกี่ยวกับสถานภาพของผู้ตอบแบบสอบถามถูกวิเคราะห์โดยการแจกแจงความถี่และหาค่าร้อยละ วิเคราะห์สภาพปัจจุบัน และสภาพที่พึงประสงค์ โดยการหาค่าเฉลี่ยและค่าส่วนเบี่ยงเบนมาตรฐาน แปลความหมาย ค่าเฉลี่ยตามระดับ 5 ระดับ เพื่อประเมินความต้องการและระดับที่ควรพัฒนาในแต่ละด้าน รวบรวมและวิเคราะห์ความคิดเห็นเพิ่มเติมจากผู้ตอบแบบสอบถาม เพื่อสังเคราะห์แนวทางการ พัฒนาการบริหารงานวิชาการของศูนย์พัฒนาเด็กเล็ก วิเคราะห์ความต้องการจำเป็น (Need Assessment) โดยการประเมินความต้องการจำเป็นในครั้งนี้ใช้ดัชนีความต้องการ จำเป็น (Priority Needs Index: PNI) เพื่อจัดลำดับความสำคัญของความต้องการที่ควรได้รับการพัฒนา โดยใช้สูตร Modified Priority Needs Index (PNI modified) ซึ่งจะช่วยระบุ ความต้องการที่สำคัญที่สุดสำหรับการปรับปรุงและพัฒนางานวิชาการ

ระยะที่ 2 พัฒนาแนวทางการบริหารงานวิชาการสำหรับศูนย์พัฒนาเด็กเล็ก สังกัดเทศบาลตำบล ในจังหวัดขอนแก่น มีวิธีดำเนินการวิจัย ดังนี้

กลุ่มผู้ให้ข้อมูล

1.1) ผู้บริหารสถานศึกษาและครูผู้สอน ประกอบด้วยผู้บริหารศูนย์พัฒนาเด็กเล็ก 3 แห่งในเขตเทศบาลตำบล ได้แก่ ศูนย์พัฒนาเด็กเล็กเทศบาลตำบลโนนหัน (อ.ชุมแพ จ.ขอนแก่น), ศูนย์พัฒนาเด็กเล็กเทศบาลตำบลคอนสาร (อ.คอนสาร จ.ชัยภูมิ) และศูนย์พัฒนาเด็กเล็กเทศบาลตำบลโพธิ์ศรี (อ.เมือง จ.มหาสารคาม) โดยมีผู้ให้ข้อมูลจากแต่ละศูนย์เป็นผู้อำนวยการกองการศึกษาและหัวหน้าศูนย์พัฒนาเด็กเล็ก

1.2) ผู้ทรงคุณวุฒิ ประกอบด้วยผู้เชี่ยวชาญจำนวน 5 คน ซึ่งมีประสบการณ์ด้านการบริหารการศึกษาในระดับปฐมวัย โดยได้รับการคัดเลือกแบบเจาะจงตามคุณสมบัติด้านวุฒิการศึกษาและตำแหน่งที่เกี่ยวข้องในด้านการพัฒนาการศึกษา

เครื่องมือเก็บรวบรวมข้อมูล

เครื่องมือในการเก็บรวบรวมข้อมูล คือ แบบสัมภาษณ์เชิงลึกแบบมีโครงสร้างเพื่อศึกษาแนวทางปฏิบัติที่ดีเยี่ยม (Best Practices) ของศูนย์พัฒนาเด็กเล็ก ตามกรอบการวิเคราะห์ที่สร้างขึ้นจากการศึกษาเอกสารและงานวิจัยที่เกี่ยวข้อง และแบบประเมินเพื่อให้ผู้ทรงคุณวุฒิใช้ตรวจสอบและประเมินร่างแนวทางการพัฒนาการบริหารงานวิชาการ

การเก็บรวบรวมข้อมูล

การเก็บรวบรวมข้อมูล ผู้วิจัยสัมภาษณ์เชิงลึกผู้บริหารและหัวหน้าศูนย์พัฒนาเด็กเล็กจาก 3 แห่งในเขตเทศบาลตำบล เพื่อศึกษาแนวทางการบริหารงานที่มีประสิทธิภาพ โดยใช้แบบสัมภาษณ์ที่มีโครงสร้างและเน้นการปฏิบัติที่ดีเยี่ยม (Best Practices) ข้อมูลที่ได้ถูกนำมาจัดทำเป็นร่างแนวทางการบริหารงานวิชาการสำหรับศูนย์พัฒนาเด็กเล็ก จากนั้น ผู้วิจัยได้นำเสนอร่างแนวทางดังกล่าวให้ผู้ทรงคุณวุฒิจำนวน 5 คนตรวจสอบและประเมินความเหมาะสม โดยคัดเลือกผู้ทรงคุณวุฒิตามคุณสมบัติด้านการศึกษาและประสบการณ์ด้านการบริหารการศึกษา ผู้ทรงคุณวุฒิให้ข้อเสนอแนะเพื่อปรับปรุงร่างแนวทางการบริหารงานวิชาการนี้ ซึ่งผู้วิจัยได้นำไปแก้ไขเพิ่มเติมก่อนจัดทำฉบับสมบูรณ์ ขั้นสุดท้าย แนวทางที่สมบูรณ์นี้ถูกจัดพิมพ์เพื่อเผยแพร่และนำไปใช้เป็นแนวทางการพัฒนาศูนย์พัฒนาเด็กเล็กในเขตเทศบาลตำบล

การวิเคราะห์ข้อมูล

การวิเคราะห์ข้อมูล ผู้วิจัยตรวจสอบความครบถ้วนและความสมบูรณ์ของข้อมูล que เก็บรวบรวมมา ผู้วิจัยใช้การวิเคราะห์ข้อมูลเชิงสถิติ โดยเฉพาะการหาค่าเฉลี่ย (Mean) และค่าส่วนเบี่ยงเบนมาตรฐาน (Standard Deviation) เพื่อนำเสนอผลสรุปเกี่ยวกับ

สภาพปัจจุบันและแนวทางพัฒนางานวิชาการสำหรับศูนย์พัฒนาเด็กเล็ก ข้อมูลที่ได้ถูกนำมาวิเคราะห์และจัดทำเป็นรายงานในรูปแบบตารางสถิติ รวมถึงสรุปข้อเสนอแนะเพิ่มเติมเพื่อการพัฒนาในอนาคต ทั้งนี้เพื่อให้ผลการวิจัยมีความชัดเจนและเป็นประโยชน์ต่อการพัฒนาศูนย์พัฒนาเด็กเล็ก

ผลการวิจัย

1. สภาพปัจจุบัน สภาพที่พึงประสงค์ และความต้องการจำเป็นของการบริหารวิชาการสำหรับศูนย์พัฒนาเด็กเล็ก สังกัดเทศบาลตำบล ในจังหวัดขอนแก่น แสดงได้ดังตารางที่ 1 ดังนี้

ตารางที่ 1 ค่าเฉลี่ย ส่วนเบี่ยงเบนมาตรฐานของ สภาพปัจจุบัน สภาพที่พึงประสงค์ และความต้องการจำเป็นของการบริหารวิชาการสำหรับศูนย์พัฒนาเด็กเล็ก สังกัดเทศบาลตำบล ในจังหวัดขอนแก่น

การบริหารงานวิชาการฯ	สภาพปัจจุบัน			สภาพที่พึงประสงค์			PNI _{modified}
	\bar{X}	S.D.	ระดับ	\bar{X}	S.D.	ระดับ	
1. ด้านการพัฒนาหลักสูตร	3.46	0.66	ปานกลาง	4.58	0.53	มากที่สุด	0.32
2. ด้านการจัดประสบการณ์เรียนรู้	3.39	0.76	ปานกลาง	4.75	0.49	มากที่สุด	0.40
3. ด้านการวิจัยเพื่อพัฒนาคุณภาพการศึกษา	3.65	0.58	มาก	4.60	0.49	มากที่สุด	0.26
4. ด้านการนิเทศการศึกษา	3.51	0.61	มาก	4.59	0.49	มากที่สุด	0.31
5. ด้านการวัดผลและประเมินผล	3.47	0.66	ปานกลาง	4.79	0.49	มากที่สุด	0.38
โดยรวม	3.50	0.65	ปานกลาง	4.64	0.50	มากที่สุด	0.33

จากตารางที่ 1 พบว่า สภาพปัจจุบันแนวทางการบริหารงานวิชาการสำหรับศูนย์พัฒนาเด็กเล็กในจังหวัดขอนแก่น พบว่า โดยรวมมีความคิดเห็นอยู่ในระดับปานกลาง โดยด้านที่มีระดับความคิดเห็นสูงสุด ได้แก่ การวิจัยเพื่อพัฒนาคุณภาพการศึกษาและการนิเทศการศึกษา ส่วนด้านการวัดผลและประเมินผล การพัฒนาหลักสูตร และการจัดประสบการณ์

เรียนรู้ อยู่ในระดับปานกลาง สำหรับสภาพที่พึงประสงค์โดยรวมอยู่ในระดับความคิดเห็นมากที่สุด โดยเรียงลำดับความสำคัญจากการวัดผลและประเมินผล การจัดประสบการณ์เรียนรู้ การวิจัยเพื่อพัฒนาคุณภาพการศึกษา การนิเทศการศึกษา และการพัฒนาหลักสูตร ค่าดัชนีความต้องการจำเป็น (PNIModified) โดยรวมเท่ากับ 0.33 โดยเรียงลำดับจากการจัดประสบการณ์เรียนรู้ เท่ากับ 0.40 การวัดผลและประเมินผล เท่ากับ 0.38 การพัฒนาหลักสูตร เท่ากับ 0.32 การนิเทศการศึกษา เท่ากับ 0.31 และการวิจัยเพื่อพัฒนาคุณภาพการศึกษา เท่ากับ 0.26 ตามลำดับ

2. แนวทางการบริหารวิชาการสำหรับศูนย์พัฒนาเด็กเล็ก สังกัดเทศบาลตำบล ในจังหวัดขอนแก่น มีรายละเอียด ดังนี้

1. ด้านการพัฒนาหลักสูตร จำนวน 6 แนวทาง มีแนวทางดำเนินการ ดังนี้
 1) ศูนย์พัฒนาเด็กเล็กมีการศึกษาวิเคราะห์เอกสารแนวทางการจัดทำหลักสูตรของศูนย์พัฒนาเด็กเล็กในสังกัดองค์กรปกครองส่วนท้องถิ่น 2) ศูนย์พัฒนาเด็กเล็กมีการออกแบบหลักสูตรให้สอดคล้องกับบริบทของท้องถิ่น 3) ศูนย์พัฒนาเด็กเล็กมีการตรวจสอบคุณภาพของหลักสูตร 4) ศูนย์พัฒนาเด็กเล็กมีการนำหลักสูตรไปใช้กับศูนย์พัฒนาเด็กเล็ก 5) ศูนย์พัฒนาเด็กเล็กมีการติดตามการใช้หลักสูตร และ 6) ศูนย์พัฒนาเด็กเล็กมีการประเมินผลการใช้หลักสูตร

2. ด้านการจัดประสบการณ์เรียนรู้ จำนวน 5 แนวทาง มีแนวทางดำเนินการ ดังนี้
 1) ศูนย์พัฒนาเด็กเล็กมีการจัดทำแผนจัดประสบการณ์เรียนรู้ 2) ศูนย์พัฒนาเด็กเล็กมีการจัดตารางกิจกรรมพัฒนาการเรียนรู้ครบ 5ด้านในทุกวัน 3) ศูนย์พัฒนาเด็กเล็กมีการจัดสภาพแวดล้อมและแหล่งเรียนรู้ที่เอื้อต่อการพัฒนาการของเด็กเล็ก 4) ศูนย์พัฒนาเด็กเล็กมีการจัดทำข้อมูลสารสนเทศด้านพัฒนาการของเด็กเป็นรายบุคคล และ 5) ศูนย์พัฒนาเด็กเล็กมีการประเมินผลพัฒนาการของเด็ก

3. ด้านการวิจัยเพื่อคุณภาพการศึกษา จำนวน 2 แนวทาง มีแนวทางดำเนินการ ดังนี้
 1) ศูนย์พัฒนาเด็กเล็กมีการส่งเสริมให้ครูและผู้ดูแลเด็กมีองค์ความรู้เกี่ยวกับการวิจัยในชั้นเรียน และ 2) ศูนย์พัฒนาเด็กเล็ก มีการวิเคราะห์ปัญหาด้านพัฒนาการของเด็กเล็ก

4. ด้านการนิเทศการศึกษา จำนวน 5 แนวทาง มีแนวทางดำเนินการ ดังนี้
 1) ศูนย์พัฒนาเด็กเล็กมีการส่งเสริมความเข้าใจในการนิเทศการศึกษา 2) ศูนย์พัฒนาเด็กเล็กมีการวางแผนการนิเทศการศึกษา 3) ศูนย์พัฒนาเด็กเล็กมีการดำเนินการนิเทศการศึกษา

ตามแผนที่กำหนด 4) ศูนย์พัฒนาเด็กเล็กมีการประเมินผลการนิเทศการศึกษา และ 5) ศูนย์พัฒนาเด็กเล็กมีการรายงานผลการนิเทศการศึกษาให้ผู้บังคับบัญชาทราบ

5. ด้านการวัดและประเมินผล จำนวน 4 แนวทาง มีแนวทางดำเนินการ ดังนี้

- 1) ศูนย์พัฒนาเด็กเล็ก มีการศึกษาระเบียบ เกณฑ์การประเมินพัฒนาการของเด็กปฐมวัย และ
- 2) ศูนย์พัฒนาเด็กเล็ก มีการสร้างเครื่องในการวัดและประเมินผลที่มีความหลากหลายเหมาะสมกับช่วงวัยของเด็กเล็ก
- 3) ศูนย์พัฒนาเด็กเล็กมีการนำเครื่องมือมาใช้ในการวัดและประเมินผลพัฒนาการของเด็กเล็ก และ
- 4) ศูนย์พัฒนาเด็กเล็ก มีการจัดเก็บข้อมูลการวัดและประเมินผลพัฒนาการของเด็กเล็กเป็นรายบุคคล

ตารางที่ 2 การประเมินความเหมาะสมและความเป็นไปได้แนวทางการบริหารงานวิชาการ สำหรับศูนย์พัฒนาเด็กเล็ก สังกัดเทศบาลตำบลในจังหวัดขอนแก่น โดยรวม

แนวทางการบริหารงานวิชาการสำหรับ ศูนย์พัฒนาเด็กเล็ก	แปลผล					
	ความเหมาะสม			ความเป็นไปได้		
	\bar{X}	S.D.	ระดับ	\bar{X}	S.D.	ระดับ
1. ด้านการพัฒนาหลักสูตร	4.81	0.18	มากที่สุด	4.84	0.15	มากที่สุด
2. ด้านการจัดประสบการณ์เรียนรู้	4.82	0.14	มากที่สุด	4.83	0.15	มากที่สุด
3. ด้านการวิจัยเพื่อพัฒนาคุณภาพ การศึกษา	4.84	0.13	มากที่สุด	4.76	0.21	มากที่สุด
4. ด้านการนิเทศการศึกษา	4.80	0.18	มากที่สุด	4.82	0.15	มากที่สุด
5. ด้านวัดและประเมินผล	4.85	0.11	มากที่สุด	4.73	0.26	มากที่สุด
โดยรวม	4.82	0.15	มากที่สุด	4.79	0.18	มากที่สุด

จากตารางที่ 2 พบว่า ผลการประเมินความเหมาะสมของแนวทางการพัฒนา การบริหารงานวิชาการสำหรับศูนย์พัฒนาเด็กเล็กในจังหวัดขอนแก่น โดยรวมพบว่าอยู่ในระดับ มากที่สุด โดยเรียงลำดับความเหมาะสมจากมากไปน้อย ได้แก่ 1) การวัดและประเมินผล 2) การวิจัยเพื่อพัฒนาคุณภาพการศึกษา 3) การจัดประสบการณ์เรียนรู้ 4) การพัฒนาหลักสูตร และ 5) การนิเทศการศึกษา ส่วนความเป็นไปได้ของแนวทางโดยรวมอยู่ในระดับมากที่สุด เช่นกัน โดยเรียงลำดับจากมากไปน้อย ได้แก่ 1) การพัฒนาหลักสูตร 2) การจัดประสบการณ์

เรียนรู้ 3) การนิเทศการศึกษา 4) การวิจัยเพื่อพัฒนาคุณภาพการศึกษา และ 5) การวัดและประเมินผล

อภิปรายผล

1. สภาพปัจจุบันของการบริหารงานวิชาการในศูนย์พัฒนาเด็กเล็กเทศบาลตำบลในจังหวัดขอนแก่นโดยรวมอยู่ในระดับปานกลาง ด้านที่มีค่าเฉลี่ยสูงสุดคือ การวิจัยเพื่อพัฒนาคุณภาพการศึกษา และการนิเทศการศึกษา ซึ่งสะท้อนให้เห็นถึงการสนับสนุนและการส่งเสริมจากผู้บริหารและครูในเรื่องการวิจัยและการนิเทศอย่างต่อเนื่อง สอดคล้องกับหลักการของการพัฒนาองค์กรแบบบูรณาการ (Integrated Organizational Development) ที่ชี้ให้เห็นถึงความสำคัญของการสร้างความพร้อมในด้านการพัฒนาอย่างยั่งยืน เพื่อให้สามารถปรับปรุงและเสริมสร้างประสิทธิภาพในการดำเนินงานของศูนย์พัฒนาเด็กเล็ก (Katzenbach & Smith, 2003) งานวิจัยนี้ยังสอดคล้องกับผลการศึกษาของลภัสดา นราพงษ์ (2562) ซึ่งพบว่า การบริหารศูนย์พัฒนาเด็กเล็กในองค์กรปกครองส่วนท้องถิ่นจังหวัดชัยภูมิก็มีลักษณะในทิศทางเดียวกัน คืออยู่ในระดับปานกลางในภาพรวม สำหรับสภาพที่พึงประสงค์ของการบริหารงานวิชาการ พบว่าโดยรวมอยู่ในระดับมากที่สุด ด้านการวัดผลและประเมินผลเป็นด้านที่มีค่าเฉลี่ยสูงสุด ซึ่งสอดคล้องกับแนวคิดการวัดผลตามมาตรฐานประเมินผลคุณภาพ (Standardized Quality Assessment) ที่เน้นการวัดผลการเรียนการสอนเพื่อพัฒนาการศึกษาอย่างต่อเนื่อง (Scriven, 1991) นอกจากนี้ งานวิจัยของ Kirby และ DiPaola (2011) ที่ศึกษาเรื่องการพัฒนาการบริหารงานวิชาการในโรงเรียนประถมศึกษาในรัฐเวอร์จิเนีย ประเทศสหรัฐอเมริกา พบว่าการมีส่วนร่วมของชุมชนและผู้เกี่ยวข้องในการบริหารงานวิชาการช่วยให้ผลสัมฤทธิ์ของนักเรียนดีขึ้น ในด้านความต้องการจำเป็น พบว่าการจัดประสบการณ์เรียนรู้ การวัดผลและประเมินผล และการพัฒนาหลักสูตรมีความต้องการพัฒนาสูงสุด เนื่องจากการตอบแบบสอบถามแสดงให้เห็นว่าทั้งสามด้านนี้ยังจำเป็นต้องมีการปรับปรุงให้ทันต่อเหตุการณ์ปัจจุบันและสอดคล้องกับบริบทของท้องถิ่น ผลวิจัยนี้ยังสอดคล้องกับงานวิจัยของ Mbatha (2004) ที่ศึกษาภาวะผู้นำทางวิชาการของผู้บริหารและผลกระทบต่อผลการเรียนของนักเรียนในแอฟริกาใต้ ซึ่งชี้ว่าการพัฒนาภาวะผู้นำทางวิชาการมีส่วนช่วยให้ผลสัมฤทธิ์ทางการเรียนสูงขึ้น

2. แนวทางการบริหารงานวิชาการสำหรับศูนย์พัฒนาเด็กเล็ก สังกัดเทศบาลตำบล ในจังหวัดขอนแก่น แบ่งออกเป็น 5 ด้าน รวม 20 แนวทาง ประกอบด้วย (1) ด้านการพัฒนาหลักสูตร 6 แนวทาง (2) ด้านการจัดประสบการณ์เรียนรู้ 5 แนวทาง (3) ด้านการวิจัย เพื่อพัฒนาคุณภาพการศึกษา 5 แนวทาง (4) ด้านการนิเทศการศึกษา 2 แนวทาง และ (5) ด้านการวัดและประเมินผล 2 แนวทาง ผลการประเมินความเหมาะสม และความเป็นไปได้ของแนวทางนี้ พบว่า โดยรวมอยู่ในระดับมากที่สุด ทั้งนี้อาจเป็นเพราะ การพัฒนาแนวทางดังกล่าวสอดคล้องกับความต้องการจริงในพื้นที่ โดยมีการสัมภาษณ์ ศูนย์พัฒนาเด็กเล็กที่มีผลการพัฒนางานวิชาการที่ประสบความสำเร็จเป็นแบบอย่าง ทำให้แนวทางนี้มีความชัดเจนในการปฏิบัติและการนำไปใช้ได้จริง สาเหตุสำคัญที่ทำให้ แนวทางการบริหารงานวิชาการมีความเหมาะสมและเป็นไปได้ในระดับสูง คือ การออกแบบ ที่ครอบคลุมและละเอียดรอบคอบในทุกองค์ประกอบ ตามหลักการของ Deming's PDCA cycle ที่ช่วยให้การพัฒนาเป็นระบบและต่อเนื่อง พร้อมทั้งสอดคล้องกับแนวคิดของการพัฒนา วิชาการโดยอิงการปฏิบัติจริง ซึ่งสอดคล้องกับงานวิจัยของพนม วิไลหล้า (2560) ที่ชี้ให้เห็นถึง ความสำคัญของการมีส่วนร่วมจากทุกภาคส่วนในการพัฒนาหลักสูตรและการวางแผน การประเมินผลที่ครบวงจร ผลการวิจัยในครั้งนี้ยังเป็นไปในทิศทางเดียวกันกับการศึกษาของล ภัตสดา นราพงษ์ (2562) ซึ่งพบว่า แนวทางการพัฒนาศูนย์พัฒนาเด็กเล็กขององค์กรปกครอง ส่วนท้องถิ่นต้องมุ่งเน้นให้เด็กได้เรียนรู้ผ่านประสบการณ์ตรง โดยมีการสนับสนุนการพัฒนา ครบถ้วนทั้งด้านกายภาพ อารมณ์-จิตใจ สังคม และสติปัญญา แนวทางดังกล่าวได้รับการยืนยัน จากผลการประเมินที่ระดับมากที่สุด ซึ่งสะท้อนถึงความเหมาะสมและการนำไปใช้ได้จริง นอกจากนี้ ผลการพัฒนาที่ยังสอดคล้องกับงานวิจัยของธนศพล อินทร์จันทร์ (2563) ที่ได้ศึกษา การจัดการศึกษาระดับปฐมวัยและชี้ว่า การพัฒนาศูนย์เด็กเล็กตามมาตรฐานแห่งชาติควรมีการ จัดงบประมาณและอัตราค่าจ้างอย่างเหมาะสม พร้อมทั้งจัดหาสื่อและอุปกรณ์การเรียน ที่เพียงพอ ซึ่งส่งผลให้คุณภาพการเรียนรู้ของเด็กเพิ่มขึ้น ประเด็นที่สอดคล้องกับงานวิจัย ของธนกฤต หัตถ์รัตน (2564) คือ แนวทางการพัฒนารูปแบบการบริหารงานวิชาการในศูนย์ พัฒนาเด็กเล็กที่มีความเหมาะสม ความเป็นไปได้ และเป็นประโยชน์ในระดับสูงสุด ซึ่งสะท้อน ให้เห็นถึงการออกแบบระบบบริหารที่ยึดหลักการของ PDCA ทำให้การบริหารจัดการงาน วิชาการสามารถดำเนินไปได้อย่างมีประสิทธิภาพและง่ายต่อการปฏิบัติ

องค์ความรู้ใหม่

การวิจัย เรื่อง แนวทางการบริหารงานวิชาการในศูนย์พัฒนาเด็กเล็ก สังกัดเทศบาล ตำบลในจังหวัดขอนแก่น ซึ่งชี้ให้เห็นถึงความสำคัญของการบริหารงานที่ครอบคลุมทุกมิติ ได้แก่ การพัฒนาหลักสูตร การจัดประสบการณ์เรียนรู้ การวิจัยเพื่อพัฒนาคุณภาพ การนิเทศการศึกษา และการวัดผลและประเมินผล ทั้งนี้สภาพปัจจุบันของการบริหารงาน วิชาการยังอยู่ในระดับปานกลาง โดยเฉพาะด้านการจัดประสบการณ์เรียนรู้และการวัดผลที่ยัง ต้องปรับปรุงอย่างเร่งด่วน แนวทางการพัฒนาที่นำเสนอในงานวิจัยนี้ได้รับการออกแบบให้ สอดคล้องกับบริบทท้องถิ่นและความต้องการของชุมชน พร้อมทั้งเน้นการมีส่วนร่วม ของทุกภาคส่วน เช่น ผู้บริหาร ครู และประชาชนในพื้นที่

นอกจากนี้ การนำกระบวนการ PDCA มาใช้ช่วยเพิ่มความต่อเนื่องและความยั่งยืน ในระบบการบริหาร ผลการประเมินแนวทางที่เสนอพบว่ามีเหมาะสมและเป็นไป ได้ในระดับสูง งานวิจัยยังชี้ให้เห็นถึงความสำคัญของการพัฒนาทรัพยากรบุคคล และการจัดหาเครื่องมือที่เหมาะสมเพื่อเสริมสร้างประสิทธิภาพการเรียนการสอน องค์ความรู้ที่ได้จากการศึกษานี้เป็นแนวทางสำคัญในการพัฒนาศูนย์พัฒนาเด็กเล็ก ให้มีมาตรฐานและคุณภาพสอดคล้องกับเป้าหมายการศึกษาในระดับชาติอย่างยั่งยืน

สรุป/ข้อเสนอแนะ

การวิจัยครั้งนี้สรุปได้ว่า 1) สภาพปัจจุบันการบริหารงานวิชาการของศูนย์พัฒนาเด็กเล็ก โดยรวมอยู่ในระดับปานกลาง โดยด้านที่มีค่าเฉลี่ยสูงสุดคือ ด้านการวิจัยเพื่อพัฒนาคุณภาพ การศึกษา ส่วนสภาพที่พึงประสงค์อยู่ในระดับมากที่สุด โดยด้านที่มีค่าเฉลี่ยสูงสุด คือ ด้านการวัดผลและประเมินผล ความต้องการจำเป็นเรียงลำดับจากมากไปหาน้อย ได้แก่ การจัดประสบการณ์เรียนรู้ การวัดผลและประเมินผล การพัฒนาหลักสูตร การนิเทศการศึกษา และการวิจัยเพื่อพัฒนาคุณภาพการศึกษา 2) แนวทางการพัฒนาการบริหารงานวิชาการ ประกอบด้วย 5 ด้าน 26 แนวทาง ผลการประเมินความเหมาะสมและความเป็นไปได้ของ แนวทางพบว่า โดยรวมมีความเหมาะสมในระดับมากที่สุด และมีความเป็นไปได้ในระดับมาก ที่สุด ส่วนข้อเสนอแนะในการวิจัย ประกอบด้วย 1. ข้อเสนอแนะในการนำผลการวิจัยไปใช้ ประกอบด้วย 1.1 ผู้บริหาร ครู และคณะกรรมการบริหารศูนย์พัฒนาเด็กเล็ก ควรให้ความสำคัญในการจัดประสบการณ์เรียนรู้ให้เหมาะสมกับพัฒนาการของเด็กแต่ละช่วง

วัย เนื่องจากการเรียนรู้ในแต่ละช่วงวัยมีผลต่อการพัฒนาทักษะและความรู้ของเด็ก

1.2 ผู้บริหาร ครู และคณะกรรมการบริหารศูนย์พัฒนาเด็กเล็ก ควรศึกษาและปรับใช้แนวทางการพัฒนาหลักสูตรตามข้อเสนอแนะจากกรมปกครองส่วนท้องถิ่น ให้สอดคล้องกับบริบทเฉพาะของศูนย์พัฒนาเด็กเล็ก

1.3 ควรให้ผู้บริหารและคณะครูศึกษาแนวทางการวัดผลและประเมินผลที่เหมาะสมและหลากหลาย เพื่อสะท้อนพัฒนาการที่แท้จริงของเด็ก

2. ข้อเสนอแนะในการวิจัยครั้งต่อไป จากประเด็นที่ค้นพบจากการวิจัยที่สำคัญ ทำให้เห็นถึงผลที่เกิดขึ้นจากการพัฒนาการบริหารงานวิชาการในศูนย์พัฒนาเด็กเล็ก พบว่าความเหมาะสมของแนวทางการพัฒนาอยู่ในระดับสูงสุด จึงควรมีการศึกษาปัจจัยที่อาจส่งผลกระทบต่อการพัฒนาวิชาการนี้ให้ละเอียดมากขึ้น โดยเฉพาะปัจจัยทางทรัพยากรมนุษย์ และสิ่งแวดล้อม ทั้งนี้ ควรมีการศึกษาความสัมพันธ์ของปัจจัยต่าง ๆ ที่เกี่ยวข้องกับพัฒนาการบริหารงานวิชาการของศูนย์พัฒนาเด็กเล็ก เพื่อค้นหาวิธีการบริหารจัดการที่ยั่งยืนและมีประสิทธิภาพสูงสุด

เอกสารอ้างอิง

- กระทรวงมหาดไทย. (2547). คู่มือศูนย์พัฒนาเด็กเล็กสังกัดองค์กร ปกครองส่วนท้องถิ่น. กรุงเทพมหานคร: สำนักประสานงาน และพัฒนาการจัดการศึกษาท้องถิ่น
- กระทรวงมหาดไทย. (2566). แผนพัฒนาการศึกษาท้องถิ่น (พ.ศ. 2566 - 2570). กรุงเทพมหานคร: กรมส่งเสริมการปกครองท้องถิ่น.
- กระทรวงศึกษาธิการ. (2545). พระราชบัญญัติการศึกษาแห่งชาติ พุทธศักราช 2542 และแก้ไขเพิ่มเติม (ฉบับที่ 2) พุทธศักราช 2545. กรุงเทพมหานคร: สำนักงานปลัดกระทรวงศึกษาธิการ.
- กระทรวงศึกษาธิการ. (2553). พระราชบัญญัติการศึกษาแห่งชาติ พ.ศ. 2542และที่แก้ไขเพิ่มเติม (ฉบับที่ 2) พ.ศ. 2545และ (ฉบับที่ 3) พ.ศ. 2553. กรุงเทพมหานคร: โรงพิมพ์องค์การรับส่งสินค้าและพัสดุภัณฑ์.
- ธนภุต หัตถ์รัตน์ (2564). รูปแบบการบริหารงานวิชาการของศูนย์พัฒนาเด็กเล็ก สังกัดองค์กรปกครองส่วนท้องถิ่น. วารสารสังคมศาสตร์และมานุษยวิทยาเชิงพุทธ, 6(2), 34– 49.

- ชเนศพล อินทร์จันทร์ (2563). แนวทางพัฒนาการจัดการศึกษาระดับปฐมวัยของศูนย์พัฒนาเด็กเล็กสังกัดองค์กรปกครองส่วนท้องถิ่นตามมาตราฐานสถานพัฒนาเด็กปฐมวัยแห่งชาติ พ.ศ. 2562. วารสาร มจร สังคมศาสตร์ปริทรรศน์, 9(4), 127-136.
- พนม วิสัยหล้า. (2560). สภาพปัญหาและแนวทางการพัฒนาการบริหารงานวิชาการของโรงเรียนใน สังกัดสำนักงานเขตพื้นที่การศึกษามัธยมศึกษา เขต 27. (การศึกษา महाบัณฑิต), มหาวิทยาลัยมหาสารคาม, มหาสารคาม.
- ลภัสตดา นราพงษ์ (2562). แนวทางการพัฒนาศูนย์พัฒนาเด็กเล็กขององค์กรปกครองส่วนท้องถิ่นจังหวัดชัยภูมิ . วารสารมนุษยศาสตร์และสังคมศาสตร์ (สทมส), 25(2), 184-196.
- ศูนย์พัฒนาเด็กเล็กขององค์กรปกครองส่วนท้องถิ่นถือเป็นสถานศึกษา ตามมาตรา 4 ของพระราชบัญญัติ การศึกษาแห่งชาติ พ.ศ. 2542 และแก้ไขเพิ่มเติม (ฉบับที่ 3) สำนักงานเลขาธิการวุฒิสภา ปฏิบัติหน้าที่สำนักงานเลขาธิการสภานิติบัญญัติแห่งชาติ. (2560). รัฐธรรมนูญแห่งราชอาณาจักรไทย พุทธศักราช 2560. กรุงเทพมหานคร: สำนักงานเลขาธิการวุฒิสภา.
- สำนักงานเลขาธิการสภาการศึกษา.(2560). แผนการศึกษาแห่งชาติ พ.ศ.2560 - 2579. กรุงเทพมหานคร: พริกหวานกราฟฟิค.
- สุทธินันท์ พรหมสุทธิ, ศิริประภา พฤทธิกุล, และเชวง ช้อนบุญ. (2566). สภาพและปัญหาสมรรถนะการจัดการเรียนรู้ของครูปฐมวัยในศูนย์พัฒนาเด็กเล็ก สังกัดองค์กรปกครองส่วนท้องถิ่น อำเภอเมือง จังหวัดชลบุรี. *Interdisciplinary Academic and Research Journal*, 3(6), 861-878.
- สุนันท์ สีพาย, สุภีร์ สีพาย, และสุชาติ ทองมา. (2566). การพัฒนาผู้ดูแลเด็กในการจัดประสบการณ์เพื่อพัฒนาเชาว์ปัญญา (IQ) เด็กปฐมวัยในศูนย์พัฒนาเด็กเล็ก องค์กรบริหารการปกครองส่วนท้องถิ่น จังหวัดชัยภูมิ. *Interdisciplinary Academic and Research Journal*, 3(5), 781-798.
- Katzenbach, J. R., & Smith, D. K. (2003). The discipline of teams. *Harvard business review*, 83(7), 162.
- Kirby, M. M., & DiPaola, M. F. (2011). Academic optimism and community engagement in urban schools. *Journal of Educational Administration*.

Krejcie, R.V. and Morgan, D.W. (April 1970). "Determining Sample Size for Research Activities," *Journal Education and Psychology Measurement*. 3 (30) : 607 -610.

Mbatha, M. V. (2004). The principal's instructional leadership role as a factor influencing academic performance: a case study (Doctoral dissertation, University of South Africa).

Scriven, M. (1991). *Evaluation thesaurus*. Sage Publications.

การพัฒนารูปแบบสถานศึกษาสู่องค์กรแห่งนวัตกรรม สำหรับสถานศึกษาขั้นพื้นฐานในศตวรรษที่ 21*

THE DEVELOPING AN EDUCATIONAL INSTITUTION MODEL INTO AN INNOVATIVE ORGANIZATION FOR BASIC EDUCATION INSTITUTIONS IN THE 21ST CENTURY

ชนะวิน แสงทามาตย์¹, เกศริน มนูญผล² และ สรัญญา แสงอัมพร³

Chanawin Sangthamat¹, Kesarin Manoonpol² and Sranya Saengamporn³

¹⁻³มหาวิทยาลัยมหามกุฏราชวิทยาลัย วิทยาเขตศรีธรรมราช

¹⁻³Mahamakut Buddhist University Srithammasokkaraj Campus, Thailand

Corresponding Author's Email: chanawin2512@gmail.com

บทคัดย่อ

การวิจัยครั้งนี้มีวัตถุประสงค์ดังนี้ 1) เพื่อศึกษาสภาพและปัญหาของการพัฒนาสถานศึกษาสู่องค์กรแห่งนวัตกรรมสำหรับสถานศึกษาขั้นพื้นฐานในศตวรรษที่ 21 2) เพื่อร่างและพัฒนารูปแบบการพัฒนาสถานศึกษาสู่องค์กรแห่งนวัตกรรมสำหรับสถานศึกษาขั้นพื้นฐาน ในศตวรรษที่ 21 และ 3) เพื่อประเมินรูปแบบการพัฒนาสถานศึกษาสู่องค์กรแห่งนวัตกรรมสำหรับสถานศึกษาขั้นพื้นฐาน ในศตวรรษที่ 21 โดยใช้วิธีการวิจัยแบบผสมผสาน (Mixed Methods Research) กลุ่มตัวอย่างที่ใช้ในการวิจัย คือ ผู้บริหารสถานศึกษาขั้นพื้นฐาน และครูโรงเรียนละ 1 คน สังกัดสำนักงานเขตพื้นที่การศึกษาประถมศึกษาของจังหวัดนครศรีธรรมราช จำนวน 4 เขตพื้นที่ จำนวน 310 คน เครื่องมือที่ใช้ในการวิจัยประกอบด้วย แบบสอบถาม มีความเชื่อมั่นเท่ากับ .887 และแบบประเมิน สถิติที่ใช้ในการวิเคราะห์ข้อมูล ได้แก่ ค่าความถี่ ค่าร้อยละ ค่าเฉลี่ย ส่วนเบี่ยงเบนมาตรฐาน

ผลการวิจัยพบว่า 1. ผลการศึกษาสภาพและปัญหาของการพัฒนาสถานศึกษาสู่องค์กรแห่งนวัตกรรมสำหรับสถานศึกษาขั้นพื้นฐานในศตวรรษที่ 21 พบว่าสภาพการดำเนินการหรือการปฏิบัติ โดยรวมอยู่ในระดับปานกลาง และผลการศึกษาปัญหาของการพัฒนาสถานศึกษาสู่องค์กร

* Received 3 November 2024; Revised 20 November 2024; Accepted 23 December 2024

แห่งนวัตกรรมสำหรับสถานศึกษาขั้นพื้นฐานในศตวรรษที่ 21 ทั้ง 10 ด้าน เรียงจากลำดับที่มีการดำเนินการน้อยหรือมีปัญหามากที่สุด ได้แก่ 1) ด้านการสื่อสาร 2) ด้านการมีส่วนร่วมในนวัตกรรม 3) ด้านการฝึกอบรมและพัฒนาบุคลากร 4) ด้านวิสัยทัศน์ร่วม 5) ด้านสถานศึกษาแห่งการเรียนรู้ 6) ด้านบรรยากาศสร้างสรรค์ 7) ด้านบุคคลสำคัญ 8) ด้านปัจจัยภายนอก 9) ด้านโครงสร้างองค์กร และ 10) ด้านทีมงานที่มีประสิทธิภาพ 2. ผลการร่างและพัฒนารูปแบบการพัฒนาสถานศึกษาสู่องค์กรแห่งนวัตกรรมสำหรับสถานศึกษาขั้นพื้นฐาน ในศตวรรษที่ 21 โดยประเมินและรับรองจากผู้เชี่ยวชาญและผู้ทรงคุณวุฒิ ประเด็นด้านความถูกต้องและด้านความเหมาะสม มีค่าเฉลี่ยอยู่ในระดับมากที่สุด และ 3. ผลการประเมินรูปแบบการพัฒนาสถานศึกษาสู่องค์กรแห่งนวัตกรรมสำหรับสถานศึกษาขั้นพื้นฐาน ในศตวรรษที่ 21 ประเด็นด้านความเป็นไปได้และความเป็นประโยชน์ มีค่าเฉลี่ยอยู่ในระดับมากที่สุด

คำสำคัญ: การพัฒนารูปแบบสถานศึกษา, องค์กรแห่งนวัตกรรม, การพัฒนารูปแบบ

Abstract

The purpose of this research was to 1) study the conditions and problems of school development for the organization of innovation for basic educational institutions in the 21st century. 2) Draft and develop the model to develop educational institutions into innovative organizations for basic educational institutions in the 21st century, and 3) assess the development of educational institutions into the organization of innovation for basic educational institutions in the 21st century. The research was mixed-methods research. The sample groups were basic school administrators and teachers of each school under the 4 Office of Nakhon Si Thammarat Primary Service Areas. A total of 310 people. By using the questionnaire as a tool for collecting data, a reliability value of .887 and a statistical assessment were used in the analysis. The data are frequencies, percentages, means, and standard deviations.

The results found that 1. The result of study of the conditions and problems of school development to the organization of innovation for basic educational institutions in the 21st century found that overall of operation or practice were moderate, and the 10 results of study of the problems of school development to the organization of innovation for basic educational institutions in the 21st century using ascending order were 1) communication, 2) participation in innovation, 3) training, and personnel development. 4) Joint Vision 5) Educational institutions 6) Creative atmosphere; 7) Individuals important; 8) external factors 9) organizational structure and 10) efficient teams. 2. Results of the drafting and development of an educational development model for innovative organizations for basic educational institutions in the 21st century are evaluated and certified by experts, and expert validity and suitability issues have the highest average level. 3. The results of the assessment of the development of educational institutions for the organization of innovation for Basically, in the 21st century, the issues of possibility and utility are averaged out in the following were the greatest degree.

Keywords: Development of educational institution models, Innovation organization, the developing an

บทนำ

องค์กรการศึกษาจะประสบความสำเร็จ และอยู่รอดท่ามกลางความเปลี่ยนแปลงของโลกอย่างรวดเร็ว ขึ้นอยู่กับการมีความคิดสร้างสรรค์ การค้นพบสิ่งใหม่ ๆ และการสร้างนวัตกรรม จากองค์กรแบบการดั้งเดิม ที่เน้นการสั่งการจากบนลงล่าง ต้องเปลี่ยนลักษณะองค์กรไปสู่การเป็นองค์กรแห่งนวัตกรรมการศึกษา ที่ต้องมีการพัฒนารูปแบบการจัดการศึกษา การบริหารงานใหม่ ๆ รวมไปถึงการสร้างนิสัยนวัตกรรมให้เกิดขึ้นกับคนในองค์กรนั่นก็คือครูบุคลากรทางการศึกษา ในสถานศึกษาที่จะต้องมีความคิดริเริ่ม สร้างสรรค์สร้างรูปแบบการทำงาน

สร้างสื่อการสอน และวิธีจัดการเรียนการสอนใหม่ ๆ อยู่เสมอเพื่อพัฒนาสถาบันการศึกษา เพราะความคิดริเริ่มสร้างสรรค์ถือเป็นจุดกำเนิดของการสร้างนวัตกรรมให้เกิดขึ้นภายในองค์กร เป็นทรัพย์สินทางปัญญา ที่ไม่อาจจับต้องได้แต่มีค่ามหาศาลมากกว่าทรัพย์สินทางกายภาพ (Adams, R. & Bessant, J., 2006)

จากกระแสการเปลี่ยนแปลงที่มุ่งเข้าสู่ยุคคนวัตกรรม สอดคล้องกับแนวคิดตาม พระราชบัญญัติการศึกษาแห่งชาติ พ.ศ. 2542 และที่แก้ไขเพิ่มเติม (ฉบับที่ 2) พ.ศ. 2545 หมวด 9 เทคโนโลยีทางการศึกษา มาตราที่ 64 ที่กำหนดว่ารัฐจะต้องส่งเสริมและสนับสนุนให้มีการผลิต และพัฒนาแบบเรียน ตำรา หนังสือทางวิชาการ สื่อสิ่งพิมพ์อื่น วัสดุอุปกรณ์ และเทคโนโลยีเพื่อการศึกษาอื่น โดยเร่งรัดพัฒนาขีดความสามารถในการผลิต จัดให้มีเงินสนับสนุน การผลิตและมีการให้แรงจูงใจแก่ผู้ผลิต และพัฒนาเทคโนโลยีเพื่อการศึกษา ทั้งนี้โดยเปิดให้มีการแข่งขันโดยเสรีอย่างเป็นธรรม และมาตรา 65 ให้มีการพัฒนาบุคลากรทั้งด้านผู้ผลิต และผู้ใช้เทคโนโลยีเพื่อการศึกษา เพื่อให้มีความรู้ ความสามารถ และทักษะในการผลิตรวมทั้งการใช้เทคโนโลยีที่เหมาะสม มีคุณภาพ และประสิทธิภาพ หากมีการดำเนินการตามแนวคิดดังกล่าวจะทำให้เกิดเป็นนวัตกรรมที่สามารถนำมาใช้กับการบริหารและการจัดการศึกษาได้ เป็นอย่างดี (สุกัญญา แซ่มซ้อย, 2555 : 53)

“องค์กรนวัตกรรม” เป็นองค์กรที่มีการจัดการด้านการเปลี่ยนแปลงอยู่ตลอดเวลา เนื่องจากการเปลี่ยนแปลงส่งผลให้องค์กรต้องมีการเคลื่อนไหว ผู้นำองค์กรจะต้องกระตุ้นให้บุคลากรมีความมุ่งมั่นในการทำงาน ซึ่งจะก่อให้เกิดความจงรักภักดีต่อองค์กร อีกทั้งการพัฒนาความสามารถของผู้บริหารและความสามารถขององค์กรให้สูงขึ้นนั้นจะเป็นการเพิ่มศักยภาพในการสร้างสรรค์นวัตกรรมและผลการดำเนินงานขององค์กร ทำให้องค์กรสามารถแข่งขันกับคู่แข่งในตลาดได้ เพราะเหตุนี้เอง องค์กรนวัตกรรมจึงมีความสำคัญอย่างมากในยุคปัจจุบัน เนื่องจากด้วยข้อจำกัดของทรัพยากรที่มีอยู่อย่างจำกัดส่งผลให้ธุรกิจต่างๆ ที่ต้องพึ่งพาทรัพยากรธรรมชาติจำเป็นต้องแสวงหานวัตกรรมใหม่ซึ่งสามารถส่งผลให้ธุรกิจอยู่รอดได้อย่างยั่งยืนองค์กรที่เป็นผู้นำทางธุรกิจส่วนใหญ่ พบว่าเกิดจากความสำเร็จอันเนื่องมาจากนวัตกรรมไม่ทางใดก็ทางหนึ่ง ยกตัวอย่างเช่น นวัตกรรมด้านผลิตภัณฑ์ นวัตกรรมด้านบริการ นวัตกรรมด้านกระบวนการ นวัตกรรมด้านการจัดการและนวัตกรรมด้านการตลาด เป็นต้น ทั้งนี้พบว่า นวัตกรรมยังมีความสัมพันธ์กับความสามารถทางนวัตกรรม ซึ่งเป็นสิ่งที่มีอิทธิพลโดยตรงต่อลูกค้าหรือผู้รับบริการเช่นกัน เห็นได้จาก การสร้างความพึงพอใจ การสร้างความแตกต่าง การ

ตอบสนองความต้องการของลูกค้ำและการลดต้นทุนในการบริหารจัดการ (ไอริน โรจน์รักษ์, 2558 : 51)

จากความสำคัญข้างต้น สภาพแวดล้อมในปัจจุบันทำให้หน่วยงานทางการศึกษาทั้งหลายต้องเปลี่ยนแปลงแนวความคิดการปฏิบัติงานมุ่งสู่ความเป็นเลิศทั่วทั้งองค์กร รวมถึงสถานศึกษายังพัฒนาสถานศึกษาไม่ครบตามองค์ประกอบองค์กรแห่งนวัตกรรมประกอบกับมีสภาพพัฒนาสถานศึกษาสู่องค์กรแห่งนวัตกรรมอยู่ในระดับน้อยยังไม่มีรูปแบบการพัฒนาสถานศึกษาสู่องค์กรแห่งนวัตกรรมอย่างชัดเจน จึงทำให้ผู้วิจัยสนใจศึกษาศึกษาความเป็นองค์กรแห่งนวัตกรรมสำหรับสถานศึกษาชั้นพื้นฐานในศตวรรษที่ 21 เพื่อให้ผู้บริหารสถานศึกษา ครูและบุคลากรในสถานศึกษาได้เห็นความสำคัญของการพัฒนานวัตกรรมทั้งนวัตกรรมทางด้านการบริหารสถานศึกษาและนวัตกรรมด้านการจัดการเรียนการสอนเพื่อพัฒนาคุณภาพผู้เรียนให้มีคุณภาพสูงสุด มุ่งเน้นการเป็นองค์กรทางการศึกษาที่มีการสร้างสิ่งใหม่หรือมีการพัฒนาดัดแปลงสิ่งเดิมทั้งรูปแบบวิธีการทำงาน และการจัดการเรียนการสอนแล้วทำให้การจัดการศึกษามีประสิทธิภาพดีขึ้น ผู้วิจัยจึงได้จัดทำวิจัยการพัฒนารูปแบบสถานศึกษาสู่องค์กรแห่งนวัตกรรมสำหรับสถานศึกษาชั้นพื้นฐานในศตวรรษที่ 21 เพื่อให้สถานศึกษาชั้นพื้นฐาน สามารถพัฒนาการศึกษาได้อย่างมีคุณภาพบนฐานของการเปลี่ยนแปลงของโลกอยู่ตลอดเวลา และจะได้นำไปใช้เป็นแนวทางในการพัฒนาองค์กรไปสู่การเป็นองค์กรนวัตกรรม

วัตถุประสงค์ของการวิจัย

1. เพื่อศึกษาสภาพและปัญหาของการพัฒนาสถานศึกษาสู่องค์กรแห่งนวัตกรรมสำหรับสถานศึกษาชั้นพื้นฐานในศตวรรษที่ 21
2. เพื่อร่างและพัฒนารูปแบบการพัฒนาสถานศึกษาสู่องค์กรแห่งนวัตกรรมสำหรับสถานศึกษาชั้นพื้นฐาน ในศตวรรษที่ 21
3. เพื่อประเมินรูปแบบการพัฒนาสถานศึกษาสู่องค์กรแห่งนวัตกรรมสำหรับสถานศึกษาชั้นพื้นฐาน ในศตวรรษที่ 21

เอกสารและงานวิจัยที่เกี่ยวข้อง

1. แนวคิดเกี่ยวกับการพัฒนารูปแบบ
2. การพัฒนารูปแบบสถานศึกษาสู่องค์กรแห่งนวัตกรรม
3. แนวคิดเกี่ยวกับองค์กรแห่งนวัตกรรม
4. องค์กรแห่งนวัตกรรมสำหรับสถานศึกษาขั้นพื้นฐานในศตวรรษที่ 21
5. องค์ประกอบองค์กรแห่งนวัตกรรม

วิธีดำเนินการวิจัย

การวิจัยการพัฒนารูปแบบสถานศึกษาสู่องค์กรแห่งนวัตกรรมสำหรับสถานศึกษาขั้นพื้นฐานในศตวรรษที่ 21 ใช้วิธีการวิจัยแบบผสมผสาน (Mixed Method)

ประชากรและกลุ่มตัวอย่าง

ประชากร ได้แก่ ผู้บริหารสถานศึกษาขั้นพื้นฐาน และครูหัวหน้างานวิชาการโรงเรียนละ 1 คน สังกัดสำนักงานเขตพื้นที่การศึกษาประถมศึกษาของจังหวัดนครศรีธรรมราช จำนวน 4 เขตพื้นที่ จำนวน 1,564 คน (จากจำนวนโรงเรียนในสังกัดทั้ง 4 เขตพื้นที่การศึกษาประถมศึกษาในจังหวัดนครศรีธรรมราช)

กลุ่มตัวอย่างที่ใช้ในการวิจัยครั้งนี้ ได้แก่ ผู้บริหารสถานศึกษาขั้นพื้นฐาน และครูโรงเรียนละ 1 คน สังกัดสำนักงานเขตพื้นที่การศึกษาประถมศึกษาของจังหวัดนครศรีธรรมราช จำนวน 4 เขตพื้นที่ จำนวน 310 คน โดยการกำหนดขนาดของกลุ่มตัวอย่าง ใช้ตารางของเครซีและมอร์แกน (Krejcie & Morgan, อ้างถึงใน ปกรณ์ ประจัญบาน, 2552) และใช้วิธีการสุ่มตัวอย่างแบบแบ่งชั้น (Stratified Random Sampling)

การสร้างเครื่องมือที่ใช้ในการวิจัย

เครื่องมือชุดที่ 1 แบบสอบถามความคิดเห็นเกี่ยวกับสภาพและปัญหาของการพัฒนาสถานศึกษาสู่องค์กรแห่งนวัตกรรมสำหรับสถานศึกษาขั้นพื้นฐานในศตวรรษที่ 21 ผู้วิจัยได้ศึกษาข้อมูลจากหนังสือ ตำรา เอกสาร และงานวิจัยที่เกี่ยวข้องสังเคราะห์เป็นกรอบแนวคิดในการวิจัย ได้ข้อคำถามเกี่ยวกับสภาพและปัญหาของการพัฒนาสถานศึกษาสู่องค์กรแห่งนวัตกรรมสำหรับสถานศึกษาขั้นพื้นฐานในศตวรรษที่ 21 จำนวน 70 ข้อ มีลักษณะเป็นแบบสอบถามชนิดมาตราส่วนประมาณค่า 5 ระดับ (Rating scale) ตามแบบของ ลิเคิร์ท

(Likert scale) และแบบสอบถามปลายเปิด เพื่อให้แสดงความคิดเห็นเพิ่มเติมหรือข้อเสนอแนะอื่น ๆ

เครื่องมือชุดที่ 2 แบบประเมินความถูกต้องและความเหมาะสมของรูปแบบการพัฒนาสถานศึกษาสู่องค์กรแห่งนวัตกรรมสำหรับสถานศึกษาขั้นพื้นฐาน ในศตวรรษที่ 21 สำหรับผู้เชี่ยวชาญและผู้ทรงคุณวุฒิ จำนวน 9 คน เพื่อความถูกต้องและความเหมาะสมของรูปแบบการพัฒนาสถานศึกษาสู่องค์กรแห่งนวัตกรรมสำหรับสถานศึกษาขั้นพื้นฐาน ในศตวรรษที่ 21 ชนิดมาตราส่วน ประมาณค่า 5 ระดับ (Rating scale) ตามแบบของลิเคิร์ต (Likert scale) และในตอนท้ายของแบบสอบถามความคิดเห็นจะเป็นแบบปลายเปิด เพื่อให้แสดงความคิดเห็นเพิ่มเติม

เครื่องมือชุดที่ 3 แบบประเมินความเป็นไปได้และความเป็นประโยชน์ของรูปแบบสำหรับผู้บริหารสถานศึกษาระดับประถมศึกษา จำนวน 30 คน ครูวิชาการ จำนวน 30 คน เพื่อประเมินความเป็นไปได้ และความเป็นประโยชน์ของรูปแบบการพัฒนาสถานศึกษาสู่องค์กรแห่งนวัตกรรมสำหรับสถานศึกษาขั้นพื้นฐาน ในศตวรรษที่ 21 ชนิดมาตราส่วน ประมาณค่า 5 ระดับ (Rating scale) ตามแบบของลิเคิร์ต (Likert scale)

การวิเคราะห์ข้อมูล

1. การวิเคราะห์ข้อมูล วิเคราะห์จากข้อมูลที่ได้จากการศึกษาเอกสาร และการจัดสัมมนาอิงผู้เชี่ยวชาญ (Connoisseurship)
2. การวิเคราะห์ข้อมูลทั่วไปของผู้ตอบแบบสอบถาม โดยใช้ค่าความถี่ (Frequency) และ ค่าร้อยละ (Percentage)
3. การวิเคราะห์ข้อมูลเกี่ยวกับ การพัฒนาสถานศึกษาสู่องค์กรแห่งนวัตกรรมสำหรับสถานศึกษาขั้นพื้นฐาน ในศตวรรษที่ 21 ค่าสถิติ ค่าเฉลี่ย (\bar{X}) และส่วนเบี่ยงเบนมาตรฐาน (S.D.)

การเก็บรวบรวมข้อมูล

ผู้วิจัยดำเนินการเก็บข้อมูลตามขั้นตอนต่อไปนี้

1. ขอนหนังสือจากบัณฑิตศึกษา มหาวิทยาลัยมหามกุฏราชวิทยาลัยวิทยาเขตศรีธรรมโศกราช ขอความความอนุเคราะห์จากผู้ทรงเชี่ยวชาญเพื่อตรวจสอบเครื่องมือวิจัย การเก็บข้อมูลเกี่ยวกับสภาพและปัญหาของการพัฒนาสถานศึกษาสู่องค์กรแห่งนวัตกรรมสำหรับ

สถานศึกษาขั้นพื้นฐานในศตวรรษที่ 21 จากผู้บริหารสถานศึกษาขั้นพื้นฐาน และครูโรงเรียนละ 1 คน สังกัดสำนักงานเขตพื้นที่การศึกษาประถมศึกษาของจังหวัดนครศรีธรรมราช จำนวน 4 เขตพื้นที่ การจัดสัมมนาอิงผู้เชี่ยวชาญ (Connoisseurship) เพื่อประเมินความถูกต้องและความเหมาะสมของรูปแบบการพัฒนาสถานศึกษาสู่องค์กรแห่งนวัตกรรมสำหรับสถานศึกษาขั้นพื้นฐาน ในศตวรรษที่ 21 สำหรับผู้เชี่ยวชาญและผู้ทรงคุณวุฒิ และเพื่อประเมินความเป็นไปได้และความเป็นประโยชน์ของรูปแบบ สำหรับผู้บริหารสถานศึกษาระดับประถมศึกษา จำนวน 30 คน ครูวิชาการ จำนวน 30 คน

2. การเก็บข้อมูลจากสอบถามความคิดเห็นกับกลุ่มตัวอย่าง ได้แก่ ผู้บริหารสถานศึกษาขั้นพื้นฐาน และครูโรงเรียนละ 1 คน ในเขตตรวจราชการที่ 5

3. การเก็บข้อมูลจากแบบบันทึกการจัดสัมมนาอิงผู้เชี่ยวชาญ (Connoisseurship) เพื่อประเมินความถูกต้องและความเหมาะสมของรูปแบบการพัฒนาสถานศึกษาสู่องค์กรแห่งนวัตกรรมสำหรับสถานศึกษาขั้นพื้นฐาน ในศตวรรษที่ 21 สำหรับผู้เชี่ยวชาญและผู้ทรงคุณวุฒิ จำนวน 9 คน โดยผู้วิจัยดำเนินจัดส่งรูปแบบการพัฒนาสถานศึกษาสู่องค์กรแห่งนวัตกรรมสำหรับสถานศึกษาขั้นพื้นฐาน ในศตวรรษที่ 21 และแบบประเมินรูปแบบด้านความถูกต้องและความเหมาะสมให้ล่วงหน้าก่อนการสัมมนาอิงผู้เชี่ยวชาญ และมีการบันทึกข้อมูลและเก็บข้อมูลจากแบบสอบถามความคิดเห็นเพื่อยืนยันความถูกต้องและความเหมาะสมรูปแบบการพัฒนาสถานศึกษาสู่องค์กรแห่งนวัตกรรมสำหรับสถานศึกษาขั้นพื้นฐาน ในศตวรรษที่ 21

4. การเก็บข้อมูลจากแบบประเมินความเป็นไปได้และความเป็นประโยชน์ของรูปแบบ สำหรับผู้บริหารสถานศึกษาระดับประถมศึกษา จำนวน 30 คน ครูวิชาการ จำนวน 30 คน เพื่อประเมินความเป็นไปได้ และความเป็นประโยชน์ของรูปแบบการพัฒนาสถานศึกษาสู่องค์กรแห่งนวัตกรรมสำหรับสถานศึกษาขั้นพื้นฐาน ในศตวรรษที่ 21

ผลการวิจัย

รูปแบบการพัฒนาสถานศึกษาสู่องค์กรแห่งนวัตกรรมสำหรับสถานศึกษาขั้นพื้นฐาน ในศตวรรษที่ 21 ผู้วิจัยได้สรุปผล ดังนี้

1. ผลการศึกษาสภาพและปัญหาของการพัฒนาสถานศึกษาสู่องค์กรแห่งนวัตกรรมสำหรับสถานศึกษาขั้นพื้นฐานในศตวรรษที่ 21 พบว่าสภาพการดำเนินการหรือการปฏิบัติ โดยรวมอยู่ในระดับปานกลาง และผลการศึกษาปัญหาของการพัฒนาสถานศึกษาสู่องค์กรแห่งนวัตกรรม

สำหรับสถานศึกษาขั้นพื้นฐานในศตวรรษที่ 21 ทั้ง 10 ด้าน เรียงจากลำดับที่มีการดำเนินการน้อยหรือมีปัญหามากที่สุด ได้แก่ 1) ด้านการสื่อสาร 2) ด้านการมีส่วนร่วมในนวัตกรรม 3) ด้านการฝึกอบรมและพัฒนาบุคลากร 4) ด้านวิสัยทัศน์ร่วม 5) ด้านสถานศึกษาแห่งการเรียนรู้ 6) ด้านบรรยากาศสร้างสรรค์ 7) ด้านบุคคลสำคัญ 8) ด้านปัจจัยภายนอก 9) ด้านโครงสร้างองค์กร และ 10) ด้านทีมงานที่มีประสิทธิภาพ

2. ผลการร่างและพัฒนารูปแบบการพัฒนาสถานศึกษาสู่องค์กรแห่งนวัตกรรมสำหรับสถานศึกษาขั้นพื้นฐาน ในศตวรรษที่ 21 ประกอบด้วย 1) หลักการของรูปแบบ 2) วัตถุประสงค์ของรูปแบบ 3) กระบวนการของรูปแบบ 4) การประเมินผลของรูปแบบ และ 5) ปัจจัยสู่ความสำเร็จ และผลการประเมินและรับรองจากผู้เชี่ยวชาญและผู้ทรงคุณวุฒิประเด็นด้านความถูกต้องและด้านความเหมาะสม มีค่าเฉลี่ยอยู่ในระดับมากที่สุด

3. ผลการประเมินรูปแบบการพัฒนาสถานศึกษาสู่องค์กรแห่งนวัตกรรมสำหรับสถานศึกษาขั้นพื้นฐาน ในศตวรรษที่ 21 ประเด็นด้านความเป็นไปได้ และความเป็นประโยชน์ โดยผู้บริหารสถานศึกษาและครูวิชาการ มีค่าเฉลี่ยอยู่ในระดับมากที่สุด

อภิปรายผล

จากการวิจัยรูปแบบการพัฒนาสถานศึกษาสู่องค์กรแห่งนวัตกรรมสำหรับสถานศึกษาขั้นพื้นฐาน ในศตวรรษที่ 21 มีข้อค้นพบที่น่าสนใจเห็นควรนำมาอภิปรายดังนี้

1. ผลการศึกษาสภาพและปัญหาของการพัฒนาสถานศึกษาสู่องค์กรแห่งนวัตกรรมสำหรับสถานศึกษาขั้นพื้นฐานในศตวรรษที่ 21 ซึ่งประกอบด้วย 10 ด้าน ได้แก่ ด้านวิสัยทัศน์ร่วม ด้านโครงสร้างสถานศึกษา ด้านบุคคลสำคัญ ด้านทีมงานที่มีประสิทธิภาพ ด้านการฝึกอบรมและพัฒนาบุคลากร ด้านการสื่อสาร ด้านการมีส่วนร่วมในนวัตกรรม ด้านปัจจัยภายนอก ด้านบรรยากาศสร้างสรรค์ และด้านสถานศึกษาแห่งการเรียนรู้ พบว่า โดยรวมอยู่ในระดับปานกลาง ที่เป็นเช่นนี้เนื่องมาจากสถานศึกษายังให้ความสำคัญในการพัฒนาสถานศึกษาไปสู่องค์กรแห่งนวัตกรรมอยู่ในระดับน้อยและยังไม่สามารถพัฒนาสถานศึกษาไปสู่องค์กรแห่งนวัตกรรมอยู่เป็นรูปธรรมอันเนื่องมาจากภารกิจงานที่สถานศึกษาต้องดำเนินงานมีมากอยู่แล้ว และการพัฒนาสถานศึกษาสู่องค์กรแห่งนวัตกรรมต้องใช้ความร่วมมือกับบุคลากรหลายๆ ฝ่าย จึงเป็นอุปสรรคในการพัฒนาสถานศึกษา ซึ่งสอดคล้องกับแนวคิดของ วัฒนาชัย ศิริญาณ (2560 : 67-68) ได้ศึกษารูปแบบที่ส่งเสริมให้เกิดองค์กร แห่งนวัตกรรมของมหาวิทยาลัยราชภัฏในเขตภาคตะวันออกเฉียงเหนือ พบว่าสภาพความเป็นองค์กรแห่งนวัตกรรมของ

มหาวิทยาลัยราชภัฏในเขตภาคตะวันออกเฉียงเหนือ อยู่ในระดับมาก เมื่อพิจารณาเป็นรายข้อพบว่า ข้อที่มีค่าเฉลี่ยสูงสุดได้แก่ องค์การของท่านมีกระบวนการ ระบบ ขั้นตอนการทำงานที่ชัดเจน รองลงมาคือองค์การของท่านมีการฝึกอบรมให้กับบุคลากรในการพัฒนาหรือสร้างนวัตกรรมอย่างสม่ำเสมอและองค์การของท่านได้กระตุ้นและสร้างแรงจูงใจให้ผู้อื่นเห็นความสำคัญของการปรับเปลี่ยนที่เกิดขึ้นเพื่อเกิดการร่วมแรงร่วมใจให้เกิดการปรับเปลี่ยนและเปลี่ยนแปลง ตามลำดับ และสอดคล้องกับแนวคิดของ อนุพงษ์ ชุมแวงวาปี (2561 : 207-208) ได้วิจัยการพัฒนารูปแบบองค์การแห่งนวัตกรรมของโรงเรียนมัธยมศึกษาสังกัดสำนักงานคณะกรรมการการศึกษาขั้นพื้นฐานผลการวิจัย พบว่า สภาพปัจจุบันขององค์การแห่งนวัตกรรมของโรงเรียนมัธยมศึกษา สังกัดสำนักงานคณะกรรมการการศึกษาขั้นพื้นฐานในภาพรวมมีสภาพการดำเนินงานอยู่ในระดับมาก โดยสภาพปัจจุบันขององค์การแห่งนวัตกรรมที่มีสภาพการดำเนินงานลำดับสูงสุด คือ ด้านการมุ่งเน้นความสำคัญของบุคลากรและด้านการส่งเสริมความคิดสร้างสรรค์ รองลงมาคือ ด้านการมีวิสัยทัศน์และเป้าหมายร่วม ด้านการปรับปรุงโครงสร้างองค์การ ด้านการสื่อสารที่มีประสิทธิภาพ และด้านการพัฒนาบุคลากรอย่างต่อเนื่อง ตามลำดับ และยังสอดคล้องกับ ขวัญชนก แสงท้านั่ง (2563 : 307) ได้ศึกษารูปแบบการพัฒนาสถานศึกษาสู่องค์กรแห่งนวัตกรรมสำหรับสถานศึกษาขั้นพื้นฐาน พบว่า สภาพการพัฒนาสถานศึกษาสู่องค์กร แห่งนวัตกรรมสำหรับสถานศึกษาขั้นพื้นฐาน ทั้ง 11 องค์ประกอบสถานศึกษาได้ดำเนินการกำหนดวิสัยทัศน์ กลยุทธ์ เป้าหมาย จัดโครงสร้างองค์กร พัฒนาวัฒนธรรม ค่านิยม จัดบรรยากาศองค์กร พัฒนาทักษะบุคลากร และทักษะภาวะผู้นำเชิงนวัตกรรมเพื่อพัฒนาสถานศึกษาสู่องค์กรแห่งนวัตกรรม แต่สถานศึกษากำหนดวิสัยทัศน์ พันธกิจ กลยุทธ์ และเป้าหมาย เพื่อการพัฒนานวัตกรรมยังไม่ชัดเจนและยังไม่นำมาสู่การปฏิบัติอย่างเป็นรูปธรรม สถานศึกษายังไม่ดำเนินการจัดตั้งฝ่ายงานที่ทำหน้าที่ในการรับผิดชอบเกี่ยวนวัตกรรม เป็นศูนย์กลางการวิจัยและคิดค้นพัฒนานวัตกรรมให้ชัดเจน สถานศึกษามีระบบการจัดการความรู้และข้อมูลข่าวสารอยู่ในระดับน้อยและไม่เกิดระบบการประเมินนวัตกรรมอย่างชัดเจน ส่วนด้านปัญหาของการพัฒนาสถานศึกษาสู่องค์กรแห่งนวัตกรรมสำหรับสถานศึกษาขั้นพื้นฐาน ภาพรวมพบว่า โดยภาพรวม มีค่าเฉลี่ยอยู่ในระดับน้อย เมื่อพิจารณารายด้านพบว่าด้านที่มีค่าเฉลี่ยสูงสุด คือ ด้านการสนับสนุนทรัพยากร อยู่ในระดับปานกลาง รองลงมาคือ ด้านทักษะบุคลากร อยู่ในระดับน้อย ส่วนด้านที่มีค่าเฉลี่ยต่ำสุด คือ ด้านการประเมินผลนวัตกรรม อยู่ในระดับน้อยที่สุด นอกจากนี้ยังสอดคล้องกับจกภัทสรณ์ย์ ไตรรัตน์ (2563 :

178) ได้ทำวิจัยเรื่อง การพัฒนาสถานศึกษาสู่องค์กรนวัตกรรมการณศึกษา โรงเรียนในสหวิทยาเขตวิภาวดีได้ศึกษาแนวโน้ม ทิศทางในการพัฒนาสถานศึกษาในสหวิทยาเขตวิภาวดีสู่องค์กรนวัตกรรมการ โดยองค์ประกอบทิศทางในการพัฒนาสถานศึกษาสู่องค์กรนวัตกรรมการ จำนวน 12 ด้าน ได้แก่ 1) วิสัยทัศน์ กลยุทธ์และเป้าหมาย 2) โครงสร้างองค์การ 3) ค่านิยมและวัฒนธรรม 4) ผู้นำ 5) บุคลากร 6) ทรัพยากร 7) การบริหารจัดการทรัพยากรมนุษย์ 8) การให้รางวัล และการยอมรับ 9) การสื่อสาร 10) การจัดการความรู้และข้อมูลข่าวสาร 11) การประเมินและการลำเลียงความคิด และ 12) เครือข่าย เพื่อให้ทราบถึงแนวโน้มทิศทางในการพัฒนาสถานศึกษาในสหวิทยาเขตวิภาวดีสู่องค์กรนวัตกรรมการ ผลการวิจัย พบว่า โดยรวมอยู่ในระดับปานกลาง โดยองค์กรของผู้ให้ข้อมูลมีแนวโน้มทิศทางในการพัฒนาสถานศึกษาในสหวิทยาเขตวิภาวดีสู่องค์กรนวัตกรรมการ ดังนี้ โดยผู้บริหารกำหนดวิสัยทัศน์ขององค์กรในด้านนวัตกรรมการ สนับสนุนในการสร้างนวัตกรรมอย่างจริงจัง ปลุกฝังให้บุคลากรทุกคนรักการทำงานเป็นทีมและแลกเปลี่ยนองค์ความรู้ร่วมกัน นำไปสู่การนำนวัตกรรมมาใช้ในการปรับปรุงจุดด้อยและพัฒนาจุดเด่นขององค์กร และผู้บริหารควรจูงใจให้บุคลากรดำเนินงานด้านนวัตกรรมการโดยให้รางวัลหรือยกย่องผู้ที่ปฏิบัติสำเร็จ

2. ผลการร่างและพัฒนาารูปแบบการพัฒนาสถานศึกษาสู่องค์กรแห่งนวัตกรรมการสำหรับสถานศึกษาขั้นพื้นฐาน ในศตวรรษที่ 21 ประกอบด้วย หลักการของรูปแบบ วัตถุประสงค์ของรูปแบบ กระบวนการของรูปแบบ การประเมินผลของรูปแบบ และปัจจัยสู่ความสำเร็จ พบว่าโดยภาพรวม มีค่าเฉลี่ยอยู่ในระดับมากที่สุด และผลการประเมินและรับรองรูปแบบการพัฒนาสถานศึกษาสู่องค์กรแห่งนวัตกรรมการสำหรับสถานศึกษาขั้นพื้นฐาน ในศตวรรษที่ 21 จากผู้เชี่ยวชาญและผู้ทรงคุณวุฒิ จำนวน 9 คน แสดงความคิดเห็นเกี่ยวกับรูปแบบการพัฒนาสถานศึกษาสู่องค์กรแห่งนวัตกรรมการสำหรับสถานศึกษาขั้นพื้นฐาน ในศตวรรษที่ 21 ทั้งนี้อาจเนื่องมาจากผู้วิจัยได้มีการศึกษาการพัฒนาสถานศึกษาสู่องค์กรแห่งนวัตกรรมการสำหรับสถานศึกษาขั้นพื้นฐาน ในศตวรรษที่ 21 และศึกษารวมทั้งสังเคราะห์องค์ประกอบของรูปแบบจากเอกสารและงานวิจัยก่อนนำมาจัดทำเป็นร่างรูปแบบสถานศึกษาสู่องค์กรแห่งนวัตกรรมการสำหรับสถานศึกษาขั้นพื้นฐาน ในศตวรรษที่ 21 ที่สถานศึกษาสามารถนำไปปฏิบัติได้จริงและง่ายต่อการดำเนินการ ไม่สร้างความยุ่งยากให้กับผู้ปฏิบัติ ในขณะที่เดียวกันหากเป็นร่างรูปแบบที่มีความโดยมีความคิดเห็นสอดคล้องกันว่าเป็นรูปแบบที่มีถูกต้องและเหมาะสมกับการปฏิบัติ ความถูกต้อง ความเหมาะสม อยู่ในระดับมากที่สุด สอดคล้องกับบวชล สมบูรณ์สิน (2564 : 159 -162) วิจัยรูปแบบการจัดการนวัตกรรมการบริหารในสถานศึกษาขั้นพื้นฐาน

ผลการวิจัยพบว่าผลการตรวจสอบความเหมาะสมของรูปแบบการจัดการนวัตกรรมการจัดการนวัตกรรมการบริหารในสถานศึกษาขั้นพื้นฐาน ผู้ทรงคุณวุฒิ มีความเห็นว่า ความถูกต้อง ความเหมาะสมอยู่ในระดับมาก และสอดคล้องกับภักดิ์ โอัจฉินดา (2563 : 117 – 118) วิจัยการพัฒนาแบบองค์การแห่งการเรียนรู้ในศตวรรษที่ 21 สำหรับสถานศึกษาขนาดเล็ก ในสำนักงานศึกษาธิการภาค 13 ผลการวิจัยพบว่าเป็นรูปแบบองค์การแห่งการเรียนรู้ที่ผู้ทรงคุณวุฒิได้ประเมินด้านความถูกต้อง ความเหมาะสมในระดับมากที่สุด

3. ผลการประเมินรูปแบบการพัฒนาสถานศึกษาสู่องค์กรแห่งนวัตกรรมสำหรับสถานศึกษาขั้นพื้นฐาน ในศตวรรษที่ 21 โดยผู้บริหารสถานศึกษาระดับประถมศึกษา จำนวน 30 คน ครูวิชาการจำนวน 30 คน โดยภาพรวม มีค่าเฉลี่ยอยู่ในระดับมากที่สุด ทั้งนี้อาจเนื่องมาจากหลังจากที่ผู้วิจัยได้จัดทำร่างรูปแบบแล้วได้มีการปรับแก้ตามข้อเสนอแนะของผู้เชี่ยวชาญและผู้ทรงคุณวุฒิในการสัมมนาอิงผู้เชี่ยวชาญ ทำให้รูปแบบการพัฒนาสถานศึกษาสู่องค์กรแห่งนวัตกรรมสำหรับสถานศึกษาขั้นพื้นฐาน ในศตวรรษที่ 21 มีความน่าเชื่อถือ มีความเป็นไปได้และมีประโยชน์สูงต่อผู้ที่นำไปปฏิบัติและผู้ที่ได้รับบริการหรือผู้ที่มีส่วนได้เสียจากการดำเนินการหรือการปฏิบัติ ซึ่งสอดคล้องกับอำนาจ เหลื่อน้อย (2561 : 204) ได้ศึกษารูปแบบการบริหารจัดการชุมชนแห่งการเรียนรู้ทางวิชาชีพของโรงเรียนมาตรฐานสากล พบว่า ผลการสร้างรูปแบบการบริหารจัดการชุมชนแห่งการเรียนรู้ทางวิชาชีพของโรงเรียนมาตรฐานสากล ประกอบด้วย 3 ส่วน ได้แก่ ส่วนที่ 1 ส่วนนำ ประกอบด้วย หลักการพื้นฐานของการบริหารจัดการจัดการชุมชนแห่งการเรียนรู้ทางวิชาชีพของโรงเรียนมาตรฐานสากล และวัตถุประสงค์ของรูปแบบการบริหารจัดการชุมชนแห่งการเรียนรู้ทางวิชาชีพของโรงเรียนมาตรฐานสากล ส่วนที่ 2 เนื้อหา ประกอบด้วย ภาวะผู้นำเรียนรู้และพัฒนาวิชาชีพ ชุมชนกัลยาณมิตร การทำงานเป็นทีม การมีวิสัยทัศน์ร่วม และโครงสร้างการพัฒนาชุมชน ส่วนที่ 3 เงื่อนไขความสำเร็จ และผลการประเมินความเหมาะสมของคู่มือ การใช้รูปแบบการบริหารจัดการชุมชนแห่งการเรียนรู้ทางวิชาชีพของโรงเรียนมาตรฐานสากล พบว่า ผู้เชี่ยวชาญทั้ง 5 คน มีความคิดเห็นว่า คู่มือการใช้รูปแบบการบริหารจัดการชุมชนแห่งการเรียนรู้ทางวิชาชีพของโรงเรียนมาตรฐานสากลมีความเหมาะสมในระดับมากที่สุด และผลการประเมินคู่มือรูปแบบการบริหารจัดการชุมชนแห่งการเรียนรู้ทางวิชาชีพของโรงเรียนมาตรฐานสากล โดยรวม มีความถูกต้อง ความเหมาะสม ความเป็นไปได้ อยู่ในระดับมากที่สุด และความเป็นไปได้ อยู่ในระดับมาก และนอกจากนี้ยังสอดคล้องกับบวชล สมบูรณ์สิน (2564 : 159 -162) วิจัยรูปแบบการจัดการนวัตกรรมการ

บริหารในสถานศึกษาขั้นพื้นฐานผลการวิจัยพบว่ารูปแบบการจัดการนวัตกรรมการบริหารในสถานศึกษาขั้นพื้นฐาน ประกอบด้วย 5 องค์ประกอบ ได้แก่ องค์ประกอบที่ 1 วัตถุประสงค์ ได้แก่ 1) เพื่อกำหนดแนวทางในการจัดการนวัตกรรมการศึกษา 2) เพื่อสร้างและพัฒนานวัตกรรมการศึกษา และ 3) เพื่อยกระดับผลสัมฤทธิ์ทางการเรียนของผู้เรียน องค์ประกอบที่ 2 หลักการ ได้แก่ 1) หลักการบริหารการเปลี่ยนแปลง 2) หลักการเน้นผู้เรียนเป็นสำคัญ 3) หลักการจัดการความรู้และ 4) หลักการบริหารงานวิชาการ องค์ประกอบที่ 3 ปัจจัยนำเข้าในการจัดการนวัตกรรมการศึกษา ได้แก่ 1) คุณลักษณะเชิงนวัตกรรมของผู้บริหาร 2) คุณลักษณะเชิงนวัตกรรมของครูและบุคลากร 3) คณะกรรมการการจัดการนวัตกรรมการศึกษา 4) แหล่งเรียนรู้สื่อและเทคโนโลยี 5) วัฒนธรรมนวัตกรรมการศึกษา องค์ประกอบที่ 4 กระบวนการจัดการนวัตกรรมการศึกษา ได้แก่ ขั้นตอน ที่ 1 ศึกษาและวิเคราะห์ปัญหา ขั้นตอนที่ 2 วางแผนออกแบบ ขั้นตอนที่ 3 ใช้นวัตกรรมการศึกษา ขั้นตอน ที่ 4 การประเมินผล และขั้นตอนที่ 5 การเผยแพร่ นวัตกรรมการศึกษา องค์ประกอบที่ 5 ผลผลิต ได้แก่ 1) นวัตกรรมการศึกษา 2) นวัตกรรมผลิตภัณฑ์และ 3) นวัตกรรมการจัดการ ผลการตรวจสอบความเหมาะสมของรูปแบบการจัดการนวัตกรรมการบริหารในสถานศึกษาขั้นพื้นฐาน ผู้ทรงคุณวุฒิ มีความเห็นว่า มีความเหมาะสม ส่วนผลการประเมินความเป็นไปได้และความเป็นประโยชน์ของรูปแบบการจัดการนวัตกรรมการบริหารในสถานศึกษาขั้นพื้นฐาน รูปแบบการจัดการนวัตกรรมการบริหารในสถานศึกษาขั้นพื้นฐาน มีความเห็นว่า มีความเป็นไปได้อยู่ในระดับมาก และมีความเป็นประโยชน์อยู่ในระดับมากที่สุด

องค์ความรู้ใหม่

การพัฒนาสถานศึกษาสู่องค์กรแห่งนวัตกรรมสำหรับสถานศึกษาขั้นพื้นฐานในศตวรรษที่ 21

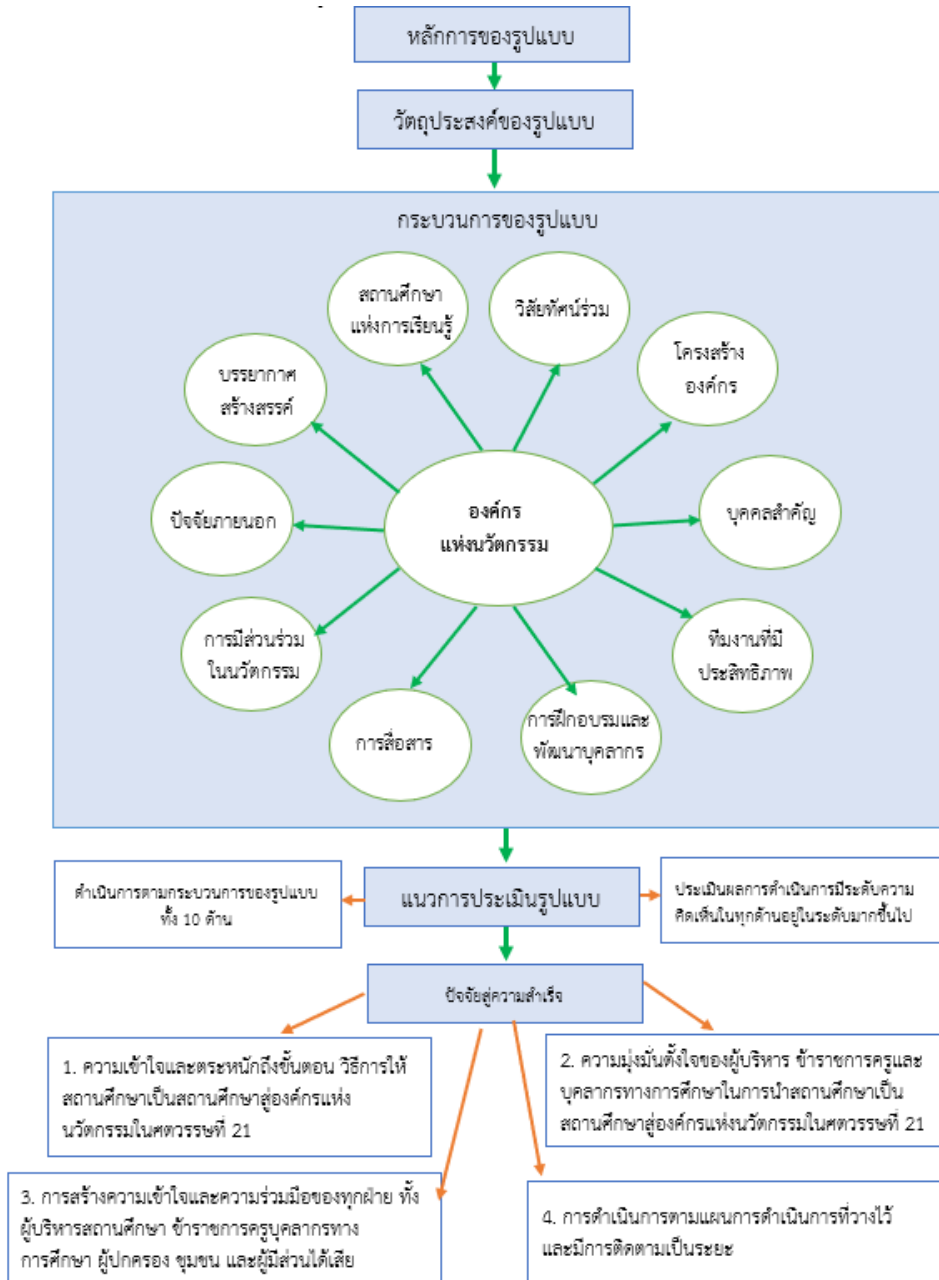

ภาพที่ 1 รูปแบบการพัฒนาสถานศึกษาสู่องค์กรแห่งนวัตกรรมสำหรับสถานศึกษาขั้นพื้นฐาน
ในศตวรรษที่ 21

จากรูปแบบการพัฒนาสถานศึกษาสู่องค์กรแห่งนวัตกรรมสำหรับสถานศึกษาขั้นพื้นฐาน ในศตวรรษที่ 21 พบว่าสภาพการดำเนินการหรือการปฏิบัติ โดยรวมอยู่ในระดับปานกลาง และผลการศึกษาปัญหาของการพัฒนาสถานศึกษาสู่องค์กรแห่งนวัตกรรมสำหรับสถานศึกษาขั้นพื้นฐานในศตวรรษที่ 21 ทั้ง 10 ด้าน ได้แก่ 1) ด้านการสื่อสาร 2) ด้านการมีส่วนร่วมในนวัตกรรม 3) ด้านการฝึกอบรมและพัฒนาบุคลากร 4) ด้านวิสัยทัศน์ร่วม 5) ด้านสถานศึกษาแห่งการเรียนรู้ 6) ด้านบรรยากาศสร้างสรรค์ 7) ด้านบุคคลสำคัญ 8) ด้านปัจจัยภายนอก 9) ด้านโครงสร้างองค์กร และ 10) ด้านทีมงานที่มีประสิทธิภาพ รูปแบบการพัฒนาสถานศึกษาสู่องค์กรแห่งนวัตกรรมสำหรับสถานศึกษาขั้นพื้นฐาน ในศตวรรษที่ 21 ประกอบด้วย 1) หลักการของรูปแบบ 2) วัตถุประสงค์ของรูปแบบ 3) กระบวนการของรูปแบบ 4) การประเมินผลของรูปแบบ และ 5) ปัจจัยสู่ความสำเร็จ ผลการประเมินและรับรองจากผู้เชี่ยวชาญและผู้ทรงคุณวุฒิ ประเด็นด้านความถูกต้องและด้านความเหมาะสม มีค่าเฉลี่ยอยู่ในระดับมากที่สุด และผลการประเมินรูปแบบการพัฒนาสถานศึกษาสู่องค์กรแห่งนวัตกรรมสำหรับสถานศึกษาขั้นพื้นฐาน ในศตวรรษที่ 21 ประเด็นด้านความเป็นไปได้ และความเป็นประโยชน์ โดยผู้บริหารสถานศึกษาและครูวิชาการ มีค่าเฉลี่ยอยู่ในระดับมากที่สุด

สรุป/ข้อเสนอแนะ

การวิจัยครั้งนี้สรุปได้ว่า รูปแบบการพัฒนาสถานศึกษาสู่องค์กรแห่งนวัตกรรมสำหรับสถานศึกษาขั้นพื้นฐาน ในศตวรรษที่ 21 ประกอบด้วย ด้านการสื่อสาร ด้านการมีส่วนร่วมในนวัตกรรม ด้านการฝึกอบรมและพัฒนาบุคลากร ด้านวิสัยทัศน์ร่วม ด้านสถานศึกษาแห่งการเรียนรู้ ด้านบรรยากาศสร้างสรรค์ ด้านบุคคลสำคัญ ด้านปัจจัยภายนอก ด้านโครงสร้างองค์กร และ ด้านทีมงานที่มีประสิทธิภาพ ส่วนข้อเสนอแนะในการวิจัย ประกอบด้วย ข้อเสนอแนะในการนำผลการวิจัยไปใช้ 1. สถานศึกษาสังกัดสำนักงานเขตพื้นที่การศึกษาประถมศึกษานำรูปแบบ การพัฒนาสถานศึกษาสู่องค์กรแห่งนวัตกรรมสำหรับสถานศึกษาขั้นพื้นฐาน ในศตวรรษที่ 21 ที่พัฒนาขึ้นนี้ไปใช้เป็นแนวทางในการพัฒนาสถานศึกษาได้ 2. การนำรูปแบบการพัฒนาสถานศึกษาสู่องค์กรแห่งนวัตกรรมสำหรับสถานศึกษาขั้นพื้นฐาน ในศตวรรษที่ 21 ไปใช้ ผู้นำไปใช้ควรศึกษารายละเอียดของรูปแบบการพัฒนาสถานศึกษาสู่องค์กรแห่งนวัตกรรมสำหรับสถานศึกษาขั้นพื้นฐาน ในศตวรรษที่ 21 จาก

คู่มือเพื่อให้เกิดความเข้าใจอย่างละเอียดในทุกประเด็นเนื้อหาเพื่อนำไปใช้ในสถานการณ์จริง

3. รูปแบบการพัฒนาสถานศึกษาสู่องค์กรแห่งนวัตกรรมสำหรับสถานศึกษาขั้นพื้นฐาน ในศตวรรษที่ 21 ประกอบด้วย 7 องค์ประกอบ ดังนี้ องค์ประกอบ 1 หลักการของรูปแบบองค์ประกอบ 2 วัตถุประสงค์ของรูปแบบ องค์ประกอบ 3 กระบวนการของรูปแบบ องค์ประกอบ 4 การประเมินผลของรูปแบบ องค์ประกอบ 5 ปัจจัยสู่ความสำเร็จ ซึ่งจะสามารถนำไปใช้ให้ประสบความสำเร็จได้ขึ้นอยู่กับความร่วมมือจากบุคลากรในโรงเรียน ครู นักเรียนตลอดจนหน่วยงานที่เกี่ยวข้อง ซึ่งแต่ละภาคส่วนมีบทบาทสำคัญที่ช่วยสนับสนุนให้การดำเนินงานเป็นไปอย่างมีประสิทธิภาพ ข้อเสนอแนะในการวิจัยครั้งต่อไป 1. ควรศึกษาผลการนำรูปแบบการพัฒนาสถานศึกษาสู่องค์กรแห่งนวัตกรรมสำหรับสถานศึกษาขั้นพื้นฐาน ในศตวรรษที่ 21 ไปใช้ในสถานศึกษาและมีการประเมินอย่างต่อเนื่อง เพื่อปรับปรุง พัฒนาแนวทางให้สามารถนำไปใช้ได้อย่างมีประสิทธิภาพมากขึ้น 2. ควรมีการศึกษาตัวชี้วัดที่เกิดจากการพัฒนาสถานศึกษาสู่องค์กรแห่งนวัตกรรมสำหรับสถานศึกษาขั้นพื้นฐาน ในศตวรรษที่ 21 เพื่อใช้ในการพัฒนาสถานศึกษาสู่องค์กรแห่งนวัตกรรมอย่างประสบผลสำเร็จเป็นรูปธรรม 3. ควรมีการทำวิจัยเชิงสถิติเกี่ยวกับปัจจัยการพัฒนาสถานศึกษาสู่องค์กรแห่งนวัตกรรมสำหรับสถานศึกษาขั้นพื้นฐาน ในศตวรรษที่ 21 ที่ส่งผลต่อเป้าหมายของการพัฒนาสถานศึกษา เพื่อให้มีการพัฒนาแนวทางการบริหารที่ส่งผลต่อประสิทธิผล และบรรลุเป้าหมาย

เอกสารอ้างอิง

- ขวัญชนก แสงท้านัง. (2563). รูปแบบการพัฒนาสถานศึกษาสู่องค์กรแห่งนวัตกรรมสำหรับสถานศึกษาขั้นพื้นฐาน. ใน *วิทยานิพนธ์หลักสูตรปริญญาปรัชญาดุษฎีบัณฑิต สาขาวิชาการบริหารการศึกษา มหาวิทยาลัยราชภัฏกำแพงเพชร.*
- จักภัทสรณ์ย์ ไตรรัตน์. (2563). การพัฒนาสถานศึกษาสู่องค์กรนวัตกรรม กรณีศึกษา: โรงเรียนในสหวิทยา เขต วิภาวดี. *วารสารการประชุมนำเสนอผลงานวิจัยระดับบัณฑิตศึกษา มหาวิทยาลัยรังสิต. มหาวิทยาลัยรังสิต. มหาวิทยาลัยรังสิต.*

- ณัฐ ใจจินดา. (2563). การพัฒนารูปแบบองค์การแห่งการเรียนรู้ในศตวรรษที่ 21 สำหรับสถานศึกษาขนาดเล็ก ในสำนักงานศึกษาธิการภาค 13. สาขาวิชาการบริหารการศึกษา มหาวิทยาลัยราชภัฏบุรีรัมย์.
- นวล สมบูรณ์สิน. (2564). รูปแบบการจัดการนวัตกรรมทางการบริหารในสถานศึกษาขั้นพื้นฐาน. ปรินญาณิพนธ์ปริญญามหาบัณฑิต มหาวิทยาลัยนเรศวร.
- ปกรณ์ ประจันบาน. (2552). ระเบียบวิธีวิจัยทางสังคมศาสตร์. พิษณุโลก: รัตนสุวรรณการพิมพ์.
- วัฒนชัย ศิริญาณ. (2560). รูปแบบที่ส่งเสริมให้เกิดองค์การแห่งนวัตกรรมของมหาวิทยาลัยราชภัฏ ในเขตภาคตะวันออกเฉียงเหนือ. ใน วิทยานิพนธ์รัฐประศาสนศาสตรดุษฎีบัณฑิต สาขาวิชารัฐประศาสนศาสตร์ คณะรัฐศาสตร์และรัฐประศาสนศาสตร์ มหาวิทยาลัยราชภัฏมหาสารคาม.
- สุกัญญา แซ่ม้อย. (2555). นโยบายและยุทธศาสตร์การส่งเสริมการเรียนการสอนภาษาต่างประเทศของประเทศกลุ่มอาเซียนบวกสาม: กรณีประเทศไทย. กรุงเทพมหานคร: สำนักงานเลขาธิการสภาการศึกษา.
- อนุพงษ์ ชุมแวงวาปี. (2561). การพัฒนารูปแบบองค์การแห่งนวัตกรรมของโรงเรียนมัธยมศึกษาสังกัดสำนักงานคณะกรรมการการศึกษาขั้นพื้นฐาน. ใน ดุษฎีนิพนธ์ปรัชญาดุษฎีบัณฑิต สาขาวิชาการบริหารการศึกษา. คณะศึกษาศาสตร์ มหาวิทยาลัยบูรพา.
- อำนาจ เหลื่อน้อย. (2561). รูปแบบการบริหารจัดการชุมชนแห่งการเรียนรู้ทางวิชาชีพของโรงเรียนมาตรฐานสากล. ใน วิทยานิพนธ์ครุศาสตรดุษฎีบัณฑิต สาขาวิชาการบริหารการศึกษา. คณะครุศาสตร์ มหาวิทยาลัยราชภัฏนครสวรรค์.
- ไอริน โรจน์รักษ์. (2558). ความสัมพันธ์ระหว่างความเป็นองค์การนวัตกรรมกับสมรรถนะในการสร้างสรรค์นวัตกรรม : กรณีศึกษาสำนักงานคณะกรรมการข้าราชการพลเรือน. วารสารรัฐศาสตร์ปริทรรศน์ มหาวิทยาลัยเกษตรศาสตร์, 2(2), 2-3.
- Adams, R., Bessant, J. & Phelps, P. (2006). Innovation Management: A Review International. Journal of Management Reviews, 8(10), 21-47.

ภาวะผู้นำของผู้บริหารในศตวรรษที่ 21 ที่ส่งผลต่อประสิทธิผลการ
ดำเนินงานความสัมพันธ์ระหว่างโรงเรียนกับชุมชน สังกัดสำนักงานเขต
พื้นที่การศึกษาประถมศึกษาพระนครศรีอยุธยา เขต 1*

LEADERSHIP OF ADMINISTRATORS IN THE 21ST CENTURY THAT
AFFECTS THE EFFECTIVENESS OF SCHOOL-COMMUNITY RELATIONS
UNDER THE OFFICE OF THE PRIMARY EDUCATIONAL SERVICE AREA,
PHRA NAKHON SI AYUTTHAYA AREA 1

นพดล ผลไพร¹ และ วีรภัทร ภัทรกุล²

Noppadol Pholprai¹ and Weeraphat Phattharakul²

¹⁻²สาขาวิชาการบริหารการศึกษา มหาวิทยาลัยราชภัฏพระนครศรีอยุธยา

¹⁻²Educational Administration Phranakhon Si Ayutthaya Rajabhat University, Thailand

Corresponding Author's Email: noppadolhandsomeandcool@gmail.com

บทคัดย่อ

การวิจัยครั้งนี้มีวัตถุประสงค์ 1) เพื่อศึกษาภาวะผู้นำของผู้บริหารในศตวรรษที่ 21 2) เพื่อศึกษาประสิทธิผลการดำเนินงานความสัมพันธ์ระหว่างโรงเรียนกับชุมชน 3) เพื่อศึกษาความสัมพันธ์ของภาวะผู้นำในศตวรรษที่ 21 และประสิทธิผลการดำเนินงานความสัมพันธ์ระหว่างโรงเรียนกับชุมชน และ 4) เพื่อศึกษาภาวะผู้นำที่ส่งผลต่อประสิทธิผลการดำเนินงานความสัมพันธ์ระหว่างโรงเรียนกับชุมชน กลุ่มตัวอย่าง ได้แก่ ครูในโรงเรียนสังกัดสำนักงานเขตพื้นที่การศึกษาประถมศึกษาพระนครศรีอยุธยา เขต 1 ปีการศึกษา 2566 จำนวน 325 คน ซึ่งได้มาโดยวิธีการเลือกกลุ่มตัวอย่างแบบแบ่งชั้นภูมิ โดยเทียบสัดส่วนกลุ่มตัวอย่างตามขนาดโรงเรียน เครื่องมือที่ใช้ในการวิจัย คือ แบบสอบถามที่มีค่าความเชื่อมั่นทั้งฉบับเท่ากับ 0.98 วิเคราะห์ข้อมูลด้วยค่าเฉลี่ย ส่วนเบี่ยงเบนมาตรฐาน สัมประสิทธิ์สหสัมพันธ์เพียร์สัน และการวิเคราะห์การถดถอยพหุคูณ

* Received 13 November 2024; Revised 20 November 2024; Accepted 23 December 2024

ผลการวิจัยพบว่า 1) ผู้บริหารสถานศึกษา สังกัดสำนักงานเขตพื้นที่การศึกษา ประถมศึกษา พระนครศรีอยุธยา เขต 1 พบว่าในภาพรวมมีภาวะผู้นำของผู้บริหารในศตวรรษที่ 21 อยู่ในระดับมากที่สุด 2) สถานศึกษา สังกัดสำนักงานเขตพื้นที่การศึกษา ประถมศึกษา พระนครศรีอยุธยา เขต 1 พบว่าในภาพรวมมีประสิทธิภาพการดำเนินงานความสัมพันธ์ระหว่างโรงเรียนกับชุมชนอยู่ในระดับมากที่สุด 3) ภาวะผู้นำของผู้บริหารในศตวรรษที่ 21 กับ ประสิทธิภาพการดำเนินงานความสัมพันธ์ระหว่างโรงเรียนกับชุมชน พบว่าในภาพรวมมีความสัมพันธ์ในทางบวกอยู่ในระดับค่อนข้างสูง อย่างมีนัยสำคัญทางสถิติที่ระดับ .05 และ 4) ภาวะผู้นำของผู้บริหารในศตวรรษที่ 21 ส่งผลต่อประสิทธิภาพการดำเนินงานความสัมพันธ์ระหว่างโรงเรียนกับชุมชน ด้านการสร้างความสัมพันธ์ระหว่างชุมชนและโรงเรียน ด้านการให้บริการชุมชน และด้านการประชาสัมพันธ์ อย่างมีนัยสำคัญทางสถิติที่ระดับ .05 โดยรวมกัน พยากรณ์ภาวะผู้นำของผู้บริหารในศตวรรษที่ 21 ได้ร้อยละ 61.40

คำสำคัญ: ภาวะผู้นำของผู้บริหารในศตวรรษที่ 21, ประสิทธิภาพการดำเนินงานความสัมพันธ์ระหว่างโรงเรียนกับชุมชน

Abstract

The purposes of this research were : 1) To study the leadership of administrators in the 21st century, 2) To study the effectiveness of school-community relations, 3) To study the relationship between leadership of administrators in the 21st century and the effectiveness of school-community relations, and 4) To study the leadership that affects the effectiveness of the relationship between schools and communities. The sample group consisted of 325 teachers in schools under the Office of the Primary Education Area, Phra Nakhon Si Ayutthaya, Area 1, academic year 2023, which was obtained by stratified sampling by comparing the sample proportions according to school size. The research instrument was a questionnaire with a reliability value of 0.98. Statistical analysis was performed by mean, standard deviation, Pearson's correlation coefficient, and multiple regression analysis.

The results were as follows: 1) The school administrators under the Office of the Primary Education Area, Phra Nakhon Si Ayutthaya Area 1, overall have the highest level of leadership of administrators in the 21st century, 2) Educational institutions under the Office of the Primary Educational Service Area of Phra Nakhon Si Ayutthaya Area 1 have overall high levels of effectiveness in the operation of school-community relations, 3) Leadership of administrators in the 21st century and the effectiveness of school-community relations. Overall, there is a relatively high level of positive relationship. Statistically significant at the .05 level, and 4) The leadership of administrators in the 21st century affects the effectiveness of school-community relations. In terms of building relationships between communities and schools Community service aspect and Public Relations It is statistically significant at the .05 level. They jointly predicted an academic administration effectiveness of the schools accounting 61.40%

Keywords: The leadership of administrators in the 21st century, The effectiveness of school-community relations

บทนำ

บ้าน วัด ชุมชน เป็น 3 เสาหลักความสัมพันธ์ที่เข้มแข็งของโรงเรียนผู้บริหารที่เปรียบเหมือนแนวหน้าในการประสานทั้งสามฝ่ายเข้าด้วยกันสอดคล้องกับ (ชูชาติ ห่วงสมจิตร, 2560 : 13) ได้กล่าวไว้ว่า บ้าน วัด โรงเรียน หรือที่เรียกว่า “บวร” คือสามเสาหลักคู่สังคมไทยที่เกื้อกูลประเทศไทยมายาวนาน การบริหารงานความสัมพันธ์ระหว่างโรงเรียนกับชุมชนที่ผ่านมาก็ยึดหลักการนี้มาโดยตลอด เพราะทั้งบ้านและวัดโดยรวมแล้วก็คือชุมชนที่อยู่ในแวดล้อมใกล้ชิดโรงเรียนโดยความจริงที่ยอมรับกันทั่วไปคือ “โรงเรียนกับชุมชนเป็นสิ่งที่แยกจากกันไม่ได้ การร่วมมือกันระหว่างโรงเรียนกับชุมชนเป็นสิ่งที่ก่อให้เกิดประโยชน์แก่ทั้ง 2 ฝ่าย คือสถานศึกษา ได้พลังจากชุมชนมาช่วยในการจัดการศึกษาและชุมชนได้การศึกษาที่สอดคล้องกับความต้องการของชุมชน ดังนั้นการสร้างความสัมพันธ์ระหว่างโรงเรียนกับชุมชนจึงเป็นความสำคัญอย่างยิ่ง (ปัญญา วงศ์คุณทรัพย์, 2559 : 315) สอดคล้องกับหลักการสร้าง

ความสัมพันธ์ระหว่างโรงเรียนกับชุมชนมีแนวทางการบริหารตามพระราชบัญญัติการศึกษาแห่งชาติ พ.ศ. 2542 ที่ให้สถานศึกษาขั้นพื้นฐานมีหน้าที่จัดทำสาระหลักสูตรในส่วนที่เกี่ยวกับสภาพปัญหาในชุมชนและสังคม ภูมิปัญญาท้องถิ่น และคุณลักษณะอันพึงประสงค์ การสร้างสัมพันธ์ระหว่างโรงเรียนกับชุมชนเพื่อเพิ่มประสิทธิภาพการพัฒนาภารกิจของโรงเรียน ดังนั้นงานความสัมพันธ์ระหว่างโรงเรียนกับชุมชนจึงมีความสำคัญต่อความสำเร็จของโรงเรียนกับชุมชน ซึ่งอยู่ในฐานะทั้งที่เป็นผู้ให้และผู้รับโดยโรงเรียนจะต้องเป็นศูนย์กลางของชุมชนหรือสังคม เปิดโอกาสให้ชุมชนได้ใช้สถานที่และอุปกรณ์ของโรงเรียนได้ เพื่อให้ชุมชน มีความรู้สึกมีส่วนร่วม และความเป็นเจ้าของร่วมกันกับโรงเรียน ยินดีให้การสนับสนุนในกิจการของโรงเรียน และโรงเรียนกับชุมชนต้องเกื้อกูลประโยชน์ร่วมกันเพื่อจัดและพัฒนาการศึกษาให้มีคุณภาพ ถึงแม้ว่าความสัมพันธ์ของโรงเรียนกับชุมชนจะดีเพียงใด ก็จะได้ยินข่าวที่เกี่ยวกับความสัมพันธ์ของโรงเรียนกับชุมชนเป็นระยะ ๆ เช่น (ข่าวสด ออนไลน์, 2566) เมื่อวันที่ 24 มกราคม พ.ศ. 2566 ผู้ปกครองนักเรียนโรงเรียนแห่งหนึ่งในจังหวัดกรุงเทพมหานคร ได้รวมตัวกันประท้วงโรงเรียน เนื่องจากไม่เห็นด้วยกับการกำหนดเวลาเรียนของโรงเรียนที่เริ่มตั้งแต่เวลา 07.30 น. ไปจนถึงเวลา 16.30 น. โดยผู้ปกครองระบุว่าเวลาเรียนที่ยาวนานเกินไปทำให้นักเรียนต้องตื่นเช้าและกลับบ้านดึก ส่งผลให้นักเรียนอ่อนเพลียและขาดสมาธิในการเรียน นอกจากนี้ผู้ปกครองยังระบุว่าโรงเรียนไม่ยืดหยุ่นเวลาเรียนตามความต้องการของผู้ปกครอง ถึงแม้ว่าผู้ปกครองจะแจ้งโรงเรียนล่วงหน้าแล้วก็ตาม ส่งผลให้ผู้ปกครองบางส่วนต้องลางานเพื่อมารับส่งนักเรียน จากเหตุการณ์ดังกล่าว โรงเรียนได้ออกมาชี้แจงว่าการกำหนดเวลาเรียนดังกล่าวเป็นไปตามหลักสูตรการศึกษาของกระทรวงศึกษาธิการ และโรงเรียนได้พยายามทำความเข้าใจกับผู้ปกครองแล้ว แต่ผู้ปกครองบางส่วนยังไม่เข้าใจถึงความจำเป็นของการกำหนดเวลาเรียนดังกล่าว

จากข่าวที่เกี่ยวกับความสัมพันธ์ของโรงเรียนกับชุมชนที่ปรากฏเป็นระยะ ๆ จะเห็นได้ว่าปัญหาเกิดขึ้นจากการสร้างความสัมพันธ์ระหว่างชุมชนและโรงเรียน ที่ไม่ได้มีการประชุมผู้ปกครองนักเรียนเพื่อชี้แจงนโยบายและการดำเนินงานของโรงเรียนมีการประชุมเป็นจุดเริ่มต้น ผู้บริหารยุคใหม่จึงจำเป็นจะต้องมีภาวะผู้นำเพื่อความเชื่อมั่นจากชุมชนและเพิ่มประสิทธิภาพในการบริหารสถานศึกษา รู้เท่าทันการเปลี่ยนแปลง พัฒนาตนเอง คิดหายุทธศาสตร์ในการบริหารจัดการใหม่ ๆ ปรับเปลี่ยนรูปแบบการทำงาน ให้มีความสำคัญกับผู้ปฏิบัติงานในองค์กรและนอกองค์กร และต้องเข้ามารับบทบาทในการเร่งปรับเปลี่ยนรูปแบบการจัดการเรียนการสอนของครู ปรับเปลี่ยนเนื้อหาตามหลักสูตรควบคู่ไปกับการพัฒนาทักษะ

ใหม่ ๆ ให้กับครูผู้สอนส่งเสริมให้มีการนำเทคโนโลยีมาใช้เพื่อพัฒนาคุณภาพทางการศึกษาให้สูงขึ้น (สมหมาย อ่าตอนกลอย, 2556 : 6) สอดคล้องกับแผนการศึกษาแห่งชาติ พ.ศ.2560 – 2579 (สำนักงานเลขาธิการสภาการศึกษา, 2560) ที่ได้กำหนดวิสัยทัศน์ (Vision) ไว้ดังนี้ “คนไทยทุกคนได้รับการศึกษาและเรียนรู้ตลอดชีวิตอย่างมีคุณภาพ ดำรงชีวิตอย่างเป็นสุข สอดคล้องกับหลักปรัชญาของเศรษฐกิจพอเพียง และการเปลี่ยนแปลงของโลกศตวรรษที่ 21” สถานศึกษาจะต้องพัฒนาผู้เรียนทั้งในด้านความรู้สาระวิชาหลัก นอกจากนี้แผนการศึกษานับนี้ยังได้กำหนดบทบาทของผู้บริหาร ไว้ว่า ผู้บริหารเป็นผู้มีภาวะผู้นำ มีคุณธรรมจริยธรรม มีความสามารถทั้งด้านบริหารและด้านวิชาการ ตามมาตรฐานสมรรถนะ และมาตรฐานตำแหน่ง และบริหารงานโดยมีธรรมาภิบาล (นฤมล คูหาแก้ว, 2563 : 1) จากการที่ผู้บริหารสถานศึกษาต้องเป็นผู้มีภาวะผู้นำ ถึงแม้ว่าผู้บริหารจะทราบแนวปฏิบัติที่ดีและมีความเหมาะสมกับลักษณะของผู้บริหารในยุคศตวรรษที่ 21 ของผู้บริหารสถานศึกษาอยู่แล้ว แต่ในขณะเดียวกันก็มีผู้บริหารบางส่วนที่ยังปฏิบัติตนแบบเดิม ๆ บริหารงานโดยยึดความคิดของตนเองเป็นใหญ่ ไม่ฟังความคิดเห็น ของผู้ร่วมงานหรือผู้เกี่ยวข้อง บริหารงานโดยไม่คำนึงถึงการเปลี่ยนแปลงของสังคม ซึ่งจะได้ยินข่าว ที่เกิดจากการบริหารงานที่ผิดพลาดของผู้บริหารในยุคปัจจุบันเป็นระยะ ๆ เช่น ผอ. ไม่สนมติ 'ยกเลิกครูเวร' บังคับครูเข้าเวรต่อ หัวหมอใช้วิธีเลี้ยงบาลีคำสั่ง (ข่าวสด ออนไลน์, 2567) หลังจากเกิดเหตุครูถูกทำร้ายร่างกาย ขณะอยู่เฝ้าเวรโรงเรียนวันหยุดที่ จ.เชียงราย จนทำให้เกิดการเรียกร้องให้ยกเลิกการอยู่เวรของครูทั่วประเทศ จนมีมติ ครม. ยกเลิกการอยู่เวรของครูในโรงเรียนและสถานศึกษาทั่วประเทศ มีผลวันที่ 23 ม.ค. ที่ผ่านมา อย่างไรก็ตามดูเหมือนว่าในหลายโรงเรียน ผู้อำนวยการโรงเรียน จะไม่ปฏิบัติตามคำสั่งดังกล่าว และยังคงมติดการมี “ครูเวร” ไว้ตามเดิมโดยใช้คำสั่งเลี้ยงบาลีการ “ยกเลิกครูเวร” ไปใช้คำอื่นในหนังสือ เช่น “กำหนดมาตรการรักษาความปลอดภัย” หรือ “มาทำงานค้างคืน 1 วัน” รวมไปถึง “ดูแลความเรียบร้อยเพื่อรักษาทรัพย์สินทางราชการ” เป็นต้น จะเห็นได้ว่ามีปัญหาเกิดขึ้นจากภาวะผู้นำของผู้บริหารสถานศึกษาในการตัดสินใจ เป็นจุดเริ่มต้น

สำนักงานเขตพื้นที่การศึกษาประถมศึกษานครศรีธรรมราช เขต 1 กลุ่มอำนวยการมีโครงการประชาสัมพันธ์ สพป.พระนครศรีอยุธยา เขต 1 ซึ่งสอดคล้องกับเป้าหมายของยุทธศาสตร์ชาติ เป้าหมายที่ 6 ภาครัฐของประชาชน เพื่อประชาชนและประโยชน์ส่วนรวม เป็นการเผยแพร่ข้อมูลข่าวสาร กิจกรรมของหน่วยงาน รวมถึงสถานศึกษาในสังกัด หรือข้อมูลที่เป็นประโยชน์ต่อการศึกษา บุคลากรทางการศึกษา นักเรียน รวมถึงสาธารณชนทั่วไปที่สามารถ

นำข้อมูลข่าวสารไปใช้ประโยชน์ แสดงถึงความโปร่งใสในการบริหารงานขององค์กร สามารถเข้าถึงประชาชน และสามารถตรวจสอบได้ในเบื้องต้นด้วยความรวดเร็ว และสามารถสื่อสารกัน โดยการมีส่วนร่วม นอกจากนี้ยังสอดคล้องกับยุทธศาสตร์ชาติ ยุทธศาสตร์ที่ 6 ด้านการปรับสมดุลและพัฒนาระบบการบริหารจัดการภาครัฐ คือ โครงการนี้ สามารถช่วยให้หน่วยงานภายนอกทั้งภาครัฐและเอกชน ประชาชน ผู้ปกครอง ครูและนักเรียน สามารถเข้าถึงข้อมูลข่าวสาร การดำเนินกิจกรรมการดำเนินโครงการต่าง ๆ ของ สพป.พระนครศรีอยุธยา เขต 1 ได้มากขึ้น และสามารถมีส่วนร่วมในการแสดงความคิดเห็นเสนอแนะ มีความโปร่งใสตรวจสอบได้ และเกิดการมีส่วนร่วมของประชาชน การประสานงานความร่วมมือจากทุกฝ่าย เพื่อมุ่งพัฒนาสถานศึกษา ให้บริการและพัฒนาการศึกษาโดยสร้างเครือข่ายเพื่อการพัฒนาการศึกษาอย่างยั่งยืน ดังนั้นการให้ชุมชนและท้องถิ่นเข้ามามีส่วนร่วมในการจัดการศึกษาให้แก่เยาวชน ไม่ใช่เป็นหน้าที่ของครูในโรงเรียนฝ่ายเดียว โรงเรียนจึงต้องร่วมมือกับชุมชน ให้ประชาชนได้ทราบเกี่ยวกับการจัดกิจกรรมต่าง ๆ ของโรงเรียน ตลอดจนวางแผนการดำเนินงานของโรงเรียน เพื่อเป็นการสร้าง ความเชื่อถือ ความมั่นใจ ความนิยมให้เกิดขึ้นในชุมชน

จากที่ผู้วิจัยได้ศึกษาเกี่ยวกับความหมาย ความสำคัญ แนวคิด ทฤษฎีที่เกี่ยวกับภาวะผู้นำ พบว่าภาวะผู้นำของผู้บริหารในศตวรรษที่ 21 สอดคล้องกับการเปลี่ยนแปลงในปัจจุบัน คือเป็นยุคของโลกสมัยใหม่ การบริหารงานจึงต้องเป็นไปด้วยความรวดเร็วทันต่อการเปลี่ยนแปลง ควบคู่ไปกับความสัมพันธ์ของโรงเรียนและชุมชน เพราะไม่ว่าจะเป็นยุคสมัยใดก็ตามตามความจริงที่ว่า “โรงเรียนกับชุมชนเป็นสิ่งที่แยกจากกันไม่ได้” ก็ยังเป็นที่ยอมรับกันทั่วไปไม่เปลี่ยนแปลง ผู้วิจัยจึงมีความสนใจที่จะศึกษาภาวะผู้นำของผู้บริหารในศตวรรษที่ 21 ที่ส่งผลต่อประสิทธิผลการดำเนินงานความสัมพันธ์ระหว่างโรงเรียนกับชุมชน สังกัดสำนักงานเขตพื้นที่การศึกษาประถมศึกษาพระนครศรีอยุธยา เขต 1

วัตถุประสงค์ของการวิจัย

1. เพื่อศึกษาภาวะผู้นำของผู้บริหารในศตวรรษที่ 21 ของสถานศึกษา สังกัดสำนักงานเขตพื้นที่การศึกษาประถมศึกษาพระนครศรีอยุธยา เขต 1
2. เพื่อศึกษาประสิทธิผลการดำเนินงานความสัมพันธ์ระหว่างโรงเรียนกับชุมชน สังกัดสำนักงานเขตพื้นที่การศึกษาประถมศึกษาพระนครศรีอยุธยา เขต 1

3. เพื่อศึกษาความสัมพันธ์ของภาวะผู้นำในศตวรรษที่ 21 และประสิทธิผลการดำเนินงานความสัมพันธ์ระหว่างโรงเรียนกับชุมชน

4. เพื่อศึกษาภาวะผู้นำที่ส่งผลต่อประสิทธิผลการดำเนินงานความสัมพันธ์ระหว่างโรงเรียนกับชุมชน สังกัดสำนักงานเขตพื้นที่การศึกษาประถมศึกษาพระนครศรีอยุธยา เขต 1

วิธีดำเนินการวิจัย

1. ประชากรและกลุ่มตัวอย่าง

ประชากร คือ ครูในโรงเรียน สังกัดสำนักงานเขตพื้นที่การศึกษาประถมศึกษาพระนครศรีอยุธยา เขต 1 ปีการศึกษา 2566 จำนวนทั้งหมด 1,720 คน (สำนักงานเขตพื้นที่การศึกษาประถมศึกษาพระนครศรีอยุธยา เขต 1, 2567) กำหนดขนาดของกลุ่มตัวอย่าง โดยใช้สูตรคำนวณของทาโร่ ยามาเน่ (Taro Yamane', 1973) โดยมีระดับความคลาดเคลื่อนอยู่ที่ 5% ได้ขนาดกลุ่มตัวอย่าง 325 คน แล้วใช้วิธีสุ่มตัวอย่างแบบแบ่งชั้นภูมิ โดยเทียบสัดส่วนกลุ่มตัวอย่างตามขนาดโรงเรียนแล้วคำนวณหาขนาดกลุ่มตัวอย่างโดยการสุ่มอย่างง่ายตามสูตร (กัลยา วินิชย์บัญชา, 2564 : 19)

2. เครื่องมือที่ใช้ในการวิจัย

เครื่องมือที่ใช้ในการเก็บรวบรวมข้อมูล คือ แบบสอบถาม ที่มีลักษณะเป็นแบบมาตราส่วนประมาณค่า 5 ระดับ ตามแนวของลิเคิร์ท หากคุณภาพของเครื่องมือโดยตรวจสอบความเที่ยงตรงตามเนื้อหาโดยผู้เชี่ยวชาญจำนวน 5 ท่าน แล้วนำผลการพิจารณาของผู้เชี่ยวชาญค่าดัชนีความสอดคล้องของข้อคำถามการวิจัยคัดเลือกข้อที่มีค่าดัชนีความสอดคล้องตั้งแต่ 0.5 ขึ้นไป (บุญชม ศรีสะอาด, 2560 : 67) จากนั้นนำมาปรับปรุงตามข้อเสนอแนะของผู้เชี่ยวชาญ แล้วนำแบบสอบถามที่ปรับปรุงตามข้อเสนอแนะของผู้เชี่ยวชาญไปทดลองใช้กับครูที่ปฏิบัติงานในสถานศึกษาที่ไม่ใช่กลุ่มตัวอย่าง จำนวน 30 คน ได้ค่าความเชื่อมั่น ทั้งฉบับ เท่ากับ 0.98

3. การเก็บรวบรวมข้อมูล

เก็บรวบรวมข้อมูล โดยการส่งแบบสอบถามกับครู ที่ปฏิบัติงานในสถานศึกษาสังกัดสำนักงานเขตพื้นที่การศึกษาประถมศึกษาพระนครศรีอยุธยา เขต 1 ระหว่างวันที่ 11 กันยายน ถึง วันที่ 11 ตุลาคม พ.ศ.2567



4. การวิเคราะห์ข้อมูลนำเสนอข้อมูล มีขั้นตอน ดังนี้

4.1 วิเคราะห์ข้อมูลสถานภาพของผู้ตอบแบบสอบถาม ได้แก่ เพศ อายุ ตำแหน่ง และประสบการณ์การทำงาน ด้วยการหาค่าความถี่ และค่าร้อยละ

4.2 วิเคราะห์ภาวะผู้นำของผู้บริหารในศตวรรษที่ 21 และประสิทธิผลการดำเนินงานความสัมพันธ์ระหว่างโรงเรียนกับชุมชน โดยใช้ค่าเฉลี่ยและส่วนเบี่ยงเบนมาตรฐาน ในการแปลความหมายของ ค่าเฉลี่ยของข้อมูลตามแนวของลิเคิร์ต

4.3 วิเคราะห์ความสัมพันธ์ระหว่างมีภาวะผู้นำของผู้บริหารในศตวรรษที่ 21 กับประสิทธิผลการดำเนินงานความสัมพันธ์ระหว่างโรงเรียนกับชุมชน โดยใช้สถิติค่าสัมประสิทธิ์สหสัมพันธ์แบบเพียร์สัน

4.5 วิเคราะห์อิทธิพลของตัวแปรภาวะผู้นำของผู้บริหารในศตวรรษที่ 21 ที่ส่งผลต่อประสิทธิผลการดำเนินงานความสัมพันธ์ระหว่างโรงเรียนกับชุมชน โดยใช้การวิเคราะห์ค่าสัมประสิทธิ์การถดถอยพหุคูณแบบปกติ โดยกำหนดระดับนัยสำคัญทางสถิติที่ .05 และสร้างสมการพยากรณ์ภาวะผู้นำของผู้บริหารในศตวรรษที่ 21 ที่ส่งผลต่อประสิทธิผลการดำเนินงานความสัมพันธ์ระหว่างโรงเรียนกับชุมชน

ผลการวิจัย

จากการวิเคราะห์ข้อมูลทางสถิติ ผู้วิจัยขอเสนอข้อค้นพบที่ได้จากการวิจัยซึ่งสามารถสรุปเป็นประเด็นสำคัญได้ดังนี้

1. ผลวิจัยตามวัตถุประสงค์ข้อที่ 1 ศึกษาภาวะผู้นำของผู้บริหารในศตวรรษที่ 21 ของสถานศึกษา สังกัดสำนักงานเขตพื้นที่การศึกษาประถมศึกษาพระนครศรีอยุธยา เขต 1 แสดงดังตารางที่ 1

ตารางที่ 1 ผลการวิเคราะห์ภาวะผู้นำของผู้บริหารในศตวรรษที่ 21 สังกัดสำนักงานเขตพื้นที่การศึกษาประถมศึกษาพระนครศรีอยุธยา เขต 1 ในภาพรวมและรายด้าน

ภาวะผู้นำของผู้บริหารในศตวรรษที่ 21	\bar{X}	S.D.	แปลผล	อันดับ
1. ด้านมนุษยสัมพันธ์ (X_1)	4.69	0.55	มากที่สุด	1
2. ด้านการสร้างปฏิสัมพันธ์ (X_2)	4.63	0.60	มากที่สุด	5
3. ด้านการชักนำ จูงใจ โน้มน้าวใจ (X_3)	4.66	0.63	มากที่สุด	3
4. ด้านผู้นำที่มีความรู้เท่าทันเทคโนโลยี (X_4)	4.64	0.60	มากที่สุด	4

ภาวะผู้นำของผู้บริหารในศตวรรษที่ 21	\bar{X}	S. D.	แปลผล	อันดับ
5. ด้านวิสัยทัศน์ (X_5)	4.69	0.58	มากที่สุด	2
ภาพรวม (X_{tot})	4.66	0.62	มากที่สุด	-

จากตารางที่ 1 พบว่าผู้บริหารสถานศึกษา สังกัดสำนักงานเขตพื้นที่การศึกษา ประถมศึกษา พระนครศรีอยุธยา เขต 1 ในภาพรวมมีภาวะผู้นำของผู้บริหารในศตวรรษที่ 21 อยู่ในระดับมากที่สุด เมื่อพิจารณารายด้าน พบว่าผู้บริหารสถานศึกษามีภาวะผู้นำของผู้บริหารในศตวรรษที่ 21 อยู่ในระดับมากที่สุดทุกด้านโดยด้านที่มีค่าเฉลี่ยสูงสุด คือ ด้านมนุษยสัมพันธ์ รองลงมา ด้านวิสัยทัศน์ คือ และด้านที่มีค่าเฉลี่ยต่ำสุด คือ ด้านการสร้างปฏิสัมพันธ์

2. ผลวิจัยตามวัตถุประสงค์ข้อที่ 2 ศึกษาประสิทธิผลการดำเนินงานความสัมพันธ์ระหว่างโรงเรียนกับชุมชน สังกัดสำนักงานเขตพื้นที่การศึกษาประถมศึกษาพระนครศรีอยุธยา เขต 1 แสดงดังตารางที่ 2

ตารางที่ 2 ผลการวิเคราะห์ประสิทธิผลการดำเนินงานความสัมพันธ์ระหว่างโรงเรียนกับชุมชน สังกัดสำนักงานเขตพื้นที่การศึกษาประถมศึกษาพระนครศรีอยุธยา เขต 1 ในภาพรวมและรายด้าน

ประสิทธิผลการดำเนินงานความสัมพันธ์ระหว่างโรงเรียนกับชุมชน	\bar{X}	S. D.	แปลผล	อันดับ
1. ด้านการสร้างความสัมพันธ์ระหว่างชุมชนและโรงเรียน (Y_1)	4.79	0.42	มากที่สุด	1
2. ด้านการให้บริการชุมชน (Y_2)	4.68	0.62	มากที่สุด	3
3. ด้านการได้รับการสนับสนุนจากชุมชน (Y_3)	4.67	0.65	มากที่สุด	4
4. ด้านการประชาสัมพันธ์ (Y_4)	4.74	0.55	มากที่สุด	2
ภาพรวม (Y_{tot})	4.73	0.58	มากที่สุด	-

จากตารางที่ 2 พบว่าสถานศึกษา สังกัดสำนักงานเขตพื้นที่การศึกษาประถมศึกษาพระนครศรีอยุธยา เขต 1 ในภาพรวมมีประสิทธิผลการดำเนินงานความสัมพันธ์ระหว่างโรงเรียนกับชุมชนอยู่ในระดับมากที่สุด เมื่อพิจารณารายด้าน พบว่าสถานศึกษามีประสิทธิผลการดำเนินงานความสัมพันธ์ระหว่างโรงเรียนกับชุมชน อยู่ในระดับมากที่สุดทุกด้านโดยด้านที่มีค่าเฉลี่ยสูงสุด คือ ด้านการสร้างความสัมพันธ์ระหว่างชุมชนและโรงเรียน รองลงมา คือ ด้านการประชาสัมพันธ์ และด้านที่มีค่าเฉลี่ยต่ำสุด คือ ด้านการได้รับการสนับสนุนจากชุมชน



3. ผลวิจัยตามวัตถุประสงค์ข้อที่ 3 ศึกษาความสัมพันธ์ของภาวะผู้นำในศตวรรษที่ 21 และประสิทธิผลการดำเนินงานความสัมพันธ์ระหว่างโรงเรียนกับชุมชน แสดงดังตารางที่ 3 ตารางที่ 3 ผลการวิเคราะห์ความสัมพันธ์ระหว่างภาวะผู้นำของผู้บริหารในศตวรรษที่ 21 กับประสิทธิผลการดำเนินงานความสัมพันธ์ระหว่างโรงเรียนกับชุมชน สังกัดสำนักงานเขตพื้นที่การศึกษาประถมศึกษา พระนครศรีอยุธยา เขต 1 ในภาพรวม

ตัวแปร	Y_1	Y_2	Y_3	Y_4	Y_{tot}
X_1	.702**	.665**	.660**	.678**	.730**
X_2	.711**	.703**	.711**	.701**	.761**
X_3	.717**	.672**	.678**	.703**	.748**
X_4	.690**	.681**	.702**	.664**	.737**
X_5	.712**	.707**	.697**	.696**	.758**
X_{tot}	.740**	.718**	.722**	.722**	.783**

**ระดับนัยสำคัญทางสถิติที่ 05

จากตารางที่ 3 พบว่าภาวะผู้นำของผู้บริหารในศตวรรษที่ 21 กับประสิทธิผลการดำเนินงานความสัมพันธ์ระหว่างโรงเรียนกับชุมชน ในภาพรวมมีความสัมพันธ์ในทางบวกอยู่ในระดับค่อนข้างสูง อย่างมีนัยสำคัญทางสถิติที่ระดับ .05 คู่ที่มีความสัมพันธ์กันสูงสุด ได้แก่ ด้านการชักนำ จูงใจ โน้มน้าวใจกับด้านการสร้างความสัมพันธ์ระหว่างชุมชนและโรงเรียน คู่ที่มีความสัมพันธ์รองลงมา ได้แก่ ด้านวิสัยทัศน์กับด้านการสร้างความสัมพันธ์ระหว่างชุมชนและโรงเรียน และคู่ที่มีความสัมพันธ์ต่ำสุด ได้แก่ ด้านมนุษยสัมพันธ์กับด้านการได้รับการสนับสนุนจากชุมชน

4. ผลวิจัยตามวัตถุประสงค์ข้อที่ 4 ศึกษาภาวะผู้นำที่ส่งผลต่อประสิทธิผลการดำเนินงานความสัมพันธ์ระหว่างโรงเรียนกับชุมชน สังกัดสำนักงานเขตพื้นที่การศึกษาประถมศึกษา พระนครศรีอยุธยา เขต 1 พบว่า ภาวะผู้นำของผู้บริหารในศตวรรษที่ 21 ส่งผลต่อประสิทธิผลการดำเนินงานความสัมพันธ์ระหว่างโรงเรียนกับชุมชน ด้านการสร้างความสัมพันธ์ระหว่างชุมชนและโรงเรียน ด้านการให้บริการชุมชน และด้านการประชาสัมพันธ์ อย่างมีนัยสำคัญทางสถิติที่ระดับ .05 โดยร่วมกันพยากรณ์ภาวะผู้นำของผู้บริหารในศตวรรษที่ 21 ได้ร้อยละ 61.40 สร้างสมการพยากรณ์ภาวะผู้นำของผู้บริหารในศตวรรษที่ 21 สังกัดสำนักงานเขตพื้นที่การศึกษาประถมศึกษาพระนครศรีอยุธยา เขต 1 ได้ดังนี้

ในรูปคะแนนดิบ คือ $X = 0.338 + 0.377Y_1 + 0.194Y_2 + 0.251Y_4$

ในรูปคะแนนมาตรฐาน คือ $Z = 0.285 Z_{y1} + 0.214 Z_{y2} + 0.246 Z_{y4}$

อภิปรายผล

1. จากผลการวิจัยที่พบว่า ผู้บริหารสถานศึกษา สังกัดสำนักงานเขตพื้นที่การศึกษา ประถมศึกษา พระนครศรีอยุธยา เขต 1 มีภาวะผู้นำของผู้บริหารในศตวรรษที่ 21 ในภาพรวมอยู่ในระดับมากที่สุด สอดคล้องกับงานวิจัยที่กล่าวถึงภาวะผู้นำของผู้บริหารในศตวรรษที่ 21 ของนฤมล คูหาแก้ว (2563 : 76) ที่พบว่า ระดับภาวะผู้นำของผู้บริหารสถานศึกษาในศตวรรษที่ 21 สังกัดสำนักงานเขตพื้นที่การศึกษาประถมศึกษาสระแก้ว เขต 2 โดยภาพรวมอยู่ในระดับมาก นอกจากนี้ยังสอดคล้องกับงานวิจัยของ บุษยมาศ ผาดี (2563 : 70) ที่พบว่า ระดับภาวะผู้นำของผู้บริหารสถานศึกษาในศตวรรษที่ 21 สังกัด สำนักงานเขตพื้นที่การศึกษา ประถมศึกษาระยอง เขต 1 โดยรวม อยู่ในระดับมาก ทั้งนี้อาจเนื่องมาจากผู้บริหารโรงเรียนยุคใหม่ จำเป็นต้องปรับตัวให้ทันต่อการเปลี่ยนแปลงทางเทคโนโลยี โดยนำเทคโนโลยีมาประยุกต์ใช้ในการจัดการศึกษา เพื่อพัฒนาคุณภาพการเรียนรู้ของนักเรียนให้สอดคล้องกับโลกยุคใหม่ นอกจากนี้ ผู้บริหารยังต้อง สร้างสรรค์บรรยากาศการเรียนรู้ที่เอื้อต่อการพัฒนา โดยส่งเสริมให้ทุกคนมีความอยากรู้อยากเห็นและเปิดรับสิ่งใหม่ ๆ สร้างความสัมพันธ์ที่ดีกับทุกภาคส่วน เพื่อร่วมกันพัฒนาคุณภาพการศึกษา และเป็นผู้นำที่สร้างแรงบันดาลใจ ให้บุคลากรในโรงเรียนทำงานร่วมกันอย่างมีประสิทธิภาพ เพื่อให้โรงเรียนบรรลุเป้าหมายที่ตั้งไว้

2. จากผลการวิจัยที่พบว่า สถานศึกษา สังกัดสำนักงานเขตพื้นที่การศึกษา ประถมศึกษาพระนครศรีอยุธยา เขต 1 มีประสิทธิผลการดำเนินงานความสัมพันธ์ระหว่างโรงเรียนกับชุมชน ในภาพรวมอยู่ในระดับมากที่สุด สอดคล้องกับงานวิจัยที่กล่าวถึงความสัมพันธ์ระหว่างโรงเรียนกับชุมชน ของกัญจนพร ศรีมงคล (2565 : 67) ที่พบว่า การสร้างความสัมพันธ์ของโรงเรียนกับชุมชน สังกัดสำนักงานเขตพื้นที่การศึกษาประถมศึกษาระยอง เขต 1 อยู่ในระดับมาก นอกจากนี้ยังสอดคล้องกับงานวิจัยของ นาวิณ แกละสมุทร (2562 : 58) ที่พบว่า การส่งเสริมความสัมพันธ์ระหว่างโรงเรียนกับชุมชน ของโรงเรียนวัด ใหญ่บ้านบ่อ สำนักงานเขตพื้นที่การศึกษาประถมศึกษาสมุทรสาคร โดยภาพรวมอยู่ในระดับมาก ทั้งนี้อาจเนื่องมาจาก ความสัมพันธ์ระหว่างโรงเรียนกับชุมชนเป็นหัวใจสำคัญในการสร้างสรรค์สังคม การเรียนรู้ที่เข้มแข็งและยั่งยืน การที่โรงเรียนและชุมชนสามารถทำงานร่วมกันได้อย่างมี

ประสิทธิภาพ จะต้องอาศัยความร่วมมือจากทุกภาคส่วน ทั้งโรงเรียน ชุมชน ผู้ปกครอง และภาครัฐ โดยการวางแผนและดำเนินงานอย่างเป็นระบบและต่อเนื่อง จะทำให้ส่งผลดีต่อการพัฒนาเด็กและเยาวชนให้เติบโตเป็นกำลังสำคัญของสังคม ดังนั้นผู้บริหารจึงพยายามที่จะให้เกิดความสัมพันธ์อันดีระหว่างโรงเรียนกับชุมชน

3. จากผลการวิจัยที่พบว่า ภาวะผู้นำของผู้บริหารในศตวรรษที่ 21 กับประสิทธิผลการดำเนินงานความสัมพันธ์ระหว่างโรงเรียนกับชุมชน ในภาพรวมมีความสัมพันธ์ในทางบวกอยู่ในระดับค่อนข้างสูง อย่างมีนัยสำคัญทางสถิติที่ระดับ .05 สอดคล้องกับงานวิจัยของศิวานาจิตโรจน์ (2567) ที่พบว่า ภาวะผู้นำของผู้บริหารในศตวรรษที่ 21 มีความสัมพันธ์เชิงบวกกับประสิทธิผลโรงเรียน อย่างมีนัยสำคัญทาง สถิติที่ระดับ .01 ทั้งนี้อาจเนื่องมาจาก ถ้าผู้บริหารสถานศึกษามีภาวะผู้นำของผู้บริหารในศตวรรษที่ 21 มากแล้ว จะมีแนวโน้มทำให้ประสิทธิผลการดำเนินงานความสัมพันธ์ระหว่างโรงเรียนกับชุมชนมากตามไปด้วย ที่เป็นเช่นนี้อาจเนื่องมาจาก ภาวะผู้นำของผู้บริหารในศตวรรษที่ 21 มีบทบาทสำคัญในการสร้างความสัมพันธ์ที่ดีระหว่างโรงเรียนกับชุมชน ซึ่งส่งผลต่อประสิทธิผลในการดำเนินงานของโรงเรียนอย่างมาก ผู้นำที่สามารถสร้างความเชื่อมโยงระหว่างโรงเรียนกับชุมชนได้ จะสามารถนำพาโรงเรียนไปสู่ความสำเร็จและสร้างสรรค์ประโยชน์ให้กับสังคมได้อย่างยั่งยืน

4. จากผลการวิจัยที่พบว่า ภาวะผู้นำของผู้บริหารในศตวรรษที่ 21 ส่งผลต่อประสิทธิผลการดำเนินงานความสัมพันธ์ระหว่างโรงเรียนกับชุมชน ด้านการสร้างความสัมพันธ์ระหว่างชุมชนและโรงเรียน ด้านการให้บริการชุมชน และด้านการประชาสัมพันธ์ อย่างมีนัยสำคัญทางสถิติที่ระดับ .05 โดยร่วมกันพยากรณ์ภาวะผู้นำของผู้บริหารในศตวรรษที่ 21 ได้ร้อยละ 61.40 สอดคล้องกับงานวิจัยของ จิตราวดี วังกานนท์ (2564) ที่พบว่า ภาวะผู้นำของผู้บริหารที่ส่งผลต่อประสิทธิผลการบริหารงานของ โรงเรียนขยายโอกาสทางการศึกษา สังกัดสำนักงานเขตพื้นที่การศึกษาประถมศึกษาราชบุรี เขต คือ ภาวะผู้นำแบบมุ่งความสำเร็จ, ภาวะผู้นำแบบมีส่วนร่วม และภาวะผู้นำแบบชี้แนะ ซึ่งส่งผลทางบวก ทั้งนี้อาจเนื่องมาจาก ผู้บริหารโรงเรียนที่มีทักษะในการสร้างความสัมพันธ์เป็นกุญแจสำคัญในการเชื่อมโยงโรงเรียนเข้ากับชุมชน ทำให้ชุมชนเข้าใจบทบาทของโรงเรียนมากขึ้น และการสร้างความไว้วางใจเป็นพื้นฐานสำคัญที่ทำให้ความสัมพันธ์ระหว่างโรงเรียนกับชุมชนแข็งแกร่งยิ่งขึ้น สามารถดึงเอาทรัพยากรและความร่วมมือจากองค์กรต่าง ๆ ในชุมชนมาช่วยพัฒนาโรงเรียนได้อย่างมีประสิทธิภาพ ทำให้โรงเรียนได้รับการสนับสนุนจากชุมชนอย่างเต็มที่

สรุป/ข้อเสนอแนะ

การวิจัยครั้งนี้สรุปได้ว่า ภาวะผู้นำของผู้บริหารในศตวรรษที่ 21 ส่งผลต่อประสิทธิผลการดำเนินงานความสัมพันธ์ระหว่างโรงเรียนกับชุมชน ด้านการสร้างความสัมพันธ์ระหว่างชุมชนและโรงเรียน ด้านการให้บริการชุมชน และด้านการประชาสัมพันธ์ อย่างมีนัยสำคัญทางสถิติที่ระดับ .05 ส่วนข้อเสนอแนะในการวิจัย ประกอบด้วย 1. **ข้อเสนอแนะในการนำผลการวิจัยไปใช้** ประกอบด้วย 1.1 ผู้บริหารสถานศึกษาควรจะพัฒนาตนเอง ในเรื่องภาวะผู้นำด้านผู้นำที่มีความรู้เท่าทันเทคโนโลยี ต้องมีทักษะในการนำเทคโนโลยีมาประยุกต์ใช้ในการทำงาน รวมถึงการสร้างวัฒนธรรมองค์กรที่เอื้อต่อการเรียนรู้และพัฒนา 1.2 สถานศึกษาจึงควรสร้างสัมพันธ์ที่จริงใจและต่อเนื่องกับชุมชน การรับฟังความคิดเห็นและความต้องการของชุมชน และการทำงานร่วมกัน เพราะจะนำไปสู่การพัฒนาคุณภาพชีวิตของคนในชุมชนและส่งเสริมให้เด็กนักเรียนเติบโตเป็นคนดีของสังคม โรงเรียนควรเปิดโอกาสให้ชุมชนมีส่วนร่วมร่วมมือกับชุมชน สร้างโครงการดี ๆ และเน้นคุณภาพการศึกษา เพื่อพัฒนาคุณภาพชีวิตของคนในชุมชนและส่งเสริมการศึกษาของเด็ก การสื่อสารที่ชัดเจนและเป็นประจำ การสร้างความเข้าใจอันดี และการทำงานร่วมกันอย่างใกล้ชิด จะช่วยให้ความร่วมมือระหว่างโรงเรียนกับชุมชนประสบความสำเร็จอย่างยั่งยืน 1.3 สำนักงานเขตพื้นที่การศึกษาประถมศึกษาพระนครศรีอยุธยา เขต 1 ควร 1) ส่งเสริมและพัฒนาภาวะผู้นำอย่างต่อเนื่อง โดยการจัดอบรมพัฒนาผู้บริหารให้มีความรู้ ทักษะ และเจตคติที่สอดคล้องกับบริบทของศตวรรษที่ 21 เช่น การเป็นผู้นำเชิงนวัตกรรม การสร้างวัฒนธรรมองค์กรแห่งการเรียนรู้ การใช้เทคโนโลยีในการบริหารจัดการ การพัฒนาความสัมพันธ์กับผู้มีส่วนได้ส่วนเสีย สร้างเครือข่ายผู้บริหาร เพื่อให้เกิดการแลกเปลี่ยนเรียนรู้และสร้างแรงบันดาลใจร่วมกัน 2) ยกกระดับประสิทธิผลการดำเนินงาน โดยมีระบบการติดตามและประเมินผลการดำเนินงานของโรงเรียนอย่างเป็นระบบเพื่อระบุจุดแข็ง จุดอ่อน และนำไปสู่การปรับปรุงแก้ไข สนับสนุนทรัพยากรที่จำเป็น เช่น งบประมาณ บุคลากร เทคโนโลยี เพื่อให้โรงเรียนสามารถดำเนินงานได้อย่างมีประสิทธิภาพ สนับสนุนให้โรงเรียนดำเนินการวิจัยเพื่อพัฒนาการจัดการศึกษาให้สอดคล้องกับบริบทของท้องถิ่น 3) เสริมสร้างความสัมพันธ์ระหว่างโรงเรียนกับชุมชน โดยการมีส่วนร่วมของชุมชน ส่งเสริมให้ชุมชนมีส่วนร่วมในการจัดการศึกษา เช่น การเป็นกรรมการสถานศึกษา การเป็นอาสาสมัคร การร่วมกิจกรรมของโรงเรียน สื่อสารประชาสัมพันธ์ข้อมูลข่าวสารเกี่ยวกับโรงเรียนให้ชุมชนได้รับทราบอย่างต่อเนื่องจัดกิจกรรมร่วมกันระหว่างโรงเรียนกับชุมชน

เพื่อสร้างความสัมพันธ์อันดีและสร้างความเป็นเจ้าของร่วมกัน และ 4) พัฒนานโยบายและกลไกสนับสนุน โดยการทบทวนนโยบายและกลไกที่เกี่ยวข้องกับการบริหารจัดการศึกษาให้สอดคล้องกับบริบทปัจจุบันและส่งเสริมการพัฒนาอย่างต่อเนื่อง สร้างความร่วมมือกับหน่วยงานภาครัฐ ภาคเอกชน และองค์กรต่าง ๆ เพื่อสนับสนุนการพัฒนาการศึกษา 2. ข้อเสนอแนะในการวิจัยครั้งต่อไป ประกอบด้วย 2.1 ควรมีการศึกษาแนวทางการพัฒนาภาวะผู้นำของผู้บริหารในศตวรรษที่ 21 สำนักงานเขตพื้นที่การศึกษาประถมศึกษาพระนครศรีอยุธยา เขต 1 และ 2.2 ควรมีการศึกษาแนวทางการพัฒนาความสามารถในการปรับเปลี่ยนและพัฒนางาน ด้านการได้รับการสนับสนุนจากชุมชน สังกัดสำนักงานเขตพื้นที่การศึกษาประถมศึกษาพระนครศรีอยุธยา เขต 1 และ 2.3 ควรมีการศึกษาแนวทางการพัฒนาภาวะผู้นำด้านการสร้างปฏิสัมพันธ์ สังกัดสำนักงานเขตพื้นที่การศึกษาประถมศึกษาพระนครศรีอยุธยา เขต 1

เอกสารอ้างอิง

- กัญจนพร ศรีมงคล. (2565). การสร้างความสัมพันธ์ของโรงเรียนกับชุมชนที่ส่งผลต่อการบริหาร สถานศึกษา สังกัดสำนักงานเขตพื้นที่การศึกษาประถมศึกษาระยอง เขต 1. ใน วิทยานิพนธ์ ค.ม. (การบริหารการศึกษา). มหาวิทยาลัยราชภัฏรำไพพรรณี.
- กัลยา วานิชย์บัญชา. (2564). สถิติสำหรับงานวิจัย : หลักการเลือกใช้เทคนิคทางสถิติในงานวิจัย พร้อมทั้งอธิบายผลลัพธ์ที่ได้จาก SPSS (พิมพ์ครั้งที่ 13) .กรุงเทพมหานคร: สยามลดา.
- จิตราวดี ว่างานนท์. (2564). ภาวะผู้นำของผู้บริหารที่ส่งผลต่อประสิทธิผลการบริหารงานของโรงเรียน ขยายโอกาสทางการศึกษา สังกัดสำนักงานเขตพื้นที่การศึกษาประถมศึกษาราชบุรี เขต 2. มหาวิทยาลัยราชภัฏหมู่บ้านจอมบึง
- ชูชาติ พวงสมจิตร. (2560). ชุมชนการเรียนรู้ทางวิชาชีพและแนวทางการนำมาใช้ในสถานศึกษา. วารสารศึกษาศาสตร์ มสธ, 10(1), 34-41.
- นฤมล คุณาแก้ว. (2563). ภาวะผู้นำของผู้บริหารสถานศึกษาในศตวรรษที่ 21 สังกัดสำนักงานเขตพื้นที่การศึกษาประถมศึกษาสระแก้ว เขต 2. ใน วิทยานิพนธ์ ค.ม. (การบริหารการศึกษา). มหาวิทยาลัยราชภัฏรำไพพรรณี.

- นาวิณ แกละสมุทร. (2562). การส่งเสริมความสัมพันธ์ระหว่างโรงเรียนกับชุมชนของโรงเรียนวัดใหญ่บ้านบ่อ สำนักงานเขตพื้นที่การศึกษาประถมศึกษาสมุทรสาคร. ใน วิทยานิพนธ์ศึกษาศาสตร์มหาบัณฑิต สาขาวิชาการบริหารการศึกษา. มหาวิทยาลัยศิลปากร.
- บุญชม ศรีสะอาด. (2560). การวิจัยเบื้องต้น ฉบับปรับปรุงใหม่. (พิมพ์ครั้งที่ 10). กรุงเทพมหานคร: บริษัท สุวีริยาสาส์น จำกัด.
- บุษยมาส ผาดี. (2563), ภาวะผู้นำของผู้บริหารสถานศึกษาในศตวรรษที่ 21 ที่ส่งผลต่อแรงจูงใจ ในการปฏิบัติงานของครู สังกัดสำนักงานเขตพื้นที่การศึกษาประถมศึกษาระยอง เขต 1. ใน วิทยานิพนธ์ ค.ม. (การบริหารการศึกษา). มหาวิทยาลัยราชภัฏรำไพพรรณี
- ปัญญา วงศ์คุณทรัพย์. (2559). การการเสริมสร้างความสัมพันธ์กับชุมชนของโรงเรียนวัดวังเปิดสังกัดสำนักงานเขตพื้นที่การศึกษาประถมศึกษาพิษณุโลก เขต 1. ใน วิทยานิพนธ์ปริญญามหาบัณฑิต). วิทยาลัยนครราชสีมา.
- สมหมาย อ่าดอนกลอย. (2556). บทบาทผู้บริหารสถานศึกษาในศตวรรษที่21. วารสารบัณฑิตศึกษา มหาวิทยาลัยราชภัฏพิบูลสงคราม, 7(1),1-7.
- สำนักงานเลขาธิการสภาการศึกษา. (2560). แผนการศึกษาแห่งชาติ พ.ศ.2560 - 2579. ในสำนักงานเลขาธิการสภาการศึกษา, แผนการศึกษาแห่งชาติ พ.ศ.2560 - 2579 (หน้า 91). กรุงเทพมหานคร: บริษัท พริกหวานกราฟฟิค จำกัด.
- สำนักงานเขตพื้นที่การศึกษาประถมศึกษาพระนครศรีอยุธยา เขต 1 . (ม.ป.ป.). สำนักงานเขตพื้นที่การศึกษาประถมศึกษาพระนครศรีอยุธยา เขต 1. เรียกใช้เมื่อ 12 กันยายน 2567 จาก <https://aya1.go.th/>
- ศิวนาถ จิตโรจน์. (2567). ภาวะผู้นำของผู้บริหารในศตวรรษที่21 ที่ส่งผลต่อประสิทธิผลสถานศึกษาสังกัดสำนักงานเขตพื้นที่การศึกษาประถมศึกษานครศรีธรรมราชเขต 2. วารสาร มจร.อุบลปริทรรศน์.
- Likert, R. (1967). "The Method of Constructing and Attitude Scale". In Reading in Fishbein, M (Ed.), Attitude Theory and Measurement. New York: Wiley & Son.
- Taro Yamane. (1973). Statistics: an introductory analysis. New York: Harper & Row.

การพัฒนาตัวชี้วัดและแนวทางการพัฒนาศักยภาพของผู้ประกอบการ
ธุรกิจให้บริการโลจิสติกส์ไทยในยุคดิจิทัล*

DEVELOPMENT OF INDICATORS AND GUIDELINES FOR DEVELOPING
THE POTENTIAL OF THAI LOGISTICS SERVICE PROVIDERS IN THE
DIGITAL ERA

อัญญา บรรยงพิศุทธิ์¹ และ วิสวะ อุนยวงษ์²

Ananya Banyongpisut¹ and Wissawa Aunyawong²

¹⁻²วิทยาลัยโลจิสติกส์และซัพพลายเชน มหาวิทยาลัยราชภัฏสวนสุนันทา

¹⁻²College of Logistics and Supply Chain, Suan Sunandha Rajabhat University, Thailand

Corresponding Author's Email: s64567808032@ssru.ac.th

บทคัดย่อ

การวิจัยครั้งนี้มีวัตถุประสงค์ 1) เพื่อพัฒนาตัวชี้วัดศักยภาพของผู้ประกอบการธุรกิจให้บริการโลจิสติกส์ไทยในยุคดิจิทัล และ 2) เพื่อเสนอแนวทางในการพัฒนาศักยภาพของผู้ประกอบการธุรกิจให้บริการโลจิสติกส์ไทยในยุคดิจิทัล งานวิจัยนี้เป็นการวิจัยเชิงคุณภาพ ทำการสัมภาษณ์แบบเจาะลึก โดยใช้แบบสัมภาษณ์แบบกึ่งโครงสร้าง (Semi-Structured Interview Form) กับกลุ่มผู้ให้ข้อมูลสำคัญ ซึ่งประกอบด้วย กลุ่มผู้ประกอบการธุรกิจให้บริการโลจิสติกส์ไทย จำนวน 3 บริษัท กลุ่มผู้บริหารระดับสูงในหน่วยงานภาครัฐ จำนวน 2 ราย และกลุ่มนักวิชาการผู้เชี่ยวชาญด้านโลจิสติกส์ จำนวน 2 ราย เพื่อจะนำข้อมูลที่ได้มาวิเคราะห์เนื้อหาประกอบบริบท

ผลการวิจัยพบว่า 1) การพัฒนาศักยภาพของผู้ประกอบการธุรกิจโลจิสติกส์ไทยในยุคดิจิทัลใน 5 มิติ ได้แก่ การกำหนดกลยุทธ์องค์กร การวางแผนและความสามารถในการปฏิบัติงาน การประเมินประสิทธิภาพและประสิทธิผล การบริหารข้อมูลสารสนเทศ และการสร้างความร่วมมือระหว่างองค์กรจะต้องเน้นการใช้เทคโนโลยีดิจิทัลในการพัฒนาและปรับปรุงกระบวนการต่าง ๆ เพื่อให้สามารถแข่งขันได้ในยุคที่เทคโนโลยีมีบทบาทสำคัญ และการพัฒนาตัวชี้วัดสำหรับธุรกิจโลจิสติกส์ไทยในยุคดิจิทัลเป็นกระบวนการที่ต้องอาศัยการวิเคราะห์ทั้ง

* Received 13 November 2024; Revised 21 November 2024; Accepted 24 December 2024

ภายในและภายนอกองค์กร รวมถึงการนำเทคโนโลยีใหม่ ๆ มาใช้ในการประเมินและปรับปรุงกระบวนการต่าง ๆ ซึ่งตัวชี้วัดที่ดีจะช่วยให้ธุรกิจโลจิสติกส์สามารถเพิ่มประสิทธิภาพในการดำเนินงาน ลดต้นทุน และเพิ่มความพึงพอใจของลูกค้า การพัฒนาระบบบริหารข้อมูลสารสนเทศ การร่วมมือกับพันธมิตร และการพัฒนาทักษะของบุคลากรยังเป็นส่วนสำคัญที่ช่วยให้ธุรกิจสามารถแข่งขันได้ในยุคดิจิทัล 2) แนวทางในการพัฒนาศักยภาพของผู้ประกอบการธุรกิจให้บริการโลจิสติกส์ไทยในยุคดิจิทัล สามารถแบ่งออกเป็น 7 ขั้นตอน ได้แก่ 1) การปรับใช้เทคโนโลยีดิจิทัล 2) การสร้างความร่วมมือในห่วงโซ่อุปทาน 3) การพัฒนาทักษะและการฝึกอบรม 4) การพัฒนาและนำเสนอบริการที่เน้นลูกค้าเป็นศูนย์กลาง 5) การลงทุนในโครงสร้างพื้นฐาน 6) การติดตามและวัดผลประสิทธิภาพ และ 7) การปรับตัวให้เข้ากับแนวโน้มใหม่ ๆ

คำสำคัญ: การพัฒนาตัวชี้วัด, แนวทางการพัฒนาศักยภาพ, ผู้ประกอบการธุรกิจให้บริการโลจิสติกส์ไทย

Abstract

This research aims to develop indicators for assessing the potential of Thai logistics service providers in the digital era and to propose strategies for enhancing the potential of Thai logistics Service providers in the digital era. The study adopts a qualitative research approach, employing in-depth interviews with a semi-structured interview form. Key informants include three Thai logistics service companies, two senior government officials, and two academic experts in logistics. The collected data were analyzed in conjunction with contextual considerations.

The research findings revealed that 1) The development of the potential of Thai logistics entrepreneurs in the digital era involves five dimensions as organizational strategy formulation, planning and operational capabilities, performance evaluation and effectiveness, information management, and inter-

organizational collaboration. These dimensions highlight the importance of leveraging digital technologies to enhance and optimize various processes, enabling competitiveness in a technology-driven era. To requires both internal and external organizational analysis, as well as the adoption of innovative technologies to evaluate and refine processes. And findings related that 2) Guidelines for developing the potential of Thai logistics service providers in the digital era can be divided into seven steps as 1) Adoption of digital technologies 2) Building collaboration within the supply chain 3) Skills development and training 4) Development and delivery of customer-centric services 5) Investment in infrastructure 6) Monitoring and evaluating performance, and 7) Adapting to emerging trends.

Keywords: Development of Indicators, Guidelines for Capacity Development, Thai Logistics Service Providers

บทนำ

ปัจจุบันการบริการโลจิสติกส์ทั่วโลกมีการเจริญเติบโตเป็นอย่างมาก ทั้งในด้านมูลค่าตลาด จำนวนผู้ประกอบการ และประเภทธุรกิจ ซึ่งการบริการโลจิสติกส์นั้นเป็นภาคเศรษฐกิจที่มีบทบาทต่อการพัฒนาของประเทศต่าง ๆ และมีแนวโน้มที่จะขยายตัวมากขึ้น โดยโลจิสติกส์ทั่วโลกในปี 2566 มีกรอบการทำงานใหม่บนดิจิทัล ไม่ว่าจะเป็นระบบเครือข่าย, วิทยาการหุ่นยนต์, Big Data, AI, หรือ Blockchain ที่จะเป็นกระแสที่ดำเนินต่อไปอนาคต ทั้งนี้อุตสาหกรรมโลจิสติกส์ไม่ได้มุ่งเน้นเพียงประสิทธิภาพของซัพพลายเชนเท่านั้น แต่ยังให้ความสำคัญกับความยืดหยุ่นของซัพพลายเชน อีกทั้งการปรับตัวตามนโยบายด้านสิ่งแวดล้อมเพื่อปกป้องสภาพภูมิอากาศก็ยังคงเป็นเรื่องเร่งด่วน (กรมพัฒนาธุรกิจการค้า กระทรวงพาณิชย์, 2566)

อย่างไรก็ตาม การปรับตัวเพื่อยกระดับการใช้เทคโนโลยีด้านโลจิสติกส์นั้นมีการลงทุนค่อนข้างสูง ซึ่งผู้ให้บริการด้านโลจิสติกส์หลายรายมีเงินลงทุนไม่เท่าเทียมกับกลุ่มผู้ให้บริการด้านโลจิสติกส์ที่มีทุนขนาดใหญ่จากต่างประเทศที่นำเครื่องมือดิจิทัลมาใช้เพื่ออำนวยความสะดวก

สะดวกในธุรกิจ เช่น RFID เซนเซอร์ดิจิทัล (Digital Sensors) คลังสินค้าอัจฉริยะ (Smart Warehouse) ระบบบริหารจัดการคลังสินค้า (Warehouse Management System) โดรน (Drone) หุ่นยนต์ส่งสินค้า (Delivery Robot) หรือระบบขับเคลื่อนอัตโนมัติ (Autonomous Driving) อีกทั้งผู้ให้บริการด้านโลจิสติกส์ต่างประเทศสามารถเจรจาการค้าในรูปแบบทวิภาคีกับทางภาครัฐได้โดยตรง หรือมีสิทธิพิเศษในการใช้โครงสร้างพื้นฐาน เช่น มีการคลังสินค้าเป็นของตนเองและมีสิทธิพิเศษในการเปิด Free Zone Warehouse ในเขตเศรษฐกิจพิเศษ EEC ซึ่งเป็นจุดที่สร้างความได้เปรียบและเพิ่มช่องว่างของศักยภาพในการแข่งขันอย่างมาก

ด้วยเหตุนี้ ผู้ให้บริการด้านโลจิสติกส์ไทยจำเป็นต้องปรับตัวอย่างเร่งด่วน ซึ่งการพัฒนาศักยภาพของผู้ให้บริการโลจิสติกส์นั้น นอกจากต้องสร้างเครื่องมือที่เป็นดัชนีชี้วัดศักยภาพด้านโลจิสติกส์เพื่อนำเข้าสู่การประเมินแล้วนั้น ยังไม่สามารถหลีกเลี่ยงการให้บริการในอุตสาหกรรม 4.0 ซึ่งต้องใช้ดัชนีจากการประเมินความพร้อมในการเป็นอุตสาหกรรม 4.0 ที่มีผลอย่างมากต่อการขับเคลื่อนเศรษฐกิจและผลิตภัณฑ์มวลรวมภายในประเทศ (Gross Domestic Product: GDP) และเป็นการยกระดับมาตรฐานของอุตสาหกรรมไทย โดยจะเข้าไปช่วยทำให้โรงงานอุตสาหกรรมและผู้ประกอบการมีองค์ความรู้เรื่องการปรับปรุงองค์กรให้เป็นมาตรฐานมากขึ้น

งานวิจัยนี้เป็นการพัฒนาตัวชี้วัดและแนวทางการพัฒนาศักยภาพของผู้ประกอบการธุรกิจให้บริการโลจิสติกส์ไทยในยุคดิจิทัล เพื่อศึกษาการพัฒนาตัวชี้วัดของการประกอบธุรกิจให้บริการโลจิสติกส์ไทย และแนวทางการพัฒนาศักยภาพของผู้ประกอบการธุรกิจให้บริการโลจิสติกส์ไทยในยุคดิจิทัล ซึ่งผู้วิจัยคาดว่าผลการศึกษารั้งนี้จะเป็นประโยชน์ต่อระบบเศรษฐกิจของประเทศไทย ส่งเสริมให้เกิดส่วนแบ่งทางการตลาดจากผู้ให้บริการโลจิสติกส์จากต่างประเทศและส่งเสริมให้เกิดนวัตกรรมบริการใหม่ของผู้ให้บริการโลจิสติกส์ไทยที่สนองความต้องการอย่างแท้จริงของลูกค้าในยุคดิจิทัล

วัตถุประสงค์ของการวิจัย

1. เพื่อพัฒนาตัวชี้วัดศักยภาพของผู้ประกอบการธุรกิจให้บริการโลจิสติกส์ไทยในยุคดิจิทัล
2. เพื่อเสนอแนวทางในการพัฒนาศักยภาพของผู้ประกอบการธุรกิจให้บริการโลจิสติกส์ไทยในยุคดิจิทัล

เอกสารและงานวิจัยที่เกี่ยวข้อง

ภูวณ อัจฉรนิฏจน (2562) ได้ศึกษาวิจัยเกี่ยวกับการปรับตัวของผู้ให้บริการขนส่งโลจิสติกส์ไทยในยุคดิจิทัล ซึ่งการศึกษานี้มีวัตถุประสงค์เพื่อศึกษาผลกระทบต่อการให้บริการของผู้ให้บริการขนส่งโลจิสติกส์ไทยยุคดิจิทัล และนำเสนอแนวทางการปรับตัวของผู้ให้บริการขนส่งโลจิสติกส์ไทยให้มีความพร้อมภายใต้การเปลี่ยนแปลงของเทคโนโลยีในยุคดิจิทัล ผลการวิจัยพบว่า แนวโน้มการเปลี่ยนแปลงที่สำคัญที่ส่งผลกระทบต่อการให้บริการของผู้ให้บริการขนส่งโลจิสติกส์ไทยในยุคดิจิทัลสามารถแบ่งได้เป็น 3 มิติ คือ 1) มิติการเปลี่ยนแปลงของเทคโนโลยีในประเทศไทย 2) มิติการเปลี่ยนแปลงของรูปแบบการดำเนินธุรกิจในประเทศไทย 3) มิติการเปลี่ยนแปลงของนโยบายทางการค้าในประเทศไทย กล่าวคือ แนวโน้มการเปลี่ยนแปลงของเทคโนโลยีในระดับสากลที่เกิดขึ้นมีผลต่อผู้ให้บริการโลจิสติกส์ไทยอย่างหลีกเลี่ยงไม่ได้ สิ่งสำคัญที่ผู้ให้บริการขนส่งโลจิสติกส์ไทยต้องเร่งดำเนินการในปัจจุบัน คือ การปรับตัวและเปลี่ยนวิธีคิดใหม่เพื่อรองรับการแข่งขันในตลาดที่เพิ่มสูงขึ้นและเป็นที่ยอมรับในเชิงธุรกิจ

ธนวิทย์ พงสมุทร์ (2563) ได้ศึกษาวิจัยเกี่ยวกับการประเมินศักยภาพด้านโลจิสติกส์เครื่องมือสำคัญสู่การพัฒนาโลจิสติกส์ในองค์กร (Logistics Scorecard) ซึ่งการศึกษานี้มีวัตถุประสงค์เพื่อนำเสนอความสำคัญของการนำ Logistics Scorecard หรือการประเมินศักยภาพด้านโลจิสติกส์เข้ามาใช้ในองค์กรโดยเฉพาะอย่างยิ่งองค์กรอุตสาหกรรม เพื่อให้สามารถทราบถึงจุดแข็ง จุดอ่อนของตนเอง ทราบถึงศักยภาพด้านโลจิสติกส์ขององค์กรตนเอง โดยผลจากการประเมินไปที่ได้นำไปสู่การพัฒนาและปรับปรุงการดำเนินงานขององค์กรเพื่อเพิ่มขีดความสามารถในการแข่งขันให้สามารถแข่งขันได้ทั้งในระดับประเทศและระดับสากล ผลการวิจัยพบว่า การที่องค์กรโดยเฉพาะอย่างยิ่งในด้านอุตสาหกรรมที่ให้ความสำคัญต่อการประเมินศักยภาพด้านโลจิสติกส์นั้นจะสามารถทำให้องค์กรมองเห็นถึงประเด็นปัญหาหรือประเด็นศักยภาพด้านโลจิสติกส์ต่าง ๆ ที่องค์กรยังขาดประสิทธิภาพอยู่ สามารถวิเคราะห์ถึงจุดอ่อนจุดแข็งขององค์กร เมื่อองค์กรมองเห็นศักยภาพของตนเองแล้วอย่างขาดศักยภาพในจุดใด องค์กรก็สามารถที่จะนำข้อมูลที่ได้มานั้นไปปรับปรุงและพัฒนาการจัดการโลจิสติกส์เพื่อทำให้องค์กรมีศักยภาพที่สูงขึ้น และสร้างความได้เปรียบในการแข่งขันได้อย่างยั่งยืน และปัญหาที่เกี่ยวข้องกับองค์ความรู้ด้านโลจิสติกส์ที่ยังไม่เพียงพอ ขาดข้อมูลด้านโลจิสติกส์ที่จะนำมาวิเคราะห์ปัญหา ขาดบุคลากรด้านโลจิสติกส์ที่มีความมุ่งมั่น และมีความรู้ด้านโลจิสติกส์อย่าง

แท้จริง ซึ่งหน่วยงานต่าง ๆ ที่เกี่ยวข้องกับการผลักดันการพัฒนาด้านโลจิสติกส์ของประเทศไทย

สรุป งานวิจัยนี้มุ่งเน้นการพัฒนาตัวชี้วัดดิจิทัลที่ใช้วัดประสิทธิภาพและศักยภาพของผู้ประกอบการโลจิสติกส์ไทยในยุคดิจิทัล โดยกำหนดตัวชี้วัดที่ครอบคลุมด้านประสิทธิภาพการดำเนินงาน ความพึงพอใจของลูกค้า และการใช้เทคโนโลยีดิจิทัล นอกจากนี้ยังได้เสนอแนวทางในการพัฒนาศักยภาพด้านเทคโนโลยี ทักษะดิจิทัล และเครือข่ายธุรกิจ เพื่อเสริมสร้างความสามารถในการแข่งขันและปรับตัวในตลาดที่เปลี่ยนแปลงอย่างรวดเร็ว

วิธีดำเนินการวิจัย

กลุ่มผู้ให้ข้อมูลสำคัญ

การวิจัยครั้งนี้มีกลุ่มผู้ให้ข้อมูลหลัก (Key informant) ที่เป็นผู้รู้ข้อมูลที่ดีที่สุด (Information rich case) ซึ่งผู้ให้ข้อมูลหลักของการศึกษาค้างนี้เป็นผู้ประกอบการธุรกิจให้บริการโลจิสติกส์ไทย จำนวน 3 บริษัท กลุ่มผู้บริหารระดับสูงในหน่วยงานภาครัฐ จำนวน 2 ราย และนักวิชาการผู้เชี่ยวชาญด้านโลจิสติกส์ จำนวน 2 ราย โดยใช้การสัมภาษณ์แบบเจาะลึก (In-depth Interview) ผู้วิจัยคัดเลือกผู้ให้ข้อมูลสำคัญในการวิจัยด้วยวิธีการเลือกแบบเจาะจง (Purposive Sampling) โดยพิจารณาตามเกณฑ์การคัดเลือก (Criterion)

เครื่องมือที่ใช้ในการวิจัย

การวิจัยครั้งนี้ทำการสัมภาษณ์แบบเจาะลึก (In-depth Interview) โดยใช้แบบสัมภาษณ์แบบกึ่งโครงสร้าง (Semi-Structured Interview Form) กับกลุ่มผู้ให้ข้อมูลสำคัญ เพื่อจะนำข้อมูลที่ได้มาวิเคราะห์เนื้อหาและประมวลผลร่วมกับแนวคิดทฤษฎีที่มีอยู่ โดยตรวจสอบความเที่ยงตรงเชิงเนื้อหา (Content Validity) เพื่อวัดความเที่ยงตรงและครอบคลุมตามเนื้อหา รวมทั้งตรวจสอบความเที่ยงตรงเชิงโครงสร้าง (Construct Validity) เพื่อวัดความเที่ยงตรงตามทฤษฎีหรือแนวคิดของโครงสร้าง สำหรับการสร้างแบบสัมภาษณ์เจาะลึกนั้น

การเก็บรวบรวมข้อมูล

การศึกษานี้เป็นการวิจัยเชิงคุณภาพ (Qualitative Research) โดยทำการสัมภาษณ์แบบเจาะลึก (In-depth Interview) โดยใช้แบบสัมภาษณ์แบบกึ่งโครงสร้าง (Semi-Structured Interview Form) ด้วยวิธีการเข้าถึงข้อมูลและเก็บรวบรวมข้อมูลได้แบ่งออกเป็น 2 ส่วน คือ การ

เก็บรวบรวมข้อมูลด้านเอกสาร (Review Data) และการเก็บรวบรวมข้อมูลภาคสนาม (Field Data)

การวิเคราะห์ข้อมูล

ข้อมูลในการศึกษานี้มีลักษณะเชิงคุณภาพ (Qualitative Research) ใช้การวิเคราะห์ข้อมูลทุติยภูมิ (Secondary Data) ด้วยการวิเคราะห์เชิงเนื้อหา (Content Analysis) เพื่อตีความสร้างข้อสรุปแบบอุปนัย (Induction) จากผลการสัมภาษณ์ผู้ให้ข้อมูลสำคัญ เพื่อตีความสร้างข้อสรุปแบบอุปนัย (Induction) จากผลการสัมภาษณ์ผู้ให้ข้อมูลสำคัญ โดยมีเปรียบเทียบข้อมูลที่ได้จากผู้ให้ข้อมูลสำคัญแต่ละราย รวมทั้งค้นหาและตีความหมายที่แฝงอยู่ในข้อมูล que เก็บรวบรวมมาและทำการบรรยายด้วยการแสดงผลในรูปแบบตารางจากข้อมูล que ทำการศึกษาค้นคว้าจากแนวคิด ทฤษฎี เอกสาร หลักฐาน และงานวิจัยที่เกี่ยวข้อง

ผลการวิจัย

จากผลการวิจัยตามวัตถุประสงค์ข้อที่ 1 การพัฒนาตัวชี้วัดศักยภาพของผู้ประกอบการธุรกิจให้บริการโลจิสติกส์ไทยในยุคดิจิทัล สรุปได้ดังนี้

มิติที่ 1 ด้านการกำหนดกลยุทธ์องค์กร พบว่า การกำหนดกลยุทธ์และตัวชี้วัดที่เน้นการใช้ข้อมูลและการพัฒนานวัตกรรม พร้อมกับให้ความสำคัญกับสิ่งแวดล้อมและมาตรฐานสากล จะช่วยให้ผู้ประกอบการโลจิสติกส์ไทยสามารถสร้างขีดความสามารถในการแข่งขันในยุคดิจิทัลได้อย่างมีประสิทธิภาพ

มิติที่ 2 ด้านการวางแผนและความสามารถในการปฏิบัติงาน การกำหนดแผนงานด้านโลจิสติกส์ พบว่า การวางแผนและการดำเนินงานในยุคดิจิทัลมุ่งเน้นไปที่การนำเทคโนโลยีดิจิทัลและข้อมูลมาใช้เพื่อเพิ่มประสิทธิภาพ ความยั่งยืน และความสามารถในการแข่งขันขององค์กร รวมถึงการพัฒนาความสามารถและทักษะของบุคลากรเพื่อให้รองรับการเปลี่ยนแปลงในอุตสาหกรรมได้

มิติที่ 3 ด้านประสิทธิภาพและประสิทธิผลด้านโลจิสติกส์ พบว่า การเพิ่มประสิทธิภาพและประสิทธิผลในอุตสาหกรรมโลจิสติกส์ต้องอาศัยการใช้เทคโนโลยีดิจิทัลและการจัดการข้อมูลอย่างมีระบบ การพัฒนาโครงสร้างพื้นฐานและกระบวนการภายในองค์กรให้มีความยั่งยืน พร้อมทั้งการพัฒนาทักษะและความสามารถของบุคลากร เพื่อรองรับการเปลี่ยนแปลงในอุตสาหกรรมโลจิสติกส์ในยุคดิจิทัลอย่างเต็มที่

มติที่ 4 ด้านระบบบริหารข้อมูลสารสนเทศ และเทคโนโลยีสารสนเทศ พบว่า เทคโนโลยีสารสนเทศและระบบบริหารข้อมูลสารสนเทศเป็นเครื่องมือสำคัญในการเพิ่มประสิทธิภาพและการตัดสินใจที่ดีขึ้นในการดำเนินธุรกิจ การใช้เทคโนโลยีที่ทันสมัยไม่เพียงแต่ช่วยลดต้นทุนและเวลาในการดำเนินงาน แต่ยังช่วยเสริมสร้างความสามารถในการแข่งขันและรองรับการขยายตัวของธุรกิจได้อย่างมีประสิทธิภาพ

มติที่ 5 ด้านความร่วมมือกันระหว่างองค์กร พบว่า ความร่วมมือระหว่างองค์กรไม่เพียงแต่ช่วยเสริมสร้างประสิทธิภาพการดำเนินงาน แต่ยังช่วยเพิ่มโอกาสในการพัฒนานวัตกรรมใหม่ ๆ การแบ่งปันทรัพยากร และการสร้างความสัมพันธ์ที่แข็งแกร่งระหว่างองค์กรภายในและภายนอกอุตสาหกรรม เพื่อให้สามารถแข่งขันในตลาดโลกได้อย่างยั่งยืน

ผลการวิจัยตามวัตถุประสงค์ข้อที่ 2 แนวทางในการพัฒนาศักยภาพของผู้ประกอบการธุรกิจให้บริการโลจิสติกส์ไทยในยุคดิจิทัล จากผลการวิจัยพบว่า แนวทางในการพัฒนาศักยภาพของผู้ประกอบการธุรกิจให้บริการโลจิสติกส์ไทยในยุคดิจิทัล สามารถแบ่งออกเป็น 7 ขั้นตอน ประกอบด้วย ขั้นตอนที่ 1 การปรับใช้เทคโนโลยีดิจิทัล (Adoption of Digital Technologies) ขั้นตอนที่ 2 การสร้างความร่วมมือในห่วงโซ่อุปทาน (Supply Chain Collaboration) ขั้นตอนที่ 3 การพัฒนาทักษะและการฝึกอบรม (Skills Development and Training) ขั้นตอนที่ 4 การพัฒนาและนำเสนอบริการที่เน้นลูกค้าเป็นศูนย์กลาง (Customer-Centric Services) ขั้นตอนที่ 5 การลงทุนในโครงสร้างพื้นฐาน (Infrastructure Investment) ขั้นตอนที่ 6 การติดตามและวัดผลประสิทธิภาพ (Performance Monitoring and Evaluation) และขั้นตอนที่ 7 การปรับตัวให้เข้ากับแนวโน้มใหม่ ๆ (Adaptation to Emerging Trends)

ผู้วิจัยสามารถสรุปได้ว่า แนวทางในการพัฒนาศักยภาพของผู้ประกอบการธุรกิจให้บริการโลจิสติกส์ไทยในยุคดิจิทัลนั้น จำเป็นต้องอาศัยการลงทุนในเทคโนโลยีดิจิทัล, การฝึกอบรมทักษะใหม่ ๆ, การพัฒนาโครงสร้างพื้นฐานที่ทันสมัย, และการสร้างความร่วมมือที่แข็งแกร่งระหว่างองค์กรต่าง ๆ เพื่อเสริมสร้างประสิทธิภาพในกระบวนการโลจิสติกส์และตอบสนองต่อความต้องการของตลาดได้อย่างรวดเร็วและยั่งยืน

อภิปรายผล

ผลจากการวิจัยวัตถุประสงค์ข้อที่ 1 พบว่า การพัฒนาตัวชี้วัด (KPIs) สำหรับธุรกิจโลจิสติกส์ในยุคดิจิทัลต้องสอดคล้องกับการใช้งานเทคโนโลยีและนวัตกรรมใหม่ ๆ เพื่อเพิ่มประสิทธิภาพในการจัดการกระบวนการโลจิสติกส์ เช่น การใช้ระบบ GPS หรือ IoT สำหรับติดตามการขนส่ง และการใช้ AI เพื่อวิเคราะห์ข้อมูลการขนส่งและการจัดการสต็อกสินค้าให้มีความแม่นยำสูงขึ้น ทั้งนี้เป็นเพราะตัวชี้วัดที่สำคัญนั้นต้องครอบคลุมทั้งด้านการประหยัดต้นทุน ความเร็วในการขนส่ง ความแม่นยำในการจัดการข้อมูล และความพึงพอใจของลูกค้า สอดคล้องกับงานวิจัยของศิริพรรณ ทอังกาเนต (2563) ทำการศึกษาเรื่องการยกระดับดิจิทัลในห่วงโซ่อุปทานเพื่อความยั่งยืน ผลการศึกษาพบว่า การให้ความสำคัญในการเลือกใช้เทคโนโลยีและ IoT นั้น เพื่อให้เกิดการพัฒนาที่ยั่งยืน การพัฒนาและยกระดับ Supplier ให้เติบโตไปพร้อมกับองค์กร ควรมีการให้ความรู้และเสริมสร้างทักษะกับพนักงานภายในองค์กร เพื่อรองรับ Industry 4.0 และการนำเทคโนโลยีดิจิทัลเข้ามาปรับใช้เพื่อสร้างประสิทธิภาพให้กับการดำเนินกิจกรรมทางธุรกิจและการวางแผนการดำเนินธุรกิจนั้นเพื่อให้สอดคล้องกับแนวทางด้านการพัฒนาที่ยั่งยืน อย่างไรก็ตาม ผลการวิจัยนี้ขยายกรอบการศึกษาของงานวิจัยเดิมโดยเพิ่มมิติที่เฉพาะเจาะจง เช่น การใช้เทคโนโลยีดิจิทัลในการประเมินและปรับปรุงกระบวนการ การพัฒนาระบบสารสนเทศ และการพัฒนาทักษะของบุคลากร ซึ่งไม่เพียงแต่สร้างตัวชี้วัด แต่ยังชี้ให้เห็นถึงแนวทางการดำเนินงานที่เชื่อมโยงระหว่างมิติการจัดการเชิงกลยุทธ์และการปฏิบัติงาน นอกจากนี้ ผลการวิจัยยังให้ความสำคัญกับความสามารถในการปรับตัวให้เข้ากับแนวโน้มใหม่ ๆ ซึ่งเป็นปัจจัยสำคัญในยุคที่เทคโนโลยีมีการเปลี่ยนแปลงอย่างรวดเร็ว

ผลจากการวิจัยวัตถุประสงค์ข้อที่ 2 พบว่า แนวทางในการพัฒนาศักยภาพของผู้ประกอบการธุรกิจให้บริการโลจิสติกส์ไทยในยุคดิจิทัลนั้นจำเป็นต้องอาศัยการลงทุนในเทคโนโลยีดิจิทัล การฝึกอบรมทักษะใหม่ ๆ การพัฒนาโครงสร้างพื้นฐานที่ทันสมัย ซึ่งสอดคล้องกับงานวิจัยของภูวน อัจฉกรนิฏญกุล (2562) ทำการศึกษาเรื่องปรับตัวของผู้ให้บริการขนส่งโลจิสติกส์ไทยในยุคดิจิทัล ผลการศึกษาพบว่า ผู้ให้บริการขนส่งโลจิสติกส์ไทยควรมีการปรับตัวเพื่อการอยู่รอดในยุคดิจิทัลที่เทคโนโลยีสมัยใหม่เข้ามาแทนที่เทคโนโลยีเดิม จนนำไปสู่รูปแบบการให้บริการรูปแบบใหม่ โดยผู้ให้บริการขนส่งโลจิสติกส์ไทยต้องรวมกลุ่ม

พัฒนาโครงสร้างพื้นฐานและสร้างเครือข่ายระหว่างผู้ให้บริการขนส่งโลจิสติกส์ไทยที่เป็นคู่แข่งในอุตสาหกรรมเดียวกัน เพื่อนำไปสู่การขยายตัวของตลาดและการสร้างความสัมพันธ์ทางธุรกิจใหม่ที่เข้มแข็ง และผู้ให้บริการขนส่งโลจิสติกส์ไทยควรสร้างบุคลากรให้มีความเชี่ยวชาญต่อระบบเทคโนโลยีที่นำมาใช้ในองค์กร ต้องมีการพัฒนาบุคลากรอย่างต่อเนื่องเพื่อให้เกิดการรอบรู้และเท่าทันต่อนโยบายการดำเนินธุรกิจที่ปรับเปลี่ยนอย่างรวดเร็วและตลอดเวลา ให้สามารถแข่งขันในระดับสากลได้อย่างมีประสิทธิภาพ อย่างไรก็ตาม งานวิจัยก่อนหน้านี้นักเน้นการนำเทคโนโลยีมาใช้ในกระบวนการโลจิสติกส์เฉพาะส่วน เช่น การจัดการข้อมูลหรือการวางแผนการขนส่ง ในงานวิจัยนี้เสนอแนวทางที่ครอบคลุมมากกว่า โดยชี้ให้เห็นถึงความสำคัญของการใช้เทคโนโลยีดิจิทัลในทุกมิติ ตั้งแต่การกำหนดกลยุทธ์ การพัฒนาระบบข้อมูลสารสนเทศ ไปจนถึงการวัดผลและปรับปรุงกระบวนการทำงาน

องค์ความรู้ใหม่

จากการทำวิจัยเรื่องการพัฒนาตัวชี้วัดและแนวทางการพัฒนาศักยภาพของผู้ประกอบการธุรกิจให้บริการโลจิสติกส์ไทยในยุคดิจิทัล อาจได้องค์ความรู้ใหม่ในหลายด้านที่เป็นประโยชน์ต่อการยกระดับอุตสาหกรรมและเพิ่มศักยภาพในการแข่งขันของผู้ประกอบการไทยในยุคดิจิทัล ได้แก่

1. ตัวชี้วัดดิจิทัล (Digital KPIs) สำหรับโลจิสติกส์ คือ การกำหนดตัวชี้วัดที่ครอบคลุมทั้งด้านประสิทธิภาพการดำเนินงาน ความพึงพอใจของลูกค้า ประสิทธิภาพของการใช้เทคโนโลยีดิจิทัล และการลดต้นทุน เช่น การวัดความเร็วและประสิทธิภาพในการจัดส่ง ความถูกต้องของข้อมูล และความสามารถในการปรับตัวเข้ากับเทคโนโลยีใหม่
2. แนวทางพัฒนาศักยภาพด้านเทคโนโลยีดิจิทัล คือ การสนับสนุนให้ผู้ประกอบการใช้เทคโนโลยีที่ทันสมัย เช่น IoT, ระบบติดตามตำแหน่ง GPS, ระบบการจัดการข้อมูลขนาดใหญ่ (Big Data Analytics) และ AI เพื่อช่วยให้การดำเนินธุรกิจมีความแม่นยำและมีประสิทธิภาพสูงขึ้น
3. การพัฒนาทักษะด้านดิจิทัล (Digital Skills Development) คือ การพัฒนาโปรแกรมฝึกอบรมทักษะดิจิทัลสำหรับบุคลากรในธุรกิจโลจิสติกส์ เช่น ความรู้ด้านการวิเคราะห์ข้อมูล การจัดการซัพพลายเชนดิจิทัล และการใช้เครื่องมือที่ช่วยในการวางแผนและ

ดำเนินงาน ซึ่งเป็นทักษะสำคัญที่ช่วยให้บุคลากรสามารถปรับตัวเข้ากับเทคโนโลยีใหม่ได้อย่างมีประสิทธิภาพ

4. การเสริมสร้างเครือข่ายทางธุรกิจและเทคโนโลยี คือ การสร้างเครือข่ายระหว่างผู้ประกอบการในวงการโลจิสติกส์และผู้ให้บริการเทคโนโลยี เพื่อแลกเปลี่ยนความรู้ แนวทางการแก้ไขปัญหาที่ดี (Best Practices) และการสร้างพันธมิตรเชิงกลยุทธ์ที่ช่วยเสริมความเข้มแข็งในการปรับตัวสู่ยุคดิจิทัล

5. กลยุทธ์การปรับตัวต่อการเปลี่ยนแปลงอย่างรวดเร็ว คือ การศึกษากลยุทธ์ที่ทำให้ธุรกิจสามารถปรับตัวได้เร็วเมื่อมีเทคโนโลยีใหม่ๆ เช่น การใช้การบริหารจัดการการเปลี่ยนแปลง (Change Management) ที่เหมาะสม รวมถึงการปรับตัวเข้าสู่ระบบนิเวศน์ดิจิทัลที่มีความหลากหลายและซับซ้อนมากขึ้น

อย่างไรก็ดี องค์กรความรู้เหล่านี้จะช่วยให้ผู้ประกอบการธุรกิจด้านโลจิสติกส์ไทยมีความพร้อมในการพัฒนาศักยภาพด้านดิจิทัล สร้างความได้เปรียบในการแข่งขันและรองรับการเติบโตของธุรกิจโลจิสติกส์ในยุคดิจิทัล

สรุป/ข้อเสนอแนะ

การวิจัยครั้งนี้สรุปได้ว่า การพัฒนาเทคโนโลยีสารสนเทศ (IT) และการใช้ข้อมูลสารสนเทศอย่างมีประสิทธิภาพกลายเป็นหนึ่งในตัวชี้วัดที่สำคัญที่สุดในธุรกิจโลจิสติกส์ยุคดิจิทัล โดยการใช้ระบบ ERP, AI, Big Data และ IoT สามารถช่วยในการปรับปรุงการทำงานและตัดสินใจให้มีความแม่นยำมากขึ้น เช่น การคาดการณ์ความต้องการสินค้า การจัดสรรเส้นทางการขนส่งอย่างมีประสิทธิภาพ หรือการจัดการคลังสินค้าแบบอัตโนมัติ ส่วนข้อเสนอแนะในการวิจัย ประกอบด้วย

1. ข้อเสนอแนะในการนำผลการวิจัยไปใช้ ประกอบด้วย 1.1 การสร้างตัวชี้วัดที่ครอบคลุมและยืดหยุ่น ทางผู้ประกอบการธุรกิจด้านโลจิสติกส์ไทยควรพัฒนาตัวชี้วัดที่สามารถครอบคลุมทั้งด้านการดำเนินงานและการเติบโตในอนาคต เช่น การใช้เทคโนโลยีเพื่อปรับปรุงประสิทธิภาพการขนส่ง, ความยั่งยืนทางสิ่งแวดล้อม, และการสร้างความพึงพอใจให้กับลูกค้า ตัวชี้วัดเหล่านี้ต้องยืดหยุ่นพอที่จะสามารถปรับเปลี่ยนตามเทคโนโลยีที่เปลี่ยนแปลงและความต้องการของตลาดที่ไม่แน่นอน 1.2 การพัฒนาทักษะและความสามารถของบุคลากร ทางผู้ประกอบการธุรกิจด้านโลจิสติกส์ไทยในยุคดิจิทัลนั้น ต้องมีการลงทุนในการพัฒนาทักษะและ

ความสามารถของบุคลากรเป็นสิ่งสำคัญ ควรมีการฝึกอบรมและพัฒนาความรู้เกี่ยวกับเทคโนโลยีใหม่ๆ เช่น ระบบ ERP, AI, IoT และ Big Data ที่สามารถนำมาประยุกต์ใช้ในการพัฒนาโลจิสติกส์ โดยการฝึกอบรมควรมีการประเมินผลที่เชื่อมโยงกับตัวชี้วัดความสำเร็จในองค์กร 1.3 การใช้เทคโนโลยีในการบริหารข้อมูลและการวิเคราะห์ ทางผู้ประกอบการธุรกิจด้านโลจิสติกส์ไทยควรส่งเสริมการใช้ระบบบริหารข้อมูลสารสนเทศที่ทันสมัย เช่น การใช้คลาวด์ในการจัดการข้อมูล, ระบบ AI ในการวิเคราะห์ข้อมูลการขนส่งและสต็อกสินค้า ซึ่งจะช่วยให้ผู้ประกอบการสามารถตัดสินใจได้อย่างมีประสิทธิภาพและสามารถแข่งขันในตลาดได้อย่างรวดเร็ว 1.4 การสร้างพันธมิตรและความร่วมมือระหว่างองค์กร ทางผู้ประกอบการธุรกิจด้านโลจิสติกส์ไทยควรมีการสร้างร่วมมือกับพันธมิตรทั้งในและต่างประเทศ เช่น ผู้ผลิต, ผู้ให้บริการขนส่ง, หรือแม้กระทั่งรัฐบาล จะช่วยให้ผู้ประกอบการโลจิสติกส์สามารถบูรณาการกระบวนการต่างๆ ได้ดียิ่งขึ้น การสร้างเครือข่ายความร่วมมือสามารถช่วยในการแบ่งปันข้อมูลและทรัพยากร รวมถึงการลดต้นทุนการดำเนินงานในระยะยาว 1.5 การประเมินและปรับปรุงตัวชี้วัดอย่างสม่ำเสมอ ทางผู้ประกอบการธุรกิจด้านโลจิสติกส์ไทย ควรมีการประเมินผลการดำเนินงานโดยใช้ตัวชี้วัดที่พัฒนาขึ้นอย่างสม่ำเสมอ และปรับปรุงตัวชี้วัดให้ทันสมัยตามเทคโนโลยีและแนวโน้มของตลาด การปรับตัวนี้จะช่วยให้ธุรกิจโลจิสติกส์สามารถตอบสนองต่อความท้าทายในอนาคตได้อย่างมีประสิทธิภาพ 1.6 การสนับสนุนจากภาครัฐและหน่วยงานที่เกี่ยวข้อง ทางภาครัฐควรมีบทบาทในการสนับสนุนการพัฒนาโครงสร้างพื้นฐานที่จำเป็น เช่น การพัฒนาโครงข่ายอินเทอร์เน็ตความเร็วสูง ระบบขนส่งสาธารณะที่มีประสิทธิภาพ และการส่งเสริมการใช้เทคโนโลยีในการดำเนินงานเพื่อเพิ่มประสิทธิภาพในธุรกิจโลจิสติกส์ 1.7 การสำรวจและประเมินผลจากภาคธุรกิจต่าง ๆ ควรมีการศึกษาและสำรวจแนวโน้มจากธุรกิจโลจิสติกส์ในต่างประเทศเพื่อเรียนรู้จากประสบการณ์ของผู้ประกอบการที่ประสบความสำเร็จในการใช้เทคโนโลยีดิจิทัล การนำเสนอแนวทางจากการศึกษาเหล่านี้จะช่วยให้ผู้ประกอบการไทยสามารถนำไปปรับใช้และพัฒนาธุรกิจให้มีความแข็งแกร่งขึ้น และ 1.8 การพัฒนาโมเดลธุรกิจใหม่ ๆ ทางผู้ประกอบการโลจิสติกส์ควรพัฒนาโมเดลธุรกิจใหม่ที่สามารถใช้ประโยชน์จากเทคโนโลยีดิจิทัล เช่น การให้บริการผ่านแพลตฟอร์มดิจิทัล, การขยายบริการในรูปแบบของ e-

commerce, และการนำระบบอัตโนมัติมาใช้ในการดำเนินงาน เพื่อลดต้นทุนและเพิ่มความสะดวกในการให้บริการ 2. ข้อเสนอแนะในการวิจัยครั้งต่อไป จากประเด็นที่ค้นพบจากการวิจัยที่สำคัญ ทำให้เห็นแนวทางการพัฒนาศักยภาพของผู้ประกอบการธุรกิจให้บริการโลจิสติกส์ไทยในยุคดิจิทัล ซึ่งผู้วิจัยได้สังเคราะห์จากประเด็นการทบทวนเอกสารและงานวิจัยที่เกี่ยวข้องตลอดถึงผลของการวิเคราะห์ข้อมูลในการสัมภาษณ์เชิงลึก ซึ่งได้ทำการศึกษากลุ่มตัวอย่างเฉพาะกับกลุ่มผู้บริหารระดับสูงของผู้ประกอบการธุรกิจให้บริการโลจิสติกส์ไทย กลุ่มผู้บริหารระดับสูงในหน่วยงานภาครัฐ และกลุ่มนักวิชาการผู้เชี่ยวชาญด้านโลจิสติกส์ที่พำนักอยู่ในกรุงเทพมหานครและปริมณฑล และเพื่อให้ผลการวิจัยสามารถนำไปใช้ประโยชน์ได้ในทุกภาคส่วน ในอนาคตจึงควรทำการศึกษาวิจัยเชิงคุณภาพเกี่ยวกับการพัฒนาตัวชี้วัดและแนวทางการพัฒนาศักยภาพของผู้ประกอบการธุรกิจให้บริการโลจิสติกส์ไทยในยุคดิจิทัลกับกลุ่มผู้ใช้บริการ เพื่อสามารถนำผลการศึกษาไปใช้เพื่อเป็นข้อมูลพื้นฐาน และเป็นประโยชน์ทางการศึกษาแก่ผู้สนใจต้องการศึกษา และในการวิจัยในอนาคต

เอกสารอ้างอิง

- กองส่งเสริมและพัฒนาธุรกิจ. (2562). ธุรกิจโลจิสติกส์ไทยถึงเวลาต้องปรับตัว เปลี่ยนวิธีคิดนำเทคโนโลยีช่วยบริหารจัดการเปลี่ยนคู่แข่งเป็นพันธมิตร. กองส่งเสริมและพัฒนาธุรกิจ กรมพัฒนาธุรกิจการค้า กระทรวงพาณิชย์, 72.
- กองยุทธศาสตร์การพัฒนาระบบโลจิสติกส์. (2562). Logistics Trends 2019. กองยุทธศาสตร์การพัฒนาระบบโลจิสติกส์, 2(1).
- กองโลจิสติกส์, กรมอุตสาหกรรมพื้นฐานและการเหมืองแร่, กระทรวงอุตสาหกรรม. (2560). คู่มือการประเมินประสิทธิภาพและศักยภาพด้านโลจิสติกส์และซัพพลายเชน. เรียกใช้เมื่อ 13 กันยายน 2566 จาก <http://110.78.5.95/user-manual>
- ภูวน อัจฉรนิฤกษ์. (2562). การปรับตัวของผู้ให้บริการขนส่งโลจิสติกส์ไทยในยุคดิจิทัล. วารสารมนุษยศาสตร์และสังคมศาสตร์ มหาวิทยาลัยราชพฤกษ์, ฉบับเสริม, ธันวาคม 2562, 16-30.

ธนวิทย์ พองสมุทร. (2563). การประเมินศักยภาพด้านโลจิสติกส์: เครื่องมือสำคัญสู่การพัฒนาโลจิสติกส์ในองค์กร (Logistics Scorecard). ใน รายงานการประชุมวิชาการระดับชาติ ครั้งที่ 1 (หน้า 558-567). มหาวิทยาลัยราชภัฏกำแพงเพชร.

ศิริพรรษา ทองกำเนิด. (2563). การยกระดับดิจิทัลในห่วงโซ่อุปทานเพื่อความยั่งยืน. ใน รายงานการวิจัย. ปริญญาการจัดการมหาบัณฑิต วิทยาลัยการจัดการ. มหาวิทยาลัยมหิดล.

Digital Development Plan for Economy and Society. (2016). Digital Thailand.

Retrieved June 30, 2024, from

https://www.dga.or.th/upload/download/file_9fa5ae40143e13a659403388d226efd8.pdf.

The Division of Logistics System Development Strategy. (2019). *Logistics Trends 2019*. The Division of Logistics System Development Strategy, 2(1), January-March, 2019.

AN ANALYSIS OF ASSUMPTIONS AND AUTHENTICITY OF DRAMATIC CHARACTERIZATION BASED ON CULTURAL CONTEXTS*

Xiaotong Liu¹, Supavadee Potiwetchakul² & Yuxiao Xu³

¹⁻²Graduate student in Performing Arts Program, Faculty of Fine and Applied Arts, Suan Sunandha Rajabhat University, Thailand

³Assoc.Prof. Dr. Nanning Normal University, China

Corresponding Author's Email: 27046344@qq.com

Abstract

This study aims to examine (1) in order to understand the influence of cultural contexts on assumptions and authenticity in theatrical representations, and (2) in order to explore the ways in which the art of theater can be adapted and enriched by adjusting the balance between assumptions and authenticity in different cultural contexts. The research methodology includes a literature review and a interview. The findings reveal the multifaceted effects of cultural contexts on dramatic characterization, including characterization, plot development, and thematic expression. The Research Discussion and Suggestions section further deepens the reflection on this issue and provides new perspectives for theater creation and research.

Keywords: Cultural Context; Dramatic Characterization; Assumptions; Authenticity

Introduction

Dramatic characterization has always occupied a central position in the study of drama, serving as the medium through which stories are conveyed,

* Received 1 November 2024; Revised 20 November 2024; Accepted 21 December 2024

emotions are expressed, and social realities are reflected. However, despite its significance, gaps remain in understanding how cultural context—a vital influencing factor—shapes the assumptions and authenticity embedded in characterization. Addressing these gaps is critical for advancing dramatic theory and practice, particularly in an era of globalization where cultural exchanges are increasingly frequent.

The interplay between cultural context and dramatic characterization remains underexplored, especially in terms of its specific mechanisms and implications for cross-cultural comparisons. While previous studies have examined dramatic techniques and narrative structures, insufficient attention has been given to how cultural values, beliefs, and traditions shape characterization, influence audience reception, and provide rich yet constraining materials for playwrights and actors. For example, traditional Chinese opera and Western classical drama differ significantly in their cultural logic, character development, and thematic expression. Yet, a systematic analysis comparing these traditions remains lacking, particularly in the context of contemporary global challenges.

Cultural context encompasses the values, beliefs, customs, and traditions of a society or group, playing a fundamental role in shaping dramatic works. It not only influences the expectations of audiences but also provides playwrights and performers with a framework for creative expression. This dual role—both as a source of inspiration and a constraint—leads to significant variations in characterization across cultures. Understanding these variations is essential to appreciating the diversity of dramatic traditions and identifying opportunities for innovation. From a historical perspective, the evolution of drama reveals that different cultural contexts have profoundly shaped character assumptions and authenticity. For instance, the highly stylized character archetypes in traditional Chinese opera reflect Confucian values and



hierarchical relationships, while Western classical drama often emphasizes individual agency and psychological depth, rooted in humanist traditions. These differences highlight the importance of cultural context in determining how characters are created and understood.

The necessity of this study lies in addressing the lack of comprehensive research on the role of cultural context in dramatic characterization. By examining the assumptions and authenticity within specific cultural frameworks, this research aims to enrich dramatic theory, offer insights into the creative process, and provide practical guidance for playwrights and performers working in cross-cultural contexts. The study's findings are expected to have both theoretical and practical benefits, such as: **Theoretical Contributions:** Expanding existing dramatic theories by introducing a comparative perspective that integrates cultural analysis. **Practical Applications:** Offering strategies for adapting dramatic works to diverse cultural contexts without losing their distinctive characteristics. **Educational Value:** Enhancing the appreciation and understanding of dramatic traditions among global audiences and practitioners.

While prior studies have examined dramatic characterization within single cultural frameworks, few have systematically analyzed its cross-cultural dimensions or explored the influence of cultural context on assumptions and authenticity. This research will address these gaps by conducting a comparative analysis of traditional Chinese opera and Western classical drama. It will explore how cultural context shapes characterization and how dramatic art can navigate the challenges of globalization while maintaining its unique identity.

In summary, the study seeks to contribute to the innovative development of dramatic art by bridging theoretical gaps and providing actionable insights for contemporary practitioners.

Research objective

1) To understand the influence of cultural context on assumptions and authenticity in dramatic representations.

2) To explore the ways in which theater arts can be adapted and enriched by adjusting the balance between assumptions and authenticity in different cultural contexts.

Research Methodology

1. Literature review method: sorting out the previous research results on cultural context and dramatic characterization and establishing a theoretical framework.

2. Interview method: Used to collect first-hand information on "the influence of cultural context on assumptions and authenticity in theatrical representations" in order to strengthen the empirical basis of the study, namely.

Table 1 : Interview method

Name	Form	Title	Unit (of measure)
Mr. Sui	Drama writing specialists	associate professor (university post)	Beijing People's Art Theater
Mr. Liu	Theater performance specialists	associate professor (university post)	East China Normal University (ECNU)
Mr. Han	Theater performance specialists	lecture on	Jilin Academy of Fine Arts



Results

1. The impact of cultural context on assumptions and authenticity in dramatic representations.

1.1 The Influence of Cultural Context on Assumptions in Dramatic Characterization

Different cultural contexts have produced rich and unique fictional elements and symbols, and shaped specific plot settings and character fantasies, all of which have had a profound impact on the creation of dramatic characters. From the myths and legends and traditional plots of Chinese culture, to the unique symbols and specific situations of Japanese culture, to the religious elements and narrative modes of Indian culture, as well as the classic materials and fantasy themes of Western culture, they all provide diversified and distinctive materials and backgrounds for the construction of hypothetical dramatis personae.

1) Fictional elements and symbols in different cultures

Different cultural contexts have given rise to a rich variety of unique fictional elements and symbols, which play a key role in dramatic characterization and profoundly influence the construction of assumptions.

In Chinese culture, myths and legends are often introduced into drama as an important source of fictional elements. For example, in the story of "Chang'e Runs to the Moon", Chang'e becomes a symbol of beauty, loneliness and the persistent pursuit of love. In the drama, the character modeled after Chang'e may be endowed with the character traits of being transcendent, dreamy but lonely. As a symbol of the Chinese nation, the dragon is often used in drama to represent imperial power, strength and mystery. When a character is associated with the image of a dragon, it may imply that he or she has extraordinary status or powerful abilities (Liu Yanjun, Liao Ben, 2022).

Fictional elements of Japanese culture are often associated with the spirit of bushido and demonic legends. Samurai are often portrayed in drama as loyal, brave, and with a strong sense of honor, and their actions and decisions are often driven by the spirit of this fictional culture. Demons, such as tengu and hokage, serve as symbols that add mystery and fantasy to the drama. When a character crosses paths with a demon, it may signal an impending supernatural challenge or the acquisition of mystical powers (Wang Linqing, 2022). In Indian culture, gods and god-beasts from religious mythology are common fictional elements. Lord Shiva symbolizes destruction and rebirth, and by incorporating this symbol into dramatic characters, characters may be portrayed as having transformative power and undergoing major transitions. Whereas elephants serve as sacred symbols, characters associated with elephants may be imbued with qualities of wisdom, steadiness, and good fortune (Kang Kyung-kyu, 2017).

Fictional elements in Western culture are often drawn from Greco-Roman mythology. For example, the image of Athena, the goddess of wisdom, is often used to portray female characters who are smart, brave and strategic. Cupid's love arrow, on the other hand, is a symbol of love, and when a character is hit by Cupid's arrow, it means that he or she will fall into love entanglements (Zhou Ning, 2021). These fictional elements and symbols from different cultures provide rich materials for dramatic characterization, making the construction of assumptions more culturally distinctive and deeper, and bringing a unique aesthetic experience to the audience.

2) Culturally specific plot settings and character fantasies

The cultural context not only gives different fictional elements and symbols, but also influences specific plot settings and character fantasies in the drama, which further affects the characterization of the drama. In traditional Chinese culture, episodes such as the golden list and the wedding ceremony



often appear in dramas, reflecting people's aspirations for success and good marriages. In some costume dramas, a poor scholar achieves a reversal of fortune by studying hard and eventually becoming the top scholar in high school. Such a plot reflects the Chinese culture's strong belief in knowledge as a means to change one's destiny and the expectation of social class mobility. In addition, martial arts culture, such as the plot settings of the Jianghu feud and the hero saving the beauty, has created many images of heroes who are chivalrous and strong in martial arts, which fulfills people's fantasies of justice and power.

In Japanese culture, the "sorrow of things" is often reflected in dramas. For example, the scene of cherry blossoms falling is often accompanied by the characters' sadness of parting or the feeling of the impermanence of fate, and this kind of sorrow for the fleeting but beautiful things reflects the unique perception of the impermanence of life in Japanese culture. At the same time, the dramas adapted from Japanese anime often feature characters who fantasize about possessing superpowers or entering mysterious other worlds in order to escape from the pressures and dilemmas of reality (Wang, Linqing, 2022).

Religious episodes in Indian culture occupy an important place in the theater. Concepts such as reincarnation and karma often permeate the plot, influencing the fate and behavioral choices of the characters. Characters may suffer trials and tribulations in this life due to karmic obstacles in their past lives, or they may look forward to a better afterlife by accumulating virtues and doing good deeds (Kang Kyung-kyu, 2017). The episodes of the struggle between gods and demons in Hindu mythology also add a grand narrative backdrop to the drama, creating characters with divine missions or evil desires.

In Western culture, the pursuit of individualism and the spirit of adventure are more prominent in the plot setting. In order to pursue freedom

and dreams, the protagonist leaves the familiar environment to explore the unknown world, and this kind of plot reflects western culture's emphasis on individual value and free will. Meanwhile, characters in science fiction-themed dramas often fantasize about being able to travel through time and space and explore the mysteries of the universe, demonstrating Western culture's infinite longing for technology and the future (2021).

To summarize, these specific plot settings and character fantasies in different cultures provide rich and varied backgrounds for the growth and psychological motivations of the dramatic characters, which make the characters more fleshed out and charismatic.

1.2 The Influence of Cultural Context on Authenticity in Dramatic Characterization

1) Culturally Based Emotional Truth and Logical Reasoning

Emotional authenticity based on culture is crucial in characterization in theatrical performances. Different cultures give emotions different expressions and connotations. In Chinese culture, emotions are often expressed in a subtler and introverted way. In family relationships, parents' love for their children may be more reflected in silent giving and caring rather than direct verbal expression. Therefore, when portraying dramatic characters in Chinese culture, their emotions may be expressed through subtle movements, glances or indirect behaviors to convey deep emotions. This implicit expression of emotion is considered authentic and moving in a specific cultural context (Hu, Xingliang, 2018). The expression of emotions is usually more direct and passionate in Western cultural contexts. The expression of love may be passionate confessions and intimate physical contact. In dramas set in Western culture, characters may not hesitate to speak aloud their inner feelings when confronted with love, and this direct emotional outpouring is in line with the emotional truth in Western culture.



Logical plausibility is also constructed on the basis of cultural context. In some traditional cultures, the concepts of family honor and social hierarchy may have a decisive influence on the characters' behavior and decisions. For example, in Japanese samurai culture, a samurai may make the choice to sacrifice his or her self in order to preserve the honor of the family, an action that is reasonable and respectable in its cultural logic. In modern Western culture, individual freedom and self-realization are often given a high priority. Therefore, dramatic characters disregard the views of others or the constraints of tradition in order to pursue their personal dreams, and such behavior is logical in its cultural context (Li Xiaogang, 2018).

2) Culturally appropriate character behavior and motivation

Cultural context profoundly influences the behavior and motivation of dramatic characters. Under the influence of Chinese Confucianism, a character's behavior may be driven by values such as "benevolence, righteousness, courtesy, wisdom and trust". A character who is a gentleman may be motivated to maintain social harmony, follow moral norms, or fulfill his responsibilities to his family and society. For example, when faced with a conflict of interest, he may choose to give up profit for righteousness because "righteousness" is highly valued in Confucian culture (Xiao Baojiang, 2006). In Hindu culture, the concepts of reincarnation and karma are deeply rooted. A dramatic character's behavior and motivation may be influenced by the pursuit of good fortune in the afterlife or the atonement of karmic obstacles in previous lives. A character may expect to improve his or her fate in the afterlife by performing good deeds or willingly suffer in the present life because of a belief in his or her past-life sins.

Being in, for example, an African tribal cultural context, collective solidarity and reverence for nature are important cultural elements. Characters may act to protect the interests of the tribe and follow the laws of nature. For example, in the face of natural disasters, they may perform specific rituals to

pray for divine blessings, motivated by reverence for the forces of nature and to safeguard the survival of the tribe. In modern Western business culture, on the other hand, the motives for a character's behavior may be more related to the pursuit of financial gain, personal achievement, and social status. A character portrayed as an entrepreneur may constantly take risks and compete in order to expand his business territory and increase his wealth, and this behavioral motivation reflects the definition and pursuit of success in Western business culture.

To sum up, the cultural background provides a rich variety and depth of roots for the behaviors and motives of the dramatic characters, making the characters more realistic, three-dimensional and culturally specific.

2. To explore the ways in which theater arts can be adapted and enriched by adjusting the balance between assumptions and authenticity in different cultural contexts.

2.1 Balancing Adjustment Strategies in Acculturation

1) Trade-offs and innovations in cross-cultural adaptation

In today's era of globalization, cross-cultural adaptations are becoming increasingly common in the field of theatre. When a theatrical work is transplanted from one cultural background to another, it needs to be carefully weighed and innovated. The first trade-off is between retaining and discarding the core values and cultural characteristics of the original work. For example, if a work originating from a traditional Japanese Noh play is to be adapted for the Western stage, the Noh play's pursuit of quietness and subtle beauty is a unique cultural trait, but this trait may be difficult to be directly understood and accepted in Western culture. At this point, the adaptor needs to weigh how much of the original aesthetic style should be retained in order to avoid completely losing the flavor of the original work, while at the same time considering how to adapt it to the aesthetic habits of the Western audience.



Innovation lies in finding new ways to integrate elements of the two cultures. On the basis of retaining the story framework of the original work, we can introduce common expressive techniques used in Western theater, such as stronger body language and more direct expression of emotions. Or the themes of the original work can be reinterpreted to give them contemporary significance in a new cultural context. For example, a story originally about the loyalty of the Japanese samurai is adapted into a theme about an individual's adherence to his or her beliefs in modern society.

Cross-cultural adaptation also needs to take into account the acceptance of different cultures for theater forms and performance styles. For example, when adapting Chinese opera to Western musicals, it is necessary to innovate the singing and costumes so that it cannot only reflect the charm of Chinese culture, but also meet the performance form of Western musicals and the audience's appreciation needs.

2) Creative techniques under multicultural fusion

With the deepening of world cultural exchanges, multicultural integration has become an important trend in theater creation. In this context, creators need to explore new and effective creative techniques, and the researchers state three of the main creative techniques as follows:

(1) Collage of elements. Organic collage of theater elements from different cultures, such as plot sequences, character types, and performance techniques. For example, in one work, the body performance of Chinese Peking Opera, the movement elements of Western modern dance, and the rhythmic characteristics of African tribal dance can appear at the same time. But this collage is not a simple pile, but through skillful choreography, so that they echo each other, set each other off, and jointly serve the theme and emotional expression of the work.

(2) Cultural Metaphor Use. Using elements from one culture as a metaphor for phenomena or emotions in another culture. For example, the

Great Wall of China is used as a metaphor for the spirit of perseverance, which is used to express the indomitable spirit of western characters in the face of difficulties. Through this kind of metaphor, it can not only enrich the connotation of the work, but also trigger the resonance of the audience from different cultural backgrounds.

(3) Contextualization techniques. Placing stories or plots from one culture in the context of another culture for reinterpretation. For example, the love story in Indian mythology is moved to the background of modern city, so that the ancient concept of love and the values of modern society collide and intermingle.

2.2 Examples of practices that enrich expression

1) Theatrical productions that successfully integrate elements of multiple cultures Under the extensive scope of research in the field of theater, there are a number of productions that have successfully blended elements of various cultures to show their unique charm. The classic Broadway musical "The Lion King", which is based on African folklore, is presented in the form of an American Broadway musical. The show incorporates African music and dance elements, such as strong drum rhythms and body movements full of power, while using modernized stage special effects and exquisite costume styling to perfectly combine the primitive culture of Africa with modern stage art.

The Royal Shakespeare Company's adaptation of *The Merchant of Venice* incorporates actors from different cultural backgrounds and diverse acting styles while retaining Shakespeare's original text. The portrayal of Shylock, the Jewish merchant in the play, draws on Jewish culture, while the performances of the other characters reflect the elegance and dignity of traditional British theater, while incorporating modern interpretations and expressions.



The performance of Turandot on the Chinese Peking Opera stage is also a typical example, which integrates the Italian opera Turandot with the performance form of Chinese Peking Opera. The flavor of Peking Opera is retained in the singing, while elements of Western opera are borrowed in the plot and characterization, creating a brand new artistic experience (Ma Guojun, 2016).

2) Stage presentations that are widely recognized for being well balanced

Some theater productions have been praised for the delicate balance they strike between different cultural elements. Take the classic drama *Crush on Peach Blossom Garden* as an example, this production combines a traditional Chinese love story with the absurd elements of modern society. In the stage set, there is both the elegance of a classical Chinese garden and the messiness of a modern city; in the acting style, the actors show the subtlety and introspection of traditional emotions, but also appropriately incorporate the anxiety and confusion of the modern society, making the whole stage present a unique tension. The French drama *"Notre Dame de Paris"* balances traditional French romantic melodies with modern rock elements in its music, creating an aural effect that is both emotional and impactful. In terms of characterization, it embodies the deep insight into human nature in French culture, and also incorporates the universal thinking of different cultures on beauty and ugliness, good and evil, making the work have a wide resonance.

Discussion

The conclusions drawn in this study regarding the interplay between cultural context and theater creation resonate with and extend existing research in the field. Previous studies have largely concentrated on the analysis of drama within specific cultural contexts, emphasizing how localized cultural

elements influence theatrical expressions (Benedict, 2018; Chen, 2020). In contrast, this study shifts the focus to a comparative analysis, highlighting the interaction and dialogue between different cultures in the realm of theater. This broader perspective not only enriches our understanding of cultural exchange but also underscores the fluidity of theatrical forms as they adapt and evolve.

The findings of this research complement and deepen earlier theories by challenging the notion of culture as a static influence on drama. While previous studies have primarily highlighted the direct impacts of cultural contexts on theatrical content and form, this study posits that drama can serve as a site of innovation and development. By navigating the balance between cultural assumptions and authenticity, theater can thrive in dynamic environments characterized by cultural exchange (Smith, 2019). This nuanced understanding is crucial for appreciating how cross-cultural interactions can lead to transformative artistic practices.

Moreover, this study identifies a gap in current research regarding the specific strategies employed in balancing cultural influences during theater creation. Although there has been recognition of the importance of cross-cultural dynamics, existing literature often lacks detailed examinations of practical strategies and their effects in theatrical contexts (Nguyen, 2021). In addressing this gap, this study presents relevant strategies and successful case studies that exemplify how theater practitioners can effectively navigate cultural integration. These insights not only contribute to academic discourse but also offer valuable references for practitioners seeking to implement cross-cultural approaches in their work.

In conclusion, this study enhances our understanding of the relationship between cultural context and theater creation by emphasizing the importance of interaction and adaptation across cultural boundaries. By articulating specific



strategies for balancing cultural influences, it provides a foundation for future research and practice in cross-cultural theater, highlighting the potential for innovation within the rich tapestry of global theatrical traditions.

Conclusion

Through this paper, the researchers have deeply explored the adaptation and innovation strategies of dramatic art in different cultural contexts, revealing the importance of cross-cultural adaptation and multicultural integration in dramatic creation. The findings show that through trade-offs and innovations, theater works can adapt to new cultural environments while retaining their original cultural characteristics, thus enriching their forms of expression. The strategy of trade-offs and innovation in cross-cultural adaptation requires creators to consider the aesthetic habits of the target cultural audience while retaining the core values and cultural qualities of the original work. Through skillful adaptation and innovation, theater works can be revitalized in new cultural contexts. Creative techniques under multicultural integration provide new possibilities for theater creation. Innovative methods such as element collage, cultural metaphor and contextual change make it possible for theater works to organically integrate elements from different cultures and create works of art with unique charms.

Successful integration of multi-cultural elements and a well-balanced and widely recognized stage presentation provide practical examples of cross-cultural development of theatrical art. To sum up, this study reveals the adaptation and innovation strategies of theater art in different cultural contexts, which provides useful references for theater creators. Through cross-cultural adaptation and multicultural integration, theatrical works can not only enrich their forms of expression, but also promote communication and understanding between different cultures, injecting new vitality into the development of global theatrical art.

Recommendations

(1) Encourage theater creators to conduct in-depth research on different cultural contexts and enhance cross-cultural creative skills.

(2) Strengthening the cultivation of cultural pluralism in theater education and fostering the audience's intercultural aesthetic literacy.

References

- Benedict, A. (2018). *Cultural Contexts in Theater: A Comparative Analysis*. New York: Theater Arts Press.
- Chen, L. (2020). *Theatre and Cultural Exchange: New Perspectives*. Beijing: Performing Arts Publishing House.
- Hu, Xingliang. (2018). The modern construction of Chinese drama theory - A study on the modernization of Chinese drama theory in the 20th century. *Dramatic Arts* (04), 4-25. doi:10.13737/j.cnki.ta.2018.04.002.
- Kang, Kyung-gyu. (2017). A Treatise on Indian Theater. *Asian and African Studies* (01), 3-18.
- Lee, S. G. . (2018). Exploring the development lineage of Western drama narrative theory--A review of Research on the Transformation of Western Modern Drama Narrative. *Journal of Yunnan University of Finance and Economics* (02), 2. doi:10.16537/j.cnki.jynufe.000274.
- Liu, Y. J. & Liao, B.. (2022). *History of Chinese and Foreign Drama*. Guangxi Normal University Press.
- Ma, Guojun. (2016). A New Theory on the Classification of Traditional Chinese Drama and the Hierarchy of Opera Genres. *Art Review* (06), 7. doi:10.16364/j.cnki.cn11-4907/j.2016.06.004.
- Nguyen, T. (2021). *Cross-Cultural Dynamics in Contemporary Theatre: Challenges and Strategies*. London: Routledge.



- Smith, J. (2019). *Innovative Theater: Navigating Cultural Assumptions and Authenticity*. Los Angeles: Drama & Performance Studies.
- Wang, Linqing. (2022). Reflections on life and death in traditional Japanese theater. *Delta* (11), 186-188.
- Xiao, Baojiang. (2006). The Penetration of Dream Thinking in Chinese Traditional Drama. *Movie Review* (09), 110-111. doi:10.16583/j.cnki.52-1014/j.2006.09.005.
- Zhou Ning. (2021). Western theater theory: from romanticism to realism. *Xiamen University Journal of Chinese Literature* (00),149-169.

THE HISTORICAL DEVELOPMENT OF THE LI'S SCHOOL OF VOCAL ART IN HUNAN BALING OPERA *

Xia Gao¹, Phakamas Jirajarupat² and Shufeng Zhao³

¹⁻²Faculty of Fine and Applied Arts, Suan Sunandha Rajabhat University, Thailand

³Hunan Normal University, China

Corresponding Author's Email: s64584947034@ssru.ac.th

Abstract

Despite the vast body of literature on red culture, particularly regarding its ideological and political aspects, there remains a gap in research focused on the spiritual culture of martyrs within the context of red dance. While previous studies have extensively examined the function of red dance as a tool for political education and propaganda, few have explored its deeper role in promoting martyr spirit, especially in relation to contemporary youth. This paper discusses the historical development of the Li's School of singing in Hunan Baling Opera, and the Li's School created by Li Xiaofeng occupies an important position in the history of Baling Opera. The research objectives of this paper are: 1) to clarify the background of the rise of the Li's School of Vocal Art; 2) to sort out the generation process of the Li Vocal Art; 3) to explore the value and significance of the Li's School of Vocal Art in the cultural inheritance of contemporary opera. This paper adopts the field survey method and interview method to understand the background and generation history of the Li's School of Baling Opera, and then analyses Li Xiaofeng's artistic innovations and contributions through literature reading, so as to divide the Li's School of

* Received 16 October 2024; Revised 28 October 2024; Accepted 24 December 2024



Singing into four stages of development according to the characteristics of different periods. This not only clarifies the development history of the Li's School, but also provides some theoretical references for later researchers. The study highlights that red dance, as an evolving art form, has consistently played a significant role in promoting the spirit of martyrs across different historical periods. From the early revolutionary struggles to the founding of New China, and through the reform era to contemporary times, red dance has served as both a celebratory and educational medium. Its ability to convey the sacrifices and values of martyrs has strengthened national identity and reinforced the ideals of patriotism, heroism, and selflessness among the Chinese people. Particularly for contemporary youth, red dance remains a powerful tool for instilling a sense of responsibility, bravery, and solidarity.

In conclusion, the integration of martyr spirit into red dance offers a unique fusion of cultural preservation and artistic expression, deeply intertwined with the development of Chinese national identity. The study demonstrates that red dance is not only an artistic form but also a significant medium for reinforcing the core values of patriotism, heroism, and sacrifice that the martyr spirit embodies. This research contributes to a more nuanced understanding of red dance by exploring its role in educating and inspiring contemporary youth, ensuring the continued relevance of red culture in modern China. The connection between red dance and martyr spirit continues to shape the cultural and moral fabric of Chinese society, serving as a reminder of the sacrifices made by past generations and their ongoing impact on the nation's future.

Keywords: Baling Opera, Li's School, Li Xiaofeng, Vocal Art

Introduction

Chinese opera culture is profound and profound, and Balinese opera, as a unique form of opera art in Hunan, carries rich regional culture and historical information. In the development history of Baling Opera, the Li's School of singing has become an important and indispensable part of the genre with its unique artistic style and deep cultural heritage. Li Xiaofeng, the founder of the Li's School, has made indelible contributions to the inheritance and development of Baling Opera with his outstanding artistic talent and unremitting innovative spirit.

The purpose of this paper is to discuss the historical development of the Li's School, to analyse its position and role in Baling Opera, as well as the innovations and contributions of Mr. Li Xiaofeng in his artistic practice. Through combing historical documents and analysing existing materials, this paper attempts to restore the background, development process and artistic characteristics of the Li's School, and then reveal its value and significance in the cultural inheritance of contemporary opera.

Research objective

- 1) In order to clarify the background of the rise of the Li's School of Vocal Art.
- 2) In order to sort out the generation history of Li Vocal Art.
- 3) To explore the value and significance of the Li's School in the cultural inheritance of contemporary opera.

Literature Review

With the in-depth study of Baling opera, some scholars began to pay attention to the performing art of the Li's School of Baling opera, and carried out a more detailed and multi-dimensional study. Pang Yi believes that the Li's



School singing, as an important part of the artistic research of Baling Opera, involves melodic lines, rhythmic characteristics, as well as intervallic jumps and timbral changes, etc. These musical elements together constitute the unique artistic charm of the Li's School (Pang Yi, Li's School). Together, these musical elements constitute the unique artistic charm of Li's School singing (Pang Yi and Li Qiming, 2023, 37-42). According to Yan Shan, it is also necessary to make good use of various plate changes, such as fast plate, slow plate, running plate, etc., in order to adapt to the needs of different plots and characters' emotions. In singing, interval jumps and timbre changes are also important features of the Li's School.

The use of intervals, especially the alternation of major and minor intervals, brings rich colours and layers to the singing (Yan Shan and Wang Yiren, 2021, 4-6). According to Luo Menghan, these musical features are fully embodied and utilised in the representative plays of the Li's School's singing style, *Wisdom Beats Yan Song* and *Whip of the Nine Sons*. The melody of the cantata in 'Wisdom Strikes Yan Song' is beautiful and smooth, the rhythm is bright and compact, and the intervals and timbral changes vividly express the emotional changes and inner world of the characters in the play. The singing in 'Nine Whips' is even more exuberant, full of heroism and fighting spirit, demonstrating the unique charm of the Li's School's singing in the presentation of historical themes (Luo Mengxin, 2021).

Pan Mengge studied the protection measures and promotion strategies of the Li's School of performing arts, providing practical directions for its inheritance. She proposes specific protection measures and promotion strategies for the current status of the Li's School performing arts inheritance. According to Pan Mengge, comprehensive measures are needed to protect and promote the Li's School performing arts, including strengthening the cultivation and protection of inheritors, promoting repertoire innovation, expanding the performance market, and strengthening publicity and promotion (Pan Mengge,

2020, 4). The above research results mainly analysed the characteristics of Li's School singing from the aspects of melodic lines and rhythm, which provided the theoretical basis for this paper.

Research Methodology

This study adopts a qualitative research method, combining field research and documentary analysis, and through collecting and collating relevant historical documents, performance materials and oral history, it systematically analyses and researches the historical development of the Li's School of Vocal Art.

1. Research Concept

The primary focus of the study is to examine the historical trajectory and cultural significance of Li's School of Vocal Art. The study seeks to understand its origins, key developments, and the factors that have influenced its progression over time. Through qualitative methods, the study will provide insights into the school's contribution to the field of vocal art and its impact on broader cultural and artistic movements.

2. Research Process

Field Research: The study involves conducting fieldwork to gather first-hand data from practitioners, experts, and individuals connected to the Li's School of Vocal Art. This may include interviews, observations, and participation in performances or training sessions to understand the practical aspects and current interpretations of the art form.

Documentary Analysis: The research also involves analyzing historical documents, performance materials, and other relevant texts that pertain to the Li's School of Vocal Art. These materials will be examined for their historical context, content, and significance in documenting the development of the school.



Oral History: To supplement the written records, the study collects oral histories from individuals who have been directly involved in or influenced by the Li’s School of Vocal Art. These personal accounts offer valuable insights into the lived experiences of practitioners, teachers, and students, further enriching the understanding of the school’s history and its cultural role.

Data Synthesis and Analysis: The collected data will be systematically analyzed to identify patterns, key events, and influential figures in the development of the Li’s School of Vocal Art. This analysis will also explore the social, cultural, and political contexts that have shaped its evolution.

Through these methods, the study aims to provide a detailed and holistic view of the historical development of the Li’s School of Vocal Art, contributing to the preservation and further study of this important cultural tradition.

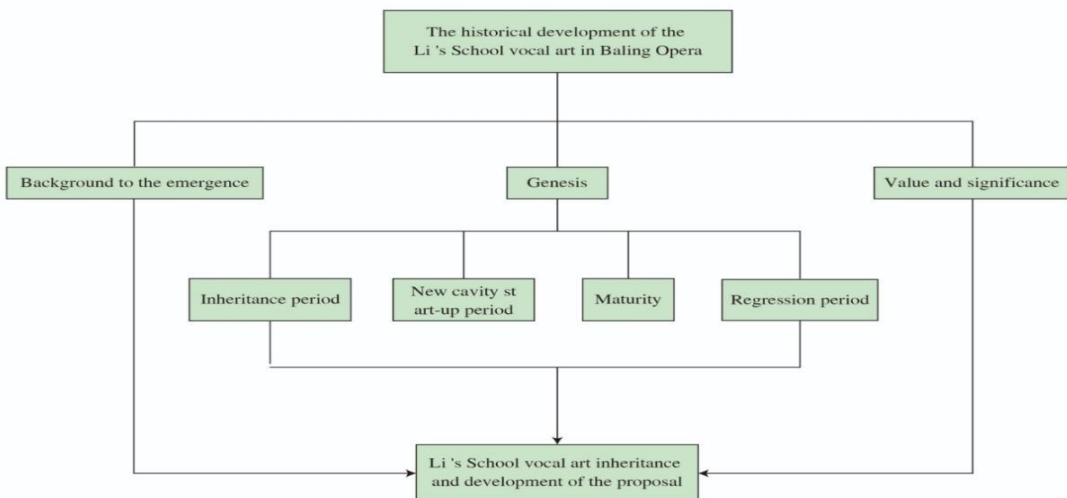

Figure 1 Conceptual Framework

Results

Li Shiaofeng created the art of Baling Opera Li’s School, which occupies a pivotal position in the history of Baling Opera in Hunan Province. He inherited from Ding Aitian and Xu Shengyun, and boldly innovated on the basis of inheriting the tradition, which created the first glorious period of history after

the establishment of the People's Republic of China of the Baling Opera, and exerted far-reaching influences on the inheritance and development of the Baling Opera in the subsequent years.

1. Background of the Rise of the Li's School of Vocal Art

After the founding of New China, the government attached great importance to the reform and development of the art of opera. 1951, the State Council of the Central People's Government issued the 'Instructions on the Reform of the Opera', which put forward the basic policy of the reform of the opera of 'changing the theatre, changing the people, and changing the production system', the implementation of which pushed forward the modernization of the art of the opera and the socialist reform. After 1956, with the basic completion of the socialist transformation, the opera policy began to change from 'modern repertoire as the outline' to the policy of 'walking on two legs' for modern and historical operas, which later developed into 'three parallels' (modern opera, traditional opera, traditional opera, and traditional opera) and 'three parallels' (modern opera, traditional opera, and traditional opera). Later, it was developed into the policy of 'three parallels' (modern, traditional and new historical dramas), which further promoted the diversified development of the art of opera. During this period, the Party and the government attached great importance to the development of the opera business, and implemented a series of rescue and protection measures for traditional operas such as the Baling Opera. In 1958, the Baling Drama Troupe was transformed into a local state-run troupe, and the actors and actresses were provided with fixed salaries and livelihood security, which provided important political support for the revival of the Baling Opera.

The heyday of Li Xiaofeng's artistic activity was from 1952 to 1966, when the Chinese opera art was recovering. After the establishment of the People's Republic of China in 1949, the political status of opera artists was raised as



never before, and their enthusiasm for creativity was at an all-time high, ushering in a springtime for the development of the art of opera in this period.

In 1952, the two remaining groups of Hunan Balinese theatre, Yue Stage and Xin Yue Stage, merged to form the 'Balinese Drama Troupe', with Li Xiaofeng as the troupe leader. For the survival and development of the theatre, Li Shiao Feng took the lead in carrying bamboo and selling river water to tide over the difficulties, and he wrote many letters of advice. In the training of talents, he knew that without talents, there would be no future of Baling Opera, but in 1956, when the troupe was full of talents, he saved for a rainy day and tried every possible means to raise funds for the founding of a training class for young actors of Baling Opera, and in 1960, considering that there were only two troupes of a kind of theatre (the Baling Drama Troupe and the Jiangxi Xiu Shui Baling Drama Troupe), which restricted the development of the kind of theatre.

Li Shaofeng actively suggested that the leaders of Xiangtan Prefecture attach importance to Baling Opera, and actively recommended that the troupe should be given a special attention by the leaders. He chose young people with a good cultural foundation who were motivated and eager to learn from among the actors to train them, and taught them in person. In order to let the theory and practice of organic combination, he boldly let the young people direct small plays, big plays are personally led by the team to rewrite the director, etc., these initiatives in the troupe to create a good atmosphere of learning and advancement, and promote the overall quality of the cast and crew of the substantial improvement, to ensure that the BaLing theatre for nearly 20 years of prosperity.

Therefore, the social environment created favourable conditions for the prosperity of Balinese Opera in Hunan, and Li Xiaofeng also entered the golden age of his artistic development during this period. Li Shiao Feng portrayed 'Kong Ming' and 'Hai Rui' on the stage of Baling Opera.

2. The Generation History of Li's School Vocal Art

2.1 Succession Period - Before 1949

Li Xiaofeng (1921-1975), male, was born in Linxiang County, Yueyang City, Hunan Province. Because of his family's poverty, at the age of 15, he followed his uncle Li Qingkun (a famous old artist) into the Baling Opera Yongqing class to learn the opera, specialising in wushang, and then changed to laoxiang under the tutelage of Ding Aitian and Xu Shengyun. Li Xiaofeng's long-term insistence on diligent study and practice, learning from the best and studying hard, laid a solid foundation for his artistic path. As a teenager, Li Xiaofeng was eager to learn the theatre, and with her natural talent, she began to make a name for herself around 1940.

During this period, Li Xiaofeng was still in the stage of inheriting the tradition. He started singing in 1938, and later joined the Yue Stage, travelling to Changde, Yuanjiang and Xiangxi in Hunan province, where he initially performed as an actor. Later, he was highly valued by Ding Aitian, the 'opera master', who patiently taught him his skills, and he switched to learning to be a veteran. Later, he performed veteran plays, such as 'Whip of the Nine Sons', 'Fighting and Calculating Cereals', 'Collecting Jiang Wei', 'Changing Sons at the Court', 'Xue Gang Against the Tang Dynasty', 'Empty City', and 'Trial of an Assassin', among other classic and traditional Baling Opera repertoire. Li Xiaofeng's study and performance practice of different trades laid a solid foundation for her future creations and innovations.

2.2 The First Period of New Opera - 1956-1959

This period is the first golden period of Li Xiaofeng's creation and adaptation of new plays, the period when Li Xiaofeng gradually formed his own artistic style, and the period when the art of the Li's School of Baling Opera was formed. Since 1955, when Li Xiaofeng organised the excavation and rescue of traditional art materials, collated and adapted Nine Whips and Mending the



Back Corset, new works were produced, including not only some adapted traditional plays, but also modern plays and fashion plays, etc. The main plays created and adapted by Li Xiaofeng in this period are listed in the table below:

Li Xiaofeng Theatre List

Time	Traditional Adaptations	Modern Plays	New Historical Dramas
1956	The Whip of the Nine Sons, The Mending of the Back Corset		
1957	The Troubleshooter, The White Robe,	Dongting Red	
1958			He Tengjiao
1959	Fish-bellied Mountain		

In the repertoire created and adapted by Li Xiaofeng, he also implemented reforms in all aspects of the performance and costumes of Baling Opera, which made a significant contribution to the development of Baling Opera. Through continuous creation and practice, Li Shiao Feng gradually formed his own unique artistic style, and the Li's School of Baling Opera was initially formed.

Between 1956 and 1959, the Li's School of Baling Opera underwent an important innovation and development under the impetus of Li Xiaofeng. Li Shiao Feng was an important representative of Baling Opera. He made comprehensive and profound contributions to the art of singing, repertoire creation and adaptation, music and instrumental innovations, as well as leadership and cultivation of talents of Baling Opera, laying a solid foundation for the inheritance and development of Baling Opera, which is mainly reflected in the following four aspects. a) Innovation of singing: Li Shiao Feng innovated the art of singing by blending the 'Yan School' of Peking Opera and the 'Yan School' of Beijing Opera into one. He has integrated the rhyme of Beijing

Opera's 'Yan School' to make the singing voice of Balinese Opera more vigorous and full-bodied, with a rich flavour. He sings accurately and is good at giving play to his most expressive middle register, which enriches and develops the art of Balinese Opera's singing. He created the 'South One Character Board', 'North Kun Tune', 'South to North', 'South Pingwei Tune' and 'North Change Tune'. He created the 'South One Character Board', 'North Kun Tune', 'South to North', 'South Ping Mei Tune', 'North Reform Tune', and these new tunes added a new dimension to the musical expression of Balinese Opera. b) Contributions to the art of performance: Li Xiaofeng drew on the strengths of various styles of performance, and excelled in the use of the bearded gong and the winged gong to portray the characters in a subtle and lively manner. His acting style is known as 'mellow and robust, euphemistic and elegant', forming the unique 'Li School' style of art. His roles as Kong Ming in 'The Empty City' and Hai Rui in 'Counting Grain' were well received by the audience. c) Creation and Adaptation of Plays: Li Xiaofeng not only made great achievements in the performing arts, but also made great contributions to the creation and adaptation of plays. His repertoires such as 'Nine Whips', 'Counting Grain' and 'White Robes' won the first prize for scripts and excellent scripts in the Hunan Provincial Opera Festival. d) Leadership and Cultivation of Talents: Li Xiaofeng also demonstrated his outstanding talent in leading the troupe and cultivating talents. He raised funds to establish a training class for young actors and trained a large number of talents for the inheritance and development of Balinese theatre.

2.3 Mature Period - 1960-1965

This period was the second golden age of Li Xiaofeng's creation and adaptation of new plays, and it was the period when Li Xiaofeng's artistic style matured. Since 1960, Li Xiaofeng created, adapted, and directed a number of new works, which not only included some adapted traditional plays, but also



modern plays, etc. The main plays created and adapted by Li Xiaofeng during this period are listed in the table below:

Table 1 Li Xiaofeng Theatre List

Time	Traditional Adaptations	Modern Plays	New Historical Dramas
1960	Zhaojun's Exit from the Frontiers of the Frontier		
1961	Three Trials of an Assassin		
1962		The Rugged Mountain Paths	
1965		The Wind Hiding Pavilion ; The Family	

Between 1960 and 1966, the Li's School of Baling Opera achieved significant innovation and development under the impetus of Li Xiaofeng. As the founder of the Li's School of Baling Opera, Li Xiaofeng's artistic achievements and contributions to Baling Opera are mainly reflected in the following five aspects. a) Innovation in singing: Li Xiaofeng, on the basis of the traditional Baling Opera singing, created the 'Baling Gaoqiang' in this period, which enriched the vocal system of Baling Opera. b) Integration of performing arts Li Xiaofeng not only made innovations in singing, but also fused and innovated in performing arts. He was good at using programmers to portray Kong Ming, Hai Rui and other characters with distinctive personalities, and was praised by the audience as 'living Kong Ming' and 'living Hai Rui', and was

presented with a congratulatory plaque entitled ‘Sound Elegance and Divine Transmission’. c) Innovation in music and instrumental music: Li Xiaofeng's performances enriched the Baling Opera's vocal system. Innovations in music and instrumental music: In terms of music, Li Xiaofeng also made innovations, not only in singing, but also improved the accompanying music by adding Western orchestral music, forming a mixed orchestra of Chinese and Western orchestra, which set a good example for the music reform of Balinese Opera. d) Talent cultivation: Li Xiaofeng also contributed to the cultivation of talents by training a number of actors and actresses of Balinese Opera, such as Jiang Hanyin, Zhao Yuanlin, Chen Xiangyuan, Tu Hanhua and Li Xiaofeng, who were all very popular in Balinese opera. Chen Xiangyuan, Tu Hanbin, Tao Wujun, Xiong Yuegang, etc. These actors became the inheritors of the Li's School of Baling Opera, and continued to promote the development of Baling Opera. e) Leadership: Li Xiaofeng also demonstrated outstanding talent in leading the troupe and cultivating talents, and his leadership and artistic achievements left behind many fine masterpieces and invaluable spiritual treasures for the inheritance and development of Baling Opera.

2.4 The Return Period - 1966-1975

Li Xiaofeng's artistic career and contribution to Baling opera remained significant during the special period from 1966 to 1975. During this period, despite the upheaval of the Cultural Revolution, Li Xiaofeng continued to pass on and develop the art of Baling Opera. 1971, when she was sent down to the Jinxing Foundry, the leaders of the factory arranged for her to work as a general affairs officer and a doorman. In 1972, she was first seconded back to the county literary task force to participate in the music design for the transplantation of Shajiang, and then transferred back to the literary team to take part in the scriptwriting. 1973, she was appointed as the deputy instructor of the county literary task force, and took part in the rehearsals for the creation



of Little Members of the Society, Ode to the Stone Dragon, and Storm over the Pigsty. 1974, she took part in the music design for the modern play Happy Post Road of the Baling Opera, and then took part in the rehearsals for the creation of the modern play Happy Post Road. In 1974, she took part in the music design and rehearsal of the modern play 'Happy Post Road', and played the role of an old man in the provincial performance, which was highly praised.

Li Xiaofeng's artistic achievements are not only reflected in the creation of repertoire and singing innovation, but he also founded the 'Li School' of Baling Opera with his superb performance skills and unique singing style. His life was an example of unremitting struggle for the cause of art, and set a noble example for future generations. Unfortunately, Li Xiaofeng died suddenly at the age of 55 in the spring of 1975 due to serious coronary heart disease in Changsha during the province's 'Transplantation of Local Opera to Revolutionary Model Opera Performance'. His death was a great loss to the art world of Balinese theatre, but his artistic spirit and contribution will always be remembered.

3. The value and significance of Li's School Vocal Art in the cultural inheritance of contemporary opera

The Li's School of Baling Opera has irreplaceable value and significance in the cultural inheritance of contemporary opera, which is not only a valuable wealth of traditional culture, but also an important manifestation of modern cultural diversity and innovation. In terms of cultural inheritance and protection: as an important part of Baling Opera, the inheritance and protection of the Li's School Vocal Art is of great significance to the maintenance of cultural diversity. In the embodiment of artistic style: the Li's School of Vocal Art with its unique artistic style, such as strong and mellow singing and delicate performance, for the Baling Opera to add a unique artistic charm. In terms of the inheritance of performing skills: the inheritors of the Li's School of singing,

such as Zhao Yuanlin, have passed on the essence of the Li's School to the new generation of performers through the relationship between masters and stage practice, ensuring the continuation of the performing skills of this school. In terms of innovation and development: on the basis of tradition, the art of Li's School singing is also constantly innovating and developing. By absorbing new artistic elements and modern aesthetics, the Li's School art shows new vigour on the contemporary opera stage.

Discussion

Through an in-depth discussion of the historical development of the Li's School of Vocal Art in Hunan's Balinese theatre, this study reveals Mr Li Xiaofeng's important role in the art of Balinese theatre as well as the characteristics and value of his Vocal Art. The following is a discussion of the research results:

1. Li Xiaofeng's vocal art is a cornerstone of Baling Opera, renowned for its unique performance style and musical characteristics. His approach to singing not only enriches the traditional opera form but also brings a modern sensibility to its execution. One of the most notable aspects of Li's vocal style is his incorporation of the 'Yan School' from Beijing Opera, which significantly enhances the vitality and expressiveness of Baling Opera. Li's innovation is evident in the way he blends traditional techniques with contemporary elements. The 'Yan School' is known for its emphasis on lyrical beauty and emotional expression (Liu, 2019). By integrating these principles into his performances, Li creates a singing style that is both vigorous and full-bodied, contributing to a richer auditory experience. This fusion allows Baling Opera to resonate with modern audiences while retaining its cultural roots.

Moreover, Li's vocal techniques showcase a remarkable versatility. His ability to switch between different vocal registers and styles demonstrates a



deep understanding of the operatic form, which is crucial for conveying the diverse emotions and narratives inherent in Baling Opera (Zhang, 2021; Wang & Maneewattana, 2024). His performances are characterized by dynamic phrasing and nuanced delivery, which serve to engage the audience more effectively. In addition to vocal technique, Li's artistic choices reflect a broader trend in the modernization of traditional Chinese opera. By reinterpreting classic pieces and introducing new thematic elements, he helps to bridge the gap between the traditional and the contemporary. This innovation not only revitalizes Baling Opera but also ensures its relevance in today's cultural landscape (Chen, 2020).

Li Xiaofeng's vocal art is a significant force within Baling Opera, marked by its rich integration of traditional and modern elements. His unique style, informed by the 'Yan School', infuses Baling Opera with a fresh vigor that captivates audiences and preserves the operatic tradition for future generations.

2. Existing studies on Baling Opera predominantly explore its overall artistic characteristics, emphasizing themes, performance styles, and the historical context of the genre (Wang, 2018; Li, 2017). While these works provide valuable insights into the opera's general framework, this study offers a focused examination of the formation and development of Li Xiaofeng's Vocal Art, thereby contributing a new perspective on the artistic diversity within Baling Opera. Li Xiaofeng's artistic practice is particularly significant when contextualized against the social and cultural backdrop of his time. As noted by Zhang (2020), the evolution of Baling Opera has been deeply intertwined with sociopolitical changes and cultural movements in China. This study underscores that Li's innovations were not merely personal achievements; they were reflective of broader cultural shifts that encouraged the modernization of traditional art forms. His ability to resonate with contemporary audiences while preserving the essence of Baling Opera is a key finding of this research.

Furthermore, Li's contributions have left a lasting impact on subsequent generations of Baling Opera artists. Comparative analyses reveal that many

artists who followed Li were influenced by his vocal techniques and stylistic choices. For instance, Xu (2019) argues that the resurgence of interest in Baling Opera in recent decades can be partially attributed to Li's pioneering spirit and his successful integration of traditional and modern elements. This aligns with the findings of this study, which emphasize how Li's artistic achievements paved the way for a more diverse and adaptive interpretation of Baling Opera in the modern era. In conclusion, while existing studies provide a broad understanding of Baling Opera's artistic characteristics, this research highlights the specific contributions of Li Xiaofeng's Vocal Art. By examining the interplay between his innovations and the socio-cultural context, this study enriches the discourse on the artistic diversity of Baling Opera and underscores the importance of individual artists in shaping the trajectory of this traditional art form.

3. The significance of this study lies in its contribution to the systematic exploration of Li Xiaofeng's Vocal Art, a crucial aspect of Baling Opera that has received limited attention in existing literature. By focusing on Li's School of Vocal Art, this research fills a notable gap, providing both a historical basis and theoretical support for the inheritance and development of Baling Opera. As noted by Liu (2021), understanding the individual contributions of key figures like Li is essential for appreciating the broader dynamics of traditional Chinese opera. This study not only highlights Li's innovative techniques but also contextualizes his work within the evolving landscape of Baling Opera, thereby enriching the discourse around its artistic diversity. Moreover, this research underscores the importance of preserving and promoting Baling Opera's unique vocal traditions, as highlighted by Zhang (2020). By documenting Li's contributions, the study serves as a foundation for future practitioners and scholars who seek to further develop and innovate within this art form. It emphasizes the relevance of Li's legacy in contemporary performance and



education, ensuring that his artistic practices continue to influence new generations of artists.

However, the study does have limitations. One significant constraint is the availability of historical data concerning Mr. Li Xiaofeng's early artistic practice. Due to gaps in the archival record, our understanding of his formative years may not be comprehensive enough to fully capture the nuances of his development as an artist. As Wang (2018) notes, the historical documentation of many traditional artists often suffers from incomplete records, which can hinder thorough analysis. This limitation suggests that future research should aim to excavate and collate additional historical materials to provide a more nuanced understanding of Li's contributions and influences.

In conclusion, while this study significantly advances the understanding of Li Xiaofeng's Vocal Art and its importance to Baling Opera, it also highlights the need for further research to fill existing gaps in the historical narrative. Addressing these limitations will not only enhance scholarly understanding but also support the ongoing evolution of Baling Opera.

Conclusion

The exploration of Li Xiaofeng's contributions to Baling Opera through the establishment of Li's School of Vocal Art reveals a pivotal chapter in the history of this traditional art form in Hunan Province. Li's artistic journey, marked by innovation and a deep respect for tradition, not only created a foundation for Baling Opera's revival after the establishment of the People's Republic of China but also laid the groundwork for its continued evolution. Li Xiaofeng's leadership during a transformative period in Chinese opera was instrumental. His ability to adapt and innovate in response to the changing cultural and political landscape, particularly after the reforms initiated in 1951, showcased his commitment to the survival and development of Baling Opera. By integrating influences from both traditional and contemporary sources, Li

shaped a distinctive vocal style that enriched the operatic experience. His emphasis on talent cultivation and the establishment of training programs ensured a legacy of skilled performers who would carry forward the traditions of Baling Opera. Despite the significant achievements of Li Xiaofeng and the Li School, the study acknowledges certain limitations, particularly concerning historical documentation of his early artistic practices. Future research efforts aimed at uncovering additional materials could provide a more comprehensive understanding of his formative years and the influences that shaped his innovative approach.

In conclusion, the significance of Li's School of Vocal Art extends beyond its historical context; it embodies the dynamic interplay of tradition and modernity, enriching the cultural tapestry of contemporary opera. As the inheritors of Li's legacy continue to innovate and adapt, the values of artistic integrity, creativity, and dedication to cultural preservation remain vital for the future of Baling Opera and its enduring relevance in the modern world.

Recommendations

1. General Recommendations

a) Strengthen the protection and inheritance of the Li's School of singing. It is suggested that the local government and the cultural department increase the protection of Baling opera, especially the Li's School of singing, and ensure the inheritance of this traditional art form through policy support and financial investment.

b) Establish an archive of the Li's School. Collect and organise audio and video recordings, scripts, photographs and other materials of Mr. Li Xiaofeng's performances, and establish a complete archive of the Li's School, so as to provide resources for research and teaching.



c) Cultivate a new generation of artists. Encourage and support young artists to learn and practice the art of Li's School singing, and cultivate a new generation of Baling Opera artists.

2. Recommendation for future research

a) In-depth study of the techniques and characteristics of the Li's School of Vocal Art. It is recommended that future researchers analyse in depth the vocal techniques, performance styles and musical features of the Li's School of singing, and how they integrate with the overall artistic style of Balinese opera.

b) Explore the innovation and development of the Li's School in contemporary times. To study the ways of innovation of the Li's School's Vocal Art in modern society, and to explore how to combine traditional art with modern aesthetics to create new works that meet the tastes of contemporary audiences.

Reference

- Chen, Y. (2020). *Modern Interpretations in Traditional Chinese Opera*. Beijing: Arts Press.
- Li, S. (2017). *The Aesthetic Principles of Baling Opera*. Chengdu: Drama and Arts Press.
- Liu, J. (2019). *The Yan School of Beijing Opera: History and Influence*. Shanghai: Culture Publishing House.
- Liu, J. (2021). *Key Figures in Chinese Opera: A Study of Their Contributions*. Beijing: Traditional Arts Press.
- Luo Mengxuan. (2021). *A Study on the Inheritance Pattern of Hunan 'Nine Whips' from the Perspective of Intangible Cultural Heritage* Master's Degree Thesis, South China University of Technology.

- Pan Mengge. (2020). Contemporary dissemination of traditional arts: An investigation and reflection on the promotion strategy of contemporary opera. *Theatre and Film Monthly* (5), 4.
- Pang, Y., and Q. Li. (2023). A classic case study of productive conservation and promotion of non-legacy heritage--Taking Yueyang City Baling Opera Inheritance Research Institute as an example. *Yunmeng Journal* (04), 37-42.
- Wang, H. (2018). *Challenges in Documenting Traditional Chinese Artists: A Historical Perspective*. Shanghai: Culture and History Publications.
- Wang, H. (2018). *Exploring the Roots of Baling Opera: A Cultural Analysis*. Hangzhou: Zhejiang University Press.
- Wang, R., & Maneewattana, C. (2024). The Deconstruction Of The Character Of Tosca And The Method Of Performance. *Journal of Dhamma for Life*, 30(3), 24-40.
- Xu, Q. (2019). *Continuity and Change in Baling Opera: The Legacy of Li Xiaofeng*. Nanjing: Performing Arts Publishing House.
- Yan Shan, Wang Yiren. (2021). Artistic Characteristics of Instrumental Song Cards of Baling Opera. *Art Review* (09), 4-6.
- Zhang, M. (2021). *Vocal Techniques in Chinese Opera: A Comparative Study*. Guangzhou: Music University Press.
- Zhang, T. (2020). *Cultural Contexts of Chinese Opera: Baling Opera and Its Evolution*. Xi'an: Shaanxi Normal University Press.
- Zhang, T. (2020). *Preserving Tradition: The Role of Vocal Arts in Chinese Opera*. Guangzhou: Performing Arts Press.

THE DEVELOPMENT AND IMPORTANCE OF MARTYRS' SPIRITUAL CULTURE IN RED DANCE*

Wu Neng¹ and Supavadee Potiwetchakul²

^{1,2}Faculty of Fine and Applied Arts, Suan Sunandha Rajabhat University, Thailand

Corresponding Author Email: 1228411920@qq.com

Abstract

This paper seeks to address the gaps in understanding the development and importance of martyrs' spiritual culture within the context of red dance. The specific objectives of the study are: Highlight red dance as a unique and dynamic medium for preserving the spirit of martyrs and fostering national pride. Explore the role of red dance in bridging historical revolutionary ideals with modern socio-cultural narratives. Through these objectives, the study aims to demonstrate the critical role of red dance in keeping the values of martyr spirit alive in contemporary society.

The study highlights that red dance, as an evolving art form, has consistently played a significant role in promoting the spirit of martyrs across different historical periods. From the early revolutionary struggles to the founding of New China, and through the reform era to contemporary times, red dance has served as both a celebratory and educational medium. Its ability to convey the sacrifices and values of martyrs has strengthened national identity and reinforced the ideals of patriotism, heroism, and selflessness among the Chinese people. Particularly for contemporary youth, red dance remains a powerful tool for instilling a sense of responsibility, bravery, and solidarity.

* Received 1 November 2024; Revised 21 November 2024; Accepted 22 December 2024

In conclusion, the integration of martyr spirit into red dance offers a unique fusion of cultural preservation and artistic expression, deeply intertwined with the development of Chinese national identity. The study demonstrates that red dance is not only an artistic form but also a significant medium for reinforcing the core values of patriotism, heroism, and sacrifice that the martyr spirit embodies.

Keywords: Red Dance, Martyr Spirit, Contemporary Youth

Introduction

Red dance is an important manifestation of red culture, which is of great value in inheriting red culture and carrying forward revolutionary spirit. During the revolutionary period, the red dance inspired the soldiers' fighting enthusiasm with full emotions and enhanced the revolutionary cohesion; In peacetime, red dance reflects and praises the great course of the construction of new China, and it is an important art form to show the Communist Party of China (CPC)'s hard struggle and selfless dedication in the new period. (Rao Hua, 2022)

The red dance movement was born in the upsurge of revolutionary China, which embodies the unique and powerful integration of cultural expression and political ideology. This dance form is not only an art form; It represents a dynamic carrier for spreading revolutionary ideals and embodying the spirit of martyrs.

Martyrs refer to those who died heroically for the interests of the country and the people. Their spirit represents the national spirit and is a valuable asset of the Chinese nation. Carrying forward the spirit of martyrs is not only the admiration and commemoration of martyrs, but also the responsibility and responsibility for the country and the nation (Ting, & Potiwetchakul, 2023)



Xi Jinping pointed out: "A promising nation cannot live without heroes, and a promising country cannot live without pioneers. All national heroes, including the heroes of the War of Resistance Against Japanese Aggression, are the backbone of the Chinese nation, and their deeds and spirits are powerful forces that inspire us to move forward." (Xinhuanet, 2015)

Conclude the research problems of the Red dance, as an embodiment of red culture, holds profound significance in perpetuating revolutionary values and commemorating the spirit of martyrs. However, the integration of red dance with the spiritual culture of martyrs presents several unresolved challenges. The lack of systematic exploration of how red dance movements convey the ideals and sacrifices of martyrs. Limited research on how red dance as an art form bridges historical narratives with contemporary expressions of national identity. Insufficient emphasis on red dance as a pedagogical and cultural tool for educating younger generations about the revolutionary spirit and national resilience. The investigation into these aspects is critical to understanding and enhancing the role of red dance in preserving and promoting the spiritual heritage of martyrs.

This paper seeks to address the gaps in understanding the development and importance of martyrs' spiritual culture within the context of red dance. By examining its cultural, historical, and ideological dimensions, the study aims to: Highlight red dance as a unique and dynamic medium for preserving the spirit of martyrs and fostering national pride. Explore the role of red dance in bridging historical revolutionary ideals with modern socio-cultural narratives. Contribute to the enrichment of red culture by emphasizing its educational and commemorative value. The study underscores the relevance of red dance not only as a form of artistic expression but also as a vehicle for sustaining the moral backbone and cultural legacy of the Chinese nation.

Research Objective

The importance of studying the spiritual culture of red dancing martyrs to contemporary youth.

Literature Review

Red dance, as a vital representation of red culture, plays a significant role in preserving revolutionary ideals and honoring the spirit of martyrs. This art form intertwines cultural expression with political ideology, creating a medium for transmitting historical narratives and fostering national identity. Its evolution and significance have been explored from various perspectives, including its historical roots, cultural importance, and the spirit of sacrifice it embodies.

Historical and Cultural Foundations

The origins of red dance are deeply rooted in the revolutionary period of China, when it served as a powerful tool for motivating soldiers and enhancing collective cohesion. Rao Hua (2022) highlights that during this time, red dance movements not only inspired fighting enthusiasm but also embodied the values of the Communist Party of China (CPC). In the post-revolutionary era, red dance evolved to reflect the achievements of the construction of New China, serving as an artistic tribute to the hard struggle and selfless dedication of the CPC.

Martyrs, as the ultimate embodiment of sacrifice for national interests, form the cornerstone of red dance's spiritual culture. Their heroic deeds and unwavering spirit are celebrated through this medium, transforming red dance into a living monument of the nation's history and values (Ting & Potiwetchakul, 2023). Xi Jinping emphasized the enduring significance of national heroes, stating that their spirit serves as a "powerful force that inspires



us to move forward" (Xinhuanet, 2015). This reinforces the cultural obligation to commemorate martyrs and sustain their legacy.

Red Dance as a Carrier of Martyrs' Spirit

The red dance movement's unique integration of cultural expression and political ideology makes it a dynamic carrier of martyrs' spiritual culture. It is not merely an art form but also a vehicle for spreading revolutionary ideals. According to Rao Hua (2022), the symbolism inherent in red dance movements portrays the heroism and sacrifices of martyrs while fostering collective memory and national pride.

Additionally, red dance serves as an educational tool, bridging past and present by connecting younger generations with their historical roots. The spirit of martyrs, conveyed through red dance, instills values such as patriotism, resilience, and selflessness. Ting and Potiwetchakul (2023) argue that this cultural form has a dual role: as an artistic expression and as a medium for cultivating a shared national identity.

Challenges in Promoting Martyrs' Spirit Through Red Dance

Despite its significance, there are challenges in fully realizing the potential of red dance as a medium for promoting martyrs' spiritual culture. The integration of red dance into educational frameworks remains limited, and there is insufficient academic focus on its role in preserving the revolutionary spirit. These gaps underscore the need for systematic studies and initiatives to enhance the cultural and pedagogical impact of red dance (Rao Hua, 2022).

Conclusion of the literature highlights red dance as a powerful cultural and artistic form that preserves and promotes the spirit of martyrs. By exploring its historical roots, cultural significance, and educational potential, scholars underscore its value in sustaining red culture and fostering national identity. Future research should address the gaps in its integration into educational systems and emphasize its role in shaping contemporary cultural narratives.

Conceptual Framework

The conceptual framework outlines the development and significance of red dance, which serves as a cultural and ideological expression throughout various historical periods in China. The framework examines the red dance's evolution across four distinct stages, each reflecting its socio-political context and its role in shaping and preserving red culture. Key Dimensions of the Framework; the conceptual framework serves as a crucial tool for understanding the development and influence of cultural and ideological expressions, particularly the red dance and the martyr spirit. By systematically exploring historical contexts and key dimensions, it provides a comprehensive understanding of how these cultural phenomena evolved, their socio-political significance, and their enduring impact on society and individuals.

1. Preservation of Cultural Heritage: The framework emphasizes the importance of red dance and the martyr spirit as vital elements of national identity and cultural heritage, ensuring their continuation and relevance in contemporary society.

2. Reflection of Socio-Political Evolution: It links cultural practices with historical events, illustrating how red dance adapted to changing socio-political climates and how the martyr spirit reinforced core societal values.

3. Guidance for Modern Society: By highlighting the principles of loyalty, resilience, and selflessness, the framework provides a moral and ethical guide for individuals, especially youth, to navigate challenges and contribute to societal progress.

4. Inspiration for Artistic and Ideological Innovation: It showcases how red dance and martyr spirit act as platforms for creative expression, fostering national pride and unity while adapting to modern contexts.

5. Educational and Motivational Resource: The framework serves as a tool for educating future generations about the sacrifices and values that



shaped national progress, motivating them to emulate these principles in their lives.

Table 1: Significance of the Conceptual Framework

Key Dimensions	Description	Significance
Historical Context	Examines red dance evolution during critical periods like the Northern Expedition and Reform Era.	Demonstrates adaptability of cultural practices to socio-political changes, preserving revolutionary ideals.
Red Dance and Martyr Spirit	Focus on artistic and ideological expressions reflecting patriotism, unity, and resilience.	Provides moral benchmarks for society and promotes national pride through creative and ideological works.
Importance to Society	Highlights martyrs' role in fostering cultural identity, social cohesion, and moral frameworks.	Ensures the preservation of values like loyalty, selflessness, and national unity.
Importance to Individuals	Guides contemporary youth to adopt resilience, patriotism, and ethical behavior in personal growth.	Inspires individuals to overcome challenges and contribute meaningfully to their communities and country.
Educational and Inspirational	Red dance and martyr spirit serve as tools to educate and motivate the younger generation.	Ensures the continuation of cultural and ethical values while fostering innovation and progress.

This structured framework integrates historical evolution, cultural significance, and individual impact, making it a robust model for analyzing and preserving both red dance and martyr spirit.

Methodology

Method

Literature research, the researchers conducted a comprehensive literature search using resources such as the website, <https://www.baidu.com>, www.cnki.net, www.wanfangdata.com.cn/, Chinese and foreign literature is reviewed, including academic journals, dissertations, books and other relevant materials. It focuses on collecting information about the history of red dance and the spiritual culture of martyrs, so as to expand the knowledge.

Operation and Process

The researchers conducted a thorough literature review using a variety of resources, including online platforms such as Baidu, CNKI, and Wanfang Data. This review encompassed both Chinese and international literature, drawing on academic journals, dissertations, books, and other relevant materials to provide a broad and comprehensive understanding of the subject matter.

Collection

The primary focus was on collecting information about the history and development of red dance and the spiritual culture of martyrs. This enabled the researchers to expand their knowledge base and contextualize the interplay between these two areas. Additionally, a research analysis was conducted using a document study methodology, employing thematic and content analysis to delve deeper into the collected materials.



Analysis

Through thematic analysis, the researchers identified key recurring themes related to the evolution of red dance, such as its role in promoting patriotism, commemorating martyrs, and embodying revolutionary ideals. Content analysis was used to examine specific textual and visual elements, providing insights into how the spiritual culture of martyrs is represented and conveyed through red dance.

This approach not only enriched the understanding of the historical and cultural significance of red dance but also highlighted its role in preserving and promoting the spiritual heritage of martyrs in contemporary contexts.

Results

1. The history of red dance

1.1 The early stage of the red dance

During the Northern Expedition (1926-1928), in order to inspire the fighting spirit of soldiers and mobilize the support of the masses for the army, the propaganda team often held cultural performances for the purpose of celebrating the victory, which was the initial stage of the red dance. (Zhang Yu, 2018)

During the revolutionary base period (1927-1936), the dance performance that boosted morale showed the characteristics of expressing ideas and educating people as the primary function. "Music, dance, poetry or drama were used, but the educational or propaganda function of art was brought to the extreme, and its aesthetic function was effectively used to serve war and political purposes." (Zhang Yu, 2018)

1.2 Red Dance during the Long March and the Anti-Japanese Base Area

In October 1934, the Red Army led by communist party started a 25,000-Li Long March. During this period, although the development of red dance was greatly affected. However, it never stopped. Literary propaganda teams and amateur theatrical troupes used "propaganda booths" and "cultural propaganda stations" to perform for the soldiers in a short time, inspiring their emotions and morale. Thousands of people became the Red Army and Dancing Cavalry were all plays that were often performed on the way to the Long March. (Zhang Yu, 2018)

During the period of anti-Japanese revolutionary base areas, the people's armed forces were gradually established, and the anti-Japanese national United front was formed. The literary and art propaganda team of the Red Army in northern Shaanxi absorbed a large number of folk art elements and integrated elements such as dance, singing and opera. The mixed literature and art became the main way of cultural and artistic propaganda at that time, and also played a positive role in establishing deep feelings between the Red Army and the people and expanding the revolutionary base areas. (Zhang Yu, 2018)

1.3 Red Dance in the Founding Period of New China

At the beginning of the founding of New China, North China University created a large-scale song and dance "Long Live the People's Victory", which not only celebrated and witnessed the founding of New China, but also led the development of red dance art in China in the later period. The music and dance epic Dongfanghong, which was created and performed in 1964, was developed from this work. The reason why Dongfanghong is called a music and dance epic is that it combines ideological and artistic features. And such a highly representative song and dance art creation was also a long-cherished



wish of Premier Zhou Enlai at that time. The creation of Dongfanghong, from the overall conception to the specific content, every lyric to the explanation was soaked with the painstaking efforts of Premier Zhou Enlai and many creators. At that time, Qiao Yu, the leader of the Song and Dance Literature Group, recalled: "At that time, every draft they drafted was given to him, and Zhou Enlai read it very carefully and carefully." The birth of "Dongfanghong" was not easy with the hard work and hardships behind it. On October 2, 1964, it opened in the Great Hall of the People, and then it was sold out for 14 consecutive performances. In the same year, The Red women soldiers was created by the Ballet of the Central Song and Dance Theatre. The birth of this work is of great practical significance to the exploration of ballet in China, and it is a deduction and interpretation of China's revolutionary history in the form of western art. In 1965, the White-haired Girl, an excellent ballet about the class ideological struggle, was born, which together with Red women soldiers became a "model" of Chinese red theme dance art classics, and was the "double pride" of Chinese dance art in the 1960s. In addition, Du Fu Shan and Ode to Yimeng were also outstanding creations in the red theme dance art in those days. By the Cultural Revolution, although the development of dance art in China had been hit hard, the production of outstanding works such as Fish and Water, Fighting Aśvaghōṣa and Hush was still loved by the broad masses of the people. (Zhang Yu, 2018)



Photo 1: Still of the musical and dance epic "Dongfanghong"

Source: sogou Photo Website 2024.9.28.

1.4 Red Dance during the Reform and Opening-up Period

After the reform and opening up in 1978, great changes have taken place in China's social environment, and China's culture and art have also begun to renew their demands from the inside in the development, and the red dance has also begun a new cognition and development. On the 35th anniversary of the founding of New China in 1984, more than 1,300 creators, actors and staff from the capital, some provinces, municipalities and autonomous regions, and 68 units of the People's Liberation Army participated in the performance of the large-scale music and dance epic Song of the Chinese Revolution. This work vividly reappeared many leaders on the artistic stage for the first time, and was called a companion piece of Dongfanghong. The performance of the work was greatly welcomed by the masses. In the same period, there were other red dance art plays, such as Garland under the Mountain, Goodbye, Mom, Deep in Tianshan Mountain, Heroes and Children. In the early 21st century, the performances of red dance dramas such as "Sparkling Red Star" and "Red Plum Praise" opened the curtain of the new

century of red dance art in China, and blew a powerful horn for the further development of red dance art in China. On the 60th anniversary of War of Resistance against Japanese Aggression's victory, the creation of dance art with red theme reached a peak, such as "Nanking, 1937" edited by China Song and Dance Theatre, "Snowflake Snowflake" edited by shenyang military area command Qianjin Song and Dance Troupe, "flying tigers" edited by the General Political Department Song and Dance Troupe, and "Rainy Cotton Tree" by Guangdong Song and Dance Theatre, etc., and all the red theme dance dramas in China are being staged brilliantly. Especially on the occasion of the 60th birthday of the founding of New China, the large-scale music and dance epic "Road to Rejuvenation" has great political and cultural significance, and can be called a masterpiece with distinctive characteristics of the times and profound cultural connotation. (Zhang Yu, 2018)



Photo 2: Still of the music and dance epic "The Road to Rejuvenation"

Source: sogou Photo Website 2024.9.28.

2. The importance of martyrs' spiritual culture to society and individuals.

2.1 Definition of Martyr Spirit

"Martyr" is a praise for the heroic spirit with lofty aspirations, perseverance and heroism. Modern martyrs generally refer to specific groups and individuals who died heroically to defend the motherland and the cause of socialist construction. They are outstanding representatives of Chinese sons and daughters.

Martyr culture is an important part of the Chinese national spirit, the essence of Chinese culture and the backbone of the Chinese nation. Its core connotation mainly includes: the patriotic spirit of being loyal to the motherland and loving the people; The spirit of seeking truth and firm ideals; Hard work and indomitable optimism; Heroic spirit of fighting bravely and daring to sacrifice; Selfless dedication with lofty aspirations and indifferent to fame and fortune. These spirits condense the cognition and feelings of countless people with lofty ideals of the Chinese nation on the world outlook and outlook on life, accumulate the deepest spiritual pursuit and code of conduct of the Chinese nation, vividly reflect the spiritual demeanor of the people of all ethnic groups throughout the country to achieve national liberation and national prosperity, and are the highest embodiment of the national spirit with patriotism as the core, and the concentrated display of the Chinese nation's self-improvement character. (Sun Shaocheng, 2012)

2.2 The importance of martyrs' spiritual culture to society

The spirit of martyrs is an important part of the socialist core values, which bears the fine traditions and core values of the Chinese nation and has strong spiritual cohesion and leading power. Inheriting the spirit of martyrs can inspire people to have love and sense of responsibility for the country, society and people's cause, and encourage people to struggle for the prosperity of the



country and the rejuvenation of the nation. Martyr spirit can also guide people to correctly handle the relationship between individual and collective interests and cultivate good moral character and behavior habits under the socialist core values.

2.3 The importance of martyrs' spiritual culture to contemporary youth

The spirit of martyrs inspires contemporary youth to face difficulties and setbacks bravely. The deeds of martyrs tell contemporary youth that only firm faith and heroic spirit can overcome difficulties and obstacles. The martyrs showed great courage and tenacity, whether they made meritorious deeds by killing the enemy on the battlefield or treated them with justice and fairness in officialdom. In the face of bullets, the martyrs did not flinch, did not fear, and even sacrificed heroically for justice and truth. It is their spirit that inspires contemporary youth. As long as they stick to their own beliefs and principles, they will certainly be able to overcome all difficulties and setbacks and achieve success.

The spirit of martyrs teaches contemporary youth to always maintain their love and responsibility for the country. The martyrs paid a huge price for the independence and liberation of the country and the nation and wrote a magnificent chapter with their lives. Martyrs shoulder heavy responsibilities and devote themselves to all kinds of difficult and dangerous struggles, giving up everything for the benefit of the country. The unselfishness and affection of the martyrs are touching and arouse the deep love of contemporary youth for the country. From the martyrs, contemporary youth can see that at any time, no matter what the situation of contemporary youth is, we should bear in mind that the interests of the country and the nation are above all else and contribute to the prosperity and development of the country.



Photo 3: Contemporary youths salute at the Martyrs Monument.

Source: sogou Photo Website 2024.9.28.

The spirit of martyrs makes teenagers understand that only through unremitting efforts can they become real heroes. The feat of the martyrs never happened by accident, but they were able to achieve it after long-term hard training and unremitting efforts. They can make correct decisions and actions in times of crisis through repeated training, honing and upgrading their abilities. It is precisely because the martyrs have a strong will and a strong sense of responsibility that they can surpass ordinary people and become independent heroes. This can make young people realize that if they want to achieve something, they must study hard and make unremitting efforts. Only in this way can they create their own glory.



Photo 4: Tomb of the Unknown Soldier

Source: sogou Photo Website 2024.9.28.

The spirit of martyrs teaches contemporary young people to be kind to others and advocate friendship and help. The spirit of the martyrs made us deeply realize that everyone is equal in the face of fate and needs help and care. We can't hurt others because of our own interests, but we should work together to help others. It is the martyrs who pay for others in obscurity that build a harmonious society. The author is convinced that only by being kind to others can we get respect and care from others and realize our own life value.

Conclusion

As a unique dance form in China, red dance started from the early revolutionary propaganda, experienced the hard years of the Long March and War of Resistance against Japanese Aggression, developed to the glorious period after the founding of New China, and continued to innovate and develop after the reform and opening up. Its development process not only reflects the track of social and political changes in China, but also witnessed how art forms serve the needs of the country's revolution and construction.

From the initial fighting to the celebration performance in New China, red dance has played an important role in culture and education at every stage.

As the core content of red dance and other related cultural products, the spirit of martyrs has far-reaching influence on society and individuals. This spirit is not only the essence of Chinese culture, but also the embodiment of socialist core values. By inheriting and carrying forward the spirit of patriotism, heroism and selfless dedication, it encourages members of society to make unremitting efforts for the prosperity of the country and the growth of individuals. The influence of martyr spirit lies in that it can inspire people's sense of collective and individual responsibility in different historical stages and urge society and individuals to pursue higher ideals and goals.

Generally speaking, the combination of red dance and martyr spirit not only enriches China's cultural and artistic system, but also provides a vivid practical case for the promotion of socialist core values. Together, they constitute the unique scenery of China culture and show the spiritual outlook and artistic achievements of the Chinese nation in different historical periods.

Discussion

According to the Statistical Communiqué on National Economic and Social Development in 2017 issued by the National Bureau of Statistics, the total population aged 16-59 in China accounts for 65% of the total population. Among these people, especially the young people in the 21st century, they have never experienced war or seen great changes in the world structure. Accustomed to a peaceful society, it is easy for them to forget the significance of the country to individuals, and it is difficult to condense strong patriotic feelings in their hearts, and it is even more difficult to empathize with the martyr culture. (Qu Qingye, Zheng Yueling, 2020)



We never know what will happen in the next second. Judging from the current world situation, the Palestinian-Israeli conflict, the Russian-Ukrainian war, the Syrian civil war, the US-British Coalition air strikes against Yemen, and the Myanmar civil war. All kinds of signs show that peace is hard-won, and only with strong military strength and strong national defense system as support can we have a truly peaceful era.

Since April 2020, the foreign troops concerned have violated the agreement between the two countries, reached the border and crossed the line to build temporary bridges and roads, and frequently crossed the line at the border to fight for control, trying to unilaterally change the status quo of border control, which led to a sudden warming of the border situation.

In June, foreign troops openly violated the consensus reached with us and flagrantly crossed the line to provoke. According to the practice of dealing with border incidents and the agreement reached between the two sides before, the head of the team, Qi Fabao, took only a few officers and men to the sand in good faith to solve the problem through negotiations, but was attacked by the other side with deliberate violence. Qi Fabao organized officers and men to shout and negotiate, while occupying favorable terrain, and launched a life-and-death struggle with foreign troops several times their own. The reinforcement team arrived in time, and the officers and men fought bravely, and the criminals were defeated and driven away in one fell swoop. The foreign troops were routed and fled, leaving behind a large number of casualties and casualties, and paid a heavy price. In the previous negotiations and fierce struggles, the head of the team, Qi Fabao, took the lead and was seriously injured; Chen Hongjun, the battalion commander, and Chen Xiangge, the soldier, broke into the tight encirclement to rescue, fought back and sacrificed heroically; Xiao Siyuan, a soldier, returned to rescue his comrades-in-arms without hesitation and fought until the last moment of his life; Warrior Wang Zhuoran, on the way out of support before crossing the river, tried his

best to rescue his scattered comrades from danger, but he was submerged in the glacier.

These heroic frontier guards and soldiers left their youth, blood and even their lives on the Karakorum Plateau, and built a boundary pillar (Wang Miao, 2021). Advocating heroes can produce heroes, and striving to be heroes can produce heroes in large numbers. Every review of heroic deeds is the purification of thoughts and the baptism of spirit, as well as the inheritance of initial feelings and beliefs. We can see that when an earthquake breaks out, when a flood strikes, when a mountain fire spreads ... at every moment when the people need it, there are always heroes who step forward and take risks, go to the mission with their lives, and guard the peace of thousands of families with loyalty. This is an example of the heroic spirit that has been passed down from generation to generation on the land of the motherland.

In the future, the combination of red dance and martyr spirit may face new challenges and opportunities. With the continuous development of globalization and cultural diversity, how to introduce modern artistic elements while maintaining the traditional core values will be a problem worthy of attention. In addition, how to spread the red dance and the spirit of martyrs through new media and digital technology will also be an important direction for future development. Through these innovations and developments, Red Dance can not only continue to inherit and carry forward the spirit of martyrs, but also show China's unique artistic charm on the global cultural stage.

In a word, the combination of red dance and martyr spirit is not only a unique expression of China culture and art, but also a vivid embodiment of socialist core values. They have constantly evolved and developed in the long river of history, providing important spiritual wealth for society and individuals.

New Knowledge

1. Historical Development of Red Dance



The evolution of red dance in China is a reflection of its socio-political transitions and cultural heritage. Its trajectory, divided into distinct historical periods, showcases how art serves both as a propaganda tool and a cultural expression of national resilience and unity. Key takeaways include:

1.1 Early Stage of Red Dance: Originating during the Northern Expedition (1926–1928), red dance was a form of revolutionary propaganda aimed at mobilizing soldiers and public support. Its role extended to morale boosting and ideological education during the revolutionary base period (1927–1936), intertwining artistic and political objectives.

1.2 Long March and Anti-Japanese Base Period: Despite challenging conditions, the integration of folk art forms like dance, opera, and song in propaganda campaigns fostered unity between soldiers and civilians, strengthening revolutionary bases.

1.3 Founding Period of New China: Post-1949, red dance became a cultural celebration of national achievements. Iconic works such as *Dongfanghong* and *The Red Women Soldiers* blended ideological narratives with artistic excellence, influencing China's cultural scene for decades.

1.4 Reform and Opening-Up Period: Post-1978, red dance saw a resurgence in creativity, embracing modern themes while retaining its revolutionary essence. Landmark performances such as *Song of the Chinese Revolution* and *Road to Rejuvenation* illustrated the evolving socio-political context of China.

2. Martyr Spirit as a Cultural and Ideological Pillar

The spirit of martyrs is deeply embedded in China's national identity and socialist values, influencing both societal cohesion and individual character development.

2.1 Definition and Core Values: Martyr spirit embodies patriotism, resilience, selflessness, and sacrifice. It reflects the Chinese nation's moral aspirations and acts as a guiding principle for collective and individual conduct.

2.2 Impact on Society

- 1) Cultural Identity: Upholds national traditions and fosters unity.
- 2) Moral Framework: Provides ethical benchmarks and fosters collective welfare.
- 3) Social Cohesion: Strengthens national pride and communal bonds.
- 4) Economic and Social Progress: Inspires dedication to national goals.

2.3 Significance for Contemporary Youth

- 1) Instills resilience, moral character, and responsibility.
- 2) Encourages commitment to ideals and patriotism.
- 3) Inspires personal and professional growth by fostering determination and ethical behavior.

3. Integration of Red Dance and Martyr Spirit

The fusion of red dance and the spirit of martyrs creates a unique cultural framework that:

- 1) Preserves historical memory and promotes socialist values.
- 2) Encourages societal solidarity and individual dedication to national progress.
- 3) Enhances the artistic representation of patriotism and revolutionary ideals through traditional and modern narratives.



Table 2: Summary of Key Knowledge Contributions

Key Themes	Insights	Significance
Historical Development of Red Dance	Tracks socio-political evolution through four stages of red dance development.	Highlights art's role as a tool for propaganda, education, and cultural preservation.
Martyr Spirit	Defines core values of patriotism, resilience, and selflessness.	Acts as a moral and cultural foundation for individuals and society, promoting national unity.
Integration of Themes	Combines red dance with martyr spirit to reflect historical and ideological narratives.	Provides a cohesive framework for cultural and artistic expression in alignment with socialist values.

This knowledge framework offers a comprehensive understanding of how art and ideology converge in China's historical and cultural evolution. It also opens pathways for modern reinterpretation and global dissemination of these cultural treasures.

Recommendation

Based on the study of the development and importance of martyrs' spiritual culture in red dance, the following recommendations are proposed to preserve, enhance, and promote this unique cultural heritage as.

Integrating Modern Artistic Elements with Traditional Red Dance such as;

1. Innovative Choreography: Encourage choreographers to blend traditional red dance movements with contemporary styles to appeal to younger audiences while maintaining the core values of martyr spirit.

2. Use of Multimedia: Incorporate advanced stage technologies, such as augmented reality (AR) and projection mapping, to create immersive storytelling experiences.

3. Global Influence: Include diverse cultural elements to make red dance more relatable in a global context while preserving its essence.

References

- Qu Qingye,Zheng Yueling. (2020). Research on the Present Situation, Problems and Countermeasures of the Spiritual Culture Communication of Martyrs: Jiangsu Ocean University, Jiangsu Province.
- Rao Hua. (2022). Exploration on the Ideological and Political Education Value of Red Dance: Fujian Province. Fujian Art Vocational College.
- Rao, H. (2022). The role of red dance in preserving revolutionary culture.
- Sun Shaocheng. (2012). Carrying forward the spirit of martyrs and inheriting national integrity: Beijing. Seeking truth from facts.
- Ting, D., & Potiwetchakul, S. (2023). A Study on the Curriculum of Yihuang Hegang Dance, an intangible cultural heritage Dance. *Journal of Dhamma for Life*, 29(2), 110-117.
- Ting, T., & Potiwetchakul, P. (2023). Martyrs' spirit and national identity in Chinese cultural expressions.
- Wang Miao. (2021). In the border conflict, the Central Military Commission awarded the honorary title and the first class to these five officers and men. Achievements: Beijing, Yangguang Military. <http://military.cnr.cn/>
- Xinhuanet. (2015). Xi Jinping: Speech at the Commemorative Ceremony of “The 70th Anniversary of War of Resistance against Japanese Aggression's Victory in China.” Xinhua News Agency, Beijing. http://www.xinhuanet.com/politics/2015-09/02/c_1116454204.htm



Zhang Yu. (2018). Analysis on the Development of Red Theme Dance in China:
Music School of Jilin Normal University, Jilin Province.

THE TRAINING VALUE OF ANHUI HUAGUDENG DANCE*

Long Mao¹ and Supavadee Potiwetchakul²

¹⁻²Faculty of Fine and Applied Arts, Suan Sunandha Rajabhat University, Thailand

Corresponding Author's Email: im179328236@gmail.com

Abstract

The traditional training methods for Anhui Huagudeng dance have notable issues that hinder its effectiveness. Specifically, male and female dancers are trained separately in art colleges in China, which is problematic. This separation fails to support the emotional expression and interpersonal dynamics required for effective performances, especially in duet (*pas de deux*) and group dances. Moreover, the current teaching practices do not fully leverage the potential of the dance's movements in developing essential skills such as control over the waist, legs, and feet. Addressing these challenges is vital to enhancing the dancers' abilities to embody the emotional and technical nuances of Anhui Huagudeng dance.

This study aims to analyze the training value of Anhui Huagudeng dance, focusing on the skills it cultivates and its contribution to emotional expression. Using literature research and participatory observation methods, the research found that the dance significantly improves the dancers' control over their waist, legs, and feet. Additionally, its movements, rooted in the expression of love and emotion, require male and female dancers to train together to foster mutual adaptation and emotional communication. Furthermore, the study highlights the importance of duet performances in honing these skills,

* Received 1 November 2024; Revised 21 November 2024; Accepted 22 December 2024



making integrated training sessions essential for achieving high-quality performances.

The findings underscore the training value of Anhui Huagudeng dance in both solo and group formats. Its unique movement techniques and emphasis on emotional expression are invaluable for developing dancers' physical and expressive capabilities, suggesting the need for revised teaching practices to optimize its impact.

Keywords: Anhui Huagudeng Dance, Training Value, Dance Performance.

Introduction

Anhui Huagudeng dance is a kind of folk dance of Han nationality in China. It is a folk art spread in the Huaihe River valley in China. In the folklore of the Huaihe River basin, Anhui Huagudeng originated in the Xia Dynasty in ancient China. Yu, the emperor of the Xia Dynasty, was so busy with the flood that he passed his house three times that he had no time to enter it. His wife took Yu home with her son in her arms. In the end, his wife turned into a stone. She did not wait for her husband to come back. At that time, the emperor Yu and his wife moved people, in order to commemorate the emperor "Yu" and his wife, the people began to perform Anhui Huagudeng dance in front of the "Yu Palace" every year on March 18 of the lunar calendar.

According to historical records. In the Tang Dynasty of ancient China, the art "Hesheng" came into being, which was later inherited by the Song Dynasty of ancient China, forming a new art form "Goulan". Today, Anhui Huagudeng dance derives a lot of content and form from "Goulan" (Sun Chao, 2017). Moreover, Anhui Haugudeng is widely spread in Huaiyuan County, Yingshang County, Fengtai County, Huainan City, Bengbu City and Fuyang City of Anhui Province in the Huaihe River basin (Ning, et al, 2024).

At present, Anhui Huagudeng dance is not only widely spread in the Huaihe River basin of Anhui Province, China, but also Anhui Hagudeng is included as a compulsory course for ethnic folk dance majors in art colleges and universities in China. It can be seen from this that Anhui Huagudeng is of training value to dancers. However, there is a question, and this question is what is the main value of Anhui Huagudeng's training for dancers. After 17 years of study and teaching practice, the researchers have different views on this issue compared to the experts.

First of all, Anhui Huagudeng dance has a wide range of movements, and sometimes the speed between movements is very fast. Therefore, Anhui Huagudeng's dance training was mainly reflected in the dancers' ability to control the waist, legs and feet. Secondly, Anhui Huagudeng's solo dance, duet dance and group dance all have the expression of dancers' emotions and emotions. Whether it is the cooperation of pas de deux, or through the dance movement and dance rhythm to convey the emotions of both sides. These aspects are of training value for both male and female dancers.

Finally, in the current dance teaching in Anhui Huagudeng, an art college in China, male and female dancers are trained separately, which is unreasonable. Because, in order to fully embody the emotions and emotions of the characters in the dance performance, the male and female dancers need to be together for a long time in the classroom training. Based on the practice of Anhui Huagudeng's dance, this paper analyzes the training value of Anhui Huagudeng's dance for dancers through participatory observation method and literature research.

Conclude the research problems

Anhui Huagudeng dance, a traditional folk art of the Han nationality in China, holds significant cultural and artistic value. However, the current approach to its teaching and training raises several issues. First, the dance's



wide range of movements, often requiring rapid transitions, demands exceptional control of the waist, legs, and feet from the dancers. This poses challenges for effective skill acquisition during training. Second, the dance emphasizes the expression of emotions and the interpersonal dynamics of the performers, particularly in duet and group dances. Yet, current teaching practices, which separate male and female dancers during training, fail to provide the collaborative environment needed to develop these expressive elements. These challenges highlight the need to rethink and improve existing training methods to optimize the dance's artistic and technical potential for dancers. Giving the reason for presenting this paper

This paper is presented to explore the training value of Anhui Huagudeng dance, which is deeply rooted in the cultural traditions of the Huaihe River basin in Anhui Province, China. By examining its historical significance and current pedagogical practices, the study seeks to address the existing gaps in training methods and highlight the dance's potential to develop technical skills and emotional expressiveness in dancers. Based on participatory observation and literature research, the findings offer insights that can enhance the teaching of Anhui Huagudeng dance in art colleges and promote its preservation and continued relevance as an integral part of China's folk dance heritage.

Research Objective

To study the training value of Anhui Huagudeng dance for dancers.

Literature Review

The training value of Anhui Huagudeng dance has been a subject of growing interest, particularly regarding its technical, expressive, and pedagogical aspects. Anhui Huagudeng, a traditional folk dance originating from the Huaihe

River basin, is rooted in the cultural heritage of the Han nationality in China. It reflects the region's historical and artistic traditions, such as those evolving from the ancient art forms "Hesheng" in the Tang Dynasty and "Goulan" in the Song Dynasty, which continue to influence its structure and performance today (Sun, 2017).

Technical Training Value

The dance's dynamic movements, characterized by rapid transitions and intricate coordination, emphasize the physical conditioning of dancers. Mastery of Anhui Huagudeng requires strong control of the waist, legs, and feet, making it a valuable training tool for enhancing technical skills. According to Ning et al. (2024), these elements are critical for the development of body coordination, flexibility, and balance, which are essential for professional dancers.

Emotional Expression and Performance

Anhui Huagudeng dance also emphasizes the conveyance of emotions, particularly in its solo, duet, and group performances. The pas de deux, for example, involves not only technical synchronization but also emotional interplay between the dancers. This feature underscores the dance's dual role in refining both physical techniques and the ability to portray nuanced emotional narratives. Training in such expressive elements is crucial for dancers to connect with audiences and convey the cultural essence of the dance (Ning et al., 2024).

Current Teaching Practices

Despite its training potential, the current pedagogical approach to Anhui Huagudeng in Chinese art colleges presents challenges. Male and female dancers are often trained separately, which limits their ability to develop the collaborative skills needed for duet and group performances. Ning et al. (2024) argue that joint training sessions are essential to fully realize the dance's



expressive and technical potential, as they allow dancers to adapt to each other's movements and emotional cues in real-time.

Historical and Cultural Context

The historical roots of Anhui Huagudeng add another layer to its training value. Originating in the Xia Dynasty and performed annually to honor Emperor Yu, the dance integrates storytelling and traditional cultural practices. This historical significance not only enriches the dancers' understanding of their craft but also connects them to their cultural heritage, making it a holistic training experience (Sun, 2017).

Conceptual Framework

The conceptual framework for this study on the training value of Anhui Huagudeng dance is based on two primary research methodologies: Literature Research and Participatory Observation Method. These methodologies collectively form the foundation for understanding and analyzing the technical, expressive, and pedagogical aspects of Anhui Huagudeng dance.

1) A comprehensive review of Chinese and international academic journals, dissertations, and other materials was conducted.

2) Online resources, such as Baidu (<https://www.baidu.com>), were used to collect relevant information.

3) The focus was on expanding the knowledge framework of Anhui Huagudeng dance and understanding its training value for dancers.

4) The researcher's 17 years of study and 8 years of teaching experience in Anhui Huagudeng dance provide a unique insider perspective.

5) Practical experiences were enriched by learning from renowned artists and national inheritors of Anhui Huagudeng, including Mr. Sun Chao, Mr. Zhang Haigen, Ms. Lou Lou, and Mr. Chu Xuya.

6) Insights gained through teaching and learning were utilized to explore the training value of Anhui Huagudeng dance for dancers.

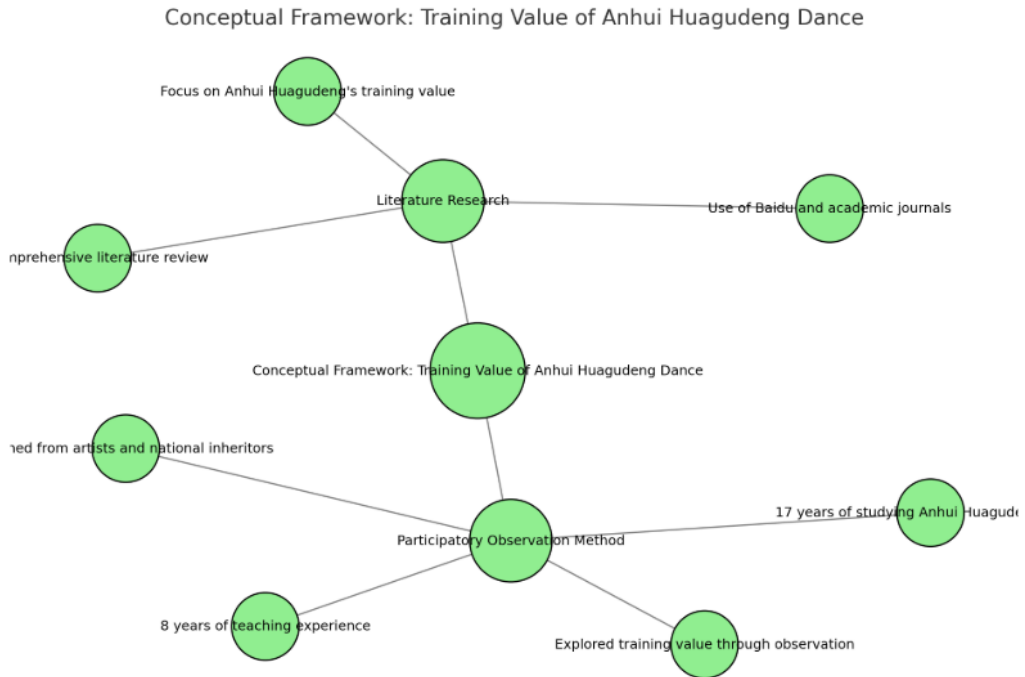

Figure 1: Conceptual Framework

Research Methodology

1. Literature research

The researcher conducted a comprehensive literature search using resources such as the website (<https://www.baidu.com>). A review of Chinese and foreign literature, including academic journals, dissertations and other relevant materials. Focus on collecting information related to Anhui Huagudeng dance and the training value of Anhui Huagudeng dance in order to expand the knowledge framework.

2. Participatory observation method

The researcher studied and worked in Anhui Huagudeng's dance for 17 years. The researcher has studied Anhui Huagudeng dance for 17 years and has taught Anhui Huagudeng dance for 8 years. During the 8-year teaching experience in Anhui Huagudeng Dance, the researchers have a lot of practice and teaching experience in Anhui Huagudeng Dance. During his dance career,



he also learned Anhui Huagudeng dance from many artists and national inheritors of Anhui Huagudeng. For example, Mr. Sun Chao, associate professor of Anhui Art Vocational College, Mr. Zhang Haigen, National inheritor of China, Ms. Lou Lou, national inheritor, and Mr. Chu Xuya, associate professor of Anhui Art Vocational College, etc. In the process of learning and teaching, the researchers studied the training value of Anhui Huagudeng dance for dancers through the method of participatory observation.

Results

1. A brief introduction about Anhui Huagudeng dance.

Anhui Province is a provincial administrative region in China, located in the Yangtze River Delta region of China, is one of the important origins of Chinese civilization. However, the Huai River flows through Huaiyuan County, Fengtai County and Yingshang County in Anhui Province. Anhui Huahudeng spread and distributed in Fengtai, Yingshang and Huaiyuan counties in Huaihe River basin of Anhui province.

Anhui Huagudeng is a folk song and dance art in Anhui Province with the most widespread spread, the largest number of participants, the largest influence, and the contents and forms are colorful. In the Notice of The State Council on Announcing the First Batch of National Intangible Cultural Heritage List issued by The State Council on May 20, 2006, Anhui huagudeng was included as one of the typical representatives of Han folk traditional culture (Cao Ning, 2009).

Fengtai County, located in the northern part of central Anhui Province, is the central area of Huaihe River Basin (Han Yongdao, 1998). Yingshang County, belonging to Anhui Province, is located in the northwest of Anhui Province, at the confluence of Huaihe River and Yinghe River, and at the southernmost point of Huaibei Plain (Wu Duozen, 1995). Huaiyuan County belongs to Anhui

Province, located in the north of Anhui Province, the middle reaches of Huaihe River, the southern end of Huaibei Plain (Zhiqin Yi, 1990).

Anhui Huagudeng is mainly spread in Fengtai, Yingshang and Huaiyuan counties in the Huaihe River basin of Anhui Province. Anhui Huagudeng is loved by the people in this area. These areas not only have the products and resources of southern China and northern China. Moreover, the art of Anhui Huagudeng in the Huaihe River basin has both southern culture and northern culture.

2. The training value of Anhui Huagudeng dance for dancers' limbs.

Because the Huai River and the Qinling Mountains are the dividing lines between southern China and northern China. So, south of the Huai River is the southern region of China, and north of the Huai River is the northern region of China. As we all know, people in different regions not only have different historical traditions, customs and ways of working, but also the character characteristics of people in different regions and the content and form of art in different regions are different.

For example, people in the north of China are frank, bold and extroverted. However, the character of people in southern China is gentle, pragmatic and introverted. Due to the different aspects of the people in the north and south of China, their performing arts are also different. For example, in terms of dance, the Mongolian dance experience in northern China is heroic and enthusiastic. However, the Dai dance of southern China is soft and dexterous. Therefore, the style, content and form of dance in specific regions are different.

Anhui Huagudeng has been circulating for a long time in the Huaihe River basin in Anhui province, which is located at the junction of southern and northern China. This results in Anhui Huagudeng's dance being both bold and passionate, as well as gentle and dexterous. Anhui Huagudeng not only has the



characteristics of southern and northern Chinese dances, but also the content and forms of Anhui Huagudeng dances are rich and diverse. Dancers in Anhui huagudeng have to go through years of training before they can perform the dance well. One of the reasons is that Anhui Huagudeng puts a high demand on dancers' control of the waist, legs and feet.

In Anhui Huagudeng dance, there are a lot of foot movements in people's limbs which are of great training value for dancers. Anhui Huagudeng dance has many foot movements that require dancers' foot control and explosive ability to perform well, such as "Banibu", "Guanbu" and "Shaizibu". Among them, the foot movement "Banibu" is one of the basic steps in Anhui Huagudeng. In Anhui Huagudeng dance training, male and female dancers learn this foot movement. According to the 17 years' study and observation of Anhui Huagudeng dance, the author found that the dance move "Banibu" imitated the foot movements of peasants walking in the mud in the Huaihe River basin. The mud on the ground after the rain in the Huaihe River Basin is very sticky. If a farmer wants to walk in this mud, if he puts too much force under his feet, he will fall down. If the farmers foot force is small, the farmers will not be able to pull out the feet stuck in the mud.



Figure 1: "Banibu" Movement Form

Picture source: longmao, August 15, 2024

When dancers perform, they do it in a place where there's no mud. The dancers have to reproduce the rhythm and posture of this movement, so that the audience feels that the feet of the dancers are walking in mud. In this case, dancers have to go through a lot of foot training, so as to achieve a very accurate control of foot strength, dancers can complete the "Banibu" dance movement.

Of course, Anhui Huagudeng had many foot movements. For example, Zhuangbu is the dynamic dance of Huaihe people walking on the arid land. When dancers performed and trained, they needed to move forward quickly, flexibly, steadily and substantially. This foot movement shows a forthright, flexible figure. It can be seen that in order to complete this dance movement well, the dancer's foot control and explosive ability must be very good.

For example, according to the author's study and observation in Anhui Huagudeng dance for 17 years, he found the dance movement "Ganbu", when Chinese men expressed their love to Chinese women, the woman ran away quickly because she was shy, because she didn't really hate the male suitor. She will run away from the male and wait for him to come to her again. In this case, the female dancer runs with fast, high level, small amplitude foot movements, the dancer suddenly and steadily stops her body in the prescribed dance rhythm, and takes the position of the dance. This requires very high control and explosive ability of the dancer's feet.



Figure 2: "Ganbu" Movement Form

Picture source: Longmao, August 5, 2024

Dancers learning Anhui Huagudeng dance is like a construction company building buildings. If a construction company wants to build a very tall building, then the construction company needs to lay a very deep foundation. In the same way, in dance performances in Anhui Huagudeng, dancers had to go through a lot of foot movement training in Anhui Huagudeng before they could give a perfect performance.

Therefore, the dancers' foot training is the basis of learning Anhui Huagudeng dance. Through a lot of foot training, the dancer's feet not only have strength, but also strong control. This strong lack of foot control is also useful for dance performances and learning other dances. Therefore, the training of Anhui Huagudeng's foot movements and the movements themselves have training value for dancers.

In Anhui Huagudeng dance, there are a lot of movements about people's limbs and legs which are of great training value for dancers. Anhui Huagudeng dance has many leg movements that require the dancers' leg bouncing ability and kicking strength to perform well, such as "Erqitui", "Datui" and "Daxieshi". Among them, the dance movement "Erqitui" is derived from the refining of martial arts movements. Dancers need strong kicks when performing the Erqitui dance movement. According to the study and observation of Anhui Huagudeng dance for 17 years, the author found that the dance movement "Erqitui" belongs to the movement of fighting with the enemy, and the movement simulated by the dancer is the soldier kicking the enemy's head. The dancers in Anhui Huagudeng dance must have strength in their kicks and have good leaping ability. The strength of the dancer's bounce and kick is also useful for dance performances and learning other dances. Therefore, the training of leg movements in Anhui Huagudeng dance and the movements themselves have training value for dancers.



Figure 3: "Erqitui" Movement Form

Picture source: Longmao, August 15, 2024

In Anhui Huagudeng dance, there are many movements about the waist and middle of people's limbs which are of great training value for dancers. For example, "Huangshen", "Shengshi", "Bawang Juding" and so on. Among them, the action "Huangshen" shows the optimistic, calm and confident, gentle and forthright character of people in the Huaihe River Valley. According to the author's 17 years of learning and observation in Anhui Huagudeng dance, it is found that when dancers are doing the movement "Huangshen", the dancers' waist should continue to exert force, so that the dancers' body can move smoothly and at medium speed like people gently moving the scales in the laboratory.

For example, the movement "Bawang Juding", which the author has studied and observed for 17 years in Anhui Huagudeng dance, is derived from an imitation of the great generals of Chu who during the Warring States Period of China. The general's name is Xiangyu, he in order to prove his great strength, he directly lifted a very heavy and large bronze tripod. When the dancer performs

this movement, although the dancer does not lift the ding, the dancer should reflect the waist as the main force point, and the dancer's limbs simulate the movement and momentum of lifting the ding. Dancers in Anhui Huagudeng need to have a keen sense and strength in their waist. The keen perception and strength of the dancer's waist is also useful for dance performances and learning other dances. Therefore, the training of waist movements in Anhui Huagudeng dance and the movements themselves have training value for dancers.



Figure 4: "Huangshen" Movement Form

Picture source: longmao, August 12, 2024

3. The training value of lyrical movements in Anhui Huagudeng dance.

Dance is to convey the dancer's own emotions and thoughts to the people watching the dance through the dancer's body movements. Dance is a refined, organized and beautified human movement as the main means of expression to express people's emotions, thoughts and inner spiritual world that other arts are difficult to express (Long Yinpei&Xu Erchong, 1997).

This is the essential attribute of dance, Anhui Huagudeng dance also belongs to this category. In Anhui Huagudeng dance, there are many



movements of emotional communication between male and female dancers. The dance moves represent scenes of men and women expressing their love for each other in the Huaihe River Basin. The exchange of movements and facial expressions between the male and female dancers in this scene is varied and full of emotion.

For example, the dance move "Paitui Xialanhua" is an emotional exchange between male and female dancers. This action is represented on stage by the man slapping the outside of his leg with both hands while the man shouts loudly. In order to clearly show the role of the dance movement "Paitui XiaLanhua" in the dance plot and shaping the character image, it is necessary to tell the story background of this dance movement.

According to the author's study and observation of Anhui Huagudeng dance for 17 years, the story background of the dance movement "Paitui XiaLanhua" is a scene in which two lovers express their love to each other. In the story, the man expresses his love to the woman, because the woman is very shy at this time, the woman turns away from the man. However, women do not really want to ignore men, but women especially want men to communicate with her. At this time, in order to continue to communicate with the women they like, men thought of a way to break this impasse. The idea is that the man slaps the outside of his leg with both hands while shouting to frighten the woman. At the same time, the male half crouched his body to observe whether the female was frightened by the loud noise he made himself.

Sure enough, the women were still in a state of shyness, and the women were still facing away from the men. Suddenly, the woman heard loud leg slapping and shouting behind her, and the woman was really scared. Later, the woman knew that this was the man's intention to frighten her in order to continue to communicate with her, and the woman began to deliberately gently hit the man with her palm.

Of course, the woman is not angry, her heart is happy. After the male was gently slapped with the palm of the female, the male pretended to be injured by the female, so the male shouted. The woman thought that the man was really hurt, and she observed the man with self-blame. Men then laughed that it was cheating women, in order to let women care about themselves, men want to see if women really love themselves. So, women happily and men tell their love for men.



Figure 5: "Paitui Xialanhua" Movement Form

Picture source: longmao, August 12, 2019

In the pas de pas of Anhui Huagudeng dance, there are many dance moves to convey the ambiguity between lovers, such as "Fenghuang Sandiantou", "Huitou Wangyue", "Shouda Liangpeng" and so on. These dance movements have the function of expressing characters' emotions and shaping characters' images. A large number of dance performances and the expression of characters' emotions exist in the dance movements of Anhui Huagudeng pas de deux. These dance movements not only required the dancers' control and strength of body movements, but also the dancers wanted to perform the pas de deux in Anhui Huagudeng dance well. After the dancers have to understand



the emotions and emotions of the characters in the dance, the dancers then convey the information to the audience through the body, and the dancers need to express the emotions and emotions with the body to generate emotional resonance with the audience. This is very valuable training for dancers.

4. The training value of male and female dancers in Anhui Huagudeng dance training together.

In Chinese dance teaching, male and female dancers are trained separately in Chinese folk dance. Some dances can be trained separately for men and women, and even for men and women, this training mode will produce higher efficiency. For example, Chinese contemporary dance solo dance, Chinese classical dance, male or female group dance and so on. Anhui Huagudeng dance requires dancers to express emotions and emotions through their bodies to resonate with the audience, which are generated by the communication between lovers.

Therefore, the training of Anhui Huagudeng dance could not completely separate male and female dancers. Anhui Huagudeng dance requires physical communication between the sexes, and even in solo dances, both men and women have movements that communicate between the sexes. In Anhui huagudeng dance, men and women had to train together for a long time, and they reached a high degree of unity in emotional and physical coordination. In this way, the various dance movements in the dance can be clearly expressed, and the dancer's affection can be expressed. Male and female dancers train together in this way, which enhances the dancers' proficiency in emotional communication and dance coordination between the pair. Therefore, the way in which male and female dancers train together in Anhui Huagudeng is of great training value to dancers.

Discussion

Scholars and experts in Anhui Huagudeng's dance field generally believe that the training value of Anhui Huagudeng's dance is to train dancers' foot control ability and strength. For example, in dance moves in Anhui Huagudeng, both male and female dancers paid great attention to the training of foot movements (Li Yan, 2009). For example, the basic training of Anhui Huagudeng dance is foot training, and there are various kinds of foot training (Li Yan, 2015). Anhui Huagudeng dance not only improves the body language ability of dance, but also strengthens the comprehensive ability of dance performance (Wang Yanzhang, 2019).

Previous scholars and experts in Anhui Huagudeng dance field had incomplete views and cognition on the value of Anhui Huagudeng dance training. Anhui Huagudeng dance not only has training value for the dancers' feet, but also the dancers' waist and legs during the dance training in Anhui Huagudeng. When dancers are doing dance training, the way of generating force of dance movements is also explained in detail, and the background and story of dance movements are also told to students by teachers during training. In the training of solo dance, duet dance and group dance in Anhui Huagudeng, dancers should also pay attention to the convenient expression of emotion in dance movements.

Especially for the pas de deux part, the teacher should ask for a male dancer and a female dancer to be trained together. Instead of training male and female dancers separately in the current Chinese national and folk dance classes. Whether it is from the emotional communication of the dancers in the dance, or the proficiency of the movement coordination, it requires the male dancer and the female dancer to work together continuously for a long time. Only in this way can the content and form of Anhui Huagudeng dance be well demonstrated.



To sum up, it is not only the training of Anhui Huagudeng dance for dancers' feet, legs and waist, but also the plot of Anhui Huagudeng dance movements, the meaning of movements and the expression of emotions. These not only have training value for Chinese folk dancers, but also have training value for dancers in other fields. A lot of Anhui Huagudeng's dance is an exchange of people's emotions. The way dance is taught and trained needs to change, whether it is solo dance, duet dance, group dance, which requires male and female dancers to train together. It also opens new avenues for other areas of dance training.

There is a large Anhui Huagudeng study in Chinese journals. Among them, there are few articles on the clear elaboration of Anhui Huagudeng dance's "Gujiazi" movement characteristics and Taoist culture. Anhui Huagudeng is the spiritual product of Huaihe culture, which contains the cultural heritage behind it and sustains the Huaihe people's expectations for life (Li Yan, 2009). Although Li Yan mentioned Anhui Huagudeng to express the people's hope for life, she did not mention that the idea was based on Chinese Taoism.

Previous scholars and experts in Anhui Huagudeng dance field had incomplete views and cognition on the value of Anhui Huagudeng dance training. Anhui Huagudeng dance not only has training value for the dancers' feet, but also the dancers' waist and legs during the dance training in Anhui Huagudeng. When dancers are doing dance training, the way of generating force of dance movements is also explained in detail, and the background and story of dance movements are also told to students by teachers during training. In the training of solo dance, duet dance and group dance in Anhui Huagudeng, dancers should also pay attention to the convenient expression of emotion in dance movements.

Especially for the pas de deux part, the teacher should ask for a male dancer and a female dancer to be trained together. Instead of training male and female dancers separately in the current Chinese national and folk

dance classes. Whether it is from the emotional communication of the dancers in the dance, or the proficiency of the movement coordination, it requires the male dancer and the female dancer to work together continuously for a long time. Only in this way can the content and form of Anhui Huagudeng dance be well demonstrated.

To sum up, it is not only the training of Anhui Huagudeng dance for dancers' feet, legs and waist, but also the plot of Anhui Huagudeng dance movements, the meaning of movements and the expression of emotions. These not only have training value for Chinese folk dancers, but also have training value for dancers in other fields. A lot of Anhui Huagudeng's dance is an exchange of people's emotions. The way dance is taught and trained needs to change, whether it is solo dance, duet dance, group dance, which requires male and female dancers to train together. It also opens new avenues for other areas of dance training.

Conclusion

Based on the analysis of Anhui Huagudeng dance training, it is recommended that training programs and curricula for Chinese folk dance—and potentially other forms of dance—should incorporate a comprehensive approach. This approach should go beyond training solely in foot control, focusing also on the holistic development of dancers' physical abilities, such as waist and leg strength, as well as the emotional and expressive dimensions of movement. Teachers should emphasize the origins, meanings, and cultural stories behind Anhui Huagudeng movements, enhancing dancers' understanding of the historical and cultural significance of the dance.

In duet training, it is suggested to conduct joint sessions for male and female dancers to improve their coordination and emotional connection in movements. This collaborative approach is crucial for embodying the



emotional depth and intricate coordination essential in Anhui Huagudeng, especially for duet performances. Additionally, integrating the training of solo, duet, and group performances with a focus on emotional expression would be beneficial.

Recommendation: furthermore, research on Anhui Huagudeng should expand to explore more about specific movements, such as the "Gujiazi," and their Taoist cultural significance. The unique cultural elements of Huagudeng, particularly those rooted in Huaihe culture, are rich with insights that connect dance to local philosophies and life values, especially those influenced by Taoism. This expanded focus would benefit not only Anhui Huagudeng dancers but also contribute to a deeper understanding and appreciation of Chinese folk dance traditions among practitioners and audiences alike.

Recommendation

The analysis of Anhui Huagudeng dance training, the following recommendations are proposed to enhance the training and appreciation of this traditional Chinese folk dance:

1. Holistic Training Approach

Training programs should extend beyond technical mastery of foot control to emphasize the comprehensive development of dancers. This includes improving physical abilities such as waist and leg strength and cultivating the emotional and expressive dimensions of movement.

2. Cultural Integration

Teachers should integrate the origins, meanings, and cultural narratives behind Anhui Huagudeng movements into the curriculum. This approach will deepen dancers' understanding of the historical and cultural significance of the dance, fostering a more authentic and meaningful performance style.

3. Enhanced Duet Training

Joint training sessions for male and female dancers should be incorporated to enhance coordination and emotional connection. This collaborative practice is critical for achieving the intricate coordination and emotional depth required for duet performances in Anhui Huagudeng.

References

- Cao Ning. (2009). *Dance Appreciation*. Nanning: Guangxi Normal University Press.
- Han Yongdao. (1998). *Annals of Fengtai County*. Huangshan: Huangshan Book House press.
- Li Yan. (2009). The training value of Gujiazi in Anhui Huagudeng's teaching. Liaoning: Liaoning Higher Vocational Technical Institute Journal.
- Li Yan. (2009). Taking "shanshenbu" as an example, the significance of foot training in Anhui Huagudeng is discussed. Wuhan: Drama house.
- Ning, Q., Maneewattana, C., & Liu, L. (2024). Analysis of Intangible Cultural Heritage Inheritance and Influencing Factors from the Perspective of Social Change: A Case Study of the Zhuang Ethnic Eight Immortals Wind and Percussion Music in Northwest Guangxi, China. *Journal of Dhamma for Life*, 30(2), 431-448.
- Ning, X., Liu, Y., & Zhao, L. (2024). Cultural transmission and training methodologies in Anhui Huagudeng dance. *Journal of Folk Arts and Performance*, 12(3), 45-57.
- Sun Chao. (2017). The origin of Anhui Huagudeng. *Beijing: Modern music journals*, 12(1), 127-135.
- Sun, C. (2017). The evolution of traditional Chinese folk dances: A focus on Anhui Huagudeng. *Chinese Cultural Studies*, 9(2), 89-105.
- Wu Douzhen. (1995). *Annals of Yingshang County*. Huangshan: Huangshan Book House press.



Wang Yanzhang. (2019). On the training value of Anhui Huagudeng, a folk dance of Han nationality. Wuhan: Drama house.

Zhiqin Yi. (1990). Annals of Huaiyuan County. Shanghai: Shanghai Academy of Social Sciences Press.

การศึกษาการมีส่วนร่วมของครอบครัวและชุมชนระดับ การศึกษา
ปฐมวัย ในศูนย์พัฒนาเด็กเล็กจังหวัดเลย*

A STUDY ON FAMILY AND COMMUNITY INVOLVEMENT IN EARLY
CHILDHOOD EDUCATION IN CHILD DEVELOPMENT CENTERS IN LOEI
PROVINCE

ธนาพูน วงศ์ษา¹, ปวีณา เทียงพรหม² และ วรภรณ์ อัจคำไพ³

Thanapoon Wongsas¹, Paweena Thiangprom² and Waraporn Ardkhamphai³

¹⁻³สาขาวิชาการศึกษาปฐมวัย คณะครุศาสตร์ มหาวิทยาลัยราชภัฏเลย

¹⁻³Early Childhood Education of education Loei Rajabhat University, Thailand

Corresponding Author's Email: Thanapoon_1@hotmail.com

บทคัดย่อ

การศึกษานี้มีวัตถุประสงค์ 1. เพื่อศึกษารูปแบบและบทบาทของการมีส่วนร่วมของครอบครัวและชุมชนในกระบวนการพัฒนาเด็กปฐมวัยในศูนย์พัฒนาเด็กเล็ก 2. เพื่อวิเคราะห์ผลกระทบของการมีส่วนร่วมของครอบครัวและชุมชนต่อพัฒนาการและการเรียนรู้ของเด็กปฐมวัย 3. เพื่อเสนอแนวทางในการส่งเสริมการมีส่วนร่วมของครอบครัวและชุมชนในกระบวนการพัฒนาเด็กปฐมวัยผ่านกลไกและนโยบายที่ยั่งยืน การวิจัยนี้เป็นการวิจัยเชิงคุณภาพ ประชากรเป็นผู้ปกครอง ครู บุคลากรในชุมชน กลุ่มตัวอย่างจำนวน 10 คน ได้มาโดยการเลือกแบบเจาะจง เครื่องมือที่ใช้ในการวิจัยประกอบด้วย การสัมภาษณ์เชิงลึก การสังเกตการณ์ และการสัมภาษณ์กลุ่มย่อย การเก็บรวบรวมข้อมูลดำเนินการในพื้นที่ศูนย์พัฒนาเด็กเล็กจังหวัดเลย และวิเคราะห์ข้อมูลเชิงเนื้อหา (Content Analysis) โดยมุ่งเน้นการค้นหาคำเชื่อมโยงที่เชื่อมโยงกับพัฒนาการของเด็กปฐมวัยและรูปแบบการมีส่วนร่วมในบริบทชุมชน

* Received 13 November 2024; Revised 21 November 2024; Accepted 24 December 2024

ผลการวิจัยพบว่า 1. รูปแบบและบทบาทของการมีส่วนร่วมของครอบครัวและชุมชน มีความหลากหลาย เช่น การเข้าร่วมกิจกรรมในศูนย์พัฒนาเด็กเล็ก และชุมชนมีการสนับสนุน การเรียนรู้ทั้งที่บ้าน รวมถึงการจัดหาทรัพยากรต่าง ๆ ให้แก่ศูนย์พัฒนาเด็กเล็กโดยการมีส่วนร่วมของคนในชุมชน ซึ่งช่วยเสริมสร้างความสัมพันธ์ระหว่างศูนย์พัฒนาเด็กเล็ก ครอบครัว และชุมชนได้เป็นอย่างดี 2. ผลกระทบต่อพัฒนาการและการเรียนรู้ของเด็กปฐมวัย พบว่าการมีส่วนร่วมดังกล่าวส่งผลให้เด็กมีพัฒนาการทางด้าน ร่างกาย อารมณ์สังคมและสติปัญญาดีขึ้น เช่น การสร้างทักษะการสื่อสาร การสร้างความมั่นคงทางจิตใจ และความสัมพันธ์เชิงบวกกับเพื่อน ครูและบุคคลในชุมชน 3. แนวทางในการส่งเสริมการมีส่วนร่วมของครอบครัวและชุมชน ควร มุ่งเน้นไปที่การสร้างเครือข่ายการทำงานร่วมกันระหว่างศูนย์พัฒนาเด็กเล็ก ครอบครัว และชุมชน โดยการจัดกิจกรรมที่ส่งเสริมความเข้าใจถึงบทบาทของผู้ปกครอง การฝึกอบรมเกี่ยวกับการพัฒนาเด็กปฐมวัย และการสนับสนุนนโยบายที่กระตุ้นการมีส่วนร่วมให้กับทุกคนที่มีส่วน เกี่ยวข้องมีส่วนร่วมในชุมชนและในระดับท้องถิ่น ข้อค้นพบจากการศึกษานี้ชี้ให้เห็นถึง ความสำคัญของการมีส่วนร่วมในฐานะปัจจัยสำคัญในการพัฒนาคุณภาพชีวิตของเด็กปฐมวัย การสร้างกลไกและนโยบายที่ยั่งยืนในระดับชุมชนสิ่งนี้จึงเป็นสิ่งจำเป็นและเป็นสิ่งสำคัญในการ ส่งเสริมความร่วมมือในระยะยาว ทั้งนี้ การมีส่วนร่วมของครอบครัวและชุมชนไม่เพียงส่งผลดี ต่อเด็ก แต่ยังช่วยสร้างความสัมพันธ์ที่ดีและยั่งยืนระหว่างครอบครัว ผู้ปกครอง ครู และชุมชน ซึ่งเป็นพื้นฐานสำคัญในการสร้างพื้นฐานของกระบวนการพัฒนาเด็กปฐมวัยต่อไปในอนาคต

คำสำคัญ: การมีส่วนร่วมของครอบครัวและชุมชน, การพัฒนาเด็กปฐมวัย, ศูนย์พัฒนาเด็กเล็ก

Abstract

This study aimed to 1. Study the patterns and roles of family and community participation in the early childhood development process in the child development center. 2. Analyze the impact of family and community participation on the development and learning of early childhood children. 3. Propose guidelines for promoting family and community participation in the early childhood development process through sustainable mechanisms and policies. This research is a qualitative research. The population is parents, teachers, and community personnel. The sample of 10 people was selected by

purposive sampling. The research instruments consisted of in-depth interviews, observations, and focus group interviews. Data collection was conducted in the area of the child development center in Loei Province. Content analysis was conducted, focusing on finding trends related to early childhood development and participation patterns in the community context.

The research results found that 1. The forms and roles of family and community participation are diverse, such as participating in activities in the child development center and the community supporting learning both at home and providing various resources to the child development center through the participation of people in the community, which helps to strengthen the relationship between the child development center, family and community very well. 2. The impact on the development and learning of early childhood children found that such participation resulted in children having better physical, emotional, social and intellectual development, such as developing communication skills, building mental stability and having positive relationships with friends, teachers and people in the community. 3. The approach to promoting family and community participation should focus on creating a collaborative network between the child development center, family and community by organizing activities that promote understanding of the role of parents, training on early childhood development and supporting policies that encourage participation for all involved in the community and at the local level. The findings from this study indicate the importance of participation as an important factor in developing the quality of life of early childhood children. Creating sustainable mechanisms and policies at the community level is therefore necessary and important in promoting long-term cooperation. Furthermore, family and community participation not only has a positive effect on children but also helps to create good and sustainable relationships between families, parents, teachers and communities, which is an important

foundation for building the foundation of the early childhood development process in the future.

Keywords: Family and community participation, Early childhood development, Child development center

บทนำ

การศึกษาปฐมวัย หรือการศึกษาวัยแรกเริ่มนั้นมีบทบาทสำคัญในการวางรากฐานให้กับการพัฒนาทักษะและพฤติกรรมที่เหมาะสมสำหรับเด็กปฐมวัย ซึ่งรวมถึงการพัฒนาด้านการเรียนรู้ ทักษะทางสังคม อารมณ์ และการปรับตัวที่จำเป็นสำหรับการใช้ชีวิตร่วมกับผู้อื่น (Pianta, Barnett, Burchinal, & Thornburg, 2009) การมีส่วนร่วมของครอบครัวและชุมชนถือเป็นปัจจัยสำคัญที่ส่งผลต่อการเจริญเติบโตและพัฒนาการของเด็กปฐมวัยเป็นอย่างมาก เนื่องจากเด็กได้รับการดูแลและเรียนรู้สิ่งต่าง ๆ จากสิ่งแวดล้อมและบุคคลรอบตัวตั้งแต่วัยแรกเริ่ม ครอบครัวและชุมชนเป็นแหล่งทรัพยากรที่สำคัญและสามารถสร้างสภาพแวดล้อมที่เอื้ออำนวยต่อการพัฒนาการของเด็ก (Bronfenbrenner & Morris, 2006) ในประเทศไทย การสนับสนุนบทบาทของครอบครัวและชุมชนในกระบวนการพัฒนาเด็กปฐมวัยถือเป็นประเด็นที่ได้รับความสนใจจากภาครัฐและหน่วยงานที่เกี่ยวข้องอย่างกว้างขวาง รัฐบาลไทยได้ริเริ่มนโยบายและโครงการเพื่อส่งเสริมการมีส่วนร่วมของครอบครัวและชุมชนในการศึกษาเด็กเล็ก เช่น การจัดตั้งศูนย์พัฒนาเด็กเล็กทั่วประเทศที่มุ่งเน้นการพัฒนาเด็กในวัยนี้และส่งเสริมความร่วมมือระหว่างครอบครัว โรงเรียน และชุมชน (สำนักงานคณะกรรมการการศึกษาขั้นพื้นฐาน, 2564)

สภาพสังคมในปัจจุบันมีการเปลี่ยนแปลงอย่างรวดเร็ว ส่งผลกระทบต่อความมั่นคงของครอบครัว และนำไปสู่ปัญหาของสังคมต่างๆ มากมาย หากครอบครัวไม่เข้มแข็งพอ การปกป้องคุ้มครองสมาชิกในครอบครัวให้รอดพ้นจากภัยรอบด้านจะทำได้ยาก และสภาพปัญหาสังคมก็นับว่ามีความรุนแรงเพิ่มมากขึ้นสถาบันครอบครัวเป็นสถาบันโครงสร้างพื้นฐานของสังคม ซึ่งเป็นหน่วยที่เล็กที่สุด แต่มีบทบาทสำคัญในการอบรมเลี้ยงดูและหล่อหลอมความ

เป็นมนุษย์ ตลอดจนสร้างค่านิยม เจตคติอุปนิสัยและบุคลิกภาพของบุคคล ดังนั้นการส่งเสริมให้สมาชิกในครอบครัวเห็นความสำคัญของการใช้เวลาด้วยกัน ทักษะการใช้ชีวิต การสื่อสารอย่างสร้างสรรค์ ลดความขัดแย้ง ให้ความรักความอบอุ่น และการปฏิบัติหน้าที่ได้อย่างสมบูรณ์ของสมาชิกในครอบครัว

พ่อแม่มีบทบาทสำคัญมากในการกำหนดเจตคติและพฤติกรรมของลูก เด็กที่มีทักษะชีวิตที่ดีและประสบความสำเร็จมักเป็นเด็กที่พ่อแม่มีความรัก และมีความสัมพันธ์ระหว่างพ่อแม่ ลูก เป็นไปด้วยดี ซึ่งจะส่งผลให้เด็กมีความสุขเป็นมิตรกับผู้อื่นทั่วไปเป็นสมาชิกที่ดีของครอบครัวและสังคม เด็กเหล่านี้จะมีความคิดสร้างสรรค์ สามารถปรับตัวทั้งด้านอารมณ์และสังคมดีกว่าเด็กที่มาจากครอบครัวที่ไม่ได้รับความอบอุ่นจากพ่อแม่ สอดคล้องกับสำนักวิชาการและมาตรฐานการศึกษา สำนักงานคณะกรรมการการศึกษาขั้นพื้นฐาน กระทรวงศึกษาธิการ (2561) ที่กล่าวว่า ถ้าเด็กได้รับการอบรมเลี้ยงดูด้วยวิธีที่ถูกต้องเหมาะสมเด็กจะเติบโตอย่างมีคุณภาพ และมีพฤติกรรมที่พึงประสงค์ การมีส่วนร่วมของครอบครัวและชุมชนไม่เพียงแต่ช่วยให้เด็กมีสภาพแวดล้อมที่ดีในการเรียนรู้ แต่ยังสร้างความสัมพันธ์ที่ดีและสนับสนุนให้เด็กมีพัฒนาการทางอารมณ์และสังคมที่มั่นคง (Epstein, 2011) งานวิจัยหลายเรื่องได้ชี้ให้เห็นว่าเด็กที่เติบโตในครอบครัวและชุมชนที่มีส่วนร่วมในกระบวนการศึกษาและการพัฒนาตนเอง จะมีพัฒนาการด้านการเรียนรู้และทักษะชีวิตที่ดีกว่าเด็กที่ขาดการสนับสนุน (Foster, 2013; Sheridan, Knoche, Kupzyk, Edwards, & Marvin, 2011)

ศูนย์พัฒนาเด็กเล็กในพื้นที่จังหวัดเลย ถือเป็นแหล่งเรียนรู้ที่สำคัญเป็นศูนย์กลางในการส่งเสริมการพัฒนาเด็กปฐมวัยในชุมชน ซึ่งการมีส่วนร่วมของครอบครัวและชุมชนในศูนย์พัฒนาเด็กเล็กนี้สามารถเพิ่มประสิทธิภาพการจัดการเรียนการสอนได้อย่างยั่งยืน งานวิจัยนี้มุ่งวิเคราะห์บทบาทของการมีส่วนร่วมในมิติที่เกี่ยวข้องกับการส่งเสริมพัฒนาการในเด็กวัยนี้ และเพื่อพัฒนาแนวทางการจัดการที่ยั่งยืนสำหรับการมีส่วนร่วมในระดับท้องถิ่นที่สามารถประยุกต์ใช้ได้ในบริบทที่หลากหลาย

วัตถุประสงค์ของการวิจัย

1. เพื่อศึกษารูปแบบและบทบาทของการมีส่วนร่วมของครอบครัวและชุมชนในกระบวนการพัฒนาเด็กปฐมวัยในศูนย์พัฒนาเด็กเล็ก
2. เพื่อวิเคราะห์ผลกระทบของการมีส่วนร่วมของครอบครัวและชุมชนต่อพัฒนาการและการเรียนรู้ของเด็กปฐมวัย
3. เพื่อเสนอแนวทางในการส่งเสริมการมีส่วนร่วมของครอบครัวและชุมชนในกระบวนการพัฒนาเด็กปฐมวัยผ่านกลไกและนโยบายที่ยั่งยืน

สมมติฐานการวิจัย

การมีส่วนร่วมของครอบครัวและชุมชนในกระบวนการพัฒนาเด็กปฐมวัยในศูนย์พัฒนาเด็กเล็กจะส่งผลต่อการส่งเสริมพัฒนาการของเด็กปฐมวัยและการมีส่วนร่วมของครอบครัวและชุมชนอย่างมีนัยสำคัญ

วิธีดำเนินการวิจัย

การวิจัยนี้ใช้รูปแบบการวิจัยเชิงคุณภาพ (Qualitative Research) มุ่งเน้นการศึกษา ลักษณะและผลกระทบของการมีส่วนร่วมของครอบครัวและชุมชนในกระบวนการพัฒนาเด็กปฐมวัย โดยการศึกษาค้นคว้าจากมุมมองของผู้ที่เกี่ยวข้อง ผู้ปกครอง ครู และบุคลากรในชุมชน เพื่อให้เข้าใจบริบทและประสบการณ์ในการส่งเสริมการเรียนรู้และพัฒนาการของเด็กปฐมวัย

1. ประชากรและกลุ่มตัวอย่าง

ประชากร ผู้ปกครอง ครู และบุคลากรในชุมชนที่เกี่ยวข้องกับศูนย์พัฒนาเด็กเล็กในจังหวัดเลย

กลุ่มตัวอย่าง กลุ่มตัวอย่างในงานวิจัยนี้เลือกจากผู้ปกครอง ครู และบุคลากรในชุมชนที่มีประสบการณ์ในการมีส่วนร่วมในการพัฒนาเด็กปฐมวัยในศูนย์พัฒนาเด็กเล็กจำนวน 10 คน

วิธีได้มาซึ่งกลุ่มตัวอย่าง กลุ่มตัวอย่างเลือกโดยใช้วิธีการเลือกแบบเจาะจง (Purposive Sampling) โดยเลือกผู้ที่มีประสบการณ์และความรู้เกี่ยวกับการมีส่วนร่วมของ

ครอบครัวและชุมชนในการพัฒนาเด็กปฐมวัย ทั้งนี้เพื่อให้ได้ข้อมูลที่ครอบคลุมและลึกซึ้งในการศึกษาความหมายของการมีส่วนร่วม

2. เครื่องมือที่ใช้ในการวิจัย

เครื่องมือที่ใช้ในการวิจัย ได้แก่

เครื่องมือที่ใช้ในการเก็บรวบรวมข้อมูลในงานวิจัยนี้

2.1 แบบสัมภาษณ์เชิงลึก (In-depth Interview) ใช้สำหรับสัมภาษณ์ผู้ปกครอง ครู และบุคลากรในชุมชน โดยเน้นคำถามที่เกี่ยวกับการมีส่วนร่วมของครอบครัวและชุมชนในการพัฒนาเด็กปฐมวัย

2.2 แบบสังเกตการณ์ (Observation) ใช้สำหรับสังเกตพฤติกรรมและการมีส่วนร่วมของครอบครัวและชุมชนในการจัดกิจกรรมที่ศูนย์พัฒนาเด็กเล็ก

2.3 แบบสัมภาษณ์กลุ่มย่อย (Focus Group Discussion) ใช้สำหรับการสัมภาษณ์แบบกลุ่มย่อยกับผู้มีส่วนเกี่ยวข้อง เพื่อให้ได้ข้อมูลเชิงลึกเพิ่มเติมและเข้าใจมุมมองที่หลากหลายในการมีส่วนร่วมของครอบครัวและชุมชน

3. การเก็บรวบรวมข้อมูล

การเก็บข้อมูล การเก็บข้อมูลดำเนินการผ่านการสัมภาษณ์เชิงลึก การสังเกตการณ์ และการสัมภาษณ์กลุ่มย่อย โดยการสัมภาษณ์ที่บันทึกเป็นข้อความและถอดเสียง

กระบวนการเก็บข้อมูล ในการเก็บข้อมูลจะมีการตั้งคำถามปลายเปิดเพื่อให้กลุ่มตัวอย่างแสดงความคิดเห็นในด้านต่างๆ ที่เกี่ยวข้องกับการมีส่วนร่วมของครอบครัวและชุมชน โดยข้อมูลที่ได้จะถูกเก็บอย่างรอบคอบ

4. การวิเคราะห์ข้อมูล

การวิเคราะห์ข้อมูลในงานวิจัยนี้ใช้วิธีการวิเคราะห์เชิงเนื้อหา (Content Analysis) ดังนี้

4.1 การถอดความข้อมูลจากการสัมภาษณ์และการสนทนากลุ่มย่อย

4.2 การวิเคราะห์เชิงเนื้อหา

4.3 การสรุปผลและตีความข้อมูล

ผลการวิจัย

ผลการวิจัยพบว่าการมีส่วนร่วมของครอบครัวและชุมชนมีบทบาทสำคัญในกระบวนการพัฒนาเด็กปฐมวัยภายในศูนย์พัฒนาเด็กเล็กในจังหวัดเลย โดยสรุปได้เป็นประเด็นหลักดังนี้

1. บทบาทของครอบครัวในการส่งเสริมพัฒนาการของเด็ก

ครอบครัวมีบทบาทสำคัญในการสนับสนุนการเรียนรู้และพัฒนาการของเด็กโดยเฉพาะด้านพัฒนาการทางอารมณ์ สังคม และการสื่อสารการปลูกฝังและสร้างเสริมทักษะชีวิตด้านการสื่อสาร ประกอบด้วย การรู้หนังสือ ซึ่งพัฒนาการความสามารถทางภาษาและการสื่อสารของเด็กในวัยนี้ เริ่มใช้สัญลักษณ์ภาษาของเด็กพัฒนาไปได้ด้วยดี เรื่องรู้จักคำศัพท์มากขึ้น ทั้งคำนามคำกริยา ทำบุพบทต่างๆ สามารถ สนทนาโต้ตอบ เล่าเรื่องด้วยประโยคได้ สนใจในนิทานและเรื่องราว เหตุการณ์ต่างๆ รอบตัว ชอบขีดเขียนแม้ว่าจะไม่เป็นตัวหนังสือ ดังนั้น ทักษะการเรียนรู้หนังสือเบื้องต้นควรได้รับสร้างเสริมเป็นอย่างมาก เพราะเป็นพื้นฐานสำคัญในการเรียนรู้ภาษาและการสื่อสารต่อไป ครอบครัว ครู ชุมชน สามารถปลูกฝังและสร้างเสริมทักษะชีวิตด้านการสื่อสารดังต่อไปนี้ เล่านิทานให้ลูกฟัง ชวนลูกสนทนา เล่านิทานฟัง นิทานพูดคุยฝึกเขียนอ่าน โดยผู้ปกครองให้การสนับสนุนทั้งในรูปแบบของการให้กำลังใจ การมีปฏิสัมพันธ์ และการจัดสภาพแวดล้อมในบ้านที่เอื้อต่อการเรียนรู้

2. การมีส่วนร่วมของชุมชนในกิจกรรมพัฒนาเด็กปฐมวัย

ชุมชนมีบทบาทสนับสนุนกิจกรรมที่ศูนย์พัฒนาเด็กเล็กจัดขึ้น เช่น การจัดกิจกรรมเสริมสร้างทักษะการเรียนรู้การมีส่วนร่วมของครอบครัวและชุมชน การสนับสนุนทรัพยากรงบประมาณและสื่อในการส่งเสริมบุคลากรศูนย์พัฒนาเด็กเล็กในการจัดการเรียนการสอน รวมถึงการจัดงานประเพณีท้องถิ่นในจังหวัดเลย เช่น ประเพณีผีตาโชน ประเพณีแห่ต้นดอกไม้ และประเพณีงานบุญข้าวจ้ กินข้าวแดกงา เว้าจาภาษาเลย ที่เปิดโอกาสให้เด็กได้เรียนรู้และมีประสบการณ์กับชุมชน ซึ่งมีส่วนช่วยเสริมสร้างทักษะการเข้าสังคมและการทำงานร่วมกันของเด็กปฐมวัย

3. การสร้างความสัมพันธ์ระหว่างศูนย์พัฒนาเด็กเล็ก ครอบครัว และชุมชนการมีส่วนร่วมของครอบครัวและชุมชนช่วยสร้างความสัมพันธ์ที่แน่นแฟ้นระหว่างศูนย์พัฒนาเด็กเล็กกับครอบครัวและชุมชน ซึ่งส่งผลให้เกิดการสื่อสารและการทำงานร่วมกันที่มีประสิทธิภาพมากขึ้น มีการแลกเปลี่ยนข้อมูลและแนวทางการพัฒนาเด็กที่สอดคล้องกัน

4. ผลต่อพัฒนาการเด็กในทุกมิติ

การมีส่วนร่วมที่เข้มแข็งของครอบครัวและชุมชนทำให้เด็กมีพัฒนาการที่ครอบคลุมทุกด้าน ไม่ว่าจะเป็นด้านร่างกาย อารมณ์ สังคม และสติปัญญา โดยเด็กที่ได้รับการสนับสนุนจากครอบครัวและชุมชนมีแนวโน้มที่จะมีพัฒนาการด้านทักษะทางสังคม การควบคุมอารมณ์ และการแก้ปัญหาที่ดีขึ้น

อภิปรายผล

การมีส่วนร่วมของครอบครัวและชุมชนมีบทบาทสำคัญในกระบวนการพัฒนาเด็กปฐมวัยในศูนย์พัฒนาเด็กเล็กในจังหวัดเลย

ผลจากการวิจัยวัตถุประสงค์ข้อที่ 1 พบว่า รูปแบบและบทบาทของการมีส่วนร่วมของครอบครัวและชุมชนในกระบวนการพัฒนาเด็กปฐมวัย มีความสำคัญเกี่ยวข้องกับการสนับสนุนการเรียนรู้ของเด็กปฐมวัยในศูนย์พัฒนาเด็กเล็กจัดขึ้นโดยบูรณาการผ่านกิจกรรมดังนี้ การเข้าร่วมประชุมผู้ปกครอง การให้คำแนะนำในการเลี้ยงดูเด็กทั้งที่บ้านและโรงเรียน และสนับสนุนสื่อและอุปกรณ์เพื่อการเรียนรู้ ทำให้ครอบครัวและชุมชนมีความใกล้ชิดกับบริบทชีวิตของเด็ก ทำให้สามารถเข้าใจความต้องการในด้านต่างๆ รวมถึงสนับสนุนการพัฒนาของเด็กได้อย่างเหมาะสม ผลการวิจัยนี้สอดคล้องกับแนวคิด Bronfenbrenner's Ecological Systems Theory ที่ชี้ว่าปัจจัยทางครอบครัวและชุมชนในระบบจุลภาค มีผลโดยตรงต่อการพัฒนาเด็ก และยังสอดคล้องกับงานวิจัยของ Epstein (2011) ที่เน้นบทบาทของครอบครัวและชุมชนในการมีส่วนร่วมในการสนับสนุนการศึกษาและพัฒนาของเด็กปฐมวัยได้เป็นอย่างดี

ผลจากการวิจัยวัตถุประสงค์ข้อที่ 2 พบว่าการมีส่วนร่วมของครอบครัวและชุมชนส่งผลต่อพัฒนาการและการเรียนรู้ของเด็กปฐมวัยในหลายมิติ โดยเฉพาะในด้านการพัฒนาทักษะทางสังคม การสื่อสาร และความสามารถทางอารมณ์ เด็กที่ได้รับการสนับสนุนจากครอบครัวและชุมชนจะทำให้เด็กมีความมั่นใจ กล้าแสดงออกและมีความสัมพันธ์ที่ดีต่อเพื่อนและผู้ใหญ่ ทั้งนี้เป็นเพราะการมีส่วนร่วมของครอบครัวและชุมชน ที่ช่วยสร้างสภาพแวดล้อมที่ปลอดภัยและเอื้อต่อการเรียนรู้ให้แก่เด็กปฐมวัย ทำให้เด็กมีโอกาสเรียนรู้ผ่านการมีปฏิสัมพันธ์อย่างสร้างสรรค์ ผลการวิจัยนี้สอดคล้องกับงานของ Sheridan et al. (2011) ซึ่งพบว่าการมี

ส่วนร่วมของผู้ปกครองในการสนับสนุนการเรียนรู้ช่วยส่งเสริมพัฒนาการด้านภาษาและการรู้หนังสือของเด็ก นอกจากนี้ยังสอดคล้องกับ กรมนามัย (2557) ที่ระบุว่าความร่วมมือของครอบครัวและชุมชนมีบทบาทสำคัญในการส่งเสริมการพัฒนาเด็กในทุกมิติ

ผลจากการวิจัยวัตถุประสงค์ข้อที่ 3 พบว่าแนวทางในการส่งเสริมการมีส่วนร่วมของครอบครัวและชุมชนควรมุ่งเน้นการสร้างความรู้ การให้ความรู้เกี่ยวกับบทบาทสำคัญของครอบครัวและชุมชน และการจัดกิจกรรมที่เสริมสร้างความสัมพันธ์และความร่วมมือระหว่างศูนย์พัฒนาเด็กเล็ก ครอบครัว และชุมชน ทั้งนี้เป็นเพราะกลไกและนโยบายที่ยั่งยืนสามารถช่วยสนับสนุนให้เกิดการพัฒนาอย่างต่อเนื่องในระยะยาว ผลการวิจัยนี้สอดคล้องกับแนวคิดของ Epstein (2011) ที่เสนอว่าความร่วมมือของครอบครัวและชุมชนต้องการการสนับสนุนผ่านการพัฒนานโยบายที่ชัดเจน รวมถึงสอดคล้องกับ สำนักงานส่งเสริมการศึกษาเอกชน (2562) ที่ระบุถึงความสำคัญของการสร้างระบบความร่วมมือในระดับท้องถิ่นเพื่อส่งเสริมพัฒนาการของเด็กปฐมวัย

ผลการวิจัยชี้ให้เห็นว่าความร่วมมือของครอบครัวและชุมชนไม่ได้เป็นเพียงการสนับสนุนเสริม แต่ยังเป็นปัจจัยสำคัญที่เชื่อมโยงกับการพัฒนาการของเด็กปฐมวัยในการพัฒนาการศึกษาในระดับต่อไป

ความสำคัญของการมีส่วนร่วมจากครอบครัวและชุมชนในกระบวนการพัฒนาเด็กปฐมวัย ซึ่งสอดคล้องกับแนวคิดของ Bronfenbrenner (2006) ที่กล่าวถึงทฤษฎีการพัฒนามนุษย์ตามแบบจำลองชีวะนิเวศวิทยา (bioecological model) โดยการพัฒนาของเด็กได้รับอิทธิพลจากการปฏิสัมพันธ์ระหว่างปัจเจกบุคคลกับสภาพแวดล้อมใกล้ชิด เช่น ครอบครัวและชุมชน ซึ่งเป็นแหล่งเรียนรู้สำคัญที่ช่วยเสริมสร้างพัฒนาการของเด็ก

นอกจากนี้ การมีส่วนร่วมของครอบครัวและชุมชนที่ส่งเสริมพัฒนาการด้านสังคมและอารมณ์ของเด็กยังสนับสนุนแนวทางของ Epstein (2011) ที่มองว่าครอบครัวและชุมชนมีบทบาทในการสร้างพื้นฐานที่ดีด้านการศึกษา โดยเฉพาะการเรียนรู้เชิงสังคมและทักษะการสื่อสารของเด็ก ผลการศึกษานี้จึงสะท้อนให้เห็นถึงคุณค่าของการมีส่วนร่วมอย่างใกล้ชิดจากผู้ปกครองและชุมชน ซึ่งช่วยส่งเสริมพัฒนาการเด็กได้อย่างรอบด้านในด้านความสัมพันธ์ระหว่างศูนย์พัฒนาเด็กเล็ก ครอบครัว และชุมชนที่ผลการวิจัยนี้พบ เป็นประเด็นสำคัญเนื่องจากช่วยเพิ่มประสิทธิภาพของการจัดการเรียนการสอน และช่วยสร้างสภาพแวดล้อมที่สนับสนุนการเรียนรู้ที่ดี ซึ่งสอดคล้องกับงานวิจัยของ Sheridan, Knoche, Kupzyk,

Edwards, และ Marvin (2011) ที่พบว่าความร่วมมือที่เข้มแข็งระหว่างผู้มีส่วนเกี่ยวข้องต่าง ๆ ในกระบวนการพัฒนาเด็กจะส่งผลให้เด็กมีพัฒนาการด้านภาษาและการสื่อสารที่ดีขึ้น และสอดคล้องกับงานวิจัยของธนาพูน วงศ์ษา และ จิตติกฤต มาเพ็ชร (2565) ที่ได้มีการพัฒนาหลักสูตรความเป็นพ่อแม่โดยมีวัตถุประสงค์พัฒนาเพิ่มทักษะให้กับครอบครัวชุมชนในการอบรมเลี้ยงดูบุตรหลานโดยนำหลักสูตรพ่อแม่มีอาชีพ มาใช้อบรมผู้ปกครองก่อนเริ่มปีการศึกษาใหม่นอกจากจะเป็นการให้ความรู้ผู้ปกครองแล้วยังเป็นการเตรียมเด็กก่อนที่จะส่งเข้าไปเรียนจะช่วยให้เด็กปรับตัวดีขึ้น และในการอบรมผู้ปกครองเด็กปฐมวัยถ้าจัดให้ครูหรือผู้เลี้ยงดูเด็ก (ผ.ด.ด.) ได้มีโอกาสได้เข้าร่วมอบรมด้วย จะช่วยให้บรรยากาศในการอบรมมีความกระตือรือร้นขึ้นเพราะได้เปิดโอกาสให้ครูและผู้ปกครองได้สร้างสัมพันธ์ที่ดีต่อกันและมีโอกาสได้แลกเปลี่ยนเรียนรู้ซึ่งกันและกันเป็นการสร้างความสัมพันธ์อันดีระหว่างบ้านกับโรงเรียน

สำหรับผลการศึกษาแล้วยังมีความสอดคล้องกับงานวิจัยในประเทศไทยที่กล่าวถึงความสำคัญของการมีส่วนร่วมของครอบครัวและชุมชนในการพัฒนาเด็กปฐมวัยในศูนย์พัฒนาเด็กเล็ก ซึ่งช่วยให้เด็กมีพัฒนาการที่ดีขึ้นในทุกด้าน เช่น การศึกษาโดย กรมอนามัย (2557) และวิชัย วงษ์สุวรรณ (2560) ที่ย้ำถึงการสนับสนุนทางสังคมและการสื่อสารที่ช่วยเสริมสร้างความสัมพันธ์และความเข้าใจระหว่างครอบครัว ชุมชน และศูนย์พัฒนาเด็กเล็ก

องค์ความรู้ใหม่

การศึกษานี้ทำให้เกิดองค์ความรู้ที่สำคัญเกี่ยวกับการมีส่วนร่วมของครอบครัวและชุมชนในกระบวนการพัฒนาเด็กปฐมวัย สรุปได้ดังนี้

1. บทบาทสำคัญของการมีส่วนร่วมในกระบวนการพัฒนาเด็กปฐมวัย

พบว่า การมีส่วนร่วมของครอบครัวและชุมชนช่วยเสริมสร้างการพัฒนาเด็กในทุกด้าน โดยเฉพาะทักษะทางสังคม การสื่อสาร และการพัฒนาด้านอารมณ์ ทั้งนี้สอดคล้องกับแนวคิดชีวะนิเวศวิทยาของ Bronfenbrenner (2006) ที่ระบุว่า การพัฒนาของเด็กนั้นมีปฏิสัมพันธ์กับปัจจัยแวดล้อมต่าง ๆ ที่เกี่ยวข้อง

2. การสร้างสภาพแวดล้อมการเรียนรู้ที่เหมาะสมและสนับสนุน

ความสัมพันธ์ที่แน่นแฟ้นระหว่างครอบครัว ชุมชน และศูนย์พัฒนาเด็กเล็กเป็นปัจจัยสำคัญในการสร้างสภาพแวดล้อมที่สนับสนุนการเรียนรู้ของเด็ก ซึ่งงานวิจัยนี้สอดคล้องกับ

แนวทางของ Epstein (2011) ที่ชี้ให้เห็นว่าความร่วมมือที่ดีระหว่างครอบครัวและชุมชนสามารถช่วยสร้างสภาพแวดล้อมที่สนับสนุนการพัฒนาการของเด็กได้เป็นอย่างดี

3. การพัฒนาโลกและนโยบายที่ยั่งยืนในระดับท้องถิ่น

จากผลการศึกษาที่ยังต้องค้ความรู้เกี่ยวกับความจำเป็นของการพัฒนาโลกและนโยบายที่ยั่งยืนเพื่อสนับสนุนบทบาทของครอบครัวและชุมชนในการพัฒนาเด็กปฐมวัย โดยการมีโลกที่เหมาะสมจะช่วยส่งเสริมให้เกิดการมีส่วนร่วมอย่างยั่งยืนและต่อเนื่อง ซึ่งจะช่วยให้เด็กได้รับการสนับสนุนอย่างต่อเนื่องและครบถ้วน

4. แนวทางการปฏิบัติที่สามารถนำไปปรับใช้ในศูนย์พัฒนาเด็กเล็ก

ข้อมูลที่ได้จากการสัมภาษณ์เชิงลึก การสังเกตการณ์ และการสัมภาษณ์กลุ่มย่อยกับผู้ปกครอง ครู และบุคลากรในชุมชน ช่วยให้เกิดองค์ความรู้เชิงปฏิบัติได้ลงมือปฏิบัติจริง เช่น การอบรมให้ความรู้ผู้ปกครอง และทดลองใช้ ท้ายที่สุดสามารถนำไปใช้ในการสร้างกลยุทธ์เพื่อเพิ่มการมีส่วนร่วมของครอบครัวและชุมชนได้จริง ทั้งนี้ยังสามารถนำไปใช้เป็นแนวทางในการพัฒนาศูนย์พัฒนาเด็กเล็กอื่น ๆ ได้

5. การส่งเสริมการมีส่วนร่วมผ่านกิจกรรมการเรียนรู้ร่วมกับครอบครัวและชุมชน

การมีกิจกรรมที่ส่งเสริมการเรียนรู้ร่วมกันระหว่างเด็ก ผู้ปกครอง และชุมชนผลบวกต่อการพัฒนาทักษะการสื่อสารและสังคมในเด็ก ซึ่งสอดคล้องกับงานวิจัยของ Sheridan et al. (2011) ที่พบว่าส่งเสริมกิจกรรมร่วมกันกับครอบครัวสามารถพัฒนาทักษะภาษาและการสื่อสารได้ดีการปลูกฝังลักษณะที่ดีในการอยู่ร่วมกับผู้อื่นในสังคม เช่น ความมีระเบียบวินัย ความรับผิดชอบ การปรับตัวให้เข้ากับผู้อื่น ความกล้าในการแสดงความคิดเห็น การรู้จักแก้ปัญหาสิ่งต่างๆเหล่านี้ก็เป็นผลช่วยในการส่งเสริมและพัฒนาเด็กปฐมวัยร่วมกับครอบครัวและชุมชน

องค์ความรู้เหล่านี้สามารถนำไปใช้เป็นพื้นฐานในการพัฒนาศูนย์พัฒนาเด็กเล็กอื่น ๆ ในการเพิ่มการมีส่วนร่วมของครอบครัวและชุมชน ทั้งยังสามารถเป็นแนวทางในการพัฒนานโยบายและกลยุทธ์เพื่อสนับสนุนการพัฒนาเด็กปฐมวัยได้อย่างยั่งยืน

สรุป/ข้อเสนอแนะ

การวิจัยนี้มีวัตถุประสงค์หลักเพื่อศึกษาและวิเคราะห์การมีส่วนร่วมของครอบครัวและชุมชนในกระบวนการพัฒนาเด็กปฐมวัยภายในศูนย์พัฒนาเด็กเล็กจังหวัดเลย โดยการศึกษาผ่านการสัมภาษณ์เชิงลึก การสังเกตการณ์ และการสัมภาษณ์กลุ่มย่อยกับผู้ปกครอง ครู และ

บุคลากรในชุมชน การศึกษาได้ดำเนินการตามวัตถุประสงค์หลักสามประการ ดังนี้

1. รูปแบบและบทบาทของการมีส่วนร่วม ผลการศึกษาพบว่าการมีส่วนร่วมของครอบครัวและชุมชนในกระบวนการพัฒนาเด็กปฐมวัยมีหลายรูปแบบ เช่น การร่วมกิจกรรมต่างๆ ของศูนย์พัฒนาเด็กเล็ก การสนับสนุนการเรียนรู้ที่บ้าน และการมีบทบาทในกิจกรรมของทางชุมชนที่จัดขึ้น การมีส่วนร่วมนี้มีบทบาทสำคัญในการสนับสนุนพัฒนาการของเด็กทั้งในด้านทักษะพื้นฐานของเด็กปฐมวัยไม่ว่าจะเป็นด้านสังคม การสื่อสาร และการพัฒนาด้านอารมณ์

2. ผลกระทบของการมีส่วนร่วม ผลการศึกษาพบว่าการมีส่วนร่วมของครอบครัวและชุมชนมีผลกระทบเชิงบวกต่อพัฒนาการและการเรียนรู้ของเด็ก การมีส่วนร่วมช่วยส่งเสริมการพัฒนาทักษะด้านสังคม การสื่อสารทางภาษา และความสามารถในการทำงานร่วมกับผู้อื่นของเด็ก ทำให้เด็กมีทักษะในการปรับตัวและพัฒนาความสามารถในการเรียนรู้ได้ดีขึ้น

3. แนวทางในการส่งเสริมการมีส่วนร่วม การวิจัยเสนอแนวทางในการส่งเสริมการมีส่วนร่วมของครอบครัวและชุมชนผ่านการพัฒนาที่ยั่งยืน เช่น การจัดกิจกรรมฝึกอบรมสำหรับผู้ปกครองและครู การสร้างช่องทางการสื่อสารระหว่างครอบครัวและศูนย์พัฒนาเด็กเล็ก และการส่งเสริมการมีส่วนร่วมของชุมชนในกิจกรรมต่างๆ เพื่อสร้างความเข้าใจร่วมและการมีส่วนร่วมที่มีประสิทธิภาพ

ข้อเสนอแนะ

1. ควรมีการส่งเสริมการอบรมและฝึกทักษะด้านต่างให้แก่ครอบครัวและชุมชน เช่น จัดการอบรมเพื่อเสริมสร้างความรู้และทักษะในการมีส่วนร่วมของครอบครัวและชุมชนในการพัฒนาเด็กปฐมวัย เพื่อเพิ่มประสิทธิภาพการสนับสนุนการเรียนรู้ของเด็กในทุกๆ ด้าน

2. ควรมีการพัฒนาด้านการสื่อสาร เช่น สร้างช่องทางการสื่อสารที่มีประสิทธิภาพระหว่างครอบครัว ศูนย์พัฒนาเด็กเล็ก และชุมชน เพื่อให้สามารถร่วมมือและมีส่วนร่วมในการพัฒนาเด็กได้อย่างต่อเนื่อง

3. สนับสนุนจากภาครัฐและท้องถิ่น เช่น มีนโยบายหรือ งบประมาณที่เพียงพอจากภาครัฐและหน่วยงานท้องถิ่นจะช่วยส่งเสริมการมีส่วนร่วมของครอบครัวและชุมชนในกระบวนการพัฒนาเด็กปฐมวัยอย่างยั่งยืน

4. มีการประเมินและติดตามผล มีระบบการประเมินและติดตามผลการมีส่วนร่วมเพื่อปรับปรุงกลยุทธ์ให้เหมาะสมและมีประสิทธิภาพยิ่งขึ้นในการส่งเสริมการพัฒนาเด็ก

เอกสารอ้างอิง

- กรมอนามัย กระทรวงสาธารณสุข. (2557). คู่มือการพัฒนาเด็กปฐมวัย : แนวทางการมีส่วนร่วมของครอบครัวและชุมชนในการพัฒนาเด็กปฐมวัย. กรุงเทพมหานคร: กรมอนามัย. สำนักวิชาการและมาตรฐานการศึกษา สำนักงานคณะกรรมการการศึกษาขั้นพื้นฐาน กระทรวงศึกษาธิการ. (2561). การพัฒนาเด็กปฐมวัยตามมาตรฐานการจัดการศึกษาขั้นพื้นฐาน. กรุงเทพมหานคร: กระทรวงศึกษาธิการ.
- ธนาพูน วงศ์ษา ธิติภฤศ มาเพ็ชร. (2565). การพัฒนาหลักสูตรการเรียนรู้ความเป็นพ่อแม่มีอาชีพ ต.ยางชั้นก อ.เชิงไฉน จ.อุบลราชธานี รายงาน สืบเนื่องจากการประชุมวิชาการระดับชาติ (Proceedings) การประชุมวิชาการระดับชาติ ราชภัฏเลยวิชาการ ครั้งที่ 7 ประจำปี 2564. มหาวิทยาลัยราชภัฏเลย.
- วิชัย วงษ์สุวรรณ. (2560). แนวทางการเสริมสร้างการมีส่วนร่วมของชุมชนในการพัฒนาเด็กปฐมวัยในศูนย์พัฒนาเด็กเล็ก. กรุงเทพฯ: สำนักพิมพ์แห่งจุฬาลงกรณ์มหาวิทยาลัย.
- สำนักงานส่งเสริมการศึกษาเอกชน. (2562). บทบาทของครอบครัวและชุมชนในการพัฒนาเด็กปฐมวัย. กรุงเทพมหานคร: กรมการศึกษานอกโรงเรียน.
- สำนักงานคณะกรรมการการศึกษาขั้นพื้นฐาน. (2564). นโยบายการศึกษาขั้นพื้นฐาน. สำนักงานคณะกรรมการการศึกษาขั้นพื้นฐาน.
- หทัยทิพย์ ธนานุวัตร. (2561). การมีส่วนร่วมของครอบครัวและชุมชนในการพัฒนาเด็กปฐมวัย: การวิจัยเชิงคุณภาพในศูนย์พัฒนาเด็กเล็ก. วารสารการศึกษา, 12(2), 45-59.
- Bronfenbrenner, U., & Morris, P. A. (2006). The bioecological model of human development. ใน Handbook of child psychology (เล่มที่ 1, หน้า 793-828).
- Epstein, J. L. (2011). School, family, and community partnerships: Preparing educators and improving schools. Westview Press.
- Foster, M. A. (2013). Family involvement and its effect on early childhood literacy. Early Childhood Education Journal, 41(3), 177-185.

- Pianta, R. C., Barnett, W. S., Burchinal, M., & Thornburg, K. R. (2009). The effects of preschool education: What we know, how public policy is or is not aligned with the evidence base, and what we need to know. *Psychological Science in the Public Interest*, 10(2), 49-88.
- Sheridan, S. M., Knoche, L. L., Kupzyk, K. A., Edwards, C. P., & Marvin, C. A. (2011). A randomized trial examining the effects of parent engagement on early language and literacy: The Getting Ready intervention. *Journal of School Psychology*, 49(3), 361-383.

ทัศนคติของครูที่เลี้ยงที่มีต่อคุณลักษณะนักศึกษาฝึกประสบการณ์

วิชาชีพครู คณะครุศาสตร์ มหาวิทยาลัยราชภัฏอุดรธานี*

THE SUPERVISING TEACHER ATTITUDE TOWARDS THE FIELD WORK
EXPERIENCE OF STUDENT TEACHER, FACULTY OF EDUCATION,
UDON THANI RAJABHAT UNIVERSITY

ศิรินา วาจาสิทธิ์¹ และ พระมหาเกรียงไกร ฐิตวีโร²

Sirina Vajasat¹ and Phramaha Kraingkai Titavero²

¹คณะครุศาสตร์ มหาวิทยาลัยราชภัฏอุดรธานี

¹The faculty of Education, Udon Thani Rajabhat, Thailand

²สำนักศาสนศึกษาวัดป่าอัมพวัน

²The Wat Pa Amphawan office of Religious Studies, Thailand

Corresponding Author's Email: burniwah@gmail.com

บทคัดย่อ

การวิจัยครั้งนี้มีวัตถุประสงค์ เพื่อศึกษาทัศนคติของครูที่เลี้ยงที่มีต่อคุณลักษณะนักศึกษาฝึกประสบการณ์วิชาชีพครู คณะครุศาสตร์ มหาวิทยาลัยราชภัฏอุดรธานี การวิจัยครั้งนี้เป็นการวิจัยเชิงสำรวจ ประชากรที่ใช้ในการวิจัยครั้งนี้ ได้แก่ ครูที่เลี้ยงที่ดูแลนักศึกษาฝึกประสบการณ์วิชาชีพครู โรงเรียนสาธิตมหาวิทยาลัยราชภัฏอุดรธานี จำนวน 30 คน กลุ่มผู้ให้ข้อมูล ได้มาจากการเลือกแบบเจาะจง จำนวน 30 คน เครื่องมือที่ใช้ในการวิจัย คือแบบสอบถามความคิดเห็นคุณลักษณะของนักศึกษา เป็นมาตราส่วนประมาณค่า 5 ระดับ มีค่าอำนาจจำแนกรายข้อ อยู่ระหว่าง 0.28-0.79 และมีค่าความเชื่อมั่นเท่ากับ 0.81 สถิติที่ใช้ในการวิเคราะห์ข้อมูล ได้แก่ ค่าความถี่ ค่าร้อยละ ค่าเฉลี่ย และส่วนเบี่ยงเบนมาตรฐาน เก็บรวบรวมข้อมูลโดยการขอความร่วมมือในการตอบแบบสอบถาม

* Received 13 November 2024; Revised 21 November 2024; Accepted 24 December 2024

ผลการวิจัย พบว่า ทศนคติของครูพี่เลี้ยงที่มีต่อคุณลักษณะของนักศึกษาฝึกประสบการณ์วิชาชีพครู คณะครุศาสตร์ มหาวิทยาลัยราชภัฏอุดรธานี 6 ด้าน โดยรวมและรายด้านอยู่ในระดับมาก เมื่อพิจารณารายด้าน เรียงลำดับค่าเฉลี่ยจากมากไปน้อย คือ ด้านการจัดการเรียนรู้ มีค่าเฉลี่ย 4.24 อยู่ในระดับมาก ด้านทักษะความสัมพันธ์ระหว่างบุคคลและความรับผิดชอบ มีค่าเฉลี่ย 4.16 อยู่ในระดับมาก ด้านความรู้ มีค่าเฉลี่ย 4.13 อยู่ในระดับมาก ด้านทักษะทางปัญญา มีค่าเฉลี่ย 4.05 อยู่ในระดับมาก ด้านทักษะการวิเคราะห์เชิงตัวเลข การสื่อสารและการใช้เทคโนโลยีสารสนเทศ มีค่าเฉลี่ย 4.03 อยู่ในระดับมาก และด้านคุณธรรม จริยธรรม มีค่าเฉลี่ย 3.93 อยู่ในระดับมาก

คำสำคัญ: ทศนคติ, ครูพี่เลี้ยง, นักศึกษาฝึกประสบการณ์

Abstract

The purpose of this research was to study the attitude of mentor teachers towards the characteristics of teaching professional training students, Faculty of Education, Udon Thani Rajabhat University. This research is a survey research. The population used in this research includes mentor teachers who take care of students practicing teaching professional experience. Udon Thani Rajabhat University Demonstration School, 30 people, group of informants Obtained from purposive selection of 30 people. The tools used in the research are Questionnaire on opinions and characteristics of teaching professional training students It is a 5-level rating scale with discriminatory power for each item between 0.28-0.79 and a reliability value of 0.81. Statistics used in data analysis include frequency, percentage, mean, and standard deviation. Data were collected by requesting cooperation in answering questionnaires to sample teachers.

The results of the research found that the attitude of the mentor teachers towards the characteristics of the teaching professional training students, Faculty of Education, Udon Thani Rajabhat University, in 6 areas, overall and in each aspect, was at a high level. When considering each aspect Sorting the average values from highest to lowest is the learning management aspect with an average of 4.24,

which is at a high level. In terms of interpersonal skills and responsibility, the average was 4.16, at a high level. In the knowledge aspect, the average was 4.13, at a high level. In terms of intellectual skills, the average was 4.05, which was at a high level. Numerical analysis skills Communication and use of information technology has an average of 4.03, which is at a high level. And for morality and ethics, the average was 3.93, which was at a high level.

Keywords: Attitude, Mentor, Student teacher, Field work experience

บทนำ

การศึกษา เป็นกลไกหนึ่งที่จะพัฒนาคนสู่การพัฒนาประเทศ ด้วยระบบการศึกษาในสถาบันอุดมศึกษามีหน้าที่ผลิตบัณฑิต ให้มีความพร้อมทั้งทางด้านวิชาการและการประกอบอาชีพ จึงมีการจัดการศึกษาในรูปแบบการฝึกประสบการณ์วิชาชีพของสถานศึกษาหลายแห่ง ซึ่งเป็นการส่งเสริมความสัมพันธ์และความร่วมมืออันดีระหว่างสถานศึกษากับสถานประกอบการ ทำให้มีการพัฒนาปรับปรุงหลักสูตรให้มีความทันสมัย ตลอดจนผลิตบัณฑิตให้ตอบสนองต่อความต้องการของผู้ใช้บัณฑิต อีกทั้งการฝึกประสบการณ์วิชาชีพนี้ยังเป็นระบบการศึกษาที่ได้รับการยอมรับว่าก่อให้เกิดประโยชน์ร่วมกันทั้ง 2 ฝ่าย (รวินันท์ การเกษ, 2556) ผู้ที่มีบทบาทสำคัญและมีอิทธิพลในฐานะผู้ให้การศึกษาคือ ครู ด้วยเหตุนี้ครูจึงต้องปรับปรุงเนื้อหาการสอน ออกแบบกระบวนการจัดการเรียนการสอนให้ทันสมัย อีกทั้งต้องปรับตัวให้เท่าทันกับเทคโนโลยีสมัยใหม่ เพราะปัจจุบันเทคโนโลยีได้เข้ามามีบทบาทในวงการศึกษาและกำลังเข้ามาทดแทนครู ทั้งในรูปแบบของเว็บไซต์และแอปพลิเคชันต่างๆ ที่เข้าถึงได้ง่ายและรวดเร็ว อย่างไรก็ตามแม้เทคโนโลยีจะก้าวหน้า ก็ไม่สามารถนำมาทดแทนครูได้ เพราะการศึกษามีไม่เพียงการมอบองค์ความรู้แต่สิ่งสำคัญกว่าคือ การอบรมบ่มนิสัย การฝึกให้ผู้เรียนมีความเอื้อเฟื้อเผื่อแผ่ต่อผู้อื่น มีความสามัคคีและมีความอดทน ซึ่งสิ่งเหล่านี้จำเป็นต้องใช้คนสอนเท่านั้น (สุรรัตน์ อักษรกาญจน์, ธนาศักดิ์ ฉิมอ่อน และวิษณุ ตำปาน, 2564)

ด้วยเหตุผลข้างต้นครุสภา จึงได้กำหนดให้นักศึกษาหลักสูตรปริญญาทางการศึกษาต้องผ่านการปฏิบัติการสอนในสถานศึกษาเป็นเวลาไม่น้อยกว่าหนึ่งปี และผ่านเกณฑ์การประเมินปฏิบัติการสอนตามหลักเกณฑ์ วิธีการ และเงื่อนไขที่คณะกรรมการคุรุสภากำหนด ทำให้การฝึกประสบการณ์วิชาชีพครูเป็นส่วนหนึ่งของการเรียนการสอนตาม หลักสูตรครุศาสตรบัณฑิต เพื่อให้

นักศึกษานำองค์ความรู้และทักษะที่ได้รับการพัฒนาตลอดหลักสูตร มาฝึกประสบการณ์ตามสภาพจริงในสถานศึกษา สามารถนำความรู้ไปใช้ในสถานการณ์จริง แก้ปัญหาเฉพาะหน้าได้ มีความเข้าใจบทบาทความเป็นครู รู้จักเลือกใช้วิธีสอนให้ถูกต้อง มีทัศนคติที่ดีต่อวิชาชีพครู เรียนรู้ระบบการจัดการบริหารการศึกษาในโรงเรียน ทำงานร่วมกับผู้บริหาร คณาจารย์ และเจ้าหน้าที่ของโรงเรียน ตลอดจนเข้าใจและทำงานร่วมกับผู้อื่นได้ (สุรรัตน์ อักษรกาญจน์ และคณะ, 2564) แต่อย่างไรก็ตาม ผลการสำรวจปัญหาการฝึกประสบการณ์วิชาชีพครูที่ผ่านมา พบว่า มีปัญหาเกิดขึ้นระหว่างการฝึกประสบการณ์วิชาชีพครูในหลายด้าน ดังที่ สุรรัตน์ หอมชื่นชม (2558: 37) ได้กล่าวว่า นักศึกษามีปัญหาการฝึกประสบการณ์วิชาชีพครูอยู่ในระดับปานกลาง ได้แก่ ด้านการสอน และด้านเอกสารประกอบการสอน แผนการจัดการเรียนรู้ วิจัยในชั้นเรียน และกิตติมา เก่งเขตรกิจ, เกียรติศักดิ์ ล้วนมงคล และอรอุมา สอนง่าย (2563) ได้กล่าวว่า ปัญหาการปฏิบัติกิจกรรมร่วมกับโรงเรียน ปัญหาความสนใจของผู้เรียนต่อสื่อการเรียนรู้ ปัญหาการมีกิจกรรมร่วมกิจกรรมของโรงเรียน

ด้วยสาเหตุดังกล่าว กระบวนการฝึกประสบการณ์วิชาชีพครูจึงมีความจำเป็นอย่างมากที่ต้องอาศัยความร่วมมือ และความช่วยเหลือจากบุคลากรหลายฝ่าย ได้แก่ ผู้บริหารสถานศึกษา หน่วยงานฝึกประสบการณ์วิชาชีพ อาจารย์นิเทศก์ รวมถึงครูพี่เลี้ยง ซึ่งเป็นกำลังสำคัญในการให้คำปรึกษาในระหว่างการฝึกประสบการณ์วิชาชีพ “ครูพี่เลี้ยง” มีส่วนช่วยเหลือเพื่อให้นักศึกษาฝึกประสบการณ์วิชาชีพครู สามารถพัฒนาการจัดการเรียนรู้ในการส่งเสริมให้ผู้เรียนเกิดทักษะในด้านต่างๆ ตามวัตถุประสงค์ (สายชล เทียนงาม และบุญเรียง ขจรศิลป์, 2556) การผลิตบัณฑิตนั้น นอกจากมีการวัดและการประเมินผลในสถาบันการศึกษาแล้ว ยังจำเป็นต้องมีการวัดและการประเมินผลตามสภาพจริงด้วย นั่นคือการทำครูพี่เลี้ยงเป็นผู้วัดและประเมินผล เพราะครูพี่เลี้ยงและนักศึกษามีความใกล้ชิดกันในฐานะผู้ดูแลผู้ที่บัณฑิต การสอบถามทัศนคติที่มีต่อคุณลักษณะของนักศึกษาฝึกประสบการณ์วิชาชีพครู จึงสามารถสะท้อนคุณลักษณะที่พึงประสงค์บัณฑิตที่พึงประสงค์ ตามที่คณะกรรมการการอุดมศึกษากำหนด โรงเรียนสาธิตมหาวิทยาลัยราชภัฏอุดรธานี เป็นโรงเรียนที่สังกัดมหาวิทยาลัย อีกทั้งโรงเรียนยังเป็นห้องปฏิบัติการของคณะครุศาสตร์ มหาวิทยาลัยราชภัฏอุดรธานี ได้ส่งนักศึกษาในสาขาวิชาต่างๆ มาทำการสังเกตการสอน การฝึกประสบการณ์ต่างๆ ทั้งในระหว่างเรียน แต่ละปีการศึกษา และในการฝึกประสบการณ์วิชาชีพครู ปัจจุบันเปิดสอนใน 3 ระดับชั้น คือ ระดับปฐมวัย ระดับประถมศึกษา และระดับชั้นมัธยมศึกษา

ดังนั้น เพื่อให้การเข้าฝึกประสบการณ์วิชาชีพครูเป็นไปตามความมุ่งหวังของทุกฝ่ายที่มีส่วนเกี่ยวข้อง ผู้วิจัยจึงสนใจศึกษาทัศนคติของครูพี่เลี้ยงที่มีต่อคุณลักษณะนักศึกษาฝึก

ประสบการณ์วิชาชีพครู คณะครุศาสตร์ มหาวิทยาลัยราชภัฏอุดรธานี เพื่อนำข้อมูลที่ได้รับจากโรงเรียนมานำเสนอต่อการพัฒนารายวิชา เตรียมความพร้อมการฝึกประสบการณ์วิชาชีพครูในแต่ละหลักสูตร ตลอดจนพัฒนาศักยภาพให้นักศึกษามีคุณลักษณะที่พึงประสงค์ต่อไป

วัตถุประสงค์ของการวิจัย

ศึกษาทัศนคติของครูที่เลี้ยงที่มีต่อคุณลักษณะนักศึกษาฝึกประสบการณ์วิชาชีพครู คณะครุศาสตร์ มหาวิทยาลัยราชภัฏอุดรธานี

เอกสารและงานวิจัยที่เกี่ยวข้อง

1. แนวคิดและทฤษฎีเกี่ยวกับความพึงพอใจ เป็นการแสดงความรู้สึกนึกคิดหรือทัศนคติของบุคคลที่มีต่อสิ่งใดสิ่งหนึ่งในห้วงเวลาหนึ่ง สามารถเป็นไปในทางที่ดีหรือไม่ดี หรือในด้านบวกและด้านลบ ซึ่งจะเกิดขึ้นก็ต่อเมื่อสิ่งนั้นสามารถตอบสนองความต้องการแก่บุคคลนั้นอย่างไร
2. แนวคิดเกี่ยวกับคุณลักษณะที่พึงประสงค์บัณฑิตที่พึงประสงค์ คุณลักษณะบัณฑิตที่พึงประสงค์ตามที่คณะกรรมการการอุดมศึกษากำหนด สาระตามข้อ 4.3 ในประกาศคณะกรรมการการอุดมศึกษา เรื่อง แนวทางการปฏิบัติตามกรอบมาตรฐานคุณวุฒิระดับอุดมศึกษาแห่งชาติ พ.ศ. 2552 ให้มีคุณลักษณะครอบคลุมอย่างน้อย 5 ด้าน ดังนี้ 1) คุณธรรม จริยธรรม สามารถจัดการปัญหาทางคุณธรรม จริยธรรม และวิชาชีพโดยใช้ดุลยพินิจทางค่านิยม ความรู้สึกของผู้อื่น ค่านิยมพื้นฐาน และจรรยาบรรณวิชาชีพ 2) ความรู้ มีองค์ความรู้ในสาขาวิชาอย่างกว้างขวางและเป็นระบบ ตระหนักรู้หลักการและทฤษฎีในองค์ความรู้ที่เกี่ยวข้องสำหรับหลักสูตรวิชาชีพ มีความเข้าใจเกี่ยวกับความก้าวหน้าของความรู้เฉพาะด้านในสาขาวิชา และตระหนักถึงงานวิจัยในปัจจุบันที่เกี่ยวข้องกับการแก้ปัญหาและการต่อยอดองค์ความรู้ 3) ทักษะทางปัญญา สามารถค้นหาข้อเท็จจริง ทำความเข้าใจและสามารถประเมินข้อมูลแนวคิดและหลักฐานใหม่ๆ จากแหล่งข้อมูลที่หลากหลาย และใช้ข้อมูลที่ได้ในการแก้ไขปัญหาและงานอื่นๆ ด้วยตนเอง 4) ทักษะความสัมพันธ์ระหว่างบุคคลและความรับผิดชอบ มีส่วนช่วยและเอื้อต่อการแก้ปัญหาในกลุ่มได้อย่างสร้างสรรค์ ไม่ว่าจะเป็นผู้นำหรือสมาชิกของกลุ่ม 5) ทักษะการวิเคราะห์เชิงตัวเลข การสื่อสารและการใช้ IT สามารถศึกษาและทำความเข้าใจในประเด็นปัญหา สามารถเลือกและประยุกต์ใช้เทคนิคทางสถิติหรือคณิตศาสตร์ที่เกี่ยวข้องอย่างเหมาะสมในการศึกษาค้นคว้าและเสนอแนะแนวทางในการแก้ไขปัญหา

วิธีดำเนินการวิจัย

การวิจัยครั้งนี้ เป็นการวิจัยเชิงสำรวจ และมีวิธีการ ดังนี้

1. ประชากรและกลุ่มตัวอย่าง

ประชากร คือ ครูที่ปฏิบัติการสอน และทำหน้าที่เป็นครูพี่เลี้ยงสำหรับนักศึกษาฝึกประสบการณ์วิชาชีพรู โรงเรียนสาธิตมหาวิทยาลัยราชภัฏอุดรธานี ในปีการศึกษา 2567 จำนวน 30 คน (โรงเรียนสาธิตมหาวิทยาลัยราชภัฏอุดรธานี, 2567)

กลุ่มตัวอย่าง/กลุ่มผู้ให้ข้อมูล คือ ครูที่ปฏิบัติการสอน และทำหน้าที่เป็นครูพี่เลี้ยงสำหรับนักศึกษาฝึกประสบการณ์วิชาชีพรู โรงเรียนสาธิตมหาวิทยาลัยราชภัฏอุดรธานี ในปีการศึกษา 2567 การสุ่มตัวอย่าง โดยการเลือกกลุ่มตัวอย่างแบบเจาะจง (อรรวรรณ ศรีโสมพันธ์, 2558) จำนวน 30 คน

2. เครื่องมือที่ใช้ในการวิจัย

เครื่องมือที่ใช้ในการวิจัย เป็นแบบสอบถาม ดังนี้ **ตอนที่ 1** เป็นแบบสอบถามชนิดสำรวจรายการ (Checklist) ใช้เก็บข้อมูลเกี่ยวกับประสบการณ์ในการสอน ระดับชั้นที่สอน และประสบการณ์การเป็นครูพี่เลี้ยงนักศึกษา **ตอนที่ 2** เป็นแบบสอบถามชนิดมาตราส่วนประมาณค่า (Likert rating scales) 5 ระดับ (5, 4, 3, 2, 1) ใช้เก็บข้อมูลเกี่ยวกับระดับ จำนวน 30 ข้อ การสร้างเครื่องมือในการเก็บรวบรวมข้อมูล และการหาคุณภาพเครื่องมือ ผู้วิจัยได้ดำเนินการโดย 1) การศึกษาแนวคิดจากตำรา เอกสาร และงานวิจัยที่เกี่ยวข้องกับทัศนคติ ความพึงพอใจ เพื่อเป็นแนวทางในการสร้างแบบสอบถาม 2) สร้างแบบสอบถามเป็นแบบมาตราส่วนประมาณค่า 5 ระดับ คือ มีความพึงพอใจต่อคุณลักษณะของนักศึกษามากที่สุด มีความพึงพอใจมาก มีความพึงพอใจปานกลาง มีความพึงพอใจน้อย และมีความพึงพอใจน้อยที่สุด 3) นำแบบสอบถามที่ผ่านการแก้ไขปรับปรุงแล้ว ให้ผู้ทรงคุณวุฒิพิจารณาตรวจสอบความเที่ยงตรง ตามเนื้อหา (Content validity) โดยนำมาวิเคราะห์หาค่าดัชนีความสอดคล้อง (IOC) และได้ค่า IOC ของแบบสอบถาม เท่ากับ 1.00 4) นำแบบสอบถามไปหาค่าอำนาจจำแนก (Discrimination power) และความเชื่อมั่น (Reliability) ของแบบสอบถาม โดยนำแบบสอบถามที่ผ่านการตรวจสอบความเที่ยงตรงแล้วไปทดลองใช้ (Tryout) กับครูพี่เลี้ยงในโรงเรียนอื่น ในปีการศึกษา 2566 ที่ไม่ใช่กลุ่มตัวอย่าง จำนวน 30 คน 5) นำไปหาค่าอำนาจจำแนก (Discrimination) ของแบบสอบถามเป็นรายข้อโดยวิธีการหาค่า สหสัมพันธ์แบบเพียร์สัน (Pearson product moment simple correlation) ระหว่างคะแนนรายข้อกับคะแนนรวมทั้งฉบับ (Item-total correlation) ได้ค่าอำนาจจำแนกรายข้ออยู่

ระหว่าง 0.28-0.79 6) นำแบบสอบถามที่มีค่าอำนาจจำแนกรายข้อยอมรับได้มาหาค่าความเชื่อมั่น (Reliability) ของแบบสอบถามด้วยการคำนวณหาค่าสัมประสิทธิ์อัลฟา (Alpha coefficient) ด้วยโปรแกรมสำเร็จรูปได้ค่าความเชื่อมั่น เท่ากับ 0.81

3. การเก็บรวบรวมข้อมูล

ได้ดำเนินการดังนี้ ทำบันทึกข้อความถึงผู้อำนวยการโรงเรียนสาธิตมหาวิทยาลัยราชภัฏอุดรธานี อำเภอเมือง จังหวัดอุดรธานี เพื่อขออนุญาตและขอความร่วมมือในการเก็บรวบรวมข้อมูลจากครูที่เลี้ยง ในปีการศึกษา 2567 จากนั้นนำแบบสอบถามพร้อมบันทึกข้อความร่วมมือในการตอบมอบไปยังครูที่เลี้ยงนักศึกษาฝึกประสบการณ์วิชาชีพครู โรงเรียนสาธิตมหาวิทยาลัยราชภัฏอุดรธานี ที่เป็นกลุ่มผู้ให้ข้อมูลจำนวน 30 คน และได้รับแบบสอบถามกลับมาวิเคราะห์ 30 ฉบับ คิดเป็นร้อยละ 100 นำคะแนนที่ได้หาค่าสถิติ

4. การวิเคราะห์ข้อมูล

โดยนำแบบสอบถามที่สมบูรณ์มาลงรหัสให้คะแนนตามน้ำหนักคะแนนแต่ละข้อ และลงบันทึกลงในคอมพิวเตอร์ เพื่อวิเคราะห์ข้อมูล จากนั้นทำการวิเคราะห์ข้อมูลและนำผลการคำนวณมาวิเคราะห์ข้อมูล เกณฑ์การให้คะแนนแบบสอบถามและการแปลความหมายของคะแนนที่กำหนดไว้มีลักษณะเป็นแบบมาตราส่วนประมาณค่า (Rating scale) 5 ระดับ (บุญชม ศรีสะอาด และบุญส่ง นิลแก้ว, 2556) การแปลความหมายของคะแนน ผู้วิจัยกำหนดเกณฑ์สำหรับวัดความพึงพอใจของครู โดยหาค่าเฉลี่ย (\bar{X}) และค่าส่วนเบี่ยงเบนมาตรฐาน (S.D.) เป็นรายด้าน และโดยรวม

ผลการวิจัย

ผลการวิจัย ปรากฏดังตารางที่ 1-8

ตารางที่ 1 ข้อมูลพื้นฐานและสถานภาพของผู้ตอบแบบสอบถาม

ข้อมูลพื้นฐาน/สถานภาพ	จำนวน (คน)	ร้อยละ (%)
ประสบการณ์การทำงาน		
1. ต่ำกว่า 5 ปี	7	23.33
2. 5-10 ปี	17	56.67
3. 11 ปี ขึ้นไป	6	20.00
รวม	30	100
ระดับชั้นที่สอน		
1. อนุบาล	6	20.00

2. ประถมศึกษา	11	36.67
3. มัธยมศึกษา	13	43.33
รวม	30	100
ประสบการณ์การเป็นครูที่เลี้ยงนักศึกษา		
ฝึกประสบการณ์วิชาชีพครู		
1. ต่ำกว่า 5 ปี	19	63.33
2. 5 – 10 ปี	10	33.33
3. 11 ปีขึ้นไป	1	3.34
รวม	30	100

จากตารางที่ 1 พบว่า ผู้ตอบแบบสอบถามในการศึกษารั้งนี้ มีประสบการณ์การทำงานระหว่าง 5-10 ปี คิดเป็นร้อยละ 56.67 ต่ำกว่า 5 ปี คิดเป็นร้อยละ 23.33 และ 11 ปีขึ้นไป คิดเป็นร้อยละ 20.00 สอนในระดับชั้นมัธยมศึกษา คิดเป็นร้อยละ 43.33 ระดับชั้นประถมศึกษา คิดเป็นร้อยละ 36.67 ระดับชั้นอนุบาล คิดเป็นร้อยละ 20.00 มีประสบการณ์การเป็นครูที่เลี้ยงนักศึกษาฝึกประสบการณ์วิชาชีพครู ต่ำกว่า 5 ปี คิดเป็นร้อยละ 63.33 ระหว่าง 5-10 ปี คิดเป็นร้อยละ 33.33 และ 11 ปี ขึ้นไป คิดเป็นร้อยละ 3.34

ตารางที่ 2 ค่าเฉลี่ยและส่วนเบี่ยงเบนมาตรฐาน ทศนคติของครูที่เลี้ยงที่มีต่อคุณลักษณะ นักศึกษาฝึกประสบการณ์วิชาชีพครู คณะครุศาสตร์ มหาวิทยาลัยราชภัฏอุดรธานี ในภาพรวม

คุณลักษณะของนักศึกษา	\bar{X}	S.D.	ระดับความคิดเห็น
1. ด้านคุณธรรม จริยธรรม	3.93	0.62	มาก
2. ด้านความรู้	4.13	0.52	มาก
3. ด้านทักษะทางปัญญา	4.05	0.48	มาก
4. ด้านทักษะความสัมพันธ์ระหว่างบุคคลและความรับผิดชอบ	4.16	0.61	มาก
5. ด้านทักษะการวิเคราะห์เชิงตัวเลข การสื่อสารและการใช้เทคโนโลยีสารสนเทศ	4.03	0.46	มาก
6. ด้านการจัดการเรียนรู้	4.24	0.51	มาก
ค่าเฉลี่ย	4.09	0.64	มาก

จากตารางที่ 2 พบว่า ทศนคติของครูที่เลี้ยงที่มีต่อคุณลักษณะนักศึกษาฝึกประสบการณ์วิชาชีพครู คณะครุศาสตร์ มหาวิทยาลัยราชภัฏอุดรธานี โดยรวมและรายด้าน อยู่ในระดับมาก

เรียงลำดับค่าเฉลี่ยจากมากไปน้อย 3 อันดับแรก ได้แก่ ด้านการจัดการเรียนรู้ ด้านทักษะความสัมพันธ์ระหว่างบุคคลและความรับผิดชอบ และด้านความรู้

ตารางที่ 3 ค่าเฉลี่ยและส่วนเบี่ยงเบนมาตรฐาน ทศนคติของครูที่เลี้ยงที่มีต่อคุณลักษณะ
นักศึกษาฝึกประสบการณ์วิชาชีพรู ด้านคุณธรรม จริยธรรม

คุณลักษณะของนักศึกษา	\bar{X}	S.D.	ระดับความคิดเห็น
1. มีจิตสำนึกและตระหนักในการปฏิบัติตามจรรยาบรรณทาง วิชาชีพ	4.33	0.48	มาก
2. มีจิตสาธารณะ	4.00	0.37	มาก
3. มีบุคลิกภาพและกิริยามารยาทที่ดี สามารถวางตัวได้อย่าง เหมาะสม	3.87	0.73	มาก
4. มีวินัย ตรงต่อเวลา เคารพกฎระเบียบและข้อบังคับของ โรงเรียนและสังคม	3.47	0.73	ปานกลาง
5. มีความซื่อสัตย์สุจริต ขยัน อดทน และรู้จักเสียสละ	4.00	0.37	มาก
ค่าเฉลี่ย	3.93	0.62	มาก

จากตารางที่ 3 พบว่า ทศนคติของครูที่เลี้ยงที่มีต่อคุณลักษณะนักศึกษาฝึกประสบการณ์วิชาชีพรู ด้านคุณธรรม จริยธรรม โดยรวมและรายข้อ อยู่ในระดับมาก เรียงลำดับค่าเฉลี่ยจากมากไปน้อย 3 อันดับแรก ได้แก่ มีจิตสำนึกและตระหนักในการปฏิบัติตามจรรยาบรรณทางวิชาชีพ มีจิตสาธารณะ และมีความซื่อสัตย์สุจริต ขยัน อดทน และรู้จักเสียสละ

ตารางที่ 4 ค่าเฉลี่ยและส่วนเบี่ยงเบนมาตรฐาน ทศนคติของครูที่เลี้ยงที่มีต่อคุณลักษณะ
นักศึกษาฝึกประสบการณ์วิชาชีพรู ด้านความรู้

คุณลักษณะของนักศึกษา	\bar{X}	S.D.	ระดับความคิดเห็น
1. มีความรู้ในวิชาชีพ พร้อมที่จะปฏิบัติงานตามที่ได้รับมอบหมาย	4.33	0.47	มาก
2. มีความรู้ในวิชาชีพ และสามารถพัฒนาความรู้ใหม่เหมาะสมกับ เทคโนโลยีที่เปลี่ยนแปลง	4.06	0.58	มาก
3. สามารถเรียนรู้ เข้าใจขั้นตอนและวิธีการปฏิบัติงานได้อย่าง รวดเร็ว	4.06	0.44	มาก
4. มีความรู้ ทักษะในการใช้เครื่องมือและอุปกรณ์การทำงานต่างๆ	4.26	0.44	มาก
5. มีความช่างสังเกต ใฝ่หาความรู้ กระตือรือร้น สนใจในงานที่ ได้รับมอบหมาย	3.93	0.58	มาก
ค่าเฉลี่ย	4.13	0.52	มาก

จากตารางที่ 4 พบว่า ทักษะของครูพี่เลี้ยงที่มีต่อคุณลักษณะนักศึกษาฝึกประสบการณ์วิชาชีพครู ด้านความรู้ โดยรวมและรายข้อ อยู่ในระดับมาก เรียงลำดับค่าเฉลี่ยจากมากไปน้อย 3 อันดับแรก ได้แก่ มีความรู้ในวิชาชีพ พร้อมทั้งจะปฏิบัติงานตามที่ได้รับมอบหมาย มีความรู้ ทักษะในการใช้เครื่องมือและอุปกรณ์การทำงานต่างๆ สามารถเรียนรู้ เข้าใจขั้นตอนและวิธีการปฏิบัติงานได้อย่างรวดเร็ว

ตารางที่ 5 ค่าเฉลี่ยและส่วนเบี่ยงเบนมาตรฐาน ทักษะของครูพี่เลี้ยงที่มีต่อคุณลักษณะ นักศึกษาฝึกประสบการณ์วิชาชีพครู ด้านทักษะทางปัญญา

คุณลักษณะของนักศึกษา	\bar{X}	S.D.	ระดับความคิดเห็น
1. ใช้ความรู้และทักษะทางวิชาการซีพีในการแก้ปัญหาอย่างมีระบบ	3.87	0.63	มาก
2. สามารถวิเคราะห์สถานการณ์โดยใช้หลักการที่ได้เรียนมา ตลอดจนนำความรู้ไปประยุกต์ใช้ในสถานการณ์จริงได้	4.00	0.37	มาก
3. สามารถแสดงความคิดเห็นให้ข้อเสนอแนะอย่างมีเหตุผลและเป็นประโยชน์ต่องาน	4.27	0.45	มาก
4. สามารถตัดสินใจได้ถูกต้อง รวดเร็ว แก้ปัญหาเฉพาะหน้าได้	4.00	0.53	มาก
5. มีความคิดสร้างสรรค์และนำมาพัฒนางานที่รับผิดชอบได้อย่าง เหมาะสม	4.13	0.35	มาก
ค่าเฉลี่ย	4.05	0.49	มาก

จากตารางที่ 5 พบว่า ทักษะของครูพี่เลี้ยงที่มีต่อคุณลักษณะนักศึกษาฝึกประสบการณ์วิชาชีพครู ด้านทักษะทางปัญญา โดยรวมและรายข้อ อยู่ในระดับมาก เรียงลำดับค่าเฉลี่ยจากมากไปน้อย 3 อันดับแรก ได้แก่ สามารถแสดงความคิดเห็นให้ข้อเสนอแนะอย่างมีเหตุผลและเป็นประโยชน์ต่องาน มีความคิดสร้างสรรค์และนำมาพัฒนางานที่รับผิดชอบได้อย่างเหมาะสม และสามารถวิเคราะห์สถานการณ์โดยใช้หลักการที่ได้เรียนมา ตลอดจนนำความรู้ไปประยุกต์ใช้ในสถานการณ์จริงได้

ตารางที่ 6 ค่าเฉลี่ยและส่วนเบี่ยงเบนมาตรฐาน ทักษะของครูพี่เลี้ยงที่มีต่อคุณลักษณะ

นักศึกษาฝึกประสบการณ์วิชาชีพครู ด้านทักษะความสัมพันธ์ระหว่างบุคคลและความรับผิดชอบ



คุณลักษณะของนักศึกษา	\bar{X}	S.D.	ระดับความคิดเห็น
1.มีมนุษยสัมพันธ์ที่ดี ปรับตัวให้เข้ากับสถานการณ์และวัฒนธรรมขององค์กรได้เป็นอย่างดี	4.20	0.66	มาก
2.มีทักษะของการเป็นผู้นำและผู้ตามที่ดี	4.07	0.58	มาก
3.สามารถทำงานเป็นทีมร่วมกับผู้อื่นและยอมรับความคิดเห็นผู้อื่น	4.20	0.66	มาก
4.มีความตั้งใจ ขยัน อดทน และรับผิดชอบในหน้าที่ที่ได้รับมอบหมายจนสำเร็จ ล่วง และทันเวลา	4.13	0.73	มาก
5.ดูแล รักษาเครื่องมือ อุปกรณ์ และทรัพยากรต่างๆ ของโรงเรียนที่อยู่ในความดูแลได้เป็นอย่างดี	4.20	0.41	มาก
ค่าเฉลี่ย	4.16	0.61	มาก

จากตารางที่ 6 พบว่า ทักษะคติของครูที่เลี้ยงที่มีต่อคุณลักษณะของนักศึกษาฝึกประสบการณ์วิชาชีพครู ด้านทักษะความสัมพันธ์ระหว่างบุคคลและความรับผิดชอบ โดยรวมและรายข้อ อยู่ในระดับมาก เรียงลำดับค่าเฉลี่ยจากมากไปน้อย 3 อันดับแรก ได้แก่ ดูแล รักษาเครื่องมือ อุปกรณ์ และทรัพยากรต่างๆ ของโรงเรียนที่อยู่ในความดูแลได้เป็นอย่างดี มีมนุษยสัมพันธ์ที่ดี ปรับตัวให้เข้ากับสถานการณ์และวัฒนธรรมขององค์กรได้เป็นอย่างดี และสามารถทำงานเป็นทีมร่วมกับผู้อื่นและยอมรับความคิดเห็นของผู้อื่น

ตารางที่ 7 ค่าเฉลี่ยและส่วนเบี่ยงเบนมาตรฐาน ทักษะคติของครูที่เลี้ยงที่มีต่อคุณลักษณะ นักศึกษาฝึกประสบการณ์วิชาชีพครู ด้านทักษะการวิเคราะห์เชิงตัวเลข การสื่อสาร และการใช้เทคโนโลยีสารสนเทศ

คุณลักษณะของนักศึกษา	\bar{X}	S.D.	ระดับความคิดเห็น
1.สามารถใช้คอมพิวเตอร์และเทคโนโลยีที่เกี่ยวข้องกับการปฏิบัติงานได้อย่างมีประสิทธิภาพ	4.20	0.66	มาก
2.มีทักษะในการสื่อสารได้อย่างมีประสิทธิภาพทั้งการพูด การฟัง และการเขียน	4.07	0.58	มาก
3.สามารถเลือกใช้รูปแบบการสื่อสารที่เหมาะสม สำหรับกลุ่มนักเรียนหรือบุคคลที่แตกต่างกันได้	4.00	0.00	มาก
4.มีทักษะในการนำเสนอผลการปฏิบัติงานได้	4.07	0.25	มาก
5.สามารถสื่อสารโดยใช้ภาษาอังกฤษขั้นพื้นฐานได้	3.80	0.41	มาก
ค่าเฉลี่ย	4.03	0.46	มาก

จากตารางที่ 7 พบว่า ทักษะคติของครูพี่เลี้ยงที่มีต่อคุณลักษณะของนักศึกษาฝึกประสบการณ์วิชาชีพรู ด้านทักษะการวิเคราะห์เชิงตัวเลข การสื่อสารและการใช้เทคโนโลยีสารสนเทศ โดยรวมและรายข้อ อยู่ในระดับมาก เรียงลำดับค่าเฉลี่ยจากมากไปน้อย 3 อันดับแรก ได้แก่ สามารถใช้คอมพิวเตอร์และเทคโนโลยีที่เกี่ยวข้องกับการปฏิบัติงานได้อย่างมีประสิทธิภาพ มีทักษะในการนำเสนอผลการปฏิบัติงานได้ และมีทักษะในการสื่อสารได้อย่างมีประสิทธิภาพ ทั้งการพูด การฟัง และการเขียน

ตารางที่ 8 ค่าเฉลี่ยและส่วนเบี่ยงเบนมาตรฐาน ทักษะคติของครูพี่เลี้ยงที่มีต่อคุณลักษณะ นักศึกษาฝึกประสบการณ์วิชาชีพรู ด้านการจัดการเรียนรู้

คุณลักษณะของนักศึกษา	\bar{X}	S.D.	ระดับความคิดเห็น
1.สามารถวิเคราะห์ความสอดคล้องของสาระการเรียนรู้กับมาตรฐานการเรียนรู้ของหลักสูตรแกนกลางและหลักสูตรสถานศึกษาได้	4.20	0.41	มาก
2.สามารถเขียนแผนการจัดการเรียนรู้เพื่อพัฒนาผู้เรียนให้มีปัญญา รู้คิด และมีความเป็นนวัตกร	4.20	0.66	มาก
3.สามารถจัดกิจกรรมและสร้างบรรยากาศการเรียนรู้ให้ผู้เรียนมีความสุขในการเรียนได้	4.33	0.48	มาก
4.สามารถดูแล ช่วยเหลือ และพัฒนาผู้เรียนเป็นรายบุคคลตามศักยภาพ	4.33	0.48	มาก
5.สามารถทำวิจัยที่สอดคล้องกับปัญหาของผู้เรียนได้	4.13	0.51	มาก
ค่าเฉลี่ย	4.24	0.51	มาก

จากตารางที่ 8 พบว่า ทักษะคติของครูพี่เลี้ยงที่มีต่อคุณลักษณะของนักศึกษาฝึกประสบการณ์วิชาชีพรู ด้านการจัดการเรียนรู้ โดยรวมและรายข้อ อยู่ในระดับมาก เรียงลำดับค่าเฉลี่ยจากมากไปน้อย 3 อันดับแรก ได้แก่ สามารถจัดกิจกรรมและสร้างบรรยากาศการเรียนรู้ให้ผู้เรียนมีความสุขในการเรียนได้ สามารถดูแล ช่วยเหลือ และพัฒนาผู้เรียนเป็นรายบุคคลตามศักยภาพ และสามารถวิเคราะห์ความสอดคล้องของสาระการเรียนรู้กับมาตรฐานการเรียนรู้ของหลักสูตรแกนกลางและหลักสูตรสถานศึกษาได้

อภิปรายผล

ผลการวิเคราะห์ข้อมูล ทักษะคิดของครูที่เลี้ยงที่มีต่อคุณลักษณะนักศึกษาฝึกประสบการณ์วิชาชีพครู คณะครุศาสตร์ มหาวิทยาลัยราชภัฏอุดรธานี พบว่า ข้อมูลคุณลักษณะนักศึกษาฝึกประสบการณ์วิชาชีพครู ตามทักษะคิดของครูที่เลี้ยง พบว่า คุณลักษณะทั้ง 6 ด้าน คือ ด้านคุณธรรม จริยธรรม ด้านความรู้ ด้านทักษะทางปัญญา ด้านทักษะความสัมพันธ์ระหว่างบุคคลและความรับผิดชอบ ด้านทักษะการวิเคราะห์เชิงตัวเลข การสื่อสารและการใช้เทคโนโลยีสารสนเทศ และด้านการจัดการเรียนรู้โดยรวมและรายชื่อ อยู่ในระดับมาก ทั้งนี้เป็นเพราะคณะครุศาสตร์ มหาวิทยาลัยราชภัฏอุดรธานี ได้จัดการเรียนการสอนตามกรอบคุณภาพของการศึกษาและมาตรฐานวิชาชีพ คณาจารย์ มีความรู้ มีความรู้ ประสบการณ์และความสามารถในการถ่ายทอดวิชาชีพระหว่างนักศึกษาในคณะครุศาสตร์ได้เป็นอย่างดี สอดคล้องกับ สุธีรา ราชภูรินทร์ และสุริยันต์ กันทิพย์ วรากุล (2565) ที่ศึกษา ทักษะคิดของครูที่เลี้ยงและความคาดหวังของผู้บริหารที่มีต่อนักศึกษาฝึกประสบการณ์วิชาชีพครู สาขาวิชาพลศึกษา คณะศึกษาศาสตร์ มหาวิทยาลัยการกีฬาแห่งชาติ พบว่า ในภาพรวม คุณลักษณะของนักศึกษาฝึกประสบการณ์วิชาชีพครู สาขาวิชาพลศึกษา คณะศึกษาศาสตร์ มหาวิทยาลัยการกีฬาแห่งชาติ ตามทักษะของครูที่เลี้ยง อยู่ในระดับมาก และยังสอดคล้องกับ สุริรัตน์ อักษรกาญจน์ และคณะ (2564) ที่ทำการศึกษาความพึงพอใจของครูที่เลี้ยงที่มีต่อนักศึกษาฝึกประสบการณ์วิชาชีพครู คณะครุศาสตร์ มหาวิทยาลัยราชภัฏสุราษฎร์ธานี พบว่า ความพึงพอใจของครูที่เลี้ยงที่มีต่อนักศึกษาฝึกประสบการณ์วิชาชีพครู คณะครุศาสตร์ มหาวิทยาลัยราชภัฏสุราษฎร์ธานี อยู่ในระดับมาก

สรุป/ข้อเสนอแนะ

การวิจัยครั้งนี้สรุปได้ว่า ทักษะคิดของครูที่เลี้ยงที่มีต่อคุณลักษณะของนักศึกษาฝึกประสบการณ์วิชาชีพครู คณะครุศาสตร์ มหาวิทยาลัยราชภัฏอุดรธานี อยู่ในระดับมาก และเมื่อเรียงลำดับค่าเฉลี่ยจากมากไปน้อย พบว่า ครูที่เลี้ยงมีทักษะคิดที่มีต่อคุณลักษณะนักศึกษาฝึกประสบการณ์วิชาชีพครู ด้านการจัดการเรียนรู้ รองลงมา คือ ด้านทักษะความสัมพันธ์ระหว่างบุคคลและความรับผิดชอบ ด้านความรู้ ด้านทักษะทางปัญญา ด้านทักษะการวิเคราะห์เชิงตัวเลข การสื่อสารและการใช้เทคโนโลยีสารสนเทศ และด้านคุณธรรม จริยธรรม **ข้อเสนอแนะ 1. ข้อเสนอแนะเพื่อนำผลการวิจัยไปใช้** คือ สามารถนำความคิดเห็นของครูที่เลี้ยงไปใช้ประกอบการใช้ในการพัฒนาการเตรียมความพร้อมในการฝึกประสบการณ์วิชาชีพของคณะครุศาสตร์ **2. ข้อเสนอแนะในการทำวิจัยครั้งต่อไป** คือ ควรศึกษาทักษะคิดครูที่เลี้ยง ตลอดจนความคาดหวังครูที่เลี้ยง และผู้บริหารสถานศึกษาต่อคุณลักษณะของนักศึกษาฝึกประสบการณ์วิชาชีพครูโรงเรียนอื่นๆ ต่อไป

เอกสารอ้างอิง

- กิตติมา เก่งเขตรกิจ, เกียรติศักดิ์ ล้วนมงคล และอรอุมา สอนง่าย. (2563). การศึกษาสภาพปัญหาของนักศึกษาฝึกประสบการณ์วิชาชีพครูสาขาศิลปศึกษา คณะศึกษาศาสตร์ มหาวิทยาลัยรามคำแหง. วารสารวิจัยรามคำแหง (มนุษยศาสตร์และสังคมศาสตร์), 23(1), 1-10.
- บุญชม ศรีสะอาด และบุญส่ง นิลแก้ว. (2556). การวิจัยเบื้องต้น. (พิมพ์ครั้งที่ 6). มหาสารคาม: มหาวิทยาลัยศรีนครินทรวิโรฒ.
- รวินันท์ การเกษ. (2556). ความคิดเห็นของสถานประกอบการที่มีต่อศักยภาพของนักศึกษาสหกิจศึกษา มหาวิทยาลัยเทคโนโลยีราชมงคลพระนคร. ใน รายงานวิจัย มหาวิทยาลัยเทคโนโลยีราชมงคลพระนคร.
- โรงเรียนสาธิตมหาวิทยาลัยราชภัฏอุดรธานี. (2567). แผนปฏิบัติการโรงเรียนสาธิตมหาวิทยาลัยราชภัฏอุดรธานี. อุดรธานี: โรงพิมพ์โรงเรียนสาธิตมหาวิทยาลัยราชภัฏอุดรธานี.
- สายชล เทียนงาม และบุญเรียง ขจรศิลป์. (2556). ปัจจัยที่ส่งผลต่อลักษณะครูที่พึงประสงค์ของนักศึกษาฝึกประสบการณ์วิชาชีพครูในมหาวิทยาลัยราชภัฏ: การวิเคราะห์สมการโครงสร้างพหุระดับ. วารสารศิลปการศึกษาศาสตร์วิจัย, 5(1), 212-225.
- สิริรัตน์ หอมชื่นชม. (2558). ปัญหาการฝึกประสบการณ์วิชาชีพครูของนักศึกษา สาขาวิชาครุศาสตร์เกษตร คณะครุศาสตร์อุตสาหกรรม สถาบันเทคโนโลยี พระจอมเกล้าเจ้าคุณทหารลาดกระบัง. วิทยานิพนธ์หลักสูตรวิทยาศาสตรมหาบัณฑิต สถาบันเทคโนโลยีพระจอมเกล้าเจ้าคุณทหารลาดกระบัง.
- สุธีรา ราชภูรินทร์ และสุรียนต์ กันทิพย์วรากุล. (2565). ทศนคติของครูพี่เลี้ยงและความคาดหวังของผู้บริหารที่มีต่อนักศึกษาฝึกประสบการณ์วิชาชีพครู สาขาวิชาพลศึกษา คณะศึกษาศาสตร์ มหาวิทยาลัยการกีฬาแห่งชาติ. Journal of Faculty of Physical Education, 25(1), 36-43.
- สุริรัตน์ อักษรกาญจน์, ธนาศักดิ์ ฉิมอ่อน และวิษณุ ต่าปาน. (2564). การศึกษาความพึงพอใจของครูพี่เลี้ยงที่มีต่อนักศึกษาฝึกประสบการณ์วิชาชีพครู คณะครุศาสตร์ มหาวิทยาลัยราชภัฏสุราษฎร์ธานี. วารสารราชภัฏสุราษฎร์ธานี, 8(1) (มกราคม – มิถุนายน 2564), 228-255.
- สิริรัตน์ หอมชื่นชม. (2558). ปัญหาการฝึกประสบการณ์วิชาชีพครูของนักศึกษา สาขาวิชาครุศาสตร์เกษตร คณะครุศาสตร์อุตสาหกรรม สถาบันเทคโนโลยี พระจอมเกล้าเจ้าคุณทหารลาดกระบัง. ใน วิทยานิพนธ์หลักสูตรวิทยาศาสตรมหาบัณฑิต สถาบันเทคโนโลยีพระจอมเกล้าเจ้าคุณทหารลาดกระบัง.



- สุธีรา ราชภูรินทร์ และสุริยนต์ กันทิพย์วรากุล. (2565). ทักษะคติของครูที่เลี้ยงและความคาดหวังของผู้บริหารที่มีต่อนักศึกษาฝึกประสบการณ์วิชาชีพครู สาขาวิชาพลศึกษา คณะศึกษาศาสตร์ มหาวิทยาลัยการกีฬาแห่งชาติ. *Journal of Faculty of Physical Education*, 25(1), 36-43.
- สุริรัตน์ อักษรกาญจน์, ธนาศักดิ์ ฉิมอ่อน และวิชฌุ ตำปาน. (2564). การศึกษาความพึงพอใจของครูที่เลี้ยงที่มีต่อนักศึกษาฝึกประสบการณ์วิชาชีพครู คณะครุศาสตร์ มหาวิทยาลัยราชภัฏสุราษฎร์ธานี. *วารสารราชภัฏสุราษฎร์ธานี*, 8(1), 228-255.
- อรรวรรณ ศรีโสมพันธ์. (2558). เอกสารประกอบการอบรม “ประชากรและการสุ่มตัวอย่าง : การวิจัยเชิงปริมาณ. ใน โครงการฝึกอบรม "สร้างนักวิจัยรุ่นใหม่" (ลูกไก่) วันที่ 1-2 ธันวาคม 2558 มหาวิทยาลัยอุบลราชธานี.

การบริหารสถานศึกษาตามหลักธรรมาภิบาลของผู้บริหารสถานศึกษา
สำนักงานเขตพื้นที่การศึกษาประถมศึกษาชัยภูมิ เขต 1*

EDUCATIONAL INSTITUTION ADMINISTRATION ACCORDING TO THE
PRINCIPLES OF GOOD GOVERNANCE BY EDUCATIONAL INSTITUTION
ADMINISTRATORS OF CHAIYAPHUM PRIMARY EDUCATIONAL
SERVICE AREA OFFICE 1

วิชัย ประทุมไทย¹, เซวงศักดิ์ พฤกษ์เทเวศ² และ วรณภา นันทะแสง³
Wichai Prathumthai¹, Chawengsak Prueksathewet² and Wannapa Nantasang³

¹⁻³คณะศึกษาศาสตร์ วิทยาลัยพิจญ์บัณฑิต

¹⁻³Faculty of Education Professor Pitchayabundit College, Thailand

Corresponding Author's Email: wichaipt@gmail.com

บทคัดย่อ

การวิจัยครั้งนี้มีวัตถุประสงค์ 1) เพื่อศึกษาระดับการบริหารสถานศึกษาตามหลักธรรมาภิบาลของผู้บริหารสถานศึกษา 2) เพื่อเปรียบเทียบการบริหารสถานศึกษาตามหลักธรรมาภิบาลของผู้บริหารสถานศึกษาและ 3) เพื่อศึกษาข้อเสนอแนะการบริหารสถานศึกษาตามหลักธรรมาภิบาลของผู้บริหาร เป็นการวิจัยเชิงสำรวจ กลุ่มตัวอย่าง เป็นรองผู้อำนวยการสถานศึกษา จำนวน 10 คน และครูสายผู้สอนในโรงเรียนประถมศึกษาสำนักงานเขตพื้นที่การศึกษาประถมศึกษาชัยภูมิ เขต 1 จำนวน 310 คน รวมทั้งสิ้น 320 คน เก็บรวบรวมข้อมูลด้วยแบบสอบถามแบบฟอร์มออนไลน์ มีค่าความเชื่อมั่น 0.94 สถิติที่ใช้การวิเคราะห์ข้อมูล ได้แก่ การแจกแจงความถี่ ร้อยละ ค่าเฉลี่ย ค่าเบี่ยงเบนมาตรฐาน การทดสอบสมมติฐาน t-test และการวิเคราะห์ความแปรปรวนทางเดียวที่ระดับนัยสำคัญทางสถิติ 0.05

ผลการวิจัยพบว่า

* Received 13 November 2024; Revised 23 November 2024; Accepted 26 December 2024

1. การบริหารสถานศึกษาตามหลักธรรมาภิบาลของผู้บริหารสถานศึกษา สำนักงานเขตพื้นที่การศึกษาประถมศึกษาชัยภูมิ เขต 1 มีการบริหารสถานศึกษาตามหลักธรรมาภิบาล ภาพรวมมีการปฏิบัติอยู่ในระดับดีมาก

2. ผลการเปรียบเทียบการบริหารสถานศึกษาตามหลักธรรมาภิบาลของผู้บริหารสถานศึกษา สำนักงานเขตพื้นที่การศึกษาประถมศึกษาชัยภูมิ เขต 1 พบว่า รองผู้บริหารสถานศึกษา และครู ในภาพรวมมีความคิดเห็นไม่แตกต่างกัน

3. ข้อเสนอแนะการบริหารสถานศึกษาตามหลักธรรมาภิบาลของผู้บริหารสถานศึกษา พบว่า 1) ผู้บริหารสถานศึกษาควรประพฤติ ปฏิบัติตนให้เป็นแบบอย่างและมีภาวะผู้นำทางวิชาการที่ดี 2) ผู้บริหารสถานศึกษาควรรับฟังข้อมูลย้อนกลับจากผู้มีส่วนได้ส่วนเสียทั้งจากชุมชน ผู้ปกครองนักเรียน ครูและบุคลากรทางการศึกษา นักเรียน 3) ผู้บริหารสถานศึกษาควรส่งเสริมและสนับสนุน หรือมีแนวปฏิบัติตามระเบียบ กฎหมาย ข้อบังคับ หรือข้อตกลงของสถานศึกษาและมีการกำกับติดตามอย่างต่อเนื่อง 4) ผู้บริหารสถานศึกษาควรเปิดโอกาสให้องค์กรอิสระหรือหน่วยงานภายนอกเข้ามาตรวจสอบความโปร่งใสในการบริหารสถานศึกษา 5) ผู้บริหารสถานศึกษาควรมอบหมายให้บุคลากรที่มีความรู้ความสามารถเฉพาะทางในการดูแลสื่อ และอุปกรณ์เทคโนโลยีที่ทันสมัย 6) ผู้บริหารสถานศึกษาควรใช้เครือข่ายความร่วมมือจากทุกภาคส่วนเพื่อระดมทรัพยากรทางการศึกษา ร่วมหา ร่วมสร้าง ร่วมใช้ให้เกิดความคุ้มค่ากับนักเรียนและผู้สนใจทั่วไปและ 7) ผู้บริหารสถานศึกษาควรตระหนักและรับผิดชอบต่อความสำเร็จหรือไม่สำเร็จของงาน

คำสำคัญ การบริหารสถานศึกษา, หลักธรรมาภิบาล

Abstract

The purposes of this research were to 1) study the school administration according to the good governance of administrators of educational institutions under Chaiyaphum Primary Education Service Area Office 1, 2) to compare the school administration according to the good governance of administrators of educational institutions under Chaiyaphum Primary Education Service Area Office 1, and to study the suggestions the school administration according to the good governance of administrators of

educational institutions under Chaiyaphum Primary Education Service Area Office 1. This is survey research. The sample group is 10 deputy directors of educational institutions and 310 teachers in primary schools in Chaiyaphum Primary Education Service Area Office 1, totaling 320 people. The data were collected by using an online questionnaire with a reliability of 0.94. The statistics used for data analysis includes frequency distribution, percentage, mean, standard deviation, t-test hypothesis test and one-way analysis of variance (One-way ANOVA) at the 0.05 level of statistical significance.

The research results were found as follows:

1. The school administration according to the good governance of administrators of educational institutions under Chaiyaphum Primary Education Service Area Office 1, has administration according to the good governance of administrators of educational institutions Overall, the practice is at a very good level.

2. The results of the comparison of school administration according to the good governance of administrators of educational institutions under Chaiyaphum Primary Education Service Area Office 1, found that the deputy school administrators and teachers overall had no different opinions.

3. Suggestions for school administration according to the good governance of administrators of educational institutions under Chaiyaphum Primary Education Service Area Office 1, found that 1) Educational institution administrators should behave and act as role models and have good academic leadership. 2) School administrators should listen to feedback from stakeholders including the community, parents, teachers and educational personnel, and students. 3) Educational institution administrators should promote and support or have practices in accordance with the regulations,

laws, rules or agreements of the educational institution and have continuous monitoring. 4) Educational institution administrators should allow independent organizations or external agencies to inspect the transparency of educational institution administration. 5) Educational institution administrators should assign personnel with specialized knowledge and skills to take care of media and modern technological equipment. 6) Educational institution administrators should use cooperation networks from all sectors to mobilize educational resources, jointly find, jointly create, and jointly use them to create value for students and interested people in general. 7) Educational institution administrators should be aware of and take responsibility for the success or failure of their work.

Keywords : Educational Institution Administration, Good Governance

บทนำ

รัฐธรรมนูญแห่งราชอาณาจักรไทย พ.ศ. 2540 ได้กำหนดให้ “หลักธรรมาภิบาล (Good governance)” มีความสำคัญต่อการบริหารจัดการในทุกองค์การ รวมทั้งสถาบันทางการศึกษา ด้วยเหตุผลว่า ทุกหน่วยงานต้องการปรับปรุงและยกระดับคุณภาพกระบวนการบริการ และผลผลิตเพื่อให้เกิดความพึงพอใจและเป็นไปตามความต้องการผู้รับบริการสูงสุด ในการบริหารจัดการศึกษาจำเป็นต้องอาศัยการบริหารจัดการที่สอดคล้องกันของหน่วยงานทั้งระดับกระทรวง ระดับเขตพื้นที่การศึกษา และระดับสถานศึกษา การบริหารจัดการในทุกระดับตามแนวโน้มปัจจุบันจำเป็นต้องอาศัยการบริหารจัดการที่ดี ติดตามด้วยพระราชกฤษฎีกาว่าด้วยการบริหารหลักเกณฑ์และวิธีการบริหาร กิจการบ้านเมืองที่ดี พ.ศ. 2546 และหน่วยงานระดับรอง ได้ประกาศหลักการนำธรรมาภิบาลมาใช้ในการบริหารจัดการในแวดวงการศึกษาที่กำหนดไว้ในการบริหารฐานโรงเรียน (School based management: SBM) และแนวทางการบริหารโรงเรียนที่เป็นนิติบุคคลตาม พระราชบัญญัติระเบียบบริหารราชการกระทรวงศึกษาธิการ พ.ศ. 2546 (ธีระ รุญเจริญ, 2550) ในการบริหารสถานศึกษาให้ประสบความสำเร็จ ผู้ที่มีบทบาทมากที่สุดคือ ผู้บริหารสถานศึกษา ซึ่งนับได้ว่าเป็นบุคคลสำคัญในการ

จัดระบบบริหารทั้งในงานวิชาการ งบประมาณ บริหารงานบุคคล และบริหารงานทั่วไป ให้มีประสิทธิภาพโดยยึดหลักการบริหารกิจการบ้านเมืองและสังคมที่ดี(Good governance) หรือหลักธรรมาภิบาลที่ยึดหลักนิติธรรม หลักคุณธรรม หลักการมีส่วนร่วม หลักความรับผิดชอบต่อหลักความโปร่งใส และหลักความคุ้มค่า เป็นเครื่องมือในการนำวิสัยทัศน์ และนโยบายสู่การปฏิบัติ(กระทรวงศึกษาธิการ, 2546)

นอกจากนี้ ตามเจตนารมณ์แห่งพระราชบัญญัติการศึกษาแห่งชาติ พ.ศ. 2542 และที่แก้ไขเพิ่มเติม (ฉบับที่ 2) พ.ศ. 2545 ได้บัญญัติให้มืองค์คณะบุคคลเข้ามามีส่วนร่วมในการจัดการศึกษาให้มีประสิทธิภาพ เพื่อยกระดับคุณภาพการจัดการศึกษาและส่งผลให้การจัดการศึกษาของสถานศึกษาดีขึ้น โดยเฉพาะหลักการมีส่วนร่วมที่เปิดโอกาสให้ผู้มีส่วนได้ส่วนเสียมีส่วนร่วมรับรู้และเสนอความเห็น ผู้บริหารสถานศึกษาในฐานะที่เป็นผู้บริหารงานของสถานศึกษาซึ่งเป็นนิติบุคคล มีอำนาจหน้าที่เป็นผู้บังคับบัญชาของข้าราชการ รวมทั้งการดำเนินกิจกรรมสัญญาในนามสถานศึกษาและ เป็นผู้ที่มีอำนาจในการตัดสินใจการดำเนินกิจการของสถานศึกษา พึงต้องยึดหลักคุณธรรม หลักนิติธรรมในการปฏิบัติงานเพื่อให้ผู้ร่วมงานเชื่อถือและยอมรับ จากการศึกษาที่กำหนดให้มีมาตรฐานด้านคุณธรรม จริยธรรมของข้าราชการมีการปรับเปลี่ยนบทบาทภารกิจ วิธีการบริหารงานภาครัฐให้มีประสิทธิภาพ นับเป็นมิติของกระบวนการที่ดำเนินการบริหารงานภาครัฐ ซึ่งมีองค์ประกอบ ที่สำคัญคือ การเน้นบทบาทของผู้บริหารงานภาครัฐในฐานะที่เป็นผู้บริการที่มีคุณภาพสูงตามที่สังคมต้องการ (ไชยวัฒน์ คำชู, 2545) เพราะฉะนั้นการบริหารและการจัดการศึกษาให้ประสบความสำเร็จตามความมุ่งหมายได้อย่างมีประสิทธิภาพนั้น ผู้บริหารสถานศึกษาต้องนำหลักที่ว่าด้วยการบริหารกิจการบ้านเมืองและ สังคมที่ดีมาบูรณาการในการบริหารและการจัดการศึกษา เพื่อเสริมสร้างความเข้มแข็งให้กับสถานศึกษาทั้งงานวิชาการ งานธุรการ การเงินและพัสดุ งานบุคคล และ งานบริหารทั่วไป โดยมีเป้าหมายทำให้ผู้เรียนเป็นคนดี คนเก่ง และมีความสุข (กระทรวงศึกษา, 2546) และนโยบาย เรียนดี มีความสุข ของกระทรวงศึกษาธิการ ด้วยเหตุผลดังกล่าวข้างต้น ผู้วิจัยจึงมีความสนใจที่จะศึกษาการบริหารสถานศึกษาตามหลักธรรมาภิบาลของผู้บริหารสถานศึกษา สำนักงานเขตพื้นที่การศึกษาประถมศึกษาศัยภูมิ เขต 1 ตามความคิดเห็นของรองผู้อำนวยการสถานศึกษา ครูและบุคลากรสถานศึกษา สำนักงานเขตพื้นที่การศึกษาประถมศึกษาศัยภูมิตเขต 1 ซึ่งในการศึกษาครั้งนี้เพื่อศึกษาและเปรียบเทียบการบริหารสถานศึกษาของผู้บริหารสถานศึกษาตามหลักธรรมาภิบาลในด้านหลักนิติธรรม หลักคุณธรรม หลักความโปร่งใส

หลักการมีส่วนร่วม หลักความรับผิดชอบ และหลักความคุ้มค่าใช้ในการบริหารสถานศึกษา เพื่อนำผลจากการวิจัยครั้งนี้เป็นข้อมูลพื้นฐานในการนำไปใช้เป็นแนวทางในการพัฒนาการปรับปรุง ส่งเสริมการบริหารสถานศึกษาให้เกิดประสิทธิภาพและประสิทธิผลต่อการจัดการศึกษาที่ดียิ่งขึ้นไพฑูรย์ ดอกบัว (2550) ได้ศึกษาวิจัยเรื่อง พฤติกรรมการบริหารงานของผู้บริหารสถานศึกษาชั้นพื้นฐานช่วงชั้นที่ 1-3 สังกัดสำนักงานเขตพื้นที่การศึกษากาญจนบุรี ผลการวิจัยพบว่า พฤติกรรมการบริหารของผู้บริหารสถานศึกษาชั้นพื้นฐานตามทัศนะของครูหัวหน้ากลุ่มสาระการเรียนรู้โดยภาพรวมอยู่ในระดับมาก ส่วนรายด้าน พบว่าอยู่ในระดับมากทุกด้าน เรียงตามลำดับค่าเฉลี่ย คือ การกำหนดเป้าหมายการปฏิสัมพันธ์การติดต่อสื่อสารภาวะผู้นำการควบคุมบังคับบัญชา การตัดสินใจการจูงใจและมาตรฐานการปฏิบัติงานและการฝึกอบรม และผลการเปรียบเทียบพฤติกรรมการบริหารงานของผู้บริหารสถานศึกษาตามทัศนะของครูหัวหน้ากลุ่มสาระการเรียนรู้ ที่ปฏิบัติงานในสถานศึกษาขนาดกลางและขนาดใหญ่ไม่แตกต่างกันในภาพรวมและรายด้านรัตนะ บัวสนธ์ (2551) ได้ศึกษาการสังเคราะห์เอกสารและงานวิจัยเกี่ยวกับธรรมาภิบาล ของมหาวิทยาลัยของรัฐและหน่วยงานราชการอื่นของไทย พบว่าธรรมาภิบาลของหน่วยงาน องค์กรส่วนราชการไทย มีอยู่ในระดับปานกลางจนถึงระดับดี หรือระดับมาก และธรรมาภิบาลมีความแตกต่างกันออกไปตามตัวแปรอื่น ๆ ได้แก่ ผู้ที่มีระดับการศึกษา ตำแหน่งหน้าที่การงาน ประสบการณ์การทำงาน ต่างกัน มีความคิดเห็นต่อหลักธรรมาภิบาลของหน่วยงานองค์กรต่างกัน นันทพล เรืองวิวงศ์ (2552) ได้ศึกษาการบริหารโดยใช้หลักธรรมาภิบาลของผู้บริหาร กลุ่มเครือข่ายทเวาธิราชตามความคิดเห็นของครูสังกัดสำนักงานเขตพื้นที่การศึกษาระงแก้วเขต 2 ผลการวิจัยพบว่า การบริหารโดยใช้หลักธรรมาภิบาลของผู้บริหาร โดยรวมและรายด้านอยู่ในระดับมาก จำแนกตามเพศโดยรวมต่างกันอย่างไรไม่มีนัยสำคัญทางสถิติ เมื่อพิจารณารายด้านพบว่า แตกต่างกันอย่างไม่มีนัยสำคัญทางสถิติทุกด้าน ยกเว้น ด้านนิติธรรม และด้านการมีส่วนร่วม แตกต่างกันอย่างมีนัยสำคัญทางสถิติที่ระดับ 0.05 จำแนกตามประสบการณ์ทำงาน โดยรวมและ รายด้านแตกต่างกันอย่างมีนัยสำคัญทางสถิติ

เคซี่-โคเปอร์ (Casey-Cooper, 2005) ได้ศึกษาเรื่อง การจัดการศึกษาของโรงเรียน ในรัฐโมรอนโก

จากผลการศึกษาพบว่า โครงสร้างการบริหารโรงเรียนในเมืองแซนเบอร์นาดีโน ด้านแคริฟอร์เนียใต้ มีการปฏิบัติงานแบบมีส่วนร่วมซึ่งการบริหารแบบมีส่วนร่วมนี้ได้มีการนำมาเป็นแนวทางในการพัฒนาและการจัดการศึกษาอันเป็นการปฏิบัติงานที่ก่อให้เกิดประโยชน์ต่อการจัดโครงสร้างคณะกรรมการบริหารโรงเรียน นอกจากนี้ผลการศึกษาพบว่า การบริหารจัดการ

การศึกษาของคณะกรรมการบริหารโรงเรียนได้มีการประยุกต์ใช้หลักธรรมาภิบาลเพื่อการปฏิบัติงานของคณะกรรมการบริหารโรงเรียนอีกด้วย ซึ่งผลที่ได้จะเป็นการบอกถึงความสำเร็จสูงสุดในการบริหาร โรงเรียนและยังเป็นแนวทางในการปรับปรุงและพัฒนาการจัดการศึกษาได้ดียิ่งขึ้น

วัตถุประสงค์ของการวิจัย

1. เพื่อศึกษาระดับการบริหารสถานศึกษาตามหลักธรรมาภิบาลของผู้บริหารสถานศึกษา สำนักงานเขตพื้นที่การศึกษาประถมศึกษาชัยภูมิ เขต 1
2. เพื่อเปรียบเทียบการบริหารสถานศึกษาตามหลักธรรมาภิบาลของผู้บริหารสถานศึกษา สำนักงานเขตพื้นที่การศึกษาประถมศึกษาชัยภูมิ เขต 1
3. เพื่อศึกษาข้อเสนอแนะการบริหารสถานศึกษาตามหลักธรรมาภิบาลของผู้บริหารสถานศึกษา สำนักงานเขตพื้นที่การศึกษาประถมศึกษาชัยภูมิ เขต 1

สมมติฐานการวิจัย

1. ระดับการบริหารสถานศึกษาตามหลักธรรมาภิบาลของผู้บริหารสถานศึกษา สำนักงานเขตพื้นที่การศึกษาประถมศึกษาชัยภูมิ เขต 1 โดยภาพรวมและรายด้านมีระดับการปฏิบัติอยู่ในระดับดีมาก
2. การบริหารสถานศึกษาตามหลักธรรมาภิบาลของผู้บริหารสถานศึกษา สำนักงานเขตพื้นที่การศึกษาประถมศึกษาชัยภูมิ เขต 1 ตามความคิดเห็นของรองผู้อำนวยการสถานศึกษา และครูสายผู้สอนในโรงเรียนประถมศึกษา สำนักงานเขตพื้นที่การศึกษาประถมศึกษาชัยภูมิ เขต 1 มีความแตกต่างกัน

วิธีดำเนินการวิจัย

1. ประชากร/กลุ่มตัวอย่าง

1.1 ประชากรที่ใช้ในการวิจัยครั้งนี้ ประกอบด้วยรองผู้อำนวยการสถานศึกษาและครูสายผู้สอนในโรงเรียนประถมศึกษา สำนักงานเขตพื้นที่การศึกษาประถมศึกษาชัยภูมิ เขต 1 ผู้ให้ข้อมูลคือ รองผู้อำนวยการสถานศึกษา จำนวน 22 คน ครูผู้สอน จำนวน 1,947 คน (สำนักงานเขตพื้นที่การศึกษาประถมศึกษาชัยภูมิ เขต 1 ข้อมูล ณ วันที่ 10 มิถุนายน 2566)

1.2 กลุ่มตัวอย่างที่ใช้ในการวิจัยครั้งนี้ ประกอบด้วย รองผู้อำนวยการสถานศึกษาและครูสายผู้สอนในโรงเรียนประถมศึกษา สำนักงานเขตพื้นที่การศึกษาประถมศึกษาชัยภูมิ เขต 1

ผู้ให้ข้อมูลคือ รองผู้อำนวยการสถานศึกษา จำนวน 10 คน ครูผู้สอน จำนวน 310 คน รวมทั้งสิ้น 320 คน ได้มาโดยใช้ตารางสำเร็จรูปของ Krejcie & Morgan

2. เครื่องมือที่ใช้ในการวิจัย

เครื่องมือที่ใช้ในการเก็บข้อมูลเชิงปริมาณ เป็นแบบสอบถามแบบมาตราส่วนประมาณค่า 5 ระดับ จำนวน 42 ข้อ

3. การสร้างและหาคุณภาพของเครื่องมือ

ศึกษาแนวคิดทฤษฎีเอกสาร ผลงานวิจัย กำหนดขอบเขตเนื้อหาที่เกี่ยวข้องกับหลักธรรมาภิบาล รวบรวมข้อคำถามและจัดรูปแบบเพื่อนำมารวมกันเป็นแบบสอบถามตรวจสอบวิเคราะห์หาค่าอำนาจจำแนกรายข้อ (Item- total correlation) มีค่าอำนาจจำแนกระหว่าง 0.47 - 0.85 และหาค่าความเชื่อมั่น โดยวิธีหาค่าสัมประสิทธิ์แอลฟา (Alpha coefficient) ของครอนบาค มีค่าความเชื่อมั่น 0.94

4. การเก็บรวบรวมข้อมูล

ผู้วิจัยดำเนินการรวบรวมข้อมูล โดยใช้แบบสอบถามแบบฟอร์มออนไลน์ ประสานความร่วมมือไปยังแต่ละสถานศึกษาในการให้ข้อมูลผ่านแบบฟอร์มออนไลน์ (QR Code) ซึ่งเก็บข้อมูลได้ครบจำนวน 320 ชุด คิดเป็นร้อยละ 100

5. การวิเคราะห์ข้อมูล

การวิเคราะห์ระดับการบริหารสถานศึกษาตามหลักธรรมาภิบาลของผู้บริหารสถานศึกษา สำนักงานเขตพื้นที่การศึกษาประถมศึกษาชัยภูมิ เขต 1 ใช้การแจกแจงความถี่ ร้อยละ ค่าเฉลี่ย ค่าเบี่ยงเบนมาตรฐาน การทดสอบสมมติฐาน t-test และการวิเคราะห์ความแปรปรวนทางเดียว (One-way ANOVA) ที่ระดับนัยสำคัญทางสถิติ 0.05 โดยใช้โปรแกรมคอมพิวเตอร์สำเร็จรูป และการวิเคราะห์เนื้อหา (Content Analysis)

ผลการวิจัย

1. ระดับการบริหารสถานศึกษาตามหลักธรรมาภิบาลของผู้บริหารสถานศึกษา สำนักงานเขตพื้นที่การศึกษาประถมศึกษาชัยภูมิ เขต 1

ตารางที่ 1 ค่าเฉลี่ยและค่าเบี่ยงเบนมาตรฐานของการบริหารสถานศึกษาตามหลักธรรมาภิบาลของผู้บริหารสถานศึกษา สำนักงานเขตพื้นที่การศึกษาประถมศึกษาชัยภูมิ เขต 1

การบริหารสถานศึกษาตามหลักธรรมาภิบาล ของผู้บริหารสถานศึกษา	\bar{x}	S.D.	แปลผล
1. หลักนิติธรรม	4.57	0.56	มากที่สุด
2. หลักคุณธรรม	4.46	0.51	มาก
3. หลักความโปร่งใส	4.23	0.83	มาก
4. หลักการมีส่วนร่วม	4.37	0.57	มาก
5. หลักความรับผิดชอบ	4.60	0.52	มากที่สุด
6. หลักความคุ้มค่า	4.30	0.63	มาก
ภาพรวม	4.42	0.25	มาก

จากตารางที่ 1 พบว่ารองผู้อำนวยการสถานศึกษาและครูสายผู้สอนในโรงเรียนประถมศึกษา สำนักงานเขตพื้นที่การศึกษาประถมศึกษาชัยภูมิ เขต 1 เห็นว่า ผู้บริหารสถานศึกษามีการบริหารสถานศึกษาตามหลักธรรมาภิบาลในภาพรวมอยู่ในระดับมาก ($\bar{x}=4.42$, $S.D.=0.25$) เมื่อพิจารณารายด้านพบว่า ใช้หลักความรับผิดชอบ และหลักนิติธรรมอยู่ในระดับมากที่สุด รองลงมาคือหลักคุณธรรม หลักการมีส่วนร่วม หลักความคุ้มค่าและหลักความโปร่งใส อยู่ในระดับมาก

2. ผลการเปรียบเทียบการบริหารสถานศึกษาตามหลักธรรมาภิบาลของผู้บริหารสถานศึกษา สำนักงานเขตพื้นที่การศึกษาประถมศึกษาชัยภูมิ เขต 1

ตารางที่ 2 ค่าเฉลี่ย ค่าเบี่ยงเบนมาตรฐานและการทดสอบสมมติฐานเปรียบเทียบเพศกับการบริหารสถานศึกษาตามหลักธรรมาภิบาลของผู้บริหารสถานศึกษา สำนักงานเขตพื้นที่การศึกษาประถมศึกษาชัยภูมิ เขต 1

การบริหารสถานศึกษาตามหลักธรรมาภิบาล ของผู้บริหารสถานศึกษา	เพศ				t	p-value
	ชาย		หญิง			
	\bar{x}	S.D.	\bar{x}	S.D.		
1. หลักนิติธรรม	4.60	0.53	4.55	0.58	0.700	0.129
2. หลักคุณธรรม	4.44	0.51	4.48	0.52	-0.567	0.491
3. หลักความโปร่งใส	4.15	0.82	4.29	0.83	-1.492	0.366
4. หลักการมีส่วนร่วม	4.41	0.64	4.33	0.51	1.168	0.004
5. หลักความรับผิดชอบ	4.54	0.53	4.64	0.51	-1.661	0.055
6. หลักความคุ้มค่า	4.33	0.65	4.28	0.62	0.660	0.340
ภาพรวม	4.41	0.24	4.42	0.25	-0.577	0.478

จากตารางที่ 2 พบว่าเมื่อเปรียบเทียบเพศกับการบริหารสถานศึกษาตามหลักธรรมาภิบาลของผู้บริหาร สถานศึกษา สำนักงานเขตพื้นที่การศึกษาประถมศึกษาชัยภูมิ เขต 1 ในภาพรวมไม่มีความแตกต่าง เมื่อพิจารณารายด้าน พบว่าหลักนิติธรรม หลักคุณธรรม หลักความโปร่งใสและหลักความคุ้มค่า ไม่มีความแตกต่าง ส่วนหลักการมีส่วนร่วม และหลักความรับผิดชอบ มีความแตกต่างกันอย่างมีนัยสำคัญทางสถิติที่ระดับ 0.05

3. ตารางที่ 3 ค่าเฉลี่ย ค่าเบี่ยงเบนมาตรฐานและการทดสอบสมมติฐานเปรียบเทียบวุฒิการศึกษากับการบริหารสถานศึกษาตามหลักธรรมาภิบาล

การบริหารสถานศึกษาตาม หลักธรรมาภิบาลของ ผู้บริหารสถานศึกษา	วุฒิการศึกษา				t	p-value
	ปริญญาตรี		สูงกว่าปริญญาตรี			
	\bar{x}	S.D.	\bar{x}	S.D.		
1. หลักนิติธรรม	4.55	0.59	4.60	0.51	-0.777	0.032
2. หลักคุณธรรม	4.48	0.52	4.43	0.49	0.693	0.070
3. หลักความโปร่งใส	4.30	0.83	4.08	0.81	2.128	0.162
4. หลักการมีส่วนร่วม	4.36	0.56	4.39	0.59	-0.466	0.290
5. หลักความรับผิดชอบ	4.63	0.49	4.55	0.57	1.276	0.004
6. หลักความคุ้มค่า	4.26	0.63	4.38	0.63	-1.534	0.315
ภาพรวม	4.42	0.25	4.40	0.26	0.749	0.676

จากตารางที่ 3 พบว่าเมื่อเปรียบเทียบวุฒิการศึกษากับการบริหารสถานศึกษาตามหลักธรรมาภิบาลของผู้บริหารสถานศึกษา สำนักงานเขตพื้นที่การศึกษาประถมศึกษาชัยภูมิ เขต 1 ในภาพรวมไม่มีความแตกต่าง เมื่อพิจารณารายด้าน พบว่า หลักนิติธรรมและหลักความรับผิดชอบแตกต่างกันอย่างมีนัยสำคัญทางสถิติที่ระดับ .05

ตารางที่ 4 ค่าเฉลี่ย ค่าเบี่ยงเบนมาตรฐานและการทดสอบสมมติฐานเปรียบเทียบ
ประสพการณ์การทำงานกับการบริหารสถานศึกษาตามหลักธรรมาภิบาลของผู้บริหาร

การบริหารสถานศึกษา ตามหลักธรรมาภิบาล ของผู้บริหารสถานศึกษา	ประสพการณ์การทำงาน						F	p-value
	ไม่เกิน 5 ปี		5-10 ปี		มากกว่า 10 ปี			
	\bar{x}	S.D.	\bar{x}	S.D.	\bar{x}	S.D.		
1. หลักนิติธรรม	4.52	0.60	4.59	0.54	4.58	0.57	0.435	0.648
2. หลักคุณธรรม	4.43	0.54	4.48	0.51	4.45	0.50	0.300	0.741
3. หลักความโปร่งใส	4.23	0.87	4.25	0.80	4.18	0.83	0.139	0.870
4. หลักการมีส่วนร่วม	4.28	0.49	4.42	0.58	4.37	0.61	0.191	1.665
5. หลักความรับผิดชอบ	4.58	0.54	4.60	0.51	4.63	0.51	0.793	0.231
6. หลักความคุ้มค่า	4.33	0.61	4.28	0.65	4.30	0.61	0.835	0.181
ภาพรวม	4.39	0.27	4.43	0.25	4.41	0.24	0.495	0.705

สถานศึกษา สำนักงานเขตพื้นที่การศึกษาประถมศึกษาศัยภูมิ เขต 1

จากตารางที่ 4 พบว่าเมื่อเปรียบเทียบประสพการณ์การทำงานกับการบริหาร
สถานศึกษาตามหลักธรรมาภิบาล

ตารางที่ 5 ค่าเฉลี่ย ค่าเบี่ยงเบนมาตรฐานและการทดสอบสมมติฐานเปรียบเทียบ
ขนาดสถานศึกษากับการบริหารสถานศึกษาตามหลักธรรมาภิบาล

การบริหารสถานศึกษา ตามหลักธรรมาภิบาล ของผู้บริหารสถานศึกษา	ขนาดสถานศึกษา				t	p-value
	นักเรียนน้อยกว่า 300 คน		นักเรียน 301 คนขึ้นไป			
	\bar{x}	S.D.	\bar{x}	S.D.		
1. หลักนิติธรรม	4.59	0.55	4.49	0.59	1.358	0.144
2. หลักคุณธรรม	4.43	0.51	4.56	0.52	-1.876	0.755
3. หลักความโปร่งใส	4.20	0.83	4.30	0.80	-0.932	0.508
4. หลักการมีส่วนร่วม	4.37	0.57	4.34	0.55	0.427	0.266
5. หลักความรับผิดชอบ	4.62	0.51	4.54	0.55	1.094	0.091
6. หลักความคุ้มค่า	4.32	0.64	4.24	0.62	0.957	0.259
ภาพรวม	4.42	0.26	4.41	0.22	0.294	0.110

จากตารางที่ 5 พบว่าเมื่อเปรียบเทียบขนาดสถานศึกษากับการบริหารสถานศึกษาตามหลักธรรมาภิบาลของผู้บริหารสถานศึกษาสำนักงานเขตพื้นที่การศึกษาประถมศึกษาชัยภูมิ เขต 1 ในภาพรวมและรายด้านไม่มีความแตกต่าง

3. ข้อเสนอแนะการบริหารสถานศึกษาตามหลักธรรมาภิบาลของผู้บริหารสถานศึกษาสำนักงานเขตพื้นที่การศึกษาประถมศึกษาชัยภูมิ เขต 1 พบว่า รองผู้อำนวยการสถานศึกษาและครูสายผู้สอนในโรงเรียนประถมศึกษาสำนักงานเขตพื้นที่การศึกษาประถมศึกษาชัยภูมิ เขต 1 ได้ให้ข้อเสนอแนะไว้ตามหลักธรรมาภิบาล ตามตารางที่ 6

ตารางที่ 6 แสดงความถี่ของข้อเสนอแนะการบริหารสถานศึกษาตามหลักธรรมาภิบาลของผู้บริหารสถานศึกษา สำนักงานเขตพื้นที่การศึกษาประถมศึกษาชัยภูมิ เขต 1

การบริหารสถานศึกษาตามหลักธรรมาภิบาลของผู้บริหารสถานศึกษา	ข้อเสนอแนะ	ความถี่ (คน)
1. หลักนิติธรรม	➤ ผู้บริหารสถานศึกษาควรส่งเสริมและสนับสนุน หรือมีแนวปฏิบัติตามระเบียบกฎหมาย ข้อบังคับ หรือข้อตกลงของสถานศึกษาและมีการกำกับติดตามอย่างต่อเนื่อง	23
2. หลักคุณธรรม	➤ ผู้บริหารสถานศึกษาควรประพฤติ ปฏิบัติตนให้เป็นแบบอย่างและมีภาวะผู้นำทางวิชาการที่ดี	42
3. หลักความโปร่งใส	➤ ผู้บริหารสถานศึกษาควรเปิดโอกาสให้องค์กรอิสระหรือหน่วยงานภายนอกเข้ามาตรวจสอบความโปร่งใสในการบริหารสถานศึกษา	37
4. หลักการมีส่วนร่วม	➤ ผู้บริหารสถานศึกษาควรรับฟังข้อมูลย้อนกลับจากผู้มีส่วนได้ส่วนเสียทั้งจากชุมชน ผู้ปกครองนักเรียน ครูและบุคลากรทางการศึกษา นักเรียน	22
5. หลักความรับผิดชอบ	➤ ผู้บริหารสถานศึกษาควรตระหนักและรับผิดชอบต่อความสำเร็จหรือไม่สำเร็จของงาน	39

6. หลักความคุ้มค่า	➤ ผู้บริหารสถานศึกษาควรมอบหมายให้บุคลากรที่มีความรู้ความสามารถเฉพาะทางในการดูแลสื่อและอุปกรณ์เทคโนโลยีที่ทันสมัย	29
	➤ ผู้บริหารสถานศึกษาควรใช้เครือข่ายความร่วมมือจากทุกภาคส่วนเพื่อระดมทรัพยากรทางการศึกษา ร่วมหา ร่วมสร้าง ร่วมใช้ให้เกิดความคุ้มค่ากับนักเรียนและผู้สนใจทั่วไป	32

อภิปรายผล

1. จากผลการวิจัยการบริหารสถานศึกษาตามหลักธรรมาภิบาลของผู้บริหารสถานศึกษา สำนักงานเขตพื้นที่การศึกษาประถมศึกษาชัยภูมิ เขต 1 โดยที่รองผู้อำนวยการสถานศึกษาและครูสายผู้สอนในโรงเรียนประถมศึกษา สำนักงานเขตพื้นที่การศึกษาประถมศึกษาชัยภูมิ เขต 1 ได้ให้ข้อมูลว่าผู้บริหารสถานศึกษามีการบริหารสถานศึกษาตามหลักธรรมาภิบาลในภาพรวมอยู่ในระดับมาก ซึ่งบ่งบอกถึงศักยภาพของผู้บริหารสถานศึกษาที่สามารถขับเคลื่อนและบูรณาการหลักธรรมาภิบาลสู่การบริหารจัดการสถานศึกษาได้อย่างเหมาะสมที่สะท้อนผลการปฏิบัติงานในสถานศึกษาและมีความสอดคล้องกับสมมติฐานงานวิจัยที่กำหนด นอกจากนี้ นันทพล เรืองวิวงศ์(2552) ยังพบว่า ผู้บริหารกลุ่มเครือข่ายทเวาธิราช สำนักงานเขตพื้นที่การศึกษาสระแก้ว เขต 2 มีการบริหารโดยใช้หลักธรรมาภิบาลของผู้บริหารโดยรวมและรายด้านอยู่ในระดับมากเช่นกัน เมื่อพิจารณารายด้านพบว่า ใช้หลักความรับผิดชอบ และหลักนิติธรรมอยู่ในระดับมากที่สุด รองลงมาคือหลักคุณธรรม หลักการมีส่วนร่วม หลักความคุ้มค่าและหลักความโปร่งใสอยู่ในระดับมาก แสดงให้เห็นว่าเมื่อผู้บริหารสถานศึกษาให้ความสำคัญรับผิดชอบต่อบทบาทและหน้าที่การจัดการสถานศึกษา มีการยอมรับจากผู้มีส่วนเกี่ยวข้องทุกภาคส่วนจะส่งผลให้เกิดความสำเร็จในการบริหารจัดการสถานศึกษาในทุกมิติและสามารถตอบสนองนโยบายการจัดการศึกษาในแต่ละโครงสร้างการบริหารจัดการได้ ซึ่งสอดคล้องกับเคซี-โคเปอร์ (Casey-Cooper, 2005) ที่ได้พบว่า โครงสร้างการบริหารโรงเรียนที่มีการปฏิบัติงานแบบมีส่วนร่วมที่ก่อให้เกิดประโยชน์ต่อการจัดโครงสร้างคณะกรรมการบริหารโรงเรียน และมีการประยุกต์ใช้หลักธรรมาภิบาลที่บ่งบอกถึงความสำเร็จสูงสุดในการบริหาร โรงเรียนและยังเป็นแนวทางในการปรับปรุงและพัฒนาการจัดการศึกษาได้

ดียิ่งขึ้น และไพฑูรย์ ดอกบัว (2550) พบว่า พฤติกรรมการบริหารของผู้บริหารสถานศึกษาชั้นพื้นฐาน ที่มีกำหนดเป้าหมายการปฏิสัมพันธ์การติดต่อสื่อสาร ภาวะผู้นำการควบคุมบังคับบัญชาที่ชัดเจนจะส่งผลให้สถานศึกษาเกิดความสำเร็จได้

2. เมื่อพิจารณาเปรียบเทียบ เพศ วุฒิการศึกษา ประสบการณ์การทำงานและขนาดสถานศึกษากับการบริหารสถานศึกษาตามหลักธรรมาภิบาลของผู้บริหารสถานศึกษา สำนักงานเขตพื้นที่การศึกษาประถมศึกษาศัยภูมิ เขต 1 จะเห็นได้ว่า เพศชาย เพศหญิงมีความคิดเห็นต่อการบริหารสถานศึกษาตามหลักธรรมาภิบาลของผู้บริหารสถานศึกษา สำนักงานเขตพื้นที่การศึกษาประถมศึกษาศัยภูมิ เขต 1 ในภาพรวมไม่มีความแตกต่าง แต่เมื่อพิจารณารายด้านพบว่า หลักการมีส่วนร่วม และหลักความรับผิดชอบ มีความแตกต่างกันอย่างมีนัยสำคัญทางสถิติ ทั้งนี้ บนพื้นฐานของความเป็นมนุษย์ที่มีแนวคิดเป็นของตนเองซึ่งอาจจะมีหลักการที่เป็นเอกลักษณ์เฉพาะตัวตน และอาจมีแนวคิดที่มีความคล้ายคลึงกันบนพื้นฐานของสังคมของการทำงานที่อยู่ร่วมกัน.ที่ส่งผลให้ลักษณะแนวคิดบางอย่างที่เหมือนกันและไม่เหมือนกันได้.ซึ่งสอดคล้องกับ.นันทพล เรื่องวิจัย (2552) ที่ได้ศึกษาการบริหารโดยใช้หลักธรรมาภิบาลของผู้บริหาร กลุ่มเครือข่ายทวารวดีราชตามความคิดเห็นของครูสังกัดสำนักงานเขตพื้นที่การศึกษาสระแก้วเขต 2 ที่พบว่า การบริหารโดยใช้หลักธรรมาภิบาลของผู้บริหาร โดยรวมและรายด้านอยู่ในระดับมาก จำแนกตามเพศโดยรวมต่างกันอย่างไม่มีนัยสำคัญทางสถิติ แต่รายด้านพบว่าแตกต่างกันอย่างไม่มีนัยสำคัญทางสถิติทุกด้าน ยกเว้น ด้านนิติธรรม และด้านการมีส่วนร่วมแตกต่างกันอย่างมีนัยสำคัญทางสถิติที่ระดับ .05

เมื่อพิจารณาเปรียบเทียบกับวุฒิการศึกษาในระดับปริญญาตรี และสูงกว่าปริญญาตรี นั้น พบว่ามีความแตกต่างกันอย่างมีนัยสำคัญทางสถิติ คือหลักความรับผิดชอบ และหลักนิติธรรม อาจกล่าวได้ว่าวุฒิต่างทางการศึกษาของรองผู้อำนวยการ ครูและบุคลากรทางการศึกษา ส่งผลต่อมุมมองและแนวคิดในเรื่องความรับผิดชอบต่อหน้าที่ที่ได้รับมอบหมาย ตามบทบาทปฏิบัติแห่งระเบียบ กฎหมายที่เกี่ยวข้องต่อการบริหารจัดการของผู้บริหารสถานศึกษา ซึ่งสอดคล้องกับ รัตนะ บัวสนธ์ (2551) พบว่าธรรมาภิบาลของหน่วยงาน องค์การส่วนราชการไทย มีมีความแตกต่างกันออกไปตามตัวแปรระดับการศึกษาที่ต่างกัน และส่งผลให้มีความคิดเห็นต่อหลักธรรมาภิบาลของหน่วยงานองค์การต่างกัน แต่ในส่วนของประสบการณ์การทำงานที่มีระยะเวลาในการทำงานที่ต่างกันและขนาดสถานศึกษาที่มีจำนวนนักเรียนและบุคลากรที่มากน้อยต่างกันจะมีแนวคิดต่อการบริหารสถานศึกษาตามหลักธรรมาภิบาลของผู้บริหารสถานศึกษา สำนักงานเขตพื้นที่การศึกษาประถมศึกษาศัยภูมิ เขต 1 ไม่แตกต่างกัน ซึ่งสอดคล้องกับไพฑูรย์ ดอกบัว

(2550) พบว่าผลการเปรียบเทียบพฤติกรรมการบริหารงานของผู้บริหารสถานศึกษา ที่ปฏิบัติงานในสถานศึกษาขนาดกลางและขนาดใหญ่ไม่แตกต่างกันในภาพรวมและรายด้าน

3. จากข้อเสนอแนะที่ค้นพบทำให้ทราบถึงมุมมองและความต้องการของรองผู้อำนวยการสถานศึกษาและครูสายผู้สอนในโรงเรียนประถมศึกษา สำนักงานเขตพื้นที่การศึกษาประถมศึกษาชัยภูมิ เขต 1 ในการบริหารสถานศึกษาตามหลักธรรมาภิบาล โดยเฉพาะหลักการมีส่วนร่วมในทุกกิจกรรมการบริหารจัดการสถานศึกษา ซึ่งถือว่าบุคลากรที่ภาคส่วนภายในสถานศึกษา และผู้มีส่วนได้ส่วนเสียกับการจัดการศึกษาต้องมีบทบาทร่วมกันในการแสวงหาซึ่งทรัพยากรทางการศึกษา

องค์ความรู้ใหม่

หมุดหมายของการจัดการศึกษาตามบทบัญญัติแห่งระเบียบ กฎหมายที่เกี่ยวข้องในสำนักงานเขตพื้นที่การศึกษาประถมศึกษาชัยภูมิ เขต 1 ที่มีผู้บริหารสถานศึกษาที่มีองค์ความรู้ที่เพียงพอพร้อมด้วยคุณธรรม มีการทำงานตามอุดมการณ์และหลักของธรรมาภิบาล บนพื้นฐานของความเป็นมนุษย์ที่มีแนวคิดเป็นเอกตบุคคล ซึ่งอาจจะมีหลักการที่เป็นเอกลักษณ์เฉพาะตัวตนแต่อาจมีแนวคิดที่มีความคล้ายคลึงกันในบริบทของสังคมของการทำงานร่วมกัน.ที่ส่งผลให้ลักษณะแนวคิดบางอย่างที่เหมือนกันและไม่เหมือนกันได้

สรุป/ข้อเสนอแนะ

ผลการวิจัยการบริหารสถานศึกษาตามหลักธรรมาภิบาลของผู้บริหารสถานศึกษา สำนักงานเขตพื้นที่การศึกษาประถมศึกษาชัยภูมิ เขต 1 พบว่า รองผู้อำนวยการและครูผู้สอนส่วนใหญ่เห็นว่า ผู้บริหารสถานศึกษามีการบริหารสถานศึกษาตามหลักธรรมาภิบาล ในภาพรวมมีการปฏิบัติอยู่ในระดับดีมาก ทั้งนี้หลักที่มีค่าเฉลี่ยมากที่สุด คือ หลักความรับผิดชอบ และหลักนิติธรรม และหลักที่มีค่าเฉลี่ยระดับมากคือ หลักคุณธรรม หลักการมีส่วนร่วม หลักความคุ้มค่าและหลักความโปร่งใสตามลำดับ

เมื่อเปรียบเทียบเพศ และวุฒิการศึกษา พบว่า รองผู้อำนวยการสถานศึกษาและครู มีความคิดเห็นต่อการบริหารสถานศึกษาตามหลักธรรมาภิบาลของผู้บริหารสถานศึกษา ตามหลักนิติธรรม หลักการมีส่วนร่วม และหลักความรับผิดชอบ แตกต่างกันอย่างมีนัยสำคัญทางสถิติที่ระดับ 0.05 แต่เมื่อพิจารณาเปรียบเทียบขนาดสถานศึกษาในภาพรวมและรายด้านไม่แตกต่างกัน ข้อเสนอแนะจากงานวิจัยการบริหารสถานศึกษาตามหลักธรรมาภิบาลของผู้บริหาร

สถานศึกษา สำนักงานเขตพื้นที่การศึกษาประถมศึกษาชัยภูมิ เขต 1 นั้น ผู้บริหารสถานศึกษาต้องประพฤติ ปฏิบัติตนให้เป็นแบบอย่างที่ดีและเป็นผู้มีภาวะผู้นำทางวิชาการ ยอมรับข้อมูลย้อนกลับจากผู้มีส่วนได้ส่วนเสียทุกภาคส่วน ส่งเสริมและสนับสนุนการปฏิบัติตามระเบียบกฎหมาย ข้อบังคับ หรือข้อตกลงของสถานศึกษาอย่างเคร่งครัดและมีการกำกับติดตามอย่างต่อเนื่อง เปิดโอกาสให้องค์กรอิสระหรือหน่วยงานภายนอกเข้ามาตรวจสอบความโปร่งใสในการบริหารสถานศึกษา มอบหมายให้บุคลากรปฏิบัติงานให้ตรงกับความรู้ความสามารถเฉพาะรายบุคคล ใช้เครือข่ายความร่วมมือเพื่อระดมทรัพยากรทางการศึกษาให้เกิดความคุ้มค่า มีความตระหนักและรับผิดชอบต่อผลลัพธ์ของงานที่เกิดขึ้น

1. การนำผลวิจัยไปใช้ในการบริหารสถานศึกษา มีดังนี้ 1) ผู้บริหารสถานศึกษาควรส่งเสริมและสนับสนุน จัดให้มีแนวปฏิบัติหรือข้อตกลงของสถานศึกษาและมีการกำกับติดตามอย่างต่อเนื่อง และมีความโปร่งใสที่สะท้อนผลจากบุคคลหรือหน่วยงานภายนอก 2) ผู้บริหารสถานศึกษาใช้ข้อมูลย้อนกลับจากผู้มีส่วนได้ส่วนเสีย โดยยึดหลักการบริหารจัดการแบบมีส่วนร่วม และ 3) ผู้บริหารสถานศึกษาสร้างและใช้เครือข่ายความร่วมมือจากทุกภาคส่วนเพื่อระดมทรัพยากรทางการศึกษา

2. การนำผลวิจัยไปใช้ประโยชน์ มีดังนี้ 1) เป็นข้อมูลพื้นฐานและเป็นองค์ความรู้ด้านการบริหารสถานศึกษาตามหลักธรรมาภิบาลของผู้บริหารสถานศึกษา สำนักงานเขตพื้นที่การศึกษาประถมศึกษาชัยภูมิ เขต 1 และ 2) เป็นแนวทางในการสร้างรูปแบบการพัฒนาผู้บริหารสถานศึกษาในด้านการบริหารสถานศึกษาตามหลักธรรมาภิบาลของผู้บริหารสถานศึกษา สำนักงานเขตพื้นที่การศึกษาประถมศึกษาชัยภูมิ เขต 1

เอกสารอ้างอิง

กระทรวงศึกษาธิการ. (2546). คู่มือการบริหารสถานศึกษาขั้นพื้นฐานที่เป็นนิติบุคคล.

กรุงเทพมหานคร: โรงพิมพ์องค์การรับส่งสินค้าพัสดุภัณฑ์

ไชยวัฒน์ คำชู. (2545). ธรรมาภิบาล. กรุงเทพมหานคร: น้ำฝน

ธีระ รุญเจริญ. (2550). ความเป็นมืออาชีพในการจัดและบริหารการศึกษายุคปฏิรูปการศึกษา.

กรุงเทพมหานคร: ข้าวฟ่าง

- นันทพล เรืองวิวงศ์. (2552). ศึกษาการบริหารโดยใช้หลักธรรมาภิบาลของผู้บริหารกลุ่มเครือข่ายเทวาธราชตามความคิดเห็นของครูสังกัดสำนักงานเขตพื้นที่การศึกษาสระแก้ว เขต 2. ใน วิทยานิพนธ์การศึกษามหาบัณฑิต สาขาวิชาการบริหารการศึกษา. คณะศึกษาศาสตร์ มหาวิทยาลัยบูรพา.
- ไพฑูรย์ ดอกบัว. (2550). พฤติกรรมการบริหารงานของผู้บริหารสถานศึกษาขั้นพื้นฐาน ช่วงชั้นที่ 1-3 สังกัด สำนักงานเขตพื้นที่การศึกษากาญจนบุรี. ใน วิทยานิพนธ์ครุศาสตรมหาบัณฑิต สาขาวิชาการบริหารการศึกษา: มหาวิทยาลัยราชภัฏกาญจนบุรี.
- รัตนะ บัวสนธิ์. (2551). การสังเคราะห์เอกสารและงานวิจัยเกี่ยวกับธรรมาภิบาล ของมหาวิทยาลัยของรัฐและ หน่วยราชการอื่นของไทย. คณะศึกษาศาสตร์ มหาวิทยาลัยนเรศวร: พิษณุโลก.
- Casey-Cooper, M. (2005). Educational governance of the Morongo Unified School District (California). Retrieved from: <http://wwwlib.umi.com/dissertations/preview/3166794>.

การพัฒนาผลสัมฤทธิ์ทางการเรียนและความพึงพอใจในการอ่านการ
เขียนคำพื้นฐานภาษาไทย โดยการจัดการเรียนรู้แบบร่วมมือเทคนิค LT
ร่วมกับเกม ของนักเรียนชั้นประถมศึกษาปีที่ 1*

THE DEVELOPMENT OF LEARNING ACHIEVEMENT AND
SATISFACTION ON READING AND WRITING BASIC THAI WORDS
USING LT COOPERATIVE LEARNING TECHNIQUE WITH
GAMES OF GRADE 1 STUDENTS

สุนีรัตน์ ศรีประสิทธิ์¹ และ อรณิชา ทศต²

Sunirat sonprasit¹ and Onnitcha Thossata²

¹⁻²วิทยาลัยนครราชสีมา

¹⁻²Nakhon Ratchasima College, Thailand

Corresponding Author's Email: oid9536@gmail.com

บทคัดย่อ

การวิจัยครั้งนี้มีวัตถุประสงค์เพื่อ 1) เปรียบเทียบผลสัมฤทธิ์ทางการเรียนในการอ่านการเขียนคำพื้นฐานภาษาไทย โดยการจัดการเรียนรู้แบบร่วมมือเทคนิค LT ร่วมกับเกม ของนักเรียนชั้นประถมศึกษาปีที่ 1 ก่อนเรียนและหลังเรียน 2) เปรียบเทียบผลสัมฤทธิ์ทางการเรียนในการอ่านการเขียนคำพื้นฐานภาษาไทย โดยการจัดการเรียนรู้แบบร่วมมือเทคนิค LT ร่วมกับเกม ของนักเรียนชั้นประถมศึกษาปีที่ 1 หลังเรียนเทียบกับเกณฑ์ร้อยละ 80 และ 3) ศึกษาความพึงพอใจในการอ่านการเขียนคำพื้นฐานภาษาไทย โดยการจัดการเรียนรู้แบบร่วมมือเทคนิค LT ร่วมกับเกม ของนักเรียนชั้นประถมศึกษาปีที่ 1

วิธีดำเนินการวิจัยใช้การวิจัยเชิงทดลอง กลุ่มตัวอย่าง คือ นักเรียนชั้นประถมศึกษาปีที่ 1 ภาคเรียนที่ 2 ปีการศึกษา 2563 โรงเรียนบ้านหนองยายพิมพ์ (ไตรคามประชาสรรค์) จำนวน 1 ห้อง ทั้งหมด 20 คน ซึ่งได้มาจากการสุ่มแบบกลุ่ม เครื่องมือที่ใช้ในการวิจัย ประกอบด้วย

* Received 21 November 2024; Revised 6 December 2024; Accepted 27 December 2024

1) แผนการจัดการเรียนรู้ โดยการจัดการเรียนรู้แบบร่วมมือเทคนิค LT ร่วมกับเกม 2) แบบวัดผลสัมฤทธิ์ทางการเรียนคำพื้นฐานภาษาไทย 3) แบบประเมินความพึงพอใจต่อการจัดการเรียนรู้ โดยการจัดการเรียนรู้แบบร่วมมือเทคนิค LT ร่วมกับเกม ของนักเรียนชั้นประถมศึกษาปีที่ 1 สถิติที่ใช้ในการวิเคราะห์ข้อมูล ได้แก่ร้อยละ ค่าเฉลี่ย ส่วนเบี่ยงเบนมาตรฐาน และการวิเคราะห์ข้อมูลโดยการทดสอบค่าสถิติ t-test dependent sample

ผลการวิจัยสรุปได้ว่า 1) ผลสัมฤทธิ์ทางการเรียนในการอ่านการเขียนคำพื้นฐานภาษาไทย โดยการจัดการเรียนรู้แบบร่วมมือเทคนิค LT ร่วมกับเกม ของนักเรียนชั้นประถมศึกษาปีที่ 1 หลังเรียนสูงกว่าก่อนเรียนอย่างมีนัยสำคัญทางสถิติที่ .05 2) ผลสัมฤทธิ์ทางการเรียนในการอ่านการเขียนคำพื้นฐานภาษาไทย โดยการจัดการเรียนรู้แบบร่วมมือเทคนิค LT ร่วมกับเกม ของนักเรียนชั้นประถมศึกษาปีที่ 1 หลังเรียนเทียบกับเกณฑ์ร้อยละ 80 สูงกว่าเกณฑ์ร้อยละ 80 อย่างมีนัยสำคัญทางสถิติที่ .05 และ 3) ความพึงพอใจในการอ่านการเขียนคำพื้นฐานภาษาไทย โดยการจัดการเรียนรู้แบบร่วมมือเทคนิค LT ร่วมกับเกม ของนักเรียนชั้นประถมศึกษาปีที่ 1 อยู่ในระดับมาก

คำสำคัญ: การจัดการเรียนรู้, การจัดการเรียนรู้แบบร่วมมือเทคนิค LT, เกม, การอ่านการเขียน คำพื้นฐาน

Abstract

This research aimed to 1) compare the academic achievement in reading and writing basic Thai words by organizing cooperative learning techniques LT with games of primary 1 students before and after studying, 2) compare the academic achievement in reading and writing basic Thai words by organizing cooperative learning techniques LT with games of primary 1 students after studying compared to the 80 percent criterion and 3) study the satisfaction in reading and writing basic Thai words by organizing cooperative learning techniques LT with games of primary 1 students. The research method used experimental research. The sample group was primary 1 students in the second semester of the 2020 academic year at Nong Yai Phim School (Tri Kham



Prachasan), 1 classroom, totaling 20 people, who were selected by cluster random sampling.

The research instruments used consisted of 1) a learning management plan by organizing cooperative learning techniques LT with games, 2) a basic Thai word learning achievement test, and 3) a satisfaction assessment form for the learning management. By organizing collaborative learning using LT technique with games for primary 1 students. The statistics used in data analysis were percentage, mean, standard deviation, and data analysis by testing t-test dependent sample. The research results concluded that 1) The academic achievement in reading and writing basic Thai words by organizing collaborative learning using LT technique with games for primary 1 students after studying was significantly higher than before studying at a statistical level of .05. 2) The academic achievement in reading and writing basic Thai words by organizing collaborative learning using LT technique with games for primary 1 students after studying compared to the 80 percent criterion was significantly higher than the 80 percent criterion at a statistical level of .05 and 3) The satisfaction in reading and writing basic Thai words by organizing collaborative learning using LT technique with games for primary 1 students was at a high level.

Keywords: Learning management, Cooperative learning, LT techniques, Games, Reading and writing, Basic words

บทนำ

ภาษาไทยเป็นเอกลักษณ์ของชาติเป็นสมบัติทางวัฒนธรรม อันก่อให้เกิดความเป็นเอกภาพและเสริมสร้างบุคลิกภาพของคนในชาติให้มีความเป็นไทย เป็นสื่อแสดงภูมิปัญญาของบรรพบุรุษด้านวัฒนธรรม ประเพณี และสุนทรียภาพ เป็นสมบัติอันล้ำค่าควรแก่การเรียนรู้อนุรักษ์ และสืบสานให้คงอยู่คู่ชาติไทยตลอดไป ภาษาไทยจึงเป็นทักษะที่ต้องฝึกฝนจนเกิดความชำนาญในการใช้ภาษาเพื่อการสื่อสาร และการเรียนรู้อย่างมีประสิทธิภาพ ซึ่งทักษะ

สำคัญนี้คือ การอ่านและการเขียนการอ่านคือ การอ่านออกเสียงคำ ประโยค การอ่านบทร้อยแก้ว คำประพันธ์ชนิดต่างๆ การอ่านในใจ เพื่อสร้างความเข้าใจ และการคิดวิเคราะห์สังเคราะห์ความรู้จากสิ่งที่อ่าน เพื่อนำไปปรับใช้ในชีวิตประจำวัน การเขียนคือ การเขียนสะกดตามอักษรวิธี การเขียนสื่อสาร โดยใช้ถ้อยคำและรูปแบบต่างๆ ของการเขียน ซึ่งรวมถึงการเขียนเรียงความ ย่อความ รายงานชนิดต่างๆ การเขียนตามจินตนาการ วิเคราะห์ วิจารณ์ และเขียนเชิงสร้างสรรค์ การจัดการเรียนการสอนในกลุ่มสาระการเรียนรู้พื้นฐานภาษาไทยให้เป็นไปตามนโยบายปี 2558 (กรมวิชาการ กระทรวงศึกษาธิการ, 2558)

สภาพปัจจุบัน ของการจัดการศึกษาของสำนักงานเขตพื้นที่การศึกษาประถมศึกษาบุรีรัมย์ เขต 3 (สำนักงานเขตพื้นที่การศึกษาประถมศึกษาบุรีรัมย์ เขต 3, 2562) พบว่าผลการทดสอบทางการศึกษาระดับชาติด้านพื้นฐาน (O-NET) ปีการศึกษา 2562 ของผู้เรียนในชั้นประถมศึกษาปีที่ 6 ในภาพรวมมีคะแนนเฉลี่ยร้อยละ 36.18 ในกลุ่มสาระคณิตศาสตร์ วิทยาศาสตร์และภาษาอังกฤษ มีคะแนนเฉลี่ยต่ำกว่าร้อยละ 50 ยกเว้นกลุ่มสาระการเรียนรู้ภาษาไทย มีคะแนนสูงกว่าร้อยละ 50 และชั้นมัธยมศึกษาปีที่ 3 ภาพรวมมีคะแนนเฉลี่ยร้อยละ 33.66 ในทุกกลุ่มสาระ มีคะแนนไม่ถึงร้อยละ 50 และผลการทดสอบความสามารถพื้นฐานของผู้เรียน ระดับชาติ (NT) ชั้นประถมศึกษาปีที่ 3 ปีการศึกษา 2562 พบว่า ในภาพรวมมีคะแนนเฉลี่ยร้อยละ 46.61 ในทุกด้านมีคะแนนไม่ถึงร้อยละ 50 และรายงานผลการทดสอบความสามารถ ด้านการอ่านออกของผู้เรียน (Reading Test) ปีการศึกษา 2562 ในระดับชั้นประถมศึกษาปีที่ 1 พบว่า ในภาพรวมมีคะแนนเฉลี่ยร้อยละ 43.17 เพื่อให้ทันต่อการเปลี่ยนแปลงในยุคประเทศไทย 4.0 และการพัฒนาผู้เรียนให้มีทักษะ และคุณลักษณะพื้นฐานของพลเมืองไทย มีทักษะและคุณลักษณะที่จำเป็นในศตวรรษที่ 21 สำนักงานเขต

พื้นที่การศึกษาประถมศึกษาบุรีรัมย์ เขต 3 จึงต้องการพัฒนาคุณภาพผู้เรียนให้มีผลสัมฤทธิ์ ทางการเรียนที่สูงขึ้นต่อไป กลุ่มโรงเรียนหนองยายพิมพ์ ตำบลหนองยายพิมพ์ อำเภอนางรอง จังหวัดบุรีรัมย์ สำนักงานเขตพื้นที่การศึกษาประถมศึกษาบุรีรัมย์ เขต 3 ได้ดำเนินการจัดการเรียนการสอน เพื่อยกระดับคุณภาพการศึกษา โดยมุ่งเน้นพัฒนาคุณภาพผู้เรียนให้บรรลุผลตามจุดมุ่งหมายของหลักสูตรแกนกลางการศึกษาขั้นพื้นฐาน แต่เนื่องจากประสบสภาพปัญหาและอุปสรรคบางประการ จึงทำให้การจัดการเรียนการสอน และพัฒนาคุณภาพของนักเรียนบางส่วนขาดประสิทธิภาพ จากการวิเคราะห์สภาพปัจจุบันและปัญหาพบว่าปัญหาที่ควรได้รับการปรับปรุงแก้ไขและพัฒนาอย่างเร่งด่วน คือ ปัญหาด้านผลสัมฤทธิ์

ทางการอ่านและการเขียนของนักเรียน ในกลุ่มสาระการเรียนรู้ภาษาไทย ชั้นประถมศึกษาปีที่ 1 จากการประเมินความสามารถด้านการอ่านและการเขียนของนักเรียนชั้นประถมศึกษาปีที่ 1 (Reading Test : RT) สำนักทดสอบทางการศึกษา สำนักงานคณะกรรมการการศึกษาขั้นพื้นฐาน พบว่าผลสัมฤทธิ์ยังไม่เป็นที่น่าพอใจ กลุ่มโรงเรียนหนองยายพิมพ์ จึงดำเนินการวิจัยเพื่อพัฒนาผู้เรียนให้มีความสามารถในการอ่านและการเขียนตามเกณฑ์มาตรฐานการจัดการศึกษาต่อไป

การจัดการเรียนรู้เพื่อแก้ปัญหาด้านการอ่านการเขียน ต้องให้นักเรียนเข้าใจ จุดมุ่งหมายสำคัญ โดยครูเป็นผู้ส่งเสริมแนะนำให้เด็กเลือกอ่านเลือกเขียนตามความสนใจ จัดให้เด็กได้อ่านได้เขียน ในช่วงเวลาสั้นๆ เป็นประจำทุกวัน มุ่งเน้นความสำเร็จ ให้การเสริมแรง ประสานงานกับผู้ปกครอง โดยแจ้งให้ทราบความสำเร็จ ความก้าวหน้าในการอ่านและการเขียน วิธีสอนอ่านและเขียนมีหลากหลายวิธี มีทั้งข้อดีและข้อบกพร่องแตกต่างกันออกไป ครูต้องมีความรู้ความเข้าใจอย่างชัดเจนในการเลือกใช้เทคนิคและวิธีการสอนให้เหมาะสมกับเนื้อหาและทักษะที่ต้องการพัฒนาให้กับผู้เรียน วิธีสอนที่นิยมในปัจจุบันประกอบด้วย วิธีสอนอ่านแบบแจกลูกสะกดคำ การสอนแบบร่วมมือเทคนิค LT รวมทั้งวิธีสอนโดยใช้เกม การจัดการเรียนการสอนแบบร่วมมือเทคนิค LT เป็นวิธีการจัดการเรียนการสอนรูปแบบหนึ่ง ที่เน้นให้ผู้เรียนลงมือปฏิบัติงานเป็นกลุ่มย่อย โดยละความสามารถ คือ เด็กเก่ง 1 คน เด็กปานกลาง 2 คน และเด็กอ่อน 1 คน เพื่อเสริมสร้างสมรรถภาพการเรียนรู้ของแต่ละคน สนับสนุนให้มีการช่วยเหลือซึ่งกันและกันจนบรรลุตามเป้าหมายที่วางไว้ นอกจากนี้ยังเป็นการส่งเสริมการทำงานร่วมกันเป็นหมู่คณะ หรือทีมตามระบอบประชาธิปไตย และเป็นการพัฒนาความฉลาดทางอารมณ์ทำให้สามารถปรับตัวอยู่กับผู้อื่นได้อย่างมีความสุข ทิศนา ขัมมณี. (2553) ได้กล่าวว่า วิธีสอนโดยใช้เกมเป็นกระบวนการที่ผู้สอนใช้ในการช่วยให้ผู้เรียนเกิดการเรียนรู้ตามวัตถุประสงค์ที่กำหนด อำพา นกอมิ. (2550) ได้กล่าวถึงประโยชน์ของเกมที่ใช้ประกอบการเรียนรู้ว่าเกมช่วยให้บทเรียนภาษาไทยน่าสนใจ ช่วยให้บรรยากาศการเรียนการสอนดีขึ้นกว่าเดิม นักเรียนได้ผ่อนคลายความตึงเครียด มีความสนุกสนาน และได้มีส่วนร่วมในกระบวนการเรียนรู้มากขึ้น การเรียนโดยใช้เกมจะทำให้ผู้เรียน เกิดความสนใจ สนุกสนาน มีโอกาสปฏิสัมพันธ์ และช่วยเหลือกันภายในกลุ่ม ทำให้สมาชิกสนใจในความสำเร็จของตนและผู้อื่น เพื่อนำมาใช้ในการอ่านและการเขียนคำพื้นฐาน จะเป็นการเพิ่มความสามารถในการอ่าน การเขียนคำ ส่งผลให้ผลสัมฤทธิ์ของนักเรียนสูงขึ้น มีความพึงพอใจต่อการเรียน นำความรู้และทักษะทางภาษาไทยไปใช้ในชีวิตประจำวัน และเป็นพื้นฐานการเรียนรู้ในระดับสูงต่อไป

การจัดการเรียนรู้แบบร่วมมือเป็นการจัดกิจกรรมการเรียนรู้ที่ส่งเสริมให้นักเรียนทำกิจกรรมต่างๆ เป็นกลุ่ม โดยกลุ่มนั้นต้องประกอบด้วยสมาชิกที่มีความสามารถ แตกต่างกันไป เพื่อให้แต่ละคนเห็นความสำคัญของเพื่อนนักเรียนในกลุ่มซึ่งจะขาดไม่ได้ เพราะแต่ละคนมีความสามารถไม่เหมือนกัน จึงต้องอาศัยซึ่งกันและกันในการเรียนรู้ คนที่เก่งจะช่วยเหลือคนที่เรียนอ่อนกว่าในด้านวิชาการ แต่คนที่เรียนอ่อนในด้านวิชาการอาจเก่งด้านการพูด หรือด้านการช่วยเหลือ และให้กำลังใจต่อกัน โดยเฉพาะการจัดการเรียนการสอนแบบร่วมมือเทคนิค LT ซึ่งเป็นวิธีการจัดการเรียนการสอนรูปแบบหนึ่ง ที่เน้นให้ผู้เรียนลงมือปฏิบัติงานเป็นกลุ่ม ซึ่งส่งเสริมการทำงานร่วมกันเป็นหมู่คณะ หรือทีมตามระบอบประชาธิปไตย และเป็นการพัฒนาความฉลาดทางอารมณ์ อีกทั้ง การจัดการเรียนรู้ ร่วมกับ เกมเป็นนวัตกรรมการศึกษา ซึ่งครูส่วนมากยอมรับว่ากิจกรรมการเล่น หรือเกมสามารถใช้ในการจูงใจนักเรียน ครูสามารถนำเกมไปใช้ในการสอน เพื่อให้การสอนดำเนินไปจนบรรลุเป้าหมายได้ เพราะเกมเป็นกิจกรรมที่จัดสภาพแวดล้อมของนักเรียนให้เกิดการแข่งขันอย่างมีกฎเกณฑ์ โดยมีวัตถุประสงค์เฉพาะ และเป็นกิจกรรมเพื่อความสนุกสนาน ทำให้สามารถปรับตัวอยู่กับผู้อื่นได้อย่างมีความสุข สามารถพัฒนาผลสัมฤทธิ์ให้สูงขึ้นได้ (Grambs; Carr; & Fitch. 1970)

จากความเป็นมาและความสำคัญของปัญหาดังกล่าว ผู้วิจัยจึงสนใจที่จะศึกษาผลสัมฤทธิ์ในการอ่านและการเขียนคำพื้นฐานภาษาไทย ของนักเรียนชั้นประถมศึกษาปีที่ 1 โดยการจัดการเรียนรู้แบบร่วมมือเทคนิค LT ร่วมกับเกม มาทดลองใช้ในการจัดกิจกรรมการเรียนการสอนวิชาภาษาไทย เพื่อพัฒนาผลสัมฤทธิ์ทางการเรียนให้สูงขึ้น แล้วยังช่วยส่งเสริมการทำงานแบบร่วมมือกันระหว่างผู้เรียนที่มีความสามารถแตกต่างกัน ผู้เรียนจะได้รับประสบการณ์ มีความสำเร็จในการเรียน ได้พัฒนาทักษะทางสังคม และทำงานร่วมกับผู้อื่นได้อย่างมีความสุข

วัตถุประสงค์ของการวิจัย

1. เพื่อเปรียบเทียบผลสัมฤทธิ์ทางการเรียนในการอ่านการเขียนคำพื้นฐานภาษาไทย โดยการจัดการเรียนรู้แบบร่วมมือเทคนิค LT ร่วมกับเกม ของนักเรียนชั้นประถมศึกษาปีที่ 1 ก่อนเรียนและหลังเรียน
2. เพื่อเปรียบเทียบผลสัมฤทธิ์ทางการเรียนในการอ่านการเขียนคำพื้นฐานภาษาไทย โดยการจัดการเรียนรู้แบบร่วมมือเทคนิค LT ร่วมกับเกม ของนักเรียนชั้นประถมศึกษาปีที่ 1 หลังเรียนเทียบกับเกณฑ์ร้อยละ 80 ของคะแนนเต็ม

3. เพื่อศึกษาความพึงพอใจที่มีต่อการอ่านการเขียนคำพื้นฐานภาษาไทย โดยการจัดการเรียนรู้แบบร่วมมือเทคนิค LT ร่วมกับเกม ของนักเรียนชั้นประถมศึกษาปีที่ 1

สมมติฐานการวิจัย

1. ผลสัมฤทธิ์ทางการเรียนในการอ่านการเขียนคำพื้นฐานภาษาไทย โดยการจัดการเรียนรู้แบบร่วมมือเทคนิค LT ร่วมกับเกม ของนักเรียนชั้นประถมศึกษาปีที่ 1 หลังการเรียนรู้ สูงกว่าก่อนเรียน

2. ผลสัมฤทธิ์ทางการเรียนในการอ่านการเขียนคำพื้นฐานภาษาไทย โดยการจัดการเรียนรู้แบบร่วมมือเทคนิค LT ร่วมกับเกม ของนักเรียนชั้นประถมศึกษาปีที่ 1 หลังการเรียนรู้ สูงกว่าเกณฑ์

วิธีดำเนินการวิจัย

ประชากรและกลุ่มตัวอย่าง

การวิจัยครั้งนี้ผู้วิจัยได้กำหนดขอบเขตไว้ ดังนี้

1. ประชากรที่ใช้ในการวิจัยครั้งนี้ คือ นักเรียนชั้นประถมศึกษาปีที่ 1 ปีการศึกษา 2563 กลุ่มโรงเรียนหนองยายพิมพ์ สำนักงานเขตพื้นที่การศึกษาประถมศึกษาบุรีรัมย์ เขต 3 จำนวน 10 โรงเรียน 11 ห้องเรียน มีนักเรียนทั้งสิ้น 131 คน

2. กลุ่มตัวอย่างที่ใช้ในการวิจัยครั้งนี้ คือ นักเรียนชั้นประถมศึกษาปีที่ 1 ภาคเรียนที่ 2 ปีการศึกษา 2563 โรงเรียนบ้านหนองยายพิมพ์ (ไตรคามประชาสรรค์) สำนักงานเขตพื้นที่การศึกษาประถมศึกษาบุรีรัมย์ เขต 3 จำนวน 1 ห้องเรียน จำนวน 20 คน ซึ่งได้มาจากการสุ่มแบบกลุ่ม (Cluster Random Sampling)

เครื่องมือที่ใช้ในการเก็บรวบรวมข้อมูล

1. แผนการจัดการเรียนรู้แบบร่วมมือเทคนิค LT ร่วมกับเกม มี 5 ขั้นตอน จำนวน 5 แผน แผนละ 3 ชั่วโมง รวม 15 ชั่วโมง ใช้สอนวันจันทร์ถึงวันศุกร์ สัปดาห์ละ 5 วัน วันละ 1 ชั่วโมง รวม 3 สัปดาห์

2. แบบวัดผลสัมฤทธิ์ทางการเรียนคำพื้นฐานภาษาไทย

3. แบบประเมินความพึงพอใจที่มีต่อการจัดการเรียนรู้แบบร่วมมือเทคนิค LT ร่วมกับเกม ของนักเรียนชั้นประถมศึกษาปีที่ 1 เป็นมาตราประเมินค่าแบบสัญลักษณ์ (Symbolic

Rating Scale) 3 ระดับ ของ Likert จำนวน 16 ข้อ โดยแบ่งองค์ประกอบเป็น 4 ด้าน คือ ด้านครูผู้สอน ด้านเนื้อหา ด้านการจัดกิจกรรมการสอน และด้านการวัดและประเมินผล

การสร้างและหาคุณภาพของเครื่องมือ

ผู้วิจัยได้นำเครื่องมือที่สร้างขึ้นเสนอต่อผู้เชี่ยวชาญจำนวน 5 ท่าน พบว่า แผนการจัดการเรียนรู้แบบร่วมมือเทคนิค LT ร่วมกับเกม มีความเหมาะสมอยู่ในระดับมากที่สุด แบบวัดผลสัมฤทธิ์ทางการเรียนคำพื้นฐานภาษาไทย มีค่าดัชนีความสอดคล้องเท่ากับ 1.00 ค่าความยากง่ายอยู่ระหว่าง 0.32- 0.64 ค่าอำนาจจำแนกอยู่ระหว่าง 0.21-0.57 และค่าความเชื่อมั่นเท่ากับ 0.96 แบบประเมินความพึงพอใจมีค่าดัชนีความสอดคล้องเท่ากับ 1.00 และมีค่าความเชื่อมั่นเท่ากับ 0.94

การเก็บรวบรวมข้อมูล

ในการเก็บรวบรวมข้อมูลการศึกษาผลสัมฤทธิ์ทางการเรียนและความพึงพอใจในการอ่าน การเขียนคำพื้นฐานภาษาไทย โดยการจัดการเรียนรู้แบบร่วมมือเทคนิค LT ร่วมกับเกม ของนักเรียนชั้นประถมศึกษาปีที่ 1 ผู้วิจัยได้ดำเนินการดังนี้

1. ขอความอนุเคราะห์ผู้บริหารสถานศึกษาเข้าทดลองเครื่องมือวิจัย
2. ขออนุญาตครูประจำชั้นและครูประจำวิชาขอทำการเข้าสอนแทนเพื่อทดลองเครื่องมือวิจัย
3. ชี้แจงและทำความเข้าใจกับนักเรียนชั้นประถมศึกษาปีที่ 1
4. ทำการทดสอบก่อนเรียน (Pre-test) โดยใช้แบบทดสอบวัดผลสัมฤทธิ์ในการอ่าน การเขียน คำพื้นฐานภาษาไทยที่ผู้วิจัยสร้างขึ้น
5. ดำเนินการสอนตามแผนการจัดการเรียนรู้การอ่านการเขียนคำพื้นฐานภาษาไทย โดยการจัดการเรียนรู้แบบร่วมมือเทคนิค LT ร่วมกับเกม จำนวน 5 แผน แผนละ 3 ชั่วโมง รวม 15 ชั่วโมง ใช้สอนวันจันทร์ถึงวันศุกร์ สัปดาห์ละ 5 วัน วันละ 1 ชั่วโมง รวม 3 สัปดาห์พร้อมบันทึกคะแนน ใบงาน และแบบสังเกตพฤติกรรม
6. ทำการทดสอบหลังเรียน (Post-test) โดยใช้แบบทดสอบชุดเดียวกันกับการทดสอบก่อนเรียนโดยการสลับข้อคำตอบ และให้นักเรียนตอบแบบประเมินความพึงพอใจที่มีต่อการจัดการเรียนรู้แบบร่วมมือเทคนิค LT ร่วมกับเกม ที่ผู้วิจัยได้พัฒนาขึ้น

7. นำผลคะแนนที่ได้จากแบบทดสอบการอ่านการเขียนคำพื้นฐานภาษาไทย และแบบประเมินความพึงพอใจที่มีต่อการจัดการเรียนรู้แบบร่วมมือเทคนิค LT ร่วมกับเกม ที่ได้ มาวิเคราะห์โดยใช้วิธีทางสถิติเพื่อทดสอบ สมมุติฐานต่อไป

การวิเคราะห์ข้อมูล

ผู้วิจัยได้วิเคราะห์ข้อมูลตามลำดับขั้นตอนดังนี้

1. เปรียบเทียบคะแนนผลสัมฤทธิ์ทางการเรียนของนักเรียนก่อนและหลังเรียน โดยการจัดการเรียนรู้แบบร่วมมือเทคนิค LT ร่วมกับเกม ด้วยการทดสอบค่าที (Dependent Sample t-test)

2. เปรียบเทียบคะแนนผลสัมฤทธิ์ทางการเรียนของนักเรียนหลังจากได้รับการจัดการเรียนรู้แบบร่วมมือเทคนิค LT ร่วมกับเกม เทียบกับเกณฑ์ร้อยละ 80 ด้วยการทดสอบค่าที (One-sample t-test)

3. วิเคราะห์ความพึงพอใจของนักเรียนที่มีต่อการจัดการเรียนรู้แบบร่วมมือเทคนิค LT ร่วมกับเกม โดยใช้ค่าเฉลี่ย (\bar{x}) และส่วนเบี่ยงเบนมาตรฐาน (S.D.) ของคำตอบรายข้อ และแปลความหมายของข้อมูลโดยเทียบกับเกณฑ์ที่กำหนด

ผลการวิจัย

1. ผลการวิเคราะห์ผลสัมฤทธิ์ทางการเรียนในการอ่านการเขียนคำพื้นฐานภาษาไทย โดยการจัดการเรียนรู้แบบร่วมมือเทคนิค LT ร่วมกับเกม ของนักเรียนชั้นประถมศึกษาปีที่ 1 ก่อนเรียนและหลังเรียน ปรากฏดังตารางที่ 1

ตารางที่ 1 แสดงผลสัมฤทธิ์ทางการเรียนในการอ่านการเขียนคำพื้นฐานภาษาไทย โดยการจัดการเรียนรู้แบบร่วมมือเทคนิค LT ร่วมกับเกม ของนักเรียนชั้นประถมศึกษาปีที่ 1 ก่อนเรียน และหลังเรียน

ผลสัมฤทธิ์ทางการเรียนเปรียบเทียบก่อนเรียนและหลังเรียน

การทดสอบ	n	คะแนน เต็ม	\bar{X}	S.D.	ค่า t	p-value
ก่อนเรียน	การอ่าน	20	20	12.95	1.28	13.69* .000
	การเขียน	20	20	12.25	1.41	
รวม		40	25.20	2.63		
หลังเรียน	การอ่าน	20	20	18.95	1.85	
	การเขียน	20	20	18.00	1.89	
รวม		40	36.95	3.59		

* มีนัยสำคัญทางสถิติที่ระดับ .05

จากตารางที่ 1 แสดงผลสัมฤทธิ์ทางการเรียนในการอ่านการเขียนคำพื้นฐานภาษาไทย โดยการจัดการเรียนรู้แบบร่วมมือเทคนิค LT ร่วมกับเกม ของนักเรียนชั้นประถมศึกษาปีที่ 1 หลังเรียนสูงกว่าก่อนเรียน อย่างมีนัยสำคัญทางสถิติที่ระดับ .05 โดยผลสัมฤทธิ์ทางการเรียนก่อนเรียนมีค่าเฉลี่ยเท่ากับ 25.20 ส่วนเบี่ยงเบนมาตรฐานเท่ากับ 2.63 ผลสัมฤทธิ์ทางการเรียนหลังเรียนมีค่าเฉลี่ยเท่ากับ 36.95 ส่วนเบี่ยงเบนมาตรฐานเท่ากับ 3.59

จึงสรุปได้ว่า ผลสัมฤทธิ์ทางการเรียนในการอ่านการเขียนคำพื้นฐานภาษาไทย โดยการจัดการเรียนรู้แบบร่วมมือเทคนิค LT ร่วมกับเกม ของนักเรียนชั้นประถมศึกษาปีที่ 1 หลังเรียนสูงกว่าก่อนเรียน อย่างมีนัยสำคัญทางสถิติที่ระดับ .05 เป็นไปตามสมมติฐานที่ตั้งไว้

2. ผลการวิเคราะห์ผลสัมฤทธิ์ทางการเรียนใน การอ่านการเขียนคำพื้นฐานภาษาไทย โดยการจัดการเรียนรู้แบบร่วมมือเทคนิค LT ร่วมกับเกมของ นักเรียนชั้นประถมศึกษาปีที่ 1 หลังเรียนเทียบกับเกณฑ์ร้อยละ 80 ปรากฏดังตารางที่ 4.2

ตารางที่ 2 แสดงผลสัมฤทธิ์ทางการเรียนในการอ่านการเขียนคำพื้นฐานภาษาไทย โดยการจัดการเรียนรู้แบบร่วมมือเทคนิค LT ร่วมกับเกม ของนักเรียนชั้นประถมศึกษาปีที่ 1 หลังเรียนเทียบกับเกณฑ์ร้อยละ 80



n	คะแนน เต็ม	\bar{x}	S.D.	คิดเป็น ร้อยละ	นักเรียนที่ ผ่านเกณฑ์	คิดเป็น ร้อยละ	ค่า t	p-value
20	40	36.95	3.59	92.38	16	80.00	13.69*	.000

* มีนัยสำคัญทางสถิติที่ระดับ .05

จากตารางที่ 2 แสดงว่า ผลสัมฤทธิ์ทางการเรียนในการอ่านการเขียนคำพื้นฐานภาษาไทย โดยการจัดการเรียนรู้แบบร่วมมือเทคนิค LT ร่วมกับเกม ของนักเรียนชั้นประถมศึกษาปีที่ 1 หลังเรียน สูงกว่าเกณฑ์ร้อยละ 80 อย่างมีนัยสำคัญทางสถิติที่ระดับ .05 โดยผลสัมฤทธิ์ทางการเรียนหลังเรียนคิดเป็นร้อยละ 92.38 ซึ่งสูงกว่าร้อยละ 80 และร้อยละของนักเรียนที่ผ่านเกณฑ์คิดเป็นร้อยละ 80.00

จึงสรุปได้ว่า ผลสัมฤทธิ์ทางการเรียนในการอ่านการเขียนคำพื้นฐานภาษาไทย โดยการจัดการเรียนรู้แบบร่วมมือเทคนิค LT ร่วมกับเกม ของนักเรียนชั้นประถมศึกษาปีที่ 1 หลังเรียน สูงกว่าเกณฑ์ร้อยละ 80 อย่างมีนัยสำคัญทางสถิติที่ระดับ .05 เป็นไปตามสมมติฐานที่ตั้งไว้

3. ผลการวิเคราะห์ความพึงพอใจในการอ่านการเขียนคำพื้นฐานภาษาไทย โดยการจัดการเรียนรู้แบบร่วมมือเทคนิค LT ร่วมกับเกม ของนักเรียนชั้นประถมศึกษาปีที่ 1 ปรากฏดังตารางที่ 3

ตารางที่ 3 แสดงผลการวิเคราะห์ความพึงพอใจในการอ่านการเขียนคำพื้นฐานภาษาไทย โดยการจัดการเรียนรู้แบบร่วมมือเทคนิค LT ร่วมกับเกม ของนักเรียนชั้นประถมศึกษาปีที่ 1

รายการประเมิน	\bar{x}	S.D.	แปลผล
ด้านครูผู้สอน			
1. ครูมีการเตรียมการสอน	3.00	0.00	มาก
2. ครูตั้งใจสอน ให้คำแนะนำช่วยเหลืออำนวยความสะดวกแก่นักเรียนในการทำกิจกรรม	3.00	0.00	มาก
3. ครูให้โอกาสนักเรียนซักถามปัญหา	3.00	0.00	มาก
4. ครูมีบุคลิกภาพ การแต่งกายและการพูดจาเหมาะสม	3.00	0.00	มาก
เฉลี่ยรวมรายด้าน	3.00	0.00	มาก

ด้านเนื้อหา			
5. เนื้อหาที่สอนทันสมัย นำไปใช้ได้จริง	3.00	0.00	มาก
6. เนื้อหาที่มีความเหมาะสม ตรงตามจุดประสงค์การเรียนรู้	3.00	0.00	มาก
7. เนื้อหาที่มีความชัดเจนเข้าใจง่าย	3.00	0.00	มาก
8. เนื้อหาที่มีความเหมาะสมกับวัย	3.00	0.00	มาก
เฉลี่ยรวมรายด้าน	3.00	0.00	มาก
ด้านการจัดกิจกรรมการสอน			
9. กิจกรรมการเรียนรู้สนุกสนานและน่าสนใจ	3.00	0.00	มาก
10. กิจกรรมการเรียนรู้การสอนสอดคล้องกับจุดประสงค์	3.00	0.00	มาก
11. กิจกรรมการเรียนรู้การสอนส่งเสริมการทำงานเป็นกลุ่ม	3.00	0.00	มาก
12. กิจกรรมการเรียนรู้การสอนส่งเสริมความรับผิดชอบร่วมกัน	3.00	0.00	มาก
เฉลี่ยรวมรายด้าน	3.00	0.00	มาก
ด้านวัดผลประเมินผล			
13. นักเรียนทราบเกณฑ์การประเมินล่วงหน้า	3.00	0.00	มาก
14. ครูประเมินผลอย่างยุติธรรม	3.00	0.00	มาก
15. ครูมีการวัดผลประเมินผลที่เหมาะสมกับเนื้อหา	3.00	0.00	มาก
16. ครูมีการวัดผลประเมินผลหลากหลายวิธี	3.00	0.00	มาก
เฉลี่ยรวมรายด้าน	3.00	0.00	มาก
ภาพรวม	3.00	0.00	มาก

จากตารางที่ 3 แสดงว่าความพึงพอใจในการอ่านการเขียนคำพื้นฐานภาษาไทย โดยการจัดการเรียนรู้แบบร่วมมือเทคนิค LT ร่วมกับเกม ของนักเรียนชั้นประถมศึกษาปีที่ 1 โดยรวมอยู่ในระดับมาก ($\bar{X} = 3.00$, S.D. = 0.00) เมื่อพิจารณาเป็นรายด้านพบว่า ด้านครูผู้สอนอยู่ในระดับมาก ($\bar{X} = 3.00$, S.D. = 0.00) ด้านเนื้อหาอยู่ในระดับมาก ($\bar{X} = 3.00$, S.D. = 0.00) ด้านการจัดกิจกรรมการสอน อยู่ในระดับมาก ($\bar{X} = 3.00$, S.D. = 0.00) และด้านวัดผลประเมินผล อยู่ในระดับมาก ($\bar{X} = 3.00$, S.D. = 0.00)

จึงสรุปได้ว่า ความพึงพอใจในการอ่านการเขียนคำพื้นฐานภาษาไทย โดยการจัดการเรียนรู้แบบร่วมมือเทคนิค LT ร่วมกับเกม ของนักเรียนชั้นประถมศึกษาปีที่ โดยภาพรวมและรายด้านอยู่ในระดับมาก

อภิปรายผล

1. ผลจากการใช้การเรียนแบบร่วมมือเทคนิค LT ร่วมกับเกม

จากการพัฒนาผลสัมฤทธิ์ทางการเรียนและความพึงพอใจในการอ่านการเขียนคำพื้นฐานภาษาไทย โดยการจัดการเรียนรู้แบบร่วมมือเทคนิค LT ร่วมกับเกม ของนักเรียนชั้นประถมศึกษาปีที่ 1 สามารถอภิปรายผล ได้ดังนี้

1. ผลสัมฤทธิ์ทางการเรียน ในการอ่านการเขียนคำพื้นฐานภาษาไทย โดยการจัดการเรียนรู้แบบร่วมมือเทคนิค LT ร่วมกับเกม ของนักเรียนชั้นประถมศึกษาปีที่ 1 หลังเรียนสูงกว่าก่อนเรียน อาจเนื่องจาก การใช้การจัดการเรียนรู้แบบร่วมมือเทคนิค LT มีขั้นตอนที่ส่งเสริมให้ผู้เรียนมีบทบาทหน้าที่ในการทำกิจกรรมที่ชัดเจน คือ มีการมอบหมายหน้าที่ให้กับทุกคนภายในกลุ่ม ทุกคนช่วยกันทำงานจนได้ผลงานสำเร็จ มีผลงานนำเสนอด้วยความภาคภูมิใจต่อครูผู้สอน อีกทั้งมีการกำหนดเป้าหมายร่วมกัน มีการร่วมมือร่วมใจช่วยเหลือซึ่งกันและกันให้ประสบความสำเร็จของกลุ่ม และการใช้เกมร่วมด้วยในการจัดกิจกรรม ทำให้เด็กเกิดความเพลิดเพลินสนุกสนาน อยากร่วมทำกิจกรรม ซึ่งในการจัดการเรียนรู้นั้นจะมีครูผู้สอนให้คำปรึกษา ให้ข้อเสนอแนะตลอดการทำกิจกรรมของเด็ก ช่วยเหลือสนับสนุน ให้คำชมเชย ซึ่งเป็นการเสริมแรงทางบวกให้กับผู้เรียนด้วย การจัดกลุ่มโดยการลดความสามารถ มีผลทำให้นักเรียนลดความตึงเครียดในระหว่างเรียน มีความกระตือรือร้น. และมีความพร้อม ในการเรียนรู้สิ่งใหม่ๆ และพัฒนาทักษะการอยู่ร่วมกันเป็นกลุ่ม มีความรับผิดชอบต่อนหน้าที่ที่ได้รับมอบหมาย ทำให้ผลสัมฤทธิ์ทางการเรียนสูงขึ้น สอดคล้องกับงานวิจัยของ ทิศนา ขัมมณี (2545, หน้า 12) ที่กล่าวว่า การจัดการเรียนรู้แบบร่วมมือเทคนิคการเรียนรู้ร่วมกัน (LT) เป็นการจัดการเรียนรู้รูปแบบหนึ่งที่มีลักษณะการจัดการเรียนรู้ที่ให้ผู้เรียนจัดกลุ่มแบ่งออกเป็นกลุ่มย่อย เพื่อทำงานร่วมกัน และทำกิจกรรมให้บรรลุตามจุดประสงค์ที่กำหนด. โดยสมาชิกแต่ละคนในกลุ่มต้องมีการพูดคุยแลกเปลี่ยนความคิดเห็น ประกอบกับผู้วิจัยได้นำผังกราฟิกเข้ามาใช้ในการจัดกิจกรรมการเรียนรู้จึงทำให้นักเรียนเกิดทักษะการจัดระบบของความคิดในการเรียนรู้. ทำให้เกิดภาพ และมองเห็นความสัมพันธ์เชื่อมโยงกัน ระหว่างเนื้อหาสาระที่เรียน. จึงทำให้

ผู้เรียนเกิดความเข้าใจง่าย และจดจำได้นาน สอดคล้องกับงานวิจัยของ ปรีดา สงวนทรัพย์ (2561), หน้า 54) ได้ทำการศึกษาผลการจัดการเรียนรู้แบบร่วมมือเทคนิค LT ร่วมกับแผนผังความคิด เรื่อง แรง และความดัน ที่มีต่อผลสัมฤทธิ์ทางการเรียน และความสามารถในการเขียนทางวิทยาศาสตร์ ของนักเรียนชั้นประถมศึกษาปีที่ 5 โรงเรียนประถมศึกษาขนาดกลาง อำเภอดงแก้วทุ่ง จังหวัดพังงา พบว่า นักเรียนที่เรียนด้วยการจัดการเรียนรู้แบบร่วมมือเทคนิค LT ร่วมกับแผนผังความคิด เรื่อง แรงและความดัน มีผลสัมฤทธิ์ทางการเรียนวิทยาศาสตร์หลังเรียนสูงกว่าก่อนเรียน อย่างมีนัยสำคัญทางสถิติที่ระดับ .05

2. ผลสัมฤทธิ์ทางการเรียนในการอ่านการเขียนคำพื้นฐานภาษาไทย โดยการจัดการเรียนรู้แบบร่วมมือ เทคนิค LT ร่วมกับเกม ของนักเรียนชั้นประถมศึกษาปีที่ 1 หลังเรียนสูงกว่าเกณฑ์ร้อยละ 80 อย่างมีนัยสำคัญทางสถิติที่ระดับ .05 อาจเนื่องจากการเรียนแบบร่วมมือแบบ LT (Learning Together) เป็นเทคนิคที่มีกระบวนการจัดกิจกรรมการเรียนการสอนที่ไม่ยุ่งยากซับซ้อน โดยกระบวนการ คือ ให้สมาชิกในกลุ่มช่วยกันศึกษาเนื้อหา ร่วมกัน. โดยกำหนดให้แต่ละคนมีบทบาทหน้าที่ที่ช่วยกลุ่มในการเรียนรู้ และสรุปคำตอบร่วมกัน เป็นผลงานของกลุ่ม. โดยสมาชิกในกลุ่มมีการกำหนดเป้าหมายร่วมกัน ช่วยเหลือซึ่งกันและกัน เพื่อให้กลุ่มประสบความสำเร็จ และการเรียนรู้โดยใช้เกมเข้ามาช่วยในกิจกรรมการเรียนรู้สามารถกระตุ้นให้ผู้เรียน เกิดความสนใจอยากเรียนรู้ พร้อมทั้งยังมีส่วนให้ผู้เรียนอยากมีส่วนร่วมในการเรียนรู้ภายใต้บรรยากาศที่ท้าทาย และสนุกสนาน ทำให้มีผลสัมฤทธิ์ทางการเรียนสูงกว่าเกณฑ์ที่กำหนดไว้ สอดคล้องกับงานวิจัยของ ภริตา แก้วโต (2561) ได้ทำการวิจัย เรื่อง ผลการจัดกิจกรรมการเรียนรู้ เรื่องอสมการ. โดยใช้การจัดการเรียนสอนเทคนิค Learning Together (LT) ของนักเรียนชั้นมัธยมศึกษาปีที่ 3 ผลการวิจัยพบว่า นักเรียนมีผลสัมฤทธิ์ทางการเรียนหลังการจัดการเรียนการสอนสูงกว่าเกณฑ์ร้อยละ 70 อย่างมีนัยสำคัญทางสถิติที่ระดับ .05 สอดคล้องกับงานวิจัยของ อิดาพร เกราะกระโทก (2561, หน้า 79) ศึกษาผลสัมฤทธิ์ทางการเรียน หน่วยการเรียนรู้ ภูมิปัญญาท้องถิ่น และความสามารถในการคิดวิเคราะห์ ของนักเรียนชั้นมัธยมศึกษาปีที่ 4 โดยใช้วิธีการทางประวัติศาสตร์ ร่วมกับผังความคิด พบว่าผลสัมฤทธิ์ทางการเรียน หน่วยการเรียนรู้ ภูมิปัญญาท้องถิ่น ของนักเรียนชั้นมัธยมศึกษาปีที่ 4 จากการจัดการเรียนรู้วิธีการทางประวัติศาสตร์ ร่วมกับผังความคิด หลังเรียนสูงกว่าก่อนเรียน และสูงกว่าเกณฑ์ร้อยละ 70 อย่างมีนัยสำคัญทางสถิติที่ระดับ .05

3. ผลจากแบบประเมินความพึงพอใจ ในการอ่านการเขียนคำพื้นฐานภาษาไทย โดยการจัดการเรียนรู้แบบร่วมมือเทคนิค LT ร่วมกับเกม ของนักเรียนชั้นประถมศึกษาปีที่ 1 ภาพรวมอยู่ในระดับดีมาก อาจเนื่องจาก ครูมีการเตรียมการสอน ตั้งใจสอน ให้คำแนะนำ ช่วยเหลือ อำนวยความสะดวกแก่นักเรียนในการทำกิจกรรม ให้โอกาสนักเรียนซักถามปัญหา มีบุคลิกภาพ การแต่งกายและการพูดจาเหมาะสม. เนื้อหา ที่สอนทันสมัย นำไปใช้ได้จริง เนื้อหา มีความเหมาะสมตรงตามจุดประสงค์การเรียนรู้ เนื้อหา มีความชัดเจนเข้าใจง่าย เหมาะสมกับวัย กิจกรรมการเรียนรู้สนุกและน่าสนใจ สอดคล้องกับจุดประสงค์ ส่งเสริมการทำงานเป็นกลุ่ม เสริมสร้างความรับผิดชอบร่วมกัน นักเรียนทราบเกณฑ์การประเมินล่วงหน้า ครูประเมินผลอย่างยุติธรรม มีการวัดและประเมินผลที่เหมาะสมกับเนื้อหา ประเมินผลโดยใช้วิธีที่หลากหลาย. สอดคล้องกับงานวิจัยของ นิลุบล ศิลปธนู , ขวนพิศ ชุมคง , และพัศเบศร เวชวิริยะสกุล (2563) ได้ทำการวิจัย เรื่องการจัดการเรียนรู้แบบร่วมมือ โดยใช้เทคนิค LT ร่วมกับเทคนิคผังกราฟิก เพื่อพัฒนาผลสัมฤทธิ์ทางการเรียน และทักษะกระบวนการกลุ่ม ของกลุ่มสาระการเรียนรู้สังคมศึกษา ศาสนาและวัฒนธรรม สำหรับนักเรียนชั้นมัธยมศึกษาปีที่ 2 ผลการวิจัยพบว่านักเรียนมีความพึงพอใจอยู่ในระดับมากและสอดคล้องกับ วลาสินี เวียงอินทร์ (2561) ได้ทำการวิจัย เรื่องการส่งเสริมพฤติกรรมการทำงานกลุ่มโดยใช้เทคนิค LT ร่วมกับสื่อสังคม ระดับชั้นมัธยมศึกษาปีที่ 2 โรงเรียนร้อยเอ็ดวิทยาลัย ความพึงพอใจของนักเรียนที่มีต่อการจัดการเรียนรู้ โดยเทคนิค LT ร่วมกับสื่อสังคม โดยภาพรวมพบว่านักเรียนมีความพึงพอใจอยู่ในระดับมาก

สรุป/ข้อเสนอแนะ

การพัฒนาผลสัมฤทธิ์ทางการเรียนและความพึงพอใจในการอ่านการเขียนคำพื้นฐานภาษาไทย โดยการจัดการเรียนรู้แบบร่วมมือเทคนิค LTร่วมกับเกม ของนักเรียนชั้นประถมศึกษาปีที่ 1 ผู้วิจัยสรุปได้ดังนี้

1. ผลสัมฤทธิ์ทางการเรียนในการอ่านการเขียนคำพื้นฐานภาษาไทย โดยการจัดการเรียนรู้แบบร่วมมือเทคนิค LT ร่วมกับเกม ของนักเรียนชั้นประถมศึกษาปีที่ 1 หลังเรียนสูงกว่าก่อนเรียนอย่างมีนัยสำคัญทางสถิติที่ .05

2. ผลสัมฤทธิ์ทางการเรียนในการอ่านการเขียนคำพื้นฐานภาษาไทย โดยการจัดการเรียนรู้แบบร่วมมือเทคนิค LT ร่วมกับเกม ของนักเรียนชั้นประถมศึกษาปีที่ 1 หลังเรียนเทียบกับเกณฑ์ร้อยละ 80 สูงกว่าเกณฑ์ร้อยละ 80 อย่างมีนัยสำคัญทางสถิติที่ .05

3. ความพึงพอใจในการอ่านการเขียนคำพื้นฐานภาษาไทย โดยการจัดการเรียนรู้แบบร่วมมือเทคนิค LT ร่วมกับเกม ของนักเรียนชั้นประถมศึกษาปีที่ 1 อยู่ในระดับมาก

ข้อเสนอแนะ

ข้อเสนอแนะการนำผลการวิจัยไปใช้

1. ครูผู้สอนสามารถจัดการเรียนการสอนโดยใช้การจัดการเรียนรู้แบบร่วมมือในรายวิชาอื่นได้

2. ครูผู้สอนสามารถบูรณาการการจัดการเรียนรู้ในรูปแบบต่างๆ ร่วมกับเกมได้

3. ครูผู้สอนสามารถใช้รูปแบบการจัดการเรียนรู้แบบร่วมมือร่วมกับเกมในการพัฒนาทักษะในด้านอื่นๆ ของผู้เรียนได้ตามความเหมาะสม

ข้อเสนอแนะในการวิจัยครั้งต่อไป

1. ควรศึกษาการจัดการเรียนรู้แบบร่วมมืออื่นๆ เพื่อพัฒนาทักษะการเรียนรู้อื่น เช่น ทักษะการคิดสร้างสรรค์ การคิดอย่างมีวิจารณญาณ เป็นต้น

2. ควรมีการจัดการเรียนรู้แบบร่วมมือในรายวิชา เนื้อหา หรือระดับชั้นอื่น ๆ

3. ควรมีการศึกษากิจกรรมการจัดการเรียนรู้ในรูปแบบต่าง ๆ ร่วมกับการใช้เกม

เอกสารอ้างอิง

กระทรวงศึกษาธิการ. (2558). แนวทางการจัดกิจกรรมเรียนรู้ “ลดเวลาเรียน เพิ่มเวลารู้”. ชั้นมัธยมศึกษาปีที่ 1 - 3. กรุงเทพมหานคร: ชุมนุมสหกรณ์การเกษตรแห่งประเทศไทย.

ทิตนา แคมมณี. (2545). กลุ่มสัมพันธ์ : เพื่อการทำงานและการจัดการเรียนการสอน. กรุงเทพมหานคร: ศูนย์หนังสือแห่งจุฬาลงกรณ์มหาวิทยาลัย.

_____. (2553). ศาสตร์การสอน. (พิมพ์ครั้งที่ 12). กรุงเทพมหานคร: จุฬาลงกรณ์มหาวิทยาลัย.

- ธิดาพร เกราะกระโทก. (2561). การศึกษาผลสัมฤทธิ์ทางการเรียน หน่วยการเรียนรู้ภูมิปัญญาท้องถิ่น และความสามารถในการคิดวิเคราะห์ ของนักเรียนชั้นมัธยมศึกษาปีที่ 4 โดยใช้วิธีการทางประวัติศาสตร์ร่วมกับแผนผังความคิด. ใน วิทยานิพนธ์ครุศาสตรมหาบัณฑิต. (หลักสูตรและการสอน). มหาวิทยาลัยราชภัฏนครราชสีมา.
- นิลุบล ศิลปธนู และคณะ. (2563). การจัดการเรียนรู้แบบร่วมมือโดยใช้เทคนิค LT ร่วมกับเทคนิคผังกราฟิก เพื่อพัฒนาผลสัมฤทธิ์ทางการเรียนและทักษะกระบวนการกลุ่มของกลุ่มสาระการเรียนรู้สังคมศึกษา ศาสนา และวัฒนธรรม สำหรับนักเรียนชั้นมัธยมศึกษาปีที่ 2.
- ปริดา สงวนทรัพย์. (2561). การศึกษาผลกระทบของเทคโนโลยีการเรียนรู้ (LT) ต่อการพัฒนาทักษะการเรียนรู้ของนักเรียนระดับมัธยมศึกษาตอนต้น. ใน วิทยานิพนธ์ปริญญาโท. มหาวิทยาลัยสุโขทัยธรรมมาธิราช.
- ภริดา แก้วโต. (2561). ผลการจัดกิจกรรมการเรียนรู้ เรื่องอสมการ โดยใช้การจัดการเรียนการสอนโดยใช้เทคนิค Learning Together (LT) ของนักเรียนชั้นมัธยมศึกษาปีที่ 3.
- วิลาสินี เวียงอินทร์. (2561). การส่งเสริมพฤติกรรมการทำงานกลุ่มโดยใช้เทคนิค LT ร่วมกับสื่อสังคมระดับชั้นมัธยมศึกษาปีที่ 2 โรงเรียนร้อยเอ็ดวิทยาลัย. ใน การค้นคว้าอิสระปริญญา.
- Grambs, D.D., Carr, I.C.; & Fitch R.M. (1970). *Modern Methods in Secondary Education*. 3rd ed. U.S.A.: Holt Rinehart and Winston Inc.

การพัฒนากระบวนการคุ้มครองเด็กในสถานพัฒนาและฟื้นฟูเด็ก

กรมกิจการเด็กและเยาวชนกระทรวงการพัฒนาสังคม

และความมั่นคงของมนุษย์*

DEVELOPMENT OF CHILD PROTECTION PROCESS IN CHILD DEVELOPMENT AND REHABILITATION CENTERS, DEPARTMENT OF CHILDREN AND YOUTH, MINISTRY OF SOCIAL DEVELOPMENT AND HUMAN SECURITY

เขมิกา ทองเต็ม¹, ฤชงค์ เสนานุช² และ สดใส คุ่มทรัพย์อนันต์³

Khemika Thongtem¹, Puchong Senanuch² and Sodsai Khumsabanant³

¹⁻³มหาวิทยาลัยธรรมศาสตร์

¹⁻³ Thammasat University, Thailand

Corresponding Author's Email: khemika_thongtem@hotmail.com

บทคัดย่อ

การวิจัยเชิงคุณภาพครั้งนี้ มีวัตถุประสงค์เพื่อ 1) ศึกษากระบวนการคุ้มครองเด็กของ ทีมสหวิชาชีพในสถานพัฒนาและฟื้นฟู 2) ศึกษาปัญหาอุปสรรคการดำเนินงานในกระบวนการ คุ้มครองเด็กของ ทีมสหวิชาชีพในสถานพัฒนาและฟื้นฟู และ 3) ศึกษาแนวทางการพัฒนา กระบวนการคุ้มครองเด็กของ ทีมสหวิชาชีพในสถานพัฒนาและฟื้นฟู ผู้ให้ข้อมูลสำคัญ รวม จำนวน 20 คน วิเคราะห์ข้อมูลด้วยการวิเคราะห์เนื้อหา

ผลการศึกษา พบว่า 1) กระบวนการคุ้มครองเด็ก ได้แก่ ดำเนินการตามกระบวนการ รับเข้าที่กำหนด สืบข้อเท็จจริงที่เกี่ยวข้องกับเด็ก วิเคราะห์สภาพปัญหาต่าง ๆ ดำเนินการให้ ความช่วยเหลือ ประเมินผลการดำเนินงาน ทดลองให้เด็กเยี่ยมบ้านและติดตามผล นำผลการ ติดตามทดลองเยี่ยมบ้าน 1 ปี มาพิจารณาเพื่อยุติการให้ความช่วยเหลือ 2) ปัญหาอุปสรรคการ ดำเนินงานในกระบวนการคุ้มครองเด็ก ได้แก่ ไม่เข้าใจเกี่ยวกับบทบาท ภารกิจ และเครื่องมือที่

* Received 15 November 2024; Revised 22 November 2024; Accepted 27 December 2024

ใช้ในการดำเนินการ บุคลากรมีจำกัด ส่งเอกสารเด็กไม่ครบถ้วน ขาดการสื่อสารที่ชัดเจน เด็กทะเลาะกัน งบประมาณไม่เพียงพอ เด็กไร้สถานะทางทะเบียนราษฎร ไม่มีการประชุมเพื่อทำการยุติการให้บริการ 3) แนวทางการพัฒนากระบวนการคุ้มครองเด็ก ได้แก่ ควรประชาสัมพันธ์วัตถุประสงค์ในการดำเนินงาน เจ้าหน้าที่ผู้ปฏิบัติงานควรผ่านการอบรมหลักสูตรที่เกี่ยวข้องก่อนเริ่มปฏิบัติงาน จัดกิจกรรมเพื่อเพิ่มพูนทักษะเด็ก ให้ชุมชนเข้ามามีส่วนร่วมในการร่วมป้องกันและแก้ไขปัญหา ติดตามเด็กหลังกลับสู่ครอบครัวอย่างต่อเนื่อง ประชุมทีมสหวิชาชีพเพื่อยุติการให้บริการทุกครั้ง

คำสำคัญ: กระบวนการคุ้มครองเด็ก, สถานพัฒนาและฟื้นฟูเด็ก, กรมกิจการเด็กและเยาวชน กระทรวงการพัฒนาสังคมและความมั่นคงของมนุษย์

Abstract

This qualitative research aimed to 1) study the child protection process of a multidisciplinary team in a development and rehabilitation center, 2) study the problems and obstacles in the process of child protection of a multidisciplinary team in a development and rehabilitation center, and 3) study the guidelines for developing the child protection process of a multidisciplinary team in a development and rehabilitation center. There were 20 key informants and the data was analyzed using content analysis.

The results of the study found that 1) the child protection process included following the prescribed admission process, investigating facts related to children, analyzing various problems, providing assistance, evaluating the operation, conducting home visits and following up on the results. The results of the 1-year home visit trial were considered for termination of assistance. 2) Problems and obstacles in the child protection process include: lack of understanding about the roles, missions, and tools used in the process, limited personnel, incomplete child documents, lack of clear communication, children fighting, insufficient budget, children without civil registration status, and no meeting to terminate the service and 3) Guidelines for developing the child protection process include: publicizing the objectives of the operation;

personnel should complete relevant training courses before starting work; organizing activities to enhance children's skills; involving the community in jointly preventing and solving problems; continuously following up on children after they are returned to their families; and holding a multidisciplinary team meeting to terminate the service every time.

Keywords: Child Protection Process, Child Development and Rehabilitation Center, Department of Children and Youth Affairs, Ministry of Social Development and Human Security

บทนำ

สถานการณ์สังคมไทยในปัจจุบันได้มีการเปลี่ยนแปลงไปอย่างรวดเร็ว ทั้งในด้านเศรษฐกิจที่มีการแข่งขันกันอย่างมาก ด้านเทคโนโลยีการสื่อสาร การให้บริการในด้านต่าง ๆ ที่พัฒนาไปอย่างรวดเร็วจนเกิดความเจริญก้าวหน้าที่มีความทันสมัย รวมไปถึงทัศนคติและค่านิยมมีความหลากหลาย ขณะเดียวกันก็ก่อให้เกิดปัญหาที่มีความซับซ้อนมากขึ้น ทั้งปัญหาที่เกิดจากสภาวะเศรษฐกิจ ภาวะหนี้สิน ปัญหาศีลธรรม จริยธรรมทั้งในระดับบุคคล ครอบครัว ชุมชนและสังคม ซึ่งปัญหาเหล่านี้ล้วนเป็นปัญหาที่เกิดจากการเปลี่ยนแปลงอย่างรวดเร็วของสถานการณ์สังคมไทย และปัญหาเหล่านี้อาจส่งผลกระทบต่อสถาบันครอบครัว เนื่องจากการเปลี่ยนแปลงที่เป็นไปอย่างรวดเร็วนั้น ทำให้วิถีชีวิตครอบครัวเปลี่ยนจากสังคมที่มีความเอื้ออาทร พึ่งพาอาศัยซึ่งกันและกัน ไปสู่สังคมวัตถุนิยมมากขึ้น ละเลยการเอาใจใส่ซึ่งกันและกัน โดยเริ่มจากการทะเลาะ ดุด่า ทูบตี สมาชิกในครอบครัว ไม่ทำหน้าที่ตามบทบาทของตนเอง หัวหน้าครอบครัวไม่สามารถเป็นตัวแบบหรือแบบอย่างที่ดีให้สมาชิกในครอบครัวได้ ซึ่งบางรายนั้นความรุนแรงในครอบครัวมีมากจนกระทั่งทำร้ายร่างกาย ใช้กำลังกับบุตรหลานภายในครอบครัว ทำให้เกิดปัญหาการทารุณกรรมเด็กขึ้น ซึ่งการทารุณกรรมส่งผลให้เด็กมีปัญหาด้านพฤติกรรม อารมณ์ จิตใจ และทางเพศ บางรายอาจนำไปสู่การพยายามฆ่าตัวตาย เด็กเหล่านี้มีแนวโน้มเติบโตเป็นผู้ใหญ่ที่มีพฤติกรรมหรือปัญหาด้านบุคลิกภาพ อาจนำไปสู่ความบกพร่องในการทำหน้าที่พลเมืองหรือพ่อแม่ที่ดี และอาจเป็นผู้กระทำทารุณกรรมต่อไปอีก (รัชณี ฉลองเกื้อกุล และคณะ, 2546)

กระทรวงการพัฒนาสังคมและความมั่นคงของมนุษย์ (2556) กรมกิจการเด็กและเยาวชนได้จัดให้มีสถานพัฒนาและฟื้นฟูมีทั้งหมด 4 แห่ง ได้แก่ 1. สถานพัฒนาและฟื้นฟูเด็กจังหวัดชลบุรี 2. สถานพัฒนาและฟื้นฟูเด็กจังหวัดหนองคาย 3. สถานพัฒนาและฟื้นฟูเด็กจังหวัดลำปาง และ 4. สถานพัฒนาและฟื้นฟูเด็กจังหวัดสุราษฎร์ธานี โดยสถานพัฒนาและฟื้นฟูทั้ง 4 จังหวัด เป็นสถานที่ให้การดำเนินการกิจกรรมในการคุ้มครองสวัสดิภาพเด็กกรณีพิเศษตามพระราชบัญญัติคุ้มครองเด็กพ.ศ.2546 จะให้การคุ้มครองสวัสดิภาพเด็กหญิงและเด็กชายชายอายุ 6-18 ปี ที่จำเป็นต้องได้รับการบำบัดฟื้นฟูจากทีมสหวิชาชีพ เด็กต้องได้รับการบำบัดรักษาจัดทำแผนพัฒนาเด็กรายบุคคล เพื่อฟื้นฟูสมรรถภาพ ทั้งทางร่างกาย และจิตใจให้แก่เด็กตลอดจนการศึกษา การอบรมแนะแนวและการฝึกอบรมอาชีพ รวมทั้งให้ คำปรึกษา แนะนำ และช่วยเหลือผู้ปกครองและเด็กที่พ้นจากการอุปการะให้มีความรู้ ความเข้าใจในการดูแลเด็กให้มีความเหมาะสมต่อไป

จากที่กล่าวมาข้างต้น สังเกตได้ว่าการดำเนินงานร่วมกันของทีมสหวิชาชีพภายใน มีความสำคัญและมีผลต่อกระบวนการคุ้มครองเด็กเป็นอย่างมาก ทำให้เกิดการดำเนินงานอย่างเป็นระบบ แต่ละวิชาชีพจะใช้ความรู้ ทักษะ ความชำนาญเฉพาะด้านมาประเมินสภาพปัญหาที่เด็กกำลังเผชิญร่วมกัน โดยมีวัตถุประสงค์เดียวกันคือให้เด็กได้รับประโยชน์สูงสุดจากการบำบัดฟื้นฟูที่เหมาะสม ดังนั้น ผู้ศึกษาจึงสนใจศึกษาการพัฒนากระบวนการคุ้มครองเด็กของสถานพัฒนาและฟื้นฟูเด็ก และศึกษาปัญหาอุปสรรคในการดำเนินงานในกระบวนการคุ้มครองเด็ก รวมถึงศึกษาแนวทางการพัฒนากระบวนการคุ้มครองเด็กของทีมสหวิชาชีพภายใน เพื่อสร้างข้อเสนอแนะต่อกระบวนการคุ้มครองและพัฒนาเด็กของสถานพัฒนาและฟื้นฟูเด็กทั้ง 4 แห่งต่อไป

วัตถุประสงค์ของการวิจัย

1. เพื่อศึกษากระบวนการคุ้มครองเด็กของทีมสหวิชาชีพในสถานพัฒนาและฟื้นฟูเด็ก
2. เพื่อศึกษาปัญหาอุปสรรคการดำเนินงานในกระบวนการคุ้มครองเด็กของทีมสหวิชาชีพในสถานพัฒนาและฟื้นฟูเด็ก
3. เพื่อศึกษาแนวทางการพัฒนากระบวนการคุ้มครองเด็กของทีมสหวิชาชีพในสถานพัฒนาและฟื้นฟูเด็ก

เอกสารและงานวิจัยที่เกี่ยวข้อง

กรมกิจการเด็กและเยาวชน (2561) ได้กล่าวถึง กระบวนการ และขั้นตอนการดำเนินงานของสถานพัฒนาและฟื้นฟูเด็ก สามารถสรุปได้ดัง

1. กระบวนการการรับเข้า แกรับ หรือคุ้มครองสวัสดิภาพ
2. กระบวนการสอบข้อเท็จจริง
3. กระบวนการดำเนินการวิเคราะห์และวางแผนให้การช่วยเหลือ
4. กระบวนการการดำเนินการให้ความช่วยเหลือและจัดบริการ
5. กระบวนการการประเมินผลการดำเนินการให้ความช่วยเหลือ
6. กระบวนการเตรียมความพร้อมก่อนส่งเด็กกลับคืนสู่ครอบครัว/สังคม/หน่วยงานอื่น
7. กระบวนการการติดตามผล
8. กระบวนการยุติการให้ความช่วยเหลือ

สรุป กระบวนการ และขั้นตอนการดำเนินงานของสถานพัฒนาและฟื้นฟูเด็ก ประกอบด้วย กระบวนการการรับเข้า แกรับ หรือคุ้มครองสวัสดิภาพ กระบวนการสอบข้อเท็จจริง กระบวนการดำเนินการวิเคราะห์และวางแผนให้การช่วยเหลือ กระบวนการการดำเนินการให้ความช่วยเหลือและจัดบริการ กระบวนการเตรียมความพร้อมก่อนส่งเด็กกลับคืนสู่ครอบครัว/สังคม/หน่วยงานอื่น กระบวนการการประเมินผลการดำเนินการให้ความช่วยเหลือ กระบวนการการติดตามผล และกระบวนการยุติการให้ความช่วยเหลือ

วิธีดำเนินการวิจัย

1. ประชากรและกลุ่มตัวอย่าง

กลุ่มเป้าหมายผู้ให้ข้อมูลสำคัญ ในการสัมภาษณ์เชิงลึก รวมทั้งสิ้นจำนวน 20 คน ได้แก่ ผู้อำนวยการสถานพัฒนาและฟื้นฟูเด็ก จำนวน 4 คน นักสังคมสงเคราะห์ จำนวน 4 คน นักจิตวิทยา จำนวน 4 คน นักพัฒนาสังคมหรือครูฝึกอาชีพสงเคราะห์ จำนวน 4 คน และพี่เลี้ยงจำนวน 4 คน ผู้วิจัยใช้การเลือกกลุ่มเป้าหมายผู้ให้ข้อมูลสำคัญแบบเฉพาะเจาะจง (Purposive sampling)

2. เครื่องมือที่ใช้ในการวิจัย

เครื่องมือที่ใช้ในการศึกษาคั้งนี้ คือ แบบสัมภาษณ์กึ่งโครงสร้าง ประกอบด้วย 5 ส่วน ดังนี้ ส่วนที่ 1 คำถามเกี่ยวกับข้อมูลทั่วไปของผู้ให้ข้อมูล ส่วนที่ 2 คำถามเกี่ยวกับ

กระบวนการคุ้มครองเด็กของทีมสหวิชาชีพในสถานพัฒนาและฟื้นฟู ส่วนที่ 3 คำถามเกี่ยวกับปัญหาและอุปสรรคในการดำเนินงานในกระบวนการคุ้มครองเด็กของสถานพัฒนาและฟื้นฟู ส่วนที่ 4 คำถามเกี่ยวกับแนวทางการพัฒนากระบวนการคุ้มครองเด็กของทีมสหวิชาชีพในสถานพัฒนาและฟื้นฟูเด็ก ส่วนที่ 5 ข้อเสนอแนะ

การสร้างและการหาคุณภาพของเครื่องมือ แนวทางการสัมภาษณ์แบบกึ่งโครงสร้าง นั้น ผู้ศึกษาสร้างขึ้นเอง โดยผู้ศึกษาได้วางแผนการสัมภาษณ์ไว้เป็นประเด็นหลัก ๆ ให้ครอบคลุมตามกรอบแนวคิด และขอบเขตการวิจัยที่ต้องการศึกษา เพื่อให้บรรลุวัตถุประสงค์ที่ตั้งไว้ สำหรับการตรวจสอบเครื่องมือและความเชื่อถือได้ของข้อมูล เพื่อยืนยันความถูกต้องในการจัดเก็บข้อมูล ซึ่งการศึกษานี้ให้ความสำคัญในการตรวจสอบเครื่องมือและความเชื่อถือได้ของข้อมูล ดังนี้ 1. การตรวจสอบสามเส้าด้านข้อมูลจากบุคคล ช่วงเวลา และสถานที่ที่มีความแตกต่างกันในการปฏิบัติงานของทีมสหวิชาชีพในสถานพัฒนาและฟื้นฟูเด็ก ซึ่งผู้ศึกษาจะทำการตรวจสอบหลังจากทำชุดคำถามในการสัมภาษณ์เสร็จ ผู้ศึกษาจะนำข้อคำถามในการสัมภาษณ์ นำเสนอต่ออาจารย์ที่ปรึกษาวิทยานิพนธ์ เพื่อตรวจสอบความเที่ยงตรง (Validity) และความถูกต้องของเนื้อหา (Content) ให้มีความเหมาะสม ชัดเจน ตลอดจนการเรียงลำดับความสำคัญของคำถาม พร้อมทั้งปรับปรุงตามคำแนะนำของอาจารย์ที่ปรึกษาวิทยานิพนธ์หลัก และอาจารย์ที่ปรึกษาวิทยานิพนธ์ร่วม ซึ่งผู้ศึกษาจะนำข้อมูล และ ข้อค้นพบความคิดเห็น มาวิเคราะห์ให้ความสอดคล้องกับการศึกษานี้ และ 2. การตรวจสอบสามเส้าด้านระเบียบวิธี เป็นการเก็บข้อมูลแบบหลายวิธีการ (Methodological Triangulation) เป็นการตรวจสอบยืนยันข้อมูลซึ่งกันและกัน จากการศึกษาเอกสารที่เกี่ยวข้อง จากการสัมภาษณ์เชิงลึก จากการสนทนากลุ่ม และการสังเกตในขณะเก็บข้อมูล

3. การเก็บรวบรวมข้อมูล

เก็บรวบรวมข้อมูลจากการสัมภาษณ์เชิงลึกจากผู้ให้ข้อมูลสำคัญจำนวน 20 คน เพื่อให้ได้ข้อมูลที่ต้องการและสามารถตอบวัตถุประสงค์ในการวิจัยได้ สำหรับการจัดการข้อมูล ได้นำข้อมูลที่ได้จากการสัมภาษณ์ มาถอดคำสัมภาษณ์ เรียบเรียงข้อมูลเพื่อจะได้นำไปวิเคราะห์ต่อไป

4. การวิเคราะห์ข้อมูล

ใช้เทคนิคการวิเคราะห์เนื้อหา (Content analysis) โดยการตีความจากข้อมูลเบื้องต้น ให้เป็นข้อมูลที่สื่อความหมายของผู้ให้ข้อมูล ด้วยการแยกประเภทและการลดทอนข้อมูลเพื่อจัดเป็น

หมวดหมู่เพื่อนำมาตีความและสร้างข้อสรุปโดยนำผล การสรุปต่างๆ มาเชื่อมโยงจนเกิดเป็น โครงสร้างของข้อสรุป ที่สามารถตอบปัญหาได้ตามวัตถุประสงค์ในการวิจัย

ผลการวิจัย

1. ด้านกระบวนการรับเข้า มีการดำเนินการตามกระบวนการรับเข้าที่กำหนด โดยเริ่ม ตั้งแต่การพิจารณาประวัติของส่งเด็กเข้ารับการบำบัดฟื้นฟู จนถึงกระบวนการประชุมทีมสห วิชาชีพภายใน เพื่อทำการประชุมพิจารณาตามหลักเกณฑ์ฯ 2) ด้านกระบวนการสอบ ข้อเท็จจริง มีการดำเนินการสืบข้อเท็จจริงที่เกี่ยวข้องกับเด็กจากการสัมภาษณ์ การสังเกต และพยานแวดล้อม 3) ด้านกระบวนการวิเคราะห์และวางแผนให้ความช่วยเหลือ มีการ ดำเนินการวิเคราะห์สภาพปัญหาต่าง ๆ ทั้งทางร่างกาย จิตใจ อารมณ์ สังคม และสติปัญญา เพื่อประเมินอย่างรอบด้าน 4) ด้านดำเนินการให้ความช่วยเหลือ เป็นการดำเนินการให้ความ ช่วยเหลือและจัดบริการในด้านร่างกาย ด้านจิตใจอารมณ์ ด้านสังคม และด้านสติปัญญาให้เด็ก ได้รับการพัฒนาตามแผนพัฒนาพัฒนารายบุคคล IDP (Individual Development Plan) ซึ่ง ในแต่ละด้านต้องใช้ระยะเวลาในการพัฒนาตามแผนค่อนข้างนาน โดยส่วนใหญ่จะใช้ ระยะเวลาอย่างน้อย 3 – 6 เดือนขึ้นไป 5) ด้านกระบวนการประเมินผลการดำเนินการให้ ความช่วยเหลือ ดำเนินการจัดประชุมทีมสหวิชาชีพเพื่อประเมินผลการดำเนินงานและปรับ แผนการดำเนินการให้มีความเหมาะสมต่อการให้ความช่วยเหลือ 6) ด้านกระบวนการเตรียม ความพร้อมก่อนส่งเด็กกลับคืนสู่ครอบครัว/สังคม/หน่วยงานอื่น ดำเนินการประชุมทีมสห วิชาชีพภายใน เพื่อประเมินเด็กและครอบครัว รวมทั้งต้องทำงานร่วมกับครอบครัวและชุมชน ในการทดลองให้เด็กได้ทดลองเยี่ยมบ้าน ซึ่งจะใช้เวลาดำเนินการ 3 เดือน – 1 ปี 7) ด้าน กระบวนการติดตามผล ดำเนินการประชุมทีมสหวิชาชีพ เพื่อติดตามผลการทดลองเยี่ยมบ้าน และประเมินผลการติดตาม กล่าวคือ ดำเนินการติดตามผลทั้งทางโทรศัพท์ ลงพื้นที่เยี่ยมบ้าน และเยี่ยมครอบครัว โดยใช้แบบประเมินความพร้อมของครอบครัว(Family Readiness Assessment) และแบบเยี่ยมบ้าน เพื่อประเมินความพร้อมของครอบครัวและเด็ก แล้วนำผล การประเมินที่ได้เข้าประชุมทีมสหวิชาชีพต่อไป 8) ด้านกระบวนการยุติให้ความช่วยเหลือ ดำเนินการประชุมทีมสหวิชาชีพ เพื่อนำผลการติดตามทดลองเยี่ยมบ้าน 1 ปี มาพิจารณาเพื่อ ยุติการให้ความช่วยเหลือ

2. ด้านกระบวนการรับเข้า ได้แก่ (1) หน่วยงานยังไม่มี ความเข้าใจเกี่ยวกับบทบาท และภารกิจของสถานพัฒนาและฟื้นฟู (2) บุคลากรในการดำเนินการมีจำกัด (3) เจ้าหน้าที่ของ

สถานพัฒนาและฟื้นฟูการโยกย้ายบ่อ และบางแห่งไม่มีความเข้าใจในกระบวนการคุ้มครองเด็ก (4) หน่วยงานที่เกี่ยวกับนำส่งเอกสารที่เกี่ยวข้องกับเด็กมายังสถานพัฒนาและฟื้นฟูไม่ครบถ้วน และบางแห่งมีการรายงานสภาพปัญหาของเด็กไม่ตรงตามสภาพปัญหาความเป็นจริงของเด็ก และ (5) กลุ่มเป้าหมายที่หน่วยงานนำส่งมาไม่ตรงตามกลุ่มเป้าหมายภารกิจของสถานพัฒนาและฟื้นฟู แต่ทางสถานพัฒนาและฟื้นฟูต้องรับกรณีศึกษาดังกล่าว เนื่องจากไม่สามารถปฏิเสธผู้ให้บริการได้ 2) ด้านกระบวนการสอบข้อเท็จจริง ได้แก่ (1) หน่วยงานที่รับและนำส่งเด็ก บางแห่งยังไม่มีความเข้าใจในเครื่องมือที่ใช้ในการดำเนินการ และบางแห่งมีการประเมินแต่ไม่ครบถ้วน (2) ขาดการสื่อสารระหว่างเด็กและเจ้าหน้าที่ของสถานพัฒนาและฟื้นฟูที่ชัดเจน 3) ด้านกระบวนการวิเคราะห์และวางแผนให้ความช่วยเหลือ ได้แก่ (1) ข้อมูลที่สถานพัฒนาและฟื้นฟูได้รับการส่งต่อมาจากหน่วยงานนำส่ง ไม่เป็นไปตามที่ประสานไว้ เช่น ข้อมูลพฤติกรรมเด็กเกินจากความเป็นจริงมากเกินไป อาทิ เด็กมีพฤติกรรมทำร้ายตนเอง เด็กพยายามหลบหนี เด็กใช้อำนาจในการข่มขู่ผู้อื่น ฯลฯ ทำให้ข้อมูลที่ได้รับมาไม่ตรงตามพฤติกรรม ส่งผลต่อการวิเคราะห์และวางแผนให้ความช่วยเหลือเด็กไม่ตรงตามพฤติกรรมของเด็กที่ได้รับข้อมูลมา (2) สถานพัฒนาและฟื้นฟู ไม่มีบุคลากรที่มีความเชี่ยวชาญทางด้านงานพยาบาล ทำให้สถานพัฒนาและฟื้นฟูต้องเริ่มทำประวัติการรักษาโรคทางกายใหม่ จึงส่งผลให้เกิดความล่าช้าต่อการรักษาอาการที่เด็กผู้ให้บริการ และต่อการดูแลของเจ้าหน้าที่ที่เลี้ยงในช่วงระยะแรก 4) ด้านกระบวนการดำเนินการให้ความช่วยเหลือ ได้แก่ (1) ข้อมูลที่หน่วยงานนำส่งเด็กให้ข้อมูลมาในบางครั้งไม่ครบถ้วน หรือไม่ตรงกับข้อเท็จจริงกับที่ทางสถานพัฒนาและฟื้นฟูค้นพบหรือได้รับ (2) เด็กมีโรคที่แตกต่างกัน กระบวนการดูแลหรือการสอนก็จะต้องแตกต่างกัน แต่กระบวนการในการสอนบางครั้งก็มีความจำเป็นต้องสอนหรือทำกิจกรรมด้วยกัน จึงส่งผลให้เกิดการรับการพัฒนาที่ล่าช้าไปจากเดิม (3) พฤติกรรมของเด็กที่มักจะทะเลาะกัน ไม่อยากเข้าร่วมกิจกรรม ถ้าเด็กไม่พร้อมเข้าร่วมกิจกรรม ครูฝึกอาชีพสงเคราะห์จะต้องแยกเด็กออกจากเด็กที่พร้อมเข้าร่วมกิจกรรม และให้พี่เลี้ยงประจำบ้านเข้าดูแลเป็นการส่วนตัว เพื่อไม่ให้กระทบกับเด็กที่อยากเข้าร่วมกิจกรรม ครูฝึกอาชีพสงเคราะห์จะต้องคอยสังเกตเด็กดังกล่าวอย่างใกล้ชิด (4) เจ้าหน้าที่ไม่สามารถให้ความช่วยเหลือเด็กผู้ให้บริการได้ทันที (5) งบประมาณไม่เพียงพอต่อการจัดกิจกรรม ทำให้เกิดข้อจำกัดในการทำกิจกรรมต่างๆ ให้แก่เด็กที่อยู่ในกระบวนการ 5) ด้านกระบวนการประเมินผลการให้ความช่วยเหลือ คือ การประเมินผลการดำเนินการให้ความช่วยเหลือ เจ้าหน้าที่ยังมีการประเมินไม่ครอบคลุมทุกด้าน รวมทั้งยังไม่มีเครื่องมือในการประเมินที่ชัดเจน 6) ด้านกระบวนการเตรียม

ความพร้อมก่อนส่งเด็กกลับคืนสู่ครอบครัว/สังคม/หน่วยงานอื่น ได้แก่ (1) เด็กผู้ใช้บริการไร้สถานะทางทะเบียนราษฎร ทำให้เกิดปัญหาในเรื่องการส่งต่อเด็กผู้ใช้บริการกลับคืนสู่ครอบครัว หรือสู่สังคมค่อนข้างยาก และ (2) ชุมชนมีความหวาดระแวงในพฤติกรรมที่เด็กผู้ใช้บริการได้กระทำไว้ก่อนที่จะไปอยู่ในสถานพัฒนาและฟื้นฟู 7) ด้านกระบวนการติดตามผล ได้แก่ (1) ด้านการสื่อสารและระยะทาง ครอบครัวเด็กผู้ใช้บริการ บางครอบครัวไม่สามารถติดต่อได้ เนื่องจากย้ายที่อยู่อาศัย จึงทำให้ไม่สามารถติดตามผลได้ ส่งผลให้ต้องเพิ่มกระบวนการในการติดตามหาทั้งเด็กและครอบครัวของเด็กเพิ่มเติม (2) บางครอบครัวไม่สามารถติดตามได้ ส่งผลให้ทีมสหวิชาชีพไม่สามารถติดตามความเป็นอยู่ของเด็กและครอบครัวได้ หรือไม่อาจทราบได้ว่าครอบครัวให้การดูแลเด็กเหมาะสมหรือไม่ อย่างไร ทำให้เพิ่มขึ้นตอนในการดำเนินงานของสถานพัฒนาและฟื้นฟู (3) ครอบครัวเด็กไม่สามารถดำเนินการตามข้อตกลงที่ให้ไว้กับสถานพัฒนาและฟื้นฟูได้ ทำให้เด็กต้องขาดโอกาสในการกลับไปอยู่ร่วมกันในครอบครัว 8) ด้านกระบวนการยุติให้ความช่วยเหลือ คือ ไม่ได้มีการประชุมทีมสหวิชาชีพ เพื่อทำการยุติการให้บริการ แต่จะดำเนินการโดยการลงพื้นที่เพื่อประเมินติดตามครอบครัว เมื่อดำเนินการแล้วเสร็จจะนำข้อมูลผลการดำเนินงานเสนอต่อผู้อำนวยการสถานพัฒนาและฟื้นฟู พร้อมทั้งดำเนินการอนุมัติจำหน่ายเด็กออกจากสถานพัฒนาและฟื้นฟู โดยมีได้มีการนำผลที่ได้มาประชุมเพื่อเสนอต่อทีมสหวิชาชีพให้ทราบ

3. ด้านกระบวนการรับเข้าได้แก่ (1) หน่วยงานส่วนกลางควรประชาสัมพันธ์หรือจัดประชุมชี้แจงเกี่ยวกับวัตถุประสงค์ในการดำเนินงาน วิสัยทัศน์ ภารกิจ อำนาจหน้าที่ และกลุ่มเป้าหมายของหน่วยงานส่วนกลางและส่วนภูมิภาค (2) หน่วยงานส่วนกลางควรเป็นพี่เลี้ยงในการดำเนินงานให้กับเจ้าหน้าที่ผู้ปฏิบัติงานหน่วยงานในระดับภูมิภาค เพื่อให้คำปรึกษาแนะนำแก่เจ้าหน้าที่ให้สามารถปฏิบัติงานได้อย่างมีประสิทธิภาพ (3) เจ้าหน้าที่ผู้ปฏิบัติงานควรผ่านการอบรมในหลักสูตรที่เกี่ยวข้องก่อนเริ่มปฏิบัติงาน รวมทั้งควรมีการทดสอบความรู้ในการปฏิบัติงานของเจ้าหน้าที่ผู้ปฏิบัติงานทุกคนอย่างต่อเนื่อง เป็นประจำทุกปี 2) ด้านกระบวนการสอบข้อเท็จจริง ได้แก่ (1) ควรให้ทีมสหวิชาชีพจัดทำข้อมูลที่ได้จากการสังเกตพฤติกรรมเด็กในแต่ละวันมาประชุมหารือร่วมกันมากขึ้น รวมทั้งควรมีการจดบันทึกพฤติกรรมของเด็กมากขึ้น เพื่อจะได้เป็นประโยชน์ต่อการรวบรวมข้อมูลของเด็ก และสามารถนำข้อมูลดังกล่าวมาใช้ในการวิเคราะห์วางแผนร่วมกันต่อไป (2) ควรให้เจ้าหน้าที่ทุกคนเข้ารับการอบรมในหลักสูตรที่จำเป็นต่อการปฏิบัติงานอย่างต่อเนื่อง เพื่อให้การปฏิบัติงานและการดูแลเด็กผู้ใช้บริการเป็นไป

อย่างมีประสิทธิภาพ และเกิดประโยชน์สูงสุดต่อเด็ก 3) ด้านกระบวนการวิเคราะห์และวางแผนให้ความช่วยเหลือ ได้แก่ (1) ควรมีการประชุมทีมสหวิชาชีพจากหน่วยงานนำส่งเพิ่มเติมทั้งในรูปแบบ Onsite หรือ Online เพื่อให้เกิดการวิเคราะห์และวางแผนข้อมูลร่วมกันระหว่างหน่วยงานนำส่งกับสถานพัฒนาและฟื้นฟู (2) ควรมีการประชุมเพื่อเปิดโอกาสให้เจ้าหน้าที่ผู้ปฏิบัติงานได้พูดคุยปัญหาที่เกิดขึ้นในแต่ละวันทุกเช้า เพื่อนำไปสู่การให้ความช่วยเหลือแก่เด็กผู้ใช้บริการประจำวันต่อไป (3) ควรจัดอบรมเกี่ยวกับกิจกรรมที่จะช่วยให้เด็กได้รับการพัฒนาอย่างเหมาะสมตามกลุ่มโรคที่เด็กเป็น (4) ควรให้เจ้าหน้าที่ทุกคนเข้ารับการอบรมในหลักสูตรที่จำเป็นต่อการปฏิบัติงานอย่างต่อเนื่อง เพื่อให้การปฏิบัติงานและการดูแลเด็กผู้ใช้บริการเป็นไปอย่างมีประสิทธิภาพ และเกิดประโยชน์สูงสุดต่อเด็ก และ (5) ควรนำข้อมูลการประเมินสภาพทางด้านจิตใจอารมณ์ของเด็ก การมีสัมพันธภาพของเด็กในการทำกิจกรรมบำบัดฟื้นฟูต่อเพื่อนที่ร่วมทำกิจกรรมด้วยกัน หรือการปรับตัวอยู่ร่วมกันกับเพื่อนเวลาทำกิจกรรมบำบัดเป็นอย่างไร มาใช้ประกอบการวิเคราะห์และวางแผนให้ความช่วยเหลือเด็กร่วมกับทีมสหวิชาชีพเพิ่มเติม

4) ด้านกระบวนการดำเนินการให้ความช่วยเหลือ ได้แก่ (1) ควรจัดกิจกรรมเพื่อเพิ่มพูนทักษะต่าง ๆ ให้มีความหลากหลายตามความถนัดของเด็กผู้ใช้บริการ เพื่อให้เด็กผู้ใช้บริการมีทักษะ รวมทั้งสามารถดูแลตนเองได้ (2) เด็กที่อยู่ในกระบวนการคุ้มครองเด็กของสถานพัฒนาและฟื้นฟู ควรได้รับการสนับสนุนในการจัดบริการด้านกิจกรรมที่เพียงพอต่อความต้องการของเด็ก (3) ควรให้เจ้าหน้าที่ทุกคนเข้ารับการอบรมในหลักสูตรที่จำเป็นต่อการปฏิบัติงานอย่างต่อเนื่อง เพื่อให้การปฏิบัติงานและการดูแลเด็กผู้ใช้บริการเป็นไปอย่างมีประสิทธิภาพ และเกิดประโยชน์สูงสุดต่อเด็ก (4) ควรให้เด็กทุกคนได้รับด้านการศึกษา หรือมีกิจกรรมฝึกอาชีพเพิ่มเติมให้กับเด็กมากขึ้น เพื่อให้เด็กทุกคนได้มีทักษะสำหรับดูแลตนเองในอนาคต 5) ด้านกระบวนการประเมินผลการดำเนินการให้ความช่วยเหลือ ได้แก่ (1) ควรให้เจ้าหน้าที่ทุกคนเข้ารับการอบรมในหลักสูตรที่จำเป็นต่อการปฏิบัติงานอย่างต่อเนื่อง เพื่อให้การปฏิบัติงานและการดูแลเด็กผู้ใช้บริการเป็นไปอย่างมีประสิทธิภาพ และเกิดประโยชน์สูงสุดต่อเด็ก และ (2) ควรส่งเสริมเกี่ยวกับกิจกรรมที่ช่วยส่งเสริมเมื่ออยู่เด็กข้างนอกสถานพัฒนาและฟื้นฟู เด็กควรปฏิบัติตัวอย่างไร เพื่อให้เด็กได้รับการฝึกทักษะ และนำไปต่อยอดความรู้ ทักษะในชีวิตประจำวัน เมื่อกลับไปอยู่กับครอบครัวได้อย่างมีประสิทธิภาพ 6) ด้านกระบวนการเตรียมความพร้อมก่อนส่งเด็กกลับคืนสู่ครอบครัว/สังคม/หน่วยงานอื่น ได้แก่ (1) ควรให้ชุมชนเข้ามามีส่วนร่วมในการร่วมป้องกันและแก้ไขปัญหา โดยการสร้างความตระหนักให้แก่ชุมชนมิให้มองว่าเป็นปัญหาส่วนตัวแต่เป็นปัญหาส่วนรวม การสร้างเครือข่ายในการติดต่อสื่อสารกันในการช่วยกันสอดส่อง

ดูแลชุมชน การติดต่อประสานงาน และการติดตามประเมินผล (2) ควรให้เจ้าหน้าที่ทุกคนเข้ารับการอบรมในหลักสูตรที่จำเป็นต่อการปฏิบัติงานอย่างต่อเนื่อง เพื่อให้การปฏิบัติงานและการดูแลเด็กผู้ใช้บริการเป็นไปอย่างมีประสิทธิภาพ และเกิดประโยชน์สูงสุดต่อเด็ก 7) ด้านกระบวนการติดตามผล ได้แก่ (1) ควรให้เจ้าหน้าที่ทุกคนเข้ารับการอบรมในหลักสูตรที่จำเป็นต่อการปฏิบัติงานอย่างต่อเนื่อง เพื่อให้การปฏิบัติงานและการดูแลเด็กผู้ใช้บริการเป็นไปอย่างมีประสิทธิภาพ และเกิดประโยชน์สูงสุดต่อเด็ก (2) ควรดำเนินการติดตามเด็กหลังกลับสู่ครอบครัวอย่างต่อเนื่องในรูปแบบที่หลากหลายและสอดคล้องกับบริบทของพื้นที่ หากพบปัญหาภายในครอบครัวจะทำหน้าที่ให้คำปรึกษาแนะนำแก่ครอบครัวและเด็กอย่างทันท่วงที 8) ด้านกระบวนการยุติให้ความช่วยเหลือ ได้แก่ (1) ควรให้เจ้าหน้าที่ทุกคนเข้ารับการอบรมในหลักสูตรที่จำเป็นต่อการปฏิบัติงานอย่างต่อเนื่อง เพื่อให้การปฏิบัติงานและการดูแลเด็กผู้ใช้บริการเป็นไปอย่างมีประสิทธิภาพ และเกิดประโยชน์สูงสุดต่อเด็ก (2) ควรมีการนำผลการติดตามครอบครัว/สังคม/หน่วยงาน ตามระยะเวลาการติดตามเข้าประชุมทีมสหวิชาชีพเพื่อยุติการให้บริการทุกครั้ง

อภิปรายผล

1. กระบวนการคุ้มครองเด็กของทีมสหวิชาชีพในสถานพัฒนาและฟื้นฟูเด็ก มีการดำเนินการตามกระบวนการรับเข้าที่กำหนด สืบข้อเท็จจริงที่เกี่ยวข้องกับเด็ก วิเคราะห์สภาพปัญหาต่าง ๆ ดำเนินการให้ความช่วยเหลือ ประเมินผลการดำเนินงาน ทดลองให้เด็กเยี่ยมบ้าน และติดตามผล นำผลการติดตามทดลองเยี่ยมบ้าน 1 ปี มาพิจารณาเพื่อยุติการให้ความช่วยเหลือ สอดคล้องกับงานวิจัยของ วิภา ชันธรรม (2557) ได้ศึกษาเรื่องการพัฒนาบริการด้านการบำบัดและฟื้นฟูเด็กที่ถูกทารุณกรรมในสถานพัฒนาและฟื้นฟูเด็ก ผลการวิจัยพบว่า มีการดำเนินงานด้านแรกรับและจัดทำทะเบียนประวัติของเด็กทุกรายเป็นปัจจุบัน มีการดำเนินงานด้านการประเมินสภาวะเด็กด้านร่างกาย จิตใจ อารมณ์ สังคม และสติปัญญา มีการดำเนินงานให้ความช่วยเหลือบำบัดฟื้นฟูทางด้านร่างกาย จิตใจ ตามสภาพปัญญา ด้วยเครื่องมือวัดทางจิตวิทยา จัดทำแผนพัฒนารายบุคคล (IDP) ทูกราย และยังสอดคล้องกับงานวิจัยของ ลดาวัลย์ ปัญตะยัง (2554: 237) วิจัยเรื่อง การพัฒนาระบบคุ้มครองเด็กในสังคมไทย ผลการวิจัยพบว่า การพัฒนาระบบคุ้มครองเด็กในสังคมไทยต้องครอบคลุมทุกด้าน คำนึงถึงสิทธิเด็กและยึดถือหลักประโยชน์สูงสุดของเด็ก และดำเนินการในลักษณะทีมสหวิชาชีพ ให้เด็กได้รับการส่งเสริมพัฒนาการทางร่างกาย จิตใจ จิตวิญญาณ สังคม อารมณ์ สติปัญญา และยังสอดคล้องกับงานวิจัยของ อัยลดา ราชตัน (2555: 59-

60) วิจัยเรื่องการพัฒนาความร่วมมือของคณะกรรมการสหวิชาชีพในการคุ้มครองสิทธิเด็ก จังหวัดลำพูน ผลการวิจัยพบว่า ขั้นตอน วิธีการที่ทีมสหวิชาชีพนำมาใช้เป็นหลัก ในการปฏิบัติการให้ความช่วยเหลือคุ้มครองเด็กในสถานะเสี่ยงและตกเป็นเหยื่อจากการกระทำ ต่าง ๆ มีการดำเนินการอย่างเป็นระบบตามขั้นตอน

2. ปัญหาอุปสรรคการดำเนินงานในกระบวนการคุ้มครองเด็ก ได้แก่ ไม่เข้าใจเกี่ยวกับบทบาท ภารกิจ และเครื่องมือที่ใช้ในการดำเนินการ บุคลากรมีจำกัด ส่งเอกสารเด็กไม่ครบถ้วน ขาดการสื่อสารที่ชัดเจน เด็กทะเลาะกัน งบประมาณไม่เพียงพอ เด็กไร้สถานะทางทะเบียนราษฎร ไม่มีการประชุมเพื่อทำการยุติการให้บริการ สอดคล้องกับงานวิจัยของ รจเรช โภมูท (2553: 116) วิจัยเรื่อง การส่งเสริมการทำงานของทีมสหวิชาชีพในการคุ้มครองเด็กที่ถูกทารุณกรรม จังหวัดนนทบุรี ผลการวิจัยพบว่า ผู้บริหารหรือผู้กำกับนโยบายไม่มีความรู้ ความเข้าใจที่แท้จริงในการทำงานทีมสหวิชาชีพ และยังสอดคล้องกับงานวิจัยของ ชมพูนุช พัฒนพงษ์ดิลก (2558: 139) วิจัยเรื่อง แนวทางการพัฒนาการปฏิบัติงานของทีมสหวิชาชีพในการช่วยเหลือผู้ถูกกระทำด้วยความรุนแรงในครอบครัวของศูนย์พิทักษ์สิทธิเด็กและสตรี โรงพยาบาลสังกัดกรุงเทพมหานคร ผลการวิจัยพบว่า ผู้ปฏิบัติงานขาดความเข้าใจในบทบาทของแต่ละวิชาชีพในการปฏิบัติ อีกทั้งยังสอดคล้องกับงานวิจัยของ ทิตยาภรณ์ ดีแก้ว (2559: 128) วิจัยเรื่อง การศึกษาประสิทธิภาพกลไกการคุ้มครองเด็กของพระราชบัญญัติคุ้มครองเด็ก พ.ศ. 2546 ภายใต้การปฏิบัติงานของบ้านพักเด็กและครอบครัว: กรณีศึกษาพื้นที่จังหวัดน่าน ผลการวิจัยพบว่า บุคลากรมีภาระงานจำนวนมากทำให้มีเวลาในการปฏิบัติงานในการคุ้มครองเด็กล้นน้อยรวมทั้งมีความจำเป็นในการเดินทางไปราชการต่างจังหวัด ทำให้เมื่อเกิดปัญหาเกี่ยวกับเด็กในพื้นที่ไม่สามารถปฏิบัติงานได้ ไม่มีความเข้าใจในวิธีการหรือขั้นตอนในการปฏิบัติงานตามกฎหมายทำให้เกิดการปฏิบัติงานที่ไม่มีประสิทธิภาพ

3. แนวทางการพัฒนากระบวนการคุ้มครองเด็ก ได้แก่ ควรประชาสัมพันธ์ วัตถุประสงค์ในการดำเนินงาน เจ้าหน้าที่ผู้ปฏิบัติงานควรผ่านการอบรมหลักสูตรที่เกี่ยวข้อง ก่อนเริ่มปฏิบัติงาน จัดกิจกรรมเพื่อเพิ่มพูนทักษะเด็ก ให้ชุมชนเข้ามามีส่วนร่วมในการร่วมป้องกันและแก้ไขปัญหา ติดตามเด็กหลังกลับสู่ครอบครัวอย่างต่อเนื่อง ประชุมทีมสหวิชาชีพ เพื่อยุติการให้บริการทุกครั้ง สอดคล้องกับงานวิจัยของ สมศักดิ์ พุรัตน์นะ (2552: 76-77) วิจัยเรื่อง การปฏิบัติงานตามพระราชบัญญัติคุ้มครองเด็ก พ. ศ. 2546 ของคณะกรรมการคุ้มครองเด็กจังหวัดประจวบคีรีขันธ์ ผลการวิจัยพบว่า ควรมีการจัดเก็บข้อมูลและเชื่อมโยงข้อมูลระหว่างหน่วยงานและองค์กรที่เกี่ยวข้อง พร้อมทั้งรายงานสถานการณ์ด้านเด็กให้ทำการทราบอย่างต่อเนื่อง มีการจัดประชุมคณะกรรมการอย่างสม่ำเสมอและต่อเนื่อง เผยแพร่ประชาสัมพันธ์ให้ประชาชนและทุกภาค

ส่วนที่เกี่ยวข้องได้ทราบอย่างทั่วถึงและครอบคลุม มีการจัดทำแผนปฏิบัติงาน การติดตาม ประเมินผลการดำเนินงาน รัฐบาลต้องสนับสนุนงบประมาณในการดำเนินงานให้เพียงพอและ ต่อเนื่อง

องค์ความรู้ใหม่

แนวทางการพัฒนากระบวนการคุ้มครองเด็กในสถานพัฒนาและฟื้นฟูเด็ก กรมกิจการเด็ก และเยาวชน กระทรวงการพัฒนาสังคมและความมั่นคงของมนุษย์ ได้แก่ ควรประชาสัมพันธ์ วัตถุประสงค์ในการดำเนินงาน เจ้าหน้าที่ผู้ปฏิบัติงานควรผ่านการอบรมหลักสูตรที่เกี่ยวข้องก่อน เริ่มปฏิบัติงาน จัดกิจกรรมเพื่อเพิ่มพูนทักษะเด็ก ให้ชุมชนเข้ามามีส่วนร่วมในการร่วมป้องกันและ แก้ไขปัญหา ติดตามเด็กหลังกลับสู่ครอบครัวอย่างต่อเนื่อง ประชุมทีมสหวิชาชีพเพื่อยุติการ ให้บริการทุกครั้ง ดังแสดงในภาพที่ 1

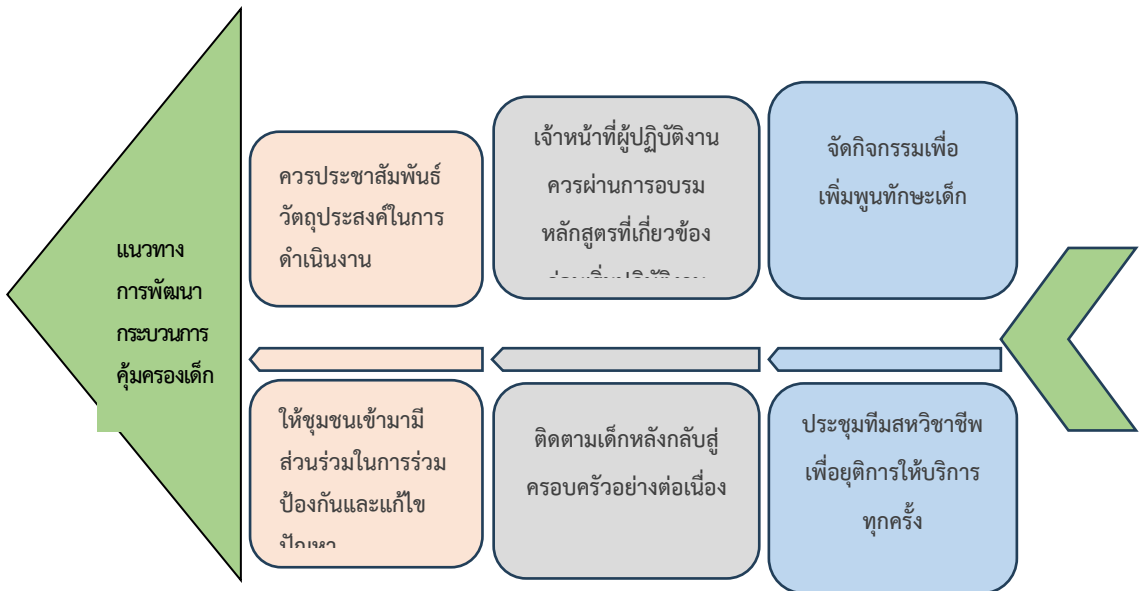

ภาพที่ 1 แนวทางการพัฒนากระบวนการคุ้มครองเด็กในสถานพัฒนาและฟื้นฟูเด็ก กรมกิจการเด็กและเยาวชน กระทรวงการพัฒนาสังคมและความมั่นคงของมนุษย์

สรุป/ข้อเสนอแนะ

การวิจัยครั้งนี้สรุปได้ว่า 1) กระบวนการคุ้มครองเด็ก ได้แก่ ดำเนินการตามกระบวนการรับเข้าที่กำหนด สืบข้อเท็จจริงที่เกี่ยวข้องกับเด็ก วิเคราะห์สภาพปัญหาต่าง ๆ ดำเนินการให้ความช่วยเหลือ ประเมินผลการดำเนินงาน ทดลองให้เด็กเยี่ยมบ้านและติดตามผล นำผลการติดตามทดลองเยี่ยมบ้าน 1 ปี มาพิจารณาเพื่อยุติการให้ความช่วยเหลือ 2) ปัญหาอุปสรรคการดำเนินงานในกระบวนการคุ้มครองเด็ก ได้แก่ ไม่เข้าใจเกี่ยวกับบทบาทภารกิจ และเครื่องมือที่ใช้ในการดำเนินการ บุคลากรมีจำกัด ส่งเอกสารเด็กไม่ครบถ้วน ขาดการสื่อสารที่ชัดเจน เด็กทะเลาะกัน งบประมาณไม่เพียงพอ เด็กไร้สถานะทางทะเบียนราษฎร ไม่มีการประชุมเพื่อกำหนดการยุติการให้บริการ 3) แนวทางการพัฒนากระบวนการคุ้มครองเด็ก ได้แก่ ควรประชาสัมพันธ์วัตถุประสงค์ในการดำเนินงาน เจ้าหน้าที่ผู้ปฏิบัติงานควรผ่านการอบรมหลักสูตรที่เกี่ยวข้องก่อนเริ่มปฏิบัติงาน จัดกิจกรรมเพื่อเพิ่มพูนทักษะเด็ก ให้ชุมชนเข้ามามีส่วนร่วมในการร่วมป้องกันและแก้ไขปัญหา ติดตามเด็กหลังกลับสู่ครอบครัวอย่างต่อเนื่อง ประชุมทีมสหวิชาชีพเพื่อยุติการให้บริการทุกครั้ง ส่วนข้อเสนอแนะในการวิจัย ประกอบด้วย

1. ข้อเสนอแนะในการนำผลการวิจัยไปใช้ ประกอบด้วย 1.1 ควรมีความรู้เกี่ยวกับบทบาทและภารกิจของสถานพัฒนาและฟื้นฟูให้เข้าใจชัดเจน ควรสนับสนุนงบประมาณในการดำเนินการ และจัดสรรบุคลากรให้เพียงพอต่อการดำเนินงาน หน่วยงานที่เกี่ยวกับควรนำส่งเอกสารที่เกี่ยวข้องกับเด็กและรายงานสภาพปัญหาของเด็กให้ตรงตามสภาพปัญหาความเป็นจริงและครบถ้วน รวมทั้งนำส่งเด็กให้ตรงตามกลุ่มเป้าหมายภารกิจของสถานพัฒนาและฟื้นฟูเท่านั้น 1.2 หน่วยงานที่รับและนำส่งเด็ก ควรทำการศึกษาทำความเข้าใจเครื่องมือที่ใช้ในการดำเนินการ ทำการประเมินข้อเท็จจริงเกี่ยวกับเด็กให้ครบถ้วน รวมทั้งปรับปรุง แก้ไข และพัฒนาการสื่อสารระหว่างเด็กและเจ้าหน้าที่ของสถานพัฒนาและฟื้นฟูให้ชัดเจนถูกต้อง 1.3 หน่วยงานนำส่งควรให้ข้อมูลที่เป็นจริงและชัดเจน และสถานพัฒนาและฟื้นฟู ควรจัดให้มีบุคลากรที่มีความเชี่ยวชาญเฉพาะในแต่ละด้านให้ครบถ้วน โดยเฉพาะด้านงานพยาบาล เพื่อให้การดำเนินงานสามารถวิเคราะห์และวางแผนให้ความช่วยเหลือเด็กได้รวดเร็วทันเวลา 1.4 หน่วยงานควรนำส่งเด็กที่เป็นจริงและครบถ้วน จัดให้มีกระบวนการดูแลหรือการสอนที่หลากหลายตรงกับสภาพของเด็กแต่ละคนได้อย่างเหมาะสม ครูฝึกอาชีพสงเคราะห์จะต้องคอยสังเกตเด็กพฤติกรรมเด็กอย่างใกล้ชิด และต้องรีบให้ความช่วยเหลือเด็กด้วยความรวดเร็ว เมื่อเกิดปัญหาต่าง ๆ ขึ้น รวมถึงควรมีการจัดสรรงบประมาณในการทำกิจกรรมต่างๆ ให้แก่เด็ก

อย่างเพียงพอ 1.5 ควรสนับสนุนให้มีเครื่องมือในการประเมินผลการศึกษาให้ความช่วยเหลือที่เป็นปัจจุบันและทันสมัย รวมทั้งส่งเสริมเจ้าหน้าที่ให้ทำการประเมินผลการศึกษาให้ความช่วยเหลือให้ครบทุกด้าน 1.6 ควรมีการจัดอบรม เกี่ยวกับหลักสูตรการเตรียมความพร้อมครอบครัว ซึ่งจะ ทำให้นักสังคมสงเคราะห์นำไปใช้ได้ หรือ ทีมสหวิชาชีพที่มีส่วนเกี่ยวข้องในกระบวนการ สามารถนำไปใช้ได้ จะทำให้เราสามารถประเมินครอบครัวได้ หากครอบครัวใดที่อยู่ไกลเราก็ จะ สามารถ ส่งแบบประเมินนี้ ให้หน่วยงานในพื้นที่เป็นผู้ประเมินให้ ควรมีการติดตามข้อมูล ทางทะเบียนราษฎรและปรับปรุงฐานข้อมูลของเด็กให้เป็นปัจจุบันเป็นระยะ ๆ และควรชี้แจง ให้ชุมชนเข้าใจเกี่ยวกับพฤติกรรมเด็กหลังจากเข้ารับการฟื้นฟูจากสถานพัฒนาและฟื้นฟูว่าสามารถใช้ชีวิตได้ตามปกติ โดยไม่เป็นภาระทางสังคม เพื่อให้ชุมชนเปิดโอกาสให้เด็กใช้ชีวิตได้ตามปกติ 1.7 ควรมีการติดตามข้อมูลในการติดต่อสื่อสาร หรือที่อยู่อาศัยของครอบครัวเด็กเป็นระยะ โดยการลงพื้นที่อย่างต่อเนื่อง และชี้แจงข้อตกลงตามที่ทางสถานพัฒนาและฟื้นฟูได้ กำหนดไว้หลังจากที่เด็กกลับไปอยู่ร่วมกับครอบครัวอย่างเคร่งครัด 1.8 ควรมีการประชุม ร่วมกับทีมสหวิชาชีพทุกครั้ง ร่วมกับการลงพื้นที่เพื่อประเมินติดตามครอบครัวตามระยะเวลา การติดตามเพื่อยุติการให้บริการ

2. ข้อเสนอแนะในการวิจัยครั้งต่อไป ประกอบด้วย 2.1 ควรมี การศึกษาถึงปัจจัยอื่นที่คาดว่าจะส่งผลต่อการพัฒนากระบวนการคุ้มครองเด็กในสถานพัฒนาและ ฟื้นฟูเด็ก กรมกิจการเด็กและเยาวชน กระทรวงการพัฒนาสังคมและความมั่นคงของมนุษย์ โดยการ ศึกษาวิจัยเชิงคุณภาพพร้อมกับเชิงปริมาณ เพื่อให้ทราบถึงสาเหตุที่เป็นปัจจัยที่ส่งผลให้การพัฒนา กระบวนการคุ้มครองเด็กในสถานพัฒนาและฟื้นฟูเด็ก กรมกิจการเด็กและเยาวชน กระทรวงการ พัฒนาสังคมและความมั่นคงของมนุษย์ประสบผลสำเร็จได้ดียิ่งขึ้น 2.2 ควรศึกษาวิจัยรูปแบบการ พัฒนากระบวนการคุ้มครองเด็กในสถานพัฒนาและฟื้นฟูเด็ก กรมกิจการเด็กและเยาวชน กระทรวง การพัฒนาสังคมและความมั่นคงของมนุษย์ เพื่อให้ได้รูปแบบที่เหมาะสมในการนำไปประยุกต์ใช้ในการ พัฒนากระบวนการคุ้มครองเด็กในสถานพัฒนาและฟื้นฟูเด็ก กรมกิจการเด็กและเยาวชน กระทรวงการ พัฒนาสังคมและความมั่นคงของมนุษย์ได้อย่างเป็นรูปธรรม 2.3 ควรมีการศึกษา เพิ่มเติมเกี่ยวกับความต้องการและความคาดหวังในการพัฒนากระบวนการคุ้มครองเด็กในสถาน พัฒนาและฟื้นฟูเด็ก กรมกิจการเด็กและเยาวชน กระทรวงการพัฒนาสังคมและความมั่นคงของ มนุษย์ เพื่อให้ทราบถึงความต้องการและความคาดหวังในการพัฒนากระบวนการคุ้มครองเด็กใน สถานพัฒนาและฟื้นฟูเด็ก กรมกิจการเด็กและเยาวชน กระทรวงการพัฒนาสังคมและความมั่นคง ของมนุษย์ แล้วสามารถนำไปเป็นแนวทางในการปรับปรุง แก้ไข และการพัฒนากระบวนการคุ้มครอง

เด็กในสถานพัฒนาและฟื้นฟูเด็ก กรมกิจการเด็กและเยาวชน กระทรวงการพัฒนาสังคมและความมั่นคงของมนุษย์ได้อย่างตรงตามความคาดหวังผู้มีส่วนเกี่ยวข้องทุกฝ่าย

เอกสารอ้างอิง

- กรมกิจการเด็กและเยาวชน. (2561). คู่มือการปฏิบัติงานของสถานรองรับเด็ก. กรุงเทพมหานคร: กระทรวงการพัฒนาสังคมและความมั่นคงของมนุษย์.
- กระทรวงการพัฒนาสังคมและความมั่นคงของมนุษย์. (2556). ยุทธศาสตร์ในการดำเนินงานตามแผนพัฒนางานสวัสดิการสังคมและสังคมสงเคราะห์แห่งชาติ ฉบับที่ 4 (พ.ศ. 2545-2549) บทที่ 4 ยุทธศาสตร์การพัฒนา. เรียกใช้เมื่อ 7 กรกฎาคม 2563, จาก https://www.msociety.go.th/ewtadmin/ewt/mso_web/ewt_news.php?nid=2227.
- ชมพูนุช พัฒนพงษ์ดีลก. (2558). แนวทางการพัฒนาการปฏิบัติงานของทีมสหวิชาชีพในการช่วยเหลือผู้ถูกกระทำด้วยความรุนแรงในครอบครัวของศูนย์พิทักษ์สิทธิเด็กและสตรี โรงพยาบาลสังกัดกรุงเทพมหานคร. วิทยานิพนธ์สังคมสงเคราะห์ศาสตรมหาบัณฑิต มหาวิทยาลัยธรรมศาสตร์.
- ทิตยาภรณ์ ดีแก้ว. (2559). การศึกษาประสิทธิภาพกลไกการคุ้มครองเด็กของพระราชบัญญัติคุ้มครองเด็ก พ.ศ. 2546 ภายใต้การปฏิบัติงานของบ้านพักเด็กและครอบครัว: กรณีศึกษาพื้นที่จังหวัดน่าน. ใน วิทยานิพนธ์สังคมสงเคราะห์ศาสตรมหาบัณฑิต มหาวิทยาลัยธรรมศาสตร์.
- จรเชช โภมท.(2553). การส่งเสริมการทำงานของทีมสหวิชาชีพในการคุ้มครองเด็กที่ถูกทารุณกรรม จังหวัดนนทบุรี. ใน วิทยานิพนธ์สังคมสงเคราะห์ศาสตรมหาบัณฑิต มหาวิทยาลัยธรรมศาสตร์.
- รัชณี ฉลองเกื้อกุล และคณะ. (2546). คู่มือการจัดกิจกรรมกลุ่มบำบัดฟื้นฟูจิตใจเด็กถูกกระทำรุนแรงสำหรับบุคลากรจิตเวช. นนทบุรี: กระทรวงสาธารณสุข กรมสุขภาพจิต โรงพยาบาลศรีธัญญา.
- ลดาวัลย์ ปัญตะยัง. (2554). การพัฒนาระบบคุ้มครองเด็กในสังคมไทย. วารสารมนุษยศาสตร์และสังคมศาสตร์ มหาวิทยาลัยราชภัฏสุรินทร์, 20(1), 225-239.
- วิภา ชันธรรม. (2557). การพัฒนาบริการด้านการบำบัดฟื้นฟูเด็กที่ถูกทารุณกรรมในสถานพัฒนาและฟื้นฟูเด็ก. สารนิพนธ์ปริญญาโทมหาบัณฑิต มหาวิทยาลัยธรรมศาสตร์.

สมศักดิ์ พุรัตน์ะ. (2552). การปฏิบัติงานตามพระราชบัญญัติคุ้มครองเด็ก พ. ศ. 2546 ของ คณะกรรมการคุ้มครองเด็กจังหวัดประจวบคีรีขันธ์. ใน วิทยานิพนธ์ศิลปศาสตรมหาบัณฑิต มหาวิทยาลัยราชภัฏนครปฐม.

อัยลดา ราชตัน. (2555). การพัฒนาความร่วมมือของคณะอนุกรรมการสหวิชาชีพในการคุ้มครองสิทธิเด็กจังหวัดลำพูน. ใน การค้นคว้าแบบอิสระรัฐประศาสนศาสตรมหาบัณฑิต มหาวิทยาลัยเชียงใหม่.

คุณลักษณะของผู้บริหารสถานศึกษาในศตวรรษที่ 21

ที่ส่งผลต่อการทำงานเป็นทีม ของครูในโรงเรียน

สังกัดสำนักงานเขตพื้นที่การศึกษามัธยมศึกษาเลย หนองบัวลำภู*

ADMINISTRATORS' CHARACTERISTICS IN THE 21st CENTURY
AFFECTING TEACHERS' TEAMWORK IN SCHOOL UNDER SECONDARY
EDUCATIONAL SERVICE AREA LOEI - NONG BUA LAMPHU

วชิรวิทย์ หล่งเป้า¹ และ พิมพอร์ สดเอี่ยม²

Wachirawit Lungpao¹ and Pim-on Sod-ium²

¹⁻²มหาวิทยาลัยมหามกุฏราชวิทยาลัย วิทยาเขตศรีล้านช้าง

¹⁻²Mahamakut Buddhist University, Srilanchang Campus, Thailand

Corresponding Author's Email: wachirawit.lun@student.mbu.ac.th

บทคัดย่อ

การวิจัยครั้งนี้มีวัตถุประสงค์เพื่อ 1) ศึกษาว่าคุณลักษณะผู้บริหารสถานศึกษาในศตวรรษที่ 21 2) ศึกษาการทำงานเป็นทีมของครูในโรงเรียน 3) ศึกษาความสัมพันธ์ระหว่างคุณลักษณะผู้บริหารสถานศึกษาในศตวรรษที่ 21 กับการทำงานเป็นทีมของครูในโรงเรียน 4) ศึกษาคุณลักษณะผู้บริหารสถานศึกษาในศตวรรษที่ 21 ที่ส่งผลต่อการทำงานเป็นทีมของครูในโรงเรียน สังกัดสำนักงานเขตพื้นที่การศึกษามัธยมศึกษาเลย หนองบัวลำภู กลุ่มตัวอย่างที่ใช้ในการวิจัยครั้งนี้ ได้แก่ ผู้บริหาร และครูในโรงเรียน สังกัดสำนักงานเขตพื้นที่การศึกษามัธยมศึกษาเลย หนองบัวลำภู จำนวน 324 คน เครื่องมือที่ใช้ในการเก็บรวบรวมข้อมูล ได้แก่ แบบสอบถาม สถิติที่ใช้ในการเก็บข้อมูลได้แก่ ค่าความถี่ ค่าร้อยละ ค่าเฉลี่ย ค่าความเบี่ยงเบนมาตรฐาน ค่าสัมประสิทธิ์สหสัมพันธ์อย่างง่ายของเพียร์สัน และการวิเคราะห์สถิติถดถอยพหุคูณ

* Received 11 November 2024; Revised 23 November 2024; Accepted 24 December 2024

ผลการวิจัยพบว่า 1) คุณลักษณะผู้บริหารในศตวรรษที่ 21 มีค่าเฉลี่ยโดยภาพรวมอยู่ในระดับมาก 2) การทำงานเป็นทีมของครูในโรงเรียน มีค่าเฉลี่ยโดยภาพรวมอยู่ในระดับมาก 3) คุณลักษณะผู้บริหารในศตวรรษที่ 21 กับการทำงานเป็นทีมของครูในโรงเรียน มีความสัมพันธ์ทางบวกในระดับมาก อย่างมีนัยสำคัญทางสถิติที่ระดับ .01 4) คุณลักษณะผู้บริหารสถานศึกษาในศตวรรษที่ 21 ที่ส่งผลต่อการทำงานเป็นทีมของครูในโรงเรียน ได้แก่ การสื่อสารและการใช้เทคโนโลยี (x_4) การสร้างพลังเชิงบวก (x_5) และการมีวิสัย (x_1) ร่วมกัน ทำนายการทำงานเป็นทีมของครูในโรงเรียน ได้ร้อยละ 44.50 และ สร้างสมการพยากรณ์ คุณลักษณะผู้บริหารสถานศึกษาในศตวรรษที่ 21 ที่ส่งผลต่อการทำงานเป็นทีมของครูในโรงเรียน สังกัดสำนักงานเขตพื้นที่การศึกษามัธยมศึกษาเลย หนองบัวลำภู ในรูปคะแนนมาตรฐาน คือ $\hat{Z} = 0.390(x_4) + 0.265(x_5) + 0.142(x_1)$

คำสำคัญ: คุณลักษณะของผู้บริหาร, ศตวรรษที่ 21, การทำงานเป็นทีมของครู

Abstract

The objectives of this research were to examine 1) the level of administrators' characteristics in the 21st century 2) the level of teachers' teamwork in school 3) the relationship between administrators' characteristics in the 21st century and teachers' teamwork in school 4) administrators' characteristics in the 21st century affecting teachers' teamwork in school under secondary educational service area Loei - Nong Bua Lampha. The samples used in this research were 324 administrators and teachers in school under secondary educational service area Loei - Nong Bua Lampha. The research instrument used for collecting data was a questionnaire. The statistics used for data analysis were frequency, percentage, mean, standard deviation, Pearson's correlation coefficient, and multiple regression analysis.

The research results were as follows: 1) the level of administrators' characteristics in the 21st century in overall was at a high level. 2) the level of teachers' teamwork in school in overall was at a high level. 3) the relationship between administrators' characteristics in the 21st century and teachers'

teamwork in school had a positive relationship at a high level with the statistical significance of .01. 4) administrators' characteristics in the 21st century affecting teachers' teamwork in school especially in the aspects of Communication Technology, Positive Energy and Vision creation. and could predict the teachers' teamwork at 44.50 percent and create a predicative equation of the administrators' characteristics in the 21st century affecting teachers' teamwork in school under secondary educational service area Loei - Nong Bua Lampha the predictive equation could be written in the form of standardized scores as $\hat{Z} = 0.390(x_4) + 0.265(x_5) + 0.142(x_1)$

Keywords: Administrators' characteristics, the 21st century, teachers' teamwork

บทนำ

ปัจจุบันโลกในยุคศตวรรษที่ 21 มีความก้าวหน้าทางด้านเทคโนโลยีสารสนเทศเป็นอย่างมาก ซึ่งเป็นปัจจัยสำคัญในการเปลี่ยนแปลงวิถีการดำเนินชีวิตของคนในยุคปัจจุบันกลายเป็นสิ่งสำคัญ ดังนั้นจึงมองเห็นถึงความเปลี่ยนแปลงที่ชัดเจนมากขึ้นจากอดีตที่ผ่านมาและการเปลี่ยนแปลงดังกล่าว จะต้องมีการวางแผนการบริหารจัดการศึกษาที่ดี เพราะการก้าวอย่างที่เราจะทำให้เราเสียโอกาสอีกมากมาย การบริหารศึกษาหนึ่งในประเด็นสำคัญที่จะต้องก้าวทันความเปลี่ยนแปลงแล้ว เพื่อเป็นกลไกสำคัญการขับเคลื่อนภาคส่วนอื่น ๆ ให้มีความพร้อมในการเข้าสู่ความเปลี่ยนแปลงด้วย (มณฑาทิพย์ นามนุ, 2561 : 11) ด้วยเหตุดังกล่าวจึงส่งผลให้การศึกษาที่เป็นหนึ่งในภาคส่วนที่ได้รับปัญหาและผลกระทบจากการเปลี่ยนแปลงที่เกิดขึ้น ซึ่งปัญหาดังกล่าวก็คือ การขาดแคลนคุณลักษณะที่พึงประสงค์ในศตวรรษที่ 21 ของบุคลากรในปัจจุบันโดยเฉพาะผู้บริหารสถานศึกษาจำเป็นต้องเป็นผู้นำในการเปลี่ยนแปลง มีวิสัยทัศน์ เพื่อเป็นแบบอย่างและเป็นที่ปรึกษาให้กับคณะครูในสถานศึกษาได้ดำเนินงานได้อย่างมีประสิทธิภาพและประสิทธิผล (ณัฐพรผล ทีปสุวรรณ, 2562 : 5)

ผู้บริหารสถานศึกษามีบทบาทสำคัญต่อความสำเร็จของการบริหารสถานศึกษา เป็นผู้กำหนดทิศทางของการศึกษา และเป็นกลไกสำคัญในการดำเนินงานต่าง ๆ ของสถานศึกษา เพื่อให้บรรลุเป้าหมายอย่างมีประสิทธิภาพ สถานศึกษาจะมีประสิทธิภาพมากน้อยเพียงใดขึ้นอยู่กับบทบาทหรือการปฏิบัติหน้าที่และความรับผิดชอบของผู้บริหารสถานศึกษาเป็นสำคัญ

(สุนันธิณี ม่วงเนียม, 2560 : 12) ซึ่งการบริหารสถานศึกษาให้ประสบผลสำเร็จได้นั้น คุณลักษณะของผู้บริหารในศตวรรษที่ 21 ต้องมีวิสัยทัศน์การบริหารที่มุ่งเน้นพัฒนาขับเคลื่อนองค์กรไปสู่การพัฒนาก้าวทันต่อการเปลี่ยนแปลงของโลกที่มีการเปลี่ยนแปลงในหลายมิติ ซึ่งผู้ที่มีอิทธิพลส่งผลต่อการจัดเรียนรู้ของผู้เรียนให้มีคุณภาพนั้น คือ ผู้บริหารสถานศึกษา เช่นนั้น ทักษะการบริหารของผู้บริหารสถานศึกษา จึงเป็นคุณลักษณะที่ผู้บริหารสถานศึกษาในศตวรรษที่ 21 พึงมีคือผู้บริหารต้องมึคุณภาพ พัฒนาตนเองอยู่เสมอ มีความเป็นผู้นำต้องนำการเปลี่ยนแปลง มีทักษะการบริหารโดยอาศัยความสามารถด้านวิชาการ การสื่อสารและเทคโนโลยี นักสร้างพลัง เป็นแบบอย่างที่ดี และสร้างชุมชนแห่งการเรียนรู้ (โยธิน นิลคช, 2561 : 413) ด้วยการมีส่วนร่วม มียุทธศาสตร์การบริหารที่สอดคล้องกับศตวรรษที่ 21 เพื่อใช้ขับเคลื่อนองค์กร เพื่อให้งานก้าวหน้าไปพร้อมเพรียงกันอย่างรอบด้าน ทุกฝ่ายเข้ามามีส่วนร่วมย่อมเกิดความภาคภูมิใจในการเป็นส่วนหนึ่งของการบริหาร รับฟังความคิดเห็นทุกฝ่ายและนำไปปฏิบัติ เพื่อการพัฒนาองค์กร (ไพฑูรย์ สินลรัตน์, 2561 : 191) ให้บรรลุเป้าหมาย

ปัจจุบันทุกองค์กรจะนำการทำงานเป็นทีมมาประยุกต์ใช้ ไม่ว่าจะทำงานตำแหน่งใด ก็ต้องมีความสามารถในการทำงานเป็นทีมร่วมกับคนอื่น ซึ่งในแต่ละองค์กรจะมีวัฒนธรรมการทำงานที่แตกต่างกัน แต่ก็ต้องมีการประสานงานในการทำงานร่วมกัน หรือร่วมกันทำงาน เพื่อให้องค์กรประสบความสำเร็จ และจากปัจจุบันที่สังคมและสิ่งแวดล้อมมีการเปลี่ยนแปลงตลอดเวลา องค์กร หรือพนักงานก็ต้องมีการปรับเปลี่ยนเพื่อให้ทันกับความเปลี่ยนแปลงที่เกิดขึ้น ทั้งทางด้านการทำงานร่วมกัน ความรู้ความสามารถความคิดต่าง ๆ ซึ่งการที่มีทีมการทำงานที่ดี ทำให้งานที่ออกมามีประสิทธิภาพและส่งผลดีต่อองค์กรในที่สุด (อิงครัต จันทรวงศ์, 2566 : 1) ด้วยเหตุนี้ผู้บริหารสถานศึกษาต้องเป็นผู้เชี่ยวชาญ โดยใช้ความรู้และประสบการณ์ เพื่อแก้ปัญหาและตัดสินใจเฉพาะหน้าได้ทันท่วงที พัฒนาตนเองเพื่อพร้อมรับองค์ความรู้ใหม่ ๆ ให้ทันสมัยอยู่เสมอ เป็นผู้นำทั้งทางด้านวิชาการ และเทคโนโลยีเพื่อนำความรู้และทักษะใหม่ ๆ ถ่ายทอดให้กับครูได้อย่างเต็มศักยภาพ นอกจากนี้ ผู้บริหารสถานศึกษาต้องมีบทบาทในการเป็นผู้ส่งเสริมสนับสนุนให้บุคลากรในโรงเรียนเข้ามามีส่วนร่วม ส่งเสริมสนับสนุนการทำงานของบุคลากรที่มีความคิดริเริ่มสร้างสรรค์ให้เป็นประโยชน์แก่โรงเรียน นิเทศติดตามสร้างขวัญและกำลังใจแก่บุคลากรเพื่อให้เกิดการเปลี่ยนแปลงและแลกเปลี่ยนเรียนรู้ร่วมกันย่อมก่อให้เกิดการทำงานเป็นทีมของครูในโรงเรียน (ชัยเสกฐ์ พรหมศรี, 2561 : 339) เพราะการทำงานเป็นทีม มีความสำคัญอย่างยิ่งกับการพัฒนาองค์กรให้ประสบความสำเร็จอย่างมีประสิทธิภาพนั้น

ย่อมเกิดจากทีมที่มีประสิทธิภาพทีมที่ประกอบด้วยบุคคลที่มีความรู้ ความสามารถอย่างสูง และสามารถบริหารจัดการองค์ความรู้ของบุคคลที่อยู่ในทีมประสานเป็นอันหนึ่งอันเดียวกัน เพื่อให้เกิดประโยชน์สูงสุดขององค์กร (สิทธิศักดิ์ เพ็ชรยิ้ม, 2563 : 21)

จากความสำคัญที่กล่าวมาข้างต้น จะเห็นได้ว่าผู้บริหารสถานศึกษามีบทบาท หน้าที่สำคัญต่อการพัฒนาสถานศึกษา และควรพัฒนาส่งเสริมการทำงานเป็นทีมของครูในโรงเรียน ดังนั้นผู้วิจัยจึงสนใจที่จะศึกษาคูณลักษณะผู้บริหารสถานศึกษาในศตวรรษที่ 21 ที่ส่งผลต่อการทำงานเป็นทีมของครูในโรงเรียน สังกัดสำนักงานเขตพื้นที่การศึกษามัธยมศึกษาเลย หนองบัวลำภู เพื่อนำไปใช้เป็นแนวทางในการพัฒนาคุณลักษณะผู้บริหารสถานศึกษาที่จะนำไปสู่การทำงานเป็นทีมของครูในโรงเรียน อันจะส่งผลต่อประสิทธิภาพและประสิทธิพลในสถานศึกษาให้ดียิ่งขึ้นไป

วัตถุประสงค์ของการวิจัย

1. เพื่อศึกษาระดับคุณลักษณะผู้บริหารสถานศึกษาในศตวรรษที่ 21 สังกัดสำนักงานเขตพื้นที่การศึกษามัธยมศึกษาเลย หนองบัวลำภู
2. เพื่อศึกษาระดับการทำงานเป็นทีมของครูในโรงเรียน สังกัดสำนักงานเขตพื้นที่การศึกษามัธยมศึกษาเลย หนองบัวลำภู
3. เพื่อศึกษาความสัมพันธ์ระหว่างคุณลักษณะผู้บริหารสถานศึกษาในศตวรรษที่ 21 กับการทำงานเป็นทีมของครูในโรงเรียน สังกัดสำนักงานเขตพื้นที่การศึกษามัธยมศึกษาเลย หนองบัวลำภู
4. เพื่อศึกษาคูณลักษณะผู้บริหารสถานศึกษาในศตวรรษที่ 21 ที่ส่งผลต่อการทำงานเป็นทีมของครูในโรงเรียน สังกัดสำนักงานเขตพื้นที่การศึกษามัธยมศึกษาเลย หนองบัวลำภู

วิธีดำเนินการวิจัย

ประชากรและกลุ่มตัวอย่าง

ประชากรที่ในการวิจัย ได้แก่ ผู้บริหาร และครูในโรงเรียน สังกัดสำนักงานเขตพื้นที่การศึกษามัธยมศึกษาเลย หนองบัวลำภู ปีการศึกษา 2566 จาก 52 แห่ง จำนวน 2,044 คน (กลุ่มสารสนเทศ สำนักงานเขตพื้นที่การศึกษามัธยมศึกษาเลย หนองบัวลำภู ข้อมูล ณ วันที่ 10 มิถุนายน 2566)

กลุ่มตัวอย่างที่ใช้ในการวิจัย ได้แก่ ผู้บริหาร และครูในโรงเรียน สังกัดสำนักงานเขตพื้นที่การศึกษามัธยมศึกษาเลย หนองบัวลำภู ปีการศึกษา 2566 ผู้วิจัยดำเนินการตามขั้นตอนดังนี้

1. ใช้ตารางกำหนดขนาดกลุ่มตัวอย่างของเครจซี่และมอร์แกน (Krejcie and Morgan, 1970 : 607 – 610) จำนวน 324 คน
2. สุ่มตัวอย่างโดยวิธีสุ่มแบบแบ่งชั้นอย่างเป็นสัดส่วน (Proportional stratified random sampling) ตามขนาดโรงเรียน และตำแหน่ง สังกัดสำนักงานเขตพื้นที่การศึกษามัธยมศึกษาเลย หนองบัวลำภู แล้วคำนวณกลุ่มตัวอย่างตามสัดส่วนจำนวนประชากร
3. สุ่มตัวอย่างอย่างง่าย (Sample random sampling) โดยการจับฉลากรายชื่อให้ได้ครบตามจำนวนสัดส่วนของโรงเรียนสังกัดสำนักงานเขตพื้นที่การศึกษามัธยมศึกษาเลย หนองบัวลำภู และตามจำนวนกลุ่มตัวอย่างที่คำนวณไว้ ดังรายละเอียดจำนวนประชากรและกลุ่มตัวอย่าง จำแนกตามขนาดโรงเรียนและตำแหน่ง

เครื่องมือที่ใช้ในการเก็บรวบรวมข้อมูล

เครื่องมือที่ใช้ในการวิจัยครั้งนี้ เป็นแบบสอบถาม (Questionnaire) ที่สร้างขึ้นเพื่อศึกษาคุณลักษณะผู้บริหารสถานศึกษาในศตวรรษที่ 21 ที่ส่งผลต่อการทำงานเป็นทีมของครูสังกัดสำนักงานเขตพื้นที่การศึกษามัธยมศึกษาเลย หนองบัวลำภู โดยแบบสอบถามแบ่งเป็น 3 ตอน ดังนี้

ตอนที่ 1 สอบถามเกี่ยวกับสถานภาพส่วนบุคคลของผู้ตอบแบบสอบถาม มีลักษณะเป็นแบบตรวจสอบรายการ (Check list) ถามเกี่ยวกับเพศ ตำแหน่ง อายุ และระดับการศึกษา

ตอนที่ 2 สอบถามระดับความคิดเห็นเกี่ยวกับ คุณลักษณะของผู้บริหารสถานศึกษาในศตวรรษที่ 21 สังกัดสำนักงานเขตพื้นที่การศึกษามัธยมศึกษาเลย หนองบัวลำภู แบบสอบถามมีลักษณะเป็นแบบมาตราส่วนประมาณค่า (Rating scale) มี 5 ระดับ ตามมาตรการวัดของ Likert

ตอนที่ 3 สอบถามระดับความคิดเห็นเกี่ยวกับการทำงานเป็นทีมของครูในโรงเรียน สังกัดสำนักงานเขตพื้นที่การศึกษามัธยมศึกษาเลย หนองบัวลำภู แบบสอบถามมีลักษณะเป็นแบบมาตราส่วนประมาณค่า (Rating scale) มี 5 ระดับ ตามมาตรการวัดของ Likert

การสร้างและการตรวจสอบคุณภาพของเครื่องมือ

1. ศึกษาเอกสาร วารสาร ตำราและงานวิจัยที่เกี่ยวข้อง

2. กำหนดขอบข่ายการสร้างแบบสอบถามตามกรอบนิยามศัพท์ของตัวแปร
3. สร้างข้อคำถามตามขอบข่ายที่กำหนดภายใต้การให้คำแนะนำของอาจารย์ที่ปรึกษาวิทยานิพนธ์
4. ตรวจสอบค่าความตรงเชิงเนื้อหา (Content validity) โดยเสนอให้ผู้เชี่ยวชาญจำนวน 5 ท่าน ตรวจสอบและประเมินความตรงเชิงเนื้อหา จากนั้นนำมาหาค่าดัชนีความสอดคล้องระหว่างข้อคำถามกับนิยามศัพท์เฉพาะด้วยการหาค่าดัชนีความสอดคล้องระหว่างข้อคำถามกับนิยามศัพท์ (Index of Item Objective Congruence: IOC) คัดเลือกข้อคำถามที่มีค่า IOC ตั้งแต่ 0.5 ขึ้นไป (Rovinelli and Hambleton, 1977 อ้างถึงใน ภัทรพร เกษสังข์, 2549 : 138) โดยค่าความสอดคล้องในแต่ละข้อนั้นมีค่าอยู่ระหว่าง 0.80 ถึง 1.00
5. นำแบบสอบถามไปทดลองใช้ (Try out) กับครูในโรงเรียน สังกัดสำนักงานเขตพื้นที่การศึกษามัธยมศึกษาเลย หนองบัวลำภู ปีการศึกษา 2566 ซึ่งไม่ใช่กลุ่มตัวอย่าง จำนวน 30 คน
6. นำข้อมูลที่ได้จากการนำแบบสอบถามไปทดลองใช้ มาหาคุณภาพรายข้อ โดยการหาค่าอำนาจจำแนก ด้วยค่าสัมประสิทธิ์สหสัมพันธ์รายข้อกับคะแนนรวม (Item - total correlation Coefficient)
7. นำแบบสอบถามมาวิเคราะห์หาค่าความเที่ยง (Reliability) โดยหาค่าสัมประสิทธิ์แอลฟา (Coefficient Alpha) ด้วยวิธีการของครอนบาค (Cronbach) ซึ่งเกณฑ์กำหนดว่าต้องมีค่าตั้งแต่ .70 ขึ้นไป (อิทธิพัทธ์ สุวทันพรกุล, 2556 : 202) ซึ่งแบบสอบถามฉบับนี้พบว่ามีค่าความเที่ยงรายด้านอยู่ระหว่าง 0.841 - 0.984 จึงสรุปว่า แบบสอบถามฉบับนี้มีค่าความเที่ยงอยู่ในเกณฑ์ใช้ได้ และหาความเชื่อมั่นของเครื่องมือซึ่งแบบสอบถามเกี่ยวกับคุณลักษณะของผู้บริหารสถานศึกษาในศตวรรษที่ 21 มีค่าความเชื่อมั่นเท่ากับ 0.989 และแบบสอบถามเกี่ยวกับการทำงานเป็นทีมของครูในโรงเรียน มีค่าความเชื่อมั่นเท่ากับ 0.955
8. พิจารณาปรับปรุงและคัดเลือกข้อคำถามรายข้อ นำเสนออาจารย์ที่ปรึกษาเพื่อพิจารณาให้ความเห็นขอจัดพิมพ์เป็นแบบสอบถามที่สมบูรณ์ เพื่อนำไปใช้ในการเก็บรวบรวมข้อมูลต่อไป

การเก็บรวบรวมข้อมูล

1. ผู้วิจัยขอหนังสือขอความร่วมมือในการเก็บรวบรวมข้อมูลจากคณะศึกษาศาสตร์มหาวิทยาลัยมหาภูมิราชนิเวศน์ เพื่อขอความร่วมมือให้ผู้วิจัยเก็บรวบรวมข้อมูล จากผู้บริหารและครูโรงเรียนในสังกัดสำนักงานเขตพื้นที่การศึกษามัธยมศึกษาเลย หนองบัวลำภู

2. ผู้วิจัยนำแบบสอบถามไปเก็บข้อมูลกับจาก ผู้บริหารและครูโรงเรียนในสังกัด สำนักงานเขตพื้นที่การศึกษามัธยมศึกษาเลย หนองบัวลำภู ที่เป็นกลุ่มตัวอย่าง จำนวน 324 คน โดยเตรียมแบบสอบถามให้เพียงพอกับกลุ่มตัวอย่าง แล้วเดินทางไปเก็บรวบรวมข้อมูลด้วยตัวเอง และบางส่วนนำส่งผ่านทางระบบอิเล็กทรอนิกส์ google form

3. นำแบบสอบถามที่รวบรวมได้ มาตรวจสอบความสมบูรณ์ของข้อมูลในการตอบ แล้วดำเนินการวิเคราะห์ข้อมูลทางสถิติต่อไป

การวิเคราะห์ข้อมูล

ผู้วิจัยดำเนินการวิเคราะห์ข้อมูลโดยใช้โปรแกรมคอมพิวเตอร์สำเร็จรูป ดังนี้

1. วิเคราะห์ข้อมูลเกี่ยวกับสถานภาพส่วนบุคคล ได้แก่ เพศ ตำแหน่งอายุ และระดับการศึกษา โดยการหาค่าความถี่ (Frequency) และค่าร้อยละ (Percentage)

2. วิเคราะห์ระดับคุณลักษณะของผู้บริหารสถานศึกษาในศตวรรษที่ 21 สังกัดสำนักงานเขตพื้นที่การศึกษามัธยมศึกษาเลย หนองบัวลำภู โดยหาค่าเฉลี่ย (Mean) และค่าเบี่ยงเบนมาตรฐาน (Standard deviation) โดยภาพรวม รายด้านและรายข้อ แล้วนำไปเทียบกับเกณฑ์การแปลความหมายค่าเฉลี่ย (บุญชม ศรีสะอาด, 2560)

3. วิเคราะห์ระดับการทำงานเป็นทีมของครูในโรงเรียนสังกัดสำนักงานเขตพื้นที่การศึกษามัธยมศึกษาเลย หนองบัวลำภู โดยหาค่าเฉลี่ย (Mean) และค่าเบี่ยงเบนมาตรฐาน (Standard deviation) โดยภาพรวม รายด้านและรายข้อ แล้วนำไปเทียบกับเกณฑ์การแปลความหมายค่าเฉลี่ย (บุญชม ศรีสะอาด, 2560)

4. วิเคราะห์ความสัมพันธ์ขององค์ประกอบภายในแต่ละตัวแปรและระหว่างตัวแปรพหุคูณกับตัวแปรเกณฑ์ โดยหาค่าสัมประสิทธิ์สหสัมพันธ์ ของ Pearson (Pearson's Product Moment Correlation Coefficient) แล้วนำค่าที่ได้ไปเปรียบเทียบกับเกณฑ์ (ภัทรพร เกษสังข์, 2549 : 169 – 171)

5. วิเคราะห์อำนาจพยากรณ์ของการทำงานเป็นทีมของครูในโรงเรียน สังกัดสำนักงานเขตพื้นที่การศึกษามัธยมศึกษาเลย หนองบัวลำภู ใช้สถิติการวิเคราะห์การถดถอยพหุคูณ (Stepwise Multiple Regression Analysis) เพื่อหาตัวแปรในองค์ประกอบของการทำงานเป็นทีมของครูในโรงเรียน สังกัดสำนักงานเขตพื้นที่การศึกษามัธยมศึกษาเลย หนองบัวลำภู

สถิติในการวิเคราะห์ข้อมูล

สถิติที่ใช้ในการวิเคราะห์ข้อมูล ผู้วิจัยได้วิเคราะห์ข้อมูลโดยใช้โปรแกรมคอมพิวเตอร์สำเร็จรูป ดังต่อไปนี้

1. สถิติเชิงบรรยาย (Descriptive statistics) ได้แก่ ค่าความถี่ (Frequency) ค่าร้อยละ (Percentage) ค่าเฉลี่ย (Mean) ค่าเบี่ยงเบนมาตรฐาน (Standard deviation)

2. สถิติอนุมาน (Inferential statistics) ได้แก่ ค่าสัมประสิทธิ์สหสัมพันธ์ของเพียร์สัน (Pearson's Product Moment Correlation Coefficient) และวิเคราะห์ถดถอยพหุคูณ (Multiple Regression Analysis) โดยใช้วิธี Stepwise เพื่อคัดตัวแปรที่มีนัยสำคัญ และนำค่าสถิติที่มีนัยสำคัญไปสร้างสมการพยากรณ์

ผลการวิจัย

1. ผลการศึกษาคุณลักษณะของผู้บริหารสถานศึกษาในศตวรรษที่ 21 (X) สังกัดสำนักงานเขตพื้นที่การศึกษามัธยมศึกษาเลย หนองบัวลำภู

ตารางที่ 1 ผลการวิเคราะห์ระดับคุณลักษณะของผู้บริหารสถานศึกษาในศตวรรษที่ 21 สังกัดสำนักงานเขตพื้นที่การศึกษามัธยมศึกษาเลย หนองบัวลำภู โดยภาพรวมและรายด้าน

คุณลักษณะของผู้บริหารสถานศึกษาในศตวรรษที่ 21 (X)	\bar{x}	S.D.	ระดับ	อันดับ
1. การมีวิสัยทัศน์ (x_1)	4.19	0.54	มาก	4
2. ความคิดสร้างสรรค์และนวัตกรรม (x_2)	4.25	0.55	มาก	1
3. การมีมนุษยสัมพันธ์ (x_3)	4.14	0.48	มาก	5
4. การสื่อสารและการใช้เทคโนโลยี (x_4)	4.24	0.52	มาก	2
5. การสร้างพลังเชิงบวก (x_5)	4.23	0.57	มาก	3
รวม	4.21	0.44	มาก	

จากตารางที่ 1 พบว่า คุณลักษณะของผู้บริหารสถานศึกษาในศตวรรษที่ 21 สังกัดสำนักงานเขตพื้นที่การศึกษามัธยมศึกษาเลย หนองบัวลำภู โดยรวมและรายด้านอยู่ในระดับมาก

2. ผลการศึกษากการทำงานเป็นทีมของครูในโรงเรียนสังกัดสำนักงานเขตพื้นที่การศึกษามัธยมศึกษาเลย หนองบัวลำภู โดยภาพรวมและรายด้าน

ตารางที่ 2 ผลการวิเคราะห์ระดับการทำงานเป็นทีมของครูในโรงเรียนสังกัดสำนักงานเขตพื้นที่การศึกษามัธยมศึกษาเลย หนองบัวลำภู โดยภาพรวมและรายด้าน

การทำงานเป็นทีมของครู (Y)	\bar{X}	S.D.	ระดับ	อันดับ
1. การมีส่วนร่วมในการทำงาน (y_1)	4.13	0.53	มาก	5
2. การมีเป้าหมายร่วมกัน (y_2)	4.15	0.50	มาก	4
3. การติดต่อสื่อสาร (y_3)	4.22	0.53	มาก	3
4. ความไว้วางใจ (y_4)	4.23	0.52	มาก	2
5. บทบาทหน้าที่ความรับผิดชอบ (y_5)	4.25	0.46	มาก	1
รวม	4.19	0.40	มาก	

จากตารางที่ 2 พบว่า ระดับการทำงานเป็นทีมของครูในโรงเรียนสังกัดสำนักงานเขตพื้นที่การศึกษามัธยมศึกษาเลย หนองบัวลำภู โดยรวมและรายด้านอยู่ในระดับมาก

3. ผลการวิเคราะห์ความสัมพันธ์ระหว่างคุณลักษณะของผู้บริหารสถานศึกษาในศตวรรษที่ 21 กับการทำงานเป็นทีมของครูในโรงเรียนสังกัดสำนักงานเขตพื้นที่การศึกษามัธยมศึกษาเลย หนองบัวลำภู

ตารางที่ 3 ผลการวิเคราะห์ความสัมพันธ์ระหว่างคุณลักษณะของผู้บริหารสถานศึกษาในศตวรรษที่ 21 กับการทำงานเป็นทีมของครูในโรงเรียนสังกัดสำนักงานเขตพื้นที่การศึกษามัธยมศึกษาเลย หนองบัวลำภู

ตัวแปร	x_1	x_2	x_3	x_4	x_5	X	y_1	y_2	y_3	y_4	y_5	Y
x_1	1											
x_2	.499**	1										
x_3	.496**	.556**	1									
x_4	.558**	.505**	.721**	1								
x_5	.522**	.981**	.566**	.517**	1							
X	.751**	.873**	.800**	.795**	.884**	1						
y_1	.525**	.558**	.491**	.509**	.587**	.652**	1					
y_2	.434**	.407**	.419**	.547**	.431**	.544**	.601**	1				
y_3	.474**	.422**	.468**	.512**	.447**	.564**	.627**	.650**	1			
y_4	.363**	.378**	.426**	.468**	.405**	.495**	.532**	.540**	.623**	1		
y_5	.146**	.263**	.295**	.353**	.251**	.316**	.367**	.397**	.423**	.555**	1	
Y	.498**	.516**	.533**	.606**	.541**	.655**	.798**	.808**	.847**	.822**	.677**	1

**มีนัยสำคัญทางสถิติที่ระดับ .01

จากตารางที่ 3 ความสัมพันธ์ระหว่างคุณลักษณะของผู้บริหารสถานศึกษาในศตวรรษที่ 21 กับการทำงานเป็นทีมของครูในโรงเรียน สังกัดสำนักงานเขตพื้นที่การศึกษามัธยมศึกษาเลย หนองบัวลำภู พบว่า มีความสัมพันธ์กันเชิงบวก ในระดับระดับสูง ($r_{XY} = 0.655$) อย่างมีนัยสำคัญทางสถิติที่ระดับ .01

4. ผลการวิเคราะห์ถดถอยพหุคุณลักษณะของผู้บริหารสถานศึกษาในศตวรรษที่ 21 ที่ส่งผลต่อการทำงานเป็นทีมของครูในโรงเรียนสังกัดสำนักงานเขตพื้นที่การศึกษามัธยมศึกษาเลย หนองบัวลำภู

ตัวแปรที่ได้รับการคัดเลือกเข้าสมการ เรียงลำดับความสำคัญ ได้แก่ การสื่อสารและการใช้เทคโนโลยี (x_4) การสร้างพลังเชิงบวก (x_5) และการมีวิสัยทัศน์ (x_1) ตามลำดับ สามารถอธิบายความแปรปรวนของคุณลักษณะของผู้บริหารสถานศึกษาในศตวรรษที่ 21 ที่ส่งผลต่อการทำงานเป็นทีมของครูในโรงเรียนสังกัดสำนักงานเขตพื้นที่การศึกษามัธยมศึกษาเลย หนองบัวลำภู ได้อย่างมีนัยสำคัญทางสถิติที่ระดับ .01 มีค่าสัมประสิทธิ์สหสัมพันธ์พหุคูณเท่ากับ 0.671 ($R = 0.671$) ซึ่งตัวแปรทั้ง 3 องค์ประกอบ ได้แก่ การสื่อสารและการใช้เทคโนโลยี (x_4) การสร้างพลังเชิงบวก (x_5) และการมีวิสัยทัศน์ (x_1) ร่วมกันอธิบายความแปรปรวนของคุณลักษณะของผู้บริหารสถานศึกษาในศตวรรษที่ 21 ในโรงเรียนสังกัด

สำนักงานเขตพื้นที่การศึกษามัธยมศึกษาเลย หนองบัวลำภู ได้ร้อยละ 45.50 (Adjusted $R^2 = 0.455$) สามารถเขียนแสดงความสัมพันธ์ในรูปสมการพยากรณ์ได้ และมีความคลาดเคลื่อนมาตรฐานของการพยากรณ์ ± 0.29891 ดังนี้

สมการพยากรณ์ในรูปคะแนนดิบ

$$\hat{Y} = 1.675 + 0.303(x_4) + 0.188(x_5) + 0.105(x_1)$$

สมการพยากรณ์ในรูปคะแนนมาตรฐาน

$$\hat{Z} = 0.390(x_4) + 0.265(x_5) + 0.142(x_1)$$

อภิปรายผล

1. คุณลักษณะของผู้บริหารสถานศึกษาในศตวรรษที่ 21 สังกัดสำนักงานเขตพื้นที่การศึกษามัธยมศึกษาเลย หนองบัวลำภู โดยรวมอยู่ในระดับมาก เมื่อพิจารณาทางด้าน พบว่าอยู่ในระดับมากทุกด้าน ที่เป็นเช่นนี้อาจเป็นเพราะผู้บริหารสถานศึกษา สังกัดสำนักงานเขตพื้นที่การศึกษามัธยมศึกษาเลย หนองบัวลำภู มีการปฏิบัติงานตามหน้าที่ด้วยความรู้ความสามารถเพื่อที่จะบริหารสถานศึกษาให้ปรับเปลี่ยนไปในทางที่ส่งผลต่อความสำเร็จ พัฒนาระบบการศึกษา แสวงหาวิธีการ ทักษะ ศักยภาพ และความสามารถให้ประสบผลสำเร็จ นำเทคโนโลยีมาใช้หรือเข้ามามีบทบาทในการพัฒนาคุณภาพการศึกษาไปสู่ศตวรรษที่ 21 สอดคล้องกับงานวิจัยของ สมจินต์ มุสิกรงค์ศรี (2563) ได้ศึกษาคุณสมบัติของผู้บริหารสถานศึกษาในศตวรรษที่ 21 ในโรงเรียนมัธยมศึกษา สหวิทยาเขตสองทะเล จังหวัดสงขลา ผลการวิจัยพบว่า คุณสมบัติของผู้บริหารสถานศึกษาในศตวรรษที่ 21 ในโรงเรียนมัธยมศึกษา สหวิทยาเขตสองทะเล จังหวัดสงขลา ตามความคิดเห็นของครู โดยภาพรวมและรายด้านอยู่ในระดับมาก

2. การทำงานเป็นทีมของครูในโรงเรียนสังกัดสำนักงานเขตพื้นที่การศึกษามัธยมศึกษาเลย หนองบัวลำภู โดยภาพรวมและรายด้าน อยู่ในระดับมาก ทั้งนี้อาจเนื่องมาจากครูในโรงเรียน สังกัดสำนักงานเขตพื้นที่การศึกษามัธยมศึกษาเลย หนองบัวลำภู มีปฏิสัมพันธ์กันระหว่างสมาชิกในกลุ่มร่วมกันดำเนินกิจกรรมทั้งหลายในโรงเรียนให้บรรลุเป้าหมายร่วมกัน เอาใจใส่ซึ่งกันและกันใช้ทักษะประสบการณ์ในการสื่อสารแลกเปลี่ยนเรียนรู้ร่วมกัน ร่วมมือกันทำงานอย่างเต็มความสามารถ มีความสามัคคีกันไว้วางใจกันเพื่อช่วยกันแก้ไขปัญหาต่าง ๆ และพัฒนาองค์กรให้บรรลุวัตถุประสงค์อย่างมีประสิทธิภาพ สอดคล้องกับงานวิจัยของ สิทธิศักดิ์ เพ็ชรยิ้ม

(2563) ศึกษาการทำงานเป็นทีมที่ส่งผลต่อประสิทธิผลของโรงเรียน สังกัดสำนักงานเขตพื้นที่ การศึกษามัธยมศึกษา เขต 22 ผลการวิจัยพบว่า การทำงานเป็นทีม สังกัดสำนักงานเขตพื้นที่ การศึกษามัธยมศึกษาเขต 22 อยู่ในระดับมาก

3. ความสัมพันธ์ระหว่างคุณลักษณะของผู้บริหารสถานศึกษาในศตวรรษที่ 21 กับ การทำงานเป็นทีมของครูในโรงเรียนสังกัดสำนักงานเขตพื้นที่การศึกษามัธยมศึกษาเลย หนองบัวลำภู พบว่า ความสัมพันธ์ระหว่างคุณลักษณะของผู้บริหารสถานศึกษาในศตวรรษที่ 21 กับ การทำงานเป็นทีมของครูในโรงเรียน โดยรวมมีค่า เท่ากับ 0.655 ซึ่งมีความสัมพันธ์ในเชิงบวกหรือ ในทิศทางเดียวกัน อย่างมีนัยสำคัญทางสถิติเท่ากับ .01 ในระดับสูง ที่เป็นเช่นนี้อาจเป็นเพราะ ผู้บริหารและสังกัดสำนักงานเขตพื้นที่การศึกษามัธยมศึกษาเลย หนองบัวลำภู มีคุณลักษณะ ความรู้ ความสามารถในการปฏิบัติงานตรงตามความต้องการขององค์กร สามารถนำพาองค์กร ไปสู่เป้าหมายอย่างมีประสิทธิภาพและประสิทธิผล ด้วยคุณลักษณะของผู้บริหารสถานศึกษาใน ศตวรรษที่ 21 ด้วยความฉลาดเฉลียว มีวิสัยทัศน์ในการมองภาพอนาคตของสถานศึกษาได้ อย่างชัดเจนสร้างสรรค์ผลงานและนวัตกรรมใหม่ๆ ให้ทันต่อการเปลี่ยนแปลง มีมนุษยสัมพันธ์ ที่ดีในการปฏิบัติงาน รวมทั้งมีการปฏิบัติงานเป็นทีมที่ดีทั้งครูและผู้บริหารสถานศึกษาบุคลากร เข้าใจชัดเจนในบทบาทหน้าที่ของตนเองในการปฏิบัติงาน มีการปรึกษาหารือร่วมกันมีการ ติดต่อประสานงานต่าง ๆ โดยอาจจะมีการมุ่งเน้นให้ทุกคนมีส่วนร่วมในการตัดสินใจด้านใดเป็น พิเศษ ไม่ว่าจะเป็นการมีส่วนร่วมในการบริหารโรงเรียน การกระตุ้น ด้วยพลังเชิงบวกให้ ผู้ร่วมงานเกิดการประสานร่วมมือกัน มีการติดต่อสื่อสารที่รู้จักการแก้ปัญหาด้วยวิธีการใหม่ ๆ สอดคล้องกับงานวิจัยของ นวนละออง สีดา (2565) ได้ศึกษาบทบาทผู้บริหารสถานศึกษาที่ ส่งผลต่อการทำงานเป็นทีมของครู สังกัดสำนักงานเขตพื้นที่การศึกษาประถมศึกษาเชิงเทรา เขต 1 ผลการวิจัยพบว่า บทบาทผู้บริหารสถานศึกษากับการทำงานเป็นทีมของครู มีความสัมพันธ์ทางบวกในระดับสูง ($r_{xy} = .760$) อย่างมีนัยสำคัญทางสถิติที่ระดับ .01

4. คุณลักษณะของผู้บริหารสถานศึกษาในศตวรรษที่ 21 ส่งผลต่อการทำงานเป็นทีม ของครูในโรงเรียนสังกัดสำนักงานเขตพื้นที่การศึกษามัธยมศึกษาเลย หนองบัวลำภู พบว่า คุณลักษณะของผู้บริหารสถานศึกษาในศตวรรษที่ 21 ที่นำมาวิเคราะห์ จำนวน 5 ตัวแปร พบว่า มี 3 ตัวแปรย่อย ที่สามารถพยากรณ์การทำงานเป็นทีมของครูในโรงเรียนสังกัดสำนักงานเขต พื้นที่การศึกษามัธยมศึกษาเลย หนองบัวลำภู ได้อย่างมีนัยสำคัญทางสถิติที่ระดับ .01 ได้แก่ การสื่อสารและการใช้เทคโนโลยี (x_4) การสร้างพลังเชิงบวก (x_5) และการมีวิสัยทัศน์ (x_1) ตัว แปรทั้ง 3 ตัวแปรนี้ สามารถร่วมกันพยากรณ์การทำงานเป็นทีมของครูในโรงเรียนสังกัด

สำนักงานเขตพื้นที่การศึกษามัธยมศึกษาเลย หนองบัวลำภู โดยรวมได้ร้อยละ 44.50 และมีความคลาดเคลื่อนมาตรฐานของการพยากรณ์ ± 0.29891 สอดคล้องกับสมมุติฐานที่ว่า “มีตัวแปรพยากรณ์อย่างน้อย 1 ตัวแปร ที่ส่งผลต่อการทำงานเป็นทีมของครูในโรงเรียนสังกัดสำนักงานเขตพื้นที่การศึกษามัธยมศึกษาเลย หนองบัวลำภู” และมีตัวแปรอำนาจพยากรณ์เกินมากกว่าที่ได้ตั้งสมมุติฐานไว้ ที่เป็นเช่นนี้อาจเป็นเพราะ ผู้บริหารสถานศึกษามีคุณลักษณะของผู้บริหารสถานศึกษาในศตวรรษที่ 21 มาใช้ในการบริหารสถานศึกษาโดยมีเป้าหมายเพื่อสร้างการทำงานเป็นทีมของครูในโรงเรียน เพื่อการพัฒนาสถานศึกษา พัฒนาคู่มือ ผลสัมฤทธิ์ เกิดกับผู้เรียน ซึ่งผู้บริหารต้องมีมนุษยสัมพันธ์ในการติดต่อ พูดคุยหรือประสานงานกับบุคคล สร้างความเชื่อมั่น การสร้างเครือข่าย ประสานงานกับครู และบุคคลอื่น ๆ จนเกิดความร่วมมือด้วยดี ในการปฏิบัติงาน ส่งเสริมการทำงานด้วยการสร้างพลังเชิงบวกในการปฏิบัติงาน ทั้งในภาวะปกติ หรือในภาวะที่ขาดกำลังใจในการทำงาน หรือเผชิญปัญหาอุปสรรคที่เกิดขึ้น ผู้นำต้องกระตุ้นผู้ร่วมงานให้ตระหนักถึงหน้าที่ที่สำคัญมีการสร้างเจตคติที่ดีทำให้ดึงเอาความสามารถของตนออกมาใช้ในการปรับปรุงและพัฒนางาน ให้ความสำคัญในการติดต่อสื่อสารภายในหน่วยงานและนอกหน่วยงาน รวมถึงถึงการมีความเชื่อมั่น และการสร้างแรงบันดาลใจ ความท้าทาย งานบรรลุตามเป้าหมาย ให้กำลังใจสร้างสรรค์ความคิดริเริ่มงานใหม่ ๆ เห็นคุณค่าในการทำงานร่วมกันเป็นทีมและปลูกจิตสำนึกที่ดี ในการปฏิบัติงานร่วมกันอย่างเต็มใจและเป็นทีม สอดคล้องกับงานวิจัยของ นวนละออง สีดา (2565) ได้ศึกษาบทบาทผู้บริหารสถานศึกษาที่ส่งผลต่อการทำงานเป็นทีมของครู สังกัดสำนักงานเขตพื้นที่การศึกษาประถมศึกษาฉะเชิงเทรา เขต 1 ผลการวิจัยพบว่า บทบาทผู้บริหารสถานศึกษาที่ส่งผลต่อการทำงานเป็นทีมของครู คือ ด้านการส่งเสริมสนับสนุน ด้านการวางแผน ด้านการประเมิน ด้านการให้ข้อมูลข่าวสาร และด้านการตัดสินใจ ร่วมกันทำนายการทำงานเป็นทีมของครู ได้ร้อยละ 61.10

สรุป/ข้อเสนอแนะ

ข้อเสนอแนะในการนำผลวิจัยไปใช้

คุณลักษณะของผู้บริหารสถานศึกษาในศตวรรษที่ 21 ที่ส่งผลต่อการทำงานเป็นทีมของครูในโรงเรียนสังกัดสำนักงานเขตพื้นที่การศึกษามัธยมศึกษาเลย หนองบัวลำภู พบว่าระดับคุณลักษณะของผู้บริหารสถานศึกษาในศตวรรษที่ 21 โดยรวมและรายด้านอยู่ในระดับมาก ระดับการทำงานเป็นทีมของครูในโรงเรียน โดยรวมและรายด้านอยู่ในระดับมาก

ความสัมพันธ์ระหว่างคุณลักษณะของผู้บริหารสถานศึกษาในศตวรรษที่ 21 กับการทำงานเป็นทีมของครูในโรงเรียน มีความสัมพันธ์กันในเชิงบวกอย่างมีนัยสำคัญทางสถิติที่ ระดับ .01 และคุณลักษณะของผู้บริหารสถานศึกษาในศตวรรษที่ 21 ที่ใช้ในการพยากรณ์การทำงานเป็นทีมของครูในโรงเรียนสังกัดสำนักงานเขตพื้นที่การศึกษามัธยมศึกษาเลย ประกอบด้วย 3 ด้าน คือ ด้านการสื่อสารและการใช้เทคโนโลยี ด้านการสร้างพลังเชิงบวก และการมีวิสัยทัศน์ สามารถร่วมกันทำนายการทำงานเป็นทีมของครูในโรงเรียน ได้ร้อยละ 44.50

1) จากการศึกษา พบว่า คุณลักษณะของผู้บริหารสถานศึกษาในศตวรรษที่ 21 สังกัดสำนักงานเขตพื้นที่การศึกษามัธยมศึกษาเลย หนองบัวลำภู ด้านการสื่อสารและการใช้เทคโนโลยี มีค่าเฉลี่ยอยู่ในระดับมาก เป็นลำดับสุดท้าย ดังนั้น สำนักงานเขตพื้นที่การศึกษามัธยมศึกษาเลย หนองบัวลำภู ควรกำหนดนโยบายให้ผู้บริหารสถานศึกษาได้มีการใช้การสื่อสารและการใช้เทคโนโลยีในการบริหารงานและใช้ในการจัดการเรียนการสอนของครู โดยอาจจะจัดให้มีการอบรม สัมมนา จัดทำแอปพลิเคชัน (Application) ในการเรียนรู้เรื่องการสื่อสารและทักษะการใช้เทคโนโลยี เป็นต้น

2) จากการศึกษา พบว่า การทำงานเป็นทีมของครูในโรงเรียนสังกัดสำนักงานเขตพื้นที่การศึกษามัธยมศึกษาเลย หนองบัวลำภู ด้านการมีส่วนร่วมในการทำงาน มีค่าเฉลี่ยอยู่ในระดับมาก เป็นลำดับสุดท้าย ดังนั้น ควรส่งเสริมการมีส่วนร่วมในการทำงาน ให้บุคลากรมีส่วนร่วมในการวางแผน การมีส่วนร่วมในการปฏิบัติ การมีส่วนร่วมในการตัดสินใจ การมีส่วนร่วมในการประเมินผล ร่วมภาคภูมิใจในผลของการทำงานที่ประสบความสำเร็จร่วมกัน และร่วมรับผิดชอบและร่วมแก้ไขปัญหาที่เกิดขึ้นกับผลงานที่เกิดขึ้นในทางลบกับองค์กร

3) จากการศึกษา พบว่า คุณลักษณะของผู้บริหารสถานศึกษาในศตวรรษที่ 21 สังกัดสำนักงานเขตพื้นที่การศึกษามัธยมศึกษาเลย หนองบัวลำภู ด้านการมีมนุษยสัมพันธ์ มีความสัมพันธ์กันทางบวกในระดับสูง มีความสัมพันธ์สูงกว่าทุกด้าน ดังนั้น ผู้บริหารสถานศึกษาควรให้ความสำคัญและสร้างเครือข่ายในการทำงานโดยสามารถสร้างความสัมพันธ์ที่ดีกับสมาชิกในองค์กรและเครือข่าย ให้เกิดการประสานความร่วมมือในการทำงาน สร้างบรรยากาศที่ดีในการทำงาน นำไปสู่การพัฒนาประสิทธิภาพการทำงานให้กับทีมงาน

4) จากการศึกษา พบว่า คุณลักษณะของผู้บริหารสถานศึกษาในศตวรรษที่ 21 ด้านการมีมนุษยสัมพันธ์ ด้านการสร้างพลังเชิงบวก และด้านการสื่อสารและการใช้เทคโนโลยี สามารถร่วมกันพยากรณ์การทำงานเป็นทีมของครูในโรงเรียนสังกัดสำนักงานเขตพื้นที่การศึกษามัธยมศึกษาเลย หนองบัวลำภู ดังนั้น เมื่อต้องการให้ครูทำงานเป็นทีม สามัคคีกัน

และการปฏิบัติงานประสบความสำเร็จ ผู้บริหารสถานศึกษาควรนำคุณลักษณะดังกล่าวมาใช้เป็นแนวทางให้ครูได้ทำงานเป็นทีม โดยเฉพาะด้านการมีมนุษยสัมพันธ์ ที่ส่งผลต่อการทำงานเป็นทีมของครูมากที่สุด

5) คุณลักษณะผู้บริหารในศตวรรษที่ 21 ด้านการมีวิสัยทัศน์ และการสื่อสารและการใช้เทคโนโลยี ไม่ส่งผลต่อการทำงานเป็นทีมของครูในโรงเรียน และด้วยเหตุที่ว่าผู้บริหารเป็นผู้ที่มีคุณลักษณะสำคัญอย่างยิ่งต่อความสำเร็จ โดยเฉพาะอย่างยิ่งความตระหนักในเรื่องของความคิดสร้างสรรค์ผู้บริหารควรมีหลักในการสร้างแรงบันดาลใจทั้งในมิติของผู้นำ เพื่อพัฒนาระบบความคิดให้เห็นคุณค่าถึงความท้าทายต่อการพัฒนางานบนพื้นฐานของเป้าหมายและวัตถุประสงค์อย่างสร้างสรรค์

ข้อเสนอแนะในการทำวิจัยครั้งต่อไป

ผู้วิจัยขอเสนอแนะสำหรับการทำวิจัยครั้งต่อไป ดังนี้

- 1) ควรศึกษารูปแบบการทำงานเป็นทีมของครู สังกัดสำนักงานเขตพื้นที่การศึกษามัธยมศึกษาเลย หนองบัวลำภู
- 2) ควรศึกษาปัจจัยที่ส่งผลต่อการทำงานเป็นทีมของครู สังกัดสำนักงานเขตพื้นที่การศึกษามัธยมศึกษาเลย หนองบัวลำภู
- 3) ควรศึกษาด้านการสื่อสารและการใช้เทคโนโลยีที่ส่งผลต่อการทำงานเป็นทีมของครู สังกัดสำนักงานเขตพื้นที่การศึกษามัธยมศึกษาเลย หนองบัวลำภู
- 4) ควรศึกษาด้านการมีวิสัยทัศน์ที่ส่งผลต่อการทำงานเป็นทีมของครู สังกัดสำนักงานเขตพื้นที่การศึกษามัธยมศึกษาเลย หนองบัวลำภู

เอกสารอ้างอิง

- ชัยเสถียร พรหมศรี. (2561). ภาวะผู้นำสำหรับผู้บริหารองค์การ : แนวคิด ทฤษฎีและกรณีศึกษา. กรุงเทพมหานคร: ปัญญาชน.
- ณัฐพล ทีปสุวรรณ. (2562). นโยบายการศึกษา. วิทยาจารย์ วารสารเพื่อการพัฒนาวิชาชีพครู, 118(10), 5.
- นวนละออง สีดา. (2565). บทบาทผู้บริหารสถานศึกษาที่ส่งผลต่อการทำงานเป็นทีมของครู สังกัดสำนักงานเขตพื้นที่การศึกษาประถมศึกษาฉะเชิงเทรา เขต 1. วารสารบัณฑิตศึกษา มหาวิทยาลัยราชภัฏสกลนคร, 19(86), 8 – 22.

- ไพฑูรย์ สีนลารัตน์. (2561). การศึกษา 4.0 เป็นยิ่งกว่าการศึกษา. (พิมพ์ครั้งที่ 5). กรุงเทพมหานคร: สำนักพิมพ์แห่งจุฬาลงกรณ์มหาวิทยาลัย.
- ภัทรพร เกษสังข์. (2549). การวิจัยทางการศึกษา. คณะครุศาสตร์. เลย: มหาวิทยาลัยราชภัฏเลย.
- มณฑาทิพย์ นามนุ. (2561). ทักษะของผู้บริหารสถานศึกษาในศตวรรษที่ 21 สังกัดสำนักงานเขตพื้นที่การศึกษาประถมศึกษาปทุมธานี เขต 2. ใน วิทยานิพนธ์ปริญญาศึกษาศาสตรมหาบัณฑิต สาขาวิชาการบริหารการศึกษา. มหาวิทยาลัยเทคโนโลยีราชมงคลธัญบุรี.
- โยธิน นิลลช (2561). คุณลักษณะของผู้บริหารสถานศึกษาในศตวรรษที่ 21. การประชุมวิชาการเสนอผลงานวิจัยระดับชาติ “GRADUATE SCHOOL CONFERENCE 2018”, 6 (4), 411 - 422.
- ลลลลลลลล เพ็ชรยิ้ม. (2563). การทำงานเป็นทีมที่ส่งผลต่อประสิทธิผลของโรงเรียนสังกัดสำนักงานเขตพื้นที่การศึกษามัธยมศึกษา เขต 22. ใน ปริญญาครุศาสตรมหาบัณฑิต, สาขาวิชาการบริหารการศึกษา. มหาวิทยาลัยราชภัฏสกลนคร.
- สุนันธิณี ม่วงเนียม. (2560). ความสัมพันธ์ระหว่างบทบาทผู้บริหารสถานศึกษากับการปฏิบัติงานของครูในโรงเรียนจัดการเรียนรวม สังกัดสำนักงานเขตพื้นที่การศึกษาประถมศึกษาพิษณุโลก เขต 1. ใน วิทยานิพนธ์ครุศาสตรมหาบัณฑิต. มหาวิทยาลัยนเรศวร.
- อจจจจจจจ จันทรวงศ์. (2566). ปัจจัยการทำงานเป็นทีมที่ส่งผลต่อประสิทธิภาพในการปฏิบัติงานของข้าราชการกรมศุลกากร จังหวัดสงขลา. สารนิพนธ์ปริญญารัฐประศาสนศาสตรมหาบัณฑิต สาขาวิชารัฐประศาสนศาสตร์. มหาวิทยาลัยสงขลานครินทร์.
- Krejcie, R.V., & D.W. Morgan. (1970). Determining Sample Size for Research Activities. Educational and Psychological Measurement, 30(3), 607 – 610.

การพัฒนาแพลตฟอร์มสร้างเสริมสุขภาพผู้สูงอายุเพื่อการพึ่งพาตนเอง
แบบญี่ปุ่นในจังหวัดหนองคาย*

DEVELOPMENT OF A PLATFORM TO PROMOTE HEALTH FOR THE
ELDERLY FOR SELF-RELIANCE IN THE JAPANESE STYLE IN NONG
KHAI PROVINCE

รัชชดา สุขผึ้ง¹, พัฒนรัฐ พุดห้ำ², ณัฐวดี มูลที³ และ ชลการ ทรงศรี⁴

Ratchada Sukphueng¹, Pattarat Putla², Nattawadee Mooltee³ and Chonlakan Songsri⁴

¹⁻³สำนักงานเขตสุขภาพที่ 8

¹⁻³Health Service Region 8 Office, Thailand

⁴วิทยาลัยพยาบาลบรมราชชนนี อุตรธานี

⁴Boromarajonani College of Nursing, Udon Thani, Thailand

Corresponding Author's Email: thekop.bank@gmail.com

บทคัดย่อ

ปัจจุบันประเทศไทยกำลังก้าวเข้าสู่สังคมผู้สูงอายุอย่างสมบูรณ์ ซึ่งทำให้เกิดความท้าทายในการเข้าถึงบริการสุขภาพที่มีคุณภาพ โดยเฉพาะในกลุ่มผู้สูงอายุในพื้นที่จังหวัดหนองคาย ซึ่งยังคงประสบปัญหาด้านการเข้าถึงข้อมูลสุขภาพที่ครบถ้วนและการดูแลสุขภาพด้วยตนเอง การวิจัยนี้จึงมีวัตถุประสงค์เพื่อ 1) พัฒนาแพลตฟอร์มสร้างเสริมสุขภาพผู้สูงอายุเพื่อการพึ่งพาตนเองแบบญี่ปุ่น 2) นำแพลตฟอร์มสร้างเสริมสุขภาพผู้สูงอายุ ไปใช้งานในพื้นที่จังหวัดหนองคาย การวิจัยนี้ใช้วิธีการวิจัยเชิงประยุกต์ร่วมกับการออกแบบและพัฒนาแพลตฟอร์ม เพื่อให้ผู้สูงอายุสามารถเข้าถึงการเสริมสร้างสุขภาพได้ง่ายขึ้นและปลอดภัยมากยิ่งขึ้น กลุ่มตัวอย่างในการวิจัยเป็นผู้สูงอายุในจังหวัดหนองคาย จำนวน 100 คน ซึ่งได้รับการคัดเลือกแบบเจาะจงตามเกณฑ์ เช่น ความสามารถในการใช้เทคโนโลยีเบื้องต้นและสุขภาพที่เหมาะสมในการเข้าร่วมโปรแกรม เครื่องมือที่ใช้ในการเก็บข้อมูลประกอบด้วยแบบสอบถาม

* Received 13 November 2024; Revised 23 November 2024; Accepted 26 December 2024

และการสัมภาษณ์เชิงลึก ซึ่งออกแบบมาเพื่อประเมินทั้งความพึงพอใจ ความเข้าใจในการใช้งานแพลตฟอร์ม และผลกระทบต่อผู้ใช้งานที่ได้รับต่อสุขภาพโดยรวม

การประเมินผลแพลตฟอร์มนี้อ้างอิงจากโมเดลความสำเร็จของระบบสารสนเทศของ DeLone & McLean โดยพิจารณาถึง 6 ปัจจัยหลัก ได้แก่ คุณภาพระบบ คุณภาพสารสนเทศ คุณภาพการบริการ การใช้งานระบบ ความพึงพอใจของผู้ใช้ และการรับรู้ประโยชน์สุทธิ การวิเคราะห์ข้อมูลใช้สถิติเชิงพรรณนา เช่น ค่าเฉลี่ย ค่าร้อยละ และส่วนเบี่ยงเบนมาตรฐาน เพื่อแสดงผลลัพธ์เชิงปริมาณอย่างชัดเจน ขณะเดียวกันมีการวิเคราะห์ข้อมูลเชิงคุณภาพ การสัมภาษณ์เชิงลึกและการวิเคราะห์เนื้อหา เพื่อสะท้อนความคิดเห็นและข้อเสนอแนะจากผู้ใช้

ผลการวิจัยพบว่าแพลตฟอร์มที่พัฒนาขึ้นเพื่อการสร้างเสริมสุขภาพผู้สูงอายุแบบญี่ปุ่น ได้รับการออกแบบให้เหมาะสมกับความต้องการของกลุ่มผู้สูงอายุ โดยเน้นความง่ายต่อการใช้งานและการรักษาความปลอดภัยของข้อมูล ผู้ใช้งานประเมินความพึงพอใจในระดับสูง โดยให้คะแนนเฉลี่ย 4.08 ในด้านความง่ายในการใช้งาน และ 4.27 ในด้านความชัดเจนของข้อมูลที่แสดงผล และการนำแพลตฟอร์มสร้างเสริมสุขภาพผู้สูงอายุ ไปใช้งานในพื้นที่จังหวัดหนองคาย ผลการประเมินแสดงให้เห็นว่าแพลตฟอร์มมีบทบาทสำคัญในการเพิ่มความรู้ด้านสุขภาพและพัฒนาศักยภาพในการดูแลสุขภาพตนเอง ผู้ใช้งานให้คะแนนเฉลี่ย 4.30 ในด้านความคุ้มค่า และ 4.09 ในด้านความตั้งใจจะแนะนำแพลตฟอร์มให้ผู้อื่นใช้งาน นอกจากนี้ ข้อเสนอแนะเพิ่มเติมจากผู้ใช้งานยังระบุความต้องการในการปรับปรุงการลงทะเบียนและการออกแบบระบบให้เหมาะสมกับการใช้งานบนโทรศัพท์มือถือ เพื่อเพิ่มความสะดวกและตอบสนองต่อความต้องการของผู้สูงอายุได้ดียิ่งขึ้น

คำสำคัญ: แพลตฟอร์มสุขภาพ, การพึ่งพาตนเอง, ผู้สูงอายุ, ญี่ปุ่น

Abstract

Thailand is transitioning into a fully aging society, presenting challenges in ensuring equitable access to quality healthcare services, especially for older adults in Nong Khai Province. These individuals often face difficulties in accessing comprehensive health information and managing their health independently. This study aimed to: 1) develop a health promotion

platform for older adults, inspired by Japan's self-reliance approach, and 2) implement the platform in Nong Khai Province. Using an applied research methodology combined with platform design and development, this research sought to enhance the accessibility and safety of health promotion tools for older adults. The study involved a purposive sample of 100 older adults from Nong Khai Province, selected based on criteria such as basic technological literacy and adequate health status to participate in the program. Data collection tools included questionnaires and in-depth interviews designed to evaluate user satisfaction, understanding of the platform, and its impact on overall health.

The evaluation framework was based on the DeLone & McLean Information System Success Model, assessing six key dimensions: system quality, information quality, service quality, system use, user satisfaction, and perceived net benefits. Data analysis utilized descriptive statistics, including mean, percentage, and standard deviation, to present quantitative findings. Qualitative data were analyzed through content analysis and in-depth interview summaries to capture user feedback and suggestions.

The findings revealed that the platform, tailored to meet the needs of older adults, emphasized user-friendliness and data security. Users reported high satisfaction levels, with an average score of 4.08 for ease of use and 4.27 for clarity of displayed information. The platform's implementation in Nong Khai Province demonstrated its significant role in enhancing health knowledge and empowering older adults to manage their health independently. Users rated the platform highly, with an average score of 4.30 for its contribution to improving self-care capabilities. This study highlights the potential of digital health promotion platforms to address the challenges of an aging society effectively.

Keywords: Health Platform, Self-Reliance, Elderly, Japanese

บทนำ

ประเทศไทยกำลังก้าวเข้าสู่สังคมผู้สูงอายุอย่างสมบูรณ์ (Aged Society) ที่ประชากรอายุ 60 ปีขึ้นไป คิดเป็น 1 ใน 5 ของจำนวนประชากรทั้งประเทศ หรือประมาณ 13 ล้านคน ของประชากรไทยทั้งประเทศ 66,057,967 คน (กรมการปกครอง กระทรวงมหาดไทย, 2566) และคาดว่าจะเพิ่มขึ้นเป็น 28% ภายในปี 2574 ปัญหาที่เกี่ยวข้องกับผู้สูงอายุในประเทศไทย ได้แก่ การขาดโอกาสในการเข้าถึงการดูแลสุขภาพที่มีคุณภาพและเหมาะสม ซึ่งเป็นปัจจัยสำคัญในการลดความเสี่ยงของโรคในวัยสูงอายุ และการดำรงชีวิตอย่างมีคุณภาพ (กระทรวงสาธารณสุข, 2563) จังหวัดหนองคายซึ่งเป็นพื้นที่ศึกษามีสัดส่วนผู้สูงอายุสูงกว่าค่าเฉลี่ยของประเทศ และยังประสบปัญหาเกี่ยวกับความเปราะบางด้านสุขภาพและข้อจำกัดในการดูแลสุขภาพด้วยตนเอง ผู้สูงอายุในชุมชนต่าง ๆ รายงานว่าขาดความมั่นใจในทักษะการดูแลสุขภาพตนเอง และพบปัญหาในการเข้าถึงข้อมูลด้านสุขภาพที่ทันสมัย ส่งผลให้มีความเสี่ยงเพิ่มขึ้นในการเกิดโรคที่ป้องกันได้ (Shim & Jo, 2020)

การส่งเสริมสุขภาพผู้สูงอายุในบริบทสังคมสูงวัยของประเทศไทย จำเป็นต้องอ้างอิงแนวคิดการพึ่งพาตนเองและการป้องกันโรคในระยะยาว แนวทางการพัฒนาแพลตฟอร์มสุขภาพดิจิทัลที่มีความเหมาะสมสำหรับผู้สูงอายุจึงได้รับการสนับสนุน โดยอ้างอิงโมเดลความสำเร็จของระบบสารสนเทศของ DeLone & McLean (2003) ซึ่งระบุปัจจัยความสำเร็จ 6 ด้าน ได้แก่ คุณภาพระบบ คุณภาพสารสนเทศ คุณภาพการบริการ การใช้งานระบบ ความพึงพอใจของผู้ใช้ และการรับรู้ประโยชน์ นอกจากนี้ โปรแกรม Self-Sustained Movement Program (SSM Program) ของประเทศญี่ปุ่น ยังเป็นต้นแบบที่สำคัญในการพัฒนาระบบที่ช่วยให้ผู้สูงอายุสามารถดูแลสุขภาพตนเองได้อย่างมีประสิทธิภาพผ่านการออกกำลังกายและการจัดการข้อมูลสุขภาพ (Kawamata, Yamada & Kobayashi, 2012)

แรงจูงใจสำคัญของการศึกษาในครั้งนี้เกิดจากความคาดหวังที่จะพัฒนาเครื่องมือที่ช่วยส่งเสริมสุขภาพผู้สูงอายุในจังหวัดหนองคายให้สามารถดูแลสุขภาพตนเองได้ดีขึ้น การพัฒนาแพลตฟอร์มสุขภาพดิจิทัลแบบญี่ปุ่นนี้คาดหวังที่จะสร้างความรู้ความเข้าใจด้านสุขภาพ เพิ่มศักยภาพในการดูแลสุขภาพตนเอง และลดภาระต่อระบบบริการสุขภาพในระยะยาว ผลการศึกษาอาจช่วยสร้างแนวทางในการพัฒนาแพลตฟอร์มดิจิทัลสำหรับผู้สูงอายุในพื้นที่อื่น ๆ ของประเทศไทย และส่งเสริมการใช้เทคโนโลยีเป็นเครื่องมือในการพัฒนาสังคมสูงวัยอย่างยั่งยืน

วัตถุประสงค์ของการวิจัย

1. เพื่อพัฒนาแพลตฟอร์มสร้างเสริมสุขภาพผู้สูงอายุ เพื่อการพึ่งพาตนเองแบบญี่ปุ่น
2. เพื่อนำแพลตฟอร์มสร้างเสริมสุขภาพผู้สูงอายุ ไปใช้งานในพื้นที่จังหวัดหนองคาย

เอกสารและงานวิจัยที่เกี่ยวข้อง

1. ข้อมูลผู้สูงอายุ

ปัจจุบันทั่วโลกมีผู้สูงอายุราว 1,000 ล้านคน หรือคิดเป็น 10% ของประชากร โดยในอาเซียนมีผู้สูงอายุ 11% และในปี 2565 ไทยได้เข้าสู่สังคมสูงวัยอย่างสมบูรณ์ โดยมีผู้สูงอายุราว 20-30% ของประชากรทั้งหมด คาดว่าในปี 2574 จะเพิ่มขึ้นเป็น 28%

2. นโยบายและแผนการส่งเสริมสุขภาพผู้สูงอายุ

กระทรวงสาธารณสุขกำหนดยุทธศาสตร์สุขภาพสำหรับผู้สูงอายุ (2561-2573) เพื่อส่งเสริมการออกกำลังกายและลดความเสี่ยงการเสื่อมสภาพ การใช้เทคโนโลยีดิจิทัลเพื่อเพิ่มประสิทธิภาพการดูแลสุขภาพยกระดับคุณภาพชีวิตผู้สูงอายุ (กระทรวงสาธารณสุข, 2563)

3. ข้อมูล Self-Sustained Movement Program (SSM Program)

ประเทศญี่ปุ่นพัฒนา SSM Program เพื่อให้ผู้สูงอายุสามารถพึ่งพาตนเองและคงสุขภาพดีในระยะยาว โปรแกรมประกอบด้วยการทดสอบ SSM คำแนะนำการออกกำลังกาย และการฝึกอบรม ซึ่งช่วยให้ผู้สูงอายุแข็งแรงและใช้ชีวิตอย่างอิสระ โดยโปรแกรมนี้อย่างพัฒนาซอฟต์แวร์เพื่อประเมินสมรรถภาพร่างกายอย่างต่อเนื่อง

4. ทฤษฎีการพัฒนาระบบ SDLC (Software Development Life Cycle)

เป็นกระบวนการที่ใช้ในการพัฒนาซอฟต์แวร์อย่างเป็นระบบ ประกอบด้วย 6 ขั้นตอนหลัก ได้แก่ 1) การวิเคราะห์ความต้องการ เพื่อทำความเข้าใจสิ่งที่ระบบต้องทำ 2) การออกแบบระบบ เพื่อกำหนดโครงสร้างและการทำงานของระบบ 3) การพัฒนาและเขียนโปรแกรม สร้างระบบตามทีออกแบบ 4) การทดสอบ ตรวจสอบความถูกต้องและประสิทธิภาพของระบบ 5) การนำไปใช้งาน เพื่อให้ผู้ใช้สามารถใช้งานได้จริง และ 6) การบำรุงรักษา ปรับปรุงและแก้ไขข้อบกพร่องของระบบอย่างต่อเนื่อง

5. ทฤษฎีโมเดลความสำเร็จของระบบสารสนเทศ

DeLone และ McLean (1992) ได้พัฒนาทฤษฎีระบบสารสนเทศที่เรียกว่า Information Success Model ซึ่งเป็นแบบจำลองแนวคิดของความพึงพอใจของผู้ใช้ ซึ่งพบว่า

ปัจจัยที่กำหนดความสำเร็จของระบบสารสนเทศประกอบด้วย 6 ปัจจัย ได้แก่ คุณภาพระบบ คุณภาพสารสนเทศ คุณภาพบริการ การใช้งาน ความพึงพอใจของผู้ใช้ และการรับรู้ประโยชน์สุทธิ

วิธีดำเนินการวิจัย

การวิจัยนี้ใช้รูปแบบการวิจัยเชิงประยุกต์ (Applied Research) ร่วมกับการวิจัยและพัฒนา (Research and Development) โดยมีวัตถุประสงค์เพื่อพัฒนาแพลตฟอร์มสุขภาพและนำไปใช้งานพร้อมประเมินที่ช่วยเสริมสร้างการพึ่งพาตนเองในผู้สูงอายุ กระบวนการวิจัยจึงถูกออกแบบให้ครอบคลุมตั้งแต่การกำหนดกลุ่มประชากรและตัวอย่าง การพัฒนาเครื่องมือเก็บข้อมูล การเก็บรวบรวมข้อมูล ไปจนถึงการวิเคราะห์ข้อมูล เพื่อให้ผลลัพธ์ที่ได้มีความถูกต้องและน่าเชื่อถือ กระบวนการดังกล่าวมีรายละเอียดดังต่อไปนี้

ประชากรและกลุ่มตัวอย่าง

ประชากรเป้าหมายของการวิจัยคือผู้สูงอายุในจังหวัดหนองคายที่มีอายุ 60 ปีขึ้นไป ซึ่งมีคุณสมบัติตรงตามเกณฑ์ที่กำหนด ได้แก่ ความสามารถในการใช้เทคโนโลยีเบื้องต้น เช่น สมาร์ทโฟนหรือคอมพิวเตอร์ ความพร้อมด้านสุขภาพในการเข้าร่วมกิจกรรม และความสมัครใจในการมีส่วนร่วมกับการทดลองใช้แพลตฟอร์ม กลุ่มตัวอย่างจำนวน 100 คน ถูกคัดเลือกโดยวิธีการสุ่มแบบเจาะจง (Purposive Sampling) เพื่อให้เหมาะสมกับวัตถุประสงค์ของการวิจัย การกำหนดจำนวนกลุ่มตัวอย่างนี้พิจารณาจากความเหมาะสมสำหรับการวิเคราะห์ข้อมูลทั้งเชิงปริมาณและเชิงคุณภาพ

เครื่องมือที่ใช้ในการวิจัย

เครื่องมือที่ใช้ในการเก็บข้อมูลมีความหลากหลาย เพื่อให้สามารถวัดผลได้ทั้งเชิงปริมาณและเชิงคุณภาพ ได้แก่ แบบสอบถามที่ออกแบบเพื่อประเมินความพึงพอใจ ความเข้าใจ และผลกระทบต่อสุขภาพจากการใช้แพลตฟอร์ม แบบสัมภาษณ์เชิงลึกสำหรับเก็บข้อมูลเชิงคุณภาพเกี่ยวกับความคิดเห็นและข้อเสนอแนะของผู้ใช้งาน และระบบบันทึกข้อมูลการใช้งานจริงบนแพลตฟอร์ม ซึ่งสามารถตรวจสอบการใช้งานจริงของผู้สูงอายุ เช่น เวลาที่ใช้บนแพลตฟอร์ม และฟังก์ชันที่ถูกใช้งานบ่อยที่สุด เครื่องมือทั้งหมดได้รับการตรวจสอบความเที่ยงตรง (Validity) และความเชื่อมั่น (Reliability) โดยผู้เชี่ยวชาญก่อนนำไปใช้ในกระบวนการเก็บข้อมูล

การเก็บรวบรวมข้อมูล

การเก็บรวบรวมข้อมูลดำเนินการในช่วงระยะเวลาที่ผู้สูงอายุเริ่มทดลองใช้แพลตฟอร์ม โดยเริ่มจากการแจกแบบสอบถามให้ผู้สูงอายุจำนวน 100 คน ซึ่งใช้เวลาในการตอบแบบสอบถามประมาณ 20-30 นาที จากนั้นจึงคัดเลือกผู้เข้าร่วมจำนวน 15 คนเพื่อทำการสัมภาษณ์เชิงลึก โดยใช้คำถามปลายเปิดเพื่อเจาะลึกความคิดเห็นและประสบการณ์ในการใช้งาน นอกจากนี้ยังมีการเก็บข้อมูลผ่านระบบบันทึกการใช้งานจริงของแพลตฟอร์ม เช่น เวลาที่ผู้ใช้เข้าสู่ระบบ ความถี่ในการใช้งาน และปัญหาที่พบ เพื่อเสริมความถูกต้องและความครบถ้วนของข้อมูล

การวิเคราะห์ข้อมูล

ข้อมูลที่ได้จากการเก็บรวบรวมถูกวิเคราะห์ด้วยวิธีที่หลากหลายเพื่อให้ผลลัพธ์ที่ได้มีความน่าเชื่อถือ ข้อมูลเชิงปริมาณถูกวิเคราะห์ด้วยสถิติเชิงพรรณนา เช่น ค่าเฉลี่ย ค่าร้อยละ และส่วนเบี่ยงเบนมาตรฐาน เพื่อสรุปผลการใช้งานและความพึงพอใจของผู้ใช้งาน ข้อมูลเชิงคุณภาพถูกวิเคราะห์ด้วยการวิเคราะห์เนื้อหา (Content Analysis) เพื่อระบุแนวโน้มความคิดเห็นและข้อเสนอแนะที่ได้รับจากกลุ่มตัวอย่าง ทั้งนี้ การวิเคราะห์ทั้งหมดดำเนินการตามกรอบแนวคิด DeLone & McLean Information System Success Model โดยเน้นปัจจัย 6 ด้าน ได้แก่ คุณภาพระบบ คุณภาพสารสนเทศ คุณภาพการบริการ การใช้งาน ความพึงพอใจของผู้ใช้ และการรับรู้ประโยชน์สุทธิ

ผลการวิจัย

การวิจัยครั้งนี้มุ่งเน้นพัฒนาและนำแพลตฟอร์มสร้างเสริมสุขภาพผู้สูงอายุเพื่อการพึ่งพาตนเองแบบญี่ปุ่นมาใช้ในพื้นที่จังหวัดหนองคาย ผลการวิจัยนำเสนอตามวัตถุประสงค์หลัก 2 ข้อ ได้แก่ 1) การพัฒนาแพลตฟอร์มที่เหมาะสมกับกลุ่มผู้สูงอายุ และ 2) การนำแพลตฟอร์มไปทดลองใช้งานจริงในพื้นที่ เพื่อประเมินผลกระทบและคุณค่าที่เกิดขึ้น โดยมีรายละเอียดดังนี้

วัตถุประสงค์ที่ 1 เพื่อพัฒนาแพลตฟอร์มสร้างเสริมสุขภาพผู้สูงอายุเพื่อการพึ่งพาตนเองแบบญี่ปุ่น โดยการพัฒนาแพลตฟอร์มนี้ใช้กระบวนการ Software Development Life Cycle (SDLC) ที่ครอบคลุมตั้งแต่การวิเคราะห์ความต้องการของผู้ใช้งานสำรวจความต้องการของผู้สูงอายุ พบว่าผู้ใช้งานต้องการระบบที่ใช้งานง่าย มีพอนต์ขนาดใหญ่ การจัดเมนูที่ชัดเจน และข้อมูลสุขภาพที่เข้าใจง่าย การออกแบบระบบที่ใช้งานง่าย และการพัฒนาฟังก์ชันที่

เหมาะสมกับผู้สูงอายุ เช่น ระบบอินเทอร์เน็ตที่เข้าใจง่ายและการรักษาความปลอดภัยของข้อมูลส่วนบุคคล แพลตฟอร์มได้รับการออกแบบให้รองรับทั้งคอมพิวเตอร์และอุปกรณ์พกพา



ภาพที่ 1 แพลตฟอร์มสร้างเสริมสุขภาพผู้สูงอายุ

วัตถุประสงค์ที่ 2 เพื่อนำแพลตฟอร์มสร้างเสริมสุขภาพผู้สูงอายุไปใช้งานในพื้นที่จังหวัดหนองคาย โดยดำเนินการเก็บข้อมูลจากกลุ่มผู้สูงอายุที่ใช้งานแพลตฟอร์ม ซึ่งกลุ่มตัวอย่างในการวิจัยนี้ประกอบด้วยผู้สูงอายุจำนวน 100 คน โดย 89% เป็นผู้หญิงและ 11% เป็นผู้ชาย อายุของผู้ตอบแบบสอบถามส่วนใหญ่อยู่ระหว่าง 60-69 ปี (รวม 73%) และส่วนใหญ่มีการศึกษาต่ำกว่าปริญญาตรี (98%) ผู้ตอบแบบสอบถามมีอาชีพหลักคือทำนา (75%) และมีสถานะการสมรสเป็นผู้ที่แต่งงานแล้ว (71%) นอกจากนี้ กลุ่มตัวอย่างส่วนใหญ่เคยใช้แพลตฟอร์มสร้างเสริมสุขภาพมาก่อน (84%) ซึ่งแสดงให้เห็นถึงประสบการณ์การใช้งานแพลตฟอร์มที่เป็นประโยชน์ในการประเมินคุณภาพและประสิทธิภาพของแพลตฟอร์มในครั้งนี้ และผลการวิเคราะห์ตามโมเดลความสำเร็จของระบบสารสนเทศ (DeLone & McLean Information System Success Model) ซึ่งแบ่งการวิเคราะห์ผลการวิจัยตามด้านต่าง ๆ ดังนี้

1. ด้านคุณภาพระบบ (System Quality)

จากการวิเคราะห์ด้านคุณภาพระบบ ผู้ใช้งานมีความพึงพอใจต่อคุณภาพของระบบในระดับสูง ด้านความง่ายในการใช้งานได้รับคะแนนเฉลี่ย 4.08 (ค่าเบี่ยงเบนมาตรฐาน 0.85) โดยความคิดเห็นที่ดีที่สุดระบุว่าใช้งานง่ายและสะดวก อีกทั้งระบบมีความเหมาะสมต่อการทำงานบนคอมพิวเตอร์และอุปกรณ์พกพา (ค่าเฉลี่ย 4.18) อย่างไรก็ตาม พบว่าด้านระยะเวลาในการประมวลผลยังมีค่าเฉลี่ยต่ำกว่าเล็กน้อย (3.90) ซึ่งแสดงถึงความต้องการในการปรับปรุงระบบให้ตอบสนองเร็วขึ้น

ตารางที่ 1 ผลการวิเคราะห์คุณภาพระบบ (System Quality)

ประเด็น	ค่าเฉลี่ย	เบี่ยงเบน	ความคิดเห็น	
			ดีที่สุด	แย่ที่สุด
ความง่ายในการใช้งาน	4.08	0.85	ดีมาก	น้อย
ความชัดเจนในการอธิบายวิธีการใช้งาน	4.26	0.76	ดีมาก	ปานกลาง
การจัดวางตำแหน่งบนจอภาพ	3.95	0.85	ดีมาก	น้อย
รูปแบบการทำแบบทดสอบ	4.14	0.85	ดีมาก	น้อย
ระยะเวลาในการประมวลผล	3.90	0.88	ดีมาก	น้อยที่สุด
ความรวดเร็วในการวิเคราะห์ข้อมูล	3.93	0.92	ดีมาก	น้อย
ระบบการรักษาความปลอดภัยของข้อมูล	3.99	0.82	ดีมาก	น้อย
ทำงานได้หลากหลายบนคอมพิวเตอร์และมือถือ	4.18	0.83	ดีมาก	น้อย

2. ด้านคุณภาพสารสนเทศ (Information Quality)

ข้อมูลที่แพลตฟอร์มนำเสนอมีความถูกต้อง ครบถ้วน และทันสมัย ผู้ใช้ให้คะแนนด้านความทันสมัยของข้อมูลสูงสุด (ค่าเฉลี่ย 4.39) และด้านความครบถ้วนของข้อมูล (ค่าเฉลี่ย 4.30) ซึ่งสะท้อนให้เห็นว่าแพลตฟอร์มสามารถให้ข้อมูลที่ผู้ใช้ต้องการและมีความน่าเชื่อถือ

ตารางที่ 2 ผลการวิเคราะห์คุณภาพสารสนเทศ (Information Quality)

ประเด็น	ค่าเฉลี่ย	เบี่ยงเบน	ความคิดเห็น	
			ดีที่สุด	แย่ที่สุด
ข้อมูลบนแพลตฟอร์มมีความถูกต้อง	4.27	0.74	ดีมาก	น้อย
ข้อมูลบนแพลตฟอร์มมีความครบถ้วน	4.30	0.76	ดีมาก	น้อย
ข้อมูลบนแพลตฟอร์มนำเสนอในรูปแบบที่เข้าใจง่าย	4.10	0.87	ดีมาก	น้อยที่สุด
ข้อมูลบนแพลตฟอร์มมีความน่าเชื่อถือ	4.22	0.78	ดีมาก	น้อย
ข้อมูลบนแพลตฟอร์มมีความทันสมัย	4.39	0.77	ดีมาก	น้อย

3. ด้านคุณภาพการบริการ (Service Quality)

การให้บริการของแพลตฟอร์มได้รับการประเมินในระดับดีมาก ผู้ใช้ให้คะแนนด้านความสุภาพและรวดเร็วในการให้บริการสูงสุด (ค่าเฉลี่ย 4.45) และการให้คำแนะนำเมื่อเกิดปัญหาในการใช้งาน (ค่าเฉลี่ย 4.30) ทั้งนี้ยังพบว่าการมีระบบแจ้งเตือนข้อมูลใหม่มีความพึงพอใจในระดับดี (ค่าเฉลี่ย 4.05) ซึ่งช่วยให้ผู้ใช้งานรู้สึกได้รับบริการที่ใส่ใจและสามารถติดต่อได้ง่ายเมื่อมีปัญหา

ตารางที่ 3 ผลการวิเคราะห์คุณภาพการบริการ (Service Quality)

ประเด็น	ค่าเฉลี่ย	เบี่ยงเบน	ความคิดเห็น	
			ดีที่สุด	แย่ที่สุด
มีการให้บริการด้วยความสุภาพและรวดเร็ว	4.45	0.70	ดีมาก	น้อย
การให้คำแนะนำให้ความช่วยเหลือเมื่อมีปัญหาในการใช้งานแพลตฟอร์ม	4.30	0.86	ดีมาก	น้อย
แพลตฟอร์มมีระบบการแจ้งเตือนเมื่อมีข้อมูลใหม่	4.05	0.81	ดีมาก	น้อย
ช่องทางการติดต่อพนักงานสะดวกและรวดเร็ว	4.20	0.81	ดีมาก	น้อย

4. ด้านการใช้งานระบบ (System Use)

ผู้ใช้ให้คะแนนด้านความสะดวกและความเข้าใจง่ายในการใช้งานเมนูและคำสั่งบนแพลตฟอร์ม (ค่าเฉลี่ย 4.15) และการออกแบบหน้าจอที่สวยงามและใช้งานง่าย (ค่าเฉลี่ย 4.18) โดยระบบมีความเสถียรและทำงานได้รวดเร็ว (ค่าเฉลี่ย 4.03) สะท้อนถึงการออกแบบที่ตอบโจทย์ความต้องการและเหมาะสมกับการใช้งานในกลุ่มผู้สูงอายุ

ตารางที่ 4 ผลการวิเคราะห์การใช้งานระบบ (System Use)

ประเด็น	ค่าเฉลี่ย	เบี่ยงเบน	ความคิดเห็น	
			ดีที่สุด	แย่ที่สุด
เมนูและคำสั่งบนแพลตฟอร์มนั้นเข้าใจง่าย	4.15	0.80	ดีมาก	น้อย
ความสะดวกและเข้าใจง่ายในการใช้งานแพลตฟอร์ม	4.06	0.83	ดีมาก	น้อย
การออกแบบหน้าจอแพลตฟอร์มนั้นสวยงามและใช้งานง่าย	4.18	0.84	ดีมาก	น้อย
แพลตฟอร์มทำงานได้รวดเร็วและเสถียร	4.03	0.88	ดีมาก	น้อย
คู่มือการใช้งานแพลตฟอร์มนั้นเข้าใจง่าย	4.21	0.83	ดีมาก	น้อย

5. ด้านความพึงพอใจของผู้ใช้งาน (User Satisfaction)

ผู้ใช้งานมีความพึงพอใจต่อแพลตฟอร์มในระดับสูง โดยรู้สึกว่าการใช้แพลตฟอร์มนี้คุ้มค่าและช่วยให้พวกเขามีความสุขที่ดีขึ้น (ค่าเฉลี่ย 4.30) และมีแนวโน้มที่จะแนะนำให้ผู้อื่นใช้แพลตฟอร์มนี้ (ค่าเฉลี่ย 4.09) สะท้อนให้เห็นว่าผู้ใช้รับรู้ถึงประโยชน์จากการใช้งานแพลตฟอร์ม

ตารางที่ 5 ผลการวิเคราะห์ความพึงพอใจของผู้ใช้งาน (User Satisfaction)

ประเด็น	ค่าเฉลี่ย	เบี่ยงเบน	ความคิดเห็น	
			ดีที่สุด	แย่ที่สุด
รู้สึกพึงพอใจกับการใช้งานแพลตฟอร์ม	4.15	0.79	ดีมาก	น้อย
รู้สึกคุ้มค่ากับเวลาที่ใช้กับแพลตฟอร์ม	4.16	0.80	ดีมาก	น้อย
รู้สึกอยากใช้แพลตฟอร์มนี้ต่อไป	4.04	0.83	ดีมาก	น้อย
แนะนำให้ผู้อื่นใช้แพลตฟอร์มนี้	4.09	0.78	ดีมาก	ปานกลาง
แพลตฟอร์มนี้ช่วยให้คุณมีความสุขที่ดีขึ้น	4.30	0.78	ดีมาก	น้อย

6. การรับรู้ประโยชน์สุทธิ (Net Benefits)

ผู้วิจัยพบว่าการใช้แพลตฟอร์มนี้เพิ่มความรู้และทักษะด้านการดูแลสุขภาพได้ดีขึ้น (ค่าเฉลี่ย 4.32) โดยรู้สึว่าการติดตามและบันทึกข้อมูลสุขภาพผ่านแพลตฟอร์มมีผลดีต่อคุณภาพชีวิต (ค่าเฉลี่ย 4.41) ซึ่งแสดงให้เห็นว่าผู้สูงอายุสามารถพึ่งพาตนเองและเสริมสร้างคุณภาพชีวิตผ่านการใช้งานแพลตฟอร์มนี้

ตารางที่ 6 ผลการวิเคราะห์ความพึงพอใจของผู้ใช้งาน (User Satisfaction)

ประเด็น	ค่าเฉลี่ย	เบี่ยงเบน	ความคิดเห็น	
			ดีที่สุด	แย่ที่สุด
ประโยชน์ที่ได้รับจากแพลตฟอร์ม	4.28	0.74	ดีมาก	น้อย
การเพิ่มความรู้และการเข้าใจเกี่ยวกับสุขภาพ	4.32	0.78	ดีมาก	น้อย
การติดตามและบันทึกข้อมูลสุขภาพของตนเอง	4.21	0.83	ดีมาก	น้อย
คุณค่าของข้อมูลที่ได้รับจากแพลตฟอร์ม	4.21	0.77	ดีมาก	น้อย
การเพิ่มศักยภาพในการดูแลสุขภาพของตนเองผ่านแพลตฟอร์ม	4.20	0.83	ดีมาก	น้อย
การรับรู้ถึงการเสริมสร้างทักษะและความรู้เกี่ยวกับการดูแลสุขภาพผ่านแพลตฟอร์ม	4.15	0.84	ดีมาก	น้อย
การใช้แพลตฟอร์มสร้างเสริมสุขภาพผู้สูงอายุมีผลต่อคุณภาพชีวิต	4.41	0.77	ดีมาก	น้อย

ข้อเสนอแนะอื่น

ผลการสำรวจข้อเสนอแนะเพิ่มเติมจากผู้ใช้งานแสดงให้เห็นถึงความต้องการในการปรับปรุงแพลตฟอร์มให้เหมาะสมกับการใช้งานของผู้สูงอายุในบางด้าน เช่น ข้อเสนอแนะเกี่ยวกับการลงทะเบียนที่พบว่าอาจใช้งานยาก โดยเฉพาะส่วนของการกรอกวันเดือนปีเกิดและที่อยู่ นอกจากนี้ ยังมีข้อเสนอในการปรับขนาดตัวอักษรให้ใหญ่ขึ้น และปรับปรุงการใช้งานบนโทรศัพท์มือถือเพื่อให้มีความสะดวกยิ่งขึ้น ผู้วิจัยยังแนะนำให้เพิ่มข้อมูลเกี่ยวกับการออกกำลังกายที่หลากหลาย เพื่อให้ตรงตามความต้องการของผู้สูงอายุที่ต้องการเสริมสร้างสุขภาพโดยรวม

อภิปรายผล

งานวิจัยนี้มีวัตถุประสงค์คือ การพัฒนาแพลตฟอร์มสร้างเสริมสุขภาพผู้สูงอายุเพื่อการพึ่งพาตนเองแบบญี่ปุ่น และการนำแพลตฟอร์มนี้ไปใช้งานในพื้นที่จังหวัดหนองคาย ซึ่งผลการวิจัยที่ได้มีความสอดคล้องกับงานวิจัยที่เกี่ยวข้องหลายประการ ดังนี้

1. การพัฒนาแพลตฟอร์มสุขภาพเพื่อการพึ่งพาตนเองแบบญี่ปุ่น

แพลตฟอร์มที่พัฒนาขึ้นถูกออกแบบให้มีโครงสร้างการใช้งานที่เน้นความสะดวกสำหรับผู้สูงอายุ โดยผู้ใช้ในกลุ่มตัวอย่างแสดงความพึงพอใจต่อการใช้งานและข้อมูลในแพลตฟอร์ม โดยเฉพาะในด้านการออกแบบที่เข้าใจง่าย ซึ่งช่วยให้ผู้สูงอายุสามารถใช้งานได้โดยไม่ต้องพึ่งพาความช่วยเหลือจากผู้อื่นเป็นหลัก ผลการวิจัยนี้สอดคล้องกับแนวคิดการพัฒนาตามหลัก Self-Sustained Movement Program (SSM) ของญี่ปุ่น ซึ่งเน้นการส่งเสริมให้ผู้สูงอายุมีทักษะและความสามารถในการดูแลสุขภาพของตนเอง

นอกจากนี้ ผลการวิจัยยังสอดคล้องกับงานของ Adebowale Ojo (2017) ที่เน้นถึงความสำคัญของการออกแบบระบบที่เรียบง่ายและตอบโจทย์กลุ่มผู้สูงอายุในระบบข้อมูลสุขภาพ ซึ่งพบว่าโครงสร้างที่เป็นมิตรต่อผู้ใช้งานช่วยลดอุปสรรคในการเข้าถึงข้อมูลด้านสุขภาพได้เป็นอย่างดี โดยเฉพาะอย่างยิ่งในกลุ่มเป้าหมายที่มีข้อจำกัดด้านทักษะเทคโนโลยี เช่น ผู้สูงอายุ

2. การนำแพลตฟอร์มไปใช้งานในพื้นที่จังหวัดหนองคาย

ผลการวิจัยแสดงให้เห็นว่าผู้สูงอายุในจังหวัดหนองคายมีการตอบรับที่ดีต่อการใช้งานแพลตฟอร์ม และพบว่าการให้ข้อมูลที่ครบถ้วนและเชื่อถือได้เป็นปัจจัยสำคัญในการสร้างความมั่นใจให้กับผู้ใช้งาน ซึ่งสะท้อนถึงความเหมาะสมของแพลตฟอร์มในบริบทของพื้นที่จังหวัดหนองคาย โดยการมีข้อมูลที่ถูกต้อง ทันสมัย และเข้าใจง่ายในแพลตฟอร์มสุขภาพนี้ช่วยให้ผู้สูงอายุสามารถนำข้อมูลไปปรับใช้ในชีวิตประจำวันได้อย่างมั่นใจ ผลการวิจัยนี้สอดคล้องกับงานของ Shim และ Jo (2020) ที่ยืนยันว่าคุณภาพของข้อมูลมีผลต่อการรับรู้ประโยชน์และความพึงพอใจในเว็บไซต์ข้อมูลสุขภาพ ข้อมูลที่น่าเชื่อถือและมีคุณภาพดีช่วยเสริมสร้างความมั่นใจให้กับผู้สูงอายุในการดูแลสุขภาพของตนเอง

สรุป/ข้อเสนอแนะ

การวิจัยครั้งนี้ประสบความสำเร็จในการพัฒนาและประเมินผลแพลตฟอร์มสร้างเสริมสุขภาพผู้สูงอายุเพื่อการพึ่งพาตนเองแบบญี่ปุ่นในพื้นที่จังหวัดหนองคาย แพลตฟอร์มได้รับการยอมรับว่าใช้งานง่าย มีข้อมูลที่ถูกต้องและครบถ้วน ผู้ใช้งานมีความพึงพอใจสูง และรายงานว่าการใช้แพลตฟอร์มช่วยเพิ่มศักยภาพในการดูแลสุขภาพตนเองและยกระดับคุณภาพชีวิตอย่างไรก็ตาม ยังมีข้อเสนอแนะเพิ่มเติมจากผู้ใช้งานแสดงให้เห็นถึงความต้องการในการปรับปรุงแพลตฟอร์ม เช่น ความสะดวกในการลงทะเบียนและขนาดตัวอักษรที่เหมาะสมสำหรับผู้สูงอายุ นอกจากนี้ ผู้ใช้ยังแนะนำให้ปรับปรุงการใช้งานบนโทรศัพท์มือถือและเพิ่มข้อมูลการออกกำลังกายที่หลากหลายเพื่อส่งเสริมการใช้งานอย่างต่อเนื่อง

ข้อเสนอแนะจากการวิจัย

1. การพัฒนาแพลตฟอร์มควรปรับปรุงระบบรักษาความปลอดภัยเพื่อเพิ่มความมั่นใจในการใช้งานและปกป้องข้อมูลส่วนบุคคลของผู้สูงอายุ
2. การสนับสนุนการใช้งานควรมีการฝึกอบรมการใช้งานแพลตฟอร์มสำหรับผู้สูงอายุในพื้นที่ชนบทให้มากขึ้น เพื่อให้สามารถใช้งานฟังก์ชันต่าง ๆ ได้อย่างเต็มประสิทธิภาพ
3. การขยายผลควรขยายการใช้แพลตฟอร์มนี้ไปยังพื้นที่อื่น ๆ ในเขตสุขภาพที่ 8 ที่มีผู้สูงอายุ เพื่อให้ผู้สูงอายุสามารถใช้แพลตฟอร์มเป็นเครื่องมือในการดูแลสุขภาพตนเองได้อย่างทั่วถึง

ข้อเสนอแนะสำหรับการวิจัยครั้งต่อไป

ควรศึกษาการพัฒนาเทคโนโลยีเพิ่มเติม เช่น การใช้ปัญญาประดิษฐ์ (AI) ในการช่วยวิเคราะห์ข้อมูลสุขภาพส่วนบุคคล เพื่อเพิ่มประสิทธิภาพในการดูแลสุขภาพและพัฒนาฟังก์ชันการให้คำแนะนำที่เหมาะสมยิ่งขึ้น นอกจากนี้ ควรขยายการวิจัยไปยังกลุ่มตัวอย่างในพื้นที่อื่น ๆ หรือกลุ่มเป้าหมายที่มีลักษณะแตกต่างกัน เพื่อประเมินผลในบริบทที่หลากหลายมากขึ้น

กิตติกรรมประกาศ

การวิจัยเรื่องนี้สำเร็จลุล่วงได้ด้วยการสนับสนุนจากหลายฝ่าย คณะผู้วิจัยขอขอบพระคุณกองทุนส่งเสริมวิทยาศาสตร์ วิจัยและนวัตกรรม (สกว.) และสำนักวิชาการกระทรวงสาธารณสุข ที่สนับสนุนงบประมาณภายใต้โครงการพัฒนาระบบสุขภาพและนวัตกรรมดูแลผู้สูงอายุ ซึ่งเป็นปัจจัยสำคัญที่ทำให้การวิจัยนี้ดำเนินไปอย่างราบรื่น อีกทั้งขอขอบคุณสำนักงานเขตสุขภาพที่ 8 ที่ให้ความอนุเคราะห์ข้อมูล ทรัพยากร และอำนวยความสะดวกในการเข้าถึงข้อมูลที่สำคัญ รวมถึงกลุ่มผู้สูงอายุในจังหวัดหนองคายซึ่งเป็นกลุ่มตัวอย่างที่ให้ความร่วมมืออย่างดี ผ่านการตอบแบบสอบถาม สัมภาษณ์ และการเข้าร่วมกิจกรรมต่างๆ ซึ่งเป็นปัจจัยสำคัญที่ทำให้การวิจัยนี้บรรลุผลตามวัตถุประสงค์ สุดท้ายนี้ ขอขอบคุณครอบครัว ผู้บริหาร และเพื่อนร่วมงาน ที่ให้กำลังใจและสนับสนุนการดำเนินงานวิจัยตั้งแต่ต้นจนเสร็จสิ้น

เอกสารอ้างอิง

- รศรินทร์ เกรย์ และคณะ. (2563). การสำรวจเชิงตรวจสอบร่วมกับภาคเอกชนเพื่อเผยแพร่เทคโนโลยีจากญี่ปุ่นในการส่งเสริมสุขภาพผู้สูงอายุโดยใช้ระบบการดูแลเชิงป้องกันแบบญี่ปุ่น. วารสารการส่งเสริมสุขภาพ, 21(1), 25-36.
- รัชชดา สุขผึ้ง. (2566). ผลของโปรแกรมการเคลื่อนไหวเพื่อการพึ่งพาตนเองแบบญี่ปุ่นสำหรับผู้สูงอายุ เขตสุขภาพที่ 8. วารสารการดูแลสุขภาพผู้สูงอายุ, 17(2), 88-97.
- วชิราภรณ์ สินเจริญเลิศ และ ปาริชาติ สาขามละ. (2566). ประสิทธิภาพของการใช้ SSM Program ในการพัฒนาเสริมสร้างกล้ามเนื้อ กลุ่มผู้สูงอายุ อำเภอบ้านดุง จังหวัดอุดรธานี. วารสารวิจัยสุขภาพ, 12(3), 45-53.
- DeLone, W. H., & McLean, E. R. (2003). The DeLone and McLean model of information systems success: A ten-year update. *Journal of Management Information Systems*, 19(4), 9-30.
- Carmeli, E., Sheklow, S., & Coleman, R. (2006). A comparative study of group exercise versus home exercise in elderly patients following hip surgery. *Journal of Rehabilitation Medicine*, 38(3), 170-176.



- Kawamata, Y., Yamada, Y., & Kobayashi, M. (2012). Effectiveness of occupational therapy (MOHO) programs in promoting health among the elderly. *Journal of Occupational Therapy*, 19(2), 135-142.
- Bossen, C., Jensen, L. G., & Udsen, F. W. (2013). Evaluation of electronic health records (EHR) using the DeLone & McLean model in hospitals. *Health Informatics Journal*, 19(2), 95-110.
- Changizi, M., & Kaveh, M. H. (2017). Effectiveness of mHealth in modifying health behaviors in the elderly. *Journal of Health Promotion*, 35(1), 34-42.
- Adebowale, O. (2017). Validation of the DeLone and McLean information systems success model in hospital information systems. *Journal of Health Information Management*, 25(3), 78-84.
- Valenzuela, T., Okubo, Y., Woodbury, A., Lord, S. R., & Delbaere, K. (2018). Adherence to technology-based exercise programs in the elderly: A systematic review. *Journal of Aging and Health*, 30(3), 1-15.
- Shim, M., & Jo, S. (2020). Quality factors influencing perceived benefits of health information websites using the DeLone & McLean model. *International Journal of Health Information Systems*, 15(4), 455-468.

การส่งเสริมการจำคำศัพท์ภาษาอังกฤษด้วยเทคนิคนึ่มโมนิคส์ร่วมกับการ
ใช้เกมิฟิเคชันของนักเรียนในระดับชั้นประถมศึกษาปีที่ 4 โรงเรียนสาธิต

มหาวิทยาลัยรามคำแหง (ฝ่ายประถม)*

THE ENCOURAGEMENT OF REMEMBERING THE ENGLISH
VOCABULARIES WITH MNEMONIC TECHNIQUE AND USING
GAMIFICATION IN ELEMENTARY 4 OF THE DEMONSTRATION
SCHOOL OF RAMKHAMHAENG UNIVERSITY (ELEMENTARY
DEPARTMENT)

นภาพรณ เจียมทอง¹, เปรมพล วิบูลย์เจริญสุข² และ สรรเสริญ เลหาสถิตย³

Napaporn Jimatong¹, Prempol Wibooncharoensuk² and Sunserm Laohasatit³

¹โรงเรียนสาธิตมหาวิทยาลัยรามคำแหง (ฝ่ายประถม)

¹Ramkhamhaeng University Demonstration School (Elementary Level), Thailand

²⁻³คณะครุศาสตร์ มหาวิทยาลัยราชภัฏเพชรบุรี

²⁻³Faculty of Education Phetburi Rajabhat University, Thailand

Corresponding Author's Email: prempol.w@gmail.com

บทคัดย่อ

การวิจัยครั้งนี้มีวัตถุประสงค์ 1) เพื่อเปรียบเทียบผลสัมฤทธิ์ทางการเรียนก่อนเรียน
และหลังเรียนของนักเรียนที่ได้รับการจัดการเรียนรู้การจำคำศัพท์ภาษาอังกฤษด้วยเทคนิคนึ่ม
โมนิคส์ร่วมกับการใช้เกมิฟิเคชัน และ 2) เพื่อศึกษาความพึงพอใจของนักเรียนที่มีต่อการ
จัดการเรียนรู้การจำคำศัพท์ภาษาอังกฤษด้วยเทคนิคนึ่มโมนิคส์ร่วมกับการใช้เกมิฟิเคชันเป็น
การวิจัยกึ่งทดลอง โดยกลุ่มตัวอย่างที่ใช้ในการวิจัย คือ นักเรียนระดับชั้นประถมศึกษาปีที่ 4
โรงเรียนสาธิตมหาวิทยาลัยรามคำแหง (ฝ่ายประถม) ปีการศึกษา 2566 จำนวน 109 คน ด้วย
วิธีการเลือกแบบเจาะจง เครื่องมือวิจัยคือ แผนจัดกิจกรรมการเรียนรู้ แบบทดสอบผลสัมฤทธิ์

* Received 16 October 2024; Revised 28 November 2024; Accepted 24 December 2024

ทางการเรียน และแบบสอบถามความพึงพอใจ วิเคราะห์ข้อมูลด้วยค่าเฉลี่ย ค่าส่วนเบี่ยงเบนมาตรฐาน และสถิติค่าที่ t-test for Dependent

ผลการวิจัยพบว่า 1) นักเรียนที่ได้รับการจัดการเรียนรู้การจำคำศัพท์ภาษาอังกฤษด้วยการใช้เทคนิคนิมโนนิคส์ร่วมกับการใช้เกมิฟิเคชันมีผลสัมฤทธิ์ทางการเรียนหลังเรียนสูงกว่าก่อนเรียนอย่างมีนัยสำคัญทางสถิติที่ระดับ .05 2) นักเรียนมีความพึงพอใจต่อการจัดการเรียนรู้การจำคำศัพท์ภาษาอังกฤษด้วยการใช้เทคนิคนิมโนนิคส์ร่วมกับการใช้เกมิฟิเคชันอยู่ในระดับมากที่สุด

คำสำคัญ: การส่งเสริมการจำคำศัพท์, เทคนิคนิมโนนิคส์, เกมิฟิเคชัน

Abstract

This research aims to: 1) compare the learning achievement before and after instruction of students who received English vocabulary retention instruction through mnemonic techniques combined with gamification, and 2) study students' satisfaction with the instructional approach using mnemonic techniques combined with gamification. This quasi-experimental research used purposive sampling to select a sample of 109 Grade 4 students from Ramkhamhaeng University Demonstration School (Primary Section) for the academic year 2023. The research instruments included learning activity plans, an achievement test, and a satisfaction questionnaire. Data were analyzed using mean, standard deviation, and t-test for dependent samples.

The research findings revealed that: 1) students who received instruction through mnemonic techniques combined with gamification had significantly higher post-test learning achievement at the .05 level, and 2) students' satisfaction with the instructional approach was at the highest level.

Keywords: Encouragement of Remembering the English Vocabularies, Mnemonic Technique, Gamification

บทนำ

ในปัจจุบันสังคมโลกได้หลอมรวมกันเป็นสังคมนานาชาติ การเปลี่ยนแปลงและการพัฒนาทางด้านเศรษฐกิจ สังคม และวัฒนธรรมนั้นดำเนินไปอย่างรวดเร็ว ส่งผลกระทบต่อชีวิตของมนุษย์ที่มีความจำเป็นต้องรู้เท่าทันต่อการเปลี่ยนแปลงและการพัฒนา ภาษาจึงเป็นเครื่องมือที่สำคัญในการทำความเข้าใจการเปลี่ยนแปลงและการพัฒนา เพราะภาษาเป็นเครื่องมือในการติดต่อ สื่อสาร แสวงหาความรู้ และการประกอบอาชีพ ซึ่งภาษาที่สำคัญที่ใช้เป็นภาษากลางของโลกคือภาษาอังกฤษ เนื่องจากข้อมูลส่วนใหญ่บนโลกใบนี้ถูกจัดเก็บและเผยแพร่เป็นภาษาอังกฤษ การเรียนรู้ภาษานั้นจึงเปรียบเสมือนการใช้กุญแจเพื่อไขรหัสความรู้ วิทยาการ ข่าวสารใหม่ อันส่งผลกระทบต่อชีวิตและความเจริญก้าวหน้าในการทำงาน ดังนั้นแล้วภาษาอังกฤษจึงมีความจำเป็นอย่างยิ่งที่นักเรียนจะต้องเรียนรู้เพื่อเข้าถึงข้อมูล ข่าวสาร วิทยาการใหม่ ซึ่งกระทรวงศึกษาธิการได้เล็งเห็นความสำคัญ จึงได้มีการจัดการเรียนการสอนภาษาอังกฤษตั้งแต่ระดับชั้นประถมศึกษาปีที่ 1 ถึงระดับมัธยมศึกษาปีที่ 6 โดยมุ่งหวังให้นักเรียนมีเจตคติที่ดี มีความรู้ความเข้าใจการใช้ภาษา สามารถใช้ภาษาในการสื่อสารได้อย่างมีประสิทธิภาพ ใช้ภาษาเพื่อการสื่อสารในสถานการณ์ต่าง ๆ ได้อย่างเหมาะสม รวมไปถึงเข้าใจเรื่องราวต่าง ๆ ตามสถานการณ์แต่ละบริบท ซึ่งนักเรียนจำเป็นที่จะต้องเรียนรู้ทักษะภาษาอังกฤษเพื่อการสื่อสารอย่างมีประสิทธิภาพ ดังนั้นแล้วนักเรียนจึงจำเป็นต้องเรียนรู้ให้ครบทั้ง 4 ทักษะ ประกอบไปด้วยทักษะการฟัง การพูด การอ่าน และการเขียน ซึ่งเนื้อหาความรู้ในทักษะภาษานั้น นักเรียนจำเป็นที่จะต้องมีความสามารถในการจดจำคำศัพท์ภาษาอังกฤษให้ได้ เนื่องจากนักเรียนจำเป็นที่จะต้องรู้ว่าเสียงเป็นอย่างไร อ่านออกเสียงเป็นอย่างไร เข้าใจความหมายว่าคำศัพท์นี้หมายความว่าอย่างไร และสามารถเขียนได้ถูกต้อง เพราะหากว่านักเรียนไม่สามารถจดจำคำศัพท์ภาษาอังกฤษได้แล้วนั้น ก็จะทำให้นักเรียนไม่สามารถใช้ทักษะภาษาอังกฤษเพื่อการสื่อสารได้อย่างมีประสิทธิภาพ ซึ่งจะเป็นปัญหาในการเรียนวิชาภาษาอังกฤษต่อไปในอนาคต จึงมีความจำเป็นอย่างยิ่งที่จะต้องให้นักเรียนมีความรู้ความสามารถในการจดจำคำศัพท์ภาษาอังกฤษ เพื่อเป็นพื้นฐานในการใช้ชีวิตประจำวัน ทั้งการติดต่อสื่อสารระหว่างผู้คนระหว่างประเทศ การเข้าถึงข้อมูลสำคัญ รวมไปถึงข่าวสารสำคัญต่าง ๆ ซึ่งการจดจำคำศัพท์ภาษาอังกฤษได้จะสามารถสร้างความมั่นใจต่อการเรียนวิชาภาษาอังกฤษของนักเรียนได้ในอนาคต

ในขณะที่เดียวกันสำนักงานคณะกรรมการการศึกษาขั้นพื้นฐานได้เห็นถึงการพัฒนานักเรียนให้มีทักษะทางด้านวิชาการ ทักษะชีวิต โดยเฉพาะในด้านคุณลักษณะที่สำคัญของมนุษย์ในศตวรรษที่ 21 ซึ่งได้กำหนดไว้ว่านักเรียนควรมีทักษะการสื่อสารภาษาอังกฤษ ซึ่งหลักสูตรแกนกลางการศึกษาขั้นพื้นฐานพุทธศักราช 2551 นั้นได้กำหนดให้ภาษาอังกฤษเป็นวิชาพื้นฐานของกลุ่มสาระการเรียนรู้ภาษาต่างประเทศ สะท้อนให้เห็นถึงความสำคัญของภาษาอังกฤษที่มีอิทธิพลต่อการศึกษาของประเทศไทย

แม้ว่าข้าพเจ้าได้จัดกิจกรรมการเรียนรู้วิชาภาษาอังกฤษในระดับชั้นประถมศึกษาปีที่ 4 โดยมีกิจกรรมต่าง ๆ เพื่อให้ให้นักเรียนเข้าใจและสามารถจดจำเนื้อหาได้ แต่ปัญหาที่ข้าพเจ้าพบเมื่อข้าพเจ้าได้ตรวจงาน ข้าพเจ้าพบว่ามึนักเรียนบางคนไม่สามารถเขียนคำศัพท์ได้ ซึ่งเป็นปัญหาสำคัญในการเรียน กล่าวคือในการเรียนรู้วิชาใด ๆ ก็จะต้องใช้ภาษาในการจดจำ คำศัพท์อยู่เสมอ เช่น ในการเรียนวิชาวิทยาศาสตร์ก็จำเป็นที่จะต้องจดจำชื่อปรากฏการณ์ทางวิทยาศาสตร์ต่าง ๆ หรือในการเรียนวิชาสังคมศึกษาก็มีความจำเป็นต้องจดจำชื่อประเทศ คำศัพท์ต่าง ๆ ที่เกี่ยวข้องกับสถาบันทางสังคม เป็นต้น ดังนั้นแล้วในการเรียนวิชาภาษาอังกฤษก็จำเป็นที่จะต้องจดจำและพัฒนาคำศัพท์ ตลอดจนการออกเสียงคำเหล่านั้น เป็นต้น เห็นได้ชัดว่าพื้นฐานในการเรียนรู้วิชาใด ๆ ก็ตาม ภาษาเป็นสิ่งที่สำคัญที่จะทำให้นักเรียนเข้าใจในเนื้อหาวิชาต่าง ๆ ได้ข้าพเจ้าจึงพยายามค้นหาวิธีที่จะทำให้นักเรียนที่ประสบปัญหาไม่สามารถจำคำศัพท์ได้ สามารถที่จะจำคำศัพท์ได้ด้วยวิธีการที่มีความน่าสนใจ และสามารถต่อยอดเป็นกิจกรรมที่ใช้ในการเรียนการสอนในชั้นเรียนได้ ประกอบกับสามารถต่อยอดเป็นกิจกรรมที่ทำในโรงเรียนได้ด้วยความสะดวก

ผู้วิจัยได้นำเทคนิคมิโมนิคส์ร่วมกับเกมพีเคขึ้นมาใช้เพื่อแก้ไขปัญหาการจดจำคำศัพท์ภาษาอังกฤษ โดย Zimbardo and Gerrig (1995 : 367) ได้กล่าวไว้ว่าการใช้การใช้เทคนิคมิโมนิคส์เป็นวิธีการช่วยเพิ่มความจำและเรียบเรียงข้อมูลต่าง ๆ ที่กระจัดกระจายให้เป็นระเบียบ อีกทั้ง Nation (2001 : 175-201) ได้เสนอว่าเทคนิคมิโมนิคส์นั้นมีวิธีทั้งหมด 6 วิธี ประกอบไปด้วย 1) การใช้เสียงสัมผัส (Rhymes) เป็นการนำเสียงมาเรียบเรียงให้คล้องจองกันร่วมกับการใช้ทำนองประกอบจังหวะ เพื่อให้นักเรียนสามารถจดจำคำศัพท์ได้ 2) การสร้างคำเพื่อช่วยจำด้วยการใช้อักษรตัวแรกของแต่ละคำ (Acronym) เป็นการสร้างคำเพื่อช่วยความจำ โดยนำตัวอักษรแรกของแต่ละคำที่ต้องการจำมาเรียบเรียงเป็นคำใหม่ที่มีความหมาย 3) การสร้างประโยคที่มีความหมายจากตัวอักษรตัวแรกของคำศัพท์ (Acrostic) ด้วยการนำตัวอักษรตัวแรกของกลุ่มคำหรือสิ่งของมาสร้างสรรค์เป็นประโยคใหม่ที่มีความหมาย อ่านแล้วสามารถเข้าใจได้

4) วิธีห้วมุด (Pegword) เป็นการรวมคำนามที่มีลักษณะเป็นรูปธรรมที่เราต้องการจำมาไว้รวมกัน ด้วยการนำคำและตัวเลขมาเชื่อมโยงเป็นคำสัมผัสเพื่อให้จดจำได้ง่าย 5) วิธีโลไซ (Locis) เป็นวิธีที่ใช้สำหรับการจำสถานที่ เพื่อเป็นเครื่องมือในการช่วยให้นักเรียนเชื่อมโยงระหว่างคำศัพท์และสถานที่ และ 6) วิธีใช้คำสำคัญ (Keyword) เป็นการเชื่อมโยงระหว่างเสียงของคำศัพท์กับความหมายของคำศัพท์ในภาษาของตนเอง พร้อมกับการจินตนาการให้เห็นภาพรวมไปถึงการใช้เกมิฟิเคชัน โดย Zichermann (2015) ได้ให้นิยามของเกมิฟิเคชันไว้ว่าเป็นการนำระบบของเกม และองค์ประกอบของเกมมาใช้เพื่อส่งเสริมให้กลุ่มที่เป็นเป้าหมายมีพฤติกรรมที่สอดคล้องกับความต้องการของผู้ใช้ ซึ่งมักจะใช้กับการมีส่วนร่วมในกิจกรรม และการแก้ไขปัญหา โดยวรวิสุทธิ์ ภิญญูยาง (2556) ได้อธิบายองค์ประกอบของเกมิฟิเคชันที่นำมาใช้กับการศึกษาประกอบไปด้วย 1) คะแนน (Points) คือการสะสมคะแนนที่ได้รับจากการเข้าร่วมกิจกรรม รวมถึงการทำภารกิจต่าง ๆ ที่ได้รับมอบหมายด้วยความสำเร็จ 2) เหรียญตรา (Badges) คือสัญลักษณ์ที่บ่งบอกถึงความพิเศษเมื่อผู้ร่วมกิจกรรมได้ปฏิบัติตามกิจกรรมที่กำหนดไว้ได้สำเร็จ หรือปฏิบัติตามที่พิเศษนอกเหนือจากกิจกรรมธรรมดา 3) ลำดับชั้น (Level) เป็นการกำหนดลำดับชั้นเพื่อให้ผู้ร่วมกิจกรรมได้ใช้ความมุมานะพยายามเอาชนะ เนื่องจากมีการเพิ่มความยากมากขึ้นเรื่อย ๆ เมื่อลำดับชั้นเพิ่มตาม เป็นการท้าทายความสามารถ ก่อให้เกิดความภูมิใจในตนเอง 4) ตารางอันดับ (Leaderboard) เป็นการแสดงอันดับของผู้ร่วมกิจกรรม โดยเกิดจากการสะสมคะแนนในช่วงใดช่วงหนึ่ง กระตุ้นให้เกิดการแข่งขันระหว่างผู้ร่วมกิจกรรม 5) ความท้าทาย (Challenges) เป็นการออกแบบกิจกรรมให้มีความท้าทาย น่าสนใจ กระตุ้นให้เกิดการแข่งขัน หรือเพิ่มเงื่อนไขในการทำกิจกรรมให้มีความน่าตื่นเต้นมากยิ่งขึ้น

จากเหตุผลที่กล่าวมา ผู้วิจัยมีความสนใจที่จะพัฒนานักเรียนให้มีความสามารถในการจดจำคำศัพท์ภาษาอังกฤษ ของนักเรียนระดับชั้นประถมศึกษาปีที่ 4 โรงเรียนสาธิตมหาวิทยาลัยรามคำแหงฝ่ายประถม ด้วยการใช้เทคนิคนี้มนิคส์ร่วมกับการใช้เกมิฟิเคชัน

วัตถุประสงค์ของการวิจัย

1. เพื่อเปรียบเทียบผลสัมฤทธิ์ทางการเรียนก่อนเรียนและหลังเรียนของนักเรียนระดับชั้นประถมศึกษาปีที่ 4 โรงเรียนสาธิตมหาวิทยาลัยรามคำแหง (ฝ่ายประถม) ที่ได้รับการจัดการเรียนรู้การจำคำศัพท์ภาษาอังกฤษด้วยเทคนิคนี้มนิคส์ร่วมกับการใช้เกมิฟิเคชัน

2. เพื่อศึกษาความพึงพอใจนักเรียนระดับชั้นประถมศึกษาปีที่ 4 โรงเรียนสาธิตมหาวิทยาลัยรามคำแหง (ฝ่ายประถม) ที่มีต่อการจัดการเรียนรู้การจำคำศัพท์ภาษาอังกฤษด้วยการใช้เทคนิคนิมโมนิคส์ร่วมกับการใช้เกมพีเคชั่น

วิธีดำเนินการวิจัย

1. รูปแบบการวิจัย

งานวิจัยเรื่อง “การส่งเสริมการจำคำศัพท์ภาษาอังกฤษด้วยเทคนิคนิมโมนิคส์ร่วมกับการใช้เกมพีเคชั่นของนักเรียนในระดับชั้นประถมศึกษาปีที่ 4 โรงเรียนสาธิตมหาวิทยาลัยรามคำแหง (ฝ่ายประถม)” เป็นการวิจัยเชิงทดลอง (Experimental Research) โดยใช้แบบแผนการทดลองเบื้องต้น (Pre-Experimental Design) โดยวัดก่อนและหลัง (One Group Pretest-Posttest Design) เพื่อเปรียบเทียบทักษะการจำคำศัพท์ภาษาอังกฤษก่อนและหลังการจัดการเรียนรู้ (อิทธิพัทธ์ สุวทันพรกุล, 2562: 142) โดยมีรายละเอียดดังนี้

แบบแผนการทดลอง

กลุ่ม 1	O1	X	O2
---------	----	---	----

โดยที่ กลุ่ม 1 คือ กลุ่มทดลอง
 O1 คือ ผลสัมฤทธิ์ทางการเรียนก่อนเรียน
 X คือ การจัดการเรียนรู้คำศัพท์ภาษาอังกฤษด้วยเทคนิคนิมโมนิคส์ร่วมกับการใช้เกมพีเคชั่น
 O2 คือ ผลสัมฤทธิ์ทางการเรียนหลังเรียน

2. ประชากร

นักเรียนในระดับชั้นประถมศึกษาปีที่ 4/1, 4/2, 4/3 โรงเรียนสาธิตมหาวิทยาลัยรามคำแหง (ฝ่ายประถม) ภาคเรียนที่ 2 ปีการศึกษา 2566 จำนวน 109 คน

3. ตัวแปรที่ศึกษา

ตัวแปรอิสระ ได้แก่ การจัดการกิจกรรมการส่งเสริมการจำคำศัพท์ภาษาอังกฤษด้วยเทคนิคนิมโมนิคส์ร่วมกับการใช้เกมพีเคชั่น

ตัวแปรตาม ได้แก่ ความสามารถในการจำคำศัพท์ภาษาอังกฤษของนักเรียน และ ความพึงพอใจในการจัดกิจกรรมการส่งเสริมการจำคำศัพท์ภาษาอังกฤษด้วยเทคนิคนี้มนิคมส์ ร่วมกับการใช้เกมฟิเคชัน

4. เครื่องมือที่ใช้ในการวิจัย

4.1 แผนการจัดการเรียนรู้เพื่อพัฒนาการจำคำศัพท์ภาษาอังกฤษด้วยเทคนิคนี้มนิคมส์ ร่วมกับการใช้เกมฟิเคชันสำหรับนักเรียนระดับประถมศึกษาปีที่ 4 จำนวน 8 แผน ซึ่งมีการพัฒนาเครื่องมือดังนี้

4.1.1 ศึกษาเอกสารและงานวิจัยที่เกี่ยวข้องกับการจัดการเรียนรู้ด้วย เทคนิคนี้มนิคมส์ โดยเลือกมาจากองค์ประกอบของ Dennis Congos (2011) ประกอบไปด้วย

(1) การใช้เพลง (Music Mnemonics) เป็นการใช้บทเพลงเพื่อสร้างความจำ เนื่องจากสมองของมนุษย์นั้นสามารถจดจำได้ดีหากมีข้อมูลที่เรียบเรียงเป็นเสียงเพลง สังเกตได้จากการสามารถจดจำเนื้อเพลงได้ในระยะเวลาอันสั้น

(2) การจัดระเบียบข้อมูล (Note Organization) เป็นการใช้ระเบียบข้อมูล ด้วยการ ใช้ Flash Card การเขียน Mind Mapping หรือการบันทึกย่อในหนังสือ

(3) การใช้รูปภาพ (Image Mnemonics) เป็นการใช้รูปภาพเพื่ออธิบายถึง ข้อมูลที่ได้รับหรือได้เรียนรู้ ผู้เรียนอาจจะไม่จำเป็นต้องมีทักษะด้านการวาดภาพ แต่อาจจะใช้จินตนาการเข้าร่วมได้ด้วย โดยเน้นให้เกิดการระลึกถึงเนื้อหาข้อมูลนั้น

(4) การเชื่อมโยงข้อมูลเดิมกับข้อมูลใหม่ (Connection Mnemonics) เป็นการเชื่อมโยงข้อมูลเดิมเข้ากับข้อมูลใหม่ ช่วยให้สามารถจดจำข้อมูลได้ง่ายมากขึ้น เช่น การเลิกทาส - รัชกาลที่ 5

4.1.2 ศึกษาเอกสารและงานวิจัยที่เกี่ยวข้องกับการจัดการเรียนรู้ด้วยการใช้แนวคิดเกมฟิเคชัน โดยยึดองค์ประกอบของจันทิมา เจริญผล (2558) ซึ่งอธิบายองค์ประกอบของ เกมฟิเคชันนั้นประกอบไปด้วย

(1) คะแนน (Points) คือการสะสมคะแนนจากการทำกิจกรรม แสดงให้เห็นถึงความสำเร็จในการทำกิจกรรม

(2) ตารางอันดับ (Leaderboard) คือการจัดเรียงลำดับคะแนนของผู้เล่นด้วยการแสดงคะแนนของผู้เล่นในช่วงระยะเวลาใดเวลาหนึ่ง ซึ่งช่วยกระตุ้นให้ผู้เล่นเปรียบเทียบกันระหว่างกลุ่มหรือระหว่างผู้เล่นแต่ละคน ทำให้เกิดการกระตุ้นให้ผู้เล่นแข่งขันชิงชัย

(3) ลำดับชั้น (Levels) คือการกำหนดลำดับชั้นให้ผู้เล่นใช้ความพยายามมากขึ้นในการเอาชนะ เพราะหากผู้เล่นมีลำดับชั้นสูงขึ้น กิจกรรมเกมจะมีความยากเพิ่มขึ้นตามมา หากผู้เล่นสามารถเอาชนะได้ ก็จะเกิดความภูมิใจในตัวเองและท้าทายความสามารถของตัวเองมากขึ้น

(4) เหรียญตรา (Badges) คือตราสัญลักษณ์ที่แสดงถึงความพิเศษ หรือความสำเร็จที่ได้จากการทำกิจกรรม หากผู้เล่นต้องการเหรียญตรา จะต้องปฏิบัติตามกิจกรรมภายใต้เงื่อนไขที่ผู้ออกแบบกำหนดไว้

(5) ความท้าทาย (Challenges) คือแรงกระตุ้นในการเอาชนะ ซึ่งผู้เล่นจะต้องแสวงหาความร่วมมือจากสมาชิกในกลุ่มหรือเพื่อน เพื่อให้เกิดชัยชนะหรือความสำเร็จในการทำกิจกรรม

4.1.3 ศึกษาเนื้อหาที่เหมาะสมในการจัดการเรียนรู้วิชาภาษาอังกฤษระดับชั้นประถมศึกษา ปีที่ 4 ของโรงเรียนสาธิตมหาวิทยาลัยรามคำแหง (ฝ่ายประถม) ตามหลักสูตรแกนกลางทางการศึกษาขั้นพื้นฐาน พ.ศ. 2551 (ฉบับปรับปรุง พ.ศ. 2560)

4.1.4 กำหนดเนื้อหาสำหรับใช้ในการสร้างและพัฒนาแผนการจัดการเรียนรู้จำนวน 8 สัปดาห์เพื่อพัฒนาการจำคำศัพท์ภาษาอังกฤษด้วยเทคนิคนิมโมนิคส์ร่วมกับการใช้เกมมิฟิเคชันสำหรับนักเรียนระดับประถมศึกษาปีที่ 4 จำนวน 8 แผน

และระยะเวลาที่ใช้ในการทดลองครั้งนี้มาจากคำศัพท์ในหนังสือ Family and Friend 3 (Class book), Family and Friend 3 (Work book) และ Grammar Friend 3 ซึ่งผู้วิจัยได้ลำดับเนื้อหาที่ใช้ในการวิจัยดังนี้

แผนที่ 1 My Relatives	จำนวน 2 คาบ
แผนที่ 2 Nations in the World	จำนวน 2 คาบ
แผนที่ 3 Sport Activities	จำนวน 2 คาบ
แผนที่ 4 Hobbies	จำนวน 2 คาบ
แผนที่ 5 Animals	จำนวน 2 คาบ
แผนที่ 6 Feelings	จำนวน 2 คาบ
แผนที่ 7 Daily Routines	จำนวน 2 คาบ
แผนที่ 8 Place in Town	จำนวน 2 คาบ

4.1.4 นำแผนจัดการเรียนรู้เพื่อพัฒนาการจำคำศัพท์ภาษาอังกฤษด้วยเทคนิคนิมโมนิคส์ร่วมกับการใช้เกมมิฟิเคชันสำหรับนักเรียนระดับประถมศึกษาปีที่ 4 จำนวน 8 แผน

ไปเสนอผู้เชี่ยวชาญ จำนวน 3 คน เพื่อประเมินความสอดคล้องระหว่าง จุดประสงค์การเรียนรู้ สารการเรียนรู้ และกิจกรรม การเรียนรู้ รวมถึงภาษาที่ใช้ จากนั้นพิจารณารายการประเมิน ค่าดัชนีความสอดคล้องของผู้เชี่ยวชาญ (Index of Item-Objective Congruence: IOC) แล้ว ดำเนินการปรับปรุงแก้ไขตามคำแนะนำของผู้เชี่ยวชาญ

ผลการประเมินจากผู้เชี่ยวชาญพบว่า แผนจัดการเรียนรู้เพื่อพัฒนาการจำ คำศัพท์ภาษาอังกฤษด้วยเทคนิคนิมโมนิคส์ร่วมกับการใช้เกมพีเคชันสำหรับนักเรียนระดับ ประถมศึกษาปีที่ 4 จำนวน 8 แผน มีความเหมาะสม สามารถนำไปใช้จัดกิจกรรมการเรียน การสอนให้แก่ประชากรได้ตามวัตถุประสงค์ พบว่าค่าดัชนีความสอดคล้อง (IOC) แผนจัดการ เรียนรู้เพื่อพัฒนาการจำคำศัพท์ภาษาอังกฤษด้วยเทคนิคนิมโมนิคส์ร่วมกับการใช้เกมพีเคชัน สำหรับนักเรียนระดับประถมศึกษาปีที่ 4 จำนวน 8 แผน มีค่าเฉลี่ย 0.95 และมีข้อเสนอแนะให้ แก้ไขคำผิดในบางตำแหน่ง ผู้วิจัยจึงปรับแก้ตามข้อเสนอแนะก่อนนำไปใช้ แสดงให้เห็นว่าแผน จัดการเรียนรู้เพื่อพัฒนาการจำคำศัพท์ภาษาอังกฤษด้วยเทคนิคนิมโมนิคส์ร่วมกับการใช้เกมพี เคชันสำหรับนักเรียนระดับประถมศึกษาปีที่ 4 จำนวน 8 แผนมีคุณภาพ สามารถนำไปใช้ในการ ทดลองได้

4.1.5 นำแผนจัดการเรียนรู้เพื่อพัฒนาการจำคำศัพท์ภาษาอังกฤษด้วยเทคนิค นิมโมนิคส์ร่วมกับการใช้เกมพีเคชันสำหรับนักเรียนระดับประถมศึกษาปีที่ 4 จำนวน 8 แผนไป ใช้กับประชากร

4.2 แบบทดสอบการจำคำศัพท์ก่อนเรียนและหลังเรียน เป็นข้อสอบปรนัย จำนวน 24 ข้อ

4.2.1 ศึกษาแนวทางในการสร้างข้อสอบจากเอกสารและตำราวิชาการที่ เกี่ยวข้อง

4.2.2 สร้างตารางกำหนดเนื้อหาแบบทดสอบให้ครอบคลุมตามเนื้อหาการ เรียนรู้ที่ใช้ในการทดลอง

4.2.3 สร้างแบบทดสอบการจำคำศัพท์ก่อนเรียนและหลังเรียน โดยใช้คำศัพท์ ในหนังสือ Family and Friend 3 (Class book), Family and Friend 3 (Work book) และ Grammar Friend 3 เป็นเนื้อหาในการออกแบบทดสอบ โดยเป็นแบบทดสอบแบบปรนัย 4 ตัวเลือก จำนวน 24 ข้อ

4.2.4 นำแบบทดสอบการจำคำศัพท์ ไปเสนอผู้เชี่ยวชาญจำนวน 3 คน เพื่อพิจารณารายการประเมินค่าดัชนีความสอดคล้องของผู้เชี่ยวชาญ (Index of Item-Objective Congruence: IOC) ความเหมาะสมของข้อคำถาม รวมถึงภาษาที่ใช้ จากนั้นดำเนินการปรับปรุงแก้ไขตามคำแนะนำของผู้เชี่ยวชาญ แล้วดำเนินการปรับปรุงแก้ไขตามคำแนะนำของผู้เชี่ยวชาญ โดยแบบทดสอบการจำคำศัพท์มีค่าดัชนีความสอดคล้อง 0.97 สามารถนำไปใช้ได้ แล้วดำเนินการปรับปรุงแก้ไขคำผิดรวมทั้งปรับการใช้คำในบางข้อความตามคำแนะนำของผู้เชี่ยวชาญ

4.2.5 นำแบบทดสอบที่ได้รับการปรับปรุงแก้ไขเรียบร้อยแล้วไปทดลองใช้กับนักเรียนที่ไม่ใช่กลุ่มเป้าหมายจำนวน 30 คน เพื่อตรวจสอบคุณภาพแบบทดสอบรายข้อ โดยผู้วิจัยได้หาค่าด้านค่าความยากง่าย (p) ค่าอำนาจจำแนก (r) โดยคัดเลือกข้อสอบที่มีค่าความยากง่าย (p) ระหว่าง 0.20-0.80 และค่าอำนาจจำแนก (r) ตั้งแต่ 0.20 ขึ้นไป (มาเรียม นิลพันธุ์, 2555 : 186-188) พบว่า แบบทดสอบทุกข้อมีค่าความยากง่ายระหว่าง 0.20 – 1.00 และมีค่าอำนาจจำแนกระหว่าง 0.20 – 0.80

4.2.6 จากนั้นวิเคราะห์หาค่าความเชื่อมั่นของข้อสอบ โดยใช้สูตร KR-20 ของ Kuder-Richardson (มาเรียม นิลพันธุ์, 2555 : 182) จากผลการวิเคราะห์ข้อสอบพบว่า ข้อสอบมีความเชื่อมั่นที่ 0.80

4.2.7 นำข้อสอบที่ได้รับการปรับปรุงแก้ไขแล้วมาใช้ในการทดสอบก่อนเรียน และหลังเรียน

4.3 แบบวัดความพึงพอใจในการจัดการเรียนรู้เพื่อพัฒนาการจำคำศัพท์ภาษาอังกฤษ ด้วยเทคนิคมิโมนิคส์ร่วมกับการใช้เกมพีเคชั่น ผู้วิจัยดำเนินการสร้างแบบวัดความพึงพอใจ ดังนี้

4.3.1 ศึกษาเอกสาร ตำราที่เกี่ยวข้องกับการวัดความพึงพอใจ

4.3.2 สร้างประเด็นวัดความพึงพอใจ โดยกำหนดประเด็นคำถามความพึงพอใจ ประกอบไปด้วย 2 ประเด็น คือประเด็นด้านคำศัพท์และด้านการจัดการเรียนรู้

4.3.3. สร้างแบบวัดความพึงพอใจเป็นคำถามลักษณะมาตราส่วนประมาณค่า 5 ระดับ จำนวน 6 ข้อ โดยก่อนนำมาใช้ในการทดลองผู้วิจัยสร้างแบบวัดความพึงพอใจแล้วนำไปให้ผู้เชี่ยวชาญ 3 ท่านตรวจสอบความสอดคล้องระหว่างนิยามเชิงปฏิบัติการองค์ประกอบ และตัวชี้วัดของความพึงพอใจ รวมทั้งความถูกต้องได้ค่า IOC อยู่ระหว่าง 0.80-1.00 แล้วนำไปใช้ โดยแบบวัดความพึงพอใจของนักเรียนมีเกณฑ์การแปลผลดังนี้ (บุญชม ศรีสะอาด

,2556 : 121) คะแนนเฉลี่ย 4.51 –5.00 มีความพึงพอใจมากที่สุดคะแนนเฉลี่ย 3.51 –4.50 มีความพึงพอใจมากคะแนนเฉลี่ย 2.51 –3.50 มีความพึงพอใจปานกลางคะแนนเฉลี่ย 1.51 –2.50 มีความพึงพอใจน้อยคะแนนเฉลี่ย 1.00 –1.50 มีความพึงพอใจน้อยที่สุด จากนั้น นำแบบวัดความพึงพอใจมาดำเนินการปรับปรุงแก้ไขตามคำแนะนำของผู้เชี่ยวชาญ

การเก็บรวบรวมข้อมูล

การวิจัยครั้งนี้ผู้วิจัยดำเนินการรวบรวมข้อมูลเกี่ยวกับการจัดกิจกรรมการเรียนรู้ตามแผนการจัดการเรียนรู้เพื่อพัฒนาการจำคำศัพท์ภาษาอังกฤษด้วยเทคนิคมีโมนิคส์ร่วมกับการใช้เกมพีเคชั่นสำหรับนักเรียนระดับชั้นประถมศึกษาปีที่ 4 ซึ่งมีลำดับขั้นตอนดังนี้

5.1 ผู้วิจัยชี้แจงหลักการ เหตุผล และประโยชน์ของการศึกษาให้นักเรียนเข้าใจ พร้อมทั้งทำความเข้าใจกับนักเรียนเกี่ยวกับขั้นตอนการจัดการเรียนรู้ เพื่อให้ได้ผลการเรียนรู้จากการจัดกิจกรรมการเรียนรู้เกิดประสิทธิภาพสูงสุด

5.2 ดำเนินการทดสอบก่อนเรียน (Pre-test) ด้วยแบบทดสอบการจำคำศัพท์เป็นแบบปรนัยชนิดเลือกตอบ 4 ตัวเลือกจำนวน 20 ข้อ ซึ่งทำการบันทึกคะแนนจากการทดสอบก่อนเรียน ไว้เปรียบเทียบกับคะแนนที่ได้จากการทดสอบหลังเรียน เพื่อนำมาใช้ในการวิเคราะห์ข้อมูล

5.3 ดำเนินการสอนตามแผนการจัดการเรียนรู้เพื่อพัฒนาการจำคำศัพท์ภาษาอังกฤษด้วยเทคนิคมีโมนิคส์ร่วมกับการใช้เกมพีเคชั่น จำนวน 8 แผน ใช้เวลาในการจัดการเรียนรู้ 16 ชั่วโมง

5.4 ดำเนินการทดสอบก่อนเรียน (Post-test) ด้วยแบบทดสอบการจำคำศัพท์เป็นแบบปรนัยชนิดเลือกตอบ 4 ตัวเลือกจำนวน 20 ข้อ ซึ่งทำการบันทึกคะแนนจากการทดสอบก่อนเรียน ไว้เปรียบเทียบกับคะแนนที่ได้จากการทดสอบหลังเรียน เพื่อนำมาใช้ในการวิเคราะห์ข้อมูล

5.5 นำคะแนนจากการทดสอบก่อนเรียน (Pre-test) และทดสอบหลังเรียน (Post-test) ที่เก็บรวบรวมได้มาทำการวิเคราะห์ข้อมูลทางสถิติเพื่อสรุปผล

5.6 นักเรียนชั้นประถมศึกษาปีที่ 4 ตอบแบบวัดความพึงพอใจของนักเรียนที่มีต่อแผนการจัดการเรียนรู้เพื่อพัฒนาการจำคำศัพท์ภาษาอังกฤษด้วยเทคนิคมีโมนิคส์ร่วมกับการใช้เกมพีเคชั่น และบันทึกแบบวัดความพึงพอใจ นำข้อมูลที่เก็บรวบรวมได้มาทำการวิเคราะห์ข้อมูลต่อไป



การวิเคราะห์ข้อมูล

ผู้วิจัยเก็บรวบรวมข้อมูลเกี่ยวกับการจำคำศัพท์ภาษาอังกฤษของนักเรียนระดับชั้นประถมศึกษาปีที่ 4 ดังนี้

1. เปรียบเทียบค่าเฉลี่ยคะแนนการจำคำศัพท์ภาษาอังกฤษก่อนเรียนและหลังเรียน ด้วยการใช้เทคนิคนิมโมนิคส์ร่วมกับการใช้เกมพีเคชั่น โดยใช้สถิติการวิจัยเชิงทดลอง (Experimental Research) แบบกลุ่มเดียวกัน โดยวัดผลก่อนและหลัง (One-Group: Pretest Posttest Design) ในประชากรที่ใช้ในการทดลอง วิเคราะห์ข้อมูลด้วยค่าเฉลี่ย ค่าส่วนเบี่ยงเบนมาตรฐาน และสถิติค่าที่ t-test for Dependent เพื่อศึกษาการจำคำศัพท์ภาษาอังกฤษก่อนและหลังการใช้เทคนิคนิมโมนิคส์ร่วมกับการใช้เกมพีเคชั่นเพื่อพัฒนาการจำคำศัพท์ภาษาอังกฤษ

2. วัดความพึงพอใจของการจัดการเรียนรู้เพื่อพัฒนาการจำคำศัพท์ภาษาอังกฤษด้วยเทคนิคนิมโมนิคส์ร่วมกับการใช้เกมพีเคชั่นของนักเรียนระดับชั้นประถมศึกษาปีที่ 4 โดยใช้สถิติค่าเฉลี่ย (Mean) และค่าเบี่ยงเบนมาตรฐาน (S.D.) โดยแต่ละข้อคำถามมีเกณฑ์การพิจารณา ดังนี้ (Best.1981,p.82)

4.51 -5.00 หมายถึง มีความพึงพอใจระดับมากที่สุด

3.51 -4.50 หมายถึง มีความพึงพอใจระดับมาก

2.51 -3.50 หมายถึง มีความพึงพอใจระดับปานกลาง

1.51 -2.50 หมายถึง มีความพึงพอใจระดับน้อย

1.00 -1.50 หมายถึง มีความพึงพอใจระดับน้อยที่สุด

ผลการวิจัย

ตารางที่ 1 ตารางผลการจำคำศัพท์ภาษาอังกฤษของนักเรียนชั้นประถมศึกษาปีที่ 4

กลุ่มทดลอง	จำนวนนักเรียน	X	S.D.	t-test	Sig.
ก่อนเรียน	109	9.46	3.42		
หลังเรียน	109	18.11	2.01	16.654*	.000

* ระดับนัยสำคัญทางสถิติที่ระดับ .05

จากตารางที่ 1 พบว่าค่าเฉลี่ยคะแนนการจำคำศัพท์ภาษาอังกฤษหลังการจัดกิจกรรมการเรียนรู้ด้วยเทคนิคมินิโนมิคส์ร่วมกับการใช้เกมพีเคชั่นสูงกว่าก่อนเรียน อย่างมีนัยสำคัญทางสถิติที่ระดับ .05 ($p=.000$, $t=-16.654$)

ตารางที่ 2 ตารางผลความพึงพอใจของนักเรียนที่มีต่อการจัดกิจกรรมการเรียนรู้เพื่อพัฒนาการจำคำศัพท์ภาษาอังกฤษด้วยเทคนิคมินิโนมิคส์ร่วมกับการใช้เกมพีเคชั่น

รายการประเมินความพึงพอใจ	\bar{x}	S.D.	ระดับความพึงพอใจ
ด้านคำศัพท์			
1. คำศัพท์ที่เรียนมีความยากง่ายที่เหมาะสม	4.24	0.74	มาก
2. คำศัพท์ตรงกับความต้องการของนักเรียน	4.51	0.73	มากที่สุด
3. จำนวนคำศัพท์ที่สอนสอดคล้องกับเวลา	4.71	0.35	มากที่สุด
ด้านการจัดการเรียนรู้			
4. กิจกรรมมีความเหมาะสมกับคำศัพท์ที่เตรียมมา	4.69	0.45	มากที่สุด
5. กิจกรรมมีความสนุกสนาน	4.78	0.57	มากที่สุด
6. นักเรียนได้มีส่วนร่วมในการทำกิจกรรม	4.77	0.37	มากที่สุด
รวม	4.61	0.54	มากที่สุด

จากตารางที่ 2 พบว่านักเรียนมีความพึงพอใจต่อการจัดกิจกรรมการเรียนรู้เพื่อพัฒนาการจำคำศัพท์ภาษาอังกฤษด้วยเทคนิคมินิโนมิคส์ร่วมกับการใช้เกมพีเคชั่นโดยรวมอยู่ในระดับมากที่สุด ($\bar{x} = 4.61$, $S.D. = 0.54$)

อภิปรายผล

จากการวิจัยเรื่องการส่งเสริมการจำและการเขียนคำศัพท์ภาษาอังกฤษของนักเรียนในระดับชั้นประถมศึกษาปีที่ 4 โรงเรียนสาธิตมหาวิทยาลัยรามคำแหง (ฝ่ายประถม) ผู้วิจัยเสนอประเด็นการอภิปรายผลการวิจัยดังต่อไปนี้



1. จากการวิเคราะห์ข้อมูลค่าเฉลี่ยคะแนนแบบทดสอบก่อนเรียนและหลังเรียน พบว่า ค่าเฉลี่ยของผลสัมฤทธิ์ทางการเรียนในการจำคำศัพท์ภาษาอังกฤษหลังเรียนสูงกว่าก่อนเรียน อย่างมีนัยสำคัญทางสถิติที่ระดับ .05 เป็นไปตามสมมติฐานที่ตั้งไว้ ทั้งนี้เนื่องจากการจัด กิจกรรมการเรียนรู้เพื่อพัฒนาการจำคำศัพท์ภาษาอังกฤษด้วยเทคนิคมินิโมนิกส์ร่วมกับการใช้ เกมฟิเคชัน ทำให้นักเรียนได้มีประสบการณ์ในการจำคำศัพท์ด้วยวิธีการที่หลากหลายด้วย เทคนิคมินิโมนิกส์ ซึ่งผู้วิจัยได้นำ การใช้เพลง (Music Mnemonics) การจัดระเบียบข้อมูล (Note Organization) การใช้รูปภาพ (Image Mnemonics) และการเชื่อมโยงข้อมูลเดิมกับ ข้อมูลใหม่ (Connection Mnemonics) ซึ่งจากการใช้เทคนิคมินิโมนิกส์นั้นพบว่านักเรียนจะมี ส่วนร่วมในการทำกิจกรรมผ่านการใช้ทักษะการฟัง การอ่านออกเสียง การพูด และการเขียน อย่างสอดคล้องกัน ซึ่งเมื่อทำกิจกรรมซ้ำอย่างต่อเนื่องทำให้นักเรียนเกิดความคล่องแคล่วและ เชี่ยวชาญในการจดจำคำศัพท์ สอดคล้องกับ พิรมลักษณ์ ต้นปาน (2561) ที่กล่าวว่าเทคนิค มินิโมนิกส์จะช่วยให้ผู้เรียนมีพัฒนาการและเกิดความคล่องแคล่ว นอกจากนั้นยังเกิดการจำที่ดี เมื่อผู้เรียนอ่านออกเสียงได้แล้วผู้เรียนจะสามารถจดจำคำศัพท์ได้อีกด้วย อีกทั้งยังสอดคล้องกับ พระนิคม ศรีลาห้อย (2558) ซึ่งได้ศึกษาผลการใช้เทคนิคช่วยจำเทคนิคมินิโมนิกส์ พบว่า คะแนนหลังเรียนสูงกว่าก่อนเรียนแตกต่างกันอย่างมีนัยสำคัญทางสถิติที่ระดับ .05 รวมไปถึง งานวิจัยของ เพ็ญญา แป้งอินทร์ (2558) ได้ทำการศึกษาผลของรูปแบบการเรียนรู้และการ สอนแบบกลยุทธ์ช่วยจำด้วยเทคนิคมินิโมนิกส์ที่มีต่อผลสัมฤทธิ์ด้านคำศัพท์ พบว่า เมื่อ เปรียบเทียบผลสัมฤทธิ์ทางการเรียนของนักเรียนด้วยกลยุทธ์ช่วยจำจากเทคนิคมินิโมนิกส์ทั้ง สามแบบนั้นมีความแตกต่างกันอย่างไม่มีนัยสำคัญทางสถิติที่ระดับ .05รวมถึงการกระตุ้นให้ นักเรียนให้มีความสนใจในการเรียนด้วยการใช้เกมฟิเคชัน ช่วยทำให้นักเรียนสามารถจดจำ คำศัพท์ได้ดีมากยิ่งขึ้น ซึ่งเมื่อนักเรียนฝึกฝนสม่ำเสมอทำให้นักเรียนสามารถพัฒนา ความสามารถในการจำคำศัพท์ภาษาอังกฤษได้ดียิ่งขึ้น เห็นได้จากงานวิจัยของ กิ่งกมล ศิริ ประเสริฐ (2563) ที่ได้ศึกษาการสอนภาษาอังกฤษเพื่อการสื่อสารโดยใช้รูปแบบการเรียนการสอน แบบออนไลน์ พบว่าการนำแนวคิดเกมฟิเคชัน (Gamification) มาจัดการเรียนรู้ ภาษาอังกฤษสามารถพัฒนานักเรียนในด้านทักษะการสื่อสารได้ สอดคล้องกับการศึกษาการใช้ เกมฟิเคชันของ สไมเดิล และคณะ (Smiderle, R., et al., 2020) ที่ศึกษาผลของการใช้เกมฟิ เคชันที่ส่งผลต่อการเรียนรู้ ผลวิจัยพบว่าการใช้เกมฟิเคชันที่มีองค์ประกอบที่ประกอบด้วย การ จัดอันดับคะแนนและการใช้ตราสัญลักษณ์สามารถเพิ่มประสิทธิภาพการเรียนรู้ ส่งผลต่อการ พัฒนาผลสัมฤทธิ์ทางการเรียนได้ รวมไปถึงงานวิจัยของ โดมินเกส และคณะ (Dominquez,

A., et al., 2013) ที่ได้สร้างระบบการเรียนการสอนรูปแบบออนไลน์โดยประยุกต์ใช้แนวคิดเกมมิฟิเคชัน จากผลการวิจัยพบว่า การจัดการเรียนรู้โดยใช้แนวคิดเกมมิฟิเคชันทำให้ผู้เรียนมีคะแนนทดสอบหลังเรียนสูงขึ้นกว่าคะแนนทดสอบก่อนเรียน

2. จากการวิเคราะห์ข้อมูลความพึงพอใจของนักเรียนที่มีต่อการจัดกิจกรรมการเรียนรู้เพื่อพัฒนาการจำคำศัพท์ภาษาอังกฤษด้วยเทคนิคนิมโนมิกส์ร่วมกับการใช้เกมมิฟิเคชัน พบว่านักเรียนระดับชั้นประถมศึกษาปีที่ 4/1, 4/2, 4/3 โรงเรียนสาธิตมหาวิทยาลัษรรมค้ำหรง (ฝ่ายประถม) มีความพึงพอใจในการจัดกิจกรรมการเรียนรู้เพื่อพัฒนาการจำคำศัพท์ภาษาอังกฤษด้วยเทคนิคนิมโนมิกส์ร่วมกับการใช้เกมมิฟิเคชันโดยภาพรวมอยู่ในระดับมากที่สุด ($X = 4.61$) โดยจากงานวิจัยของ พิรมลัษรณั ดันปาน (2561) ได้ศึกษาการพัฒนาความสามารถในการเรียนรู้คำศัพท์ภาษาอังกฤษของนักเรียนชั้นประถมศึกษาปีที่ 3 โดยใช้การจัดการเรียนรู้ตามแนวภาษาเพื่อการสื่อสารประกอบเทคนิคนิมโนมิกส์ พบว่านักเรียนความพึงพอใจต่อการสอนคำศัพท์ภาษาอังกฤษโดยใช้เทคนิคนิมโนมิกส์อยู่ในระดับมากที่สุด ซึ่งสอดคล้องกับการศึกษาของอภิเชษฐุ ขาวเผือก (2558) ที่ได้ทำการวิจัยการพัฒนาเกมการศึกษาบนแท็บเล็ตด้วยการใช้เทคนิคช่วยจำเทคนิคนิมโนมิกส์ พบว่านักเรียนมีความพึงพอใจในการจัดการเรียนรู้อยู่ในระดับมากที่สุด รวมถึงการศึกษาของ เพ็ญนภา แบงอินทร์ (2558) ได้วิจัยรูปแบบการเรียนรู้และการสอนแบบกลยุทธ์ช่วยจำเทคนิคนิมโนมิกส์ที่มีต่อผลสัมฤทธิ์ด้านคำศัพท์ พบว่า นักเรียนมีความพึงพอใจโดยรวมอยู่ในระดับมากที่สุด ในส่วนของการใช้เกมมิฟิเคชันนั้นม้งานวิจัยหลายชิ้นที่ระบุว่าการใช้แนวคิดเกมมิฟิเคชันนั้นสร้างคามพึงพอใจให้กับนักเรียนในการจัดการเรียนรู้ อีกทั้งยังสอดคล้องกับการศึกษาของ ญัฐพงศ์ มีใจธรรม และทำรงลัษรณั เอื้อนครินทร์ (2563) ที่ได้ศึกษาการพัฒนาผลสัมฤทธิ์ทางการเรียนภาษาอังกฤษโดยใช้เทคนิคเกมมิฟิเคชันของนักเรียนชั้นประถมศึกษาปีที่ 5 พบว่า นักเรียนมีความพึงพอใจในระดับมากที่สุด เนื่องด้วยมีการจัดการเรียนรู้ที่จูงใจ มีระบบกิจกรรมที่มีความน่าสนใจ ทำให้นักเรียนกล้าแสดงออกและมีส่วนร่วมในการทำกิจกรรมต่าง ๆ ในเนื้อหาทางการเรียน

องค์ความรู้ใหม่



ภาพที่ 1 องค์ความรู้ใหม่

สรุป/ข้อเสนอแนะ

จากการวิจัยเรื่องการส่งเสริมการจำและการเขียนคำศัพท์ภาษาอังกฤษของนักเรียนในระดับชั้นประถมศึกษาปีที่ 4 โรงเรียนสาธิตมหาวิทยาลัยรามคำแหง (ฝ่ายประถม) ผู้วิจัยสามารถสรุปได้ดังต่อไปนี้

1. นักเรียนระดับชั้นประถมศึกษาปีที่ 4/1, 4/2, 4/3 โรงเรียนสาธิตมหาวิทยาลัยรามคำแหง (ฝ่ายประถม) ทำแบบทดสอบการเขียนคำศัพท์ภาษาอังกฤษหลังเรียนมีคะแนนสูงกว่าก่อนเรียน อย่างมีนัยสำคัญทางสถิติที่ระดับ .05

2. นักเรียนระดับชั้นประถมศึกษาปีที่ 4/1, 4/2, 4/3 โรงเรียนสาธิตมหาวิทยาลัยรามคำแหง (ฝ่ายประถม) มีความพึงพอใจในการจัดกิจกรรมการเรียนรู้เพื่อพัฒนาการจำคำศัพท์ภาษาอังกฤษด้วยเทคนิคนิมโนนิคส์ร่วมกับการใช้เกมพีเคชั่นโดยภาพรวมอยู่ในระดับมากที่สุด ($X = 4.61$)

ข้อเสนอแนะในการนำผลวิจัยไปใช้

1. จากวิจัยพบว่านักเรียนระดับชั้นประถมศึกษาปีที่ 4 บางคนนั้นมีทักษะการจดจำคำศัพท์ที่แตกต่างกัน นักเรียนบางคนเคยมีประสบการณ์การเรียนรู้มาก่อน บางคนไม่เคยมีประสบการณ์การเรียนรู้จึงทำให้พื้นฐานการจดจำคำศัพท์ของนักเรียนสองกลุ่มนี้มีความแตกต่างกัน ทำให้ผู้วิจัยต้องสร้างประสบการณ์การเรียนรู้ด้านคำศัพท์เพื่อเชื่อมโยงความรู้เดิมที่

นักเรียนมีและเข้าสู่บทเรียนพร้อมเพรียงกัน รวมไปถึงเลือกสื่อการเรียนรู้ที่อยู่ในชีวิตประจำวัน มาใช้ในการทำกิจกรรม เพื่อให้ผู้เรียนได้เข้าถึงคำศัพท์ได้ง่ายมากขึ้น

2. ในการวิจัยครั้งนี้ ผู้วิจัยได้ให้นักเรียนได้อยู่กลุ่มเดียวกันตลอดระยะเวลาการทำกิจกรรม ซึ่งอาจทำให้นักเรียนไม่ได้ทำกิจกรรมร่วมกับนักเรียนกลุ่มอื่นเท่าที่ควร

ข้อเสนอแนะในการทำวิจัยครั้งต่อไป

นักเรียนบางคนเคยมีประสบการณ์การเรียนรู้มาก่อน ทำให้สามารถจดจำคำศัพท์ได้ บางคนไม่เคยมีประสบการณ์การเรียนรู้จึงไม่สามารถจดจำคำศัพท์ได้ดีเท่ากับนักเรียนที่มีประสบการณ์มาก่อน ทำให้เกิดความแตกต่างระหว่างนักเรียนที่มีประสบการณ์และนักเรียนที่ไม่มีประสบการณ์ ผู้วิจัยเสนอแนะให้ผู้สนใจและครูภาษาอังกฤษจะต้องหาคำศัพท์ที่อยู่นอกเหนือจากบทเรียนแต่สอดคล้องกับเนื้อหาที่เรียนมาประยุกต์ใช้เพื่อทำให้เกิดการขยายความรู้ด้านคำศัพท์ภาษาอังกฤษ

เอกสารอ้างอิง

กิ่งกมล ศิริประเสริฐ. (2563). ผลการจัดการเรียนรู้โดยใช้ห้องเรียนกลับด้านร่วมกับเกม Kahoot วิชาภาษาอังกฤษ ที่มีต่อผลสัมฤทธิ์ทางการเรียนและการกำกับตนเองของ นักเรียนชั้นมัธยมศึกษาปีที่ 2. วารสารวิจัยและนวัตกรรม สถาบันการอาชีวศึกษา กรุงเทพมหานคร, 4(2),157-180.

จันทิมา เจริญผล. (2558). การพัฒนาระบบวิดีโอสตรีมมิงแบบปฏิสัมพันธ์ตามแนวคิดเกมมิฟิเคชันร่วมกับการเรียนแบบรอบรู้เพื่อเสริมสร้างความสามารถในการกับตนเองสำหรับ นิสิตนักศึกษาระดับปริญญาบัณฑิต. ใน วิทยานิพนธ์ปริญญาครุศาสตรมหาบัณฑิต. จุฬาลงกรณ์มหาวิทยาลัย.

ณัฐพงศ์ มีใจธรรม และทำรงลักษณ์ เอื้อนครินทร์. (2563). การพัฒนาผลสัมฤทธิ์ทางการเรียน ภาษาอังกฤษโดยใช้เทคนิคเกมมิฟิเคชัน (GAMIFICATION) สำหรับนักเรียนชั้น ประถมศึกษา ปี ที่ 5." วารสาร ศึกษาศาสตร์ มหาวิทยาลัยบูรพา, 32(2), 76-90.

บุญชม ศรีสะอาด. (2556). การวิจัยเบื้องต้น. พิมพ์ครั้งที่ 9. กรุงเทพมหานคร: สุวีริยาสาส์น.

- พระนิคม ศรีลาห้อย. (2558). ผลการใช้เทคนิค ช่วยจำแบบการสร้างคำจากตัวอักษรตัวแรกของคำแบบการสร้างประโยคที่มีความหมาย และแบบระบบหัวหมุดที่มีต่อการจำความหมายคำศัพท์ภาษาอังกฤษ. ใน วิทยานิพนธ์ปริญญา การศึกษามหาบัณฑิต. มหาวิทยาลัยมหาสารคาม.
- พิรมลัักษณ์ ต้นปาน. (2561). พัฒนาความสามารถในการเรียนรู้คำศัพท์ภาษาอังกฤษของนักเรียนชั้นประถมศึกษาปีที่ 3 โดยใช้การจัดการเรียนรู้ตามแนวภาษาเพื่อการสื่อสารประกอบเทคนิคนิมโมนิคส์. ใน วิทยานิพนธ์ปริญญาครุศาสตรมหาบัณฑิต. มหาวิทยาลัยมหาสารคาม.
- เพ็ญญา แป้งอินทร์. (2558). การพัฒนาผลสัมฤทธิ์การเรียนรู้คำศัพท์ภาษาอังกฤษโดยใช้วิธีสอนกิจกรรมเป็นฐาน. วารสารรัชต์ภาคย์ มหาวิทยาลัยศิลปากร.
- มาเรียม นิลพันธุ์. (2555). การประเมินหลักสูตรศึกษาศาสตรมหาบัณฑิต สาขาวิชาหลักสูตรและการนิเทศ คณะศึกษาศาสตร์ มหาวิทยาลัยศิลปากร. มหาวิทยาลัยศิลปากร.
- วรพิสุทธิ ภิญโญยาง. (2556). Marketing Ideas ไอเดียการตลาดพลิกโลก. กรุงเทพมหานคร: กรุงเทพฯธุรกิจ มีเดีย.
- อภิเชษฐ์ ชาวเผือก. (2558). การพัฒนาเกม การศึกษาบนแท็บเล็ตโดยใช้เทคนิคช่วยจำเทคนิคนิมโมนิคส์เพื่อส่งเสริมความคงทนในการจำคำศัพท์ภาษาอังกฤษ. วารสารสาขามนุษยศาสตร์สังคมศาสตร์. มหาวิทยาลัยศิลปากร.
- อิทธิพัทธ์ สุวทันพรกุล. (2562). การวิจัยทางการศึกษา แนวคิดและการประยุกต์ใช้. (พิมพ์ครั้งที่ 2). กรุงเทพมหานคร: มหาวิทยาลัยศรีนครินทรวิโรฒ.
- Best, John W. (1981). Research in Education. 3rd ed. Englewood cliffs, New Jersey : Prentice. Hall Inc.
- Domínguez et al. (2013). Gamifying learning experiences: Practical implications and outcomes. Computers & Education, 63(2013), 380-392.
- Nation. (2001). Learning vocabulary in another language. Cambridge: Cambridge University Press.
- Dennis Congos, D. H. (2011). Starting Out in Community College. McGraw-Hill.

Smiderle, R., Rigo, J. S., Marques, B. L., Arthur, J. and Jaques, A. P. (2020). The impact of gamification on students' learning, engagement and behavior based on their personality traits. Retrieved September 15, 2020 from <https://slejournal.springeropen.com/articles/10.1186/s40561-019-0098-x>

Zichermann, G. (2015). ABOUT: Gabe Zicherman. Retrieved 26 November, 2021. from <http://www.gamification.co/about-gamification-co/v>.

Zimbardo, P.G., and Gerrig, J.R. (1995). *Psychology and Life*. 4 ed. New York: R.R. Donnelley and Son.

เจตคติของครูที่มีต่อสมรรถนะการบริหารงานของผู้บริหารโรงเรียน

สังกัดมัธยมศึกษาในจังหวัดราชบุรี*

ATTITUDES OF TEACHERS TOWARDS THE ADMINISTRATIVE
COMPETENCY OF ADMINISTRATORS OF SECONDARY SCHOOLS
UNDER THE JURISDICTION OF THE RATCHABURI SECONDARY
EDUCATIONAL SERVICE AREA OFFICE IN RATCHABURI

บัญชา ศิริเรืองชัย¹ และ รัตน์ฐาภัทร์ ธนโชติสุขสบาย²

Bancha Sirirueangchai¹ and Rattaphat Thanachotsuksabai²

¹⁻²มหาวิทยาลัยเวสเทิร์น

¹⁻²Western University, Thailand

Corresponding Author's Email: pareeyalru@gmail.com

บทคัดย่อ

สมรรถนะของผู้บริหารมีความสำคัญต่อการบริหารงานในทุกฝ่ายของโรงเรียนและส่งผลกับบุคลากรในโรงเรียน ดังนั้นผู้บริหารจึงควรทราบถึงเจตคติของครูที่มีต่อการบริหารงานของผู้บริหารโรงเรียนโดยเฉพาะในเรื่องของสมรรถนะการบริหารงานของตนเอง การวิจัยครั้งนี้มีวัตถุประสงค์เพื่อศึกษาและเปรียบเทียบเจตคติของครูที่มีต่อสมรรถนะการบริหารงานของผู้บริหารโรงเรียนสังกัดมัธยมศึกษาในจังหวัดราชบุรี จำแนกตามเพศ ระดับการศึกษา และประสบการณ์ในการทำงาน เป็นการวิจัยเชิงสำรวจ กลุ่มตัวอย่างที่ใช้ในการวิจัย คือ ครูที่ปฏิบัติหน้าที่สายงานการสอนในโรงเรียนสังกัดมัธยมศึกษาที่อยู่ในพื้นที่จังหวัดราชบุรี จำนวน 312 คน โดยเลือกใช้วิธีการสุ่มตัวอย่างแบบง่าย (Simple random sampling) เครื่องมือที่ใช้ในการวิจัยเป็นแบบสอบถามที่มีลักษณะแบบมาตราส่วนประมาณค่า และแบบตรวจสอบรายการสถิติที่ใช้ในการวิเคราะห์ข้อมูล คือ ค่าร้อยละ ค่าเฉลี่ย ส่วนเบี่ยงเบนมาตรฐาน การทดสอบค่าที (T-test) และการวิเคราะห์ความแปรปรวนทางเดียว (One-way ANOVA)

* Received 11 November 2024; Revised 30 November 2024; Accepted 21 December 2024

ผลการวิจัยพบว่า (1) เจตคติของครูที่มีต่อสมรรถนะการบริหารงานของผู้บริหารโรงเรียนสังกัดมัธยมศึกษาในจังหวัดราชบุรี โดยภาพรวมและรายด้านอยู่ในระดับมาก (2) ผลเปรียบเทียบเจตคติของครูที่มีต่อสมรรถนะการบริหารงานของผู้บริหารโรงเรียนสังกัดมัธยมศึกษาในจังหวัดราชบุรี จำแนกตามเพศ และตามระดับการศึกษา พบว่า ครูที่มีเพศต่างกันและครูที่มีระดับการศึกษาต่างกันั้น มีเจตคติที่เห็นด้วยต่อสมรรถนะการบริหารงานของผู้บริหารโรงเรียนสังกัดมัธยมศึกษาในจังหวัดราชบุรี โดยภาพรวมไม่แตกต่างกัน ขณะที่ จำแนกตามประสบการณ์ในการทำงาน พบว่า ครูที่มีประสบการณ์การทำงานต่างกันั้นมีเจตคติที่เห็นด้วยต่อสมรรถนะการบริหารงานของผู้บริหารโรงเรียนสังกัดมัธยมศึกษาในจังหวัดราชบุรี โดยภาพรวมและรายด้านแตกต่างกันอย่างมีนัยสำคัญทางสถิติที่ระดับ 0.05

เจตคติของครูที่มีต่อสมรรถนะการบริหารงานของผู้บริหาร พบว่า โดยภาพรวมและรายด้านอยู่ในระดับมาก ผลเปรียบเทียบเจตคติของครูที่มีต่อสมรรถนะการบริหารงาน พบว่า ครูที่มีเพศต่างกันและมีระดับการศึกษาต่างกันั้น มีเจตคติ ไม่แตกต่างกัน ครูที่มีประสบการณ์การทำงานต่างกันั้นมีเจตคติภาพรวมและรายด้านแตกต่างกันอย่างมีนัยสำคัญทางสถิติ

คำสำคัญ: เจตคติของครู, สมรรถนะการบริหารงาน, ผู้บริหาร, โรงเรียนมัธยมศึกษา

Abstract

The competency of school administrators is critical for managing all aspects of school operations and directly impacts school personnel. Therefore, administrators should be aware of teachers' attitudes toward their management, particularly regarding their administrative competencies. This research aimed to study and compare teachers' attitudes toward the administrative competencies of secondary school administrators in Ratchaburi Province, classified by gender, education level, and work experience. This study employed a survey research method. The sample comprised 312 teachers responsible for teaching in secondary schools within Ratchaburi Province, selected using the simple random sampling method. The research instrument

was a questionnaire, including a rating scale and a checklist. The statistical tools used for data analysis were percentage, mean, standard deviation, t-test, and one-way analysis of variance (ANOVA).

The findings revealed that: (1) Teachers' attitudes toward the administrative competencies of secondary school administrators in Ratchaburi Province, both overall and in each aspect, were at a high level. (2) A comparison of teachers' attitudes, classified by gender and education level, indicated no significant differences in agreement with the administrative competencies of secondary school administrators. However, when classified by work experience, it was found that teachers with varying work experiences had significantly different attitudes, both overall and in specific aspects, at the 0.05 level.

Overall, teachers' attitudes toward the administrative competencies of school administrators were high in all aspects. Teachers with different genders and education levels did not exhibit significant differences in their attitudes, whereas teachers with different levels of work experience demonstrated statistically significant differences in their overall and specific attitudes.

Keywords: Attitudes of teachers, Administrative competency, Administrators, Secondary schools

บทนำ

สถานศึกษาเป็นแหล่งศึกษาหาความรู้ที่มีอิทธิพลอย่างยิ่งต่อการบ่มเพาะและสร้างเด็กไทยให้มีคุณภาพสู่สังคม และสิ่งที่เด็กจะได้เรียนรู้และซึมซับจากบรรยากาศและสิ่งแวดล้อมภายในสถานศึกษาก็มีความสำคัญอย่างยิ่งต่อการใช้ชีวิตของเด็กทั้งในปัจจุบันและอนาคตเช่นกัน พระราชบัญญัติระเบียบบริหารราชการกระทรวงศึกษาธิการ พ.ศ.2546 ที่มีการกำหนดอำนาจหน้าที่ของผู้บริหารสถานศึกษาไว้ว่า “ผู้อำนวยการสถานศึกษามีอำนาจหน้าที่บริหาร

กิจการของสถานศึกษาให้เป็นไปตามกฎหมาย กฎ ระเบียบ ข้อบังคับของทางราชการและของสถานศึกษา รวมทั้งนโยบายและวัตถุประสงค์ของสถานศึกษา ประสานการระดมทรัพยากรเพื่อการศึกษา รวมทั้งควบคุมดูแลบุคลากร การเงิน การพัสดุ สถานที่ และทรัพย์สินอื่นของสถานศึกษาให้เป็นไปตามกฎหมาย ระเบียบ และข้อบังคับของทางราชการ” (กระทรวงศึกษาธิการ 2546, 15) ขณะเดียวกัน ในพระราชบัญญัติการศึกษาแห่งชาติ พ.ศ. 2542 มาตรา 39 ก็ได้กำหนดให้กระทรวงกระจายอำนาจการบริหารและการจัดการศึกษาทั้งด้านวิชาการ งบประมาณ การบริหารงานบุคคล และการบริหารทั่วไป ไปยังสถานศึกษาโดยตรง (กระทรวงศึกษาธิการ, 2542 : 12)

การที่ผู้บริหารสถานศึกษาจะปฏิบัติงานด้านการบริหารงานทั้ง 4 ฝ่ายให้มีคุณภาพและมีประสิทธิภาพนั้น จำเป็นต้องพิจารณาจากสมรรถนะในการปฏิบัติงานของผู้บริหารสถานศึกษา เพราะสมรรถนะเป็นเครื่องมือที่ช่วยในการแปลงวิสัยทัศน์ พันธกิจ เป้าประสงค์ วัฒนธรรมขององค์กรและยุทธศาสตร์ต่างๆ ขององค์กรให้เข้าสู่กระบวนการบริหารทรัพยากรบุคคล พัฒนาศักยภาพของบุคลากรในองค์กรอย่างมีระบบต่อเนื่อง สอดคล้องกับวิสัยทัศน์ พันธกิจ เป้าประสงค์ วัฒนธรรมองค์กรและยุทธศาสตร์ขององค์กร และเป็นมาตรฐานการแสดงผลการปฏิบัติงานที่ดีในการทำงานของบุคลากร ซึ่งสามารถนำไปใช้ในการวัดและประเมินผลการปฏิบัติงานของบุคลากรได้อย่างชัดเจนและมีประสิทธิภาพ

สำนักงานคณะกรรมการข้าราชการครูและบุคลากรทางการศึกษาที่เป็นหน่วยงานรับผิดชอบและดูแลการบริหารงานบุคคลของข้าราชการครูและบุคลากรทางการศึกษาได้กำหนดสมรรถนะการปฏิบัติงานของข้าราชการครูและบุคลากรทางการศึกษาในส่วนของสมรรถนะหลักของผู้บริหารสถานศึกษาที่ประกอบด้วย 4 สมรรถนะ ดังนี้ 1. การมุ่งผลสัมฤทธิ์ คือ ความมุ่งมั่นในการปฏิบัติงานในหน้าที่ให้มีคุณภาพถูกต้องครบถ้วนสมบูรณ์มีความคิดริเริ่มสร้างสรรค์และมีการพัฒนาผลงานให้มีคุณภาพอย่างต่อเนื่อง (สำนักงานคณะกรรมการข้าราชการครูและบุคลากรทางการศึกษา, 2549: 10-11) 2. การบริการที่ดี คือ ความตั้งใจในการปรับปรุงระบบบริการให้มีประสิทธิภาพเพื่อตอบสนองความต้องการของผู้ใช้บริการหรือผู้เกี่ยวข้อง (สำนักงานคณะกรรมการข้าราชการครูและบุคลากรทางการศึกษา, 2549: 12) 3. การพัฒนาตนเอง คือ การศึกษาค้นคว้าหาความรู้ติดตามองค์ความรู้และเทคโนโลยีใหม่ ๆ ในวงวิชาการและวิชาชีพ รวมถึงการแลกเปลี่ยนความคิดเห็นด้านวิชาการเพื่อพัฒนาตนเองและพัฒนางาน (สำนักงานคณะกรรมการข้าราชการครูและบุคลากรทางการศึกษา, 2549: 12-13)

4. การทำงานเป็นทีม คือ การให้ความร่วมมือช่วยเหลือสนับสนุนเสริมแรงให้กำลังใจแก่เพื่อนร่วมงาน การปรับตัวเข้ากับบุคคลอื่นหรือแสดงบทบาทผู้นำผู้ตามได้อย่างเหมาะสม (สำนักงานคณะกรรมการข้าราชการครูและบุคลากรทางการศึกษา, 2549: 13-15) นอกจากสำนักงานคณะกรรมการข้าราชการครูและบุคลากรทางการศึกษาจะกำหนดสมรรถนะหลักของผู้บริหารสถานศึกษาแล้วยังได้กำหนดสมรรถนะประจำสายงานอีก 4 สมรรถนะ ซึ่งได้แก่ การคิดวิเคราะห์และสังเคราะห์ การสื่อสารและการจูงใจ การพัฒนาศักยภาพของบุคลากร และการมีวิสัยทัศน์

ดังนั้น ผู้วิจัยสนใจที่จะศึกษา เจตคติของครูที่มีต่อสมรรถนะการบริหารงานของผู้บริหารโรงเรียนสังกัดมัธยมศึกษาในจังหวัดราชบุรี โดยเฉพาะความคิดเห็นของครูที่มีความแตกต่างกันในด้านเพศ ระดับการศึกษา และประสบการณ์การทำงาน เพื่อทราบปัจจัยส่วนบุคคลทั้ง 3 ด้านนี้มีผลต่อความคิดและเจตคติของครูเป็นอย่างไร อีกทั้งเพื่อทราบความคิดเห็นของครูที่มีความแตกต่างกันและจะช่วยสะท้อนภาพการทำงานของผู้บริหารสถานศึกษาให้นำไปสู่การหาแนวทางการปรับปรุงแก้ไขการบริหารงานและพัฒนาสถานศึกษาให้มีประสิทธิภาพดียิ่งขึ้นต่อไป

วัตถุประสงค์ของการวิจัย

1. เพื่อศึกษาระดับเจตคติของครูที่มีต่อสมรรถนะการบริหารงานของผู้บริหารโรงเรียนสังกัดมัธยมศึกษาในจังหวัดราชบุรี
2. เพื่อเปรียบเทียบเจตคติของครูที่มีต่อสมรรถนะการบริหารงานของผู้บริหารโรงเรียนสังกัดมัธยมศึกษาในจังหวัดราชบุรี โดยจำแนกตามเพศ ระดับการศึกษา และประสบการณ์ในการทำงาน

วิธีดำเนินการวิจัย

1. ประชากรและกลุ่มตัวอย่าง
 - 1.1 ประชากรที่ใช้ในการศึกษาครั้งนี้ คือ ครูที่ปฏิบัติหน้าที่สายงานการสอนโรงเรียนมัธยมสังกัดสำนักงานเขตพื้นที่การศึกษามัธยมศึกษาในจังหวัดราชบุรี จาก 26 โรงเรียน จำนวน 1,691 คน (ศูนย์เทคโนโลยีสารสนเทศและการสื่อสาร, 2567)

1.2 กลุ่มตัวอย่าง ได้แก่ ครูที่ปฏิบัติหน้าที่สายงานการสอนโรงเรียนมัธยมในสังกัดสำนักงานเขตพื้นที่การศึกษามัธยมศึกษาราชบุรี จำนวน 312 คน ซึ่งมาจากการกำหนดขนาดของกลุ่มตัวอย่างด้วยตารางสำเร็จรูปของเครจซี่ และ มอร์แกน (Krejcie & Morgan) และใช้การคัดเลือกกลุ่มตัวอย่างด้วยวิธีการสุ่มตัวอย่างแบบง่าย (Simple random sampling) จากโรงเรียนมัธยมสังกัดสำนักงานเขตพื้นที่การศึกษามัธยมศึกษาในจังหวัดราชบุรี

2. เครื่องมือที่ใช้ในการวิจัย

เครื่องมือที่ใช้ในการวิจัยครั้งนี้ ได้แก่ แบบสอบถามเจตคติของครูที่มีต่อสมรรถนะการบริหารงานของผู้บริหารโรงเรียนสังกัดมัธยมศึกษาในจังหวัดราชบุรี แบ่งแบบสอบถามออกเป็น 2 ตอน คือ ตอนที่ 1 เป็นแบบสอบถามเกี่ยวกับข้อมูลทั่วไปของผู้ตอบแบบสอบถามโดยสอบถามเกี่ยวกับเพศ วุฒิการศึกษา และประสบการณ์ในการทำงานของครูผู้สอน ตอนที่ 2 เป็นแบบสอบถามเกี่ยวกับระดับเจตคติของผู้ตอบแบบสอบถามต่อสมรรถนะการบริหารงานของผู้บริหารโรงเรียนสังกัดมัธยมศึกษาในจังหวัดราชบุรี ซึ่งลักษณะแบบสอบถามเป็นแบบมาตราส่วนประมาณค่า (Rating Scale) 5 ระดับของลิเคอร์ท (Likert Scale) มาใช้ สถิติที่ใช้ในการวิเคราะห์ข้อมูลใช้สถิติพื้นฐาน โดยหาค่าเฉลี่ย (\bar{X}) และค่าเบี่ยงเบนมาตรฐาน (SD)

3. การตรวจสอบคุณภาพเครื่องมือ

ผู้วิจัยได้สร้างและพัฒนาคุณภาพเครื่องมือที่ใช้ในการวิจัยครั้งนี้ โดยนำไปตรวจสอบหาค่าความตรงเชิงเนื้อหาเป็นรายข้อจากผู้ทรงคุณวุฒิ จำนวน 5 คน ด้วยวิธีการหาค่าดัชนี IOC (Index of Item-Objective Congruence) ซึ่งข้อคำถามที่จะนำมาสร้างเป็นแบบสอบถามในครั้งนี้มีค่าดัชนี IOC ตั้งแต่ 0.5 ขึ้นไป จากนั้นนำข้อคำถามที่ผ่านการตรวจสอบหาค่าความตรงเชิงเนื้อหาแล้วนำมาสร้างเป็นแบบสอบถาม แล้วนำไปทดลองใช้กับกลุ่มตัวอย่างที่เป็นครูผู้สอนในสถานศึกษาระดับมัธยมศึกษาในจังหวัดราชบุรีจำนวน 30 คน เพื่อหาความเชื่อมั่น (Reliability) ของแบบสอบถาม แล้วนำข้อมูลที่ได้ออกมาคำนวณค่าสัมประสิทธิ์แอลฟาของครอนบาค (Cronbach's Alpha Coefficient) ได้ค่าความเชื่อมั่นของแบบสอบถาม เท่ากับ 0.98 จากนั้นนำแบบสอบถามที่ผ่านการตรวจสอบคุณภาพแล้วไปดำเนินการเก็บข้อมูลจากกลุ่มตัวอย่างที่ไม่ใช่กลุ่มทดลองในครั้งแรก

4. การเก็บรวบรวมข้อมูล

มีการดำเนินการเก็บรวบรวมข้อมูลตามขั้นตอน ดังนี้ 4.1 ผู้วิจัยนำหนังสือราชการจากบัณฑิตวิทยาลัยของมหาวิทยาลัย เพื่อขอความอนุเคราะห์จากผู้อำนวยการโรงเรียนมัธยมศึกษาใน

จังหวัดราชบุรีในการเก็บรวบรวมข้อมูลจากกลุ่มตัวอย่างโดยใช้แบบสอบถาม 4.2 ผู้วิจัยได้เก็บข้อมูลโดยการแจกแบบสอบถามให้กับกลุ่มตัวอย่าง จำนวน 312 ฉบับ และได้แบบสอบถามกลับคืนมาครบทั้ง 312 ฉบับ คิดเป็นร้อยละ 100 4.3 ผู้วิจัยนำแบบสอบถามที่ได้รับคืนทั้งหมดมาตรวจสอบหาความถูกต้องและความสมบูรณ์ของข้อมูล จากนั้นจึงนำไปวิเคราะห์ข้อมูลต่อไป

5. การวิเคราะห์ข้อมูล

ผู้วิจัยนำแบบสอบถามที่สมบูรณ์แล้วมาวิเคราะห์ข้อมูลด้วยคอมพิวเตอร์โดยใช้โปรแกรมสำเร็จรูปเพื่อประมวลผลด้วยวิธีการทางสถิติ ได้แก่ การวิเคราะห์โดยการแจกแจงความถี่ ค่าร้อยละ ค่าเฉลี่ย (\bar{x}) ค่าส่วนเบี่ยงเบนมาตรฐาน (Standard Deviation: S.D.) และการวิเคราะห์ความแปรปรวนทางเดียว (One-way ANOVA) โดยมีการดำเนินการตามขั้นตอนดังนี้ 5.1 วิเคราะห์ข้อมูลเกี่ยวกับข้อมูลทั่วไปของผู้ตอบแบบสอบถามด้านเพศ วุฒิก่อนศึกษาและประสบการณ์ในการทำงานของครูผู้สอนโดยใช้การแจกแจงความถี่และหาค่าร้อยละ 5.2 วิเคราะห์เจตคติของผู้ตอบแบบสอบถามต่อสมรรถนะการบริหารงานของผู้บริหารโรงเรียนสังกัดมัธยมศึกษาในจังหวัดราชบุรี โดยการหาค่าเฉลี่ย (\bar{x}) ค่าส่วนเบี่ยงเบนมาตรฐาน (Standard Deviation: S.D.) และแปลความหมายของค่าเฉลี่ยตาม 5.3 การเปรียบเทียบเจตคติของครูที่มีต่อสมรรถนะการบริหารงานของผู้บริหารโรงเรียนสังกัดมัธยมศึกษาในจังหวัดราชบุรี จำแนกตามเพศ ระดับการศึกษา และประสบการณ์ในการทำงาน ทำการวิเคราะห์โดยการวิเคราะห์ความแปรปรวนทางเดียว (One-way ANOVA)

ผลการวิจัย

จากการศึกษาเรื่องเจตคติของครูที่มีต่อสมรรถนะการบริหารงานของผู้บริหารโรงเรียนสังกัดมัธยมศึกษาในจังหวัดราชบุรี ผู้วิจัยได้สรุปผลการวิจัยดังหัวข้อต่อไปนี้

1. ข้อมูลทั่วไปของผู้ตอบแบบสอบถามจากกลุ่มตัวอย่าง 312 คน พบว่า ผู้ตอบแบบสอบถามส่วนใหญ่เป็นเพศหญิงที่มีระดับการศึกษาอยู่ที่ระดับปริญญาตรีเป็นส่วนมาก โดยมีประสบการณ์ในการทำงานน้อยกว่า 5 ปีมากที่สุด รองลงมา มีประสบการณ์ในการทำงานระหว่าง 11-15 ปี และมีประสบการณ์ในการทำงานระหว่าง 5-10 ปี ตามลำดับ

2. ระดับเจตคติของครูที่มีต่อสมรรถนะการบริหารงานของผู้บริหารโรงเรียนสังกัดมัธยมศึกษาในจังหวัดราชบุรี โดยรวมและรายด้าน ดังผลตารางที่ 1

ตารางที่ 1 ค่าเฉลี่ย ค่าส่วนเบี่ยงเบนมาตรฐาน และระดับเจตคติของครูที่มีต่อสมรรถนะการบริหารงานของ ผู้บริหารโรงเรียนสังกัดมัธยมศึกษาในจังหวัดราชบุรี โดยรวมและรายด้าน

สมรรถนะการบริหารงาน	ระดับเจตคติของครู			อันดับ
	\bar{x}	S.D.	ระดับ	
สมรรถนะหลัก				
1. การมุ่งผลสัมฤทธิ์	4.39	0.49	มาก	1
2. การบริการที่ดี	4.38	0.49	มาก	2
3. การพัฒนาตนเอง	4.38	0.49	มาก	2
4. การทำงานเป็นทีม	4.35	0.48	มาก	4
สมรรถนะประจำสายงาน				
1. การวิเคราะห์และสังเคราะห์	4.36	0.48	มาก	3
2. การสื่อสารและจูงใจ	4.39	0.49	มาก	1
3. การพัฒนาศักยภาพบุคลากร	4.35	0.48	มาก	4
4. การมีวิสัยทัศน์	4.36	0.48	มาก	3
รวม	4.37	0.47	มาก	

จากตารางที่ 1 พบว่า กลุ่มตัวอย่างที่เป็นครูมีเจตคติที่เห็นด้วยต่อสมรรถนะการบริหารงานของผู้บริหารโรงเรียนสังกัดมัธยมศึกษาในจังหวัดราชบุรี โดยภาพรวมอยู่ในระดับมาก เมื่อแยกพิจารณาเป็นรายด้าน พบว่า เจตคติของครูที่เห็นด้วยต่อสมรรถนะการบริหารงานของผู้บริหารโรงเรียนสังกัดมัธยมศึกษาในจังหวัดราชบุรีอยู่ในระดับมากทุกด้าน โดยด้านที่มีลำดับค่าเฉลี่ยมากที่สุดและคะแนนเท่ากัน คือ การมุ่งผลสัมฤทธิ์ และการสื่อสารและจูงใจ ส่วนด้านที่มีลำดับค่าเฉลี่ยรองลงมาและคะแนนเท่ากัน คือ การบริการที่ดี และการพัฒนาตนเอง และด้านที่มีลำดับค่าเฉลี่ยน้อยที่สุดและคะแนนเท่ากัน คือ การทำงานเป็นทีม และการพัฒนาศักยภาพบุคลากร

3. ผลเปรียบเทียบเจตคติของครูที่มีต่อสมรรถนะการบริหารงานของผู้บริหารโรงเรียนสังกัดมัธยมศึกษาในจังหวัดราชบุรี จำแนกตามเพศ ระดับการศึกษา และประสบการณ์ ในการทำงาน ดังผลตารางที่ 2-4

ตารางที่ 2 ผลการเปรียบเทียบเจตคติของครูที่มีต่อสมรรถนะการบริหารงานของผู้บริหาร
โรงเรียนสังกัดมัธยมศึกษาในจังหวัดราชบุรี จำแนกตามเพศ

สมรรถนะการบริหารงาน	เพศ				t	p
	ชาย		หญิง			
	\bar{x}	S.D.	\bar{x}	S.D.		
สมรรถนะหลัก						
1. การมุ่งผลสัมฤทธิ์	4.39	0.50	4.39	0.49	0.003	0.998
2. การบริการที่ดี	4.65	0.49	4.36	0.48	2.842	0.005
3. การพัฒนาตนเอง	4.65	0.49	4.36	0.48	2.804	0.005
4. การทำงานเป็นทีม	4.35	0.49	4.36	0.48	-0.082	0.934
สมรรถนะประจำสายงาน						
1. การวิเคราะห์และสังเคราะห์	4.39	0.50	4.36	0.48	0.301	0.764
2. การสื่อสารและจูงใจ	4.65	0.49	4.37	0.48	2.727	0.007
3. การพัฒนาศักยภาพบุคลากร	4.39	0.50	4.35	0.48	0.369	0.713
4. การมีวิสัยทัศน์	4.39	0.50	4.36	0.48	0.335	0.738
รวม	4.48	0.44	4.36	0.47	1.233	0.219

จากตารางที่ 2 พบว่า ครูที่มีเพศต่างกันมีเจตคติที่เห็นด้วยต่อสมรรถนะการบริหารงานของผู้บริหารโรงเรียนสังกัดมัธยมศึกษาในจังหวัดราชบุรี โดยภาพรวมไม่แตกต่างกัน เมื่อแยกพิจารณาเป็นรายด้าน พบว่า ด้านการบริการที่ดี ด้านการพัฒนาตนเอง และด้านการสื่อสารและจูงใจแตกต่างกัน อย่างมีนัยสำคัญทางสถิติที่ระดับ 0.05 โดยครูที่เป็นเพศชายมีเจตคติที่เห็นด้วยต่อสมรรถนะการบริหารงานของผู้บริหารสูงกว่าครูที่เป็นเพศหญิงทั้ง 3 ด้าน

ตารางที่ 3 ผลการเปรียบเทียบเจตคติของครูที่มีต่อสมรรถนะการบริหารงานของผู้บริหาร

โรงเรียนสังกัดมัธยมศึกษาในจังหวัดราชบุรี จำแนกตามระดับการศึกษา

สมรรถนะการบริหารงาน	ระดับการศึกษา				t	p
	ปริญญาตรี		สูงกว่าปริญญาตรี			
	\bar{x}	S.D.	\bar{x}	S.D.		
สมรรถนะหลัก						
1. การมุ่งผลสัมฤทธิ์	4.35	0.48	4.53	0.50	-2.731	0.007
2. การบริการที่ดี	4.37	0.48	4.39	0.49	-0.341	0.734
3. การพัฒนาตนเอง	4.37	0.48	4.41	0.49	-0.545	0.586
4. การทำงานเป็นทีม	4.34	0.48	4.39	0.49	-0.814	0.416
สมรรถนะประจำสายงาน						
1. การวิเคราะห์และสังเคราะห์	4.35	0.48	4.41	0.49	-0.952	0.342
2. การสื่อสารและจูงใจ	4.38	0.49	4.41	0.49	-0.412	0.681
3. การพัฒนาศักยภาพบุคลากร	4.35	0.48	4.37	0.49	-0.264	0.792
4. การมีวิสัยทัศน์	4.35	0.48	4.39	0.49	-0.746	0.457
รวม	4.36	0.47	4.39	0.48	-0.554	0.580

จากตารางที่ 3 พบว่า ครูที่มีระดับการศึกษาต่างกันมีเจตคติที่เห็นด้วยต่อสมรรถนะการบริหารงานของผู้บริหารโรงเรียนสังกัดมัธยมศึกษาในจังหวัดราชบุรี โดยภาพรวมไม่แตกต่างกัน เมื่อแยกพิจารณาเป็นรายด้าน พบว่า ด้านการมุ่งผลสัมฤทธิ์แตกต่างกันอย่างมีนัยสำคัญทางสถิติที่ระดับ 0.05 โดยครูที่มีระดับการศึกษาสูงกว่าปริญญาตรีมีเจตคติที่เห็นด้วยต่อสมรรถนะการบริหารงานของผู้บริหารสูงกว่าครูที่มีระดับการศึกษาปริญญาตรี

ตารางที่ 4 ผลการเปรียบเทียบเจตคติของครูที่มีต่อสมรรถนะการบริหารงานของผู้บริหารโรงเรียนสังกัดมัธยมศึกษาในจังหวัดราชบุรี จำแนกตามประสบการณ์การทำงาน



สมรรถนะการ บริหารงาน	ประสบการณ์การทำงาน								F	p
	น้อยกว่า 5 ปี		5-10 ปี		11-15 ปี		มากกว่า 15 ปี ขึ้นไป			
	\bar{x}	S.D.	\bar{x}	S.D.	\bar{x}	S.D.	\bar{x}	S.D.		
สมรรถนะหลัก										
1. การมุ่งผลสัมฤทธิ์	4.45	0.50	4.40	0.49	4.31	0.47	4.50	0.55	1.455	0.227
2. การบริการที่ดี	4.51	0.50	4.28	0.45	4.31	0.47	4.50	0.55	4.922	0.002
3. การพัฒนาตนเอง	4.52	0.50	4.28	0.45	4.31	0.47	4.50	0.55	5.315	0.001
4. การทำงานเป็นทีม	4.46	0.50	4.27	0.45	4.30	0.46	4.50	0.55	3.660	0.013
สมรรถนะประจำสายงาน										
1. การวิเคราะห์และ สังเคราะห์	4.46	0.50	4.28	0.45	4.30	0.46	4.83	0.41	4.957	0.002
2. การสื่อสารและจูง ใจ	4.53	0.50	4.28	0.45	4.31	0.47	4.67	0.52	6.320	0.000
3. การพัฒนา ศักยภาพบุคลากร	4.46	0.50	4.28	0.45	4.31	0.47	4.33	0.52	2.759	0.042
4. การมีวิสัยทัศน์	4.46	0.50	4.28	0.45	4.31	0.47	4.33	0.52	3.060	0.029
รวม	4.48	0.48	4.28	0.45	4.31	0.46	4.52	0.45	4.017	0.008

จากตารางที่ 4 พบว่า ครูที่มีประสบการณ์การทำงานต่างกันมีเจตคติที่เห็นด้วยต่อสมรรถนะการบริหารงานของผู้บริหารโรงเรียนสังกัดมัธยมศึกษาในจังหวัดราชบุรี โดยภาพรวมและรายด้านแตกต่างกัน อย่างมีนัยสำคัญทางสถิติที่ระดับ 0.05 ยกเว้น ด้านการมุ่งผลสัมฤทธิ์ที่ไม่แตกต่างกัน และเมื่อทำการทดสอบค่าเฉลี่ยเป็นรายคู่เฉพาะด้านที่แตกต่างกัน โดยใช้วิธีการของเซฟเฟ้ (Scheffe's post hoc comparison) พบว่า ครูที่มีประสบการณ์การทำงานน้อยกว่า 5 ปีมีเจตคติที่เห็นด้วยต่อสมรรถนะการบริหารงานของผู้บริหารในด้านการบริการที่ดี การพัฒนาตนเอง และการสื่อสารและการจูงใจสูงกว่าครูที่มีประสบการณ์การทำงาน 5-10 ปี และ 11-15 ปี และครูที่มีประสบการณ์การทำงานน้อยกว่า 5 ปียังมีเจตคติที่เห็นด้วยต่อสมรรถนะการบริหารงานของผู้บริหารในด้านการทำงานเป็นทีมสูงกว่าครูที่มีประสบการณ์การทำงาน 5-10 ปี อย่างมีนัยสำคัญทางสถิติที่ระดับ 0.05

อภิปรายผล

การศึกษาเรื่องเจตคติที่มีต่อสมรรถนะการบริหารงานของผู้บริหารโรงเรียนสังกัดมัธยมศึกษาในจังหวัดราชบุรีในครั้งนี้ ผู้วิจัยขอเสนอการอภิปรายผล ดังนี้

1. ครูมีเจตคติที่เห็นด้วยต่อสมรรถนะการบริหารงานของผู้บริหารโรงเรียนสังกัดมัธยมศึกษาในจังหวัดราชบุรี โดยภาพรวมอยู่ในระดับมาก เมื่อแยกพิจารณาเป็นรายด้านพบว่า เจตคติของครูที่เห็นด้วยต่อสมรรถนะการบริหารงานของผู้บริหารโรงเรียนสังกัดมัธยมศึกษาในจังหวัดราชบุรีอยู่ในระดับมากทุกด้าน ซึ่งให้เห็นว่าทางผู้บริหารโรงเรียนสังกัดมัธยมศึกษาในจังหวัดราชบุรีให้ความสำคัญกับสมรรถนะหลักและสมรรถนะประจำสายงานในการบริหารสถานศึกษา ซึ่งการพัฒนาสมรรถนะในการบริหารสถานศึกษาให้เพิ่มขึ้นนั้นจะทำให้เพิ่มศักยภาพของสถานศึกษาได้อย่างมีประสิทธิภาพจนนำไปสู่คุณภาพทางการศึกษาที่เป็นเลิศตามมา จากเหตุผลดังกล่าว จึงทำให้เจตคติของครูที่มีต่อสมรรถนะในการบริหารสถานศึกษาเป็นไปในทิศทางที่ดี โดยเฉพาะสมรรถนะด้านการมุ่งผลสัมฤทธิ์ และการสื่อสารและจูงใจมีค่าเฉลี่ยมากที่สุด ซึ่งเป็นสมรรถนะสำคัญในปัจจุบันที่จะทำให้ผู้บริหารบรรลุในภาระงานหลักได้ตามเป้าหมายที่วางไว้ คือ การบริหารงานภายในสถานศึกษา การพัฒนามาตรฐานและคุณภาพการศึกษา และการประสานงานและการติดต่อกับภายในและภายนอกสถานศึกษา สอดคล้องกับงานวิจัยของ ฉวีวรรณ ฉัตรวีไล (2560) ศึกษาวิจัยเรื่องสมรรถนะผู้บริหารสถานศึกษาที่ส่งผลกระทบต่อการดำเนินการตามมาตรฐานเทคโนโลยีสารสนเทศและการสื่อสารเพื่อการศึกษาในสถานศึกษาสังกัดสำนักงานเขตพื้นที่การศึกษามัธยมศึกษา เขต 6 จังหวัดฉะเชิงเทรา ผลการวิจัยพบว่า สมรรถนะผู้บริหารสถานศึกษาสังกัดสำนักงานเขตพื้นที่การศึกษามัธยมศึกษา เขต 6 จังหวัดฉะเชิงเทรา มีค่าเฉลี่ยโดยรวมและรายด้านอยู่ในระดับมาก เช่นเดียวกับงานวิจัยของสมศักดิ์ ฉัตรประยูร (2564) ที่ศึกษาวิจัยเรื่องความสัมพันธ์ระหว่างสมรรถนะของผู้บริหารสถานศึกษากับทักษะของครูในศตวรรษที่ 21 สังกัดสำนักงานเขตพื้นที่การศึกษาประถมศึกษาพระนครศรีอยุธยา เขต 1 ผลการวิจัยพบว่า สมรรถนะของผู้บริหารสถานศึกษา โดยภาพรวมอยู่ในระดับมาก เมื่อพิจารณาเป็นรายด้าน มีค่าเฉลี่ยอยู่ในระดับมากทุกด้าน และสอดคล้องกับงานวิจัยของ ธวัชชัย แสนดวง (2565) ที่ศึกษาวิจัยเรื่องสมรรถนะผู้บริหารสถานศึกษาที่ส่งผลกระทบต่อการบริหารสถานศึกษาในศตวรรษที่ 21 สังกัดสำนักงานเขตพื้นที่การศึกษามัธยมศึกษา เขต 18 จังหวัดชลบุรี ผลการวิจัยพบว่า ผู้บริหารสถานศึกษาและครูผู้สอนมีความคิดเห็นเกี่ยวกับ

สมรรถนะผู้บริหารสถานศึกษา โดยรวมเห็นด้วยอยู่ในระดับมาก เมื่อพิจารณาเป็นรายด้าน พบว่า อยู่ในระดับเห็นด้วยมากทุกด้าน

2. ผลเปรียบเทียบเจตคติของครูที่มีต่อสมรรถนะการบริหารงานของผู้บริหารโรงเรียนสังกัดมัธยมศึกษาในจังหวัดราชบุรี จำแนกตามเพศ ระดับการศึกษา และประสบการณ์ในการทำงาน สามารถนำมาอภิปรายผล ดังนี้

2.1 ครูที่มีเพศต่างกันมีเจตคติที่เห็นด้วยต่อสมรรถนะการบริหารงานของผู้บริหารโรงเรียนสังกัดมัธยมศึกษาในจังหวัดราชบุรี โดยภาพรวมไม่แตกต่างกัน ทั้งนี้อาจเนื่องมาจากผู้บริหารในปัจจุบันมีความรู้ ความสามารถนำหลักทฤษฎีทางการบริหารมาใช้ให้เกิดประโยชน์ ขณะเดียวกันก็ตระหนักถึงบทบาทหน้าที่และความรับผิดชอบตามพระราชบัญญัติระเบียบบริหารราชการกระทรวงศึกษาธิการ พ.ศ.2546 ที่มีการกำหนดอำนาจหน้าที่ของผู้บริหารสถานศึกษาไว้ชัดเจน และมีสำนักงานคณะกรรมการข้าราชการครูและบุคลากรทางการศึกษา (ก.ค.ศ.) ที่เป็นหน่วยงานรับผิดชอบและดูแลการบริหารงานบุคคลของข้าราชการครูและบุคลากรทางการศึกษาก็ได้กำหนดสมรรถนะการปฏิบัติงานของผู้บริหารสถานศึกษาทั้งสมรรถนะหลักและสมรรถนะประจำสายงาน พร้อมตัวบ่งชี้ไว้อย่างชัดเจน และหลักเกณฑ์วิธีการสำหรับผู้บริหารที่บรรจุใหม่ในการปฏิบัติหน้าที่ เพื่อนำไปสู่การประเมินผลสัมฤทธิ์ในการปฏิบัติงานที่เกิดจากการพัฒนาสมรรถนะในแนวทางเดียวกัน จึงอาจมีผลทำให้พฤติกรรมการบริหารงานของผู้บริหารสถานศึกษาไม่มีความแตกต่างกัน ทำให้ครูไม่ว่าจะเป็นเพศใดก็มีเจตคติหรือทัศนคติที่เห็นด้วยต่อสมรรถนะการบริหารงานของผู้บริหารโรงเรียนสังกัดมัธยมศึกษาในจังหวัดราชบุรีไม่แตกต่างกัน ซึ่งสอดคล้องกับงานวิจัยของกมลพัชร หินแก้ว (2555) ศึกษาวิจัยเรื่องสมรรถนะหลักของผู้บริหารสถานศึกษากับการบริหารงานวิชาการของสถานศึกษาเอกชนสังกัดสำนักงานเขตพื้นที่การศึกษาประถมศึกษาปทุมธานี เขต 2 ผลการวิจัยพบว่า ผู้ตอบแบบสอบถามที่มีเพศต่างกันมีความคิดเห็นต่อสมรรถนะหลักของผู้บริหารสถานศึกษาเอกชนสังกัดสำนักงานเขตพื้นที่การศึกษาประถมศึกษาปทุมธานี เขต 2 ในภาพรวมไม่แตกต่างกัน และสอดคล้องกับงานวิจัยของ สายฝน วังการวรรณ (2560) ศึกษาวิจัยเรื่องทัศนคติของครูที่มีต่อสมรรถนะการบริหารงานของผู้บริหารโรงเรียนขนาดใหญ่ สหวิทยาเขตชลบุรี 3 สังกัดสำนักงานเขตพื้นที่การศึกษามัธยมศึกษาเขต 18 ผลการวิจัยพบว่า ครูที่มีเพศต่างกันมีทัศนคติต่อสมรรถนะการบริหารงานของผู้บริหารโรงเรียนขนาดใหญ่สหวิทยาเขต 3 สังกัดสำนักงานเขตพื้นที่การศึกษามัธยมศึกษา เขต 18 โดยภาพรวม ไม่พบ ความแตกต่างกันอย่างมีนัยสำคัญทางสถิติที่ระดับ 0.05

2.2 ครูที่มีระดับการศึกษาต่างกัันมีเจตคติที่เห็นด้วยต่อสมรรถนะการบริหารงานของ ผู้บริหารโรงเรียนสังกัดมัธยมศึกษาในจังหวัดราชบุรี โดยภาพรวมไม่แตกต่างกัน ทั้งนี้อาจ เนื่องมาจากผู้บริหารสถานศึกษามีการบริหารงานตามแนวทางที่สถานศึกษาตั้งเป้าหมายไว้ตาม วิสัยทัศน์ และมีมนุษยสัมพันธ์ การสื่อสารและการจูงใจที่ดีต่อผู้ร่วมงานทุกคนไม่แบ่งแยก ระดับ การศึกษา มอบหมายงานและความรับผิดชอบให้ทุกคนเท่าเทียมกันโดยมีการบริหารงานที่เน้น การมีส่วนร่วมตามหลักธรรมาภิบาล เปิดโอกาสให้ครูทุกคนได้มีส่วนร่วมในการตัดสินใจ ร่วม รับผิดชอบ และกำหนดเป้าหมายของสถานศึกษาร่วมกัน รวมถึงการส่งเสริมสนับสนุนให้ครูมี ความรู้ความเข้าใจในกระบวนการทำงานเพื่อมุ่งผลสัมฤทธิ์ของงานอย่างเท่าเทียมกันทุกระดับ การศึกษา ซึ่งสอดคล้องกับงานวิจัยของ อมร อุณหสุทธิยานนท์, รุจิร ภู่อาระ และ ภาวิตา ธาราศรีสุทธิ (2566) ศึกษาวิจัยเรื่อง สมรรถนะหลักของผู้บริหารสถานศึกษาในศตวรรษที่ 21 ตามการรับรู้ของครูในโรงเรียนมัธยมศึกษาจังหวัดสมุทรสงคราม สังกัดสำนักงานเขตพื้นที่ การศึกษามัธยมศึกษาสมุทรสาคร สมุทรสงคราม ผลการวิจัยพบว่า ครูที่มีวุฒิการศึกษาต่างกััน มีการรับรู้ต่อสมรรถนะหลักของผู้บริหารสถานศึกษา โดยภาพรวมและรายด้านไม่แตกต่างกัน สอดคล้องกับงานวิจัยของ จิรนนท์ ขจรบุญ (2562) ศึกษาวิจัยเรื่องสมรรถนะของผู้บริหาร สถานศึกษาในศตวรรษที่ 21 ตามการรับรู้ของครูโรงเรียนระดับประถมศึกษา กรุงเทพมหานคร ผลการวิจัยพบว่า ครูที่มีระดับการศึกษาต่างกัันรับรู้เกี่ยวกับสมรรถนะของผู้บริหารสถานศึกษา ในศตวรรษที่ 21 โรงเรียนระดับประถมศึกษาในกรุงเทพมหานครโดยภาพรวมไม่ต่างกัน และ สอดคล้องกับงานวิจัยของ สิริลักษณ์ น้ำใส และ อุไร สุทธิแย้ม (2566) ศึกษาวิจัยเรื่อง สมรรถนะของผู้บริหารสถานศึกษาในศตวรรษที่ 21 ตามความคิดเห็นของครูกลุ่มโรงเรียน รัตนโกสินทร์สังกัดสำนักงานเขตพื้นที่การศึกษาประถมศึกษากรุงเทพมหานคร ผลการวิจัย พบว่า ครูที่มีวุฒิการศึกษาต่างกัันมีความคิดเห็นต่อสมรรถนะของผู้บริหารสถานศึกษาใน ศตวรรษที่ 21 กลุ่มโรงเรียนรัตนโกสินทร์ สังกัดสำนักงานเขตพื้นที่การศึกษาประถมศึกษา กรุงเทพมหานคร โดยภาพรวมไม่แตกต่างกัน

2.3 ครูที่มีประสบการณ์การทำงานต่างกัันมีเจตคติที่เห็นด้วยต่อสมรรถนะการ บริหารงานของผู้บริหารโรงเรียนสังกัดมัธยมศึกษาในจังหวัดราชบุรี โดยภาพรวมและรายด้าน แตกต่างกััน อย่างมีนัยสำคัญทางสถิติที่ระดับ 0.05 ทั้งนี้อาจเป็นเพราะครูแต่ละคนที่มี ประสบการณ์การทำงานหรืออายุงานที่แตกต่างกััน ทำให้ประสบการณ์ในการรับรู้หรือการ เรียนรู้ในสายงานมีความต่างกััน ประสบการณ์ในการผ่านงานก็มีความหลากหลาย บางคนเพิ่ง

บรรจู้เข้ามาเป็นครูใหม่จึงเป็นสถานที่แรกในการเข้ามาสอน แต่บางคนก็มีอายุงานหลายปีผ่านการสอนมาจากสถานศึกษาหลายแห่ง จึงทำให้ประสบการณ์การรับรู้หรือทัศนคติเกี่ยวกับบรรยากาศการทำงานที่แสดงออกถึงการยอมรับในผู้บริหารสถานศึกษาเกิดการเปรียบเทียบขึ้น ซึ่งส่งผลต่อเจตคติที่มีต่อสมรรถนะการบริหารงานของผู้บริหารโรงเรียนสังกัดมัธยมศึกษาในจังหวัดราชบุรีในครั้งนี้มีการเปรียบเทียบแล้วแตกต่างกัน ซึ่งสอดคล้องกับงานวิจัยของ กฤษณะ เชียงแรง (2564) วิจัยเรื่องการศึกษาสมรรถนะหลักผู้บริหารสถานศึกษาในศตวรรษที่ 21 กลุ่มสหวิทยาเขตเบญจมิตร สังกัดสำนักงานเขตพื้นที่การศึกษามัธยมศึกษา เขต 36 ผลการวิจัย พบว่า การเปรียบเทียบการศึกษสมรรถนะหลักผู้บริหารสถานศึกษาในศตวรรษที่ 21 กลุ่มสหวิทยาเขตเบญจมิตร สังกัดสำนักงานเขตพื้นที่การศึกษามัธยมศึกษา เขต 36 จำแนกตามประสบการณ์การทำงาน โดยรวมมีความแตกต่างกันอย่างมีนัยสำคัญ 0.05 และสอดคล้องกับ กมลพัชร หินแก้ว (2555) ศึกษาวิจัยเรื่องสมรรถนะหลักของผู้บริหารสถานศึกษาเอกชน สังกัดสำนักงานเขตพื้นที่การศึกษาประถมศึกษาปทุมธานี เขต 2 ผลการวิจัยพบว่า ผู้ที่มีประสบการณ์ในการทำงานต่างกันมีความคิดเห็นต่อสมรรถนะหลักของผู้บริหารสถานศึกษาเอกชนสังกัดสำนักงานเขตพื้นที่การศึกษาประถมศึกษาปทุมธานี เขต 2 ในภาพรวมแตกต่างกันอย่างมีนัยสำคัญทางสถิติที่ระดับ 0.05

องค์ความรู้ใหม่

สมรรถนะด้านการมุ่งผลสัมฤทธิ์ และการสื่อสารและจูงใจ เป็นสมรรถนะสำคัญที่ทำให้ผู้บริหารบรรลุตามเป้าหมายที่วางไว้ การพัฒนาสมรรถนะในการบริหารสถานศึกษาให้เพิ่มศักยภาพของสถานศึกษาได้อย่างมีประสิทธิภาพจนนำไปสู่คุณภาพทางการศึกษาที่เป็นเลิศตามมา และเจตคติของครูที่มีต่อสมรรถนะในการบริหารสถานศึกษาเป็นไปในทิศทางที่ดี

สรุป/ข้อเสนอแนะ

จากการศึกษาเรื่องเจตคติที่มีต่อสมรรถนะการบริหารงานของผู้บริหารโรงเรียนสังกัดมัธยมศึกษาในจังหวัดราชบุรี ผู้วิจัยมีข้อเสนอแนะ ดังต่อไปนี้

ข้อเสนอแนะเพื่อนำผลการวิจัยไปใช้

1. จากผลการวิจัยพบว่า เจตคติของครูที่มีต่อสมรรถนะการบริหารงานของผู้บริหารโรงเรียนสังกัดมัธยมศึกษาในจังหวัดราชบุรี ด้านการทำงานเป็นทีม และการพัฒนาศักยภาพ

บุคลากร อยู่ในระดับมาก แต่มีค่าเฉลี่ยน้อยสุด ดังนั้น ผู้บริหารสถานศึกษาควรเน้นแนวคิดการบริหารแบบมีส่วนร่วมมาใช้ในการบริหารงาน มีการส่งเสริมความสามัคคีเป็นน้ำหนึ่งใจเดียวกันของบุคลากรและครูภายในสถานศึกษา โดยจัดกิจกรรมละลายพฤติกรรม เปิดโอกาสให้บุคลากรและครูได้ร่วมมือกันในการทำงานเป็นทีม เป็นผู้รับฟังความคิดเห็นจากบุคลากรและครูในการวางแผนการทำงานร่วมกัน และสร้างความสัมพันธ์อันดีงามภายในสถานศึกษา ขณะเดียวกัน ส่งเสริมการพัฒนาศักยภาพและทักษะการปฏิบัติงาน เพิ่มพูนความรู้ทางวิชาการให้แก่บุคลากร

2. ผลเปรียบเทียบเจตคติของครูที่มีต่อสมรรถนะการบริหารงานของผู้บริหารโรงเรียนสังกัดมัธยมศึกษาในจังหวัดราชบุรี จำแนกตามประสบการณ์ในการทำงาน พบว่า ครูที่มีประสบการณ์การทำงานต่างกัมีเจตคติที่เห็นด้วยต่อสมรรถนะการบริหารงานของผู้บริหารโรงเรียนสังกัดมัธยมศึกษาในจังหวัดราชบุรี โดยภาพรวมและรายด้านแตกต่างกัน ดังนั้น ทางผู้บริหารสถานศึกษาควรมุ่งเน้นพัฒนาสมรรถนะหลักและสมรรถนะประจำสายงานตามตัวบ่งชี้อย่างต่อเนื่อง มุ่งมั่นในการปฏิบัติงานให้สำเร็จตามเป้าหมายที่ตั้งไว้ ศึกษาและพัฒนางานแลกเปลี่ยนเรียนรู้เกี่ยวกับการบริหารอยู่เสมอ สร้างทีมงาน ทำงานร่วมกับผู้อื่น สนับสนุนให้ครูปฏิบัติงานสำเร็จ เพื่อให้กลายเป็นพฤติกรรมที่พึงประสงค์ร่วมกันจนเกิดการยอมรับจากบุคลากรและครูภายในสถานศึกษาตามมา

ข้อเสนอแนะเพื่อการวิจัยครั้งต่อไป

1. ควรทำการวิจัยเกี่ยวกับเจตคติของครูที่มีต่อสมรรถนะการบริหารงานของผู้บริหารโรงเรียนสังกัดมัธยมศึกษาในพื้นที่หรือภูมิภาคอื่น ๆ เช่น เชียงใหม่ ขอนแก่น สงขลา เป็นต้น เพื่อที่จะได้ทราบความคิดเห็นของครูที่มีต่อผู้บริหารภายใต้บริบทที่แตกต่างกันจะมีความคิดเห็นเหมือนหรือแตกต่างกันหรือไม่

2. ควรทำการวิจัยในลักษณะเชิงเปรียบเทียบเจตคติของครูที่มีต่อสมรรถนะการบริหารงานของผู้บริหารโรงเรียนสังกัดมัธยมศึกษาในจังหวัดอื่น ๆ ที่อยู่ใกล้เคียงกัน เช่น นครปฐม กาญจนบุรี สมุทรสงคราม เป็นต้น เพื่อจะได้ทราบถึงเจตคติของครูที่อยู่ในพื้นที่ใกล้เคียงหรือภูมิภาคเดียวกันว่าเหมือนหรือแตกต่างกันอย่างไร

3. ควรมีการศึกษาปัจจัยที่ส่งผลต่อสมรรถนะการบริหารงานของผู้บริหารโรงเรียนสังกัดมัธยมศึกษาในจังหวัดราชบุรี เพื่อจะได้เรียนรู้ถึงต้นตอของสาเหตุที่จะนำไปสู่การกระทำหรือพฤติกรรมในการบริหารงานให้ประสบความสำเร็จของผู้บริหารสถานศึกษาในพื้นที่นี้

เอกสารอ้างอิง

- กมลพัชร หินแก้ว. (2555). สมรรถนะหลักของผู้บริหารสถานศึกษากับการบริหารงานวิชาการของสถานศึกษาเอกชนสังกัดสำนักงานเขตพื้นที่การศึกษาประถมศึกษาปทุมธานี เขต 2. ในวิทยานิพนธ์ปริญญาศึกษาศาสตรมหาบัณฑิต สาขาวิชาเทคโนโลยีการบริหารการศึกษา. มหาวิทยาลัยเทคโนโลยีราชมงคลธัญบุรี.
- กระทรวงศึกษาธิการ. (2567). พระราชบัญญัติการศึกษาแห่งชาติ พ.ศ.2542 และที่แก้ไขเพิ่มเติม (ฉบับที่ 2) พ.ศ. 2545. เรียกใช้เมื่อ 10 พฤศจิกายน 2566 จาก <https://www.moe.go.th/พรบ-การศึกษาแห่งชาติ พ.ศ 2542/>
- _____. พระราชบัญญัติระเบียบบริหารราชการกระทรวงศึกษาธิการ พ.ศ.2546. เรียกใช้เมื่อ 10 พฤศจิกายน 2566 จาก

- ธวัชชัย แสนดวง. (2565). สมรรถนะผู้บริหารสถานศึกษาที่ส่งผลต่อการบริหารสถานศึกษาในศตวรรษที่ 21 สังกัดสำนักงานเขตพื้นที่การศึกษามัธยมศึกษา เขต 18 จังหวัดชลบุรี. ศูนย์เทคโนโลยีสารสนเทศและการสื่อสาร. (2567). สารสนเทศด้านจำนวนครูและบุคลากรทางการศึกษา. เรียกใช้เมื่อ 17 พฤษภาคม 2567 จาก <https://edustatistics.moe.go.th/teacher70>
- สมศักดิ์ ฉัตรประยูร. (2564). ความสัมพันธ์ระหว่างสมรรถนะของผู้บริหารสถานศึกษากับทักษะของครูในศตวรรษที่ 21 สังกัดสำนักงานเขตพื้นที่การศึกษาประถมศึกษาพระนครศรีอยุธยา เขต 1. ในวิทยานิพนธ์ครุศาสตรมหาบัณฑิต สาขาวิชาการบริหารการศึกษา. มหาวิทยาลัยราชภัฏพระนครศรีอยุธยา.
- สายฝน วังการวรรณ. (2560). ทักษะของครูที่มีต่อสมรรถนะการบริหารงานของผู้บริหารโรงเรียนขนาดใหญ่ สหวิทยาเขตชลบุรี 3 สังกัดสำนักงานเขตพื้นที่การศึกษามัธยมศึกษาเขต 18. ในวิทยานิพนธ์ ครุศาสตรมหาบัณฑิต สาขาวิชาการบริหารการศึกษา. มหาวิทยาลัยรามคำแหง.
- สำนักงานคณะกรรมการข้าราชการครูและบุคลากรทางการศึกษา. (2549). รวบรวมกฎหมายระเบียบการบริหารงานบุคคลตามกฎหมายของข้าราชการครูและบุคลากรทางการศึกษา. กรุงเทพฯ: สำนักงานคณะกรรมการข้าราชการครูและบุคลากรทางการศึกษา.
- สิริลักษณ์ น้ำใส และ อุไร สุทธิแย้ม (2566). สมรรถนะของผู้บริหารสถานศึกษาในศตวรรษที่ 21 ตามความคิดเห็นของครูกลุ่มโรงเรียนรัตนโกสินทร์สังกัดสำนักงานเขตพื้นที่การศึกษาประถมศึกษากรุงเทพมหานคร, วารสารศึกษาศาสตร์ มหาวิทยาลัยบูรพา, 34(2), 56-70.
- อมร อุณหสุทธิยานนท์, รุจิรัฏ์ ภู่อาระ และภาวิดา ธาราศรีสุทธิ. (2566). สมรรถนะหลักของผู้บริหารสถานศึกษาในศตวรรษที่ 21 ตามการรับรู้ของครูในโรงเรียนมัธยมศึกษาจังหวัดสมุทรสงคราม สังกัดสำนักงานเขตพื้นที่การศึกษามัธยมศึกษาสมุทรสาครสมุทรสงคราม. วารสารวิชาการมหาวิทยาลัยราชภัฏเพชรบุรี, 13(1), 81-90.

การบริหารสถานศึกษาเพื่อเสริมสร้างความเข้มแข็งทางการเรียนรู้
ของนักเรียนในสถานศึกษาสังกัดสำนักงานเขตพื้นที่การศึกษา

ประถมศึกษาสระแก้ว เขต 1*

SCHOOL MANAGEMENT TO STRENGTHEN STUDENT LEARNING
IN EDUCATIONAL INSTITUTIONS AFFILIATED TO THE SA KAEO
PRIMARY EDUCATION AREA OFFICE. DISTRICT 1

พรพิมล ศรีพลนอก¹, อาจารย์ คุวรัตน์ไพศาล² และ กุลชลี จงเจริญ³

Pornpimon Sriponnok¹, Archaree Khoovatanapaisal² and Koolchalee Chongcharoen³

¹⁻³มหาวิทยาลัยสุโขทัยธรรมมาธิราช

¹⁻³Sukhothai Thammathirat Open University, Thailand

Corresponding Author's Email: Pornpimon.srip@gmail.com

บทคัดย่อ

การวิจัยนี้มีวัตถุประสงค์เพื่อศึกษา 1) สภาพการเสริมสร้างความเข้มแข็งทางการเรียนรู้ของนักเรียน 2) วิธีปฏิบัติที่ดีในการเสริมสร้างความเข้มแข็งทางการเรียนรู้ และ 3) แนวทางการบริหารสถานศึกษาเพื่อเสริมสร้างความเข้มแข็งทางการเรียนรู้ในสถานศึกษาสังกัดสำนักงานเขตพื้นที่การศึกษาประถมศึกษาสระแก้ว เขต 1 โดยศึกษากลุ่มตัวอย่างครู 306 คน และผู้ให้ข้อมูลสำคัญจากสถานศึกษาในและนอกเขตพื้นที่การศึกษาจำนวน 19 คน เครื่องมือที่ใช้ประกอบด้วยแบบสอบถามและแบบสัมภาษณ์ และวิเคราะห์ข้อมูลด้วยสถิติเชิงพรรณนาและการวิเคราะห์เนื้อหา

ผลการวิจัยพบว่า 1) สภาพการเสริมสร้างความเข้มแข็งทางการเรียนรู้ของนักเรียนโดยรวมอยู่ในระดับน้อย โดยมีการดำเนินงานที่โดดเด่นในด้านการสร้างทัศนคติเชิงบวกต่อการเรียนรู้ สุขภาวะที่ดี และการใช้เทคโนโลยี ด้านที่มีความเข้มแข็งน้อยสุดคือการเสริมพลังพัฒนาครู 2) วิธีปฏิบัติที่ดี ได้แก่ การบูรณาการกระบวนการเรียนรู้เชิงรุก การเสริมพลังพัฒนาครูผ่านการแลกเปลี่ยนเรียนรู้ การสร้างกิจกรรมที่หลากหลายเพื่อเสริมสร้างทัศนคติที่ดี

* Received 21 November 2024; Revised 30 November 2024; Accepted 21 December 2024



การสนับสนุนเทคโนโลยีคุณภาพ และการมีส่วนร่วมของภาคีเครือข่ายอย่างเป็นระบบ และ 3) แนวทางการบริหารสถานศึกษา ที่สำคัญ ได้แก่ การวางแผนพัฒนาการเรียนรู้เชิงรุกที่เหมาะสม การพัฒนาครูด้วยวิสัยทัศน์ชัดเจน การสร้างสภาพแวดล้อมที่ส่งเสริมการเรียนรู้ การใช้เทคโนโลยีเพื่อการเรียนการสอน และการสร้างความร่วมมือจากภาคีเครือข่ายอย่างยั่งยืน

คำสำคัญ: การบริหารสถานศึกษา, ความเข้มแข็งทางการเรียนรู้, การมีส่วนร่วมภาคีเครือข่าย

Abstract

This study aimed to explore: 1) the current state of strengthening student learning, 2) best practices in enhancing student learning, and 3) guidelines for school administration to foster stronger student learning in schools within this area. The sample included 306 teachers, along with 19 key informants from schools within and outside the study area. Data collection tools comprised questionnaires and interviews, with data analyzed using descriptive statistics and content analysis.

The findings revealed that: 1) the overall state of strengthening student learning was at a low level. Key strengths included promoting positive learning attitudes, well-being, and technology use, while the weakest area was teacher empowerment. 2) Best practices involved integrating proactive learning processes, empowering teachers through knowledge exchange, creating diverse learning activities, providing quality technological resources, and fostering systematic participation from stakeholders. 3) Key administrative guidelines included planning appropriate proactive learning processes, developing teachers with clear visions, creating supportive learning environments, utilizing technology in teaching and assessment, and establishing sustainable collaboration with stakeholders.

Keywords: School administration, Learning enhancement, Stakeholder participation

บทนำ

การศึกษาเป็นเครื่องมือสำคัญในการพัฒนามนุษย์และขับเคลื่อนการเปลี่ยนแปลงในสังคม เศรษฐกิจ เทคโนโลยี และการเมือง ทั้งนี้ สภาพแวดล้อมดังกล่าวยังส่งผลต่อการปรับเปลี่ยนระบบการศึกษาให้สอดคล้องกับโลกยุคดิจิทัล (สถาพร พุทธิพิบูล, 2560) เทคโนโลยีที่ก้าวหน้าทำให้การเข้าถึงความรู้รวดเร็วขึ้น แต่ในระบบการศึกษาของไทยกลับปรับตัวไม่ทัน เช่น ผู้บริหารสถานศึกษายึดติดวิธีการเดิม ส่งผลต่อครูและนักเรียน (Rieckhoff, 2007) ครูจำเป็นต้องพัฒนาทักษะใหม่ ๆ ให้เหมาะสมกับยุคปัจจุบัน แต่หากขาดการสนับสนุนหรือสื่อสารที่เพียงพอ อาจทำให้การเรียนการสอนยังคงเป็นแบบเดิม (Fullan, 2007) ส่งผลให้นักเรียนเบื่อหน่าย การเรียนรู้ถดถอย และเกิดภาวะ Learning Loss (Evans, 2016)

ภาวะถดถอยทางการเรียนรู้เกิดจากปัจจัยทั้งภายในและภายนอก เช่น การแพร่ระบาดของโควิด-19 ที่ทำให้สถานศึกษาปิดเรียนเป็นเวลานาน ส่งผลให้นักเรียนขาดความรู้ทางวิชาการ เช่น การอ่าน การเขียน และการคำนวณ ซึ่งส่งผลต่อการเรียนในระดับที่สูงขึ้น และทำให้นักเรียนตามไม่ทันเพื่อนในชั้นเรียน (สำนักงานเลขาธิการสภาการศึกษา, 2565) ความรู้ที่ขาดหายนี้ยังทำให้นักเรียนเกิดความไม่มั่นใจในตนเองและนำไปสู่ปัญหาทางอารมณ์ เช่น ความเครียด วิตกกังวล หรือซึมเศร้า นอกจากนี้ นักเรียนยังขาดทักษะสำคัญ เช่น การสื่อสารและการเข้าสังคม ซึ่งกระทบต่อความสำเร็จในการศึกษาและการพัฒนาตนเองในอนาคต การทำความเข้าใจภาวะถดถอยทางการเรียนรู้มีความสำคัญ เนื่องจากเป็นพื้นฐานในการแก้ไขปัญหาและช่วยให้นักเรียนที่ประสบปัญหาสามารถกลับมาเรียนรู้และเติบโตได้อย่างมีประสิทธิภาพ (อุดม วงษ์สิงห์, 2565)

สำนักงานเลขาธิการสภาการศึกษา (2565) ได้สำรวจความพร้อมของนักเรียนและครูเพื่อนำข้อมูลมาปรับหลักสูตร และจัดทำหลักสูตรเสริมเพื่อพัฒนาทักษะที่จำเป็น รวมถึงการจัดหลักสูตรเร่งรัดเพื่อลดภาวะถดถอยทางการเรียนรู้ กำหนดนโยบายประจำปี 2566 โดยเน้นมาตรการฟื้นฟูภาวะถดถอยทางการเรียนรู้ (RECOVER) ที่สถานศึกษาทุกแห่งต้องนำมาปรับใช้ 7 มาตรการ ได้แก่ การออกแบบการเรียนรู้ใหม่ที่ตอบสนองความต้องการของนักเรียน การพัฒนาครูและผู้บริหารสถานศึกษา การสร้างความร่วมมือระหว่างสถานศึกษา ครู ผู้ปกครอง และชุมชน การพัฒนาสื่อดิจิทัลเพื่อการเรียนรู้ การสร้างทัศนคติที่ดีต่อการเรียนและสุขภาวะที่ดีของนักเรียน การใช้เทคโนโลยีอย่างเป็นระบบและมีประสิทธิภาพ และการจัดสวัสดิการและสร้างขวัญกำลังใจ

UNESCO ยังเสนอให้ปรับหลักสูตรให้ทันต่อสถานการณ์ เน้นผลสัมฤทธิ์ด้านการอ่าน การเขียน การคำนวณ และการพัฒนาทักษะทางสังคมที่ชัดเจน เพื่อการฟื้นฟูที่ยั่งยืน (สำนักงานเลขาธิการสภาการศึกษา, 2565)

รวมถึงเปิดโอกาสให้มีทางเลือกการเรียนรู้แบบใหม่ ๆ ที่นอกเหนือไปจากเดิม การขยายช่วงเวลาการเรียนการสอนเพิ่มขึ้น โดยคำนึงถึงสภาพความพร้อมทั้งร่างกาย และจิตใจ ของนักเรียน ครู รวมไปถึงผู้ที่มีส่วนเกี่ยวข้อง การเพิ่มประสิทธิภาพการเรียนรู้ด้วยวิธีอื่น ๆ นอกเหนือจากการเรียนในห้อง และการปรับปรุงศาสตร์การสอนของครูให้เหมาะสม และเป็นประโยชน์กับนักเรียนมากที่สุด โดยให้ครอบคลุมถึงการพัฒนาศักยภาพของครู เช่นกัน เพราะการฟื้นฟูภาวะถดถอยทางการเรียนรู้ของนักเรียนนั้น ครูถือเป็นหัวใจสำคัญ ที่ต้องเข้าใจสถานการณ์ของนักเรียนได้เป็นอย่างดี (UNESCO, 2023) เห็นได้ว่าแนวทางการฟื้นฟูภาวะถดถอยทางการเรียนรู้มีหลายแนวทางที่จะช่วยฟื้นฟูประสิทธิภาพการเรียนรู้ ของนักเรียนให้ดีขึ้น ดังนั้นการฟื้นฟูภาวะถดถอยทางการเรียนรู้จึงจำเป็นต้องได้รับการพัฒนา ในการจัดการศึกษา เพราะมีผลต่อความสำเร็จในการเรียนรู้ของนักเรียน และประสิทธิผล ของสถานศึกษาโดยรวม (Florida Department of Education, 2019)

การบริหารสถานศึกษาที่มีประสิทธิภาพมีความสำคัญต่อความสำเร็จและความยั่งยืน ของสถานศึกษา อีกทั้งส่งผลต่อการเรียนรู้ของนักเรียนและบุคลากร ผู้บริหารต้องพัฒนางาน วิชาการ สนับสนุนการจัดการเรียนการสอน และสร้างการทำงานร่วมกันระหว่างครู บุคลากร นักเรียน และชุมชน เพื่อเตรียมความพร้อมในการรับมือกับการเปลี่ยนแปลง (Hopkins & Jackson, 2018)

ผู้บริหารสถานศึกษาในฐานะผู้นำ ต้องเข้าใจเป้าหมายและกระบวนการเรียนรู้ ตามหลักสูตร ตลอดจนสร้างบรรยากาศการทำงานที่ส่งเสริมการเรียนรู้อย่างต่อเนื่อง พร้อมทั้ง ควบคุมและประสานงานบุคลากรเพื่อการดำเนินงานที่เป็นระบบ (Bush et al., 2019) หากผู้บริหารตระหนักถึงภาวะถดถอยทางการเรียนรู้ในสถานศึกษาและกำหนดแนวทางแก้ไข ที่เหมาะสม จะช่วยลดปัญหาภาวะดังกล่าว และส่งเสริมความเข้มแข็งทางการเรียนรู้ ของนักเรียนในระยะยาว (Asian Development Bank, 2022)

จากการทบทวนวรรณกรรม พบว่าแนวทางการบริหารสถานศึกษาเพื่อเสริมสร้าง ความเข้มแข็งทางการเรียนรู้ของนักเรียน ได้แก่ 1) การพัฒนาการเรียนรู้เชิงรุก 2) การพัฒนา ครู 3) การสร้างทัศนคติเชิงบวก 4) การใช้เทคโนโลยี และ 5) การมีส่วนร่วมของเครือข่าย (Smith and Jones, 2019) การเรียนรู้เชิงรุกช่วยเพิ่มความสนใจและการมีส่วนร่วม

ของนักเรียน พร้อมทั้งประเมินผลเพื่อปรับปรุงการสอนอย่างต่อเนื่อง (วันนะเลต วละสุก, 2561) การใช้เทคโนโลยี เช่น การสืบค้นข้อมูลและผลิตบทเรียนออนไลน์ ช่วยสนับสนุนให้ครูและนักเรียนพัฒนาตนเองในสภาพแวดล้อมที่เปิดกว้างมากขึ้น (เจริญ ภูวิจิตร, 2565) นอกจากนี้ การพัฒนาครูยุค Next Normal ควรเน้นทักษะที่สอดคล้องกับศตวรรษที่ 21 เพื่อกระตุ้นความคิดสร้างสรรค์และจินตนาการของนักเรียน

การบริหารสถานศึกษาควรเสริมสร้างความฉลาดทางอารมณ์ โดยการพัฒนาหลักสูตร และกระบวนการเรียนการสอนที่ทันต่อการเปลี่ยนแปลง เพื่อให้ให้นักเรียนแก้ปัญหาอย่างสร้างสรรค์ และพัฒนาความฉลาดในการเข้าสังคม (ประทุมทอง ไตรรัตน์, 2566) รวมถึงการสร้างความเข้มแข็งของเครือข่ายความร่วมมือ ซึ่งช่วยให้การบริหารสถานศึกษามีประสิทธิภาพ และบรรลุเป้าหมาย (กัญญาณัฐ บุตรแสนโคตร, 2565)

สำนักงานเขตพื้นที่การศึกษาประถมศึกษาสระแก้ว เขต 1 ดูแลสถานศึกษา 145 แห่ง พบปัญหาสำคัญในการจัดการศึกษา เช่น นักเรียนมีภาวะถดถอยทางการเรียนรู้ ถึงร้อยละ 54.77 เนื่องจากการจัดการเรียนรู้แบบเดิมไม่ตอบสนองความต้องการของผู้เรียน ครูร้อยละ 70 มีผลงานนวัตกรรม แต่ส่วนใหญ่เป็นการทำเพื่อเลื่อนตำแหน่ง ขาดการนำมาใช้จริง ครูยังมีภาระงานนอกเหนือการสอน ทำให้มีเวลาเตรียมการเรียนการสอนน้อย และขาดเทคนิคการสอนที่หลากหลาย รวมถึงทักษะการใช้เทคโนโลยีอย่างมีประสิทธิภาพ แม้จะมีการอบรมพัฒนาครู แต่ส่วนใหญ่เน้นให้ความรู้ ไม่ใช่การฝึกปฏิบัติ ทำให้พัฒนาทักษะไม่ได้เต็มที่ อีกทั้งการขาดแคลนทรัพยากรและเทคโนโลยีในโรงเรียน ส่งผลให้ครูไม่สามารถใช้นวัตกรรมการสอนอย่างมีประสิทธิภาพ ด้านผู้บริหารสถานศึกษา พบปัญหาการขาดนิเทศติดตามการสอนของครู เนื่องจากขาดทักษะการบริหารและการสื่อสาร รวมถึงไม่มีการสร้างเครือข่ายความร่วมมือกับผู้ปกครองและชุมชนอย่างเป็นรูปธรรม ส่งผลให้การพัฒนาการศึกษา ขาดการสนับสนุนจากภายนอก และไม่ตอบสนองต่อความต้องการที่แท้จริงของนักเรียน (สำนักงานเขตพื้นที่การศึกษาประถมศึกษาสระแก้ว เขต 1, 2566)

จากปัญหา และความสำคัญข้างต้น ผู้วิจัยจึงมีความสนใจที่จะศึกษา เรื่อง การบริหารสถานศึกษาเพื่อเสริมสร้างความเข้มแข็งทางการเรียนรู้ของนักเรียน ในสถานศึกษาสังกัดสำนักงานเขตพื้นที่การศึกษาประถมศึกษาสระแก้ว เขต 1 เพื่อจะทำได้ข้อค้นพบองค์ความรู้ใหม่ที่เป็นประโยชน์ และใช้เป็นแนวทางในการพัฒนาผู้บริหารสถานศึกษา และการบริหารสถานศึกษาให้มีประสิทธิผลต่อไป

วัตถุประสงค์ของการวิจัย

1. เพื่อศึกษาสภาพการเสริมสร้างความเข้มแข็งทางการเรียนรู้ของนักเรียนในสถานศึกษาสังกัดสำนักงานเขตพื้นที่การศึกษาประถมศึกษาสระแก้ว เขต 1
2. เพื่อศึกษาวิธีปฏิบัติที่ดีในการเสริมสร้างความเข้มแข็งทางการเรียนรู้ของนักเรียนในสถานศึกษาสังกัดสำนักงานเขตพื้นที่การศึกษาประถมศึกษาสระแก้ว เขต 1
3. เพื่อศึกษาแนวทางการบริหารสถานศึกษาเพื่อเสริมสร้างความเข้มแข็งทางการเรียนรู้ของนักเรียนในสถานศึกษาสังกัดสำนักงานเขตพื้นที่การศึกษาประถมศึกษาสระแก้ว เขต 1

การทบทวนวรรณกรรม

การบริหารสถานศึกษามีบทบาทสำคัญต่อการพัฒนาคุณภาพการศึกษา ซึ่งเป็นรากฐานของการพัฒนาทรัพยากรมนุษย์เพื่อสร้างสังคมที่ยั่งยืน สำนักงานคณะกรรมการการศึกษาขั้นพื้นฐาน (2553) นิยามว่าการบริหารสถานศึกษาคือการกำหนดเป้าหมายที่ชัดเจนและการจัดสรรทรัพยากรอย่างเป็นระบบเพื่อยกระดับคุณภาพของนักเรียนและตอบสนองเป้าหมายของหลักสูตร นอกจากนี้ Hoy และ Miskel (2001) ชี้ให้เห็นถึงความสำคัญของการประสานงานบุคลากรเพื่อให้บรรลุเป้าหมายของสถานศึกษา การบริหารที่ดีจึงไม่เพียงมุ่งเน้นด้านการจัดการทรัพยากร แต่ยังส่งเสริมความร่วมมือและการสร้างความสัมพันธ์ที่ดีในองค์กร (Bush, 2003)

การเสริมสร้างความเข้มแข็งทางการเรียนรู้ของนักเรียนถือเป็นแนวคิดสำคัญที่มุ่งพัฒนาศักยภาพของผู้เรียนในทุกมิติ ทั้งด้านวิชาการ สังคม และจิตใจ Vygotsky (1978) อธิบายว่าการเรียนรู้ที่มีคุณภาพขึ้นอยู่กับ การสนับสนุนที่เหมาะสมจากครูและผู้ปกครอง ขณะที่ Griffin (2011) ชี้ให้เห็นว่าความเข้มแข็งทางการเรียนรู้สามารถช่วยนักเรียนจัดการกับความยากลำบากและเตรียมพร้อมเผชิญความท้าทาย ทั้งนี้ การลด Learning Loss หรือภาวะถดถอยทางการเรียนรู้ที่เกิดจากปัจจัยภายนอก เช่น การระบาดของโควิด-19 ก็มีบทบาทสำคัญ สำนักงานเลขาธิการสภาการศึกษา (2565) เสนอแนวทาง RECOVER เพื่อฟื้นฟูภาวะนี้ โดยเน้นการปรับปรุงหลักสูตร การพัฒนาครู และการสร้างความร่วมมือในระดับชุมชน

งานวิจัยที่เกี่ยวข้องสนับสนุนแนวคิดข้างต้นอย่างชัดเจน Fullan (2007) ระบุว่า การบริหารสถานศึกษาที่ดีสามารถนำไปสู่การพัฒนาองค์ความรู้และศักยภาพของนักเรียน

ได้อย่างยั่งยืน นอกจากนี้ Asian Development Bank (2022) ได้เสนอแนวทางการจัดการเรียนรู้ที่เน้นการออกแบบกระบวนการเรียนรู้ใหม่เพื่อฟื้นฟูภาวะ Learning Loss โดยการประเมินนักเรียนเป็นรายบุคคลและส่งเสริมการเรียนรู้แบบบูรณาการ

กล่าวโดยสรุป การบริหารสถานศึกษาและการเสริมสร้างความเข้มแข็งทางการเรียนรู้ของนักเรียนเป็นกระบวนการที่ต้องดำเนินควบคู่กัน งานวิจัยที่เกี่ยวข้องสะท้อนถึงความสำคัญของการพัฒนาในทุกกระดับ ตั้งแต่ผู้บริหาร ครู นักเรียน ไปจนถึงชุมชน เพื่อสร้างระบบการศึกษาที่มีประสิทธิภาพและส่งเสริมการเรียนรู้ที่ยั่งยืนในระยะยาว

วิธีดำเนินการวิจัย

การวิจัยในครั้งนี้ เป็นการวิจัยแบบผสมผสาน (Mixed Methods Research) มีการดำเนินการวิจัย ดังนี้

ประชากรและกลุ่มตัวอย่าง

1. ประชากรในการวิจัยครั้งนี้ ได้แก่ ครู ในสถานศึกษาสังกัดสำนักงานเขตพื้นที่การศึกษาประถมศึกษาสระแก้ว เขต 1 ปีการศึกษา 2566 จำนวน 145 โรงเรียน จำนวน 1,416 คน (สำนักงานเขตพื้นที่การศึกษาประถมศึกษาสระแก้ว เขต 1, 2566)

2. กลุ่มตัวอย่างที่ใช้ในการวิจัย ได้แก่ ครู ในสถานศึกษาสังกัดสำนักงานเขตพื้นที่การศึกษาประถมศึกษาสระแก้ว เขต 1 ปีการศึกษา 2566 โดยกำหนดกลุ่มตัวอย่างของครูโดยใช้ตาราง Krejcie & Morgan (1970) ได้จำนวน 306 คน จากนั้นสุ่มกลุ่มตัวอย่างแบบชั้นภูมิ (Stratified Random Sampling) ตามขนาดสถานศึกษา และทำการสุ่มอย่างง่าย (Simple Random Sampling)

เครื่องมือเก็บรวบรวมข้อมูล

เครื่องมือที่ใช้ในการวิจัย คือ แบบสอบถามและแบบสัมภาษณ์เกี่ยวกับสภาพการเรียนรู้และแนวทางการบริหารสถานศึกษา โดยมีรายละเอียดดังนี้

1. แบบสอบถามเกี่ยวกับสภาพการเรียนรู้และแนวทางการบริหารสถานศึกษา

ส่วนที่ 1 ข้อมูลทั่วไปของผู้ตอบแบบสอบถาม เช่น เพศ อายุ ประสบการณ์การทำงาน และขนาดสถานศึกษา (Checklist)

ส่วนที่ 2 แบบสอบถามเกี่ยวกับสภาพการเสริมสร้างความเข้มแข็งทางการเรียนรู้ใน 5 ด้าน (Rating Scale) ได้แก่ การพัฒนากระบวนการจัดการเรียนรู้เชิงรุก การเสริมพลัง

พัฒนาครู การสร้างทัศนคติเชิงบวกต่อการเรียนรู้ การใช้เทคโนโลยีในการจัดการศึกษา และการมีส่วนร่วมของภาคีเครือข่าย

2. แบบสัมภาษณ์เกี่ยวกับสภาพการเรียนรู้และแนวทางการบริหารสถานศึกษา

2.1 แบบสัมภาษณ์เกี่ยวกับวิธีปฏิบัติที่ดี เพื่อเสริมสร้างความเข้มแข็งทางการเรียนรู้ในสถานศึกษา ครอบคลุมผู้ให้ข้อมูลหลายกลุ่ม เช่น ผู้บริหาร หัวหน้าฝ่ายวิชาการ ครูผู้สอน คณะกรรมการสถานศึกษา และนักเรียน

2.2 แบบสัมภาษณ์เกี่ยวกับแนวทางการบริหารสถานศึกษา ครอบคลุม 5 ด้านหลักเดียวกับแบบสอบถาม โดยเน้นคำถามปลายเปิดเพื่อให้ผู้ทรงคุณวุฒิแสดงความเห็นอย่างละเอียด

การสร้างและการพัฒนาคุณภาพเครื่องมือ

การพัฒนาและตรวจสอบคุณภาพของเครื่องมือวิจัย ซึ่งครอบคลุมทั้งแบบสอบถามและแบบสัมภาษณ์ โดยกระบวนการดำเนินการแบ่งออกเป็น 3 ส่วนหลัก ดังนี้

1. การสร้างแบบสอบถาม

แบบสอบถามเกี่ยวกับสภาพการเสริมสร้างความเข้มแข็งทางการเรียนรู้ เริ่มจากการศึกษาหลักการสร้างและคุณภาพของแบบสอบถาม รวมถึงการวิเคราะห์เอกสารและงานวิจัยที่เกี่ยวข้อง เพื่อนำข้อมูลมาพัฒนาข้อคำถามให้ครอบคลุมตัวแปรการวิจัยก่อนจะนำเสนอที่ปรึกษาเพื่อขอคำแนะนำ จากนั้น ร่างแบบสอบถามได้ผ่านการตรวจสอบความตรงเชิงเนื้อหาจากผู้ทรงคุณวุฒิ 5 ท่าน โดยใช้ดัชนีความสอดคล้อง (IOC) และคัดเลือกข้อคำถามที่มีค่า IOC ตั้งแต่ 0.50 ขึ้นไป ทั้งนี้ หลังจากปรับปรุงตามข้อเสนอแนะแล้วแบบสอบถามถูกนำไปทดลองใช้กับครูที่ไม่ใช่กลุ่มตัวอย่าง จำนวน 30 คน เพื่อวิเคราะห์ค่าความเที่ยง (Reliability) โดยใช้สูตรของ Cronbach ซึ่งให้ค่าเท่ากับ .97 ก่อนที่จะจัดทำแบบสอบถามฉบับจริงสำหรับการเก็บข้อมูล

2. การสร้างแบบสัมภาษณ์

การพัฒนาแบบสัมภาษณ์ 2 ชุดหลัก 1) แบบสัมภาษณ์เกี่ยวกับวิธีปฏิบัติที่ดีในการเสริมสร้างความเข้มแข็งทางการเรียนรู้ ถูกพัฒนาจากผลการวิเคราะห์แบบสอบถาม โดยนำคำถามที่มีค่าเฉลี่ยต่ำสุดในแต่ละด้านมาจัดทำเป็นแบบกึ่งโครงสร้าง ครอบคลุมตัวแปร 5 ด้าน แบบสัมภาษณ์นี้แบ่งออกเป็น 2 ฉบับ ได้แก่ ฉบับสำหรับผู้บริหารและบุคลากรในสถานศึกษา 15 ข้อ และฉบับสำหรับนักเรียน 10 ข้อ 2) แบบสัมภาษณ์เกี่ยวกับแนวทางการบริหารสถานศึกษา ใช้คำถามปลายเปิด เพื่อให้ผู้ให้ข้อมูลเสนอแนะเกี่ยวกับการบริหาร

ที่ส่งเสริมการเรียนรู้ทั้งสองชุดผ่านการตรวจสอบโดยที่ปรึกษาวิทยานิพนธ์และผู้ทรงคุณวุฒิ เพื่อให้ได้ข้อคำถามที่เหมาะสมและครอบคลุมที่สุด

การเก็บรวบรวมข้อมูล

ผู้วิจัยได้ดำเนินการเก็บรวบรวมข้อมูล ดังต่อไปนี้

1. การศึกษาสภาพการเรียนรู้ที่ใช้แบบสอบถามออนไลน์เก็บข้อมูลจากครูในสถานศึกษาเขตพื้นที่การศึกษาประถมศึกษาสระแก้ว เขต 1 โดยสุ่มตัวอย่างแบบชั้นภูมิ ได้รับข้อมูลครบ 306 ชุด คิดเป็น 100% ขั้นตอนนี้ช่วยวิเคราะห์สภาพการเสริมสร้างความเข้มแข็งทางการเรียนรู้เบื้องต้น

2. การศึกษาวิธีปฏิบัติที่ดีของสถานศึกษา สัมภาษณ์เชิงลึกในโรงเรียนที่มีวิธีปฏิบัติที่ดี 3 แห่ง โดยเลือกกลุ่มผู้ให้ข้อมูล ได้แก่ ผู้บริหาร ครู นักเรียน และคณะกรรมการสถานศึกษา รวม 15 คน รวบรวมข้อมูลเชิงคุณภาพเพื่อระบุปัจจัยความสำเร็จของสถานศึกษา

3. การสัมภาษณ์ผู้ทรงคุณวุฒิ เก็บข้อมูลจากผู้ทรงคุณวุฒิ 4 คนที่มีประสบการณ์ด้านการบริหารสถานศึกษา ดำเนินการทั้งแบบตัวต่อตัวและออนไลน์ ข้อมูลที่ได้ถูกใช้ในการวิเคราะห์แนวทางการบริหารเพื่อพัฒนาความเข้มแข็งทางการเรียนรู้ของนักเรียน

การวิเคราะห์ข้อมูล

ผู้วิจัยได้ดำเนินการวิเคราะห์ข้อมูล ดังต่อไปนี้

1. การวิเคราะห์สภาพการเรียนรู้ของนักเรียนใช้สถิติเชิงพรรณนา ได้แก่ ค่าเฉลี่ย (Mean) และส่วนเบี่ยงเบนมาตรฐาน (Standard Deviation) วิเคราะห์ระดับสภาพการเรียนรู้ในแต่ละด้าน พร้อมแปลความหมายของคะแนนตามเกณฑ์ที่กำหนด

2. การวิเคราะห์สถานศึกษาที่มีวิธีปฏิบัติที่ดี ใช้การวิเคราะห์เนื้อหา (Content Analysis) จากข้อมูลสัมภาษณ์สถานศึกษาที่มีวิธีปฏิบัติที่ดี เพื่อสรุปปัจจัยสำคัญและลักษณะการดำเนินงานที่ส่งเสริมการเรียนรู้ของนักเรียน

3. การวิเคราะห์แนวทางการบริหารสถานศึกษา วิเคราะห์เนื้อหาจากการสัมภาษณ์ผู้ทรงคุณวุฒิและสถานศึกษาตัวอย่าง เพื่อระบุแนวทางและกลยุทธ์ในการพัฒนาการบริหารสถานศึกษาให้สอดคล้องกับการเสริมสร้างความเข้มแข็งทางการเรียนรู้ของนักเรียน



ผลการวิจัย

1. ผลการวิเคราะห์สภาพการเสริมสร้างความเข้มแข็งทางการเรียนรู้ของนักเรียนในสถานศึกษาสังกัดสำนักงานเขตพื้นที่การศึกษาประถมศึกษาสระแก้ว เขต 1 แสดงได้ดังตารางที่ 1 ดังนี้

ตารางที่ 1 ค่าเฉลี่ย และส่วนเบี่ยงเบนมาตรฐานของสภาพการเสริมสร้างความเข้มแข็งทางการเรียนรู้ของนักเรียนในสถานศึกษาสังกัดสำนักงานเขตพื้นที่การศึกษาประถมศึกษาสระแก้ว เขต 1 โดยภาพรวม

รายการ	\bar{X}	S.D.	ระดับ
1. ด้านการพัฒนากระบวนการจัดการเรียนรู้เชิงรุก	2.05	0.64	น้อย
2. ด้านการเสริมพลังพัฒนาครู	1.97	0.53	น้อย
3. ด้านการสร้างทัศนคติเชิงบวกต่อการเรียนรู้และสุขภาวะที่ดีของนักเรียน	3.17	0.67	ปานกลาง
4. ด้านการใช้เทคโนโลยีในการจัดการศึกษา	3.16	0.58	ปานกลาง
5. ด้านการมีส่วนร่วมของภาคีเครือข่าย	1.97	0.48	น้อย
ภาพรวม	2.47	0.29	น้อย

จากตารางที่ 1 พบว่า สภาพการเสริมสร้างความเข้มแข็งทางการเรียนรู้ของนักเรียนในสถานศึกษาสังกัดสำนักงานเขตพื้นที่การศึกษาประถมศึกษา สระแก้ว เขต 1 โดยภาพรวมอยู่ในระดับน้อย ($\bar{X} = 2.47$, S.D. = 0.29) และเมื่อพิจารณาเป็นรายด้าน โดยเรียงลำดับการดำเนินงานจากสูงสุดไปต่ำสุด ได้แก่ ด้านการสร้างทัศนคติเชิงบวกต่อการเรียนรู้และสุขภาวะที่ดีของนักเรียน ($\bar{X} = 3.17$, S.D. = 0.67) ด้านการใช้เทคโนโลยีในการจัดการศึกษา ($\bar{X} = 3.16$, S.D. = 0.58) ด้านการพัฒนากระบวนการจัดการเรียนรู้เชิงรุก ($\bar{X} = 2.05$, S.D. = 0.64) ด้านการมีส่วนร่วมของภาคีเครือข่าย ($\bar{X} = 1.97$, S.D. = 0.48) และด้านการเสริมพลังพัฒนาครู ($\bar{X} = 1.97$, S.D. = 0.53) ตามลำดับ

2. ผลการวิเคราะห์วิธีปฏิบัติที่ดีในการเสริมสร้างความเข้มแข็งทางการเรียนรู้ของนักเรียนในสถานศึกษาสังกัดสำนักงานเขตพื้นที่การศึกษาประถมศึกษาสระแก้ว เขต 1 มีรายละเอียด ดังนี้

1) การพัฒนากระบวนการจัดการเรียนรู้เชิงรุก ประกอบด้วย การส่งเสริมการใช้คำถามปลายเปิด กระตุ้นการคิดวิเคราะห์ บูรณาการประสบการณ์ในชีวิตประจำวัน ของนักเรียนใช้แพลตฟอร์มการเรียนรู้ Local Learning Space

2) การเสริมพลังพัฒนาครู ประกอบด้วย จัดตั้งชุมชนแห่งการเรียนรู้ (PLC) สนับสนุนงบประมาณในการพัฒนาครู และส่งเสริมให้ครูเป็นวิทยากรและเผยแพร่ความรู้

3. การสร้างทัศนคติเชิงบวกต่อการเรียนรู้ และสุขภาวะที่ดี ประกอบด้วย จัดกิจกรรมแบบ Active Learning เช่น กิจกรรมโครงงาน สร้างบรรยากาศการเรียนรู้ที่เป็นมิตร และใช้เกมการศึกษาเพื่อเพิ่มความสนุกในการเรียน

4. การใช้เทคโนโลยีในการจัดการศึกษา ประกอบด้วย ส่งเสริมการพัฒนาสื่อการสอนผ่านเทคโนโลยี ใช้แพลตฟอร์มออนไลน์ เช่น Google Workspace และติดตั้งอุปกรณ์เทคโนโลยี เช่น Projector และอินเทอร์เน็ตความเร็วสูง

3. ผลการวิเคราะห์แนวทางการบริหารสถานศึกษาเพื่อเสริมสร้างความเข้มแข็งทางการเรียนรู้ของนักเรียนในสถานศึกษาสังกัดสำนักงานเขตพื้นที่การศึกษาประถมศึกษาสระแก้ว เขต 1

1) การพัฒนากระบวนการจัดการเรียนรู้เชิงรุก

โรงเรียนควรส่งเสริมการบูรณาการการเรียนรู้ โดยนำเนื้อหาเชื่อมโยงกับประสบการณ์ชีวิตจริง เช่น การใช้กรณีศึกษาจากชุมชนหรือเหตุการณ์ในชีวิตประจำวัน นักเรียนควรได้รับการกระตุ้นให้มีส่วนร่วมผ่านคำถามปลายเปิดเพื่อพัฒนาทักษะการคิดวิเคราะห์ นอกจากนี้ ควรจัดกิจกรรมแบบลงมือปฏิบัติจริง (Hands-on Activities) เพื่อให้ นักเรียนเรียนรู้ผ่านประสบการณ์ตรง ครูควรเปลี่ยนบทบาทจากผู้ถ่ายทอดความรู้เป็นผู้เอื้ออำนวยการเรียนรู้ เพื่อสนับสนุนให้นักเรียนค้นหาคำตอบด้วยตนเอง

2) การเสริมพลังพัฒนาครู

ควรจัดตั้งชุมชนแห่งการเรียนรู้ (PLC) เพื่อให้ครูมีโอกาสแลกเปลี่ยนความคิดเห็น และแนวทางการแก้ไขปัญหาด้านการเรียนการสอน โรงเรียนควรสนับสนุนการพัฒนาตนเองของครู เช่น การจัดอบรมหรือสัมมนาเชิงวิชาชีพ รวมถึงเปิดโอกาสให้ครูเผยแพร่นวัตกรรมด้านการเรียนการสอนอย่างต่อเนื่อง การประเมินผลควรโปร่งใสและสร้างแรงจูงใจด้วยการให้รางวัล เพื่อยกระดับศักยภาพและความมั่นใจของครูในอาชีพ

3) การสร้างทัศนคติเชิงบวกต่อการเรียนรู้และสุขภาวะที่ดีของนักเรียน

โรงเรียนควรส่งเสริมกิจกรรมที่หลากหลาย เช่น การใช้เกม สื่อการเรียนการสอน ที่ทันสมัย กิจกรรมโครงงาน และการทัศนศึกษาเพื่อเสริมประสบการณ์นอกห้องเรียน ควรปรับปรุงสภาพแวดล้อมการเรียนรู้ เช่น จัดทำ "ห้องเรียนแห่งแรงบันดาลใจ" และพัฒนาแหล่งเรียนรู้ทั้งภายในและภายนอกโรงเรียน นอกจากนี้ การเปิดโอกาสให้ผู้ปกครองมีส่วนร่วมในกิจกรรมต่าง ๆ จะช่วยสร้างความร่วมมือที่ดีและสนับสนุนการพัฒนาการเรียนอย่างยั่งยืน

4) การใช้เทคโนโลยีในการจัดการศึกษา

โรงเรียนควรส่งเสริมการพัฒนาสื่อและนวัตกรรมการเรียนรู้ เช่น การใช้แพลตฟอร์มออนไลน์ Google Workspace หรือ Local Learning Space และจัดการเรียนรู้แบบผสมผสาน (Blended Learning) ควรจัดหาอุปกรณ์เทคโนโลยีที่ทันสมัย เช่น อินเทอร์เน็ตความเร็วสูง Projector และ Smart TV เพื่ออำนวยความสะดวก นอกจากนี้ การใช้เทคโนโลยีในการประเมินผล เช่น Zip Grade หรือระบบฐานข้อมูลจะช่วยเพิ่มประสิทธิภาพในการจัดการศึกษา

5) การมีส่วนร่วมของภาคีเครือข่าย

โรงเรียนควรสร้างเครือข่ายความร่วมมือกับหน่วยงานภายนอก เช่น ชุมชน และองค์กรท้องถิ่นเพื่อสนับสนุนกิจกรรมด้านการศึกษา การจัดประชุมและเวทีแลกเปลี่ยนความคิดเห็นระหว่างโรงเรียนและภาคีเครือข่ายจะช่วยให้เกิดการประสานงานที่มีประสิทธิภาพ นอกจากนี้ ควรเชิญเครือข่ายเข้ามามีส่วนร่วมในการวางแผน พัฒนา และประเมินผลร่วมกัน เพื่อสร้างความเข้มแข็งและความยั่งยืนในการบริหารจัดการโรงเรียน

อภิปรายผล

1. สภาพการเสริมสร้างความเข้มแข็งทางการเรียนรู้ของนักเรียนในสถานศึกษาสังกัดสำนักงานเขตพื้นที่การศึกษาประถมศึกษาสระแก้ว เขต 1 โดยภาพรวมอยู่ในระดับน้อย โดยมี 5 ด้านที่ศึกษา ได้แก่ การพัฒนากระบวนการจัดการเรียนรู้เชิงรุก การเสริมพลังพัฒนาครู การสร้างทัศนคติเชิงบวกต่อการเรียนรู้ การใช้เทคโนโลยี และการมีส่วนร่วมของภาคีเครือข่าย ผลการวิเคราะห์แสดงให้เห็นว่าด้านที่ดำเนินการน้อยที่สุดคือการพัฒนากระบวนการจัดการเรียนรู้เชิงรุก ซึ่งยังขาดการบูรณาการกับประสบการณ์ชีวิตจริงของนักเรียน และการส่งเสริมให้

นักเรียนมีส่วนร่วมในกระบวนการเรียนรู้ (สำนักงานเขตพื้นที่การศึกษาประถมศึกษาสระแก้ว เขต 1, 2566) ปัจจัยสำคัญที่ส่งผลต่อผลลัพธ์ดังกล่าว คือการจัดการเรียนรู้ที่ยังคงใช้วิธีแบบเดิม เช่น การสอนแบบโอนถ่ายความรู้ (transmissive teaching) มากกว่าการจัดการเรียนรู้เชิงรุก (Hattie & Timperley, 2007) แม้ว่าครูในเขตพื้นที่การศึกษานี้จะมีผลงานด้านนวัตกรรมการสอน แต่ส่วนใหญ่มุ่งเน้นเพื่อการขอตำแหน่งทางวิชาการ มากกว่าการนำไปใช้จริงในชั้นเรียน ส่งผลให้การเรียนรู้ของนักเรียนขาดการบูรณาการและไม่กระตุ้นการคิดวิเคราะห์ของนักเรียน ผลการวิจัยนี้ยังสอดคล้องกับงานของ Poornima และ Ananthamyl (2018) ที่ระบุว่า การใช้กระบวนการเรียนการสอนแบบดั้งเดิมเป็นปัจจัยสำคัญที่นำไปสู่ภาวะถดถอยทางการเรียนรู้ นอกจากนี้ การวิเคราะห์ของสำนักงานเขตพื้นที่ฯ ยังชี้ให้เห็นว่านักเรียนในเขตพื้นที่ดังกล่าวมีภาวะถดถอยทางการเรียนรู้สูงถึงร้อยละ 54.77 ซึ่งเป็นผลมาจากการที่ครูขาดการปรับเปลี่ยนวิธีการสอนและการประเมินผลอย่างมีประสิทธิภาพ ดังนั้น การพัฒนากระบวนการเรียนรู้ที่มุ่งเน้นการมีส่วนร่วมของนักเรียน การบูรณาการกับชีวิตจริง และการใช้เทคโนโลยีในการจัดการเรียนรู้ ควรได้รับการสนับสนุนอย่างต่อเนื่อง นอกจากนี้ ควรส่งเสริมการนิเทศติดตามการจัดการเรียนรู้ของครูอย่างสม่ำเสมอ เพื่อให้การบริหารจัดการเรียนการสอนสามารถตอบสนองต่อความต้องการของนักเรียนได้ดียิ่งขึ้น (Smith & Jones, 2019)

2. วิธีปฏิบัติที่ดีในการเสริมสร้างความเข้มแข็งทางการเรียนรู้ของนักเรียนในสถานศึกษาสังกัดสำนักงานเขตพื้นที่การศึกษาประถมศึกษาสระแก้ว เขต 1 พบว่า สถานศึกษาได้พยายามส่งเสริมกระบวนการเรียนรู้ของนักเรียนในหลายมิติ เช่น การพัฒนากระบวนการเรียนรู้เชิงรุก การเสริมพลังพัฒนาครู การใช้เทคโนโลยี และการสร้างการมีส่วนร่วมของชุมชน อย่างไรก็ตาม การนำวิธีปฏิบัติที่ดีไปปรับใช้ในสถานศึกษายังมีความแตกต่างกัน ขึ้นอยู่กับความพร้อมของทรัพยากรและการสนับสนุนของผู้บริหาร ด้านการพัฒนากระบวนการเรียนรู้เชิงรุก พบว่าการจัดกิจกรรมที่ให้นักเรียนมีส่วนร่วม เช่น โครงการ การใช้คำถามปลายเปิด และการบูรณาการชีวิตจริงของนักเรียน ช่วยกระตุ้นให้เกิดการคิดวิเคราะห์และสร้างการเรียนรู้ที่มีความหมาย (Smith & Jones, 2019) อย่างไรก็ตาม การดำเนินงานยังไม่ครอบคลุมทุกโรงเรียน ซึ่งอาจเกิดจากความแตกต่างในความเข้าใจและทักษะของครูในแต่ละพื้นที่ ด้านการเสริมพลังพัฒนาครู ผลการวิจัยพบว่า การจัดตั้งชุมชนแห่งการเรียนรู้ (PLC) ช่วยให้ครูสามารถแลกเปลี่ยนความคิดเห็นและปรับปรุงวิธีการสอนได้อย่างมีประสิทธิภาพ ซึ่งสอดคล้องกับแนวคิดของ Leithwood et al. (2004) ที่ระบุว่า การมีส่วนร่วมในกระบวนการพัฒนาวิชาชีพช่วยเพิ่ม

คุณภาพการเรียนการสอน นอกจากนี้ การอบรมที่สนับสนุนให้ครูพัฒนาทักษะการสอนด้วยเทคโนโลยี ยังช่วยให้การเรียนการสอนมีความหลากหลายและทันสมัย ด้านการสร้างการมีส่วนร่วมของชุมชน พบว่าการเชิญผู้ปกครองและชุมชนเข้ามามีบทบาทในการพัฒนาการเรียนรู้อื่น เช่น การจัดประชุม การทำกิจกรรมร่วมกับนักเรียน และการใช้แหล่งเรียนรู้ในชุมชน ช่วยเสริมสร้างประสบการณ์การเรียนรู้นอกห้องเรียน (Putnam, 2000) อย่างไรก็ตาม การประสานความร่วมมือยังมีข้อจำกัด เช่น การขาดความเข้าใจบทบาทของผู้ปกครองในการพัฒนาคุณภาพการเรียน ดังนั้น วัตถุประสงค์ที่ดีที่ได้จากการวิจัยนี้ชี้ให้เห็นถึงความสำคัญของการออกแบบกิจกรรมการเรียนรู้ที่มีความหลากหลาย การเสริมพลังให้ครูพัฒนาตนเองอย่างต่อเนื่อง และการสร้างความร่วมมือที่เข้มแข็งระหว่างสถานศึกษาและชุมชน ซึ่งจะช่วยยกระดับคุณภาพการเรียนรู้ของนักเรียนได้อย่างยั่งยืน

3. แนวทางการบริหารสถานศึกษาเพื่อเสริมสร้างความเข้มแข็งทางการเรียนรู้ของนักเรียนในสถานศึกษาสังกัดสำนักงานเขตพื้นที่การศึกษาประถมศึกษาสระแก้ว เขต 1 พบว่าแนวทางการบริหารจัดการมีบทบาทสำคัญในการพัฒนาคุณภาพการเรียนรู้ของนักเรียนอย่างเป็นระบบ โดยเฉพาะในด้านการจัดการเรียนรู้เชิงรุก การพัฒนาครู การใช้เทคโนโลยี การสร้างสุขภาวะเชิงบวก และการสร้างเครือข่ายภาคการศึกษา ซึ่งสามารถช่วยยกระดับประสิทธิภาพของกระบวนการเรียนรู้ได้อย่างชัดเจน (สำนักงานเขตพื้นที่การศึกษาประถมศึกษาสระแก้ว เขต 1, 2566) กระบวนการจัดการเรียนรู้เชิงรุก จำเป็นต้องเน้นการมีส่วนร่วมของนักเรียน โดยออกแบบกิจกรรมที่ส่งเสริมการคิดวิเคราะห์และความสนใจอย่างต่อเนื่อง การบูรณาการเทคนิคการสอนที่หลากหลาย เช่น การตั้งคำถามเชิงสร้างสรรค์ และการใช้เทคโนโลยีเพื่อกระตุ้นการมีส่วนร่วมของนักเรียน จะช่วยเพิ่มผลสัมฤทธิ์ทางการเรียนและลดภาวะถดถอยทางการเรียนรู้ (Hattie & Timperley, 2007) การเสริมพลังพัฒนาครู มีความสำคัญในการสร้างศักยภาพของครู โดยผ่านการพัฒนาวิชาชีพ การสนับสนุนงบประมาณ และการจัดตั้งชุมชนแห่งการเรียนรู้ (PLC) ซึ่งเปิดโอกาสให้ครูแลกเปลี่ยนเรียนรู้และพัฒนากระบวนการจัดการเรียนรู้ได้อย่างยั่งยืน (Leithwood et al., 2004) การใช้เทคโนโลยี ควรมีการวางแผนจัดหาอุปกรณ์ที่เพียงพอ รวมถึงการจัดอบรมเพื่อเสริมทักษะการใช้เทคโนโลยี เช่น การพัฒนาสื่อการสอนดิจิทัล และการประเมินผลการเรียนรู้ผ่านแพลตฟอร์มออนไลน์ เพื่อให้ครูและนักเรียนสามารถใช้เทคโนโลยีเป็นเครื่องมือในการพัฒนาคุณภาพ (Kentuck Academy of Technology Education, 2003) การสร้างสุขภาวะเชิงบวกและทัศนคติเชิงสร้างสรรค์ ผู้บริหารควรสนับสนุนกิจกรรม

ที่เสริมสร้างการทำงานเป็นทีมและการเรียนรู้ในบรรยากาศที่ผ่อนคลาย เช่น ค่ายวิชาการ และกิจกรรมส่งเสริมทักษะอาชีพ ซึ่งช่วยให้นักเรียนมีความกระตือรือร้นและพัฒนาสุขภาพทางจิตใจ (Eccles & Roeser, 2011) การมีส่วนร่วมของภาคีเครือข่าย การจัดตั้งเครือข่ายที่เข้มแข็งและมีเป้าหมายชัดเจน เช่น การมีผู้ปกครองและชุมชนเข้าร่วมวางแผน และประเมินผลการจัดการศึกษา จะช่วยสร้างความร่วมมือที่ยั่งยืนและพัฒนาคุณภาพการเรียนรู้ในระยะยาว (Putnam, 2000)

องค์ความรู้ใหม่

การวิจัย เรื่อง แนวทางการบริหารสถานศึกษาเพื่อเสริมสร้างความเข้มแข็งทางการเรียนรู้ของนักเรียนในสถานศึกษาสังกัดสำนักงานเขตพื้นที่การศึกษาประถมศึกษาสระแก้ว เขต 1 ได้ศึกษาสภาพและแนวทางการจัดการที่มีประสิทธิภาพ พบว่าปัจจัยสำคัญในการพัฒนาคุณภาพการเรียนรู้ของนักเรียน ได้แก่ การจัดการเรียนรู้เชิงรุก การเสริมพลังพัฒนาครู การใช้เทคโนโลยี การสร้างสุขภาวะเชิงบวก และการมีส่วนร่วมของภาคีเครือข่าย การจัดการเรียนรู้เชิงรุกเน้นให้นักเรียนมีส่วนร่วมในกระบวนการเรียนรู้ เช่น การตั้งคำถามที่กระตุ้นความคิด การใช้กิจกรรมที่บูรณาการกับชีวิตจริง และการใช้สื่อการสอนที่หลากหลาย ส่วนการพัฒนาครูควรมีการจัดตั้งชุมชนแห่งการเรียนรู้ (PLC) และสนับสนุนการพัฒนาตนเองอย่างต่อเนื่องผ่านการฝึกอบรมหรือการแลกเปลี่ยนความรู้ ในด้านเทคโนโลยี การจัดหาอุปกรณ์และส่งเสริมการใช้นวัตกรรมการเรียนรู้ช่วยเพิ่มศักยภาพในการสอนและการเรียนรู้ ขณะเดียวกันการสร้างสุขภาวะเชิงบวกในสถานศึกษาด้วยกิจกรรมผ่อนคลายและส่งเสริมการทำงานเป็นทีมช่วยให้นักเรียนมีสุขภาพจิตดีและมีความกระตือรือร้นในการเรียน

นอกจากนี้ การสร้างเครือข่ายความร่วมมือระหว่างผู้ปกครอง ชุมชน และสถานศึกษา ยังมีบทบาทสำคัญในการพัฒนาคุณภาพการเรียนรู้ผ่านการสนับสนุนด้านทรัพยากรและการจัดกิจกรรมที่สอดคล้องกับบริบทชุมชน การบริหารสถานศึกษาที่บูรณาการแนวทางเหล่านี้จึงเป็นระบบจึงเป็นกลยุทธ์สำคัญในการพัฒนาคุณภาพการศึกษาและผลสัมฤทธิ์ของนักเรียนในระยะยาว

สรุป/ข้อเสนอแนะ

การวิจัยครั้งนี้สรุปได้ว่า 1) ผลการวิเคราะห์สภาพการเสริมสร้างความเข้มแข็งทางการเรียนรู้ของนักเรียน พบว่า สภาพโดยรวมยังอยู่ในระดับน้อย โดยด้านที่มีความเข้มแข็ง

มากที่สุดคือ การสร้างทัศนคติเชิงบวกต่อการเรียนรู้และสุขภาวะของนักเรียน รองลงมา คือ การใช้เทคโนโลยีในการจัดการศึกษา ขณะที่ด้านการพัฒนากระบวนการเรียนรู้เชิงรุก การเสริมพลังพัฒนาครู และการมีส่วนร่วมของภาคีเครือข่ายยังต้องปรับปรุงอย่างเร่งด่วน

2) วิธีปฏิบัติที่ดีที่ช่วยเสริมสร้างความเข้มแข็งทางการเรียนรู้ของนักเรียน ได้แก่ การจัดการเรียนรู้เชิงรุกที่มุ่งกระตุ้นการคิดวิเคราะห์และเชื่อมโยงกับประสบการณ์ชีวิตจริง การพัฒนาครูผ่านชุมชนแห่งการเรียนรู้ (PLC) และการเผยแพร่นวัตกรรม นอกจากนี้ยังรวมถึงการสร้างกิจกรรมแบบ Active Learning เพื่อส่งเสริมทัศนคติเชิงบวก และการใช้เทคโนโลยีเพื่อพัฒนาสื่อและกระบวนการเรียนรู้ และ 3) แนวทางการบริหารสถานศึกษาเพื่อเสริมสร้างความเข้มแข็งทางการเรียนรู้เน้นการบูรณาการเนื้อหากับบริบทชีวิตจริงผ่านกิจกรรมที่นักเรียนมีส่วนร่วม ครูควรได้รับการสนับสนุนในการพัฒนาตนเองและสร้างแรงจูงใจในการทำงาน ขณะเดียวกันควรปรับปรุงสภาพแวดล้อมการเรียนรู้และใช้เทคโนโลยีในการสอน และประเมินผลอย่างมีประสิทธิภาพ การมีส่วนร่วมของภาคีเครือข่ายในการวางแผนและพัฒนา กิจกรรมยังถือเป็นปัจจัยสำคัญที่จะช่วยให้สถานศึกษามีความเข้มแข็งและยั่งยืน

ส่วนข้อเสนอแนะในการวิจัย ประกอบด้วย **1. ข้อเสนอแนะในการนำผลการวิจัยไปใช้ ประกอบด้วย** 1.1) ผู้บริหารสถานศึกษาควรนำแนวทางการจัดการเรียนรู้เชิงรุกไปใช้ในกระบวนการสอน พร้อมสนับสนุนให้ครูใช้สื่อการสอนและเทคนิคที่หลากหลาย 1.2) ควรจัดโครงการฝึกอบรมและสร้างชุมชนแห่งการเรียนรู้ในโรงเรียน เพื่อให้ครูได้แลกเปลี่ยนความรู้และพัฒนาตนเองอย่างต่อเนื่อง **2. ข้อเสนอแนะในการวิจัยครั้งต่อไป ประกอบด้วย** 2.1) ควรศึกษาปัจจัยด้านเทคโนโลยีเชิงลึกเพื่อพัฒนาแพลตฟอร์มและเครื่องมือการเรียนการสอนที่ตอบสนองความต้องการของนักเรียนในยุคดิจิทัล และ 2.2) ควรศึกษาผลกระทบของการมีส่วนร่วมจากเครือข่ายชุมชนในระดับต่าง ๆ เพื่อประเมินความคุ้มค่าและประสิทธิภาพของการสนับสนุนจากเครือข่าย

เอกสารอ้างอิง

- กัญญาณัฐ บุตรแสนโคตร. (2565). การพัฒนาความร่วมมือในชุมชนเพื่อส่งเสริมการศึกษา. ใน วิทยานิพนธ์ปริญญาโทมหาบัณฑิต. มหาวิทยาลัยมหาสารคาม.
- เจริญ ภูวิจิตร. (2565). การพัฒนาทักษะการเรียนรู้ในยุค Next Normal. [เอกสารเผยแพร่]. กรุงเทพมหานคร: สถาบันพัฒนานวัตกรรมการเรียนรู้.

- ประทุมทอง ไตรรัตน์. (2566). การบริหารสถานศึกษาที่มุ่งเน้นการพัฒนาสติปัญญาและอารมณ์. ใน วิทยานิพนธ์ปริญญาโทบริหารศึกษาระดับปริญญาโท. มหาวิทยาลัยราชภัฏสวนสุนันทา.
- วันนะเลต วเลสูก. (2561). การเรียนรู้เชิงบูรณาการในบริบทชุมชน. *Graduate Studies Journal*, 15(68), 158–166.
- สถาพร พฤษภูมิ. (2560). การเปลี่ยนแปลงระบบการศึกษาในยุคดิจิทัล. *วารสารศึกษาศาสตร์ มหาวิทยาลัยบูรพา*, 28(2), 1–14.
- สำนักงานเขตพื้นที่การศึกษาประถมศึกษาสระแก้ว เขต 1. (2566). รายงานสถานการณ์การจัดการศึกษาในเขตพื้นที่. กรุงเทพมหานคร: สำนักงานเขตพื้นที่การศึกษาประถมศึกษาสระแก้ว เขต 1.
- สำนักงานเลขาธิการสภาการศึกษา. (2565). มาตรการฟื้นฟูภาวะถดถอยทางการเรียนรู้ (RECOVER). กรุงเทพมหานคร: สำนักงานเลขาธิการสภาการศึกษา.
- Bush, T. (2003). *Theories of educational leadership and management*. Sage.
- Evans, G. (2016). Understanding learning loss and educational inequality. *Educational Review*, 68(1), 1–12.
- Fullan, M. (2007). *The new meaning of educational change*. Teachers College Press.
- Griffin, P. (2011). *Assessment for teaching*. Cambridge University Press.
- Hattie, J., & Timperley, H. (2007). The power of feedback. *Review of Educational Research*, 77(1), 81–112.
- Hopkins, D., & Jackson, D. (2018). *Leading school transformation*. Routledge.
- Hoy, W. K., & Miskel, C. G. (2001). *Educational administration: Theory, research, and practice*. McGraw-Hill.
- Leithwood, K., Seashore Louis, K., Anderson, S., & Wahlstrom, K. (2004). *How leadership influences student learning*. Wallace Foundation.
- Putnam, R. (2000). *Bowling alone: The collapse and revival of American community*. Simon & Schuster.
- Rieckhoff, B. S. (2007). Teacher development in the digital era. *Journal of*



Teacher Education, 58(3), 255–268.

UNESCO. (2023). Innovative approaches to learning recovery. UNESCO Publishing.

Vygotsky, L. S. (1978). Mind in society: The development of higher psychological processes. Harvard University Press.

บทบาทของผู้บริหารสถานศึกษาและครูในศตวรรษที่ 21
สังกัดสำนักงานเขตพื้นที่การศึกษาประถมศึกษานองคาย เขต 1*
THE ROLE OF SCHOOL ADMINISTRATORS AND TEACHERS IN THE
21ST CENTURY UNDER THE OFFICE OF THE NONG KHAI PRIMARY
EDUCATIONAL SERVICE AREA 1

เชวงศักดิ์ พฤษทเขต¹, วิชัย ประทุมไทย², วรณภา นันทะแสง³ และ กนกอร ทองศรี⁴
Chawengsak Prueksathewet¹, Wichai Prathumthai², Wannapa Nantasang³ and Kanokon Tongsrri⁴

¹⁻³คณะศึกษาศาสตร์ วิทยาลัยพิจญ์บัณฑิต

¹⁻³Faculty of Education Professor Pitchayabundit College, Thailand

Corresponding Author's Email: wichaipt@gmail.com

บทคัดย่อ

การศึกษาครั้งนี้มีวัตถุประสงค์ 1) เพื่อศึกษาความคาดหวังของผู้บริหารสถานศึกษาและครูที่มีต่อบทบาทหน้าที่ของผู้บริหาร สถานศึกษาในศตวรรษที่ 21 2) เพื่อศึกษาความคาดหวังของผู้บริหารสถานศึกษาและครูที่มีต่อบทบาทหน้าที่ของครูในศตวรรษที่ 21 3) เพื่อศึกษาทักษะที่จำเป็นสำหรับผู้บริหารสถานศึกษาและครูในศตวรรษที่ 21 และ 4) เพื่อเปรียบเทียบความคาดหวังของผู้บริหารสถานศึกษาและครูผู้สอนในบทบาทหน้าที่ของผู้บริหารสถานศึกษา บทบาทหน้าที่ของครู และทักษะที่จำเป็นสำหรับผู้บริหารสถานศึกษา ประชากรที่ศึกษา เป็นผู้บริหารสถานศึกษาและครูที่เข้าอบรม จำนวน 60 คน เครื่องมือที่ใช้ในการเก็บรวบรวมข้อมูล เป็นแบบสอบถาม วิเคราะห์ข้อมูลโดยใช้โปรแกรมสำเร็จรูปคำนวณค่าสถิติ ร้อยละ ค่าเฉลี่ย และส่วนเบี่ยงเบนมาตรฐาน และสถิติทดสอบ t-test

* Received 29 November 2024; Revised 4 December 2024; Accepted 23 December 2024

ผลการวิจัยพบว่า

1. ความคาดหวังต่อบทบาทหน้าที่ของผู้บริหารสถานศึกษา อยู่ในระดับมากที่สุด คือ 1) เน้นการสร้างทีมงานที่มีประสิทธิผล 2) มีความเป็นมืออาชีพที่ดีในฐานะผู้นำองค์กร 3) ใช้ทักษะหลากหลายในการแก้ไขปัญหา

2. ความคาดหวังต่อบทบาทหน้าที่ของครู อยู่ในระดับมากที่สุด คือ 1) ครูต้องมีความรู้ความสามารถและทักษะการจัดการเรียนรู้ 2) ครูต้องเป็นแบบอย่างทางคุณธรรม จริยธรรมและศีลธรรม 3) ครูต้องมีความรู้และทักษะในวิชาที่สอนเป็นอย่างดี

3. ทักษะที่จำเป็นสำหรับผู้บริหารสถานศึกษาและครู ได้แก่ 1) การสร้างทีมงานที่มีประสิทธิผลทักษะการวางแผน 2) การใช้เทคโนโลยี 3) การแก้ปัญหา 4) การสื่อสาร และ 5) การตัดสินใจ

4. การเปรียบเทียบความคาดหวังของผู้บริหารสถานศึกษาและครู พบว่า 1) ผู้บริหารสถานศึกษาและครูผู้สอนมีความคาดหวังในบทบาทของผู้บริหารสถานศึกษาเหมือนกัน แต่มี 2 เรื่องที่แตกต่างกันคือ (1) มีความเป็นมืออาชีพที่ดีในฐานะผู้นำองค์กร และ (2) ส่งเสริมการพัฒนาและความคิดสร้างสรรค์ขององค์กรแห่งการเรียนรู้ 2) ผู้บริหารสถานศึกษาและครูผู้สอนมีความคาดหวังในบทบาทของครูเหมือนกัน แต่มีบางเรื่องที่แตกต่างกัน เช่น (1) ครูเป็นผู้มีจิตวิญญาณของความเป็นครูและผู้ให้ (2) ครูต้องมีความรู้ ความสามารถและทักษะการจัดการเรียนรู้ (3) ครูต้องสร้างแรงบันดาลใจและอำนวยความสะดวกในการเรียนรู้ที่มีประสิทธิภาพ 3) ผู้บริหารสถานศึกษาและครูผู้สอน มีความคาดหวังในทักษะที่จำเป็นสำหรับผู้บริหารโรงเรียนและครู แต่มีบางทักษะที่แตกต่างกัน คือ (1) ทักษะการวางแผน (2) ทักษะการสร้างความสัมพันธ์ (3) ทักษะด้านการใช้เทคโนโลยี และ (4) ทักษะการเสริมพลังอำนาจ

คำสำคัญ: บทบาทของผู้บริหารสถานศึกษา, ครูในทศวรรษที่ 21, สังกัดสำนักงานเขตพื้นที่การศึกษาประถมศึกษาหนองคาย เขต 1

Abstract

The objectives of this study were 1) To study expectation of schools administrators and teachers on the roles of schools administrators and teachers and necessary skills for schools administrators and teacher in 21st century and 2) To compare the expectation of schools administration and teachers on

training for 60 persons. The instruments using for data collection were the questionnaires. The analysis of data the package program for statistical calculation included percentage and standard deviation. The hypothesis testing uses t-test.

The results of findings were as follows:

1.The expectation towards roles and duties of academic administration was in the highest level included 1. performance of effective team-work, 2. professionalism as organizing leader and 3. wing the variety skills for problems solving.

2.The expectation towards roles and duties of teachers was in the highest level included 1. capacity on knowledge and skills on percentage of learning 2. being for virtue, ethics and morality and 3. the teachers should be with knowledge and good skills for teaching.

3.The necessary skills for academic administrators and teachers include 1. performance of effective teamwork and planning skills, 2. capacity on using technology, 3. problem solving, 4. capacity on administration and 5. capacity on decision.

4.The comparison of exportation for schools administrators and teachers was on the same, but, there were 2 items were on difference as (1) professionalism as organizational leader and support for development and creation for organization of learning and (2) schools administrators and teachers with the expectation on the roles of teachers as the same. But, there were sometimes and were on difference as 1. being teachers with the spiritual mind and giving, 2. being on knowledge and capacity and skills on performance of learning, 3. the teachers school be on creation of motivation and accommodation for effective learning. The schools administrators and teachers with. The expectation for necessary skills for schools administrators and teachers on difference as (1) the skills on planning, (2) the skills on relative

creation, (3) the skills for using technology and (4) the skills on creation for authority

Keywords: The role of school administrators, Teachers in the 21st century, Under the Office of the Nong Khai Primary Educational Service Area 1

บทนำ

ในหลายองค์การตระหนักถึงการเปลี่ยนแปลงของสังคมโลกศตวรรษที่ 21 เป็นสังคมแห่งความก้าวหน้าอย่างรวดเร็ว อันสืบเนื่องมาจากการใช้เทคโนโลยีเพื่อเชื่อมโยงข้อมูลต่างๆ ของทุกภูมิภาคของโลกเข้าไว้ด้วยกัน กระแสการปรับเปลี่ยนทางสังคมที่เกิดขึ้นในศตวรรษที่ 21 ส่งผลต่อวิถีการดำรงชีพของสังคมอย่างทั่วถึง ครูจึงต้องมีการตื่นตัวและเตรียมพร้อมในการจัดการเรียนรู้เพื่อเตรียมความพร้อมให้กับนักเรียนมีทักษะสำหรับออกไปดำรงชีวิตในโลกศตวรรษที่ 21 ที่เปลี่ยนไปจากศตวรรษที่ 20 และ 19 โดยทักษะแห่งศตวรรษที่ 21 ที่สำคัญที่สุดคือ ทักษะการเรียนรู้ (Learning Skill) ส่งผลให้มีการเปลี่ยนแปลงการจัดการเรียนรู้เพื่อให้เด็กในศตวรรษที่ 21 นี้ มีความรู้ ความสามารถและทักษะจำเป็น ซึ่งเป็นผลมาจากการปฏิรูปเปลี่ยนแปลงรูปแบบการจัดการเรียนการสอน ตลอดจนการเตรียมในการจัดการศึกษามีความจำเป็นอย่างยิ่งที่จะปรับเปลี่ยนทัศนคติ แนวคิดและวิสัยทัศน์ของผู้บริหารสถานศึกษาและครูในการจัดการศึกษาให้สอดคล้องกับการเปลี่ยนแปลงทางด้านการศึกษา นับว่าเป็นสิ่งท้าทายความสามารถของบุคลากรทางการศึกษาทั้งผู้บริหารสถานศึกษาและครูผู้สอน (กระทรวงศึกษาธิการ, 2558)

การบริหารงานโรงเรียนมุ่งเน้นให้ความสำคัญกับผู้บริหารสถานศึกษาหรือผู้นำ ซึ่งมีบทบาทที่สำคัญต่อการพัฒนาโรงเรียน การบริหารงานแบบมีแผนพัฒนาหรือแผนยุทธศาสตร์ เป็นเครื่องมือ การจัดระบบข้อมูลสารสนเทศที่ทันสมัยและถูกต้อง การบริหารงานแบบมีส่วนร่วม และศิลปะในการมอบหมายงานให้แก่บุคลากร สนับสนุนให้บุคลากรเกิดความมุ่งมั่นในการพัฒนาตนเองและพัฒนางาน การจัดสรรสิ่งอำนวยความสะดวก สวัสดิการและประโยชน์ตอบแทน สร้างสรรค์และพัฒนากิจกรรมสนับสนุนการเรียนการสอน การแนะแนว บริการสุขภาพ สร้างบรรยากาศในโรงเรียนเพื่อส่งเสริมการเรียนรู้ และนำผลการประเมินโครงการและกิจกรรมไปนิเทศ และพัฒนางานการบริหารเพื่อให้บรรลุเป้าหมาย นับจากอดีตถึงปัจจุบันสังคมไทยยังคงให้ความสำคัญต่อ “ครู” ว่าเป็นบุคคลที่จะส่งเสริมและสรรค์สร้างการเรียนรู้ของผู้เรียนให้

มีคุณภาพและเมื่อสถานการณ์การเรียนรู้เปลี่ยนแปลงไปทั้งที่เป็นการเรียนรู้ในระบบ นอกกระบบ และตามอัธยาศัย ที่ก่อให้เกิดการเรียนรู้ตลอดชีวิตที่จำเป็นต้องได้รับการส่งเสริมพัฒนาและ ย่อยย่องเพื่อร่วมกันปกป้องและเสริมสร้างการเรียนรู้ของเด็กหรือผู้เรียนให้เป็นผู้ที่มีความรู้ ทักษะ เจตคติและค่านิยมอันดีงาม รวมทั้งมีคุณธรรมจริยธรรมเป็นคณติของชุมชน สังคมและ ประเทศชาติ (วารกรรม สามโกเศศ และคณะ, 2567)

สำหรับครูในสถานศึกษาหรือครูในระบบปัจจุบันเป็นครูกลุ่มหลักที่ยังคงมี บทบาทสำคัญต่อการเรียนรู้ และคุณภาพของผู้เรียน อัตราส่วนนักเรียนต่อครู โดยเฉพาะระดับการศึกษาขั้นพื้นฐานและปฐมวัยโดยภาพรวมยังคงต่ำกว่าเกณฑ์มาตรฐาน ของ ก.ค.ศ. ที่กำหนดไว้คือ 25:1 ที่น่าจะเพียงพอต่อความต้องการของสถานศึกษา อย่างไรก็ตามอัตราส่วนนักเรียนต่อครูดังกล่าวก็ไม่สะท้อนความหลากหลายของการ จัดการศึกษาขั้นพื้นฐานดังกล่าวที่มีพื้นที่แตกต่างกันทั้งในเมือง ชนบท และชายแดน ที่ยังคงมีครูเกินเกณฑ์ในบางพื้นที่และไม่ครบตามเกณฑ์ในหลายพื้นที่ รวมทั้งการขาด แคลนครูเชิงคุณภาพตามสาระวิชา เช่น ภาษา วิทยาศาสตร์ คณิตศาสตร์ บางแห่งไม่มีครู สอนเฉพาะวิชา (สำนักงานเลขาธิการสภาการศึกษา, 2551 สำนักงานรับรองมาตรฐาน และประเมินคุณภาพการศึกษา องค์การมหาชน พ.ศ. 2554 คุณลักษณะครูที่มีคุณภาพคือ 1) เป็นผู้ที่มีจิตวิญญาณของความเป็นครูและผู้ให้ 2) มีความรู้ความสามารถและทักษะการ จัดการเรียนรู้ 3) มีทักษะการสื่อสาร 4) อำนวยความสะดวกในการเรียนรู้ที่มีประสิทธิภาพ 5) ตื่นรู้ทันสมัยทันเหตุการณ์ 6) ตามทันเทคโนโลยีและข่าวสารความก้าวหน้าทาง วิทยาการและความรู้ 7) สร้างแรงบันดาลใจในการเรียนรู้ของผู้เรียน 8) ใฝ่คว้าและ แสวงหาความรู้อย่างต่อเนื่อง 9) เป็นแบบอย่างทางคุณธรรมจริยธรรมและศีลธรรม 10) รู้ และเข้าใจในอัตลักษณ์ความเป็นชนชาติไทยที่หลากหลาย 11) ภาคภูมิใจในความเป็น พลเมืองไทยและพลโลก 12) ยอมรับและเป็นผู้นำการเปลี่ยนแปลง 13) มีความพร้อมและ ปรับต่อการเปลี่ยนแปลงของโลกและประชาคมอาเซียน (สำนักงานรับรองมาตรฐานและ ประเมินคุณภาพการศึกษา, 2554)

การศึกษาครั้งนี้ เป็นส่วนหนึ่งของโครงการบริการวิชาการแก่สังคมของคณะศิลปศ าสตร์ มหาวิทยาลัยขอนแก่น วิทยาเขตหนองคาย เพื่อให้ผู้บริหารสถานศึกษาและ ครูผู้สอนในเขตพื้นที่การศึกษาจังหวัดหนองคายได้พบปะแลกเปลี่ยนความคิดเห็นเกี่ยวกับ บทบาทของผู้บริหารสถานศึกษาและครูผู้สอนในทศวรรษที่ 21 ซึ่งเป็นความคาดหวังของ

บุคลากรทางการศึกษาที่มุ่งหมายที่จะให้เกิดการพัฒนาทางด้านการศึกษา ส่งผลให้ผู้เรียนมีพัฒนาการตามคุณลักษณะที่พึงประสงค์คือ เก่ง ดี มีสุข การศึกษานี้จึงมุ่งหมายที่จะกระตุ้นเตือนให้บุคลากรทางการศึกษาทั้งหลายเตรียมความพร้อมที่จะก้าวเข้าสู่การเปลี่ยนแปลงทางการศึกษาในอนาคต

วัตถุประสงค์ของการวิจัย

1. เพื่อศึกษาความคาดหวังของผู้บริหารสถานศึกษาและครูที่มีต่อบทบาทหน้าที่ของผู้บริหาร สถานศึกษาในศตวรรษที่ 21
2. เพื่อศึกษาความคาดหวังของผู้บริหารสถานศึกษาและครูที่มีต่อบทบาทหน้าที่ของครูในศตวรรษที่ 21
3. เพื่อศึกษาทักษะที่จำเป็นสำหรับผู้บริหารสถานศึกษาและครูในศตวรรษที่ 21
4. เพื่อเปรียบเทียบความคาดหวังของผู้บริหารสถานศึกษาและครูผู้สอนในบทบาทหน้าที่ของผู้บริหารสถานศึกษา บทบาทหน้าที่ของครู และทักษะที่จำเป็นสำหรับผู้บริหารสถานศึกษาและครู

วิธีดำเนินการวิจัย

1. ประชากรและกลุ่มตัวอย่าง

ประชากรและกลุ่มตัวอย่างที่ศึกษา เป็นผู้บริหารสถานศึกษาและครูในเขตพื้นที่การศึกษาจังหวัดหนองคายที่เข้ารับการอบรมเกี่ยวกับบทบาทหน้าที่ของผู้บริหารสถานศึกษาและครูในศตวรรษที่ 21 สังกัดสำนักงานเขตพื้นที่การศึกษาประถมศึกษาหนองคาย เขต 1 จำนวน 60 คน (สำนักงานเขตพื้นที่การศึกษาประถมศึกษาหนองคาย เขต 1, 2567)

2. เครื่องมือที่ใช้ในการวิจัย

เครื่องมือที่ใช้ศึกษา เป็นแบบสอบถามที่ผู้ศึกษาสร้างขึ้น จากแนวทางการพัฒนาบุคลากรทางการศึกษาในศตวรรษที่ 21 ของกระทรวงศึกษาธิการ และงานวิจัยที่เกี่ยวข้อง แบ่งเป็น 2 ตอน คือ ตอนที่ 1 ข้อมูลทั่วไปของผู้บริหารสถานศึกษาและครูตอนที่ 2 ความคาดหวังของผู้บริหารสถานศึกษาและครูที่มีต่อ 1) บทบาทของผู้บริหารสถานศึกษา 12 ตัวแปร 2) บทบาทของครู 13 ตัวแปร และ 3) ทักษะที่จำเป็นของผู้บริหารและครู 20 ตัวแปร

การสร้างและหาคุณภาพของเครื่องมือ ศึกษาแนวคิดทฤษฎีเอกสาร ผลงานวิจัย กำหนดขอบเขตเนื้อหาที่เกี่ยวข้องกับบทบาทของผู้บริหารสถานศึกษาและครูในทศวรรษที่ 21 ข้อคำถามและจัดรูปแบบเพื่อนำมารวมกันเป็นแบบสอบถามตรวจสอบวิเคราะห์หาค่าอำนาจจำแนกรายข้อ (Item- total correlation) มีค่าอำนาจจำแนกระหว่าง 0.47 - 0.85 และหาค่าความเชื่อมั่น โดยวิธีหาค่าสัมประสิทธิ์แอลฟา (Alpha coefficient) ของครอนบาคมีค่าความเชื่อมั่น 0.94 (Cronbach, 1990)

3. การเก็บรวบรวมข้อมูล

ผู้วิจัยดำเนินการรวบรวมข้อมูล โดยใช้แบบสอบถามแบบฟอร์มออนไลน์ ประสานความร่วมมือไปยังแต่ละสถานศึกษาในการให้ข้อมูลผ่านแบบฟอร์มออนไลน์ (QR Code) ซึ่งเก็บข้อมูลได้ครบจำนวน 60 ชุด คิดเป็นร้อยละ 100

4. การวิเคราะห์ข้อมูล

การวิเคราะห์ข้อมูล ผู้ศึกษาขอให้ผู้เข้าอบรมตอบแบบสอบถามภายหลังการอบรมแล้วเสร็จ ได้แบบสอบถามจำนวน 60 ชุด คิดเป็นร้อยละ 100.0 นำมาวิเคราะห์ข้อมูลด้วยโปรแกรมสำเร็จรูปเพื่อคำนวณค่าสถิติ ร้อยละ ค่าเฉลี่ย ส่วนเบี่ยงเบนมาตรฐาน และสถิติทดสอบ t-test

ผลการวิจัย

1. วัตถุประสงค์ที่ 1 เพื่อศึกษาความคาดหวังของผู้บริหารสถานศึกษาและครูที่มีต่อบทบาทหน้าที่ของผู้บริหาร สถานศึกษาในศตวรรษที่ 21

ตารางที่ 1 ระดับความคาดหวังของบทบาทของผู้บริหารสถานศึกษาในศตวรรษที่ 21

ข้อ	บทบาทของผู้บริหารสถานศึกษาในศตวรรษที่ 21	ระดับความคาดหวัง		
		\bar{X}	S.D.	แปลความ
1.	มีความเป็นมืออาชีพที่ดีในฐานะผู้นำองค์กร	4.75	0.51	มากที่สุด
2.	ใช้ทักษะหลากหลายในการแก้ไขปัญหา	4.70	0.53	มากที่สุด
3.	เน้นการสร้างทีมงานที่มีประสิทธิภาพ	4.77	0.47	มากที่สุด
4.	การสร้างบรรยากาศและวัฒนธรรมในองค์กร	4.65	0.55	มากที่สุด
5.	แสดงให้เห็นถึงความสามารถในการเรียนรู้ตลอดชีวิต	4.67	0.54	มากที่สุด
	ภาพรวม	4.63	0.39	มากที่สุด

จากตารางที่ 1 พบว่า ความคาดหวังต่อบทบาทหน้าที่ของผู้บริหารสถานศึกษาโดยภาพรวมอยู่ในระดับมากที่สุด และ ความคาดหวังต่อบทบาทหน้าที่ของผู้บริหารสถานศึกษาอยู่ในระดับ มากที่สุด เกือบทุกเรื่อง ยกเว้นเรื่อง มีทักษะในการเจรจาต่อรอง มีความคาดหวังอยู่ในระดับมาก และ 5 อันดับแรก คือ 1) เน้นการสร้างทีมงานที่มีประสิทธิผล 2) มีความเป็นมืออาชีพที่ดีในฐานะผู้นำองค์กร 3) ใช้ทักษะหลากหลายในการแก้ไขปัญหา 4) แสดงให้เห็นถึงความสามารถในการเรียนรู้ตลอดชีวิต และ 5) การสร้างบรรยากาศและวัฒนธรรมในองค์กร

2. วัตถุประสงค์ที่ 2 เพื่อศึกษาความคาดหวังของผู้บริหารสถานศึกษาและครูที่มีต่อบทบาทหน้าที่ของครูในศตวรรษที่ 21

ตารางที่ 2 ระดับความคาดหวังของบทบาทของครูในศตวรรษที่ 21

ข้อ	บทบาทของผู้บริหารสถานศึกษาในศตวรรษที่ 21	ระดับความคาดหวัง		
		\bar{X}	S.D.	แปลความ
1.	ครูเป็นผู้มีจิตวิญญาณของความเป็นครูและผู้ให้	4.73	0.48	มากที่สุด
2.	ครูต้องมีความรู้ ความสามารถและทักษะการจัดการเรียนรู้	4.80	0.40	มากที่สุด
3.	ครูต้องมีความรู้และทักษะในวิชาที่สอนเป็นอย่างดี	4.75	0.44	มากที่สุด
4.	ครูต้องเป็นแบบอย่างทางคุณธรรมจริยธรรมและศีลธรรม	4.78	0.45	มากที่สุด
5.	ครูต้องเป็นนักประเมินที่ดี มีความบริสุทธิ์ และ ยุติธรรม และสามารถใช้เทคโนโลยีในการประเมินผล	4.70	0.50	มากที่สุด
	ภาพรวม	4.69	0.36	มากที่สุด

จากตารางที่ 2 ความคาดหวังต่อบทบาทหน้าที่ของครูในศตวรรษที่ 21 โดยภาพรวมอยู่ในระดับมากที่สุด และเมื่อพิจารณาในเรื่อง พบว่า มีความคาดหวังต่อบทบาทหน้าที่ของผู้บริหารสถานศึกษาในศตวรรษที่ 21 อยู่ในระดับมากที่สุด ทุกเรื่อง และ 5 อันดับแรก คือ 1) ครูต้องมีความรู้ความสามารถและทักษะการจัดการเรียนรู้ 2) ครูต้องเป็นแบบอย่างทางคุณธรรมจริยธรรมและศีลธรรม 3) ครูต้องมีความรู้และทักษะในวิชาที่สอนเป็นอย่างดี 4) ครูเป็นผู้มีจิตวิญญาณของความเป็นครูและผู้ให้ และ 5) ครูต้องมีทักษะการแสวงหาความรู้ ศึกษาค้นคว้าอย่างต่อเนื่อง และครูต้องมีความพร้อมต่อการเปลี่ยนแปลงของโลกและประชาคมอาเซียน

3. วัตถุประสงค์ที่ 3 เพื่อศึกษาทักษะที่จำเป็นสำหรับผู้บริหารสถานศึกษาและครูในศตวรรษที่ 21

ตารางที่ 3 ร้อยละและอันดับของทักษะที่จำเป็นสำหรับผู้บริหารและครูในศตวรรษที่ 21

	ทักษะที่จำเป็นสำหรับผู้บริหารและครูในศตวรรษที่ 21	จำนวน	ร้อยละ	อันดับ
1.	ทักษะการสร้างทีมงานที่มีประสิทธิผล (Effective Team building skill)	57	95.0	1
2.	ทักษะการแก้ปัญหา (Problem solving skills)	50	83.3	4
3.	ทักษะการวางแผน (Planning Project skills)	54	90.0	2
4.	ทักษะการกำกับกับการปฏิบัติงาน (Performance monitoring sking skills)	28	46.7	9
5.	ทักษะการสื่อสาร (Communication skills)	46	76.7	5
6.	ทักษะการสร้างความสัมพันธ์ (Relationship building up skills)	28	46.7	9
8.	ทักษะทางสังคม (Social skill)	26	43.3	10
9.	ทักษะการตัดสินใจ (Decision making skill)	44	73.3	6
13.	ทักษะด้านการใช้เทคโนโลยี (Technological skills)	52	86.7	3
14.	ทักษะด้านการเรียนการสอน (Pedagogical skills)	40	66.7	7
15.	ทักษะด้านความฉลาดทางอารมณ์ (Emotional intelligence skills)	28	46.7	9
19.	ทักษะการแก้ปัญหาคความขัดแย้ง (Conflict resolution)	33	55.0	8

จากตารางที่ 3 พบว่า ทักษะที่จำเป็นสำหรับผู้บริหารและครู ได้แก่ ทักษะการสร้างทีมงานที่มีประสิทธิผล ทักษะการวางแผน ทักษะด้านการใช้เทคโนโลยี ทักษะการแก้ปัญหา ทักษะการสื่อสาร ทักษะการตัดสินใจ ทักษะด้านการเรียนการสอน ทักษะการแก้ปัญหาคความขัดแย้ง ทักษะการกำกับกับการปฏิบัติงาน ทักษะการสร้างความสัมพันธ์ ทักษะด้านความฉลาดทางอารมณ์ และทักษะทางสังคม

4. วัตถุประสงค์ที่ เพื่อเปรียบเทียบความคาดหวังของผู้บริหารสถานศึกษาและครูผู้สอนในบทบาทหน้าที่ของผู้บริหารสถานศึกษา บทบาทหน้าที่ของครู และทักษะที่จำเป็นสำหรับผู้บริหารสถานศึกษาและครู

ตารางที่ 4 เปรียบเทียบความคาดหวังของผู้บริหารสถานศึกษาและครูผู้สอนที่มีต่อบทบาทของครูในศตวรรษ ที่ 21

ข้อ	บทบาทของครูในศตวรรษที่ 21	t	p-value
1.	ครูเป็นผู้มีจิตวิญญาณของความเป็นครูและผู้ให้	4.488**	.000
2.	ครูต้องมีความรู้ ความสามารถและทักษะการจัดการเรียนรู้	3.985**	.000
8.	ครูต้องสร้างแรงบันดาลใจ และอำนวยความสะดวกในการเรียนรู้ที่มีประสิทธิภาพ	2.251*	.031
11.	ครูต้องมีความพร้อมต่อการเปลี่ยนแปลงของของโลกและประชาคมอาเซียน	2.420*	.019
12.	ครูต้องเป็นนักประเมินที่ดี มีความบริสุทธิ์และยุติธรรม และสามารถใช้เทคโนโลยีในการประเมินผล	2.811**	.007
13.	ครูต้องร่วมมือและแลกเปลี่ยนเรียนรู้ซึ่งกันผ่านสื่อเทคโนโลยีจนพัฒนาเป็นเครือข่ายความร่วมมือ	3.137**	.003

จากตารางที่ 4 พบว่า ผู้บริหารสถานศึกษาและครูผู้สอนมีความคาดหวังต่อบทบาทของครูผู้สอน ส่วนมากไม่แตกต่างกันอย่างมีนัยสำคัญทางสถิติที่ระดับ .05 หมายความว่า ผู้บริหารสถานศึกษาและครูผู้สอนมีความคาดหวังในบทบาทของครูเหมือนกัน และเรื่อง ผู้บริหารสถานศึกษาและครูมีความคาดหวังแตกต่างกัน คือ 1) ครูเป็นผู้มีจิตวิญญาณของความเป็นครูและผู้ให้ 2)ครูต้องมีความรู้ความสามารถและทักษะการจัดการเรียนรู้ 3) ครูต้องสร้างแรงบันดาลใจ และอำนวยความสะดวกในการเรียนรู้ที่มีประสิทธิภาพ 4) ครูต้องมีความพร้อมต่อการเปลี่ยนแปลงของโลกและประชาคมอาเซียน 5) ครูต้องเป็นนักประเมินที่ดีที่มีความบริสุทธิ์และยุติธรรม และสามารถใช้เทคโนโลยีในการประเมินผล และ 6) ครูต้องร่วมมือและแลกเปลี่ยนเรียนรู้ซึ่งกันและกันผ่านสื่อเทคโนโลยีจนพัฒนาเป็นเครือข่ายความร่วมมือ เปรียบเทียบความคาดหวังที่มีต่อทักษะที่จำเป็นสำหรับผู้บริหารสถานศึกษาและครูในศตวรรษ ที่ 21

ข้อ	ทักษะที่จำเป็นสำหรับผู้บริหารและครูในศตวรรษที่ 21	t	p-value
3.	ทักษะการวางแผน (Planning Project skills)	2598*	.013
6.	ทักษะการสร้างความสัมพันธ์ (Relationship building up skills)	-2.423*	.023
13.	ทักษะด้านการใช้เทคโนโลยี (Technological skills)	3.078**	.004
16.	ทักษะการเสริมพลังอำนาจ (Empowerment skills)	-2.842**	.007

จากตารางที่ 6 พบว่า ผู้บริหารสถานศึกษาและครูผู้สอนมีความคาดหวังต่อบทบาทของครูผู้สอน ส่วนมากไม่แตกต่างกันอย่างมีนัยสำคัญทางสถิติที่ระดับ .05 หมายความว่าผู้บริหารสถานศึกษาและครูผู้สอนมีความคาดหวังในทักษะที่จำเป็นสำหรับผู้บริหารสถานศึกษาและครูในศตวรรษที่ 21 เหมือนกัน และเรื่องผู้บริหารสถานศึกษาและครูมีความคาดหวังแตกต่างกัน คือ 1) ทักษะการวางแผน 2) ทักษะการสร้างความสัมพันธ์ 3) ทักษะด้านการใช้เทคโนโลยี และ 4) ทักษะการเสริมพลังอำนาจ

อภิปรายผล

ผู้ศึกษาขอแนะนำประเด็นข้อค้นพบที่น่าสนใจมาอภิปรายผลไว้ ดังนี้

1. จากผลการศึกษาพบว่า ความคาดหวังต่อบทบาทหน้าที่ของผู้บริหารโรงเรียนในศตวรรษที่ 21 อยู่ในระดับมากที่สุด โดยเฉพาะเรื่อง การสร้างทีมงานที่มีประสิทธิผล มีความเป็นมืออาชีพที่ดีในฐานะผู้นำองค์กร ใช้ทักษะหลากหลายในการแก้ไขปัญหา ความสามารถในการเรียนรู้ตลอดชีวิต และการสร้างบรรยากาศและวัฒนธรรมในองค์กร แสดงให้เห็นว่า ในการบริหารงานโรงเรียนที่มีสภาพปัญหามากมายและหลากหลายรูปแบบ ทำให้เราอยากได้ผู้บริหารที่เป็นมืออาชีพ มีทักษะที่หลากหลายในการแก้ปัญหาทางการศึกษา รวมทั้งต้องสามารถสร้างทีมงานหรือการทำงานเป็นทีม ได้อย่างมีประสิทธิภาพและประสิทธิผล สอดคล้องกับงานวิจัยของ กานต์ บุญศิริ และ พจนารถ พรเจริญวิโรจน์ (2557) พบว่าคุณลักษณะของผู้บริหารการศึกษามืออาชีพในยุคปฏิรูปการศึกษาควรมีลักษณะพื้นฐานที่สำคัญ คือ 1. ต้องเป็นผู้ที่มีวิสัยทัศน์ (Vision) สามารถที่จะกำหนดกลยุทธ์ในการบริหาร 2. สามารถที่จะวิเคราะห์สถานการณ์ เพื่อกำหนดแผนกลยุทธ์และแผนปฏิบัติงานให้บรรลุเป้าหมายและนโยบายได้อย่างเหมาะสม 3. ความสามารถในการจัดระบบการสื่อสารให้ได้ผลเพื่อเชื่อมโยงข้อมูลข่าวสารต่างๆ ได้ทั่วถึงทุกระดับขององค์กร 4. ความสามารถในการบริหารทรัพยากรบุคคล สามารถวางแผนบุคคล สรรหา คัดเลือก ความก้าวหน้าในอาชีพ การพัฒนาทรัพยากรบุคคล และงานวิจัยของ ฤทธิ อรัญญา (2544 : 17-18) พบว่านักบริหารมืออาชีพควรมีลักษณะคือ 1. กล้าตัดสินใจบนพื้นฐานข้อมูลที่เพียงพอในการตัดสินใจหรือวินิจฉัยสั่งการอย่างรอบคอบ มีเหตุมีผล 2. ไวต่อข้อมูลหรือการเปลี่ยนแปลงใหม่ๆ เป็นผู้ที่ดีติดตามข่าวสารต่างๆ อยู่เสมอ 3. สร้างสรรค์ผลงานให้ปรากฏต่อสายตาเพื่อนร่วมงานอยู่เสมอ คิดสร้างสรรค์วิธีการทำงานใหม่ๆ จะต้องคิดหาวิธีการทำงานแบบใหม่ๆ อยู่เสมอ 4. สามารถโน้มน้าวหรือจูงใจเพื่อนร่วมงาน ให้เกิดความ

กระตือรือร้นในการทำงานและมีความรับผิดชอบต่องานสูง รู้จักให้การชมเชย ให้รางวัลหรือบำเหน็จความชอบ 5. บริหารงานแบบให้ทีมงานมีส่วนร่วมคิด ร่วมวางแผน ร่วมตัดสินใจ และร่วมรับผิดชอบและเมื่อวิเคราะห์เปรียบเทียบก็พบว่า ผู้บริหารสถานศึกษาและครูผู้สอนมีความคาดหวังในบทบาทของผู้บริหารสถานศึกษา เหมือนกัน แต่มี 2 เรื่องที่แตกต่างกัน คือ มีความเป็นมืออาชีพที่ดีในฐานะผู้นำองค์กร และส่งเสริมการพัฒนาและความคิดสร้างสรรค์ขององค์กรแห่งการเรียนรู้ ผู้บริหารสถานศึกษาควรมีบทบาทที่สำคัญต่อการพัฒนาสถานศึกษาคือการบริหารทางการเงินแบบมีแผนพัฒนาหรือแผนยุทธศาสตร์เป็นเครื่องมือในการบริหารสถานศึกษาอย่างมีประสิทธิภาพ การจัดระบบข้อมูลสารสนเทศให้ถูกต้อง การให้ชุมชนมีส่วนร่วมในการจัดทำแผนและการมอบหมายงานให้บุคลากรทำตามความความรู้ความสามารถ จัดให้มีการกำกับ ติดตาม และนิเทศงาน สนับสนุนให้บุคลากรเกิดความมุ่งมั่นในการพัฒนา ได้แก่ การส่งเสริมให้ บุคลากรพัฒนาตนเองและพัฒนางานการจัดสวัสดิการ สิ่งอำนวยความสะดวกและประโยชน์ ตอบแทน จัดกิจกรรมหลากหลายเพื่อสนับสนุนการเรียนการสอน ได้แก่ การจัดกิจกรรมทางวิชาการ การจัดบริการแนะแนว บริการสุขภาพ การจัดกิจกรรมส่งเสริมการเรียนรู้ ศิลปวัฒนธรรม การจัดสภาพแวดล้อมในโรงเรียนให้มีบรรยากาศส่งเสริมการเรียนรู้ ประสานความร่วมมือจากทุกฝ่ายเพื่อพัฒนางาน ประเมินผลการปฏิบัติงานอย่างต่อเนื่องและเป็นระบบ เป็นการประเมินผลการปฏิบัติงานอย่างต่อเนื่อง ใช้วิธีการที่หลากหลายให้ทุกฝ่ายมีส่วนร่วม นำผลการประเมินไปนิตเทศ และพัฒนาการบริหารเพื่อให้บรรลุเป้าหมาย

ดังนั้น ผู้บริหารสถานศึกษาในทศวรรษหน้าจำเป็นต้องพัฒนาตนเองและพัฒนางานอย่างต่อเนื่อง ซึ่งสถานศึกษาจะมีอำนาจในการบริหารและจัดการศึกษาด้วยตนเองมากขึ้น ทำให้ผู้บริหารสถานศึกษาจะต้องปรับบทบาทหน้าที่เพื่อปฏิบัติงานบริหารการศึกษาในรูปแบบใหม่ได้อย่างยั่งยืน ผู้บริหารสถานศึกษาต้องมีทักษะทางการบริหารอย่างต่อเนื่อง เพื่อให้มีความรู้ความเข้าใจ มีความพร้อม มีสมรรถนะและศักยภาพ มีขวัญกำลังใจในการปฏิบัติงาน ส่งเสริมและสนับสนุนการพัฒนาคุณภาพการจัดการเรียนรู้ได้อย่างมีประสิทธิภาพและเกิดประสิทธิผลส่งผลกระทบต่อคุณภาพผู้เรียน โดยสรุปแล้วผู้บริหารสถานศึกษาในยุคศตวรรษที่ 21 ต้องได้รับการพัฒนาให้มีทักษะภาวะผู้นำอย่างต่อเนื่อง และทักษะที่สำคัญประกอบด้วย ทักษะการสร้างทีมงานและทักษะการจัดการความขัดแย้ง

2. ความคาดหวังต่อบทบาทหน้าที่ของครูในศตวรรษที่ 21 อยู่ในระดับมากที่สุด โดยเฉพาะเรื่องครูต้องมีความรู้ความสามารถและทักษะการจัดการเรียนรู้ เป็นแบบอย่างทางคุณธรรมจริยธรรมและศีลธรรม มีความรู้และทักษะในวิชาที่สอนเป็นอย่างดี มีจิตวิญญาณของ

ความเป็นครูและผู้ให้ และมีทักษะการแสวงหาความรู้ ศึกษาค้นคว้าอย่างต่อเนื่อง มีความพร้อมต่อการเปลี่ยนแปลง จะเห็นได้ว่าในทศวรรษหน้านั้น ครูจำเป็นอย่างยิ่งที่ต้องได้รับการพัฒนาสมรรถนะให้สอดคล้องกับการเปลี่ยนแปลง เพื่อให้สามารถปฏิบัติงานหรือกิจกรรมวิชาชีพครูได้อย่างมีประสิทธิภาพ ตามความคาดหวังทั้งระดับโรงเรียน เขตพื้นที่การศึกษาและกระทรวงศึกษาธิการ สอดคล้องกับงานวิจัยของ ภาศกร เรืองรอง และคณะ (2556) ได้ศึกษาวิจัยเรื่อง เทคโนโลยีการศึกษากับครูไทยในศตวรรษที่ 21 พบว่า ครูไทยในอนาคตยังต้องมีความรู้จริงในเรื่องที่สอน และต้องมีเทคนิควิธีการให้นักเรียนสร้างองค์ความรู้จากประสบการณ์ รวมทั้งจัดกิจกรรมเชื่อมโยงความรู้จากแหล่งเรียนรู้ภายนอก ฝึกให้นักเรียนทำงานเป็นทีม เป็นนักร้องแบบกิจกรรมการเรียนรู้ที่เหมาะสม จัดสภาพแวดล้อมให้เอื้อต่อการเรียนรู้ และแสดงออกซึ่งความรักและความห่วงใยต่อนักเรียน ทั้งนี้กระบวนการเรียนการสอนดังกล่าวจะสัมฤทธิ์ผลได้ถ้าทุกภาคส่วนช่วยกันหาทางลดปัญหาและอุปสรรคที่ขัดขวางการพัฒนาครู ซึ่งแนวทางและความเป็นไปได้ในการพัฒนาครูในศตวรรษที่ 21 นั้น ต้องดำเนินการทั้งด้านนโยบายและด้านการพัฒนาตนเองของครูควบคู่กันไป จึงจะทำให้ครูเป็นครูยุคดิจิทัลอย่างแท้จริง

จากผลการศึกษามาพบว่าผู้บริหารสถานศึกษาและครูผู้สอนมีความคาดหวังในบทบาทของครูเหมือนกัน แต่คาดหวังแตกต่างกัน คือ 1) ครูเป็นผู้มีจิตวิญญาณของความเป็นครูและผู้ให้ 2) ครูต้องมีความรู้ความสามารถและทักษะการเรียนรู้ 3) ครูต้องสร้างแรงบันดาลใจ และอำนวยความสะดวกในการเรียนรู้ที่มีประสิทธิภาพ 4) ครูต้องมีความพร้อมต่อการเปลี่ยนแปลงของโลกและประชาคมอาเซียน 5) ครูต้องเป็นนักประเมินที่ดี มีความบริสุทธิ์และยุติธรรม และสามารถใช้เทคโนโลยีในการประเมินผล และ 6) ครูต้องร่วมมือและแลกเปลี่ยนเรียนรู้ซึ่งกันและกันผ่านสื่อเทคโนโลยีจนพัฒนาเป็นเครือข่ายความร่วมมือ ซึ่ง อมรรัตน์ เตชะนอก (2563) ได้เสนอแนะการพัฒนาสมรรถนะครูในศตวรรษที่ 21 ไว้ว่า ครูต้องมีความสามารถในการสร้างและพัฒนาหลักสูตร การออกแบบการเรียนรู้อย่างสอดคล้องและเป็นระบบ จัดการเรียนรู้โดยเน้นผู้เรียนเป็นสำคัญ ใช้และพัฒนาสื่อนวัตกรรมเทคโนโลยี และการวัดประเมินผลการเรียนรู้ เพื่อพัฒนาผู้เรียนอย่างมีประสิทธิภาพและเกิดประสิทธิผลสูงสุด นอกจากนี้ยังต้องพัฒนาตนเอง การศึกษาค้นคว้าหาความรู้ติดตามและแลกเปลี่ยนเรียนรู้องค์ความรู้ใหม่ๆ ทางวิชาการและวิชาชีพ มีการสร้างองค์ความรู้และนวัตกรรมเพื่อพัฒนาตนเองและพัฒนางาน

3. ทักษะที่จำเป็นสำหรับผู้บริหารและครูในศตวรรษที่ 21 ประกอบด้วย ทักษะการสร้างทีมงานที่มีประสิทธิภาพ ทักษะด้านการใช้เทคโนโลยี ทักษะการแก้ปัญหา ทักษะการสื่อสาร ทักษะการตัดสินใจ ทักษะด้านการเรียนการสอน ทักษะการแก้ปัญหาความขัดแย้ง ทักษะการกำกับการทำงาน ทักษะการสร้างความสัมพันธ์ ทักษะด้านความฉลาดทางอารมณ์ และทักษะทางสังคม สำนักงานคณะกรรมการการศึกษาขั้นพื้นฐาน (สพฐ.) ได้ดำเนินการตามแนวทางการพัฒนาคุณภาพการศึกษาให้ผู้เรียนได้รับการศึกษาขั้นพื้นฐานอย่างมีคุณภาพ เพื่อพัฒนาคุณภาพชีวิตเยาวชนให้ได้รับการพัฒนาศักยภาพและยกระดับคุณภาพชีวิต ในด้านการจัดการศึกษา โดยพัฒนาผู้บริหาร ครูและบุคลากรทางการศึกษาให้สอดคล้องกับความต้องการของตนเองและหน่วยงาน ให้ครอบคลุมองค์ความรู้ สมรรถนะที่จำเป็นในการพัฒนาคุณภาพผู้เรียนและการปฏิบัติงานได้อย่างมีคุณภาพ ใช้เทคโนโลยีการสื่อสารผ่านระบบเครือข่ายอินเทอร์เน็ต ตลอดจนมีระบบเครือข่ายการพัฒนาครูและบุคลากรทางการศึกษา เน้นการพัฒนาโดยการเรียนรู้ด้วยตนเอง (Self-Learning) เพื่อสร้างเสริมความรู้ ความเข้าใจ พัฒนาสมรรถนะ ครูและบุคลากรทางการศึกษาให้มีความรู้ ความเข้าใจในการยกระดับคุณภาพการศึกษาในศตวรรษที่ 21

รูปแบบการเรียนรู้ในศตวรรษที่ 21 มีลักษณะที่เป็นการเรียนรู้ร่วมกันระหว่างครูกับนักเรียนและนักเรียนกับนักเรียนด้วยกัน โดยประยุกต์ใช้เทคโนโลยีที่มีอยู่มาช่วยในการเรียนการสอน ดังนั้นทักษะด้าน ICT จึงมีความสำคัญมากสำหรับครู เพราะการพัฒนาสื่อการสอน และจัดสรรทรัพยากร แหล่งเรียนรู้ต่างๆ ต้องอาศัยเทคโนโลยีมาเป็นเครื่องมือในการบริหารจัดการให้เกิดสิ่งแวดล้อมที่เอื้อต่อการเรียนรู้ของผู้เรียน

สรุป/ข้อเสนอแนะ

บทบาทของผู้บริหารสถานศึกษาและครูในศตวรรษที่ 21 สังกัดสำนักงานเขตพื้นที่การศึกษาประถมศึกษาหนองคาย เขต 1 ผลการวิจัยพบว่า 1. ความคาดหวังต่อบทบาทหน้าที่ของผู้บริหารสถานศึกษา อยู่ในระดับมากที่สุด คือ 1) เน้นการสร้างทีมงานที่มีประสิทธิภาพ 2) มีความเป็นมืออาชีพที่ดีในฐานะผู้นำองค์กร 3) ใช้ทักษะหลากหลายในการแก้ไขปัญหา 2. ความคาดหวังต่อบทบาทหน้าที่ของครู อยู่ในระดับมากที่สุด คือ 1) ครูต้องมีความรู้ความสามารถ และทักษะการจัดการเรียนรู้ 2) ครูต้องเป็นแบบอย่างทางคุณธรรมจริยธรรมและศีลธรรม 3) ครูต้องมีความรู้และทักษะในวิชาที่สอนเป็นอย่างดี 3. ทักษะที่จำเป็นสำหรับผู้บริหารสถานศึกษาและครู ได้แก่ 1) การสร้างทีมงานที่มีประสิทธิภาพทักษะการวางแผน 2) การใช้

เทคโนโลยี 3) การแก้ปัญหา 4) การสื่อสาร และ 5) การตัดสินใจ และ 4. การเปรียบเทียบความคาดหวังของผู้บริหารสถานศึกษาและครู พบว่า 1) ผู้บริหารสถานศึกษาและครูผู้สอนมีความคาดหวังในบทบาทของผู้บริหารสถานศึกษาเหมือนกัน แต่มี 2 เรื่องที่แตกต่างกันคือ (1) ให้ความสำคัญอาชีพที่ดีในฐานะผู้นำองค์กร และ (2) ส่งเสริมการพัฒนาและความคิดสร้างสรรค์ขององค์กรแห่งการเรียนรู้ 2) ผู้บริหารสถานศึกษาและครูผู้สอน มีความคาดหวังในบทบาทของครูเหมือนกัน แต่มีบางเรื่องที่แตกต่างกัน

ข้อเสนอแนะจากผลการวิจัย

1. ผู้บริหารสถานศึกษาควรมีแผนพัฒนาหรือแผนกลยุทธ์ เพื่อเร่งเสริมสร้างคุณภาพในตัวบุคลากรทางการศึกษาของโรงเรียนให้มีทักษะในการจัดการเรียนการสอนยุคใหม่ มีความรู้มีตึกกว้าง มีทัศนคติที่ดีต่อวิชาชีพ มีนิสัยผู้นำที่แท้จริง มีพฤติกรรมและมีคุณลักษณะของการเป็นครูและผู้บริหารโรงเรียนที่มีประสิทธิผล และเกิดผลสัมฤทธิ์ในทางปฏิบัติที่ยั่งยืน

2. ทุกภาคส่วนช่วยกันส่งเสริมและการพัฒนาครูและผู้บริหารสถานศึกษา ทั้งด้านนโยบายและด้านการพัฒนาตนเองควบคู่กันไป จึงจะทำให้ได้ครูและผู้บริหารสถานศึกษาในยุคดิจิทัลอย่างแท้จริง

3. ควรมีการพัฒนากระบวนการผลิตครูและผู้บริหารสถานศึกษาทั้งหลักสูตรที่ทันต่อการเปลี่ยนแปลงไปของสังคมโลก มาตรฐานอาชีพครูและมาตรฐานผู้บริหารสถานศึกษา สามารถใช้เป็นเกณฑ์วัดความเป็นครูและผู้บริหารสถานศึกษา ได้อย่างชัดเจนและมีคุณภาพ

4. บุคลากรครูที่มีการสอนมานานควรเพิ่มพูนความรู้และปรับแนวคิดให้เข้าใจวิธีการเรียนรู้ในยุคสมัยใหม่ ที่ผู้เรียนสามารถสร้างความรู้ได้ด้วยตนเอง จากการสืบค้น การลงมือปฏิบัติ มีอิสระในการเรียนรู้ โดยมีครูคอยชี้แนะในลักษณะของผู้ให้คำปรึกษา

ข้อเสนอแนะในการศึกษาครั้งต่อไป

1. ควรศึกษากระบวนการหรือแนวทางการพัฒนาบุคลากรทางการศึกษาให้สอดคล้องกับการเปลี่ยนแปลงของสังคมโลก

2. การศึกษาแบบเจาะลึกถึงการสร้างและพัฒนาผู้บริหารโรงเรียนและครูยุคใหม่

เอกสารอ้างอิง

- กานต์ บุญศิริ. (2557). ภาวะผู้นำกับการเป็นนักบริหารการศึกษามืออาชีพ. วารสารบัณฑิตศึกษา มหาวิทยาลัยราชภัฏวไลยอลงกรณ์ ในพระบรมราชูปถัมภ์, 8 (1), 3-15.
- กระทรวงศึกษาธิการ. (2558). เอกสารแนวทางการจัดการเรียนรู้ในศตวรรษที่ 21. กรุงเทพมหานคร: โรงพิมพ์ชุมนุมสหกรณ์.
- ถวิล อรัญเวช. (2544). นักบริหารมืออาชีพในยุคเขตพื้นที่การศึกษา. วารสารวิชาการ. 3(4), 15-19.
- ภาศกร เรืองรอง และคณะ. (2556). เทคโนโลยีการศึกษากับครูไทยในศตวรรษที่ 21. วารสารปัญญาภิวัตน์, 5(พิเศษ), 195-205.
- สำนักงานเลขาธิการสภาการศึกษา. (2551). กรอบทิศทางการพัฒนาการศึกษา ในช่วงแผนพัฒนาเศรษฐกิจและสังคมแห่งชาติฉบับที่ 10. กรุงเทพมหานคร: โรงพิมพ์แห่งจุฬาลงกรณ์มหาวิทยาลัย.
- สำนักงานรับรองมาตรฐานและประเมินคุณภาพการศึกษา. (2554). รายงานสรุปผลการประเมินคุณภาพภายนอกรอบสอง (พ.ศ. 2549 - 2553). กรุงเทพมหานคร: สำนักงานรับรองมาตรฐานและประเมินคุณภาพการศึกษา (องค์การมหาชน).
- สำนักงานเขตพื้นที่การศึกษาประถมศึกษานองคาย เขต 1. (2567). ข้อมูลอัตรากำลังในสถานศึกษา. เรียกใช้เมื่อ 10 ตุลาคม 2567 จาก <https://lookerstudio.google.com>.
- อมรรัตน์ เตชะนอก. (2563). การบริหารสถานศึกษาสู่ความเป็นเลิศในศตวรรษที่ 21. วารสาร Journal of Modern Learning Development, 5(6), 365-373.
- Cronbach, L. J. (1990). Essentials of psychological testing (5th ed.). New York: Harper Collins Publishers.

รูปแบบการบริหารงานบุคคลที่มีคุณภาพในโรงเรียน

พระปริยัติธรรมแผนกสามัญศึกษา*

QUALITY PERSONNEL MANAGEMENT MODEL IN SCHOOL DHARMA TEACHINGS, GENERAL EDUCATION DEPARTMENT

พระมหาฐิติวัธน์ ฐิติวฑฒโน (หมั่นกิจ)¹, พระมหาธำรงค์ จิตปุณโย (สมาธิ)²
และ พระศรีวชิรวาทิ (ฉัตรชัย สุฉตตชโย)³

Phramaha Thitiwat Thitiwattano (Mankit)¹, Phramaha Thamrong Thitapanyo²
and Phra Srivajiravati (Chatchai Suchatchayo)³

¹⁻³มหาวิทยาลัยมหามกุฏราชวิทยาลัย

¹⁻³Mahamakut Buddhist University, Thailand

Corresponding Author's Email: Thitiwattano@gmail.com

บทคัดย่อ

วิจัยในครั้งนี้ มีวัตถุประสงค์ 1) เพื่อศึกษาตัวแปรขององค์ประกอบของรูปแบบการบริหารงานบุคคลที่มีคุณภาพในโรงเรียนพระปริยัติธรรมแผนกสามัญศึกษา 2) เพื่อวิเคราะห์องค์ประกอบของรูปแบบการบริหารงานบุคคลที่มีคุณภาพในโรงเรียนพระปริยัติธรรมแผนกสามัญศึกษา และ 3) เพื่อประเมินผลและรับรองรูปแบบการบริหารงานบุคคลในโรงเรียนพระปริยัติธรรมแผนกสามัญศึกษา กลุ่มตัวอย่าง คือ ผู้อำนวยการสถานศึกษา หัวหน้ากลุ่มงานบริหารงานบุคคล และครูผู้สอน ในโรงเรียนพระปริยัติธรรมแผนกสามัญศึกษา จำนวน 197 แห่งๆ ละ 3 รูป/คน รวม 591 คน เครื่องมือที่ใช้ในการเก็บรวบรวมข้อมูลคือ แบบสัมภาษณ์ แบบสอบถาม แบบประเมินและรับรองรูปแบบ สถิติที่ใช้ ในการวิเคราะห์ข้อมูล ได้แก่ ความถี่ ร้อยละ ค่าเฉลี่ย ส่วนเบี่ยงเบนมาตรฐาน การวิเคราะห์องค์ประกอบเชิงสำรวจ

* Received 28 November 2024; Revised 2 December 2024; Accepted 30 December 2024

ผลการวิจัยพบว่า

1. องค์ประกอบการบริหารงานบุคคลที่มีคุณภาพในโรงเรียนพระปริยัติธรรมแผนกสามัญศึกษา พบว่า องค์ประกอบการบริหารงานบุคคลที่มีคุณภาพในโรงเรียนพระปริยัติธรรมแผนกสามัญศึกษา มี 5 องค์ประกอบ 44 ตัวแปร

2. รูปแบบการบริหารงานบุคคลที่มีคุณภาพในโรงเรียนพระปริยัติธรรมแผนกสามัญศึกษา มี 5 องค์ประกอบ ประกอบด้วย 1) การบริหารงานบุคคลที่มีคุณภาพด้านการพัฒนา 2) การบริหารงานบุคคลที่มี 3) การบริหารงานบุคคลที่มีคุณภาพด้านการวางแผน 4) การบริหารงานบุคคลที่มีคุณภาพด้านการดำรงรักษา 5) การบริหารงานบุคคลที่มีคุณภาพด้านการจัดบุคลากรให้ปฏิบัติงาน

3. รูปแบบการบริหารงานบุคคลที่มีคุณภาพในโรงเรียนพระปริยัติธรรมแผนกสามัญศึกษาทั้ง 5 องค์ประกอบ ได้รับการประเมินและรับรองว่ามีความถูกต้อง ความเหมาะสม ความเป็นไปได้ และความเป็นประโยชน์ สอดคล้องกับแนวคิดทฤษฎีของการวิจัย ผ่านการประเมินคิดเป็น ร้อยละ 100

คำสำคัญ: รูปแบบการบริหาร, งานบุคคลที่มีคุณภาพ, โรงเรียนพระปริยัติธรรมแผนกสามัญศึกษา

Abstract

This research aimed to 1) study the variables of the components of quality personnel management models in general education Buddhist schools, 2) analyze the components of quality personnel management models in general education Buddhist schools, and 3) evaluate and certify personnel management models in general education Buddhist schools. The sample group consisted of 197 directors, heads of personnel administration groups, and teachers in 197 general education schools, 3 monks/persons per school, totaling 591 people. The statistics used for data analysis were frequency, percentage, mean, standard deviation, and survey factor analysis.

The research results found that:

1. The quality personnel management in the general education department of Buddhist Pariyatti schools consists of five components and a total of 44 variables.

2. The model of quality personnel management in the general education department of Buddhist pariyatti schools has 5 components: 1) Quality personnel management in terms of development, 2) Personnel management with 3) Quality personnel management in terms of planning, 4) Quality human resource management in maintenance , and 5) Quality personnel management in terms of personnel assignment.

3. The model of quality personnel management in the general education department of Buddhist pariyatti schools, all 5 components, has been evaluated and certified as correct, appropriate, feasible, and useful, consistent with the research theoretical concepts, through the evaluation, accounting for 100 percent.

Keywords: Management model, Quality personnel work, General education department of Buddhist pariyatti schools

บทนำ

การศึกษาพระปริยัติธรรม แผนกสามัญศึกษา เป็นการศึกษาที่รัฐกำหนดให้มีขึ้นตามความประสงค์ของคณะสงฆ์โดยพระปรารภของสมเด็จพระอริยวงศาคตญาณ สมเด็จพระสังฆราช สกลมหาสังฆปริณายก (จวน อุฏฐายีมหาเถระ) ว่า “การศึกษาทางโลกเจริญก้าวหน้ามากขึ้นตามความเปลี่ยนแปลงของโลก การศึกษาพระปริยัติธรรม ก็จำเป็นต้องอนุรักษ์ไปตามความเปลี่ยนแปลงของโลกบ้างจึงเห็นสมควรที่จะมีหลักสูตรในการเรียนพระปริยัติธรรมเพิ่มขึ้นอีกแผนกหนึ่ง คือหลักสูตรพระปริยัติธรรม แผนกสามัญศึกษา ทั้งนี้ เพื่อให้ผู้ศึกษาได้มีโอกาสบำเพ็ญตนให้เป็นประโยชน์ทั้งทางโลกและทางธรรม ควบคู่กันไป” ซึ่งกระทรวงศึกษาธิการได้ประกาศระเบียบกระทรวงฯ ว่าด้วยโรงเรียนพระปริยัติธรรม แผนกสามัญศึกษา ขึ้นเมื่อวันที่ 20 กรกฎาคม 2514 และระเบียบกระทรวงศึกษาธิการ ว่าด้วย



โรงเรียน พระปริยัติธรรม แผนกสามัญศึกษา พ.ศ. 2535 เพื่อเป็นแนวทางดำเนินการจัดการศึกษาและส่งเสริม สนับสนุนของกรมการศาสนา กระทรวงศึกษาธิการในสมัยนั้น (สำนักงานพระพุทธศาสนาแห่งชาติ, 2551)

ในปี พ.ศ. 2545 ได้มีพระราชบัญญัติปรับปรุงกระทรวง ทบวง กรมทำให้มีหน่วยงานที่ดูแลรับผิดชอบงานคณะสงฆ์และพัฒนากิจการพระพุทธศาสนาโดยตรง คือ สำนักงานพระพุทธศาสนาแห่งชาติ ซึ่งแยกมาจากกรมการศาสนา ดังนั้น เพื่อให้การส่งเสริมสนับสนุนการจัดการศึกษาโรงเรียนพระปริยัติธรรม แผนกสามัญศึกษา เป็นไปอย่างต่อเนื่อง มีระเบียบควบคุมการดำเนินงานที่ชัดเจน สำนักงาน พระพุทธศาสนาแห่งชาติ จึงได้ออกระเบียบสำนักงานพระพุทธศาสนาแห่งชาติ ว่าด้วยโรงเรียนพระปริยัติธรรม แผนกสามัญศึกษา พ.ศ. 2546 โดยมีวัตถุประสงค์ที่จะให้การศึกษาในโรงเรียนดังกล่าวเป็นประโยชน์ต่อ ฝ่ายศาสนจักรและฝ่ายบ้านเมือง กล่าวคือ ทางฝ่ายศาสนจักร ก็จะได้ศาสนทายาทที่ดี มีความรู้ความเข้าใจในหลักธรรมทางพระพุทธศาสนาอย่างแท้จริง เป็นผู้ประพฤติดี ปฏิบัติชอบ ดำรงอยู่ในสมณธรรม สมควรแก่ภาวะ สามารถธำรงและสืบต่อพระพุทธศาสนาให้เจริญสถาพรต่อไป และถ้าหากพระภิกษุสามเณร เหล่านี้ลาสิกขาไปแล้ว ก็สามารถเข้าศึกษาต่อในสถานศึกษาของรัฐได้หรือเข้ารับราชการสร้างประโยชน์ให้ ก้าวหน้าแก่ตนเองและบ้านเมืองสืบต่อไปด้วยเช่นกันจัดการศึกษาขั้นพื้นฐาน (กระทรวงศึกษาธิการ, 2542) ทั้งนี้ให้เป็นไปตามกฎกระทรวง” และมาตรา 18 (2) กำหนดว่า “โรงเรียน ได้แก่โรงเรียนของรัฐ โรงเรียนเอกชน และโรงเรียนที่สังกัดสถาบันพระพุทธศาสนาหรือศาสนาอื่น” ดังนั้น จึงถือได้ว่า โรงเรียนพระปริยัติธรรม แผนกสามัญศึกษา เป็นสถานศึกษาขั้นพื้นฐานแห่งหนึ่งตามพระราชบัญญัตินี้ในการนี้ เพื่อให้สอดคล้องกับข้อความใน มาตรา 12 และมาตรา 18 (2) แห่งพระราชบัญญัตินี้ กระทรวงศึกษาธิการ ได้ออกกฎกระทรวง ว่าด้วย สิทธิในการจัดการศึกษาขั้นพื้นฐาน โดยสถาบันพระพุทธศาสนา พ.ศ. 2548 เพื่อให้เป็นไปตาม พ.ร.บ. (กระทรวงศึกษาธิการ, 2542) ต่อมา การจัดการศึกษาภายใต้ พรบ. การศึกษาพระปริยัติธรรม พ.ศ. 2562 พระราชบัญญัติฉบับนี้เกิดขึ้น เพื่อให้การจัดการศึกษาพระปริยัติธรรมได้รับการสนับสนุนส่งเสริมด้วยดีจากภาครัฐ และสามารถบริหารจัดการศึกษาได้อย่างมีประสิทธิภาพ ตอบสนองนโยบายการจัดการศึกษาของคณะสงฆ์และของชาติได้อย่างมีประสิทธิภาพ (พระครูวิสุทธิลีลาภวิวัฒน์ (เมธาภิวฒน์ ฐิติโก), 2563) และเพื่อให้ภิกษุสามเณรได้มีการเรียนรู้ที่ทันกับยุคสมัยสอดรับกับการเปลี่ยนแปลงของโลกยุคใหม่ ซึ่งจะเป็นผลดีทั้งต่อประเทศชาติและพระศาสนา ประกอบกับในยุคปัจจุบันสถานศึกษาในพระพุทธศาสนามีกระจายอยู่ทั่วประเทศ มีการจัดการเรียนการสอนอยู่ภายใน

บริเวณของวัด ทั้งบุคลากรที่จัดการศึกษาส่วนมากก็เป็นพระภิกษุ ด้วยเหตุผลดังกล่าว พระราชบัญญัติฉบับนี้จึงเกิดขึ้นเพื่อช่วยเสริมสร้างศักยภาพด้านการบริหารและการจัดการศึกษาของคณะสงฆ์ไทย ให้มีประสิทธิภาพใกล้เคียงกับการจัดการศึกษาของโรงเรียนรัฐทั่วไปซึ่งใจความในพระราชบัญญัติฉบับนี้ทั้งหมด เป็นการวางกรอบด้านการจัดการศึกษาเพื่อสร้างความชัดเจนและมั่นคง ทั้งตัวบุคลากรที่จัดการศึกษาและตัวผู้เรียนที่สอบผ่านหลักสูตร รวมถึงเป็นการสร้างการยอมรับเรื่องการศึกษาสงฆ์ให้กับสังคมไทย (พระราชบัญญัติการศึกษา พระปรีดีธรรม, 2562)

จากแผนยุทธศาสตร์การจัดการ การศึกษาพระปรีดีธรรม แผนกสามัญศึกษา พ.ศ.2558-2562 พบว่า การบริหารวิชาการของ โรงเรียนพระปรีดีธรรม แผนกสามัญศึกษาไม่มีประสิทธิภาพเท่าที่ควรทั้งนี้จากข้อมูลสำรวจกลุ่ม ผู้บริหารและบุคลากรทางการศึกษาโรงเรียนพระปรีดีธรรม แผนกสามัญศึกษา จำนวน 1,525 กลุ่ม ตัวอย่าง ในด้านความคิดเห็นต่อประสิทธิภาพในการบริหารการศึกษาของโรงเรียนพระปรีดีธรรม แผนกสามัญศึกษา สรุปได้ดังนี้ 1) ปัญหาด้านการวางแผนด้านวิชาการ ไม่มีแผนงานในการบริหาร ด้านวิชาการ และพัฒนาคุณภาพตามมาตรฐานการศึกษาอย่างชัดเจน 2) ระบบการบริหารจัดการ การศึกษา ยังปราศจากความเข้มแข็ง ผู้บริหารยังไม่ได้เป็นนักจัดการศึกษามีอาชีพ อีกทั้งยังยึดติดกับปัจเจกบุคคล เช่น เจ้าอาวาส ผู้จัดการโรงเรียน ทำให้การดำเนินงานยังไม่เป็นระบบมากนัก 3) บุคลากรทางการศึกษา ยังขาดความชำนาญในวิชาที่สอน อีกทั้งการพัฒนาบุคลากรยังไม่ต่อเนื่องและไม่ทั่วถึง ขวัญกำลังใจในการปฏิบัติงานและความมั่นคงในวิชาชีพยังมีน้อย 4) ไม่มีกลยุทธ์ที่ชัดเจนในการเสริมสร้างเอกภาพทางการบริหารจัดการศึกษาที่มีความเข้มแข็งเชิงคุณภาพเป็นที่ประจักษ์แก่ สังคมชาวพุทธและชาวต่างประเทศ 5) ระบบการจัดการบุคลากร ตั้งแต่กระบวนการสรรหา การว่าจ้าง การบรรจุแต่งตั้ง การพิจารณาความดีความชอบ การเลื่อนขั้น เลื่อนตำแหน่ง ยังไม่ได้มาตรฐานการบริหารบุคคล 6) ที่มาของรายได้ยังมาจากการอุดหนุนของรัฐเป็นส่วนใหญ่ โรงเรียนขาดมาตรการที่ชัดเจนในการพัฒนาโรงเรียนให้มีความเข้มแข็งและพึ่งตนเองได้ 7) ระบบฐานข้อมูลและเทคโนโลยีสารสนเทศ ตลอดจนความพร้อมด้านอุปกรณ์ประกอบการเรียนการสอนยังไม่มีประสิทธิภาพ 8) ด้านการพัฒนาหลักสูตร เป็นการนำหลักสูตรของการศึกษาขั้นพื้นฐานมาใช้ ซึ่งไม่สอดคล้องกับบริบทของปรีดีสามัญ และการพัฒนาผู้เรียน 9) ไม่มีระบบการนิเทศติดตามผลการดำเนินงานของโรงเรียนที่มี มาตรฐานพอที่จะเป็นกลไกสำคัญในการผลักดันนโยบายสู่การปฏิบัติ 10) ขาดระบบการประชาสัมพันธ์

และการตลาดเชิงรุก ทำให้ภาพลักษณ์ของโรงเรียนพระปริยัติธรรม แผนกสามัญศึกษา ถูกมองว่าเป็น การจัดการศึกษาแก่เด็กที่ขาดโอกาส เด็กที่มีคุณภาพต่ำ หรือเด็กที่มีปัญหาทางสังคม และ 11) ขาด ยุทธศาสตร์และแนวทางในการพัฒนาระบบการจัดการศึกษาทั้งในระยะสั้น ระยะกลาง และระยะยาว อีกทั้งขาดบูรณาการกับทุกภาคส่วน เพื่อการสร้างความเข้มแข็งทางการศึกษาและการเผยแผ่ พระพุทธศาสนายังไม่มีความชัดเจน (สำนักงานพระพุทธศาสนาแห่งชาติ, 2553)

จากสภาพปัญหาดังกล่าว ผู้ศึกษาจึงมีความสนใจที่จะศึกษาเรื่องรูปแบบการบริหารงานบุคคลที่มีคุณภาพในโรงเรียนพระปริยัติธรรมแผนกสามัญศึกษา เพื่อจะนำผลที่ได้จากการศึกษารูปแบบในครั้งนี้ ใช้เป็นแนวทางในการแก้ไขปัญหาและปฏิบัติหน้าที่ของการบริหารงานบุคคลในโรงเรียนพระปริยัติธรรมแผนกสามัญศึกษา ให้มีประสิทธิภาพยิ่งขึ้นไป

วัตถุประสงค์ของการวิจัย

1. เพื่อศึกษาตัวแปรขององค์ประกอบการบริหารงานบุคคลที่มีคุณภาพในโรงเรียนพระปริยัติธรรมแผนกสามัญศึกษา
2. เพื่อวิเคราะห์องค์ประกอบของรูปแบบการบริหารงานบุคคลที่มีคุณภาพในโรงเรียนพระปริยัติธรรมแผนกสามัญศึกษา
3. เพื่อประเมินผลและรับรองรูปแบบการบริหารงานบุคคลในโรงเรียนพระปริยัติธรรมแผนกสามัญศึกษา

สมมติฐานการวิจัย

เพื่อให้สอดคล้องกับวัตถุประสงค์ของงานวิจัยรูปแบบการบริหารงานบุคคลที่มีคุณภาพในโรงเรียนพระปริยัติธรรมแผนกสามัญศึกษา ผู้วิจัยได้กำหนดสมมติฐานการวิจัยไว้ดังนี้รูปแบบการบริหารงานบุคคลที่มีคุณภาพในโรงเรียนพระปริยัติธรรมแผนกสามัญศึกษา มีความเหมาะสม มีความเป็นไปได้ มีความถูกต้อง และมีความเป็นประโยชน์

วิธีดำเนินการวิจัย

1. ประชากรและกลุ่มตัวอย่าง

ประชากร ที่ใช้ในการวิจัยครั้งนี้ได้แก่ ในโรงเรียนพระปริยัติธรรม แผนกสามัญ 407 โรงเรียน แบ่งเป็น 14 เขต สำนักเขตการศึกษาพระปริยัติธรรม แผนกสามัญศึกษา (โรงเรียนพระปริยัติธรรม แผนกสามัญศึกษา, 2566)

กลุ่มตัวอย่าง คือ ผู้อำนวยการสถานศึกษา หัวหน้ากลุ่มงานบริหารงานบุคคล และครูผู้สอน ในโรงเรียนพระปริยัติธรรมแผนกสามัญศึกษา โดยวิธีการเปิดตาราง กำหนดขนาดกลุ่มตัวอย่าง ของเครซี่และมอร์แกน ได้ขนาดกลุ่มตัวอย่าง จำนวน 197 แห่งๆ ละ 3 รูป/คน รวม 591 รูป/คน (Krejcie, R. & Morgan, 1970)

2. เครื่องมือที่ใช้ในการวิจัย

2.1 แบบสัมภาษณ์แบบไม่มีโครงสร้าง (unstructured informal interview) ผู้วิจัยสร้าง แบบสัมภาษณ์นี้ โดยนำผลการวิเคราะห์ สังเคราะห์เอกสารและงานวิจัยที่เกี่ยวข้องกับการบริหารงานบุคคลที่มีคุณภาพในโรงเรียนพระปริยัติธรรมแผนกสามัญศึกษา มาเป็นแนวทางประกอบการจัดทำแบบสัมภาษณ์ โดยสัมภาษณ์ผู้เชี่ยวชาญ และผู้ทรงวุฒิทางด้านการบริหารงานบุคคลที่มีคุณภาพในโรงเรียนพระปริยัติธรรมแผนกสามัญศึกษาจำนวน 7 คน โดยแบบเฉพาะเจาะจง (Purposive Random Sampling)

2.2 แบบสอบถามความคิดเห็น (opinionnaire) เพื่อวิเคราะห์ข้อมูลและสร้างรูปแบบการบริหารงาน บุคคลที่มีคุณภาพในโรงเรียนพระปริยัติธรรมแผนกสามัญศึกษา ซึ่งแบบสอบถามความคิดเห็นนี้ประกอบด้วย 2 ตอน คือ ตอนที่ 1 ข้อมูลทั่วไปประกอบด้วยสถานภาพทั่วไปของผู้ให้ข้อมูล ได้แก่ เพศ อายุ ระดับการศึกษาสูงสุด ตำแหน่ง ประสบการณ์ในตำแหน่ง โดยกำหนดให้เป็นการตอบแบบเลือกตอบ (check list) ตอนที่ 2 การถามความคิดเห็นเกี่ยวกับการบริหารงานบุคคลที่มีคุณภาพในโรงเรียนพระปริยัติธรรมแผนกสามัญศึกษาโดยใช้มาตราส่วนประเมินค่า (rating scale) ของลิเคิร์ต (Likert, 1987: 27-35)

3. การสร้างและการพัฒนาเครื่องมือ

เพื่อให้การวิจัยในครั้งนี้สามารถวัดได้ตรงตามวัตถุประสงค์ของการวิจัย ผู้วิจัยจึงกำหนดขั้นตอนการสร้างและพัฒนาเครื่องมือ ดังนี้

3.1 ผู้วิจัยนำแบบสอบถามที่ได้รับการตรวจสอบจากผู้เชี่ยวชาญมาวิเคราะห์ความสอดคล้องและความเที่ยงตรงเชิงเนื้อ (Content Validity) หากค่าดัชนี IOC ที่คำนวณได้

มากกว่าหรือเท่ากับ 0.67 ข้อคำถามนั้นมีความสอดคล้องและความเที่ยงตรงเชิงเนื้อหา หากข้อคำถามใดมีค่าดัชนีต่ำกว่า 0.6 ข้อคำถามนั้นก็ถูกตัดออกไป หรือต้องนำมาแก้ไขใหม่

3.2 การทดลองใช้ (try out) เครื่องมือการวิจัย ผู้วิจัยนำไปทดลองใช้กับโรงเรียนที่ไม่ใช่กลุ่มตัวอย่างแต่มีลักษณะเหมือนกลุ่มตัวอย่างทุกประการ จำนวน 10 โรงเรียน โรงเรียนละ 3 คน รวมผู้ให้ข้อมูล 30 คน เพื่อหาค่าความเชื่อมั่น (reliability) ของเครื่องมือวิจัย โดยการรวบรวมแบบสอบถามที่ได้กลับคืนมาทั้งหมด นำมาหาค่าความเชื่อมั่น โดยใช้ค่าสัมประสิทธิ์ (α - coefficient) ตามวิธีของครอนบาค 0.980 แล้วนำมาปรับปรุงเครื่องมือวิจัยเป็นแบบสอบถามฉบับสมบูรณ์นำมาใช้กับกลุ่มตัวอย่างในการวิจัย

3.3 แบบประเมินและรับรองรูปแบบ ใช้ประกอบการสัมภาษณ์ผู้ทรงคุณวุฒิที่มีความเชี่ยวชาญ เพื่อประเมินและรับรองรูปแบบการบริหารงานบุคคลที่มีคุณภาพในโรงเรียนพระปริยัติธรรมแผนกสามัญศึกษาโดยผู้เชี่ยวชาญและผู้ทรงคุณวุฒิ จำนวน 10 คน

4. การเก็บรวบรวมข้อมูล

ผู้วิจัยดำเนินการเก็บรวบรวมข้อมูลตามขั้นตอนดังนี้

4.1 ขอนหนังสือจากคณะศึกษาศาสตร์เพื่อแจ้งผู้เชี่ยวชาญและผู้ทรงคุณวุฒิสถานศึกษา ที่เป็นกลุ่มตัวอย่างในทุกชั้นตอน

4.2 การเก็บข้อมูลแบบสอบถามความคิดเห็น ผู้วิจัยจัดส่งและรับคืนแบบสอบถาม ทั้งด้วยตนเอง ทางไปรษณีย์โดยวิธีการลงทะเบียน และเก็บข้อมูลโดยใช้แบบสอบถามจากระบบ Google Form แล้วนำข้อมูลที่แบบสอบถาม (Opinionnaire) จากกลุ่มตัวอย่างทั้งหมดมาทำการวิเคราะห์หาค่าทางสถิติ และทดสอบสมมติฐานที่ตั้งไว้ต่อไป

4.3 ประเมินและรับรองรูปแบบเพื่อตรวจสอบความเหมาะสมของรูปแบบการบริหารงานบุคคลที่มีคุณภาพในโรงเรียนพระปริยัติธรรมแผนกสามัญศึกษา โดยวิธีประเมินและรับรองรูปแบบจากผู้เชี่ยวชาญและผู้ทรงคุณวุฒิ จำนวน 10 คน โดยผู้วิจัยดำเนินการเก็บข้อมูลจากการประเมินด้วยตนเอง

5. การวิเคราะห์ข้อมูล

ในการวิเคราะห์ข้อมูลและสถิติที่ใช้ในการวิจัยครั้งนี้ ดำเนินการดังนี้

5.1 การวิเคราะห์ข้อมูลจากแบบสัมภาษณ์ผู้ทรงคุณวุฒิใช้การวิเคราะห์ ข้อมูลด้วยค่าความถี่ (Frequency) ค่าร้อยละ (Percentage) และการวิเคราะห์เนื้อหา (Content Analysis)

5.2 นำข้อมูลจากแบบสอบถามในส่วนของความคิดเห็นเกี่ยวกับรูปแบบการบริหารงานบุคคลในโรงเรียนพระปริยัติธรรมแผนกสามัญศึกษา รูปแบบมาตราประมาณค่า (Rating Scale) มาตรวจนับคะแนนแต่ละข้อ หาค่าเฉลี่ย (Mean) และส่วนเบี่ยงเบนมาตรฐาน (S.D.) เป็นรายข้อ และในภาพรวม วิเคราะห์ค่าระดับความคิดเห็นของผู้ตอบแบบสอบถาม

5.3 การวิเคราะห์รูปแบบการบริหารงานบุคคลในโรงเรียนพระปริยัติธรรมแผนกสามัญศึกษา โดยการวิเคราะห์องค์ประกอบเชิงสำรวจ (Exploratory Factor Analysis) ใช้การสกัดองค์ประกอบ (Factor Exploratory) ด้วยวิธีองค์ประกอบหลัก (Principal Component Analysis : PCA) โดยใช้วิธีการหมุนแทนองค์ประกอบ ด้วยวิธีแวนริแมกซ์ (Varimax Rotation) โดยเกณฑ์การเลือก องค์ประกอบที่มีน้ำหนักขององค์ประกอบ (Factor Loading) ของตัวแปรนั้นมีค่าตั้งแต่ 0.50 ขึ้นไป ซึ่งเป็นค่าน้ำหนักที่มีนัยสำคัญในทางปฏิบัติ ค่าไอเกน (Eigen Value) ที่มากกว่าหนึ่งตามเกณฑ์ของไคเซอร์ ซึ่งเป็นที่นิยมใช้อย่างกว้างขวาง และมีตัวแปรในแต่ละ องค์ประกอบมีจำนวน ตั้งแต่ 3 ตัวแปรขึ้นไป สถิติที่ใช้ในการวิเคราะห์ องค์ประกอบ ประกอบด้วย 1) Kaiser-Meyer-Olkin Measure of Sampling Adequacy (KMO) 2) Bartlett's Test of Sphericity ใช้วัดความเหมาะสมของข้อมูลว่าเหมาะสมที่จะใช้การวิเคราะห์ องค์ประกอบหรือไม่ 2) ค่าไอเกน (Eigenvalue) ค่าร้อยละของความแปรปรวน (% Of Variance) ค่าร้อยละของความแปรปรวนสะสม (Cumulative %) และค่าน้ำหนักองค์ประกอบ (Factor Loading)

ผลการวิจัย

1. วัตถุประสงค์ที่ 1 เพื่อศึกษาตัวแปรขององค์ประกอบของรูปแบบการบริหารงานบุคคลที่มีคุณภาพในโรงเรียนพระปริยัติธรรมแผนกสามัญศึกษา พบว่า องค์ประกอบเพื่อศึกษาตัวแปรขององค์ประกอบของรูปแบบการบริหารงานบุคคลที่มีคุณภาพในโรงเรียนพระปริยัติธรรมแผนกสามัญศึกษา จากการวิเคราะห์แนวคิดทฤษฎี เอกสาร งานวิจัย นโยบายของรัฐ และการสัมภาษณ์ผู้เชี่ยวชาญและผู้ทรงคุณวุฒิ มาสังเคราะห์เป็นตัวแปรที่เกี่ยวข้องกับการบริหารเทคโนโลยีสารสนเทศและการสื่อสารของผู้บริหารสถานศึกษา ได้จำนวน 5 องค์ประกอบ 44 ตัวแปร

2. วัตถุประสงค์ที่ 2 เพื่อวิเคราะห์องค์ประกอบของรูปแบบการบริหารงานบุคคลที่มีคุณภาพในโรงเรียนพระปริยัติธรรมแผนกสามัญศึกษา พบว่า รูปแบบการบริหารงานบุคคลที่มี

คุณภาพในโรงเรียนพระปริยัติธรรมแผนกสามัญศึกษา เป็นพหุตัวแปรที่มีความสัมพันธ์กัน ค่า MSA ตามวิธี Kaiser-Meyer-Olkin (KMO) มีค่าเท่ากับ .830 ผลการทดสอบ Bartlett's Test พบว่ามีความสำคัญ ทางสถิติเท่ากับ .000 จากค่าไอแกนขององค์ประกอบที่มากกว่า 1.00 การคัดเลือกองค์ประกอบที่มีค่าน้ำหนักองค์ประกอบตั้งแต่ 0.5 ขึ้นไป มีค่าไอแกน (eigenvalues) มากกว่า 1 และมีตัวแปรอธิบายองค์ประกอบมากกว่า 3 ตัวแปรขึ้นไป มีจำนวน 5 องค์ประกอบ จัดเรียงลำดับตัวแปรตามค่าน้ำหนักองค์ประกอบ (Factor Loading) ดังนี้ การบริหารงานบุคคลที่มีคุณภาพในการพัฒนา ประกอบด้วยลักษณะต่าง ๆ 15 ตัวแปร โดยตัวแปรที่มีค่าสูงสุดคือ สถานศึกษาได้ศึกษาวิเคราะห์ปัจจัยสภาพแวดล้อมทั้งภายในและภายนอกที่มีอิทธิพลต่อการบริหารงานบุคคล 0.730 สำหรับตัวแปรรองลงมาคือ สถานศึกษาดำเนินการประชาสัมพันธ์เกี่ยวกับการวางแผนการบริหารงานบุคคลอย่างชัดเจน พบว่ามีองค์ประกอบน้ำหนัก คือ 0.714 และ น้อยที่สุดคือตัวแปร สถานศึกษาได้จัดทำแผนพัฒนาความสามารถของบุคลากรในอนาคต 2) การบริหารงานบุคคลที่มีคุณภาพในการประเมินผล ประกอบด้วยลักษณะต่าง ๆ 10 ตัวแปร โดยตัวแปรที่มีค่าสูงสุดคือ สถานศึกษาเปิดโอกาสให้บุคลากรได้ศึกษาเรียนรู้จากหน่วยงานภายนอก 0.721 สำหรับตัวแปรรองลงมาคือ สถานศึกษามีการจัดทำคู่มือการปฏิบัติงานเพื่อให้บุคลากรทุกฝ่ายได้มีหลักเกณฑ์ ภาระงานการทำงานในทิศทางเดียวกัน พบว่ามีองค์ประกอบน้ำหนัก คือ 0.713 และ น้อยที่สุดคือตัวแปร ผู้บริหารมีการกล่าวชมเชยและมอบเกียรติบัตรแก่บุคลากรที่ประพฤติปฏิบัติตนตามระเบียบวินัยอย่างเคร่งครัดใน พบว่ามีองค์ประกอบน้ำหนัก 0.544 3) การบริหารงานบุคคลที่มีคุณภาพในการวางแผน ประกอบด้วยลักษณะต่าง ๆ 8 ตัวแปร โดยตัวแปรที่มีค่าสูงสุดคือ สถานศึกษาจัดทำคู่มือชี้แจงมาตรการและบทลงโทษต่อการกระทำและแนวปฏิบัติที่ถูกต้องให้แก่บุคลากร 0.696 สำหรับตัวแปรรองลงมาคือ สถานศึกษาสร้างขวัญกำลังใจ แรงจูงใจ และความพึงพอใจแก่บุคลากรให้ทำงานสู่ความสำเร็จ คือ 0.684 และ บุคลากรได้รับการยอมรับนับถือในผลงาน ความรู้ และความสามารถในการปฏิบัติงาน จากผู้บังคับบัญชาและบุคลากรภายในองค์กร คือ 0.504 4) การบริหารงานด้านการธำรงรักษา ประกอบด้วยลักษณะต่าง ๆ 8 ตัวแปร โดยตัวแปรที่มีค่าสูงสุด มีการประชุมบุคลากรในสถานศึกษา เพื่อร่วมกันพิจารณา วิเคราะห์และจัดทำแผนการปฏิบัติงาน คือ 0.814 สำหรับตัวแปรรองลงมา มีการส่งเสริมบุคลากรเข้ารับการฝึกอบรม/ศึกษาต่อเพื่อเพิ่มพูนความรู้/ทักษะสำหรับการปฏิบัติหน้าที่อย่างต่อเนื่อง พบว่ามีองค์ประกอบน้ำหนักรองลงมาคือ 0.759 และมีแผนงานในการติดตามประเมินผลความสามารถของบุคลากรที่เหมาะสม คือ 0.504 และ 5) การบริหารงานบุคคลที่มีคุณภาพ

ด้านการจัดบุคลากรให้ปฏิบัติงาน ประกอบด้วยลักษณะต่าง ๆ 3 ตัวแปร โดยตัวแปรที่มีค่าสูงสุดคือ มีการกำหนดคุณลักษณะและคุณสมบัติของบุคลากรไว้ชัดเจน” มีค่าน้ำหนักองค์ประกอบมากที่สุดคือ 0.850 สำหรับตัวแปร ผู้บริหารเปิดโอกาสให้ทุกคนมีส่วนร่วมในการจัดทำแผนพัฒนาบุคลากร” พบว่ามีองค์ประกอบน้ำหนักรองลงมาคือ 0.843 และ สถานศึกษาได้สำรวจข้อมูลเกี่ยวกับความรู้ ทักษะ ประสบการณ์ และความสามารถของบุคลากร พบว่ามีองค์ประกอบน้ำหนักน้อยที่สุดคือ 0.522

3. วัตถุประสงค์ที่ 3 เพื่อประเมินผลและรับรองรูปแบบการบริหารงานบุคคลในโรงเรียนพระปริยัติธรรมแผนกสามัญศึกษา พบว่า ประเมินและรับรองรูปแบบทั้ง 5 องค์ประกอบ ในการประเมิน 4 ด้าน คือ 1) ด้านความถูกต้อง (Accuracy) 2) ด้านความเหมาะสม (Propriety) 3) ด้านความเป็นไปได้ (Feasibility) 4) ด้านความเป็นประโยชน์ (Utility) ผ่านการประเมินคิดเป็นร้อยละ 100

อภิปรายผล

ผลการวิจัยวัตถุประสงค์ข้อที่ 1 พบว่า องค์ประกอบของรูปแบบการบริหารงานบุคคลที่มีคุณภาพในโรงเรียนพระปริยัติธรรมแผนกสามัญศึกษา จากการวิเคราะห์แนวคิดทฤษฎี เอกสาร งานวิจัย นโยบายของรัฐ และการสัมภาษณ์ผู้เชี่ยวชาญและผู้ทรงคุณวุฒิ มาสังเคราะห์เป็นตัวแปรที่เกี่ยวข้องกับการบริหารงานบุคคลที่มีคุณภาพในโรงเรียนพระปริยัติธรรมแผนกสามัญศึกษา สามารถสรุปได้จำนวน 5 องค์ประกอบ 44 ตัวแปร ทั้งนี้อาจเป็นเพราะตัวแปรขององค์ประกอบแต่ละองค์ประกอบมีส่วนสำคัญในการศึกษาเพื่อนำไปค้นหาเพื่อศึกษาตัวแปรขององค์ประกอบของรูปแบบการบริหารงานบุคคลที่มีคุณภาพในโรงเรียนพระปริยัติธรรมแผนกสามัญศึกษา เป็นชุดของปัจจัยตัวแปรที่มีความสัมพันธ์ซึ่งกันและกัน ซึ่งรวมตัวกันเป็นตัวประกอบและเป็นสัญลักษณ์ทางระบบสังคม อาจจะเขียนออกมาเป็นการบรรยายเป็นภาษาก็ได้ (Good, Carter V., 2005) โดยตัวแปรแต่ละชุดขององค์ประกอบทั้ง 5 องค์ประกอบ ผ่านกระบวนการศึกษาค้นคว้า นำมาสรุปและสังเคราะห์ (content synthesis) เป็นองค์ความรู้ในเรื่องที่เกี่ยวกับการบริหารเทคโนโลยีสารสนเทศและการสื่อสารของผู้บริหารสถานศึกษาได้อย่างเป็นระบบ สอดคล้องกับ สงกรานต์ ตะโคตม (2562) ประสิทธิผลการบริหารงานบุคคลในสถานศึกษาสังกัดองค์กรปกครองส่วนท้องถิ่น จังหวัดสกลนคร พบว่า ด้านการพัฒนาบุคลากรเพื่อการปฏิบัติราชการ ควรวิเคราะห์ความจำเป็นและความต้องการ วางแผน พัฒนาบุคลากร

โดยการมีส่วนร่วม สร้างขวัญและกำลังใจในการปฏิบัติงานและทบทวนความรู้เป็นระยะ และยังคงคล้อยกับ พระมหาชัยวัฒน์ จตตมโล (พรหมสนธิ) (2562) รูปแบบการบริหารงานบุคคลตามหลักพุทธบริหารการศึกษาของโรงเรียนพระปริยัติธรรม แผนกสามัญศึกษา กลุ่มที่ 4 พบว่า 1. สภาพเกี่ยวกับการบริหารงานบุคคลของโรงเรียนพระปริยัติธรรม แผนกสามัญศึกษา กลุ่มที่ 4 มี 5 ด้าน ได้แก่ 1) การสรรหาบุคลากร 2) การจัดบุคลากรเข้าปฏิบัติงาน 3) การดำรงรักษาบุคลากร 4) การพัฒนาบุคลากร 5) การประเมินผลการปฏิบัติงานของบุคลากร

ผลการวิจัยวัตถุประสงค์ข้อที่ 2 เพื่อวิเคราะห์องค์ประกอบของรูปแบบการบริหารงานบุคคลที่มีคุณภาพในโรงเรียนพระปริยัติธรรมแผนกสามัญศึกษา พบว่า เป็นพหุตัวแปรที่มีความสัมพันธ์กัน ค่า MSA ตามวิธี Kaiser-Meyer-Oklin (KMO) มีค่าเท่ากับ .830 ผลการทดสอบ Bartlett's Test พบว่ามีความสำคัญ ทางสถิติเท่ากับ .000 จากค่าไอแกนขององค์ประกอบที่มากกว่า 1.00 การคัดเลือกองค์ประกอบที่มีค่าน้ำหนักองค์ประกอบตั้งแต่ 0.5 ขึ้นไป มีค่าไอแกน (eigenvalues) มากกว่า 1 และมีตัวแปรอธิบายองค์ประกอบมากกว่า 3 ตัวแปรขึ้นไป มีจำนวน 5 องค์ประกอบ จัดเรียงลำดับตัวแปรตามค่าน้ำหนักองค์ประกอบ (Factor Loading) ดังนี้ การบริหารงานบุคคลที่มีคุณภาพในการพัฒนา ประกอบด้วยลักษณะต่าง ๆ 15 ตัวแปร โดยตัวแปรที่มีค่าสูงสุดคือ สถานศึกษาได้ศึกษาวิเคราะห์ปัจจัยสภาพแวดล้อมทั้งภายในและภายนอกที่มีอิทธิพลต่อการบริหารงานบุคคล 0.730 สำหรับตัวแปรรองลงมาคือ สถานศึกษาดำเนินการประชาสัมพันธ์เกี่ยวกับการวางแผนการบริหารงานบุคคลอย่างชัดเจน พบว่ามีองค์ประกอบน้ำหนัก คือ 0.714 และ น้อยที่สุดคือตัวแปร สถานศึกษาได้จัดทำแผนพัฒนาความสามารถของบุคลากรในอนาคต 2) การบริหารงานบุคคลที่มีคุณภาพในการประเมินผล ประกอบด้วยลักษณะต่าง ๆ 10 ตัวแปร โดยตัวแปรที่มีค่าสูงสุดคือ สถานศึกษาเปิดโอกาสให้บุคลากรได้ศึกษาเรียนรู้จากหน่วยงานภายนอก 0.721 สำหรับตัวแปรรองลงมาคือ สถานศึกษามีการจัดทำคู่มือการปฏิบัติงานเพื่อให้บุคลากรทุกฝ่ายได้มีหลักเกณฑ์กระบวนการทำงานในทิศทางเดียวกัน พบว่ามีองค์ประกอบน้ำหนัก คือ 0.713 และ น้อยที่สุดคือตัวแปร ผู้บริหารมีการกล่าวชมเชยและมอบเกียรติบัตรแก่บุคลากรที่ประพฤติปฏิบัติตนตามระเบียบวินัยอย่างเคร่งครัดในพบว่ามีองค์ประกอบน้ำหนัก 0.544 3) การบริหารงานบุคคลที่มีคุณภาพในการวางแผนประกอบด้วยลักษณะต่าง ๆ 8 ตัวแปร โดยตัวแปรที่มีค่าสูงสุดคือ สถานศึกษาจัดทำคู่มือชี้แจงมาตรการและบทลงโทษต่อการกระทำและแนวปฏิบัติที่ถูกต้องให้แก่บุคลากร 0.696 สำหรับตัวแปรรองลงมาคือ สถานศึกษาสร้างขวัญกำลังใจ แรงจูงใจ และความพึงพอใจแก่บุคลากรให้ทำงานสู่ความสำเร็จ คือ 0.684 และ บุคลากรได้รับการยอมรับนับ

ถือในผลงาน ความรู้ และความสามารถในการปฏิบัติงาน จากผู้บังคับบัญชาและบุคลากรภายในองค์กร คือ 0.504 4) การบริหารงานด้านการธำรงรักษา ประกอบด้วยลักษณะต่าง ๆ 8 ตัวแปร โดยตัวแปรที่มีค่าสูงสุด มีการประชุมบุคลากรในสถานศึกษา เพื่อร่วมกันพิจารณาวิเคราะห์และจัดทำแผนการปฏิบัติงาน คือ 0.814 สำหรับตัวแปรรองลงมา มีการส่งเสริมบุคลากรเข้ารับการฝึกอบรม/ศึกษาต่อเพื่อเพิ่มพูนความรู้/ทักษะสำหรับการปฏิบัติหน้าที่อย่างต่อเนื่อง พบว่ามีองค์ประกอบน้ำหนักรองลงมาคือ 0.759 และมีแผนงานในการติดตามประเมินผลความสามารถของบุคลากรที่เหมาะสม คือ 0.504 และ 5) การบริหารงานบุคคลที่มีคุณภาพด้านการจัดบุคลากรให้ปฏิบัติงาน ประกอบด้วยลักษณะต่าง ๆ 3 ตัวแปร โดยตัวแปรที่มีค่าสูงสุดคือ มีการกำหนดคุณลักษณะและคุณสมบัติของบุคลากรไว้ชัดเจน” มีค่าน้ำหนักองค์ประกอบมากที่สุดคือ 0.850 สำหรับตัวแปร ผู้บริหารเปิดโอกาสให้ทุกคนมีส่วนร่วมในการจัดทำแผนพัฒนาบุคลากร” พบว่ามีองค์ประกอบน้ำหนักรองลงมาคือ 0.843 และ สถานศึกษาได้สำรวจข้อมูลเกี่ยวกับความรู้ ทักษะ ประสพการณ์ และความสามารถของบุคลากร พบว่ามีองค์ประกอบน้ำหนักน้อยที่สุดคือ 0.522 สอดคล้องกับ สอดคล้องกับ สงกรานต์ ตะโคตม (2563) ประสิทธิภาพการบริหารงานบุคคลในสถานศึกษาสังกัดองค์กรปกครองส่วนท้องถิ่นจังหวัดสกลนคร พบว่า ด้านการพัฒนาบุคลากรเพื่อการปฏิบัติราชการ ควรวิเคราะห์ความจำเป็นและความต้องการ วางแผน พัฒนาบุคลากร โดยการมีส่วนร่วม สร้างขวัญและกำลังใจในการปฏิบัติงานและทบทวนความรู้เป็นระยะ และยัง สอดคล้องกับ พระมหาชัยวัฒน์ จตตมโล (พรหมสนธิ) (2562) รูปแบบการบริหารงานบุคคลตามหลักพุทธบริหารการศึกษาของโรงเรียนพระปริยัติธรรม แผนกสามัญศึกษา กลุ่มที่ 4 พบว่า 1. สภาพเกี่ยวกับการบริหารงานบุคคลของโรงเรียนพระปริยัติธรรม แผนกสามัญศึกษา กลุ่มที่ 4 มี 5 ด้าน ได้แก่ 1) การสรรหาบุคลากร 2) การจัดบุคลากรเข้าปฏิบัติงาน 3) การธำรงรักษาบุคลากร 4) การพัฒนาบุคลากร 5) การประเมินผลการปฏิบัติงานของบุคลากรโดยภาพรวมทั้ง 5 ด้าน อยู่ในระดับมากเมื่อพิจารณาเป็นรายด้าน พบว่า ด้านที่มีค่าเฉลี่ยสูงสุด อยู่ในระดับมาก ได้แก่ ด้านการประเมินผลการปฏิบัติงานส่วนด้านที่มีค่าเฉลี่ยต่ำสุด อยู่ในระดับมากได้แก่ ด้านการจัดบุคลากรเข้าปฏิบัติงาน

ผลการวิจัยวัตถุประสงค์ข้อที่ 3 เพื่อประเมินผลและรับรองรูปแบบการบริหารงานบุคคลในโรงเรียนพระปริยัติธรรมแผนกสามัญศึกษา พบว่า ประเมินและรับรองรูปแบบทั้ง 5 องค์ประกอบ ในการประเมิน 4 ด้าน คือ 1) ด้านความถูกต้อง (Accuracy) 2) ด้านความเหมาะสม (Propriety) 3) ด้านความเป็นไปได้ (Feasibility) 4) ด้านความเป็นประโยชน์

(Utility) ผ่านการประเมินคิดเป็นร้อยละ 100 สอดคล้องกับ แมคมิลแลนด์ และชูมาร์เคอร์ McMillan & Schumacher (2010) ได้เสนอ การประเมินรูปแบบที่มีประสิทธิภาพ ประกอบด้วย 4 ด้านรวมทั้งหมด 30 มาตรฐานย่อย ดังต่อไปนี้ 1. ด้านความถูกต้อง (Accuracy Standard) เป็นมาตรฐานที่ให้ข้อมูลเกี่ยวกับลักษณะของ การปฏิบัติที่กำหนด คุณค่าได้ กำหนดว่าวิธีการที่ใช้ในการประเมินต้องมีความถูกต้อง โดยผู้ให้ข้อมูล หรือ สารสนเทศที่เชื่อถือได้ ต้องสามารถวัดในสิ่งที่ต้องการวัดได้จริงและมีความคงเส้นคงวา แหล่ง ผู้ให้ ข้อมูลก็ต้องมีความเชื่อถือโดยใช้ข้อมูลตามความเป็นจริง ในขณะเดียวกันก็ต้องใช้วิธีการ วิเคราะห์ และเสนอผลการประเมินที่ถูกต้อง ไม่ลำเอียง ความเป็นปรนัย 2. ด้านความ เหมาะสม (Propriety Standard) เป็นการดำเนินการให้เป็นไปตามกฎหมาย ข้อบังคับ จริยธรรมและคำนึงถึงสวัสดิการของผู้เกี่ยวข้องและผู้ได้รับผลกระทบจากผลการประเมินผล มาตรฐานเหล่านี้ประกอบด้วยข้อตกลงอย่างเป็นทางการข้อขัดแย้งที่เปิดเผยให้สาธารณชนรับรู้ ได้ตาม สิทธิมนุษยชนและควรรายงานด้วยความยุติธรรม 3. ด้านความเป็นไปได้ (Feasibility Standard) การประเมินผลจะต้องเป็นจริง ประหยัด และมีข้อความที่เหมาะสม สามารถนำไป ปฏิบัติได้ ประกอบด้วย การดำเนินงานที่มีการฝึกปฏิบัติ ความสามารถทางการเมืองและ ประสิทธิภาพด้านต้นทุน และ 4. ด้านความเป็นประโยชน์ (Utility Standards) เพื่อให้แน่ใจว่า การประเมินผลจะช่วยให้ การปฏิบัติงานของผู้ประเมินผลได้ข้อมูลตามต้องการ โดยมุ่งเน้นใน ด้านของผลการประเมินที่ต้องให้ ข้อมูลหรือสารสนเทศที่ผู้ผลการประเมินต้องการ และการ นำไปใช้ประโยชน์ในการพัฒนาปรับปรุง การดำเนินการได้มาตรฐาน ด้านความเป็นประโยชน์

องค์ความรู้ใหม่

จากการวิจัยพบว่า รูปแบบการบริหารงานบุคคลที่มีคุณภาพในโรงเรียนพระปริยัติ ธรรมแผนกสามัญศึกษา มี 5 องค์ประกอบ ประกอบด้วยได้ 1) การบริหารงานบุคคลที่มี คุณภาพด้านการพัฒนา 15 ตัวแปร 2) การบริหารงานบุคคลที่มีคุณภาพด้านการประเมินผล 10 ตัวแปร 3) การบริหารงานบุคคลที่มีคุณภาพด้านการวางแผน 8 ตัวแปร 4) การบริหารงาน บุคคลที่มีคุณภาพด้านการธำรงรักษา 8 ตัวแปร 5) การบริหารงานบุคคลที่มีคุณภาพด้านการ จัดบุคลากรให้ปฏิบัติงาน 3 ตัวแปร ดังแผนภูมิภาพ

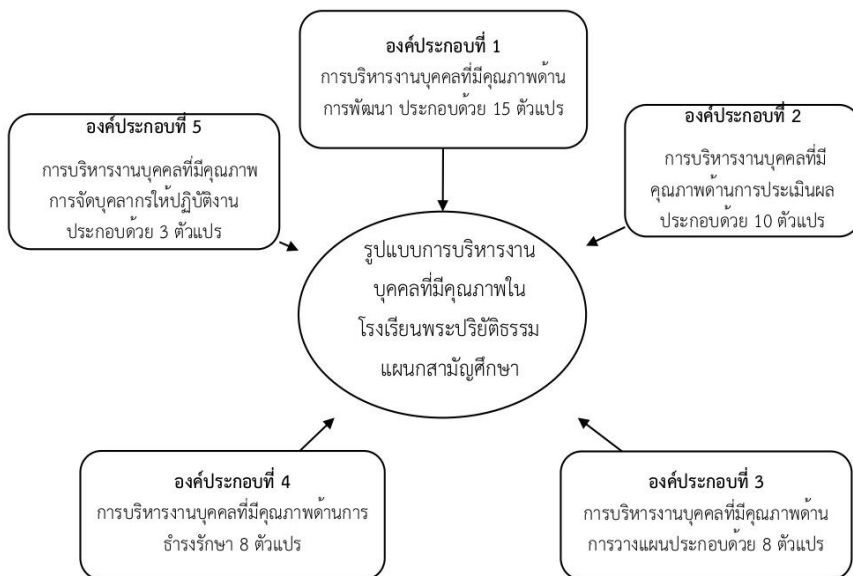

สรุป/ข้อเสนอแนะ

รูปแบบการบริหารงานบุคคลที่มีคุณภาพในโรงเรียนพระปริยัติธรรมแผนกสามัญศึกษา พบว่า ต้ององค์ประกอบ 5 องค์ประกอบ 44 ตัวแปร ประกอบด้วย 1) การบริหารงานบุคคลที่มีคุณภาพด้านการพัฒนา 2) การบริหารงานบุคคลที่มี 3) การบริหารงานบุคคลที่มีคุณภาพด้านการวางแผน 4) การบริหารงานบุคคลที่มีคุณภาพด้านการชำระรักษา 5) การบริหารงานบุคคลที่มีคุณภาพด้านการจัดบุคลากรให้ปฏิบัติงาน การประเมินและรับรองรูปแบบทั้ง 5 องค์ประกอบ ใน 4 ด้าน คือ ด้านความถูกต้อง (Accuracy) 2) ด้านความเหมาะสม (Propriety) 3) ด้านความเป็นไปได้ (Feasibility) และ 4) ด้านความเป็นประโยชน์ (Utility) ผ่านการประเมินคิดเป็น ร้อยละ 100 ในการศึกษาวิจัยครั้งนี้ ผู้วิจัยมีข้อเสนอแนะเพื่อนำผลการศึกษาวิจัยไปใช้ประโยชน์ในการพัฒนาปรับปรุงการบริหารงานบุคคลในโรงเรียนพระปริยัติธรรมแผนกสามัญศึกษาให้มีประสิทธิภาพยิ่งขึ้นดังนี้

ข้อเสนอแนะด้านนโยบาย ผู้บริหารสถานศึกษาสังกัดสำนักงานการศึกษาพระปริยัติธรรมแผนกสามัญศึกษา ควรนำรูปแบบการบริหารงานบุคคลในโรงเรียนพระปริยัติธรรมแผนกสามัญศึกษาซึ่งประกอบด้วย 5 องค์ประกอบ คือ 1) การบริหารงานบุคคลที่มีคุณภาพด้านการพัฒนา 2) การบริหารงานบุคคลที่มีคุณภาพด้านการประเมินผล 3) การบริหารงานบุคคลที่มี

คุณภาพด้านการวางแผน 4)การบริหารงานบุคคลที่มีคุณภาพด้านการบำรุงรักษา 5) การบริหารงานบุคคลที่มีคุณภาพด้านการจัดบุคลากรให้ปฏิบัติงาน ไปใช้ในการบริหารงานบุคคล เพื่อส่งผลกระทบต่อประสิทธิภาพและประสิทธิผลของการจัดการศึกษา

ข้อเสนอแนะด้านการปฏิบัติ ผู้บริหารสถานศึกษาสังกัดสำนักงานการศึกษาพระปริยัติธรรมแผนกสามัญศึกษา และผู้บริหารสถานศึกษาที่สนใจควรนำข้อค้นพบที่ได้จากการศึกษาวิจัยครั้งนี้คือ รูปแบบการบริหารงานบุคคลในโรงเรียนพระปริยัติธรรมแผนกสามัญศึกษา ไปประยุกต์ใช้การบริหารงานบุคคล โดยมีการติดตาม ประเมินผลการใช้ เพื่อปรับปรุงพัฒนาการบริหารงานบุคคล เพื่อพัฒนาคุณภาพการศึกษาต่อไป

เอกสารอ้างอิง

- กระทรวงศึกษาธิการ. (2542). พระราชบัญญัติการศึกษาแห่งชาติพุทธศักราช 2542. กรุงเทพมหานคร: ศุภสมาคมลาดพร้าว.
- กองพุทธศาสนาศึกษา. (2566). สถิติข้อมูลโรงเรียนพระปริยัติธรรม แผนกสามัญศึกษา. เรียกใช้เมื่อ 15 กันยายน 2566 จาก <https://deb.onab.go.th>.
- สำนักงานพระพุทธศาสนาแห่งชาติ. (2551). ประวัติพระอารามหลวงเล่ม 3. กรุงเทพมหานคร: โรงพิมพ์ สำนักงานพระพุทธศาสนาแห่งชาติ.
- สำนักงานพระพุทธศาสนาแห่งชาติ. (2553). แผนยุทธศาสตร์และแผนปฏิบัติการ การพัฒนาการศึกษาโรงเรียนพระปริยัติธรรม แผนกสามัญศึกษา (พ.ศ. 2553 – 2562). กรุงเทพมหานคร: สำนักงานพระพุทธศาสนาแห่งชาติ.
- พระมหาชัยวัฒน์ จตตมโล (พรหมสนธิ). (2562).รูปแบบการบริหารงานบุคคลตามหลักพุทธบริหารการศึกษาของโรงเรียนพระปริยัติธรรม แผนกสามัญศึกษา กลุ่มที่ 4. ดุษฎีนิพนธ์ปริญญาพุทธศาสตรดุษฎีบัณฑิต สาขาวิชาพุทธบริหารการศึกษา. บัณฑิตวิทยาลัย มหาวิทยาลัยมหาจุฬาลงกรณราชวิทยาลัย.
- พระราชบัญญัติการศึกษาพระปริยัติธรรม. (2562). ราชกิจจานุเบกษา. เรียกใช้เมื่อ 19 ตุลาคม 2566 จาก <https://www.ratchakitcha.soc.go>.
- พระครูวิสุทธิสילהวัฒน์ (เมธาวัฒน์ ฐิติโก). (2563). การขับเคลื่อนแผนยุทธศาสตร์การปฏิรูปกิจการพระพุทธศาสนา ด้านการปกครองของคณะสงฆ์จังหวัดสระบุรี. วารสาร มจร สังคมศาสตร์ปริทรรศน์, 9(1), 69-80.

สงกรานต์ ตะโคตม. (2563). ประสิทธิภาพการบริหารงานบุคคลในสถานศึกษาสังกัดองค์กรปกครองส่วนท้องถิ่น จังหวัดสกลนคร. ใน วิทยานิพนธ์ปริญญาครุศาสตรมหาบัณฑิต สาขาวิชาการบริหารการศึกษา. มหาวิทยาลัยราชภัฏสกลนคร.

Good, Carter V. (2005). Dictionary of Education. New York: McGraw-Hill Book.

Krejcie, R. & Morgan. (1970). Determining sample sizes for research activities. Educational and Psychological Measurement, 30, 607-610.

Likert, R. (1967). The human organization: Its management and value. New York: McGraw-Hill.

McMillan, J.H., & Schumacher, S. (2010). Research in Education. 5th ed. New York : Addison Wesley Longman, Inc.

โมเดลสมการโครงสร้างภาวะผู้นำการเปลี่ยนแปลงของผู้บริหาร
สถานศึกษา สังกัดสำนักงานเขตพื้นที่การศึกษามัธยมศึกษา*

STRUCTURAL EQUATION MODEL OF TRANSFORMATIONAL
LEADERSHIP OF SCHOOL ADMINISTRATORS UNDER THE SECONDARY
EDUCATIONAL SERVICE AREA OFFICE

อติวัฒน์ พันธุ์รัตน์¹ และ พระมหาไกรวรรณ ชินทตติโย (ปูนขันธ)²

Atiwat Phanrat¹ and Phramaha Kraiwan Chiinathattiyo (Punnakhan)²

¹⁻²มหาวิทยาลัยมหามกุฏราชวิทยาลัย

¹⁻²Mahamakut Buddhist University, Thailand

Corresponding Author's Email: Atiwat.nock@gmail.com

บทคัดย่อ

การวิจัยนี้มีวัตถุประสงค์เพื่อ 1) ศึกษาและเปรียบเทียบระดับการแสดงออกภาวะผู้นำการเปลี่ยนแปลงของผู้บริหารสถานศึกษา 2) ศึกษาและเปรียบเทียบระดับการแสดงออกของปัจจัยที่มีอิทธิพลต่อภาวะผู้นำการเปลี่ยนแปลงของผู้บริหารสถานศึกษา 3) ตรวจสอบความสอดคล้องกลมกลืนของโมเดลสมการโครงสร้างภาวะผู้นำการเปลี่ยนแปลงกับข้อมูลเชิงประจักษ์ และ 4) ศึกษาทำนายอิทธิพลทางตรง ทางอ้อม และอิทธิพลรวมของปัจจัยเชิงสาเหตุที่มีต่อภาวะผู้นำการเปลี่ยนแปลง กลุ่มตัวอย่างคือผู้บริหารสถานศึกษาในสังกัดสำนักงานเขตพื้นที่การศึกษามัธยมศึกษา จำนวน 984 คน ซึ่งได้มาจากการเลือกกลุ่มตัวอย่างด้วยวิธีการสุ่มแบบหลายขั้นตอน เครื่องมือที่ใช้เป็นแบบสอบถาม วิเคราะห์ข้อมูลด้วยสถิติพรรณนา และสถิติเชิงอนุมาน ได้แก่ ไคสแควร์ F-test t-test และการวิเคราะห์โมเดลสมการโครงสร้าง (SEM)

ผลการวิจัยพบว่า

1) ระดับการแสดงออกภาวะผู้นำการเปลี่ยนแปลงของผู้บริหารสถานศึกษา โดยภาพรวมมีค่าเฉลี่ยอยู่ในระดับมาก เมื่อพิจารณาเป็นรายด้าน พบว่า ด้านการสร้างแรงบันดาลใจ

* Received 29 November 2024; Revised 4 December 2024; Accepted 23 December 2024

ใจ มีค่าเฉลี่ยสูงสุดเท่ากับ (4.67) รองลงมา คือ ด้านการมีอิทธิพลอย่างมีอุดมการณ์ (4.64) ด้านการกระตุ้นทางปัญญา (4.61) และด้านการคำนึงถึงปัจเจกบุคคล (4.59) ตามลำดับ

2) ผลการวิเคราะห์ผู้บริหารสถานศึกษา สังกัดสำนักงานเขตพื้นที่การศึกษา มัธยมศึกษาที่มีเพศ อายุ ขนาดสถานศึกษา และประสบการณ์การเป็นผู้บริหารแตกต่างกัน มีระดับการแสดงออกภาวะผู้นำการเปลี่ยนแปลงและปัจจัยเชิงสาเหตุที่มีต่อภาวะผู้นำการเปลี่ยนแปลงไม่แตกต่างกัน

3) โมเดลสมการโครงสร้างมีความสอดคล้องกลมกลืนกับข้อมูลเชิงประจักษ์ (P -value = 0.07, X^2/df = 1.86, GFI = 1.00, AGFI = 0.97, CFI = 1.00, SRMR = 0.00 และ ค่า RMSEA = 0.02)

4) ภาวะผู้นำการเปลี่ยนแปลง ได้รับอิทธิพลรวมจากปัจจัยด้านการบริหารแบบมีส่วนร่วมสูงสุด มีค่าอิทธิพลรวมเท่ากับ 0.58 อย่างมีนัยสำคัญทางสถิติที่ระดับ .01 มีอิทธิพลทางตรงเท่ากับ 0.23 อย่างมีนัยสำคัญทางสถิติที่ระดับ .01 และมีอิทธิพลทางอ้อมเท่ากับ 0.34 อย่างมีนัยสำคัญทางสถิติที่ระดับ .01 รองลงมา คือ ปัจจัยด้านความเป็นผู้นำทางวิชาการ มีค่าอิทธิพลรวมเท่ากับ 0.53 อย่างมีนัยสำคัญทางสถิติที่ระดับ .01 มีอิทธิพลทางตรงเท่ากับ 0.48 อย่างมีนัยสำคัญทางสถิติที่ระดับ .05 และมีอิทธิพลทางอ้อมเท่ากับ 0.04 อย่างไม่มีนัยสำคัญทางสถิติ และปัจจัยด้านการกำหนดวิสัยทัศน์ มีค่าอิทธิพลรวมเท่ากับ 0.24 อย่างมีนัยสำคัญทางสถิติที่ระดับ .01 โดยสัดส่วนความเชื่อถือได้ในตัวแปรภาวะผู้นำการเปลี่ยนแปลงที่อธิบายได้ด้วยปัจจัยด้านการบริหารแบบมีส่วนร่วม ด้านความเป็นผู้นำทางวิชาการ และด้านการกำหนดวิสัยทัศน์ ได้ร้อยละ 89

คำสำคัญ: ภาวะผู้นำการเปลี่ยนแปลง, ผู้บริหารสถานศึกษา, โมเดลสมการโครงสร้าง

Abstract

The objectives of this research were to: 1) Study and compare the level of transformational leadership among school administrators; 2) Study and compare the influence of factors affecting transformational leadership among school administrators; 3) Examine the consistency of the structural equation model of transformational leadership with empirical data; and 4) Assess the direct, indirect, and total influences of causal factors on transformational

leadership. The sample consisted of 984 school administrators under the Secondary Educational Service Area Office, selected through multi-stage random sampling. The research instrument was a closed-ended questionnaire. Data were analyzed using descriptive statistics and inferential statistics, including Chi-Square test, F-test, t-test, and Structural Equation Modeling (SEM).

The research findings revealed that:

1) the overall average level of transformational leadership among school administrators was high. Considering each aspect, it was found that the element of inspiration had the highest mean of (4.67), followed by the idealized influence (4.64), intellectual stimulation (4.61), and individualized consideration (4.59), respectively.

2) the analysis results of school administrators based on different genders, ages, school sizes, and experiences as administrators. There was no significant difference in the level of transformational leadership and causal factors of transformational leadership.

3) the structural equation model was consistent with the empirical data. (P-value = 0.07, X^2/df = 1.86, GFI = 1.00, AGFI = 0.97, CFI = 1.00, SRMR = 0.00 and RMSEA = 0.02)

4) The total influence of participative management factors on transformational leadership was highest, with a total influence of (0.58), a statistical significance was (.01), the direct influence of (0.23), a statistical significance was (.01) and the indirect influence of (0.34), a statistical significance was (.01), followed by instructional leadership factors, with a total influence of (0.53), a statistical significance was (.01), the direct influence of (0.48), a statistical significance was (.05) and the indirect influence of (0.04), with no statistical significance, and vision setting factors, with a total influence of (0.24), a statistical significance was (.01). The proportion of reliability in transformational leadership variables explained by participative management factors. The instructional leadership and vision setting a percentage of 89.

Keywords: Transformational Leadership, School Administrators, Structural Equation Model

บทนำ

การเปลี่ยนแปลงของบริบทเศรษฐกิจ และสังคมโลกอันเนื่องจากการปฏิวัติดิจิทัล (Digital Revolution) การเปลี่ยนแปลงสู่อุตสาหกรรม 4.0 (The Fourth Industrial Revolution) การบรรลุข้อตกลงเป้าหมายการพัฒนาแห่งสหัสวรรษ 2558 (Millennium Development Goals : MDGs 2015) เป้าหมายการพัฒนาที่ยั่งยืนขององค์การสหประชาชาติ 2573 (Sustainable Development Goals : SDGs 2030) และความต้องการกำลังคนที่มีทักษะในศตวรรษที่ 21 การเปลี่ยนแปลงเหล่านี้ล้วนเป็นโอกาสให้กับประเทศไทย ในการที่จะก้าวข้ามกับดักประเทศที่มีรายได้ปานกลาง ดังนั้นจึงมีความจำเป็นที่จะต้องเร่งพัฒนาความรู้ และการสร้างความตระหนักรู้ด้านการใช้เทคโนโลยีดิจิทัลให้กับทุกภาคส่วน ทั้งภาคธุรกิจ ราชการ เกษตรกรรม การท่องเที่ยว การขนส่ง และอุตสาหกรรม โดยเฉพาะอย่างยิ่ง ในภาคการศึกษา เพราะการศึกษาเป็นเครื่องมือสำคัญในการพัฒนาคุณภาพประชากรในประเทศ ซึ่งถือเป็นปัจจัยสำคัญในการผลักดันให้ประเทศไทยเข้าสู่เศรษฐกิจแบบดิจิทัล สามารถแข่งขันกับนานาชาติ โดยเน้นการปฏิรูปการศึกษาให้เยาวชนไทยมีความสามารถทางด้านวิทยาศาสตร์และเทคโนโลยีมากยิ่งขึ้น (สำนักงานเลขาธิการสภาการศึกษา, 2560) สอดคล้องกับหมุดหมายที่ 12 ของแผนพัฒนาเศรษฐกิจและสังคมแห่งชาติฉบับที่ 13 (พ.ศ. 2566-2570) ที่มีเป้าหมายในการพัฒนาให้คนไทยได้รับการพัฒนาอย่างเต็มศักยภาพในทุกช่วงวัย มีสมรรถนะที่จำเป็นสำหรับโลกยุคใหม่ มีคุณลักษณะตามบรรทัดฐานที่ดีของสังคม มีคุณธรรม จริยธรรม และมีภูมิคุ้มกันต่อการเปลี่ยนแปลงอย่างพลิกโฉมฉับพลันของโลก สามารถดำรงชีวิตร่วมกันในสังคมได้อย่างสงบสุข พัฒนากำลังคนมีสมรรถนะสูง สอดคล้องกับความต้องการของภาคการผลิตเป้าหมาย และสามารถสร้างงานอนาคต โดยประชาชนทุกกลุ่มเข้าถึงการเรียนรู้ตลอดชีวิต จากที่กล่าวมาจะเห็นได้ว่าการศึกษานั้นเป็นเครื่องมือสำคัญในการสร้างคน สร้างสังคม และสร้างชาติ เป็นกลไกหลักในการพัฒนากำลังคนให้มีคุณภาพ สามารถดำรงชีวิตอยู่ร่วมกับบุคคลอื่นในสังคมได้อย่างเป็นสุขในกระแสการเปลี่ยนแปลงอย่างรวดเร็วของโลกในศตวรรษที่ 21 อีกทั้งการศึกษายังมีบทบาทสำคัญในการสร้างความได้เปรียบของ

ประเทศเพื่อการแข่งขัน และยืนหยัดในเวทีโลกภายใต้ระบบเศรษฐกิจ และสังคม (แผนพัฒนาเศรษฐกิจและสังคมแห่งชาติฉบับที่ 13, 2566-2570)

การพัฒนาทรัพยากรมนุษย์ของประเทศไทยในภาพรวมมีแนวโน้มที่ดีขึ้นอย่างต่อเนื่อง จากผลของการยกระดับสุขภาวะ การเข้าถึงโอกาสทางการศึกษา และระดับรายได้ที่เพิ่มขึ้น ตามดัชนี การพัฒนามนุษย์ของโครงการพัฒนาแห่งสหประชาชาติสะท้อนว่าคนไทยทุกช่วงวัยมีความรู้ความสามารถ โดยรวมเพิ่มขึ้น แต่กลับพบว่ามีความรู้ทักษะด้านการอ่านหรือการศึกษาหาความรู้ลดลง และมีจำนวนเยาวชนที่ไม่ได้เรียนและไม่ได้ทำงานใด ๆ เพิ่มสูงขึ้น ทำให้ศักยภาพของเยาวชนกลุ่มนี้ไม่ได้ถูกนำมาใช้ประโยชน์ และไม่ได้รับการพัฒนา ซึ่งประเด็นด้านการพัฒนาทุนทรัพยากรมนุษย์เชิงคุณภาพเป็นความท้าทายที่สำคัญของประเทศไทยมาโดยตลอดจากระบบและคุณภาพการศึกษาที่มีผลสัมฤทธิ์ทางการศึกษาอยู่ในเกณฑ์ต่ำ จากรายงานขององค์กรเพื่อความร่วมมือทางเศรษฐกิจและการพัฒนาที่ทำการทดสอบความรู้ความเข้าใจของนักเรียน อายุ 15 ปีทั่วโลก ในด้านคณิตศาสตร์ วิทยาศาสตร์ และการอ่าน พบว่านักเรียนไทยร้อยละ 59.50 อยู่ในกลุ่ม ที่ไม่ผ่านเกณฑ์มาตรฐาน และมีนักเรียนไทยเพียงร้อยละ 0.18 ที่ทำคะแนนได้ในระดับสูงกว่าค่ามาตรฐาน สำนักงานคณะกรรมการพัฒนาการเศรษฐกิจและสังคมแห่งชาติ ฉบับที่ 13 (2566-2570) สอดคล้องกับผลการประเมิน PISA ที่ผ่านมากในปี 2022 นักเรียนในประเทศไทย พบว่ามีคะแนนเฉลี่ยด้านการอ่านอยู่ที่ 379 คะแนน ด้านคณิตศาสตร์ 395 คะแนน และด้านวิทยาศาสตร์ 409 คะแนน ซึ่งเป็นคะแนนที่ต่ำที่สุดตั้งแต่มีการจัดการทดสอบ และจากรายงานสรุปผลการติดตามประเมินผลการดำเนินงานการจัดการศึกษา ตามนโยบายของกระทรวงศึกษาธิการ ประจำปีงบประมาณ 2560-2561 พบว่า มีปัญหาที่เกี่ยวข้องคุณภาพการศึกษา ซึ่งอาจจะเกิดจากปัจจัยหลายด้าน ไม่ว่าจะเป็นผู้บริหาร ด้านครู ด้านนักเรียน ซึ่งผู้บริหารสถานศึกษาเป็นปัจจัยหนึ่งที่มีความสำคัญที่สุด เพราะถือว่าเป็นกุญแจสำคัญที่จะช่วยให้การบริหารงานต่าง ๆ ในสถานศึกษาเป็นไปอย่างมีคุณภาพ ผู้บริหารที่ดีจะต้องเป็นผู้ที่มีความรู้ความสามารถในการปฏิบัติงาน มีภาวะการณเป็นผู้นำ กล้าคิด กล้าเปลี่ยนแปลง กล้าทำกล้าตัดสินใจ แต่ในสภาพปัจจุบัน ศักยภาพของผู้บริหารสถานศึกษาสังกัดสำนักงานคณะกรรมการการศึกษาขั้นพื้นฐาน อยู่ในระดับที่ควรพัฒนา ขาดการจัดองค์กร โครงสร้าง ระบบการบริหาร และพัฒนาองค์กรอย่างเป็นระบบครบวงจร (สำนักงานปลัดกระทรวงศึกษาธิการ สำนักนโยบายและยุทธศาสตร์, 2561)

จากที่ได้กล่าวมานั้น การพัฒนาประเทศให้มีความสามารถในการแข่งขันในเวทีโลกทั้งในด้านเศรษฐกิจและสังคมนั้น สิ่งที่จะช่วยพัฒนาประเทศก็คือทรัพยากรมนุษย์ แต่การพัฒนา

ทรัพยากรมนุษย์ให้มีความสามารถมีคุณภาพ ต้องใช้การศึกษาเป็นเครื่องมือในการพัฒนาความสามารถ และสิ่งที่สำคัญที่สุดของการจัดการศึกษาก็คือการบริหารจัดการที่มีคุณภาพ ซึ่งตัวแปรสำคัญก็คือผู้บริหารสถานศึกษา โดยจากแนวคิดทฤษฎีต่าง ๆ ของนักการศึกษา นักวิชาการ เห็นตรงกันว่าผู้บริหารที่มีประสิทธิภาพสามารถจัดการศึกษาที่มีคุณภาพได้นั้นต้องเป็นผู้บริหารที่มีภาวะผู้นำ โดยเฉพาะอย่างยิ่งในยุคของการเปลี่ยนแปลงสิ่งต่าง ๆ อย่างรวดเร็วในปัจจุบันนี้ รูปแบบภาวะผู้นำที่เหมาะสมก็คือ ภาวะผู้นำการเปลี่ยนแปลง ดังนั้นผู้วิจัยจึงสนใจที่จะศึกษาโมเดลสมการโครงสร้างภาวะผู้นำการเปลี่ยนแปลงของผู้บริหารสถานศึกษา สังกัดสำนักงานเขตพื้นที่การศึกษามัธยมศึกษา

วัตถุประสงค์ของการวิจัย

1. เพื่อศึกษาและเปรียบเทียบระดับการแสดงออกภาวะผู้นำการเปลี่ยนแปลงของผู้บริหารสถานศึกษา สังกัดสำนักงานเขตพื้นที่การศึกษามัธยมศึกษา จำแนกตาม เพศ อายุ ขนาดสถานศึกษา และประสบการณ์การเป็นผู้บริหาร
2. เพื่อศึกษาและเปรียบเทียบระดับการแสดงออกของปัจจัยที่มีอิทธิพลต่อภาวะผู้นำการเปลี่ยนแปลงของผู้บริหารสถานศึกษา สังกัดสำนักงานเขตพื้นที่การศึกษามัธยมศึกษา จำแนกตาม เพศ อายุ ขนาดสถานศึกษา และประสบการณ์การเป็นผู้บริหาร
3. เพื่อตรวจสอบความสอดคล้องกลมกลืนของโมเดลสมการโครงสร้างภาวะผู้นำการเปลี่ยนแปลงของผู้บริหารสถานศึกษา สังกัดสำนักงานเขตพื้นที่การศึกษามัธยมศึกษาที่พัฒนาขึ้นกับข้อมูลเชิงประจักษ์
4. เพื่อศึกษาน้ำหนักของอิทธิพลทางตรงและอิทธิพลทางอ้อมและอิทธิพลรวมของปัจจัยเชิงสาเหตุที่มีต่อภาวะผู้นำการเปลี่ยนแปลง

สมมติฐานการวิจัย

1. ภาวะผู้นำการเปลี่ยนแปลงของผู้บริหารสถานศึกษา สังกัดสำนักงานเขตพื้นที่การศึกษามัธยมศึกษา อยู่ในระดับใด และเมื่อเปรียบเทียบจำแนกตาม เพศ อายุ ขนาดสถานศึกษา และประสบการณ์การเป็นผู้บริหาร มีความแตกต่างกัน

2. ปัจจัยเชิงสาเหตุมีอิทธิพลต่อภาวะผู้นำการเปลี่ยนแปลงของผู้บริหารสถานศึกษา สังกัดสำนักงานเขตพื้นที่การศึกษามัธยมศึกษา อยู่ในระดับใด และเมื่อเปรียบเทียบจำแนกตาม เพศ อายุ ขนาดสถานศึกษา และประสบการณ์การเป็นผู้บริหาร มีความแตกต่างกัน

3. โมเดลสมการโครงสร้างภาวะผู้นำการเปลี่ยนแปลงของผู้บริหารสถานศึกษา สังกัดสำนักงานเขตพื้นที่การศึกษามัธยมศึกษา ที่พัฒนาขึ้นมีความสอดคล้องกับข้อมูลเชิงประจักษ์

4. ปัจจัยเชิงสาเหตุมีอิทธิพลทางตรง อิทธิพลทางอ้อม และอิทธิพลรวมต่อภาวะผู้นำการเปลี่ยนแปลงของผู้บริหารสถานศึกษา สังกัดสำนักงานเขตพื้นที่การศึกษามัธยมศึกษา อยู่ในระดับสูง

วิธีดำเนินการวิจัย

1. ประชากรและกลุ่มตัวอย่าง

ประชากรที่ใช้ในการวิจัยครั้งนี้ได้แก่ โรงเรียนในสังกัดสำนักงานเขตพื้นที่การศึกษามัธยมศึกษา จำนวน 2,360 โรงเรียน และขนาดกลุ่มตัวอย่างที่ใช้ในการวิจัย จำนวน 984 คน

กลุ่มตัวอย่าง ผู้วิจัยได้สำรวจข้อมูลหน่วยสมาชิกของประชากรจาก ระบบสารสนเทศด้านคุณภาพมัธยมศึกษา (สำนักบริหารการมัธยมศึกษา สพฐ, 2567) โดยกำหนดขนาดกลุ่มตัวอย่าง ได้พิจารณาขนาดของกลุ่มตัวอย่างควบคู่ไปกับจำนวนพารามิเตอร์อิสระที่ต้องการประมาณค่า โดยใช้อัตราส่วนระหว่างหน่วยตัวอย่างและจำนวนพารามิเตอร์หรือตัวแปรควรจะเป็น 20 ต่อ 1 (นงลักษณ์ วิรัชชัย, 2542) จึงสามารถประมาณขนาดของกลุ่มตัวอย่างได้จำนวนไม่น้อยกว่า 840 คน และทำการเลือกกลุ่มตัวอย่างด้วยวิธีการสุ่มแบบหลายขั้นตอน โดยการสุ่มเลือกจังหวัด แบ่งตามภูมิภาคในประเทศไทย มาจำนวนร้อยละ 40 ของภูมิภาคต่าง ๆ รวมมีกลุ่มตัวอย่างจำนวน 984 คน

2. เครื่องมือในการวิจัย

เครื่องมือที่ใช้ในการวิจัยครั้งนี้ เป็นแบบสอบถาม แบ่งออกเป็น 3 ตอน มีรายละเอียดดังนี้

ตอนที่ 1 ลักษณะเครื่องมือเป็นแบบตรวจสอบรายการ (check list) ใช้สอบถามเกี่ยวกับข้อมูลสถานภาพของผู้ตอบแบบสอบถาม ได้แก่ เพศ อายุ ขนาดของสถานศึกษา และประสบการณ์การบริหาร จำนวน 4 ข้อ

ตอนที่ 2 ลักษณะเครื่องมือเป็นมาตรวัดแบบประเมินค่า (rating scales) มี 5 ระดับ เพื่อใช้วัดระดับพฤติกรรมการแสดงออกภาวะผู้นำการเปลี่ยนแปลง โดยครอบคลุมเนื้อหาของตัวแปรสังเกต 4 ตัว คือ การมีอิทธิพลอย่างมีอุดมการณ์ การสร้างแรงบันดาลใจ การกระตุ้นทางปัญญา การคำนึงถึงปัจเจกบุคคล จำนวน 20 ข้อ

ตอนที่ 3 ลักษณะเครื่องมือเป็นมาตรวัดแบบประเมินค่า (rating scales) มี 5 ระดับ เพื่อใช้วัดระดับพฤติกรรมการแสดงออกของปัจจัยเชิงสาเหตุที่มีอิทธิพลต่อภาวะผู้นำการเปลี่ยนแปลง โดยครอบคลุมเนื้อหาของตัวแปรแฝง 3 ตัว คือ การกำหนดวิสัยทัศน์ การบริหารแบบมีส่วนร่วม และการเป็นผู้นำทางวิชาการ จำนวน 53 ข้อ

3. การสร้างและพัฒนาเครื่องมือ

รายละเอียดการสร้างและการตรวจสอบคุณภาพของเครื่องมือวิจัย มีดังนี้

3.1 การสร้างเครื่องมือ

จากผลการศึกษาทฤษฎีและงานวิจัยที่เกี่ยวกับปัจจัยเชิงสาเหตุและภาวะผู้นำการเปลี่ยนแปลงการกำหนดนิยามเชิงปฏิบัติการของเครื่องมือที่ใช้ในการวิจัยทุกชุดโดยอาศัยฐานทฤษฎีและงานวิจัยในบทที่ 2 ผู้วิจัยได้ดำเนินการสร้างเครื่องมือที่ใช้ในการวิจัย เป็นลักษณะแบบตรวจสอบรายการ (check list) และแบบสอบถามมีมาตรวัดแบบประมาณค่า (rating scale) 5 ระดับ คือ มากที่สุด มาก ปานกลาง น้อย และน้อยที่สุด

3.2 ตรวจสอบคุณภาพเครื่องมือ

การตรวจสอบความตรงเชิงเนื้อหา (content validity) โดยการหาดัชนีความสอดคล้องระหว่างข้อคำถามกับนิยามเชิงปฏิบัติการและตัวบ่งชี้ของตัวแปรสังเกตในตัวแปรแฝงแต่ละตัว (item-objective congruence: IOC) แล้วคัดเลือกข้อที่มีค่า IOC ตั้งแต่ 0.5 ขึ้นไปมาใช้ ซึ่งสามารถตัดสินใจได้ว่าข้อคำถามมีความสอดคล้องเหมาะสมหรือมีความตรงเชิงเนื้อหาหรือไม่ (กัลยา วานิชย์บัญชา, 2552) และการตรวจสอบค่าความเชื่อมั่น (reliability) ของแบบสอบถามเป็นรายตัวแปรแฝงและโดยรวม โดยการหาค่าสัมประสิทธิ์แอลฟา (alpha coefficient) โดยใช้วิธีของครอนบาค (cronbach) ค่าที่สูงแสดงว่า แบบสอบถามมีความน่าเชื่อถือมาก ค่าที่ได้ควรอยู่ระหว่าง 0.60 - 1.00 แสดงว่ามีความสอดคล้องภายในและสามารถนำไปใช้ได้ (กรีซ แรงสูงเนิน, 2554)

4. การเก็บรวบรวมข้อมูล

ผู้วิจัยได้ดำเนินการเก็บรวบรวมข้อมูลจากกลุ่มตัวอย่าง โดยดำเนินการตามขั้นตอนดังต่อไปนี้

4.1 ทำการเก็บรวบรวมข้อมูลเชิงประจักษ์ โดยขอหนังสือความร่วมมือในการเก็บรวบรวมข้อมูลจากคณะศึกษาศาสตร์ มหาวิทยาลัยมหามกุฏราชวิทยาลัย เพื่อขออนุญาตและขอความอนุเคราะห์จากผู้อำนวยการสำนักงานเขตพื้นที่การศึกษาของสถานศึกษาที่เป็นกลุ่มตัวอย่างเพื่อแจ้งให้สถานศึกษากลุ่มตัวอย่างทราบ และขอความอนุเคราะห์ในการตอบแบบสอบถาม

4.2 ติดต่อสถานศึกษาที่ทำกรเก็บรวบรวมข้อมูล โดยผู้วิจัยได้ส่งแบบสอบถามไปพร้อมกับหนังสือขอความร่วมมือและขอความอนุเคราะห์ให้ตอบกลับภายใน 4 สัปดาห์ และดำเนินการติดตามเก็บแบบสอบถามกลับคืนทางไปรษณีย์และเดินทางเก็บข้อมูลด้วยตนเองที่ได้รับกลับคืนมาภายในวันที่ 10 สิงหาคม 2567 จากนั้นทำการตรวจสอบและคัดแยกแบบสอบถามที่ตอบที่ไม่สมบูรณ์ออก ซึ่งแบบสอบถามที่สมบูรณ์ มีจำนวน 984 ฉบับคิดเป็นร้อยละ 100 ของแบบสอบถาม

4.3 นำแบบสอบถามมาลงข้อมูลคะแนนตามเกณฑ์ที่กำหนดไว้ เพื่อทำการวิเคราะห์หาค่าทางสถิติ และทดสอบสมมติฐานที่ตั้งไว้ต่อไป

5. การวิเคราะห์ข้อมูล

การวิจัยครั้งนี้ ผู้วิจัยวิเคราะห์ข้อมูลโดยใช้คอมพิวเตอร์ในการจัดกระทำกับข้อมูลด้วยโปรแกรม คอมพิวเตอร์สำเร็จรูป เพื่อหาค่าสถิติต่างๆ ดังนี้

5.1 วิเคราะห์ค่าเฉลี่ย ส่วนเบี่ยงเบนมาตรฐาน ค่าความแปร และค่าความโด่ง เพื่อวิเคราะห์หาระดับการแสดงออกภาวะผู้นำการเปลี่ยนแปลงของผู้บริหารสถานศึกษา และระดับการแสดงออกในปัจจุบันที่มีอิทธิพลต่อภาวะผู้นำการเปลี่ยนแปลง

5.2 วิเคราะห์เปรียบเทียบความแตกต่างของค่าเฉลี่ยระหว่างเพศใช้สถิติทดสอบที (t-test) และวิเคราะห์เปรียบเทียบความแตกต่างของค่าเฉลี่ยระหว่างอายุ ขนาดของสถานศึกษา และประสบการณ์การเป็นผู้บริหารสถานศึกษาใช้สถิติทดสอบเอฟ (F-test) (กัลยา วานิชย์บัญชา, 2552)

5.3 การตรวจสอบความสอดคล้องของโมเดล (goodness-of fit measures) เพื่อศึกษาภาพรวมของโมเดลว่าสอดคล้องกับข้อมูลเชิงประจักษ์เพียงใด ผู้วิจัยใช้ค่าสถิติที่จะตรวจสอบ ได้แก่ 1) ค่าไคสแควร์ (chi-square statistics) โดยค่าไคสแควร์มีค่าต่ำมาก หรือยิ่ง

เข้าใกล้ศูนย์มากเท่าไรหรือค่าใกล้เคียงกับจำนวนองศาแห่งความเป็นอิสระ (degree of freedom) และค่าไคสแควร์ไม่มีนัยสำคัญ แสดงว่าโมเดลมีความสอดคล้องกับข้อมูลเชิงประจักษ์ 2) ค่าสัดส่วน มีค่าไม่เกิน 2.00 แสดงว่าโมเดลมีความสอดคล้องกับข้อมูลเชิงประจักษ์ 3) ดัชนีวัดระดับความสอดคล้อง (GFI) มีค่าตั้งแต่ 0.95-1.00 แสดงว่าโมเดลมีความสอดคล้องกับข้อมูลเชิงประจักษ์ 4) ดัชนีวัดความสอดคล้องที่ปรับแก้แล้ว (AGFI) มีค่าตั้งแต่ 0.95-1.00 แสดงว่าโมเดลมีความสอดคล้องกับข้อมูลเชิงประจักษ์ 5) ดัชนีวัดระดับความสอดคล้องเปรียบเทียบ (CFI) มีค่าตั้งแต่ 0.95-1.00 แสดงว่าโมเดลมีความสอดคล้องกับข้อมูลเชิงประจักษ์ 6) ค่ารากของค่าเฉลี่ยกำลังสองของความคลาดเคลื่อนมาตรฐาน มีค่าต่ำกว่า 0.05 แสดงว่าโมเดลมีความสอดคล้องกับข้อมูลเชิงประจักษ์ 7) ค่าความคลาดเคลื่อนในการประมาณค่าพารามิเตอร์ (RMSEA) มีค่าต่ำกว่า 0.05 แสดงว่าโมเดลมีความสอดคล้องกับข้อมูลเชิงประจักษ์ และ 8) ค่าขนาดตัวอย่างวิกฤต ต้องมีค่ามากกว่า 200 ของกลุ่มตัวอย่าง (นงลักษณ์ วิรัชชัย, 2549)

ผลการวิจัย

การสรุปผลการวิจัยครั้งนี้ ผู้วิจัยได้นำเสนอการวิเคราะห์ข้อมูลตามรายละเอียดในแต่ละส่วนตามวัตถุประสงค์ดังนี้

1. ระดับการแสดงออกภาวะผู้นำการเปลี่ยนแปลงของผู้บริหารสถานศึกษา สังกัดสำนักงานเขตพื้นที่การศึกษามัธยมศึกษา พบว่า โดยภาพรวมมีค่าเฉลี่ยอยู่ในระดับมาก ข้อมูลมีการแจกแจงแบบเบ้ซ้ายในทิศทางลบ ส่วนค่าความโด่งมีลักษณะการแจกแจงสูงกว่าโค้งปกติมาก เมื่อพิจารณาเป็นรายด้าน พบว่า ด้านที่อยู่ในระดับมากอันดับแรกได้แก่ การสร้างแรงบันดาลใจ มีค่าเฉลี่ยเท่ากับ 4.67 รองลงมาคือ การมีอิทธิพลอย่างมีอุดมการณ์ มีค่าเฉลี่ยเท่ากับ 4.64 การกระตุ้นทางปัญญา มีค่าเฉลี่ยเท่ากับ 4.61 และด้านที่มีค่าเฉลี่ยต่ำที่สุดคือการคำนึงถึงปัจเจกบุคคล มีค่าเฉลี่ยเท่ากับ 4.59 ตามลำดับ และผลการวิเคราะห์เปรียบเทียบระดับการแสดงออกภาวะผู้นำการเปลี่ยนแปลงของผู้บริหารสถานศึกษา สังกัดสำนักงานเขตพื้นที่การศึกษามัธยมศึกษา พบว่า ไม่มีความแตกต่างอย่างมีนัยสำคัญทางสถิติที่ระดับ .05 ซึ่งไม่เป็นไปตามสมมติฐานที่กำหนดไว้ทั้ง 4 กรณี คือ ผลการเปรียบเทียบเมื่อจำแนกตามเพศ อายุ ขนาดสถานศึกษา และประสบการณ์การเป็นผู้บริหาร

2. ระดับการแสดงผลออกของปัจจัยที่มีอิทธิพลต่อภาวะผู้นำการเปลี่ยนแปลงของผู้บริหารสถานศึกษา สังกัดสำนักงานเขตพื้นที่การศึกษามัธยมศึกษา พบว่า มีค่าเฉลี่ยอยู่ในระดับมากที่สุดทุกปัจจัย โดยปัจจัยการกำหนดวิสัยทัศน์มีค่าเฉลี่ยสูงสุดเท่ากับ 4.64 รองลงมาคือ ปัจจัยการบริหารแบบมีส่วนร่วม มีค่าเฉลี่ยเท่ากับ 4.60 และด้านที่มีค่าเฉลี่ยต่ำที่สุดคือ ปัจจัยด้านการเป็นผู้นำทางวิชาการ มีค่าเฉลี่ยเท่ากับ 4.58 ตามลำดับ และผลการวิเคราะห์เปรียบเทียบระดับการแสดงผลออกภาวะผู้นำการเปลี่ยนแปลงของผู้บริหารสถานศึกษา สังกัดสำนักงานเขตพื้นที่การศึกษามัธยมศึกษา พบว่า ไม่มีความแตกต่างอย่างมีนัยสำคัญทางสถิติที่ระดับ .05 ซึ่งไม่เป็นไปตามสมมติฐานที่กำหนดไว้ทั้ง 4 กรณี คือ ผลการเปรียบเทียบเมื่อจำแนกตามเพศ อายุ ขนาดสถานศึกษา และประสบการณ์การเป็นผู้บริหาร

3. ตรวจสอบความสอดคล้องกลมกลืนของโมเดลสมการโครงสร้างกับข้อมูลเชิงประจักษ์ พบว่า โมเดลสมการโครงสร้างภาวะผู้นำการเปลี่ยนแปลงของผู้บริหารสถานศึกษา สังกัดสำนักงานเขตพื้นที่การศึกษามัธยมศึกษาที่พัฒนาขึ้นกับข้อมูลเชิงประจักษ์ มีความสอดคล้องกับข้อมูลจริงอย่างมีนัยสำคัญ โดยค่า X^2/df ค่าเท่ากับ 1.86 ซึ่งผ่านเกณฑ์ที่ ค่า GFI และ CFI มีค่าเท่ากับ 1.00 ค่า RMSEA มีค่าเท่ากับ 0.02 ซึ่งผ่านเกณฑ์ทั้งหมด

4. ศึกษาน้ำหนักของอิทธิพลทางตรงและอิทธิพลทางอ้อม และอิทธิพลรวมของปัจจัยเชิงสาเหตุที่มีต่อภาวะผู้นำการเปลี่ยนแปลงของผู้บริหารสถานศึกษา สังกัดสำนักงานเขตพื้นที่การศึกษามัธยมศึกษา พบว่า ปัจจัยด้านการบริหารแบบมีส่วนร่วม มีอิทธิพลรวมสูงสุด โดยมีอิทธิพลรวมมีค่า เท่ากับ 0.58 และค่าอิทธิพลทางตรงเท่ากับ 0.23 รองลงมาคือ ปัจจัยด้านการเป็นผู้นำทางวิชาการ มีค่าอิทธิพลรวมเท่ากับ 0.53 และอิทธิพลทางตรง มีค่าเท่ากับ 0.48 ส่วนปัจจัยด้านการกำหนดวิสัยทัศน์มีอิทธิพลรวมมีค่าเท่ากับ 0.24 และค่าอิทธิพลทางตรงมีค่าเท่ากับ 0.24 โดยสัดส่วนความเชื่อถือได้ในตัวแปรภาวะผู้นำการเปลี่ยนแปลงที่อธิบายได้ด้วยปัจจัยเชิงสาเหตุได้ร้อยละ 89

อภิปรายผล

การอภิปรายผลการวิจัยครั้งนี้ ผู้วิจัยได้นำเสนอการวิเคราะห์ข้อมูลตามรายละเอียดในแต่ละส่วนตามวัตถุประสงค์ดังนี้

1. เพื่อศึกษาและเปรียบเทียบระดับการแสดงผลออกภาวะผู้นำการเปลี่ยนแปลงของผู้บริหารสถานศึกษา สังกัดสำนักงานเขตพื้นที่การศึกษามัธยมศึกษา จำแนกตาม เพศ อายุ ขนาดสถานศึกษา และประสบการณ์การเป็นผู้บริหาร พบว่า โดยภาพรวมมีค่าเฉลี่ยอยู่ในระดับ

มาก ทั้งนี้อาจเนื่องมาจากผู้บริหารสถานศึกษาสังกัดสำนักงานเขตพื้นที่การศึกษามัธยมศึกษา เป็นผู้ที่มีภาวะผู้นำ และเป็นบุคคลสำคัญในการเป็นผู้นำการเปลี่ยนแปลงที่เป็นประโยชน์ต่อองค์กร ซึ่งสอดคล้องกับเพ็ญพร ทองคำสูง (2553: 17) ที่ได้ให้ความหมายว่า ภาวะผู้นำการเปลี่ยนแปลงในด้านของผู้บริหารเกี่ยวกับสถานศึกษา หมายถึง การที่ผู้บริหารองค์กรเป็นพลังผลักดันการเปลี่ยนแปลงจากสภาพเดิมที่เป็นอยู่ ทำให้ครูเกิดการตระหนักรู้คุณค่าวิสัยทัศน์ มีความรู้สึกชื่นชม ภาคภูมิใจ และให้ความเคารพนับถือแก่ผู้บริหาร มีการกระตุ้น และจูงใจให้ครูปฏิบัติงานที่ได้รับมอบหมายให้บรรลุผลสำเร็จตามเป้าหมาย มีการคิด แก้ปัญหา และตัดสินใจอย่างมีเหตุมีผล มีการแก้ปัญหาอย่างเป็นระบบ และมุ่งพัฒนาบุคลากรไปสู่ความสามารถที่สูงขึ้นเพื่อให้เกิดประโยชน์ต่อองค์กร และการวิจัยของ ลำดวน เอี่ยมอาจ (2558: 90-95) พบว่า ภาวะผู้นำการเปลี่ยนแปลงของผู้บริหารสถานศึกษาในจังหวัดกำแพงเพชร สังกัดสำนักงานเขตพื้นที่การศึกษามัธยมศึกษาเขต 41 ในภาพรวมอยู่ในระดับมาก โดยเรียงลำดับค่าเฉลี่ยรายด้าน ทั้ง 6 ด้าน ที่มีภาวะผู้นำสูงสุดลงมา ได้แก่ การคาดหวังผลการปฏิบัติงานของผู้ใต้บังคับบัญชา ในระดับสูง การเป็นแบบอย่างที่เหมาะสม การปลุกเร้าทางปัญญา การสนับสนุนผู้ใต้บังคับบัญชาเป็นรายบุคคล การระบುವิสัยทัศน์อย่างชัดเจน และการถือฤดูแลຍอมรับเป้าหมายของกลุ่ม ตามลำดับ การเปรียบเทียบภาวะผู้นำโดยการจำแนกตามเพศ และประสบการณ์ในการทำงาน พบว่า ผู้บริหารสถานศึกษาในจังหวัดกำแพงเพชร สังกัดสำนักงานเขตพื้นที่การศึกษามัธยมศึกษา เขต 41 ทั้งเพศชายและเพศหญิงและผู้ที่มีประสบการณ์ในการทำงานต่างกัน มีความคิดเห็นต่อภาวะผู้นำของผู้บริหารสถานศึกษาไม่แตกต่างกัน อย่างมีนัยสำคัญทางสถิติที่ระดับ .05

2. เพื่อศึกษาและเปรียบเทียบระดับการแสดงออกของปัจจัยที่มีอิทธิพลต่อภาวะผู้นำการเปลี่ยนแปลงของผู้บริหารสถานศึกษา สังกัดสำนักงานเขตพื้นที่การศึกษามัธยมศึกษา จำแนกตาม เพศ อายุ ขนาดสถานศึกษา และประสบการณ์การเป็นผู้บริหาร พบว่า มีค่าเฉลี่ยอยู่ในระดับมากที่สุดทุกปัจจัย โดยปัจจัยการกำหนดวิสัยทัศน์มีค่าเฉลี่ยสูงสุด เนื่องจากการกำหนดและสื่อสารวิสัยทัศน์ที่ชัดเจนให้แก่บุคลากรจะทำให้องค์กรมีเป้าหมายที่แน่นอนและมีความมั่นคง วิสัยทัศน์ที่ดีช่วยสร้างความเชื่อมั่นและการสนับสนุนจากบุคลากร และส่งเสริมให้เกิดความสามัคคีในการทำงานเพื่อบรรลุเป้าหมายร่วมกัน และผู้นำที่สามารถกำหนดวิสัยทัศน์อย่างชัดเจนจะช่วยสร้างแรงบันดาลใจให้กับครูและบุคลากรในสถานศึกษา การที่วิสัยทัศน์มี

ความชัดเจนและตอบสนองต่อความต้องการของผู้เรียน ชุมชน และบริษัทในโรงเรียนจะช่วยให้เกิดการดำเนินการที่มีประสิทธิภาพ จากการกำหนดนิยามศัพท์ของ การกำหนดวิสัยทัศน์ หมายถึง การกำหนดเป้าหมายที่ชัดเจนและเป็นรูปธรรมสำหรับอนาคตขององค์กรหรือหน่วยงาน โดยวิสัยทัศน์นี้จะสะท้อนถึงทิศทางที่องค์กรต้องการมุ่งไปในอนาคต โดยไม่เน้นถึงวิธีการเฉพาะเจาะจงที่ต้องทำ แต่สามารถปรับเปลี่ยนได้ตามสภาวะแวดล้อมของสังคม เศรษฐกิจ และการเมือง (ศศิธร รักษาพนม, 2557) สอดคล้องกับ เสนาะ กลิ่นงาม (2551: 13) ที่ได้กล่าวไว้ว่าผู้นำที่มีความสามารถในการกำหนดวิสัยทัศน์ สามารถสร้างความเชื่อมั่นและนำพาองค์กรไปสู่ความสำเร็จได้อย่างมีประสิทธิภาพ โดยการกำหนดวิสัยทัศน์เป็นปัจจัยที่มีความสำคัญมากในการนำองค์กรให้ประสบความสำเร็จตามเป้าหมายที่วางไว้ แสดงให้เห็นว่าผู้นำที่มีความสามารถในการกำหนดวิสัยทัศน์สามารถสร้างความเชื่อมั่นและนำพาองค์กรไปสู่ความสำเร็จได้อย่างมีประสิทธิภาพ สอดคล้องกับงานวิจัยของ ลำดวน เอี่ยมอาจ (2558: 90-95) ได้ศึกษาวิจัยเรื่อง ภาวะผู้นำการเปลี่ยนแปลงของผู้บริหารสถานศึกษาในจังหวัดกำแพงเพชร สังกัดสำนักงานเขตพื้นที่การศึกษามัธยมศึกษาเขต 41 ผลการวิจัยพบว่า ในภาพรวมอยู่ในระดับมาก และด้านการระบุวิสัยทัศน์อย่างชัดเจน มีค่าเฉลี่ยอยู่ในระดับมาก

3. เพื่อตรวจสอบความสอดคล้องกลมกลืนของโมเดลสมการโครงสร้างภาวะผู้นำการเปลี่ยนแปลงของผู้บริหารสถานศึกษา สังกัดสำนักงานเขตพื้นที่การศึกษามัธยมศึกษาที่พัฒนาขึ้นกับข้อมูลเชิงประจักษ์ พบว่า โมเดลนี้มีความสอดคล้องกับข้อมูลจริงอย่างมีนัยสำคัญ โดยพบว่าปัจจัยที่มีอิทธิพลรวมสูงสุดต่อภาวะผู้นำการเปลี่ยนแปลงคือการบริหารแบบมีส่วนร่วม ซึ่งมีอิทธิพลรวม 0.58 มีอิทธิพลทางตรงเท่ากับ 0.23 มีอิทธิพลทางอ้อมเท่ากับ 0.34 นอกจากนี้ ปัจจัยด้านความเป็นผู้นำทางวิชาการ มีค่าอิทธิพลรวมเท่ากับ 0.53 มีอิทธิพลทางตรงเท่ากับ 0.48 และมีอิทธิพลทางอ้อมเท่ากับ 0.04 และปัจจัยด้านการกำหนดวิสัยทัศน์ มีค่าอิทธิพลรวมเท่ากับ 0.24 ซึ่งบ่งชี้ว่าผู้นำควรให้ความสำคัญกับการบริหารแบบมีส่วนร่วม การเป็นผู้นำทางวิชาการ และการกำหนดวิสัยทัศน์เพื่อสร้างแรงบันดาลใจและกระตุ้นการพัฒนาภายในองค์กร ซึ่งสะท้อนถึงความสำคัญของการมีส่วนร่วม การเป็นผู้นำทางวิชาการ และการกำหนดวิสัยทัศน์ในการนำพาองค์กรไปสู่ความสำเร็จในสภาพแวดล้อมที่มีการเปลี่ยนแปลงอย่างรวดเร็วในปัจจุบัน การที่โมเดลสมการโครงสร้างภาวะผู้นำการเปลี่ยนแปลงของผู้บริหารสถานศึกษามีความสอดคล้องกับข้อมูลจริงอย่างมีนัยสำคัญนั้น สามารถอธิบายได้จากทฤษฎี ภาวะผู้นำการเปลี่ยนแปลง (Transformational Leadership Theory) ซึ่งเน้นการสร้างแรงบันดาลใจและการมีส่วนร่วมจากทุกคนในองค์กร โดยผลการวิจัยพบว่าการบริหาร

แบบมีส่วนร่วมมีอิทธิพลรวมสูงสุดถึง 0.58 ซึ่งแสดงให้เห็นว่าผู้นำที่มีความสามารถในการกระตุ้นและสร้างความร่วมมือจากบุคลากรจะมีผลต่อความสำเร็จในการบริหารจัดการการศึกษาอย่างมีนัยสำคัญ นอกจากนี้ การเป็นผู้นำทางวิชาการยังมีอิทธิพลรวมถึง 0.53 ซึ่งสะท้อนถึงความสำคัญของการเป็นผู้นำทางวิชาการจะสามารถพ่วงองค์ประกอบไปสู่ความสำเร็จได้ ในขณะที่การกำหนดวิสัยทัศน์ยังมีอิทธิพลรวม 0.24 ซึ่งบ่งชี้ว่าผู้นำควรให้ความสำคัญกับการสร้างบรรยากาศที่เอื้อต่อการมีส่วนร่วมและการพัฒนางานวิชาการมากกว่าการมุ่งเน้นไปในด้านการกำหนดวิสัยทัศน์อย่างเดียว การวิเคราะห์นี้จึงยืนยันว่าภาวะผู้นำการเปลี่ยนแปลงมีความสำคัญต่อการพัฒนาองค์กรในสภาพแวดล้อมที่มีการเปลี่ยนแปลงอย่างรวดเร็ว โดยการสร้างแรงบันดาลใจและการมีส่วนร่วมจากทุกฝ่ายเป็นปัจจัยหลักที่นำไปสู่ความสำเร็จในการบริหารการศึกษา และการศึกษานี้ชี้ให้เห็นว่าผู้นำควรมุ่งเน้นไปที่การสร้างบรรยากาศที่เอื้อต่อการพัฒนาทักษะและความรู้ของบุคลากร ซึ่งสามารถนำไปสู่การพัฒนาผู้นำการเปลี่ยนแปลงได้อย่างมีประสิทธิภาพ โดยโมเดลสมการโครงสร้างนี้สามารถใช้เป็นแนวทางในการพัฒนาผู้นำการเปลี่ยนแปลงในสถานศึกษาได้อย่างมีประสิทธิภาพ โดยเฉพาะในบริบทที่มีการเปลี่ยนแปลงอย่างรวดเร็วในสังคมและเทคโนโลยี โดยรวมแล้ว โมเดลนี้มีความเหมาะสมในการอธิบายและพัฒนาภาวะผู้นำการเปลี่ยนแปลงในสถานศึกษา ซึ่งสามารถนำไปใช้ในการปรับปรุงวิธีการบริหารและพัฒนาศักยภาพของผู้บริหารในอนาคตได้อย่างมีประสิทธิภาพ

4. เพื่อศึกษาน้ำหนักของอิทธิพลทางตรงและอิทธิพลทางอ้อม และอิทธิพลรวมของปัจจัยเชิงสาเหตุที่มีต่อภาวะผู้นำการเปลี่ยนแปลงของผู้บริหารสถานศึกษา สังกัดสำนักงานเขตพื้นที่การศึกษามัธยมศึกษา พบว่า 1) ปัจจัยการกำหนดวิสัยทัศน์ มีอิทธิพลทางตรงในทิศทางบวกและมีอิทธิพลรวมต่อภาวะผู้นำการเปลี่ยนแปลง โดยมีน้ำหนักอิทธิพลรวมเท่ากับ 0.24 จากข้อค้นพบดังกล่าวจะเห็นได้ว่า การกำหนดวิสัยทัศน์เป็นปัจจัยที่สำคัญอย่างยิ่งสำหรับภาวะผู้นำการเปลี่ยนแปลงของผู้บริหารสถานศึกษา ทั้งนี้ เนื่องจากผู้นำที่มีวิสัยทัศน์ที่ชัดเจนสามารถสร้างแรงบันดาลใจและกระตุ้นให้บุคลากรในองค์กรมีส่วนร่วมในการพัฒนาตามเป้าหมายที่กำหนดไว้ สอดคล้องกับแนวคิด Kouzes & Posner (1993) ได้ระบุว่าวิสัยทัศน์ คือการสร้างภาพอนาคตในอุดมคติที่องค์กรต้องการให้เกิดขึ้น การสร้างแรงบันดาลใจให้ผู้ตามเห็นภาพเหล่านั้นชัดเจนจะช่วยกระตุ้นให้เกิดการมีส่วนร่วมในการบรรลุเป้าหมายอย่างมีประสิทธิภาพ และสอดคล้องกับงานวิจัยของ สุพรรณิกา สุพรรณาจ (2560) สนับสนุนว่าการกำหนดวิสัยทัศน์เป็นเครื่องมือสำคัญที่ช่วยให้การทำงานในโรงเรียนสอดคล้องกับการ

เปลี่ยนแปลงในสังคม เป็นการสร้างความเชื่อมั่นในหมู่ครูและบุคลากร นอกจากนี้ยังทำให้การดำเนินการต่างๆ ในสถานศึกษาเป็นไปในทิศทางที่ชัดเจนและมีประสิทธิภาพมากขึ้น 2) ปัจจัยการบริหารแบบมีส่วนร่วม มีน้ำหนักอิทธิพลรวมเท่ากับ 0.58 จากข้อค้นพบดังกล่าวจะเห็นได้ว่าปัจจัยนี้มีความสำคัญอย่างยิ่ง และมีอิทธิพลรวมสูงสุดต่อภาวะผู้นำการเปลี่ยนแปลงของผู้บริหารสถานศึกษา การมีส่วนร่วมในการดำเนินงานเป็นการเปิดโอกาสให้บุคลากรในองค์กรได้มีส่วนร่วมในการทำงาน ซึ่งช่วยให้เกิดความรู้สึกมีส่วนร่วมและรับผิดชอบในความสำเร็จขององค์กร แนวคิดของ Hersey, P. and Blanchard, H. B. (1988) สนับสนุนว่าการให้บุคลากรมีส่วนร่วมในกระบวนการทำงานจะช่วยเสริมสร้างความมั่นใจและความภาคภูมิใจในการทำงาน ผลการวิจัยโดย Yukl, G.A. (2010) ยังยืนยันว่าการมีส่วนร่วมในการตัดสินใจช่วยให้เกิดการสนับสนุนในการดำเนินการตามแผนและเป้าหมายขององค์กรได้ดียิ่งขึ้น 3) ปัจจัยการเป็นผู้นำทางวิชาการ มีน้ำหนักอิทธิพลรวมเท่ากับ 0.53 จากข้อค้นพบดังกล่าวจะเห็นได้ว่า ปัจจัยนี้มีบทบาทชัดเจนในการส่งเสริมภาวะผู้นำการเปลี่ยนแปลงของผู้บริหารโดยตรง ซึ่งสอดคล้องกับแนวคิดของ McEwan, E.K. (2003) สนับสนุนว่าผู้บริหารสถานศึกษาที่เป็นผู้นำทางวิชาการส่งเสริมการมีภาวะผู้นำการเปลี่ยนแปลงของผู้บริหารสถานศึกษา ทำให้ผู้บริหารใช้วิธีการนำโรงเรียนโดยให้ความสำคัญกับการเรียนรู้ของนักเรียน ตั้งความคาดหวังสูงและมาตรฐานสูงสำหรับการพัฒนาทางวิชาการและการพัฒนาการของนักเรียนรวมทั้งการปฏิบัติงานของครู ใช้แหล่งข้อมูลหลากหลายในการวินิจฉัยเพื่อการประเมิน และนำไปสู่การปรับปรุงการสอน สร้างการมีส่วนร่วมเกี่ยวข้องกับชุมชนอย่างกระตือรือร้นเพื่อสร้างความรับผิดชอบร่วมกันต่อความสำเร็จของนักเรียนและโรงเรียน และสอดคล้องกับงานวิจัยของธนาภรณ์ ชานันโท (2557) ได้วิจัยเกี่ยวกับผู้นำการเปลี่ยนแปลงกับความเกี่ยวข้องกับการบริหารทางด้านวิชาการซึ่งเป็นการทำการศึกษาในระดับมัธยมศึกษา ในเขตพื้นที่ 21 ซึ่งผลการศึกษาวิจัย พบว่า คุณลักษณะของการเป็นผู้นำในการเปลี่ยนแปลง อยู่ในระดับมาก ในขณะที่ภาพรวมในด้านการบริหารวิชาการอยู่ในระดับมาก เช่นเดียวกัน ลักษณะของการเป็นผู้นำและการบริหารทางด้านวิชาการมีความสัมพันธ์ไปในลักษณะที่ค่อนข้างสูง

สรุป/ข้อเสนอแนะ

ผู้วิจัยมีข้อเสนอแนะเพื่อนำผลการศึกษาวิจัยไปใช้ประโยชน์ในการพัฒนาปรับปรุงการบริหารงานของผู้บริหารสถานศึกษา สังกัดสำนักงานเขตพื้นที่การศึกษามัธยมศึกษาให้มีประสิทธิภาพ ดังนี้

ข้อเสนอแนะด้านเชิงนโยบาย

ควรมีนโยบายในการส่งเสริมสนับสนุนให้ผู้บริหารสถานศึกษาได้รับการพัฒนาในด้านภาวะผู้นำการเปลี่ยนแปลงอย่างต่อเนื่อง เพื่อที่จะสามารถสร้างแรงจูงใจครูและบุคลากรในการปฏิบัติงานที่สูงขึ้นกว่าที่คาดหวังไว้ ซึ่งส่งผลให้เกิดคุณภาพการศึกษา รวมไปถึงนโยบายในการพัฒนาในด้านการบริหารแบบมีส่วนร่วม ด้านการเป็นผู้นำทางวิชาการ และด้านการกำหนดวิสัยทัศน์ เนื่องจากผลการวิจัย พบว่า ภาวะผู้นำการเปลี่ยนแปลง ได้รับอิทธิพลทางตรงจากทั้ง 3 ปัจจัย

ข้อเสนอแนะด้านเชิงปฏิบัติ

ผู้บริหารสถานศึกษาควรส่งเสริม สนับสนุนให้ครูและบุคลากรมีส่วนร่วมในการดำเนินงาน การตัดสินใจ การมีผลประโยชน์ร่วมกัน และการประเมินผลในสถานศึกษา ซึ่งเป็นการเพิ่มความรู้สึกเป็นเจ้าของ และความรับผิดชอบต่อสถานศึกษา ทำให้การดำเนินงานเป็นไปอย่างราบรื่น และผู้บริหารสถานศึกษาควรใช้ความเป็นผู้นำทางวิชาการ ในการดำเนินการวางแผนและกำหนดภารกิจ จัดทำหลักสูตรและการสอน การนิเทศการสอน การส่งเสริมบรรยากาศทางวิชาการ เพื่อพัฒนาคุณภาพการศึกษาในด้านงานวิชาการ รวมไปถึงผู้บริหารสถานศึกษาควรดำเนินการด้านการกำหนดวิสัยทัศน์ ได้แก่ การสร้างวิสัยทัศน์ การเผยแพร่วิสัยทัศน์ การปฏิบัติตามวิสัยทัศน์ และการเป็นแบบอย่างที่ดี ซึ่งจะทำให้สถานศึกษามีวิสัยทัศน์ที่ชัดเจน และมีความเข้าใจตรงกันของครู บุคลากร และบุคคลภายนอก ช่วยให้การดำเนินงานเป็นไปตามวิสัยทัศน์ที่กำหนดขึ้นได้อย่างมีคุณภาพ

เอกสารอ้างอิง

- กัลยา วาณิชย์บัญชา. (2552). การวิเคราะห์สถิติ : สถิติเพื่อการตัดสินใจ. (พิมพ์ครั้งที่ 4). กรุงเทพมหานคร: โรงพิมพ์แห่งจุฬาลงกรณ์มหาวิทยาลัย.
- กรีช แร่งสูงเนิน. (2554). การวิเคราะห์ปัจจัยด้วย SPSS และ AMOS เพื่อการวิจัย. กรุงเทพมหานคร: ซีเอ็ดยูเคชั่น.
- ธนาภรณ์ ชานันโท. (2557). การศึกษาความสัมพันธ์ระหว่างภาวะผู้นำการเปลี่ยนแปลงกับการบริหารงานวิชาการของผู้บริหารสถานศึกษาขั้นพื้นฐาน สังกัดสำนักงานเขตพื้นที่การศึกษามัธยมศึกษา เขต 21. ใน วิทยานิพนธ์ ค.ม. มหาสารคาม: มหาวิทยาลัยราชภัฏมหาสารคาม.
- นงลักษณ์ วิรัชชัย. (2549). โมเดลลิสม์ : สถิติวิเคราะห์สำหรับการวิจัย. (พิมพ์ครั้งที่ 3). กรุงเทพมหานคร: จุฬาลงกรณ์มหาวิทยาลัย.
- เพ็ญพร ทองคำสุก. (2553). ตัวแบบสมการโครงสร้างภาวะผู้นำการเปลี่ยนแปลงของผู้บริหารสถานศึกษาขั้นพื้นฐาน. ปรัชญาดุสิตบัณฑิต สาขาวิชาการบริหารการศึกษา. มหาวิทยาลัยขอนแก่น.
- ลำดวน เอี่ยมอาจ. (2558). ภาวะผู้นำการเปลี่ยนแปลงของผู้บริหารสถานศึกษาในจังหวัดกำแพงเพชร สังกัดสำนักงานเขตพื้นที่การศึกษามัธยมศึกษา เขต 41. ใน การค้นคว้าอิสระค.ม. มหาวิทยาลัยราชภัฏนครสวรรค์.
- ศศิธร รักษาชนม์. (2557). ปัจจัยที่ส่งผลต่อภาวะผู้นำการเปลี่ยนแปลงของผู้บริหารสถานศึกษา สังกัดสำนักงานเขตพื้นที่การศึกษามัธยมศึกษา เขต 30. ใน วิทยานิพนธ์. กศ.ม. มหาสารคาม:มหาวิทยาลัยมหาสารคาม.
- สุพรรณิกา สุบรรณาจ. (2560). ปัจจัยที่ส่งผลต่อภาวะผู้นำการเปลี่ยนแปลงของผู้บริหารสถานศึกษา สังกัดสำนักงานเขตพื้นที่การศึกษาประถมศึกษาสุรินทร์ เขต 3. วิทยานิพนธ์ ค.ม. มหาวิทยาลัยราชภัฏบุรีรัมย์.
- สำนักบริหารการมัธยมศึกษา สพฐ. (2567). ระบบสารสนเทศด้านคุณภาพมัธยมศึกษา. สำนักงานคณะกรรมการการศึกษาขั้นพื้นฐาน.
- สำนักงานปลัดกระทรวงศึกษาธิการ สำนักนโยบายและยุทธศาสตร์. (2561). แผนปฏิบัติการราชการประจำปีงบประมาณ พ.ศ. 2561 ของสำนักงานปลัดกระทรวงศึกษาธิการ (ฉบับปรับปรุงตามงบประมาณที่ได้รับจัดสรร). กรุงเทพมหานคร.

- สำนักงานคณะกรรมการพัฒนาการเศรษฐกิจและสังคมแห่งชาติ. (2566). แผนพัฒนาเศรษฐกิจและสังคมแห่งชาติ ฉบับที่ 13 (พ.ศ.2566 - 2570). กรุงเทพฯ.
- สำนักงานเลขาธิการสภาการศึกษา. (2560). แผนการศึกษาชาติ พ.ศ.2560-2579. กรุงเทพมหานคร: พริกหวานกราฟิค.
- เสนาะ กลิ่นงาน. (2551). รูปแบบใหม่ของผู้ผู้นำในอนาคต : Leadership for the Future Management Science Journal, 1(1),7-13
- Kouzes, J. M. & Posner, B. Z. (1993). The leadership challenge : How to get extraordinary things done in organizations. San Francisco: Jossey - Bass.
- McEwan, E.K. (2003). 7 steps to effective instructional leadership. California: Corwin Press.
- Yukl, G.A. (2010). Leadership in Organization. 7th Ed. New Jersey: Prentice - Hall.
- Hersey, P. and Blanchard, H. B. (1988). Management of Organizational Behavior: Utilizing Human Resources. Englewood. Boston: PWS-Kent.

แนวทางการพัฒนาการจัดการเรียนการสอนในมหาวิทยาลัย

มหามกุฏราชวิทยาลัย วิทยาเขตศรีล้านช้าง*

GUIDELINES FOR DEVELOPING TEACHING AND LEARNING MANAGEMENT AT MAHAMAKUT BUDDHIST UNIVERSITY, SRILANCHANG CAMPUS

ชิษณพงศ์ ศรีจันทร์¹, บัญชา ธรรมบุตร², ประดิษฐ์ ศรีโนนยาง³ และ พระมหาอภิพงศ์ คำหงษา⁴

Chissanapong Sonchan¹, Bancha Thammabut², Pradit Srinonyang³ and Phramaha Ahipong Khamhongsa⁴

¹⁻⁴มหาวิทยาลัยมหามกุฏราชวิทยาลัย วิทยาเขตศรีล้านช้าง

¹⁻⁴Mahamakut Buddhist University Srilanchang Campus, Thailand

Corresponding Author's Email: Chissanapong.so@mbu.ac.th

บทคัดย่อ

การวิจัยครั้งนี้มีวัตถุประสงค์เพื่อ 1) ศึกษาสภาพปัจจุบัน ปัญหา และอุปสรรคของการจัดการเรียนการสอน 2) วิเคราะห์ปัจจัยที่ส่งผลต่อประสิทธิภาพการจัดการเรียนการสอน และ 3) เสนอแนวทางการพัฒนาการจัดการเรียนการสอนในมหาวิทยาลัยมหามกุฏราชวิทยาลัย วิทยาเขตศรีล้านช้าง การวิจัยใช้วิธีวิจัยแบบผสมผสาน กลุ่มตัวอย่างประกอบด้วย ผู้บริหาร อาจารย์ นักศึกษา และผู้ใช้บัณฑิต รวม 366 รูป/คน เครื่องมือที่ใช้ในการวิจัยประกอบด้วย แบบสอบถามและแบบสัมภาษณ์กึ่งโครงสร้าง วิเคราะห์ข้อมูลด้วยสถิติพื้นฐานและการวิเคราะห์เนื้อหา

ผลการวิจัยพบว่า 1) สภาพปัจจุบันด้านหลักสูตรและการจัดการเรียนการสอนอยู่ในระดับมาก โดยเฉพาะการใช้เทคโนโลยีสารสนเทศ ด้านสื่อและทรัพยากรการเรียนรู้ในระดับมาก โดยความเร็วของระบบอินเทอร์เน็ตมีค่าเฉลี่ยสูงสุด และด้านการวัดและประเมินผลอยู่ในระดับมาก แนวทางการพัฒนาได้นำเสนอในรูปแบบ "DIGITAL DHARMA Model" ซึ่งประกอบด้วย การบูรณาการดิจิทัล, การพัฒนาแบบองค์รวม, การเรียนรู้เชิงรุกตามหลักพุทธ

* Received 21 November 2024; Revised 4 December 2024; Accepted 25 December 2024

ธรรม (Active Learning with Buddhist Principles), การประเมินผลแบบสะท้อนคิด, การใช้เทคโนโลยีอย่างมีสติ และการเรียนรู้พุทธธรรมอย่างแท้จริง

คำสำคัญ: การพัฒนาการจัดการเรียนการสอน, มหาวิทยาลัยมหามกุฏราชวิทยาลัย, รูปแบบการจัดการเรียนการสอนดิจิทัลธรรมะ

Abstract

The objectives of this research were to: 1) study the current conditions, problems, and obstacles of teaching and learning management, 2) analyze factors affecting teaching and learning efficiency, and 3) propose guidelines for developing teaching and learning management at Mahamakut Buddhist University Sri Lan Chang Campus. This study employed a mixed-methods research design. The sample consisted of 366 administrators, lecturers, students, and graduate employers. Research instruments included questionnaires and semi-structured interviews. Data were analyzed using basic statistics and content analysis.

The findings revealed that: 1) The current conditions of curriculum and teaching management were at a high level, particularly in information technology usage, 2) Learning media and resources were at a high level, with internet speed scoring highest, and measurement and evaluation were at a high level, 3) Development guidelines were presented in the "DIGITAL DHARMA Model" comprising Digital Integration, Holistic Development, Active Learning with Buddhist Principles, Reflective Assessment, Mindful Technology Usage, and Authentic Buddhist Learning.

Keywords: Teaching and learning management development, Mahamakut Buddhist University, DIGITAL DHARMA Model

บทนำ

การเปลี่ยนแปลงอย่างรวดเร็วของสังคมโลกในศตวรรษที่ 21 ส่งผลกระทบต่อระบบการศึกษาในทุกๆระดับ โดยเฉพาะอย่างยิ่งการศึกษาระดับอุดมศึกษาซึ่งมีบทบาทสำคัญในการพัฒนาทรัพยากรมนุษย์ให้มีความพร้อมรับมือกับความท้าทายในอนาคต Johnson (2022) ได้ชี้ให้เห็นว่า การศึกษาในยุคปัจจุบันต้องมุ่งเน้นการพัฒนาทักษะที่จำเป็นสำหรับการดำรงชีวิตและการทำงานในอนาคต อาทิ ทักษะการคิดวิเคราะห์ ทักษะการสื่อสาร ทักษะการใช้เทคโนโลยี และทักษะการเรียนรู้ตลอดชีวิต สอดคล้องกับ Anderson (2023) ที่กล่าวว่าสถาบันการศึกษาจำเป็นต้องปรับเปลี่ยนรูปแบบการจัดการเรียนการสอนให้สอดคล้องกับพฤติกรรมและความต้องการของผู้เรียนยุคใหม่

มหาวิทยาลัยมหาจุฬาราชวิทยาลัย เป็นสถาบันการศึกษาที่มีประวัติศาสตร์อันยาวนานในการจัดการศึกษาด้านพระพุทธศาสนาและศาสตร์สมัยใหม่ (พระมหาสมชาย สิริจนโท, 2565) การจัดการเรียนการสอนของมหาวิทยาลัยมีเอกลักษณ์เฉพาะในการผสมผสานองค์ความรู้ด้านพระพุทธศาสนากับศาสตร์สมัยใหม่ ดังที่ Thompson (2023) ได้เสนอแนะว่า การจัดการศึกษาในสถาบันที่มีรากฐานทางศาสนาต้องสามารถรักษาสสมดุลระหว่างการอนุรักษ์คุณค่าดั้งเดิมและการพัฒนาให้ทันสมัย

ในช่วงทศวรรษที่ผ่านมา การเปลี่ยนแปลงทางเทคโนโลยีและสถานการณ์การแพร่ระบาดของโรคโควิด-19 ได้เร่งให้เกิดการปรับเปลี่ยนรูปแบบการจัดการเรียนการสอนอย่างฉับพลัน Williams (2023) ระบุว่า สถาบันการศึกษาทั่วโลกต้องเผชิญกับความท้าทายในการปรับตัวสู่การเรียนการสอนแบบออนไลน์และการผสมผสาน (Hybrid Learning) ซึ่งต้องอาศัยการพัฒนาทั้งด้านโครงสร้างพื้นฐาน ทักษะของผู้สอน และการออกแบบการเรียนรู้ที่เหมาะสม Brown (2023) ได้ทำการศึกษาเกี่ยวกับการพัฒนาการจัดการเรียนการสอนในสถาบันอุดมศึกษาทางศาสนา พบว่า ปัจจัยสำคัญที่ส่งผลต่อความสำเร็จในการพัฒนาประกอบด้วย 1) การมีวิสัยทัศน์และนโยบายที่ชัดเจน 2) การพัฒนาศักยภาพของบุคลากร 3) การสร้างสภาพแวดล้อมที่เอื้อต่อการเรียนรู้ และ 4) การมีส่วนร่วมของผู้มีส่วนได้ส่วนเสียทุกภาคส่วน สอดคล้องกับงานวิจัยของ พระครูปลัดสุวัฒนพรหมคุณ (2564) ที่พบว่า การบูรณาการหลักธรรมทางพระพุทธศาสนากับศาสตร์สมัยใหม่เป็นปัจจัยสำคัญในการพัฒนาการเรียนการสอนให้มีประสิทธิภาพ Martinez (2023) ได้เสนอกรอบแนวคิดในการพัฒนาการจัดการเรียนการสอนระดับอุดมศึกษาที่ประกอบด้วย 3 องค์ประกอบหลัก ได้แก่ 1) การพัฒนา

หลักสูตรที่ตอบสนองความต้องการของผู้เรียนและสังคม 2) การพัฒนารูปแบบการจัดการเรียนการสอนที่เน้นผู้เรียนเป็นสำคัญ และ 3) การพัฒนาระบบสนับสนุนการเรียนรู้ที่มีประสิทธิภาพ นอกจากนี้ Garcia (2022) ยังเน้นย้ำถึงความสำคัญของการสร้างเครือข่ายความร่วมมือทางวิชาการทั้งในระดับชาติและนานาชาติ เพื่อแลกเปลี่ยนองค์ความรู้และประสบการณ์ในการพัฒนาการจัดการเรียนการสอน ไพฑูริย์ สีนลารัตน์ (2565) ได้เสนอแนวทางการพัฒนาการศึกษาระดับอุดมศึกษาในยุคดิจิทัล โดยเน้นการปรับเปลี่ยนกระบวนการจัดการเรียนการสอน การพัฒนาสมรรถนะของผู้สอน และการสร้างนวัตกรรมทางการศึกษา สอดคล้องกับ วิจารณ์ พานิช (2564) ที่เสนอแนวทางการจัดการเรียนรู้เชิงรุก (Active Learning) และการใช้เทคโนโลยีเพื่อส่งเสริมการเรียนรู้อย่างมีประสิทธิภาพ

จากความสำคัญและสภาพปัญหาดังกล่าว การศึกษาแนวทางการพัฒนาการจัดการเรียนการสอนในมหาวิทยาลัยมหามกุฏราชวิทยาลัย วิทยาเขตศรีล้านช้าง จึงมีความจำเป็นอย่างยิ่ง เพื่อให้ได้ข้อมูลที่เป็นประโยชน์ต่อการกำหนดนโยบายและแนวทางการพัฒนาที่เหมาะสม สอดคล้องกับบริบทและความต้องการของผู้มีส่วนได้ส่วนเสียทุกภาคส่วน อันจะนำไปสู่การยกระดับคุณภาพการจัดการศึกษาของมหาวิทยาลัยให้มีความเป็นเลิศทางวิชาการควบคู่ไปกับการธำรงรักษาอัตลักษณ์ทางพระพุทธศาสนา

วัตถุประสงค์ของการวิจัย

1. เพื่อศึกษาสภาพปัจจุบัน ปัญหา และอุปสรรคของการจัดการเรียนการสอนในมหาวิทยาลัยมหามกุฏราชวิทยาลัย วิทยาเขตศรีล้านช้าง ในด้านหลักสูตร กระบวนการจัดการเรียนการสอน การวัดและประเมินผล สื่อและเทคโนโลยีการศึกษา และการพัฒนาอาจารย์
2. เพื่อวิเคราะห์ปัจจัยที่ส่งผลต่อประสิทธิภาพการจัดการเรียนการสอนในมหาวิทยาลัยมหามกุฏราชวิทยาลัย วิทยาเขตศรีล้านช้าง ทั้งปัจจัยภายใน และปัจจัยภายนอก
3. เพื่อเสนอแนวทางการพัฒนาการจัดการเรียนการสอนในมหาวิทยาลัยมหามกุฏราชวิทยาลัย วิทยาเขตศรีล้านช้าง ที่เหมาะสมกับบริบทและอัตลักษณ์ของสถาบัน โดยบูรณาการองค์ความรู้ด้านพระพุทธศาสนากับศาสตร์สมัยใหม่ และสอดคล้องกับทักษะการเรียนรู้ในศตวรรษที่ 21

วิธีดำเนินการวิจัย

การวิจัยนี้ใช้วิธีวิจัยแบบผสมผสาน (Mixed Methods Research) ตามแนวคิดของ Creswell and Clark (2021) โดยใช้แบบแผนการวิจัยแบบสำรวจตามลำดับ (Sequential Exploratory Design) ประกอบด้วยการวิจัยเชิงปริมาณ (Quantitative Research) การวิจัยเชิงคุณภาพ (Qualitative Research) และการสังเคราะห์ข้อมูลเพื่อเสนอแนวทางการพัฒนา ประชากรและกลุ่มตัวอย่าง

ประชากรในการวิจัยประกอบด้วยผู้บริหารมหาวิทยาลัย จำนวน 5 รูป/คน อาจารย์ผู้สอน จำนวน 45 รูป/คน นักศึกษาปัจจุบันในทุกระดับการศึกษาและทุกคณะ จำนวน 560 รูป/คน และผู้ใช้บัณฑิต จำนวน 120 หน่วยงาน รวมทั้งสิ้น 730 รูป/คน/หน่วยงาน

กลุ่มตัวอย่างในการวิจัยเชิงปริมาณ มีจำนวนรวมทั้งสิ้น 366 รูป/คน/หน่วยงาน ประกอบด้วย อาจารย์ประจำ จำนวน 40 รูป/คน ได้มาโดยการเลือกแบบเจาะจง โดยกำหนดเกณฑ์การคัดเลือกผู้ที่มีประสบการณ์สอนไม่น้อยกว่า 2 ปี มีภาระงานสอนในปีการศึกษาปัจจุบัน และเป็นตัวแทนจากทุกสาขาวิชาที่เปิดสอน นักศึกษาปัจจุบัน จำนวน 234 รูป/คน ได้มาโดยการสุ่มแบบหลายขั้นตอน เริ่มจากการแบ่งตามคณะและชั้นปีด้วยวิธีการสุ่มแบบแบ่งชั้น จากนั้นใช้การสุ่มอย่างง่ายด้วยวิธีจับสลากตามสัดส่วนที่คำนวณได้จากสูตร Taro Yamane ที่ระดับความเชื่อมั่น 95% และผู้ใช้บัณฑิต จำนวน 92 หน่วยงาน ได้มาโดยการสุ่มแบบแบ่งชั้นตามประเภทหน่วยงาน ได้แก่ หน่วยงานราชการ สถานศึกษา องค์กรปกครองส่วนท้องถิ่น องค์กรทางศาสนา และหน่วยงานเอกชน โดยคำนวณขนาดกลุ่มตัวอย่างตามสัดส่วนของประชากรแต่ละประเภท

ผู้ให้ข้อมูลสำคัญในการวิจัยเชิงคุณภาพ มีจำนวนรวมทั้งสิ้น 20 รูป/คน ประกอบด้วยผู้บริหารมหาวิทยาลัย จำนวน 5 รูป/คน ได้แก่ รองอธิการบดี ผู้ช่วยอธิการบดี ผู้อำนวยการสำนักงานวิทยาเขต ผู้อำนวยการศูนย์บริการวิชาการ และผู้อำนวยการวิทยาลัยศาสนศาสตร์ โดยเก็บข้อมูลจากประชากรทั้งหมดเนื่องจากเป็นผู้ให้ข้อมูลสำคัญ อาจารย์ประจำ จำนวน 10 รูป/คน ได้มาโดยการเลือกแบบเจาะจงจากผู้ที่มีประสบการณ์สอนไม่น้อยกว่า 5 ปี มีตำแหน่งทางวิชาการหรือผลงานทางวิชาการที่โดดเด่น และมีประสบการณ์ด้านการบริหารหรือพัฒนาหลักสูตร และผู้เชี่ยวชาญด้านการศึกษา จำนวน 5 ท่าน ได้มาโดยการเลือกแบบเจาะจงจากผู้ที่มีคุณวุฒิระดับปริญญาเอกด้านการศึกษาหรือสาขาที่เกี่ยวข้อง มีประสบการณ์ด้านการพัฒนา

การศึกษาระดับอุดมศึกษาไม่น้อยกว่า 10 ปี เป็นผู้ทรงคุณวุฒิในการประเมินหลักสูตรหรือ ประกันคุณภาพการศึกษา และมีผลงานวิชาการด้านการพัฒนาการศึกษาที่ได้รับการยอมรับ

เครื่องมือที่ใช้ในการวิจัย

เครื่องมือที่ใช้ในการวิจัยครั้งนี้ประกอบด้วยแบบสอบถามและแบบสัมภาษณ์กึ่ง โครงสร้าง โดยแบบสอบถามสำหรับอาจารย์และนักศึกษาแบ่งออกเป็น 4 ตอน ได้แก่ ตอนที่ 1 ข้อมูลทั่วไปของผู้ตอบแบบสอบถาม มีลักษณะเป็นแบบตรวจสอบรายการ (Check List) และ แบบเติมคำ ตอนที่ 2 สภาพปัจจุบันของการจัดการเรียนการสอน มีลักษณะเป็นแบบมาตรา ส่วนประมาณค่า 5 ระดับ ตอนที่ 3 ปัญหาและอุปสรรคในการจัดการเรียนการสอน มีลักษณะ เป็นแบบมาตราส่วนประมาณค่า 5 ระดับ และตอนที่ 4 ข้อเสนอแนะเพื่อการพัฒนา มีลักษณะ เป็นคำถามปลายเปิด สำหรับแบบสอบถามผู้ใช้บัณฑิตแบ่งออกเป็น 3 ตอน ได้แก่ ตอนที่ 1 ข้อมูลทั่วไปของหน่วยงาน ตอนที่ 2 ความพึงพอใจต่อคุณภาพบัณฑิต และตอนที่ 3 ข้อเสนอแนะเพื่อการพัฒนา

แบบสัมภาษณ์กึ่งโครงสร้างใช้สำหรับเก็บข้อมูลเชิงคุณภาพ ประกอบด้วยประเด็น คำถามเกี่ยวกับนโยบายและทิศทางการพัฒนา การบริหารจัดการด้านวิชาการ การพัฒนา หลักสูตรและการจัดการเรียนการสอน การพัฒนาบุคลากรและทรัพยากรการเรียนรู้ รวมถึง ความท้าทายและแนวทางการแก้ไขปัญหา

การสร้างเครื่องมือและการตรวจสอบคุณภาพเครื่องมือ มีขั้นตอนการดำเนินการ ดังนี้

ขั้นที่ 1 ศึกษาแนวคิด ทฤษฎี และงานวิจัยที่เกี่ยวข้องกับการพัฒนาการจัดการเรียน การสอนในระดับอุดมศึกษา เพื่อนำมากำหนดกรอบแนวคิดและประเด็นในการสร้างเครื่องมือ

ขั้นที่ 2 สร้างแบบสอบถามและแบบสัมภาษณ์ตามกรอบแนวคิดที่กำหนด

ขั้นที่ 3 นำเครื่องมือที่สร้างขึ้นเสนอต่อผู้เชี่ยวชาญ จำนวน 5 ท่าน เพื่อตรวจสอบ ความตรงเชิงเนื้อหา (Content Validity) โดยพิจารณาความสอดคล้องระหว่างข้อคำถามกับ วัตถุประสงค์การวิจัย (Index of Item-Objective Congruence: IOC) เลือกข้อคำถามที่มีค่า IOC อยู่ระหว่าง 0.60-1.00 และปรับปรุงแก้ไขตามข้อเสนอแนะของผู้เชี่ยวชาญ

ขั้นที่ 4 นำแบบสอบถามไปทดลองใช้ (Try-out) กับกลุ่มที่มีลักษณะใกล้เคียงกับกลุ่ม ตัวอย่าง จำนวน 30 คน เพื่อหาค่าความเชื่อมั่น (Reliability) โดยใช้สูตรสัมประสิทธิ์แอลฟา

ของครอนบาค (Cronbach's Alpha Coefficient) ได้ค่าความเชื่อมั่นของแบบสอบถามทั้งฉบับเท่ากับ 0.93

การเก็บรวบรวมข้อมูล ดำเนินการตามขั้นตอนดังนี้

ขั้นที่ 1 ขออนุญาตเก็บข้อมูลจากมหาวิทยาลัยและประสานงานกับผู้เกี่ยวข้อง

ขั้นที่ 2 ดำเนินการเก็บข้อมูลเชิงปริมาณโดยแจกแบบสอบถามให้กับกลุ่มตัวอย่าง ได้แก่ อาจารย์ประจำ นักศึกษาปัจจุบัน และผู้ใช้บัณฑิต พร้อมทั้งชี้แจงวัตถุประสงค์และวิธีการตอบแบบสอบถาม

ขั้นที่ 3 ดำเนินการเก็บข้อมูลเชิงคุณภาพโดยการสัมภาษณ์ผู้บริหารมหาวิทยาลัย อาจารย์ประจำ และผู้เชี่ยวชาญด้านการศึกษา โดยนัดหมายวัน เวลา และสถานที่ล่วงหน้า มีการบันทึกเสียงและจดบันทึกระหว่างการสัมภาษณ์

ขั้นที่ 4 ตรวจสอบความสมบูรณ์ของข้อมูลที่ได้รับคืนมาก่อนนำไปวิเคราะห์

การวิเคราะห์ข้อมูล แบ่งออกเป็น 2 ส่วน คือ การวิเคราะห์ข้อมูลเชิงปริมาณและการวิเคราะห์ข้อมูลเชิงคุณภาพ

การวิเคราะห์ข้อมูลเชิงปริมาณ ข้อมูลทั่วไปของผู้ตอบแบบสอบถามวิเคราะห์โดยใช้ความถี่และร้อยละ ข้อมูลเกี่ยวกับสภาพปัจจุบัน ปัญหาและอุปสรรคในการจัดการเรียนการสอนวิเคราะห์โดยใช้ค่าเฉลี่ย (\bar{X}) และส่วนเบี่ยงเบนมาตรฐาน (S.D.) โดยกำหนดเกณฑ์การแปลความหมายค่าเฉลี่ยเป็น 5 ระดับ คือ

4.51-5.00 หมายถึง มากที่สุด

3.51-4.50 หมายถึง มาก

2.51-3.50 หมายถึง ปานกลาง

1.51-2.50 หมายถึง น้อย และ

1.00-1.50 หมายถึง น้อยที่สุด

ส่วนข้อมูลจากคำถามปลายเปิดใช้การวิเคราะห์เนื้อหาและสรุปประเด็นสำคัญ

การวิเคราะห์ข้อมูลเชิงคุณภาพ ดำเนินการโดยการถอดเทปสัมภาษณ์แบบคำต่อคำ จัดระเบียบข้อมูลโดยการจำแนกและจัดหมวดหมู่ตามประเด็นที่ศึกษา วิเคราะห์เนื้อหาเพื่อหาความเชื่อมโยงของข้อมูล และสรุปประเด็นสำคัญตามวัตถุประสงค์การวิจัย จากนั้นนำผลการวิเคราะห์ข้อมูลทั้งเชิงปริมาณและเชิงคุณภาพมาบูรณาการเพื่อสังเคราะห์เป็นแนวทางการพัฒนาการจัดการเรียนการสอน

ผลการวิจัย

1. ผลการวิเคราะห์สภาพปัจจุบันของการจัดการเรียนการสอน โดยรวมและรายด้าน ปรากฏดังตารางที่ 1

ตารางที่ 1 สภาพปัจจุบันของการจัดการเรียนการสอน

ด้าน	\bar{X}	S.D.	แปลผล
1. ด้านหลักสูตร			
- ความสอดคล้องกับพันธกิจของมหาวิทยาลัย	4.25	0.58	มาก
- การบูรณาการหลักพุทธธรรมกับศาสตร์สมัยใหม่	4.15	0.62	มาก
- ความทันสมัยของเนื้อหารายวิชา	3.85	0.62	มาก
- การตอบสนองความต้องการของตลาดแรงงาน	3.75	0.68	มาก
ค่าเฉลี่ยรวม	4.00	0.63	มาก
2. ด้านการจัดการเรียนการสอน			
- การใช้วิธีการสอนที่หลากหลาย	3.45	0.65	ปานกลาง
- การจัดกิจกรรมการเรียนรู้เชิงรุก	3.25	0.72	ปานกลาง
- การใช้เทคโนโลยีสารสนเทศ	4.19	0.68	ปานกลาง
- การเน้นผู้เรียนเป็นสำคัญ	3.75	0.55	มาก
ค่าเฉลี่ยรวม	3.66	0.65	มาก

จากตารางที่ 1 พบว่า สภาพปัจจุบันของการจัดการเรียนการสอนด้านหลักสูตรในภาพรวมอยู่ในระดับมาก ($\bar{X} = 4.00$, S.D. = 0.63) โดยความสอดคล้องกับพันธกิจของมหาวิทยาลัยมีค่าเฉลี่ยสูงสุด ($\bar{X} = 4.25$, S.D. = 0.58) ส่วนด้านการจัดการเรียนการสอนในภาพรวมอยู่ในระดับมาก ($\bar{X} = 3.66$, S.D. = 0.65) โดยการใช้เทคโนโลยีสารสนเทศมีค่าเฉลี่ยสูงสุด ($\bar{X} = 4.19$, S.D. = 0.68)

2. ผลการวิเคราะห์ปัญหาและอุปสรรคในการจัดการเรียนการสอน โดยรวมและรายด้าน ปรากฏดังตารางที่ 2

ตารางที่ 2 ปัญหาและอุปสรรคในการจัดการเรียนการสอน

ด้าน	\bar{X}	S.D.	แปลผล
1. ด้านสื่อและทรัพยากรการเรียนรู้			
- ความพร้อมของอุปกรณ์เทคโนโลยี	4.17	0.72	มาก
- ความเร็วของระบบอินเทอร์เน็ต	4.19	0.75	มาก
- ความเพียงพอของหนังสือและฐานข้อมูล	4.11	0.68	มาก
ค่าเฉลี่ยรวม	4.16	0.72	มาก
2. ด้านการวัดและประเมินผล			
- ความชัดเจนของเกณฑ์การประเมิน	4.21	0.52	มาก
- ความหลากหลายของวิธีการวัดผล	3.65	0.58	มาก
- การสะท้อนผลการเรียนรู้จริง	3.51	0.55	มาก
ค่าเฉลี่ยรวม	3.79	0.55	มาก

จากตารางที่ 2 พบว่า ด้านสื่อและทรัพยากรการเรียนรู้ในภาพรวมอยู่ในระดับมาก (\bar{X} = 4.16, S.D. = 0.72) โดยความเร็วของระบบอินเทอร์เน็ตมีค่าเฉลี่ยสูงสุด (\bar{X} = 4.19, S.D. = 0.75) ส่วนด้านการวัดและประเมินผลในภาพรวมอยู่ในระดับมาก (\bar{X} = 3.79, S.D. = 0.55) โดยความชัดเจนของเกณฑ์การประเมินมีค่าเฉลี่ยสูงสุด (\bar{X} = 4.21, S.D. = 0.52)

3. ผลการวิเคราะห์แนวทางการพัฒนาการจัดการเรียนการสอน ปรากฏดังตารางที่ 3 ตารางที่ 3 แนวทางการพัฒนาการจัดการเรียนการสอน

ประเด็นการพัฒนา	ความถี่	ร้อยละ
1. ด้านหลักสูตร		
- การปรับปรุงเนื้อหาให้ทันสมัย	185	82.22
- การเพิ่มรายวิชาเลือกที่หลากหลาย	165	73.33
- การบูรณาการการเรียนรู้กับการปฏิบัติ	155	68.89
2. ด้านการจัดการเรียนการสอน		
- การพัฒนาการสอนแบบผสมผสาน	195	86.67

- การส่งเสริมการเรียนรู้เชิงรุก	175	77.78
- การใช้เทคโนโลยีสารสนเทศ	168	74.67

จากตารางที่ 3 พบว่า แนวทางการพัฒนาที่ได้รับการเสนอแนะมากที่สุดคือ การพัฒนาการสอนแบบผสมผสาน (ร้อยละ 86.67) รองลงมาคือการปรับปรุงเนื้อหาให้ทันสมัย (ร้อยละ 82.22) และการส่งเสริมการเรียนรู้เชิงรุก (ร้อยละ 77.78) ตามลำดับ

อภิปรายผล

1. สภาพปัจจุบัน ปัญหา และอุปสรรคของการจัดการเรียนการสอน

ผลการวิจัยพบว่า ด้านหลักสูตรในภาพรวมอยู่ในระดับมาก ทั้งนี้อาจเนื่องมาจากมหาวิทยาลัยมีการกำหนดปรัชญาและพันธกิจที่ชัดเจนในการผลิตบัณฑิตที่มีความรู้คู่คุณธรรม สอดคล้องกับงานวิจัยของพระมหาสมชาย สิริจนโท (2565) ที่พบว่า การจัดการศึกษาในมหาวิทยาลัยส่งผลต้องให้ความสำคัญกับการผสมผสานระหว่างหลักธรรมทางพระพุทธศาสนา กับศาสตร์สมัยใหม่

ด้านการจัดการเรียนการสอน พบว่า การใช้เทคโนโลยีสารสนเทศมีค่าเฉลี่ยสูงสุด ซึ่งสอดคล้องกับแนวคิดของ Anderson (2023) ที่กล่าวว่า เทคโนโลยีสารสนเทศเป็นเครื่องมือสำคัญในการพัฒนาการเรียนการสอนยุคดิจิทัล อย่างไรก็ตาม การจัดกิจกรรมการเรียนรู้เชิงรุกยังมีค่าเฉลี่ยค่อนข้างต่ำ ซึ่ง Williams (2023) เสนอว่า สถาบันการศึกษาควรส่งเสริมการจัดการเรียนรู้ที่เน้นการมีส่วนร่วมของผู้เรียนมากขึ้น

2. ปัจจัยที่ส่งผลต่อประสิทธิภาพการจัดการเรียนการสอน

ผลการวิจัย พบว่า ด้านสื่อและทรัพยากรการเรียนรู้ พบว่า มีความพร้อมในระดับมาก โดยเฉพาะระบบอินเทอร์เน็ตและอุปกรณ์เทคโนโลยี สอดคล้องกับงานวิจัยของ Thompson (2023) ที่พบว่า โครงสร้างพื้นฐานด้านเทคโนโลยีเป็นปัจจัยสำคัญต่อความสำเร็จในการจัดการเรียนการสอนสมัยใหม่ นอกจากนี้ ความเพียงพอของหนังสือและฐานข้อมูลที่อยู่ในระดับมาก สะท้อนให้เห็นถึงการให้ความสำคัญกับการพัฒนาแหล่งเรียนรู้ที่หลากหลาย สอดคล้องกับข้อเสนอของ Martinez (2023) ที่ว่าการเข้าถึงทรัพยากรการเรียนรู้ที่หลากหลายช่วยส่งเสริมการเรียนรู้ตลอดชีวิต

ด้านการวัดและประเมินผล แม้จะพบว่ามีความชัดเจนของเกณฑ์การประเมินในระดับมาก แต่ความหลากหลายของวิธีการวัดผลและการสะท้อนผลการเรียนรู้อยังมีโอกาสพัฒนา

สอดคล้องกับแนวคิดของ Brown (2023) ที่เสนอว่า การวัดและประเมินผลในศตวรรษที่ 21 ควรมีความหลากหลายและสามารถสะท้อนสมรรถนะที่แท้จริงของผู้เรียน

3. แนวทางการพัฒนาการจัดการเรียนการสอน

ผลการวิจัย พบว่า ด้านหลักสูตร การพัฒนาควรมุ่งเน้นการเสริมสร้างความเข้มแข็งในการบูรณาการหลักพุทธธรรมกับศาสตร์สมัยใหม่ สอดคล้องกับงานวิจัยของพระครูปลัดสุวัฒนพรหมคุณ (2564) ที่เสนอแนวทางการบูรณาการพุทธศาสตร์กับศาสตร์สมัยใหม่อย่างเป็นระบบ รวมถึงการพัฒนาเนื้อหารายวิชาให้ทันสมัยและตอบสนองความต้องการของตลาดแรงงาน ซึ่งสอดคล้องกับข้อเสนอของ Garcia (2022) ที่เน้นความสำคัญของการพัฒนาหลักสูตรที่ตอบสนองความต้องการของสังคม

ด้านการจัดการเรียนการสอน แนวทางการพัฒนาควรต่อยอดจากจุดแข็งด้านเทคโนโลยีสารสนเทศ โดยพัฒนารูปแบบการสอนที่หลากหลายและเน้นการเรียนรู้เชิงรุก สอดคล้องกับแนวคิดของวิจารณ์ พานิช (2564) ที่เสนอการจัดการเรียนรู้แนวใหม่ที่เน้นการมีส่วนร่วมของผู้เรียน และข้อเสนอของไพฑูริย์ สินลารัตน์ (2565) เกี่ยวกับการพัฒนาการศึกษาไทยในยุคดิจิทัล

ด้านการวัดและประเมินผล การพัฒนาควรมุ่งเน้นการเพิ่มความหลากหลายของวิธีการวัดผลและปรับปรุงระบบการสะท้อนผลการเรียนรู้ สอดคล้องกับ Johnson (2022) ที่เสนอว่าการประเมินผลในศตวรรษที่ 21 ต้องสามารถวัดทักษะที่จำเป็นและสะท้อนความสามารถที่แท้จริงของผู้เรียน

จากผลดังกล่าวมา จะเห็นว่า มหาวิทยาลัยมีฐานที่แข็งแกร่งในด้านเทคโนโลยีและทรัพยากรการเรียนรู้ ซึ่งเป็นโอกาสสำคัญในการพัฒนาการจัดการเรียนการสอนให้มีประสิทธิภาพมากยิ่งขึ้น โดยเฉพาะการพัฒนาารูปแบบการเรียนการสอนที่หลากหลายและการปรับปรุงระบบการวัดและประเมินผลให้สอดคล้องกับบริบทของการศึกษายุคใหม่

องค์ความรู้ใหม่

จากผลการวิจัยเรื่อง "แนวทางการพัฒนาการจัดการเรียนการสอนในมหาวิทยาลัยมหามกุฏราชวิทยาลัยวิทยาเขตศรีล้านช้าง" ผู้วิจัยได้สังเคราะห์องค์ความรู้ใหม่ที่ได้จากการวิจัยดังนี้

"DIGITAL DHARMA Model": รูปแบบการจัดการเรียนการสอนแนวพุทธในยุคดิจิทัล

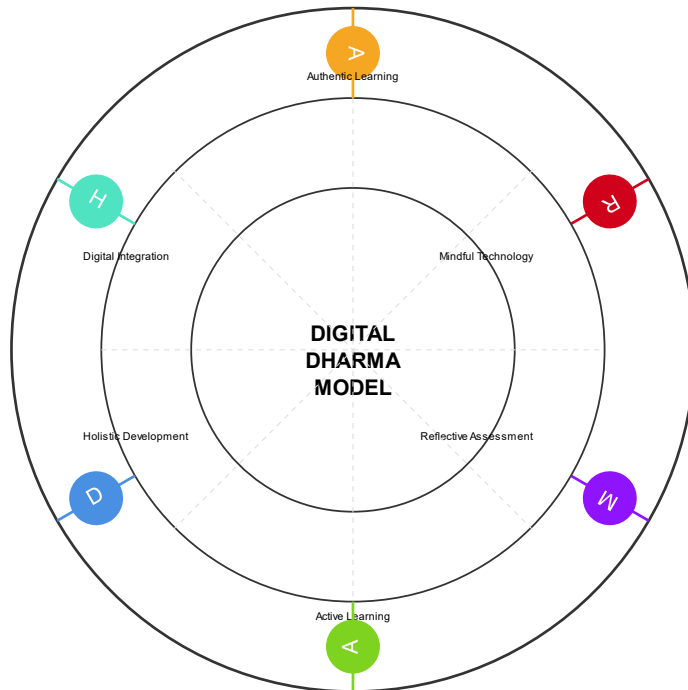

คำอธิบาย

D - Digital Integration (การบูรณาการดิจิทัล)

- การผสมผสานเทคโนโลยีดิจิทัลกับการเรียนการสอนพระพุทธศาสนา
- การใช้สื่อมัลติมีเดียในการนำเสนอหลักธรรม
- การสร้างคลังความรู้ดิจิทัลด้านพระพุทธศาสนา

H - Holistic Development (การพัฒนาแบบองค์รวม)

- การพัฒนาผู้เรียนทั้งด้านปัญญา คุณธรรม และทักษะดิจิทัล
- การบูรณาการการเรียนรู้ระหว่างทฤษฎีและการปฏิบัติ
- การเชื่อมโยงการเรียนรู้กับการประยุกต์ใช้ในชีวิตจริง

A - Active Learning with Buddhist Principles (การเรียนรู้เชิงรุกตามหลักพุทธธรรม)

- การประยุกต์ใช้หลักไตรสิกขาในการจัดการเรียนรู้เชิงรุก
- การใช้กระบวนการคิดแบบโยนิโสมนสิการในการเรียนรู้

- การสร้างกิจกรรมการเรียนรู้ที่ส่งเสริมการพัฒนาปัญญา
- R - Reflective Assessment (การประเมินผลแบบสะท้อนคิด)
 - การใช้การสะท้อนคิดตามหลักพุทธธรรมในการประเมินผล
 - การประเมินตามสภาพจริงที่เน้นการพัฒนาปัญญา
 - การใช้เทคโนโลยีในการติดตามและประเมินผลการเรียนรู้
- M - Mindful Technology Usage (การใช้เทคโนโลยีอย่างมีสติ)
 - การสร้างความสมดุลระหว่างการใช้เทคโนโลยีและหลักธรรม
 - การพัฒนาทักษะการใช้เทคโนโลยีอย่างมีวิจารณญาณ
 - การส่งเสริมจริยธรรมในการใช้เทคโนโลยี
- A - Authentic Buddhist Learning (การเรียนรู้พุทธธรรมอย่างแท้จริง)
 - การสร้างประสบการณ์การเรียนรู้ที่เชื่อมโยงกับหลักธรรม
 - การประยุกต์ใช้หลักธรรมในบริบทร่วมสมัย
 - การพัฒนาสื่อการเรียนรู้ที่สะท้อนแก่นแท้ของพระพุทธศาสนา

รูปแบบ DIGITAL DHARMA นี้นำเสนอแนวทางการจัดการเรียนการสอนที่ผสมผสานระหว่างหลักพุทธธรรมกับเทคโนโลยีดิจิทัลอย่างสมดุล โดยมีลักษณะเด่น ดังนี้

1. เป็นรูปแบบที่เน้นการบูรณาการอย่างเป็นระบบระหว่างพุทธศาสตร์และเทคโนโลยีสมัยใหม่

2. มุ่งเน้นการพัฒนาผู้เรียนแบบองค์รวมทั้งด้านปัญญา คุณธรรม และทักษะดิจิทัล

3. ส่งเสริมการเรียนรู้เชิงรุกที่สอดคล้องกับหลักพุทธธรรมและการเรียนรู้ในศตวรรษที่

21

4. มีระบบการประเมินผลที่เน้นการสะท้อนคิดและการพัฒนาปัญญา

5. ส่งเสริมการใช้เทคโนโลยีอย่างมีสติและมีจริยธรรม

รูปแบบนี้สามารถนำไปประยุกต์ใช้ในการพัฒนาการจัดการเรียนการสอนในสถาบันการศึกษาทางพระพุทธศาสนา โดยสามารถปรับให้เหมาะสมกับบริบทและความพร้อมของแต่ละสถาบัน อันจะนำไปสู่การพัฒนาการศึกษาพระพุทธศาสนาที่ทันสมัยและมีประสิทธิภาพ

สรุป/ข้อเสนอแนะ

สรุปผลการวิจัย

1. ผลการศึกษาสภาพปัจจุบัน ปัญหา และอุปสรรคของการจัดการเรียนการสอนในมหาวิทยาลัยมหามกุฏราชวิทยาลัยวิทยาเขตศรีล้านช้าง พบว่า ด้านหลักสูตรในภาพรวมอยู่ในระดับมาก โดยมีความสอดคล้องกับพันธกิจของมหาวิทยาลัยมากที่สุด รองลงมาคือการบูรณาการหลักพุทธธรรมกับศาสตร์สมัยใหม่ ด้านการจัดการเรียนการสอนในภาพรวมอยู่ในระดับมาก โดยการใช้เทคโนโลยีสารสนเทศมีค่าเฉลี่ยสูงสุด

2. ผลการวิเคราะห์ปัจจัยที่ส่งผลต่อประสิทธิภาพการจัดการเรียนการสอน พบว่า ด้านสื่อและทรัพยากรการเรียนรู้ในภาพรวมอยู่ในระดับ โดยความเร็วของระบบอินเทอร์เน็ตมีค่าเฉลี่ยสูงสุด รองลงมาคือความพร้อมของอุปกรณ์เทคโนโลยี และความเพียงพอของหนังสือและฐานข้อมูล ส่วนด้านการวัดและประเมินผลในภาพรวมอยู่ในระดับมาก โดยความชัดเจนของเกณฑ์การประเมินมีค่าเฉลี่ยสูงสุด รองลงมาคือความหลากหลายของวิธีการวัดผล และการสะท้อนผลการเรียนรู้จริง

3. ผลการศึกษาแนวทางการพัฒนาการจัดการเรียนการสอน พบว่า ควรมีการพัฒนาใน 3 ด้านหลัก ได้แก่

3.1 ด้านหลักสูตร ควรเน้นการบูรณาการหลักพุทธธรรมกับศาสตร์สมัยใหม่ให้มากขึ้น พัฒนาเนื้อหารายวิชาให้ทันสมัย และตอบสนองความต้องการของตลาดแรงงาน

3.2 ด้านการจัดการเรียนการสอน ควรส่งเสริมการใช้เทคโนโลยีสารสนเทศในการจัดการเรียนการสอน พัฒนารูปแบบการสอนที่หลากหลาย และเน้นการจัดกิจกรรมการเรียนรู้เชิงรุก

3.3 ด้านการวัดและประเมินผล ควรพัฒนาวิธีการวัดผลให้มีความหลากหลายมากขึ้น และปรับปรุงระบบการสะท้อนผลการเรียนรู้ให้มีประสิทธิภาพยิ่งขึ้น

ข้อเสนอแนะ

1. ข้อเสนอแนะในการนำผลการวิจัยไปใช้

1.1 ข้อเสนอแนะสำหรับผู้บริหารมหาวิทยาลัย

1. ควรกำหนดนโยบายและแผนการพัฒนาการจัดการเรียนการสอนที่ชัดเจน โดยเฉพาะการนำรูปแบบ DIGITAL DHARMA Model ไปประยุกต์ใช้ในการพัฒนาการเรียนการสอน

2. ควรจัดสรรงบประมาณสนับสนุนการพัฒนาสื่อและเทคโนโลยีการเรียนการสอนอย่างเพียงพอและต่อเนื่อง

3. ควรส่งเสริมการพัฒนาศักยภาพอาจารย์ด้านการจัดการเรียนการสอนสมัยใหม่และการใช้เทคโนโลยี

4. ควรสร้างเครือข่ายความร่วมมือทางวิชาการกับสถาบันการศึกษาทั้งในและต่างประเทศ

1.2 ข้อเสนอแนะสำหรับอาจารย์ผู้สอน

1. ควรพัฒนารูปแบบการสอนที่บูรณาการระหว่างหลักพุทธธรรมกับเทคโนโลยีสมัยใหม่

2. ควรเพิ่มการจัดกิจกรรมการเรียนรู้เชิงรุกที่เน้นการมีส่วนร่วมของผู้เรียน

3. ควรพัฒนาสื่อการสอนดิจิทัลที่น่าสนใจและเข้าถึงง่าย

4. ควรปรับปรุงวิธีการวัดและประเมินผลให้หลากหลายและสะท้อนการเรียนรู้จริง

1.3 ข้อเสนอแนะสำหรับฝ่ายสนับสนุนวิชาการ

1. ควรพัฒนาระบบสนับสนุนการเรียนการสอนออนไลน์ที่มีประสิทธิภาพ

2. ควรจัดเตรียมอุปกรณ์และทรัพยากรการเรียนรู้ให้พร้อมใช้งาน

3. ควรพัฒนาระบบฐานข้อมูลและคลังความรู้ดิจิทัล

4. ควรจัดระบบช่วยเหลือและสนับสนุนทางเทคนิคแก่อาจารย์และนักศึกษา

2. ข้อเสนอแนะในการวิจัยครั้งต่อไป

1. ควรมีการวิจัยและพัฒนา (R&D) เพื่อสร้างนวัตกรรมการเรียนการสอนตามรูปแบบ DIGITAL DHARMA Model

2. ควรมีการวิจัยเชิงปฏิบัติการแบบมีส่วนร่วม (PAR) เพื่อพัฒนาการจัดการเรียนการสอน

3. ควรมีการวิจัยติดตามผล (Follow-up Study) เพื่อประเมินความยั่งยืนของการพัฒนา

เอกสารอ้างอิง

- ไพฑูรย์ สีนลารัตน์. (2565). การพัฒนาการศึกษาไทยในยุคดิจิทัล. วารสารครุศาสตร์, 49(2), 1-15.
- พระครูปลัดสุวัฒนพรหมคุณ. (2564). การบูรณาการพุทธศาสตร์กับศาสตร์สมัยใหม่. วารสารบัณฑิตศึกษาปริทรรศน์, 17(1), 45-60.
- พระมหาสมชาย สิริจินโท. (2565). การจัดการศึกษาในมหาวิทยาลัยสงฆ์. วารสารมหาจุฬาริชาการ, 9(1), 78-92.
- วิจารณ์ พานิช. (2564). การเรียนรู้เชิงรุกในศตวรรษที่ 21. วารสารศึกษาศาสตร์, 32(1), 1-15.
- Anderson, M. (2023). Educational effectiveness in modern universities. *Journal of Higher Education Management*, 45(2), 112-128.
- Brown, R. (2023). Balancing tradition and innovation in religious education. *International Journal of Religious Education*, 12(4), 78-92.
- Creswell, J. W., & Clark, V. L. P. (2021). *Designing and conducting mixed methods research* (4th ed.). SAGE Publications.
- Garcia, L. (2022). Innovation in religious higher education. *Religious Education Quarterly*, 33(1), 45-60.
- Johnson, K. (2022). 21st century learning skills: A comprehensive guide. *Educational Research Review*, 18(3), 201-215.
- Martinez, C. (2023). Professional development for modern educators. *Teaching and Teacher Education*, 89, 103-117.
- Thompson, S. (2023). Curriculum development in higher education. *Higher Education Studies*, 13(2), 67-82.
- Williams, P. (2023). Online learning adaptation in traditional institutions. *Distance Education*, 44(1), 15-30.

แนวทางการพัฒนาภาวะผู้นำทางวิชาการของผู้บริหารสถานศึกษาใน
สังกัดสำนักงานเขตพื้นที่การศึกษามัธยมศึกษาเพชรบูรณ์*

GUIDELINE OF INSTRUCTIONAL LEADERSHIP DEVELOPMENT OF
PRIMARY SCHOOL IN PHETCHABUN SECPNDARY EDUCATIONAL
SERVICE AREA OFFICE

เป็นหนึ่งใน เฮงสกุล¹, ภัทรภร หลังประยูร² และ ธีรวัฒน์ มอนไรสง³

Pennueng Hangsakul¹, Phatthaporn Langprayoon² and Teerawat Montaisong³

¹⁻³สาขาการบริหารการศึกษา มหาวิทยาลัยราชภัฏพระนครศรีอยุธยา

¹⁻³Education Administration Phranakhon Si Ayutthaya Rajabhat University, Thailand

Corresponding Author's Email: hangsakul35@gmail.com

บทคัดย่อ

การวิจัยนี้มีวัตถุประสงค์ ดังนี้ 1. เพื่อศึกษาภาวะผู้นำทางวิชาการของผู้บริหารสถานศึกษาสังกัดสำนักงานเขตพื้นที่การศึกษามัธยมศึกษาเพชรบูรณ์ 2. เพื่อนำเสนอแนวทางการพัฒนาภาวะผู้นำทางวิชาการของผู้บริหารสถานศึกษาสังกัดสำนักงานเขตพื้นที่การศึกษามัธยมศึกษาเพชรบูรณ์ กลุ่มตัวอย่างในการวิจัยครั้งนี้ ได้แก่ ครูสังกัดสำนักงานเขตพื้นที่การศึกษามัธยมศึกษาเพชรบูรณ์ จำนวน 317 คน โดยเปิดตารางเครซีและมอร์แกน และผู้ให้ข้อมูลหลัก ได้แก่ ผู้บริหารสถานศึกษา และรองผู้อำนวยการสถานศึกษา จำนวน 9 คน เลือกแบบเฉพาะเจาะจง เครื่องมือที่ใช้ในการเก็บรวบรวมข้อมูล เป็นแบบสอบถามและแบบสัมภาษณ์ วิเคราะห์ข้อมูลด้วยค่าร้อยละ ค่าเฉลี่ย ส่วนเบี่ยงเบนมาตรฐาน และวิเคราะห์เนื้อหา

ผลการวิจัยพบว่า 1. ภาวะผู้นำทางวิชาการของผู้บริหารสถานศึกษา สังกัดสำนักงานเขตพื้นที่การศึกษามัธยมศึกษาเพชรบูรณ์ โดยรวมอยู่ในระดับมาก และเมื่อพิจารณาเป็นรายด้านพบว่าทุกด้านอยู่ในระดับมาก โดยเรียงลำดับจากค่าเฉลี่ยมากไปหาน้อย ได้แก่ ด้านการส่งเสริมบรรยากาศการเรียนการสอน รองลงมาคือ ด้านการนิเทศการสอน ด้านการกำกับติดตาม

* Received 27 November 2024; Revised 6 December 2024; Accepted 23 December 2024

ความก้าวหน้าของนักเรียน ด้านการจัดการหลักสูตรการสอน และด้านการกำหนดพันธกิจ 2. แนวทางการพัฒนาภาวะผู้นำทางวิชาการของผู้บริหารสถานศึกษา ได้แก่ 1) ด้านการกำหนดพันธกิจของโรงเรียน ผู้บริหารสถานศึกษาควรมีการกำหนดเป้าหมายด้านวิชาการของโรงเรียน โดยให้บุคลากรมีส่วนร่วมในการกำหนดเป้าหมายอย่างชัดเจน 2) ด้านการจัดการหลักสูตรและการสอน ผู้บริหารสถานศึกษามีการวางแผนร่วมกับคณะครูในการพัฒนาหลักสูตรสถานศึกษา 3) ด้านการนิเทศการสอน ผู้บริหารสถานศึกษามีการนิเทศการจัดการเรียนการสอนอย่างไม่เป็นทางการสนับสนุนด้านการสอน 4) ด้านการตรวจสอบความก้าวหน้าของนักเรียน ผู้บริหารสถานศึกษาและครูที่ปรึกษาหาหรือความก้าวหน้าของนักเรียนด้วยวิธีการประชุม ใช้ข้อมูลอย่างหลากหลาย และ 5) ด้านการส่งเสริมบรรยากาศการเรียนการสอน ผู้บริหารสถานศึกษาส่งเสริมสนับสนุนจัดให้มีการใช้แหล่งเรียนรู้ทั้งในและนอกสถานศึกษาอย่างหลากหลาย

คำสำคัญ: แนวทางการพัฒนา, ภาวะผู้นำทางวิชาการ, ผู้บริหารสถานศึกษา

Abstract

This research aimed to 1) study the academic leadership of school administrators under the jurisdiction of the Secondary Educational Service Area Office, Phetchabun, and 2) propose guidelines for developing the academic leadership of school administrators under the jurisdiction of the Secondary Educational Service Area Office, Phetchabun. The sample group consisted of 317 teachers affiliated with the Phetchabun Secondary Educational Service Area Office, determined using the Krejcie and Morgan table. The key informants included nine school administrators and deputy administrators, selected through purposive sampling. The research tools used for data collection were questionnaires and interview forms. Data analysis employed percentage, mean, standard deviation, and content analysis.

The findings of this study revealed that 1) the overall academic leadership of school administrators under the jurisdiction of the Phetchabun Secondary Educational Service Area Office was at a high level. All aspects were at high level. The highest aspects were promoting a conducive learning

atmosphere, following by instructional supervision, monitoring students' development, curriculum and instructional management, and mission setting. 2) guidelines for enhancing the academic leadership of school administrators were 1) mission setting; school administrators should define clear academic goals for the school 2) In curriculum and instructional management; school administrators should collaborate with teachers to develop the school curriculum 3) In instructional supervision; school administrators should provide informal supervision and support for teaching activities 4) monitoring students' progress; school administrators and advisors should discuss students' progress through meetings and utilize diverse data sources. 5) promoting a learning atmosphere; school administrators should encourage the use of various learning resources both inside and outside the school.

Keywords: Development guidelines, Academic leadership, School administrators

บทนำ

การเปลี่ยนแปลงทางเศรษฐกิจ สังคม และเทคโนโลยีในปัจจุบันส่งผลกระทบต่อระบบการศึกษา ทำให้สถานศึกษาต้องปรับตัวให้สอดคล้องกับความต้องการของผู้เรียนและสังคมที่เปลี่ยนแปลง ภายใต้อำนาจพระราชบัญญัติการศึกษาแห่งชาติ พ.ศ. 2542 และฉบับแก้ไขเพิ่มเติม พ.ศ. 2545 (สำนักนายกรัฐมนตรี้, 2565) ที่เน้นการกระจายอำนาจสู่สถานศึกษาเพื่อความคล่องตัวและการบริหารจัดการที่เหมาะสมกับบริบทท้องถิ่น รวมถึงการมุ่งพัฒนาคุณภาพการศึกษาโดยเน้นผลลัพธ์ตามมาตรฐานและความต้องการระดับสากล (สำนักงานเลขาธิการสภาการศึกษา, 2562) นอกจากนี้ กระทรวงศึกษาธิการ (2565) ยังได้กำหนดนโยบายพัฒนางานวิชาการในโรงเรียน เช่น การพัฒนาหลักสูตร การจัดการเรียนการสอน การนิเทศ การประเมินผล และ การใช้เทคโนโลยีเพื่อสนับสนุนการเรียนรู้ ซึ่งต้องอาศัยความสามารถของผู้บริหารสถานศึกษาในการบริหารจัดการงานวิชาการอย่างมีประสิทธิภาพ (สำนักงานคณะกรรมการการศึกษาขั้นพื้นฐาน, 2565) สอดคล้องกับ Hallinger และ Murphy (1985) ที่ได้เสนอว่าภาวะผู้นำทางวิชาการของผู้บริหารเป็นปัจจัยสำคัญที่ยกระดับคุณภาพการศึกษา

โดยเน้นการกำหนดเป้าหมายชัดเจน การจัดการการเรียนการสอนที่เป็นระบบ และการสร้างบรรยากาศทางวิชาการที่เอื้อต่อการเรียนรู้ และสอดคล้องกับ McEwan (1998) และ Gunningham และ Cordeiro (2000) ที่ระบุว่าผู้บริหารที่มีภาวะผู้นำจะสามารถสร้างความร่วมมือระหว่างครู นักเรียน และชุมชน พร้อมทั้งพัฒนาครูและนักเรียนให้สอดคล้องกับเป้าหมายขององค์กร

การบริหารงานวิชาการในโรงเรียนยังเผชิญความท้าทาย เช่น การพัฒนาหลักสูตรที่สอดคล้องกับความต้องการผู้เรียน การใช้เทคโนโลยีสนับสนุนการเรียนรู้ และการพัฒนาระบบประกันคุณภาพภายในให้ได้มาตรฐาน ซึ่งล้วนต้องอาศัยความชำนาญและภาวะผู้นำของผู้บริหารสถานศึกษา ผู้บริหารยังมีบทบาทสำคัญในการจัดการศึกษาที่ส่งเสริมการเรียนรู้ตลอดชีวิต ทั้งในระบบ นอกระบบ และตามอัธยาศัย เพื่อให้สอดคล้องกับมาตรฐานสากล อย่างไรก็ตามในงานวิจัยของ จรุณี เก้าเอี้ยน (2557) ที่ว่า งานวิชาการเป็นหัวใจหลักของสถานศึกษา โดยภาวะผู้นำทางวิชาการของผู้บริหารช่วยเสริมสร้างความเชื่อมั่นและความร่วมมือระหว่างบุคลากร นำไปสู่การพัฒนาคุณภาพการศึกษาอย่างมีประสิทธิภาพ การพัฒนาผู้บริหารให้มีความเชี่ยวชาญในด้านนี้จึงเป็นกุญแจสำคัญต่อความสำเร็จของระบบการศึกษาในอนาคต

ในปัจจุบัน ผลการดำเนินงานด้านวิชาการของโรงเรียนในเขตพื้นที่การศึกษามัธยมศึกษาเพชรบูรณ์ยังมีปัญหา เช่น คะแนนเฉลี่ย O-NET ชั้น ม.3 ในวิชาภาษาไทย คณิตศาสตร์ และภาษาอังกฤษ ปีการศึกษา 2564 ต่ำกว่าปี 2563 (สำนักงานเขตพื้นที่การศึกษามัธยมศึกษาเพชรบูรณ์, 2564) ซึ่งสะท้อนถึงคุณภาพการศึกษาที่ต้องปรับปรุง ทศนา วรรณประภา (2560) ระบุว่าการบริหารงานวิชาการ เช่น การพัฒนาหลักสูตร การจัดการเรียนการสอน และการนิเทศ ต้องดำเนินการต่อเนื่อง ผู้บริหารที่ขาดภาวะผู้นำทางวิชาการจะทำให้การพัฒนาคุณภาพล่าช้า ทั้งนี้ ปัญหาด้านการสนับสนุนวิชาการ เช่น การพัฒนาหลักสูตร การนิเทศ และการประเมินผล ยังไม่เพียงพอ ส่งผลให้ครูไม่สามารถปรับการสอนให้ตอบสนองความต้องการผู้เรียน และการขาดความร่วมมือระหว่างผู้บริหารและครูทำให้บรรยากาศการเรียนรู้ไม่เอื้ออำนวย

จากความเปลี่ยนแปลงทางสังคมและเทคโนโลยี รวมถึงผลกระทบที่ปรากฏในคุณภาพการจัดการศึกษาในเขตพื้นที่การศึกษามัธยมศึกษาเพชรบูรณ์ ทำให้เห็นถึงความจำเป็นในการพัฒนาภาวะผู้นำทางวิชาการของผู้บริหารสถานศึกษา การวิจัยในครั้งนี้จึงมีความสำคัญอย่างยิ่งต่อการนำข้อมูลที่ได้ไปปรับปรุงแนวทางการบริหารงานวิชาการ เพื่อยกระดับคุณภาพ

การศึกษา ประโยชน์ที่คาดว่าจะได้รับจากการวิจัย ได้แก่ การพัฒนาศักยภาพของผู้บริหารสถานศึกษาในการเป็นผู้นำทางวิชาการ การสนับสนุนครูในการจัดการเรียนการสอน และการสร้างบรรยากาศการเรียนรู้ที่เอื้อต่อการพัฒนาผู้เรียนในระดับที่มีคุณภาพตามมาตรฐานสากล

วัตถุประสงค์ของการวิจัย

1. เพื่อศึกษาภาวะผู้นำทางวิชาการของผู้บริหารสถานศึกษาสังกัดสำนักงานเขตพื้นที่การศึกษามัธยมศึกษาเพชรบูรณ์
2. เพื่อนำเสนอแนวทางการพัฒนาภาวะผู้นำทางวิชาการของผู้บริหารสถานศึกษาสังกัดสำนักงานเขตพื้นที่การศึกษามัธยมศึกษาเพชรบูรณ์

วิธีดำเนินการวิจัย

การวิจัยครั้งนี้เป็นการวิจัยแบบผสมผสาน (Mixed-Methods Research) แบ่งเป็น 2 ขั้นตอน ได้แก่ 1) ศึกษาภาวะผู้นำทางวิชาการของผู้บริหารสถานศึกษา และ 2) เสนอแนวทางการพัฒนาภาวะผู้นำทางวิชาการของผู้บริหารสถานศึกษาในเขตพื้นที่การศึกษามัธยมศึกษาเพชรบูรณ์

ประชากรและกลุ่มตัวอย่าง

ประชากร ได้แก่ ครูในโรงเรียนสังกัดสำนักงานเขตพื้นที่การศึกษามัธยมศึกษาเพชรบูรณ์ จำนวน 1,825 คน จาก 39 โรงเรียน ประจำปีการศึกษา 2566

กลุ่มตัวอย่าง ได้แก่ ครูในโรงเรียนสังกัดสำนักงานเขตพื้นที่การศึกษามัธยมศึกษาเพชรบูรณ์ จำนวน 317 คน กำหนดตามตารางเครชีและมอร์แกน โดยสุ่มแบบแบ่งชั้น (Stratified Sampling) ตามโรงเรียนในแต่ละอำเภอ

ผู้ให้ข้อมูลหลัก ได้แก่ ผู้บริหารการศึกษา ผู้บริหารสถานศึกษา และรองผู้อำนวยการสถานศึกษา ในโรงเรียนสังกัดสำนักงานเขตพื้นที่การศึกษามัธยมศึกษาเพชรบูรณ์ จำนวน 9 คน (เลือกแบบเฉพาะเจาะจง)

เครื่องมือที่ใช้ในการวิจัย

เครื่องมือที่ใช้ในการเก็บข้อมูลครั้งนี้ได้แก่ แบบสอบถาม และ แบบสัมภาษณ์ และแบบสัมภาษณ์ ได้รับการพัฒนาจากข้อมูลในขั้นตอนแรก โดยนำค่าเฉลี่ยของภาวะผู้นำทาง

วิชาการในด้านที่ต่ำที่สุดมาสร้างคำถาม เพื่อหาแนวทางพัฒนาภาวะผู้นำของผู้บริหารสถานศึกษา

การสร้างเครื่องมือและตรวจสอบคุณภาพเครื่องมือ

1. ศึกษาหลักการ แนวคิด ทฤษฎี และงานวิจัยที่เกี่ยวข้องกับการพัฒนาสถานศึกษาสู่องค์การคุณภาพในสำนักงานเขตพื้นที่การศึกษามัธยมศึกษาเพชรบูรณ์ รวมถึงวิธีการสร้างเครื่องมือ

2. กำหนดวัตถุประสงค์และกรอบแนวคิดในการวิจัย เพื่อออกแบบคำถามเกี่ยวกับสภาพองค์การคุณภาพของสถานศึกษา

3. สร้างแบบสอบถามและแบบสัมภาษณ์ตามวัตถุประสงค์และกรอบแนวคิด

4. เสนอแบบสอบถามและแบบสัมภาษณ์ให้อาจารย์ที่ปรึกษาตรวจสอบและปรับปรุงให้เหมาะสม

5. เสนอต่อผู้เชี่ยวชาญ 3 คน เพื่อตรวจสอบความเที่ยงตรงเชิงเนื้อหา (Content Validity) และความสอดคล้องของคำถามกับวัตถุประสงค์ (IOC) และนำค่าดัชนีความสอดคล้องมาวิเคราะห์ (เนตรนภา สุวรรณโชติ, 2563) มีค่า IOC ดัชนีความสอดคล้องตั้งแต่ .05 ขึ้นไป

6. ทดลองใช้แบบสอบถามกับครูจำนวน 30 คน ซึ่งไม่ใช่กลุ่มตัวอย่าง แล้ววิเคราะห์ค่าความเชื่อมั่นของแบบสอบถามด้วยสูตรสัมประสิทธิ์แอลฟาของครอนบาค มีค่าความเชื่อมั่นเท่ากับ 0.95

7. แก้ไขและปรับปรุงเครื่องมือตามคำแนะนำจากอาจารย์ที่ปรึกษาก่อนนำไปใช้จริง

การเก็บรวบรวมข้อมูล

1. ผู้วิจัยทำบันทึกเสนอบัณฑิตวิทยาลัย มหาวิทยาลัยราชภัฏพระนครศรีอยุธยา เพื่อขอความอนุเคราะห์ออกหนังสือขอความร่วมมือในการเก็บรวบรวมข้อมูลถึงสถานศึกษาในสังกัดสำนักงานเขตพื้นที่การศึกษามัธยมศึกษาเพชรบูรณ์

2. ผู้วิจัยส่งหนังสือขอความอนุเคราะห์ พร้อมทั้งแบบสอบถามและแบบสัมภาษณ์ไปยังสถานศึกษาสังกัดสำนักงานเขตพื้นที่การศึกษามัธยมศึกษาเพชรบูรณ์ เพื่อเก็บรวบรวมข้อมูลกับกลุ่มตัวอย่างตามจำนวนที่กำหนดไว้

3. หลังจากนั้นจึงตรวจสอบความครบถ้วน ถูกต้อง และนำไปวิเคราะห์ข้อมูลตามเกณฑ์ที่กำหนด

การวิเคราะห์ข้อมูล

- วิเคราะห์ข้อมูลด้วยโปรแกรมสถิติ โดยข้อมูลทั่วไปวิเคราะห์ด้วยความถี่และร้อยละ ส่วนข้อมูลภาวะผู้นำทางวิชาการวิเคราะห์ด้วยค่าเฉลี่ยและส่วนเบี่ยงเบนมาตรฐาน
- ข้อมูลจากการสัมภาษณ์จะถูวิเคราะห์เนื้อหา (Content Analysis) ตามหัวข้อสัมภาษณ์ เพื่อแยกแยะแนวคิดจากรายงานการสัมภาษณ์ของผู้ให้ข้อมูลแต่ละคน

ผลการวิจัย

- ศึกษาภาวะผู้นำทางวิชาการของผู้บริหารสถานศึกษาสังกัดสำนักงานเขตพื้นที่การศึกษามัธยมศึกษาเพชรบูรณ์
- ตารางที่ 1 แสดงภาวะผู้นำทางวิชาการของผู้บริหารสถานศึกษาสังกัดสำนักงานเขตพื้นที่การศึกษามัธยมศึกษาเพชรบูรณ์ในภาพรวม

ภาวะผู้นำทางวิชาการ ของผู้บริหารสถานศึกษา	ระดับการปฏิบัติ		
	\bar{X}	S.D.	แปลความ
1. การกำหนดพันธกิจ	3.87	0.06	มาก
2. การจัดการหลักสูตรการสอน	4.27	0.11	มาก
3. การนิเทศการสอน	4.33	0.07	มาก
4. การกำกับติดตามความก้าวหน้าของนักเรียน	4.28	0.12	มาก
5. การส่งเสริมบรรยากาศการเรียนการสอน	4.37	0.05	มาก
รวม	4.22	0.08	มาก

จากตารางที่ 1 ภาวะผู้นำทางวิชาการของผู้บริหารสถานศึกษา สังกัดสำนักงานเขตพื้นที่การศึกษามัธยมศึกษาเพชรบูรณ์ โดยรวมปรากฏผลในระดับมาก ($\bar{X} = 4.22$, S.D.=0.08) เมื่อพิจารณาเป็นรายด้าน ด้านที่มีระดับความคิดเห็นมากที่สุดคือ ด้านการส่งเสริมบรรยากาศการเรียนการสอน ($\bar{X} = 4.37$, S.D.= 0.05) รองลงมาคือ การนิเทศการสอน ($\bar{X} = 4.33$, S.D.= 0.07) ด้านการกำกับติดตามความก้าวหน้าของนักเรียน ($\bar{X} = 4.28$, S.D.= 0.12) ด้านการจัดการหลักสูตรการสอน ($\bar{X} = 4.27$, S.D.= 0.11) และน้อยที่สุดคือ ด้านการกำหนดพันธกิจ ($\bar{X} = 3.87$, S.D.= 0.06) ตามลำดับ

2. แนวทางภาวะผู้นำทางวิชาการของผู้บริหารสถานศึกษา สังกัดสำนักงานเขตพื้นที่ การศึกษามัธยมศึกษาเพชรบูรณ์

ตารางที่ 2 แนวทางภาวะผู้นำทางวิชาการของผู้บริหารสถานศึกษา สังกัดสำนักงานเขตพื้นที่ การศึกษามัธยมศึกษาเพชรบูรณ์

ภาวะผู้นำทางวิชาการของ ผู้บริหารสถานศึกษา	แนวทางในการพัฒนา
1. ด้านการกำหนดพันธกิจ ของโรงเรียน	1.1 ผู้บริหารควรกำหนดเป้าหมายด้านวิชาการโดยเปิดโอกาส ให้บุคลากรในโรงเรียนมีส่วนร่วมอย่างชัดเจน 1.2 ผู้บริหารควรสื่อสารเป้าหมายด้านวิชาการให้ครู นักเรียน ผู้ปกครอง และผู้เกี่ยวข้องรับทราบผ่านช่องทางต่าง ๆ เช่น วารสารออนไลน์หรือแผ่นพับ 1.3 ผู้บริหารควรหารือร่วมกับครู นักเรียน และผู้มีส่วน เกี่ยวข้องเกี่ยวกับวิธีการดำเนินงานและแก้ปัญหา พร้อมแจ้ง ผลให้ทุกฝ่ายทราบเพื่อเป็นแนวทางในอนาคต
2. ด้านการจัดหลักสูตร และการสอน	2.1 ผู้บริหารควรส่งเสริมการจัดกิจกรรมการเรียนรู้ที่ สอดคล้องกับหลักสูตร 2.2 ผู้บริหารควรร่วมวางแผนจัดทำหลักสูตร โดยเน้นให้ฝ่าย วิชาการและหัวหน้ากลุ่มสาระเป็นผู้ดำเนินการหลัก 2.3 ผู้บริหารควรปรึกษากับครูเพื่อพัฒนาหลักสูตรที่ เหมาะสมกับบริบทโรงเรียนและตอบสนองความต้องการของ ชุมชน
3. ด้านการนิเทศการสอน	3.1 ผู้บริหารสถานศึกษาควรแนะนำครูถึงจุดเด่นและจุดที่ ควรพัฒนาในการสอนของครู 3.2 ผู้บริหารควรส่งเสริมบรรยากาศในการนิเทศที่เป็นกันเอง เพื่อไม่ให้ครูรู้สึกกดดันในการนิเทศ 3.3 ผู้บริหารควรส่งเสริมพัฒนาบุคลากรในการอบรม วิธี เทคนิคการจัดการเรียนการสอนใหม่ๆ อย่างสม่ำเสมอ
4. ด้านการประเมินผล	4.1 ผู้บริหารควรพบครูรายบุคคลเพื่อปรึกษาความก้าวหน้า

ตรวจสอบความก้าวหน้า ของนักเรียน	ของนักเรียนและประเมินผลโดยใช้ข้อมูลการทดสอบ 4.2 ผู้บริหารควรจัดกิจกรรมเสริมความรู้หรือสอนซ่อมเสริม เพื่อพัฒนาความสามารถของนักเรียน 4.3 ผู้บริหารควรให้คำแนะนำครูในการแก้ปัญหาผลการเรียน ของนักเรียน
5. ด้านการส่งเสริม บรรยากาศทางวิชาการ	5.1 ผู้บริหารควรยกย่องนักเรียนที่มีผลงานดีเด่นด้วยการ ประกาศเกียรติคุณหรือเผยแพร่ในวารสารโรงเรียน 5.2 ผู้บริหารควรประชาสัมพันธ์แหล่งเรียนรู้ทั้งในและนอก โรงเรียน 5.3 ผู้บริหารควรส่งเสริมความรู้และความตระหนักเกี่ยวกับ แหล่งเรียนรู้ในชุมชนให้แก่นักเรียน 5.4 ผู้บริหารควรจัดหาอุปกรณ์การเรียนการสอนให้เพียงพอ ต่อความต้องการของนักเรียน

จากตารางที่ 2 แนวทางพัฒนาภาวะผู้นำทางวิชาการของผู้บริหารสถานศึกษาใน
สำนักงานเขตพื้นที่การศึกษามัธยมศึกษาเพชรบูรณ์ มุ่งเน้น 5 ด้านสำคัญ ได้แก่ 1.การกำหนด
พันธกิจที่ชัดเจน โดยให้บุคลากรมีส่วนร่วมและสื่อสารกับทุกฝ่ายเพื่อสร้างความเข้าใจและ
ความร่วมมือ 2. การจัดหลักสูตรและการสอนที่สอดคล้องกับบริบทโรงเรียนและชุมชน โดย
วางแผนร่วมกับครู 3. การนิเทศการสอนที่เน้นบรรยากาศเป็นมิตร พร้อมให้คำแนะนำหลังการ
นิเทศและส่งเสริมเทคนิคการสอนใหม่ ๆ 4. การประเมินผลความก้าวหน้าของนักเรียนผ่านการ
พบปะครูรายบุคคลและจัดกิจกรรมเสริมการเรียนรู้ รวมถึงให้คำแนะนำแก้ปัญหาผลการเรียน
และ 5. การส่งเสริมบรรยากาศทางวิชาการด้วยการชื่นชมความสำเร็จของนักเรียน
ประชาสัมพันธ์แหล่งเรียนรู้ และจัดเตรียมอุปกรณ์การเรียนรู้ที่เพียงพอและเหมาะสมกับความ
ต้องการ

อภิปรายผล

1. ผลการศึกษาภาวะผู้นำทางวิชาการของผู้บริหารสถานศึกษา สังกัดสำนักงานเขต
พื้นที่การศึกษามัธยมศึกษาเพชรบูรณ์ พบว่า มีค่าเฉลี่ยโดยรวมและรายด้านอยู่ในระดับมาก (\bar{X})

= 4.22), (S.D = 0.08) เมื่อพิจารณารายด้าน พบว่า มีระดับการปฏิบัติเรียงลำดับมากไปน้อย ได้ดังนี้ ด้านที่มีระดับความคิดเห็นมากที่สุดคือ ด้านการส่งเสริมบรรยากาศการเรียนการสอน (\bar{X} = 4.37), (S.D = 0.05) รองลงมาคือ ด้านการนิเทศการสอน (\bar{X} = 4.33), (S.D = 0.07) ด้านการกำกับติดตามความก้าวหน้าของนักเรียน (\bar{X} = 4.28), (S.D = 0.12) ด้านการจัดการหลักสูตรการสอน (\bar{X} = 4.27), (S.D = 0.11) และน้อยที่สุดคือ ด้านการกำหนดพันธกิจ (\bar{X} = 3.87), (S.D = 0.06) ตามลำดับ สามารถอภิปรายได้ดังนี้

1.1 ด้านการส่งเสริมบรรยากาศทางการเรียนการสอน อยู่ในระดับมาก เพราะผู้บริหารสถานศึกษามีบทบาทสำคัญในการจัดสภาพแวดล้อมที่เอื้อต่อการเรียนรู้ โดยการพัฒนาสื่อและแหล่งเรียนรู้ทั้งภายในและภายนอกโรงเรียน พร้อมทั้งดูแลเอาใจใส่ครูและนักเรียนอย่างใกล้ชิด รวมถึงส่งเสริมความสัมพันธ์ที่ดีระหว่างครู นักเรียน ผู้ปกครอง และชุมชน สอดคล้องกับงานวิจัยของเพ็ญภา พลับฉิม (2559) ที่ระบุว่า การส่งเสริมบรรยากาศทางการเรียนการสอน หมายถึงการจัดสภาพแวดล้อมที่ปลอดภัยและเป็นระเบียบ ส่งเสริมแหล่งเรียนรู้ที่หลากหลาย และสร้างความสัมพันธ์ที่ดีในชุมชน และสอดคล้องกับแนวคิดของ Krug (1992) ที่กล่าวว่าผู้บริหารต้องสร้างบรรยากาศที่แสดงถึงคุณค่าของการเรียนรู้เพื่อให้บรรลุผลสำเร็จ

1.2 ด้านการนิเทศการสอน อยู่ในระดับมาก เพราะผู้บริหารร่วมกับครูวางแผนการนิเทศที่เป็นระบบ โดยการตรวจสอบและให้คำแนะนำในการจัดทำแผนการสอน รวมถึงติดตามผลและสนับสนุนการพัฒนาวิชาชีพของครูอย่างต่อเนื่อง เพื่อยกระดับคุณภาพการเรียนการสอน สอดคล้องกับงานวิจัยของเพ็ญภา พลับฉิม (2559) ที่กล่าวว่า การนิเทศคือการให้คำแนะนำ สนับสนุน และติดตามผลเพื่อปรับปรุงการสอนของครู และสอดคล้องกับแนวคิดของ Krug (1992) ที่เน้นว่าการนิเทศควรเป็นกระบวนการพัฒนาครูอย่างจริงจังมากกว่าการประเมินตามสภาพ

1.3 ด้านการกำกับติดตามความก้าวหน้าของนักเรียน อยู่ในระดับมาก เพราะผู้บริหารใช้เครื่องมือประเมินผลที่หลากหลาย ส่งเสริมให้ครูใช้ข้อมูลพัฒนาการนักเรียนในการแก้ไขปัญหา พร้อมทั้งร่วมกับผู้ปกครองหาแนวทางพัฒนาคุณภาพการเรียนรู้ของนักเรียน สอดคล้องกับงานวิจัยของเสาวภาพันธ์ ศรีประเสริฐ (2560) ที่ระบุว่า การกำกับติดตามความก้าวหน้าของนักเรียน หมายถึงการตรวจสอบผลสัมฤทธิ์ทางการเรียนและพัฒนานักเรียน

ให้บรรลุตามเป้าหมาย และสอดคล้องกับแนวคิดของ Krug (1992) ที่กล่าวว่าผู้บริหารควรกำหนดกลยุทธ์เพื่อปรับปรุงผลการเรียนของนักเรียนโดยใช้ข้อมูลที่ชัดเจน

1.4 ด้านการจัดหลักสูตรและการสอน อยู่ในระดับมาก เพราะผู้บริหารวางแผนและกำหนดวัตถุประสงค์ของหลักสูตรให้สอดคล้องกับเนื้อหาในหลักสูตรสถานศึกษา รวมถึงสนับสนุนให้ครูใช้เทคนิคการสอนที่ทันสมัยและเหมาะสม สอดคล้องกับงานวิจัยของพัชราภรณ์ จันทพล (2559) ที่ระบุว่าผู้บริหารมีบทบาทสำคัญในการกำหนดมาตรฐานการเรียนรู้และออกแบบการสอนเพื่อประสิทธิผล และสอดคล้องกับแนวคิดของ Krug (1992) ที่กล่าวว่าการจัดการหลักสูตรและการสอนเป็นบริการเบื้องต้นที่ผู้บริหารต้องใส่ใจ

1.5 ด้านการกำหนดพันธกิจ อยู่ในระดับมาก เพราะผู้บริหารกำหนดวิสัยทัศน์และพันธกิจที่ชัดเจนและสอดคล้องกับหลักสูตรสถานศึกษา รวมถึงการสื่อสารพันธกิจให้บุคลากรและผู้มีส่วนเกี่ยวข้องได้รับทราบอย่างทั่วถึง สอดคล้องกับงานวิจัยของเสาวภาพันธ์ ศรีประเสริฐ (2560) ที่ระบุว่า การกำหนดพันธกิจเป็นการเสนอกรอบเป้าหมายที่ชัดเจนและเป็นไปได้ และสอดคล้องกับแนวคิดของ Krug (1992) ที่เห็นว่าพันธกิจที่ชัดเจนต้องสามารถสื่อสารได้อย่างเข้าใจง่ายเพื่อความสำเร็จร่วมกัน

2. แนวทางการพัฒนาภาวะผู้นำทางวิชาการของผู้บริหารสถานศึกษา

2.1 ด้านการกำหนดพันธกิจของโรงเรียน แนวทางการพัฒนานี้เน้นให้ผู้บริหารสถานศึกษากำหนดเป้าหมายด้านวิชาการที่ชัดเจน และสร้างกระบวนการมีส่วนร่วมจากบุคลากรทุกฝ่ายในโรงเรียน เพราะการมีส่วนร่วมจะช่วยให้เกิดความเข้าใจและความร่วมมือในการบรรลุเป้าหมาย นอกจากนี้ การสื่อสารเป้าหมายผ่านสื่อที่หลากหลาย เช่น วารสารออนไลน์ หรือแผ่นพับ จะช่วยให้ข้อมูลเข้าถึงผู้มีส่วนได้ส่วนเสียอย่างทั่วถึง สอดคล้องกับงานวิจัยของ เสาวภาพันธ์ ศรีประเสริฐ (2560) ที่กล่าวว่าการกำหนดพันธกิจที่ชัดเจนและการมีส่วนร่วมจากบุคลากรช่วยเพิ่มประสิทธิภาพการดำเนินงานของโรงเรียน

2.2 ด้านการจัดหลักสูตรและการสอน แนวทางนี้มุ่งพัฒนาผู้บริหารให้มีบทบาทสำคัญในการส่งเสริมการจัดกิจกรรมการเรียนรู้ที่สอดคล้องกับหลักสูตร และร่วมมือกับครูในการจัดทำหลักสูตรสถานศึกษาที่เหมาะสมกับบริบทของชุมชน เพราะการปรับหลักสูตรให้ตรงกับความต้องการของชุมชนจะช่วยเพิ่มคุณภาพการเรียนรู้ของนักเรียน สอดคล้องกับงานวิจัยของ พัทธราภรณ์ จันทพล (2559) ที่กล่าวว่าผู้บริหารควรสนับสนุนการจัดหลักสูตรที่ตอบสนองความต้องการของนักเรียนและชุมชน

2.3 ด้านการนิเทศการสอน แนวทางนี้เสนอให้ผู้บริหารแนะนำครูถึงจุดเด่นและจุดที่ควรพัฒนาหลังการนิเทศ พร้อมทั้งสร้างบรรยากาศในการนิเทศที่เป็นกันเอง เพราะการสร้างบรรยากาศที่ดีจะช่วยลดความกดดันและกระตุ้นให้ครูพัฒนาวิชาชีพอย่างต่อเนื่อง การส่งเสริมเทคนิคการจัดการเรียนการสอนใหม่ๆ ยังช่วยเพิ่มประสิทธิภาพการเรียนการสอน สอดคล้องกับงานวิจัยของ เพ็ญญา พลับฉิม (2559) ที่ระบุว่าการนิเทศที่มีเป้าหมายชัดเจนและการสร้างบรรยากาศที่ดีช่วยให้การพัฒนาครูมีประสิทธิภาพ

2.4 ด้านการประเมินผลตรวจสอบความก้าวหน้าของนักเรียนแนวทางนี้แนะนำให้ผู้บริหารพบปะครูรายบุคคลเพื่อปรึกษาความก้าวหน้าของนักเรียน และส่งเสริมให้ครูใช้ผลการทดสอบในการพัฒนานักเรียน เพราะการประเมินและวางแผนการพัฒนาที่เหมาะสมช่วยเพิ่มคุณภาพการศึกษา สอดคล้องกับงานวิจัยของ เสาวภาพันธ์ ศรีประเสริฐ (2560) ที่กล่าวว่าการกำกับติดตามความก้าวหน้าของนักเรียนเป็นกระบวนการสำคัญที่ช่วยให้นักเรียนพัฒนาศักยภาพตามเป้าหมาย

2.5 ด้านการส่งเสริมบรรยากาศทางวิชาการ แนวทางนี้เสนอให้ผู้บริหารจัดหาวัสดุอุปกรณ์ที่ทันสมัยและเพียงพอ ส่งเสริมแหล่งเรียนรู้ทั้งในและนอกโรงเรียน รวมถึงยกย่องนักเรียนที่มีผลการเรียนดีเด่น เพราะการสนับสนุนที่เหมาะสมและการยอมรับในความสำเร็จของนักเรียนจะช่วยสร้างแรงจูงใจ สอดคล้องกับงานวิจัยของ Krug (1992) ที่ระบุว่าบรรยากาศที่ส่งเสริมการเรียนรู้และความสำเร็จช่วยให้ผู้เรียนและครูมีแรงบันดาลใจในการพัฒนาตนเอง

สรุป/ข้อเสนอแนะ

จากการศึกษาแนวทางการพัฒนาภาวะผู้นำทางวิชาการของผู้บริหารสถานศึกษา สังกัดสำนักงานเขตพื้นที่การศึกษามัธยมศึกษาเพชรบูรณ์ พบว่าภาวะผู้นำทางวิชาการโดยรวมอยู่ในระดับมาก ด้านที่มีความคิดเห็นสูงสุดคือ การส่งเสริมบรรยากาศการเรียนการสอน โดยผู้บริหารจัดสภาพแวดล้อมที่เหมาะสม สนับสนุนทรัพยากร และสร้างความสัมพันธ์ระหว่างครู นักเรียน และชุมชน รองลงมาคือ การนิเทศการสอน ซึ่งผู้บริหารร่วมวางแผน ให้คำแนะนำ และติดตามผลอย่างสม่ำเสมอ ส่วน การกำกับติดตามความก้าวหน้านักเรียน ผู้บริหารใช้ข้อมูลเพื่อแก้ปัญหาและพัฒนาให้นักเรียนให้บรรลุเป้าหมาย ด้านการจัดหลักสูตรและการสอน พบว่าผู้บริหารมีบทบาทในการพัฒนาหลักสูตรที่สอดคล้องกับบริบทโรงเรียนและชุมชน ด้านที่มีความ

คิดเห็นต่ำสุดคือ การกำหนดพันธกิจ ซึ่งแนะนำให้ผู้บริหารร่วมกำหนดเป้าหมายกับบุคลากร และสื่อสารพันธกิจให้ชัดเจน แนวทางพัฒนาประกอบด้วย 5 ด้าน ได้แก่ การกำหนดพันธกิจ การจัดหลักสูตร การนิเทศ การติดตามผลนักเรียน และการส่งเสริมบรรยากาศ โดยเน้นการสร้างความร่วมมือ การวางแผนชัดเจน สนับสนุนทรัพยากร และพัฒนาคุณภาพนักเรียนอย่างต่อเนื่อง เพื่อตอบสนองเป้าหมายโรงเรียนและชุมชน

ข้อเสนอแนะในการนำผลการวิจัยไปใช้ ประกอบด้วย 1) ด้านการกำหนดพันธกิจ ผู้บริหารควรร่วมมือกับครู ผู้ปกครอง และชุมชนในการกำหนดเป้าหมายด้านวิชาการ พร้อมสื่อสารพันธกิจผ่านช่องทางต่าง ๆ เช่น เว็บไซต์ โซเชียลมีเดีย เพื่อสร้างความเข้าใจตรงกัน และปรับทิศทางการดำเนินงานให้สอดคล้องกับบริบทโรงเรียนและหลักสูตร 2) ด้านการจัดหลักสูตรและการสอน ผู้บริหารควรวางแผนร่วมกับครูเพื่อพัฒนาหลักสูตรที่เหมาะสมกับบริบทโรงเรียน ส่งเสริมกิจกรรมการเรียนรู้ที่สอดคล้องกับหลักสูตร สนับสนุนการปรับปรุงหลักสูตรอย่างต่อเนื่อง และใช้ความเชี่ยวชาญบริหารหลักสูตรเพื่อสร้างผลลัพธ์ที่ดีต่อผู้เรียน 3) ด้านการนิเทศการสอน ผู้บริหารควรสร้างบรรยากาศนิเทศที่เป็นมิตร ให้คำแนะนำจุดเด่นและจุดที่ควรพัฒนาของครู ร่วมออกแบบเครื่องมือการนิเทศ และสนับสนุนการอบรมหรือการนิเทศแบบมุ่งเป้าหมายเพื่อพัฒนาคุณภาพการสอน 4) ด้านการกำกับติดตามความก้าวหน้านักเรียน ผู้บริหารควรปรึกษาคณาจารย์บุคคลเกี่ยวกับความก้าวหน้านักเรียน ใช้ผลการทดสอบและรายงานพัฒนาการวิเคราะห์ปรับปรุงการเรียนรู้ จัดกิจกรรมเสริมศักยภาพเฉพาะราย และรายงานความคืบหน้าให้ผู้ปกครองทราบอย่างต่อเนื่อง 5) ด้านการส่งเสริมบรรยากาศการเรียนการสอน ผู้บริหารควรยกย่องนักเรียนที่มีผลงานดีเด่น ประชาสัมพันธ์แหล่งเรียนรู้ทั้งในและนอกโรงเรียน จัดหาสื่อการเรียนการสอนที่ทันสมัย พร้อมประสานความร่วมมือกับชุมชนและหน่วยงานภายนอก เพื่อสร้างบรรยากาศการเรียนรู้และเพิ่มคุณภาพการศึกษา

ข้อเสนอแนะในการวิจัยครั้งต่อไป 1) ศึกษาปัจจัยที่ส่งผลต่อภาวะผู้นำทางวิชาการของผู้บริหารสถานศึกษาในจังหวัดเพชรบูรณ์ สังกัดสำนักงานเขตพื้นที่การศึกษามัธยมศึกษาเพชรบูรณ์ 2) ศึกษาความสัมพันธ์ระหว่างภาวะผู้นำทางวิชาการกับประสิทธิผลของสถานศึกษาในจังหวัดเพชรบูรณ์ 3) ศึกษาเชิงคุณภาพเกี่ยวกับภาวะผู้นำทางวิชาการของผู้บริหารใน

สถานศึกษาที่ได้รับการคัดเลือกหรือประกาศเกียรติคุณ เช่น โรงเรียนพระราชทานหรือโรงเรียน
ในฝัน

เอกสารอ้างอิง

- กระทรวงศึกษาธิการ. (2565). นโยบายการพัฒนางานวิชาการในโรงเรียน. กรุงเทพมหานคร:
กระทรวงศึกษาธิการ.
- จารุณี แก้วเอียน. (2557). เทคนิคการบริหารงานวิชาการในสถานศึกษา. สงขลา: ชานเมืองการ
พิมพ์.
- พัชราภรณ์ จันทพล. (2559). ภาวะผู้นำทางวิชาการของผู้บริหารโรงเรียนในอำเภอองครักษ์
สังกัด สำนักงานเขตพื้นที่การศึกษาประถมศึกษานครนายก. ใน สารนิพนธ์ศึกษา
ศาสตรมหาบัณฑิต สาขาบริหารการศึกษา. มหาวิทยาลัยบูรพา.
- เพ็ญญา พลับฉิม. (2559). ภาวะผู้นำทางวิชาการของผู้บริหารสถานศึกษาที่ส่งผลต่อ
ประสิทธิผลของโรงเรียนสังกัดสำนักงานเขตพื้นที่การศึกษาประถมศึกษาราชบุรี เขต
2. ใน วิทยานิพนธ์ศึกษาศาสตรมหาบัณฑิต สาขาบริหารการศึกษา. มหาวิทยาลัยราช
ภัฏนครปฐม
- ทัศนาวรรณประภา. (2560). ภาวะผู้นำทางวิชาการของผู้บริหารสถานศึกษาในอำเภอสอยดาว
สังกัดสำนักงานเขตพื้นที่การศึกษาประถมศึกษาจันทบุรี เขต 2. ใน วิทยานิพนธ์ศึกษา
ศาสตรมหาบัณฑิต สาขาบริหารการศึกษา. มหาวิทยาลัยบูรพา.
- เนตรนภา สุวรรณโชติ. (2563). การวิเคราะห์ความตรงของเครื่องมือวิจัยในรูปแบบดัชนี IOC.
วารสารวิจัยและพัฒนาการศึกษา, 10(2), 98-105.
- สำนักนายกรัฐมนตรี. (2565). พระราชบัญญัติการศึกษาแห่งชาติ พ.ศ. 2542 และที่แก้ไข
เพิ่มเติม (ฉบับที่ 2) พ.ศ. 2545. กรุงเทพมหานคร: สำนักนายกรัฐมนตรี.
- สำนักงานคณะกรรมการการศึกษาขั้นพื้นฐาน. (2565). แนวทางการจัดการศึกษาที่มุ่งเน้น
ผลลัพธ์การเรียนรู้. กรุงเทพมหานคร: สำนักงานคณะกรรมการการศึกษาขั้นพื้นฐาน.
- สำนักงานเลขาธิการสภาการศึกษา. (2562). มาตรฐานการศึกษาขั้นพื้นฐาน. กรุงเทพมหานคร:
พรินเตอร์กรุ๊ป.



- สำนักงานเขตพื้นที่การศึกษามัธยมศึกษาเพชรบูรณ์. (2564). รายงานผลการดำเนินงานด้านวิชาการ และผลคะแนนเฉลี่ยการทดสอบ O-NET ระดับชั้นมัธยมศึกษาปีที่ 3 ปีการศึกษา 2564. เพชรบูรณ์: สำนักงานเขตพื้นที่การศึกษามัธยมศึกษาเพชรบูรณ์.
- เสาวภาพันธ์ ศรีประเสริฐ. (2560). ภาวะผู้นำทางวิชาการของผู้บริหารสถานศึกษาในโรงเรียนขยายโอกาสทางการศึกษา สังกัดสำนักงานการศึกษาเมืองพัทยา. ใน วิทยานิพนธ์ศึกษาศาสตรมหาบัณฑิต สาขาบริหารการศึกษา. มหาวิทยาลัยบูรพา.
- Krug, R.E. (1992). Leadership and performance beyond expectations. New York: Free Press.
- Likert, R. (1932). A technique for the measurement of attitudes. Archives of Psychology, 22(140), 1-55.
- McEwan, E.K. (1998). Seven Steps to Effective Instructional Leadership. California: Corwin Press, inc.
- Gunningham, G., & Cordeiro, P. A. (2000). Educational leadership: A problem-based approach. Boston: Allyn & Bacon.

แนวทางการระดมทรัพยากรเพื่อการศึกษาของโรงเรียนขนาดเล็ก
สังกัดสำนักงานเขตพื้นที่การศึกษาประถมศึกษาอุดรธานี เขต 4*
GUIDELINES FOR MOBILIZING RESOURCES FOR SMALL SCHOOL
EDUCATION ADMINISTRATORS IN UDON THANI PRIMARY
EDUCATIONAL SERVICE AREA OFFICE 4

รัตนาภรณ์ ธรรมอากาศกุล¹, คณิศร จีกระโทก² และ นวัตกร หอมสิน³
Rattanaporn Thamraskun¹, Kanisorn Jeekartok² and Nawattakron Homsin³
¹⁻³มหาวิทยาลัยราชภัฏอุดรธานี
¹⁻³Udon Thani Rajabhat University, Thailand
Corresponding Author's Email: kuaomiizz@gmail.com

บทคัดย่อ

การวิจัยนี้มีวัตถุประสงค์ 1) เพื่อศึกษาสภาพปัจจุบันและสภาพที่พึงประสงค์ในการระดมทรัพยากรเพื่อการศึกษาของโรงเรียนขนาดเล็ก 2) เพื่อหาแนวทางการระดมทรัพยากรเพื่อการศึกษาของโรงเรียนขนาดเล็ก และ 3) เพื่อประเมินแนวทางการระดมทรัพยากรเพื่อการศึกษาของโรงเรียนขนาดเล็ก การวิจัยแบ่งออกเป็น 3 ระยะ โดยใช้ระเบียบวิธีวิจัยแบบผสมผสาน ระยะที่ 1 ศึกษาสภาพปัจจุบันและสภาพที่พึงประสงค์ เครื่องมือที่ใช้เป็นแบบสอบถามมาตราส่วนประมาณค่า 5 ระดับ มีความเชื่อมั่นเท่ากับ 0.99 ระยะที่ 2 ใช้วิธีการสัมภาษณ์แบบกึ่งโครงสร้าง โดยการเลือกแบบเจาะจง ผู้ทรงคุณวุฒิจำนวน 6 คน วิเคราะห์ข้อมูลจากการสัมภาษณ์แบบกึ่งโครงสร้างวิเคราะห์ข้อมูล หาค่าร้อยละ ค่าเฉลี่ย และส่วนเบี่ยงเบนมาตรฐาน ระยะที่ 3 การประเมินแนวทางโดยการเลือกแบบเจาะจง ผู้ทรงคุณวุฒิจำนวน 9 คน

ผลการวิจัยพบว่า 1) สภาพปัจจุบันโดยรวมอยู่ในระดับมากและสภาพที่พึงประสงค์โดยรวมอยู่ในระดับมากที่สุด ค่าความต้องการจำเป็นโดยรวมอยู่ระหว่าง 0.30 – 0.34 2) แนวทางการระดมทรัพยากรเพื่อการศึกษาของโรงเรียนขนาดเล็ก สังกัดสำนักงานเขตพื้นที่

* Received 24 November 2024; Revised 4 December 2024; Accepted 28 December 2024

การศึกษาประถมศึกษาอุดรธานี เขต 4 ประกอบด้วย 22 แนวทาง คือ ทรัพยากรบุคคล 6 แนวทาง ทรัพยากรการเงิน 6 แนวทาง ทรัพยากรวัสดุอุปกรณ์ 5 แนวทาง และทรัพยากรการบริหารจัดการ 5 แนวทาง และ 3) การประเมินแนวทาง ในด้านความเหมาะสม และด้านความเป็นไปได้ โดยรวมอยู่ในระดับมากที่สุดทุกด้าน

คำสำคัญ: แนวทาง, การระดมทรัพยากรเพื่อการศึกษา, โรงเรียนขนาดเล็ก

Abstract

The objectives of this research were: 1) To study the current conditions and desired conditions in mobilizing resources for education of small schools. 2) To find guidelines for mobilizing resources for the education of small schools. and 3) to evaluate the guidelines for mobilizing resources for education of small schools. Phases using Mixed Method Research. Phase 1 was to study the current conditions and desired conditions in mobilizing resources for education of small schools. Phase 2 was to use semi-structured interviews with 6 experts by purposive selection and analyzed data from semi-structured interviews to find percentage, mean, and standard deviation. Phase 3 was to evaluate the guidelines, by purposive selection of 9 experts.

The research findings indicate that: 1) The current overall condition is at a high level, while the desired condition is at the highest level. The overall necessity score ranges between 0.066 and 0.244. 2) The resource mobilization strategies for education in small schools under the Udon Thani Primary Educational Service Area Office 4 consist of 22 strategies: 6 related to human resources, 6 related to financial resources, 5 related to materials and equipment, and 5 related to management resources. 3) The evaluation of these strategies in terms of appropriateness and feasibility is overall rated at the highest level in all aspects.

Keywords: guidelines, mobilizing resources for education, small school.

บทนำ

การจัดการศึกษาเป็นกระบวนการพัฒนาบุคคลให้สมบูรณ์ทั้งทางร่างกาย จิตใจ สติปัญญา และคุณธรรม โดยยึดหลักการศึกษาลดตชีวิตตามพระราชบัญญัติการศึกษา แห่งชาติ พ.ศ. 2542 และแก้ไขเพิ่มเติม (2545) ที่กำหนดให้มีการกระจายอำนาจการบริหารไป ยังสถานศึกษา พร้อมสนับสนุนให้สังคมและภาคส่วนต่าง ๆ มีส่วนร่วมในการจัดการศึกษา รวมถึงระดมทรัพยากรทั้งเงิน วัสดุ บุคคล และแหล่งเรียนรู้จากภาครัฐและเอกชนเพื่อใช้ในการ พัฒนาการศึกษาย่างยั่งยืน (สำนักงานเลขาธิการสภาการศึกษา, 2562)

ทรัพยากรทางการศึกษาแบ่งออกได้เป็น เงินทุน วัสดุอุปกรณ์ ที่ดินและสิ่งก่อสร้าง บุคคล และแหล่งเรียนรู้ทั้งที่มนุษย์สร้างขึ้นและธรรมชาติ อย่างไรก็ตาม ปัญหาการจัดสรร งบประมาณรายหัวจากรัฐบาลที่ไม่เพียงพอ และการบริหารจัดการที่ไม่มีประสิทธิภาพ ส่งผลให้ โรงเรียนขาดความพร้อมด้านปัจจัยการเรียนการสอน โดยเฉพาะในโรงเรียนขนาดเล็กที่ขาด แคลนครูและสื่อการเรียนการสอน ส่งผลต่อคุณภาพของนักเรียนเมื่อเปรียบเทียบกับโรงเรียน ขนาดใหญ่ (วรรณิกา บุญโชติรัตน์, 2554; พัชรกฤษฎ์ พวงนิล, 2553)

โรงเรียนขนาดเล็กสังกัดสำนักงานเขตพื้นที่การศึกษาประถมศึกษาอุดรธานี เขต 4 หลายๆ โรงเรียนก็ประสบกับปัญหานี้เช่นกัน นอกจากนี้สถานศึกษาขนาดเล็กมีการลงทุน ค่อนข้างสูงเมื่อเปรียบเทียบกับสถานศึกษาที่มีขนาดใหญ่กว่า เช่น อัตราครู : นักเรียน ซึ่ง มาตรฐานต้อง 1:25 แต่สำหรับสถานศึกษาขนาดเล็ก เท่ากับ 1:8-11 เท่านั้น (นิภา แยมวจี, 2548) โรงเรียนสังกัดสำนักงานเขตพื้นที่การศึกษาประถมศึกษาอุดรธานี เขต 4 ส่วนใหญ่เป็น โรงเรียนขนาดเล็กที่มีนักเรียนไม่เกิน 120 คน ผู้ปกครองของนักเรียนส่วนใหญ่ประกอบอาชีพ เกษตรกรรม เช่น การทำนา ทำไร่ อัตราการเกิดของเด็กทารกมีค่อนข้างน้อยมากในแต่ละปี แต่อัตราการย้ายถิ่นฐานมีค่อนข้างสูง ด้วยเหตุนี้จึงทำให้ ในแต่ละโรงเรียนมีนักเรียนค่อนข้าง น้อย นอกจากนี้ยังมีผู้ปกครองส่วนหนึ่งได้ส่งบุตรหลานของตนเองไปเข้าเรียนในโรงเรียนเอกชน ซึ่งมีอยู่หลายแห่ง และเป็นสาเหตุให้โรงเรียนของรัฐและเอกชนแข่งขันกันเพื่อการพัฒนา คุณภาพสถานศึกษาของตนเองเพื่อให้เป็นที่ยอมรับ และจะได้มีการส่งบุตรหลานเข้าไปเรียนใน โรงเรียนนั้นๆ เผชิญปัญหาจำนวนครูต่อนักเรียนที่ไม่เป็นไปตามมาตรฐาน รวมถึงจำนวน นักเรียนที่ลดลงจากการย้ายถิ่นฐานและการเลือกเรียนในโรงเรียนเอกชน สถานการณ์ดังกล่าว ทำให้โรงเรียนขนาดเล็กขาดทรัพยากรที่เพียงพอในการพัฒนาคุณภาพการเรียนการสอน ซึ่งเพิ่มความเหลื่อมล้ำระหว่างเขตเมืองและชนบท เพื่อพัฒนาสถานศึกษาขั้นพื้นฐาน ควร

มุ่งเน้นการระดมทรัพยากรที่มีประสิทธิภาพ ได้แก่ งบประมาณ วัสดุอุปกรณ์ แหล่งเรียนรู้ และบุคลากร โดยสร้างความร่วมมือจากเครือข่ายภาครัฐและเอกชน พร้อมใช้เทคโนโลยีและนวัตกรรมเพื่อเสริมศักยภาพสถานศึกษา แนวทางนี้จะช่วยลดความเหลื่อมล้ำและพัฒนาคุณภาพการศึกษาได้อย่างยั่งยืนและมีประสิทธิผลสูงสุด (สำนักงานการศึกษาขั้นพื้นฐาน, 2547)

จากความเป็นมาและความสำคัญของปัญหาดังกล่าวข้างต้น แสดงให้เห็นถึงความจำเป็นที่จะต้องมีความรู้และแนวทางในการระดมทรัพยากรเพื่อการศึกษาที่มีประสิทธิภาพ ซึ่งได้แก่ ทรัพยากรด้านเงินทุน หรืองบประมาณ ด้านบุคคล ด้านวัสดุอุปกรณ์และเทคโนโลยีด้านที่ดินและสิ่งปลูกสร้างและด้านแหล่งเรียนรู้เพื่อพัฒนาสถานศึกษาขั้นพื้นฐานของรัฐ ทั้งนี้แนวทางนั้นจะต้องยึดหลักความเป็นไปได้ โดยมุ่งให้สถานศึกษาสามารถนำไปใช้ในการระดมทรัพยากรทางการศึกษาเพื่อพัฒนาสถานศึกษาที่มีประสิทธิภาพและเกิดประสิทธิผลสูงสุดต่อไป

วัตถุประสงค์ของการวิจัย

1. เพื่อศึกษาสภาพปัจจุบันและสภาพที่พึงประสงค์ของการระดมทรัพยากรเพื่อการศึกษาของโรงเรียนขนาดเล็ก สังกัดสำนักงานเขตพื้นที่การศึกษาประถมศึกษาอุดรธานี เขต 4
2. เพื่อศึกษาแนวทางการระดมทรัพยากรเพื่อการศึกษาของโรงเรียนขนาดเล็ก สังกัดสำนักงานเขตพื้นที่การศึกษาประถมศึกษาอุดรธานี เขต 4
3. เพื่อประเมินผลแนวทางการระดมทรัพยากรเพื่อการศึกษาของโรงเรียนขนาดเล็ก สังกัดสำนักงานเขตพื้นที่การศึกษาประถมศึกษาอุดรธานี เขต 4

วิธีดำเนินการวิจัย

การศึกษาแนวทางในการระดมทรัพยากรเพื่อการศึกษาของโรงเรียนขนาดเล็ก สังกัดสำนักงานเขตพื้นที่การศึกษาประถมศึกษาอุดรธานี เขต 4 ผู้วิจัยได้กำหนดขอบเขตของการวิจัย โดยแบ่งเป็น 3 ระยะดังนี้

ระยะที่ 1 ศึกษาสภาพปัจจุบัน สภาพที่พึงประสงค์ของการระดมทรัพยากรเพื่อการศึกษาของโรงเรียนขนาดเล็ก สังกัดสำนักงานเขตพื้นที่การศึกษาประถมศึกษาอุดรธานี เขต 4

ประชากร

ประชากรที่ใช้ในการวิจัย คือ ครู และผู้บริหารโรงเรียนขนาดเล็ก สังกัดสำนักงานเขตพื้นที่การศึกษาประถมศึกษาอุดรธานี เขต 4 ปีการศึกษา 2566 ทั้งหมด 64 โรงเรียน แบ่งเป็นผู้บริหารสถานศึกษาจำนวน 64 คน และครูผู้สอน จำนวน 223 คน รวมทั้งหมด 287 คน ซึ่งได้มาจากการสุ่มแบบชั้นภูมิ (Stratified Sampling) โดยแบ่งสถานศึกษาที่อยู่ในสังกัดออกเป็นอำเภอ แล้วทำการเทียบบัญชีรายชื่อเพื่อให้ได้จำนวนกลุ่มตัวอย่าง จากนั้นทำการสุ่มอย่างง่าย (Simple Random Sampling) ด้วยวิธีการจับสลาก

เครื่องมือที่ใช้ในการวิจัย

เครื่องมือที่ใช้ในการเก็บรวบรวมข้อมูลใน ระยะที่ 1 ศึกษาสภาพปัจจุบัน สภาพที่พึงประสงค์ของการระดมทรัพยากรเพื่อการศึกษาของโรงเรียนขนาดเล็ก สังกัดสำนักงานเขตพื้นที่การศึกษาประถมศึกษาอุดรธานี เขต 4 ซึ่งเป็นแบบสอบถาม (Questionnaire) มีลักษณะเป็นแบบตรวจสอบรายการ (Check list) ซึ่งมีลักษณะเป็นข้อคำถามปลายปิด (Closed Form or Structured Questionnaire) แบบมาตราส่วนประมาณค่า (Rating Scale) ได้ทำการทดสอบค่าความเที่ยงตรงเชิงเนื้อหา (Validity) และหาดัชนีความสอดคล้อง (IOC) ของแบบสอบถาม ผลการวิเคราะห์ความตรงเชิงเนื้อหา พบว่า มีค่า IOC ระหว่าง 0.40 – 0.80 และหาค่าความเชื่อมั่น (Reliability) ของแบบสอบถามด้วยการวิเคราะห์ค่าสัมประสิทธิ์แอลฟา (Alpha-Coeffect) ของครอนบัก ผลปรากฏว่า แบบสอบถามทั้งฉบับได้ค่าความเชื่อมั่น เท่ากับ 0.99

การวิเคราะห์ข้อมูล

วิเคราะห์ข้อมูลทั่วไปของผู้ตอบแบบสอบถาม โดยใช้สถิติพื้นฐาน ได้แก่ ความถี่ และร้อยละผู้วิจัยได้นำมาหาค่าเฉลี่ยร้อยละ และแบบสอบถาม ใช้ถามความคิดเห็นเกี่ยวกับสภาพปัจจุบัน และสภาพที่พึงประสงค์ เเคราะห์หาค่าเฉลี่ย (Arithmetic Mean) และส่วนเบี่ยงเบนมาตรฐาน (Standard Deviation) และแปลความค่าเฉลี่ยแบบข้อความเชิงนิมิต (Positive Scale) การวิเคราะห์ความต้องการจำเป็น (Need Assessment) ใช้ถามความคิดเห็นเกี่ยวกับสภาพปัจจุบัน และสภาพที่พึงประสงค์ในการหาค่าดัชนีความต้องการจำเป็น (Priority Needs Index) เพื่อจัดลำดับความต้องการจำเป็น

ระยะที่ 2 ศึกษาแนวทางการระดมทรัพยากรเพื่อการศึกษาของโรงเรียนขนาดเล็ก สังกัดสำนักงานเขตพื้นที่การศึกษาประถมศึกษาอุดรธานี เขต 4

กลุ่มผู้ให้ข้อมูล

กลุ่มผู้ให้ข้อมูล ได้แก่ โรงเรียนที่มีแนวปฏิบัติที่เป็นเลิศ (Best Practice) เกี่ยวกับการระดมทรัพยากรเพื่อการศึกษา จากโรงเรียนที่มีแนวปฏิบัติที่ดี ซึ่งมีคุณสมบัติ คือ เป็นโรงเรียนที่ประสบความสำเร็จด้านการระดมทรัพยากรเพื่อการศึกษาต่อเนื่องอย่างน้อย 3 ปีการศึกษา โดยใช้วิธีการเลือกแบบเจาะจง (Purposive Sampling) จำนวน 2 โรงเรียน ซึ่งเป็นผู้บริหารสถานศึกษา ประธานคณะกรรมการสถานศึกษาขั้นพื้นฐาน และครูผู้สอนที่มีความเกี่ยวข้องกับการระดมทรัพยากรเพื่อการศึกษา รวมผู้ให้ข้อมูลทั้งสิ้น จำนวน 6 คน

การสร้างและหาคุณภาพเครื่องมือ

ผู้วิจัยใช้แบบสัมภาษณ์แนวทางการพัฒนาการระดมทรัพยากรเพื่อการศึกษาของโรงเรียนขนาดเล็ก โดยจัดลำดับความสำคัญ (Priority Setting) จากผลการวิเคราะห์ข้อมูล โดยเรียงลำดับความสำคัญ (PNI Modified) จากต่ำไปสูงในระยະที่ 1 และนำมาเป็นประเด็นกำหนดข้อคำถามในการสัมภาษณ์มาสร้างแบบสัมภาษณ์ชนิดกึ่งโครงสร้าง (Semi-structured Interview)

การวิเคราะห์ข้อมูล

ผู้วิจัยทำการวิเคราะห์และสังเคราะห์ข้อมูลจากแบบสัมภาษณ์ โดยการสร้างข้อสรุปจากเนื้อหาที่ได้จากการสัมภาษณ์ ออกแบบแนวทางแนวทางการระดมทรัพยากรเพื่อการศึกษาของโรงเรียนขนาดเล็ก สังกัดสำนักงานเขตพื้นที่การศึกษาประถมศึกษาอุดรธานี เขต 4 โดยวิเคราะห์ข้อมูลในรูปแบบการวิเคราะห์ข้อมูลเชิงคุณภาพได้ 2 ขั้นตอน

1. ขั้นตอนการตรวจสอบข้อมูล โดยการให้บุคคลในปรากฏการณ์หรือผู้ให้ข้อมูลกับผู้วิจัยตรวจสอบข้อมูลที่ถูกต้องของข้อมูล
2. ขั้นตอนการวิเคราะห์ข้อมูล ในการวิจัยครั้งนี้มีวิธีการหลักที่ใช้ในการวิเคราะห์ เป็นวิธีการสร้างข้อสรุป จากการศึกษาแนวทาง หรือข้อมูลจำนวนหนึ่ง โดยไม่ใช้สถิติช่วยในการวิเคราะห์ โดยยึดสาระเนื้อหาที่ได้จากการสัมภาษณ์

ระยะที่ 3 ประเมินผลแนวทางการระดมทรัพยากรเพื่อการศึกษาของโรงเรียนขนาดเล็ก สังกัดสำนักงานเขตพื้นที่การศึกษาประถมศึกษาอุดรธานี เขต 4

กลุ่มเป้าหมาย

การประเมินแนวทางการพัฒนาการระดมทรัพยากรเพื่อการศึกษาของโรงเรียนขนาดเล็ก ผู้วิจัยได้ข้อมูลจากกลุ่มเป้าหมาย คือผู้ทรงคุณวุฒิ แบ่งเป็น 3 กลุ่ม จำนวน 9 คน ดังนี้

1. ผู้บริหารสถานศึกษา มีวุฒิการศึกษาระดับปริญญาโทขึ้นไป ที่มีความรู้ความสามารถ และมีประสบการณ์ดำเนินการระดมทรัพยากรเพื่อบริหารจัดการศึกษาในโรงเรียน ไม่น้อยกว่า 5 ปี จำนวน 3 คน
2. ประธานคณะกรรมการสถานศึกษา ที่มีความรู้ความสามารถ และมีประสบการณ์ดำเนินการระดมทรัพยากรเพื่อบริหารจัดการศึกษาในโรงเรียน ไม่น้อยกว่า 3 ปี จำนวน 3 คน
3. ครูผู้สอน มีวุฒิการศึกษาระดับปริญญาโทขึ้นไป มีความชำนาญ รอบรู้มีความสามารถ มีประสบการณ์และมีส่วนร่วมในการระดมทรัพยากรเพื่อบริหารจัดการศึกษาในโรงเรียน ไม่น้อยกว่า 3 ปี จำนวน 3 คน

ขอบเขตด้านเนื้อหา

การประเมินแนวการระดมทรัพยากรเพื่อการศึกษาของโรงเรียนขนาดเล็ก สังกัดสำนักงานเขตพื้นที่การศึกษาประถมศึกษาศรีสะเกษ เขต 4 โดยมีองค์ประกอบการระดมทรัพยากรเพื่อการศึกษาของโรงเรียนขนาดเล็ก ทั้ง 4 ด้าน คือ 1) ทรัพยากรบุคคล 2) ทรัพยากรการเงิน 3) ทรัพยากรวัสดุอุปกรณ์ และ 4) ทรัพยากรการบริหารจัดการ เพื่อนำมาเป็นข้อมูลในการสร้างแบบสอบถาม ซึ่งใช้เกณฑ์ในการประเมินความเหมาะสม และด้านความเป็นไปได้

เครื่องมือที่ใช้ในการประเมินแนวทาง

เครื่องมือที่ใช้ในการประเมินแนวทางการพัฒนานวัตกรรมสำหรับผู้บริหารสถานศึกษา สังกัดสำนักงานเขตพื้นที่การศึกษาประถมศึกษาศรีสะเกษ เขต 3 ผู้วิจัยได้สร้างแบบประเมินโดยมีประเด็นการประเมินครอบคลุมองค์ประกอบการจัดการความรู้

การวิเคราะห์ข้อมูล

1. ผู้วิจัยนำแบบประเมินทางมาตรวจให้คะแนน โดยนำคะแนนมาป้อนเข้าโปรแกรมคอมพิวเตอร์สำเร็จรูป เพื่อวิเคราะห์หาค่าเฉลี่ย (Arithmetic Mean) และส่วนเบี่ยงเบนมาตรฐาน (Standard Deviation) แล้วนำค่าเฉลี่ยไปเทียบกับเกณฑ์เพื่อแปลความหมาย
2. นำข้อมูลการวิเคราะห์ที่ได้มาร่วมวิเคราะห์เชิงตีความอีกร่วมกับผู้ทรงคุณวุฒิ (Peer Debriefing)

ผลการวิจัย

ระยะที่ 1 ศึกษาสภาพปัจจุบันและสภาพที่พึงประสงค์ของการระดมทรัพยากรเพื่อการ
ศึกษาของโรงเรียนขนาดเล็ก สังกัดสำนักงานเขตพื้นที่การศึกษาประถมศึกษาอุตรธานี เขต 4

ตาราง 1 ค่าเฉลี่ยสภาพปัจจุบันและสภาพที่พึงประสงค์ ค่าดัชนีความต้องการจำเป็น (PNI
Modified) และลำดับความต้องการจำเป็น

การระดมทรัพยากรเพื่อ การศึกษา	D ค่าเฉลี่ยสภาพ ปัจจุบัน	I ค่าเฉลี่ยสภาพ พึงประสงค์	PNI Modified	ลำดับความ ต้องการ จำเป็น
1 ทรัพยากรบุคคล	3.54	4.73	0.34	1
2 ทรัพยากรการเงิน	3.52	4.70	0.32	2
3 ทรัพยากรวัสดุอุปกรณ์	3.55	4.68	0.31	3
4 ทรัพยากรการบริหาร จัดการ	3.58	4.67	0.30	4

จากตารางที่ 1 พบว่า ลำดับความต้องการจำเป็นของแนวทางการระดมทรัพยากรเพื่อ
การศึกษาของโรงเรียนขนาดเล็ก สังกัดสำนักงานเขตพื้นที่การศึกษาประถมศึกษาอุตรธานี เขต
4 รายด้านโดยมีค่า PNI อยู่ในระดับตั้งแต่ 0.30 – 0.34 พิจารณารายด้านโดยเรียงลำดับจาก
มากไปหาน้อยดังนี้ ด้านทรัพยากรบุคคล (PNI Modified = 0.34) อยู่ในลำดับที่ 1 ด้าน
ทรัพยากรการเงิน มีค่า (PNI Modified = 0.32) อยู่ในลำดับที่ 2 ด้านทรัพยากรวัสดุอุปกรณ์
มีค่า (PNI Modified = 0.31) อยู่ในลำดับที่ 3 และทรัพยากรการบริหารจัดการ มีค่า (PNI
Modified = 0.30) อยู่ในลำดับสุดท้าย

ระยะที่ 2 ศึกษาแนวทางการระดมทรัพยากรเพื่อการศึกษาของโรงเรียนขนาดเล็ก
สังกัดสำนักงานเขตพื้นที่การศึกษาประถมศึกษาอุตรธานี เขต 4

ผู้วิจัยได้ศึกษาแนวทางการระดมทรัพยากรเพื่อการศึกษาของโรงเรียนขนาดเล็ก สังกัด
สำนักงานเขตพื้นที่การศึกษาประถมศึกษาอุตรธานี เขต 4 ซึ่งมีผลการวิจัยดังนี้

1. ด้านทรัพยากรบุคคล มีแนวทางจำนวน 6 แนวทาง
2. ด้านทรัพยากรการเงิน มีแนวทาง จำนวน 6 แนวทาง

3. ด้านทรัพยากรวัสดุอุปกรณ์ มีแนวทาง จำนวน 5 แนวทาง
4. ด้านทรัพยากรการบริหารจัดการ มีแนวทาง จำนวน 5 แนวทาง

ระยะที่ 3 การประเมินแนวทางการระดมทรัพยากรเพื่อการศึกษาของโรงเรียนขนาดเล็ก สังกัดสำนักงานเขตพื้นที่การศึกษาประถมศึกษาอุดรธานี เขต 4

ตาราง 2 ผลการประเมินด้านความเหมาะสม ด้านความเป็นไปได้ และด้านความเป็นประโยชน์ของแนวทางการระดมทรัพยากรเพื่อการศึกษาของโรงเรียนขนาดเล็ก สังกัดสำนักงานเขตพื้นที่การศึกษาประถมศึกษาอุดรธานี เขต 4

รายการ	ความเหมาะสม		แปลผล	ความเป็นไปได้		แปลผล
	\bar{X}	S.D.		\bar{X}	S.D.	
1.ด้านทรัพยากรบุคคล	4.76	0.18	มากที่สุด	4.81	0.13	มากที่สุด
2.ด้านทรัพยากรการเงิน	4.71	0.25	มากที่สุด	4.73	0.23	มากที่สุด
3.ด้านทรัพยากรวัสดุอุปกรณ์	4.68	0.27	มากที่สุด	4.71	0.25	มากที่สุด
4.ทรัพยากรการบริหารจัดการ	4.65	0.30	มากที่สุด	4.68	0.22	มากที่สุด
โดยรวม	4.70	0.25	มากที่สุด	4.73	0.22	มากที่สุด

ผลการประเมินด้านความเหมาะสม และด้านความเป็นไปได้ ของแนวทางการระดมทรัพยากรเพื่อการศึกษาของโรงเรียนขนาดเล็ก สังกัดสำนักงานเขตพื้นที่การศึกษาประถมศึกษาอุดรธานี เขต 4 พบว่าโดยรวมทั้ง 2 ด้านอยู่ในระดับมากที่สุด โดยความเหมาะสมโดยรวมมีความเหมาะสมอยู่ในระดับมากที่สุด ($\bar{x} = 4.70$, S.D.= 0.26) และ ความเป็นไปได้โดยรวมมีความเป็นไปได้อยู่ในระดับมากที่สุด ($\bar{x} = 4.73$, S.D.= 0.24)

อภิปรายผล

1. ระดับสภาพปัจจุบันของแนวทางการระดมทรัพยากรเพื่อการศึกษาของโรงเรียนขนาดเล็กสังกัดสำนักงานเขตพื้นที่การศึกษาประถมศึกษาอุดรธานี เขต 4 โดยรวมอยู่ในระดับมาก โดยด้านที่มีค่าเฉลี่ยสูงสุด คือ ทรัพยากรการบริหารจัดการ ทั้งนี้เนื่องจากบุคลากรทางการศึกษาโรงเรียนขนาดเล็กสังกัดสำนักงานเขตพื้นที่การศึกษาประถมศึกษาอุดรธานี เขต 4 มี

การเปิดโอกาสให้ผู้มีส่วนเกี่ยวข้องมีส่วนร่วมในกระบวนการดำเนินงานการระดมทรัพยากรของโรงเรียนช่วยให้องค์กรสามารถกำหนดจุดประสงค์ เป้าหมายตลอดจนการดำเนินงานได้อย่างเหมาะสม มีการวางแผนกระบวนการดำเนินงานการระดมทรัพยากร มาใช้ให้เหมาะสมกับลักษณะงานอย่างครอบคลุมครบถ้วนในการประสานงานกับแผนกต่างๆ เพื่อแสวงหาวิธีการที่เหมาะสม ไม่ก่อให้เกิดความขัดแย้งระหว่างองค์กรและผู้ปฏิบัติงานทำให้มีความเข้าใจที่ดีต่อกัน สอดคล้องกับงานวิจัยของสังเวียน มาลาทอง (2556: 60 - 65) ได้ศึกษาสภาพการระดมทรัพยากรเพื่อการบริหารการศึกษาในสถานศึกษาขั้นพื้นฐาน สังกัดสำนักงานเขตพื้นที่การศึกษาประถมศึกษาจันทบุรี พบว่า ในภาพรวมมีสภาพการปฏิบัติอยู่ในระดับมาก และเมื่อพิจารณาเป็นรายด้านอยู่ในระดับมากทุกด้าน สอดคล้องกับสุภิญญา เทียนขาว (2558: 52-62) ได้ศึกษาการระดมทรัพยากรเพื่อการศึกษาของโรงเรียนในระดับการศึกษาขั้นพื้นฐาน อำเภอเคียนซาสังกัดสำนักงานเขตพื้นที่การศึกษาประถมศึกษาสุราษฎร์ธานี เขต 3 มีวัตถุประสงค์เพื่อศึกษาและเปรียบเทียบการระดมทรัพยากรเพื่อการศึกษาของโรงเรียนในระดับการศึกษาขั้นพื้นฐาน อำเภอเคียนซา สังกัดสำนักงานเขตพื้นที่การศึกษาประถมศึกษาสุราษฎร์ธานีเขต 3 พบว่า ด้านทรัพยากรบุคคล และทรัพยากรการจัดการ อยู่ในระดับมาก

2. ผลการศึกษาแนวทางการการระดมทรัพยากรเพื่อการศึกษาของโรงเรียนขนาดเล็ก สังกัดสำนักงานเขตพื้นที่การศึกษาประถมศึกษาอุดรธานี เขต 4 ประกอบด้วย 4 ด้านจำนวน 22 แนวทาง ดังนี้

2.1 ด้านทรัพยากรบุคคล มีแนวทางจำนวน 6 แนวทาง คือ บุคลากรทางการศึกษา ควรสำรวจข้อมูลอัตรากำลังและปรับปรุงระบบสารสนเทศให้ทันสมัย จัดทำแผนงานโดยพิจารณาความรู้และความเหมาะสมในวิชาชีพ คัดเลือกบุคลากรอย่างเหมาะสม เชิญวิทยากรให้ความรู้ และประสานความร่วมมือกับชุมชน จัดวางบุคลากรตามความสามารถ ส่งเสริมการพัฒนาตนเองในวิชาชีพ และติดตามประเมินผลการปฏิบัติงานอย่างต่อเนื่องตามตัวชี้วัดเพื่อประสิทธิภาพสูงสุดในการทำงาน สอดคล้องกับงานวิจัยของทิพมณฑา ทนุกการ (2558: 27-47) ได้ศึกษาการจัดการเชิงกลยุทธ์ในการระดมทรัพยากรทางการศึกษาของสถานศึกษา สังกัดสำนักงานเขตพื้นที่ศึกษามัธยมศึกษา เขต 9 พบว่า ทรัพยากรบุคคลในสถานศึกษา ควร

จัดการประชุมระหว่างครูและผู้ปกครองเพื่อเสนอนโยบายเกี่ยวกับการสรรหาครูภูมิปัญญาท้องถิ่น โดยเน้นให้ผู้ปกครองเกิดความเข้าใจ ยอมรับ เห็นคุณค่า และตระหนักถึงความสำคัญของครูภูมิปัญญาเหล่านี้ นอกจากนี้ การสรรหาครูภูมิปัญญาควรพิจารณาคัดเลือกบุคคลที่มีความรู้และทักษะสอดคล้องกับความต้องการของเศรษฐกิจและวิถีชีวิตในท้องถิ่น เพื่อสนับสนุนการพัฒนาชุมชนอย่างยั่งยืน

2.2 ด้านทรัพยากรการเงิน มีแนวทาง จำนวน 6 แนวทาง คือ การบริหารงบประมาณร่วมกับคณะกรรมการสถานศึกษาและผู้เกี่ยวข้องเน้นวางแผนการใช้จ่ายเงินตามความจำเป็นของโครงการ สรรวจแหล่งรายได้และที่มาของเงินอย่างชัดเจน จัดหาเงินผ่านการขอรับบริจาค จัดกิจกรรมการกุศล และตั้งกองทุนเพื่อการศึกษา พร้อมประชาสัมพันธ์เชิญชวนบริจาคผ่านสื่อต่าง ๆ โดยใช้จ่ายเงินตามวัตถุประสงค์เพื่อสนับสนุนการพัฒนาโครงการและกิจกรรมการศึกษาอย่างมีประสิทธิภาพ สอดคล้องกับงานวิจัยของทิพนมทา ทนุกการ (2558: 27-47) ได้ศึกษาการจัดการเชิงกลยุทธ์ในการระดมทรัพยากรทางการศึกษาของสถานศึกษาสังกัดสำนักงานเขตพื้นที่การศึกษามัธยมศึกษา เขต 9 พบว่า ทรัพยากรด้านเงินทุนสถานศึกษาควรดำเนินการสำรวจข้อมูลเกี่ยวกับความขาดแคลนและความด้อยโอกาสของนักเรียน เพื่อใช้เป็นข้อมูลในการเสนอต่อผู้บริจาคที่มีความตั้งใจจัดตั้งกองทุนสนับสนุนการศึกษา พร้อมทั้งจัดทำโครงการที่ชัดเจนเพื่อขอรับการสนับสนุน ตลอดจนแต่งตั้งคณะกรรมการเพื่อบริหารจัดการเงินกองทุนอย่างโปร่งใสและมีประสิทธิภาพ นอกจากนี้ ควรประชาสัมพันธ์เกี่ยวกับการจัดตั้งกองทุนดังกล่าวให้ผู้เกี่ยวข้องและชุมชนได้รับทราบ เพื่อส่งเสริมการมีส่วนร่วมและการสนับสนุนที่ยั่งยืน สอดคล้องกับงานวิจัยของ เบญจจาภา เบญจธรรมธร (2562: 47-66) ได้ศึกษาการบริหารจัดการทรัพยากรทางการศึกษาของโรงเรียนขยายโอกาสทางการศึกษา สังกัดสำนักงานเขตพื้นที่การศึกษาประถมศึกษาสุราษฎร์ธานี เขต 3 พบว่า ด้านการบริหารทรัพยากรงบประมาณ ควรกำหนดแนวทางการใช้งบประมาณโดยยึดหลักปฏิบัติตามระเบียบและกฎหมายที่เกี่ยวข้อง ควบคู่กับการจัดการระบบการเงินและการบัญชีอย่างมีประสิทธิภาพ พร้อมทั้งดำเนินการตรวจสอบและติดตามการใช้งบประมาณอย่างเป็นระบบ เพื่อให้เกิดความโปร่งใสและสามารถตรวจสอบได้

2.3 ด้านทรัพยากรวัสดุอุปกรณ์ มีแนวทาง จำนวน 5 แนวทาง คือ บุคลากรทางการศึกษาควรสำรวจความพร้อมของแหล่งเรียนรู้ วัสดุ อุปกรณ์ สื่อ และนวัตกรรมให้ทันสมัย จัดหมวดหมู่ตามความจำเป็นเร่งด่วน วางแผนจัดหาและเชิญชวนบริจาควัสดุที่ตรงตามวัตถุประสงค์ พร้อมสร้างโครงการแลกเปลี่ยนทรัพยากรระหว่างเครือข่าย และแจกจ่ายวัสดุให้ครูและนักเรียนที่ขาดแคลน ประเมินการใช้งานทั้งก่อน ระหว่าง และหลังใช้ พร้อมส่งเสริมการดูแล บำรุง ซ่อมแซม และพัฒนาทรัพยากรให้พร้อมใช้งานอย่างต่อเนื่อง สอดคล้องกับงานวิจัยของอำพล ราวกลาง (2555: 245-252) ซึ่งได้ศึกษาถึงแนวทางการระดมทรัพยากรทางการศึกษาเพื่อการบริหารจัดการสถานศึกษาขนาดเล็กในกลุ่มโรงเรียนปง 2 สังกัดสำนักงานเขตพื้นที่การศึกษาประถมศึกษาพะเยา เขต 2 โดยพบว่า แนวทางในการระดมทรัพยากรด้านวัสดุอุปกรณ์และเทคโนโลยี ควรเน้นการสร้างภาคีเครือข่ายเพื่อสนับสนุนครุภัณฑ์ วัสดุ สื่อ นวัตกรรม สิ่งประดิษฐ์ และเทคโนโลยี นอกจากนี้ โรงเรียนควรประชาสัมพันธ์ข้อมูลให้ชุมชนและหน่วยงานต่าง ๆ ทั้งภาครัฐและเอกชนทราบถึงความต้องการการสนับสนุนดังกล่าวอย่างทั่วถึง เพื่อเพิ่มโอกาสในการได้รับความช่วยเหลืออย่างมีประสิทธิภาพและยั่งยืน

2.4 ด้านทรัพยากรการบริหารจัดการ มีแนวทาง จำนวน 5 แนวทาง คือ บุคลากรทางการศึกษาควรประชุมวางแผนการดำเนินงานอย่างเป็นระบบ โดยใช้ความรู้ ความชำนาญ และปัจจัยต่างๆ ให้เหมาะสมกับสถานการณ์ เปิดโอกาสให้มีส่วนร่วมในการกำหนดนโยบายให้สอดคล้องกับรัฐบาลและวัตถุประสงค์ของสถานศึกษา จัดหาและบริหารทรัพยากรตามเป้าหมาย ดำเนินงานตามแผนด้วยหลัก PDCA และธรรมาภิบาล พร้อมกำกับ ติดตาม และตรวจสอบ นำผลการดำเนินงานมาวิเคราะห์เปรียบเทียบและจัดทำระบบสารสนเทศ เพื่อเพิ่มประสิทธิภาพและผลลัพธ์ที่ดียิ่งขึ้นในอนาคต สอดคล้องกับสำนักงานเลขาธิการสภาการศึกษา (2562: 249) รูปแบบการระดมทรัพยากรเพื่อการศึกษา ปัจจัยที่ส่งผลต่อความสำเร็จ ได้แก่ การบริหารจัดการที่ดีทั้งด้านความโปร่งใส ความรับผิดชอบที่ตรวจสอบได้ และการประสานงานที่ดีตลอดจนมีการประชาสัมพันธ์และการติดตามประเมินผล และยังสอดคล้องกับพะยอม วงศ์สารศรี (2552: 6) ที่ได้กล่าวอีกว่าความสำคัญของทรัพยากรการบริหารจัดการจะช่วยพัฒนาให้องค์กรเจริญเติบโต เพราะการบริหารทรัพยากรบุคคลเป็น

สื่อกลาง ในการประสานงานกับแผนกต่างๆ เพื่อแสวงหาวิธีการให้ได้บุคคลที่มีคุณสมบัติเหมาะสมเข้ามาทำงาน เมื่อองค์กรได้บุคคลที่มีคุณสมบัติดังกล่าว ย่อมทำให้องค์กรเจริญเติบโตและพัฒนาสูงขึ้น ช่วยให้ผู้คนที่ปฏิบัติงานในองค์กรมีขวัญกำลังใจในการปฏิบัติงานเกิดความจงรักภักดีต่อองค์กรที่ตนปฏิบัติงาน ซึ่งส่งผลโดยตรงต่อผลผลิตขององค์กร ช่วยเสริมสร้างความมั่นคงแก่สังคมและประเทศชาติ ถ้ามีการบริหารจัดการที่ดีแล้วย่อมไม่ก่อให้เกิดความขัดแย้งระหว่างองค์กรและผู้ปฏิบัติงานทำให้มีความเข้าใจที่ดีต่อกัน

3. ผลการประเมินแนวทางการการระดมทรัพยากรเพื่อการศึกษาของโรงเรียนขนาดเล็ก สังกัดสำนักงานเขตพื้นที่การศึกษาประถมศึกษาอุดรธานี เขต 4 พบว่า มีผลการประเมินความเหมาะสมและความเป็นไปได้โดยรวมและรายด้าน อยู่ในระดับมากที่สุด โดยด้านที่มีความเหมาะสมและความเป็นไปได้ มากที่สุด คือ ทรัพยากรบุคคล ทั้งนี้เนื่องจากโรงเรียนขนาดเล็กส่วนใหญ่ จะเป็นการขาดแคลนครูที่สอนตรงตามวิชาเอก ครูสอนไม่ครบชั้นจึงทำให้ส่งผลกระทบต่อการจัดกิจกรรมการเรียนการสอนเป็นเหตุให้สถานศึกษาไม่สามารถจัดการศึกษาให้มีคุณภาพตามมาตรฐาน ทั้งนี้โรงเรียนควรสำรวจข้อมูลอัตรากำลังบุคลากรของสถานศึกษาอยู่เสมอและจัดทำระบบข้อมูลสารสนเทศให้เป็นปัจจุบันร่วมกันประชุมวางแผนการดำเนินงาน โดยคำนึงถึงความรู้ความสามารถ และความเหมาะสมตรงตามวิชาที่นั้นๆ ควรจัดหาบุคคล สอดคล้องกับบริบท วิถี สังคม (2555 : 58-59) ได้เสนอแนวทางในการระดมทรัพยากรทางการศึกษาด้านทรัพยากรบุคคล ว่าโรงเรียนควรร่วมมือกับชุมชนและคณะกรรมการสถานศึกษาในการวางแผนแสวงหาและพัฒนาแหล่งเรียนรู้ใหม่ ๆ ทั้งในและนอกโรงเรียน พร้อมประชาสัมพันธ์ให้หน่วยงานที่เกี่ยวข้องทั้งภาครัฐและเอกชนรับทราบ เพื่อสนับสนุนการจัดกิจกรรมการเรียนการสอน โดยใช้แหล่งเรียนรู้ที่มีอยู่และที่พัฒนาขึ้นใหม่ให้เกิดประโยชน์สูงสุด รวมถึงเชิญผู้เชี่ยวชาญจากหลากหลายสาขามาถ่ายทอดความรู้และประสบการณ์ให้ครู บุคลากร และนักเรียน เพื่อเสริมสร้างการเรียนรู้ผ่านประสบการณ์ตรง พัชรกฤษ พวงนิล (2553 : 126) ได้กล่าวอีกว่า บุคลากรเป็นปัจจัยสำคัญที่ชี้ขาดความสำเร็จหรือล้มเหลวของการบริหารงานในโรงเรียน หากโรงเรียนมีบุคลากรที่มีคุณภาพ ย่อมสามารถ

แก้ปัญหาและอุปสรรคต่าง ๆ ได้อย่างมีประสิทธิภาพ นำไปสู่การบรรลุเป้าหมายทางการศึกษาที่ตั้งไว้ในทางกลับกัน หากบุคลากรขาดคุณภาพ การบริหารงานย่อมเป็นไปได้ยาก ดังนั้นหน่วยงานการศึกษาต้องให้ความสำคัญกับการคัดเลือกบุคลากรที่มีคุณภาพ เช่น ผู้เชี่ยวชาญเฉพาะด้าน ศึกษานิเทศก์ นักวิชาการ ผู้นำท้องถิ่น ผู้นำศาสนา และบุคคลจากหลากหลายอาชีพที่มีความรู้ความสามารถเฉพาะ เพื่อส่งเสริมการบริหารและการจัดการศึกษาให้ประสบความสำเร็จ

สรุป/ข้อเสนอแนะ

การวิจัยครั้งนี้สรุปได้ว่าภาวะระดมทรัพยากรเพื่อการศึกษา เป็นกระบวนการจัดหาและรวบรวมทรัพยากรที่จำเป็นสำหรับการพัฒนาการศึกษาให้มีประสิทธิภาพ ส่วนข้อเสนอแนะในการวิจัยในครั้งนี้ ประกอบด้วย **1. ข้อเสนอแนะในการนำผลวิจัยไปใช้** ประกอบด้วย 1.1 ผู้อำนวยการ สำนักงานเขตพื้นที่การศึกษาประถมศึกษาอุดรธานี เขต 3 ควรร่วมกันประชุมวางแผนการดำเนินงานอย่างเป็นระบบ เปิดโอกาสการมีส่วนร่วมในการกำหนดนโยบายของสถานศึกษา ดำเนินงานตามแผน สอดคล้องกับนโยบายที่เป็นปัจจุบัน ตรงตามวัตถุประสงค์ เพื่อให้เข้าถึงกลุ่มเป้าหมายผู้สนับสนุนทรัพยากรของโรงเรียนต่อไป 1.2 ผู้บริหารสถานศึกษา ควรส่งเสริมบุคลากรทางการศึกษาควรกำกับติดตาม ควบคุมการปฏิบัติงานด้วยแผน สร้างความเชื่อมั่นให้กับทุกๆ ฝ่ายสามารถติดตาม ตรวจสอบได้ นำผลการสรุปรายงาน นำมาวิเคราะห์เปรียบเทียบผลการดำเนินงาน จัดทำระบบข้อมูลสารสนเทศเพื่อให้เกิดประสิทธิภาพ และประสิทธิผลสูงสุดต่อสถานศึกษาในปีถัดไป **2. ข้อเสนอแนะในการวิจัยครั้งต่อไป** ควรมีการศึกษาปัจจัยที่ส่งผลต่อการระดมทรัพยากรการเงินเพื่อการบริหารจัดการศึกษาในโรงเรียนหรือศึกษารูปแบบการระดมทรัพยากรการเงินเพื่อการบริหารจัดการศึกษา ในโรงเรียนต่อไป

เอกสารอ้างอิง

- กระทรวงศึกษาธิการ. (2546). คู่มือการบริหารสถานศึกษาที่เป็นนิติบุคคล พ.ศ. 2546. กรุงเทพมหานคร: โรงพิมพ์องค์การรับส่งสินค้าและพัสดุภัณฑ์.
- กิดานันท์ มลิทอง. (2548). เทคโนโลยีการศึกษาและนวัตกรรม. กรุงเทพมหานคร: อรุณการพิมพ์.
- จันทร์ธานี สงวนนาม. (2545). ทฤษฎีและแนวปฏิบัติในการบริหารสถานศึกษา. กรุงเทพมหานคร: บุคพอยท์.
- ชลिया ลิมปิยาวกร. (2540). เทคโนโลยีการศึกษา. กรุงเทพมหานคร: สถาบันราชภัฏธนบุรี.
- ทิพมณฑา ทนุการ. (2558). การจัดการเชิงกลยุทธ์ในการระดมทรัพยากรทางการศึกษาของสถานศึกษา สังกัดสำนักงานเขตพื้นที่การศึกษามัธยมศึกษา เขต 9. ว.สังคมศาสตร์วิจัย, 6(2), 27-47.
- นคร ตั้งคะพิภพ. (2549). การระดมทรัพยากรเพื่อการศึกษาของสถานศึกษาขั้นพื้นฐาน. เพชรบุรี: โรงเรียนเบญจมเทพอุทิศ.
- นิภา แยมวจิ. (2548). กลุ่มพัฒนาระบบสารสนเทศ ศูนย์เทคโนโลยีสารสนเทศและการสื่อสาร สำนักงานปลัดกระทรวงศึกษาธิการ. กรุงเทพมหานคร: สำนักงานคณะกรรมการการศึกษาขั้นพื้นฐาน.
- เบญจามา เบญจธรรมธร. (2562). การบริหารจัดการทรัพยากรทางการศึกษาของโรงเรียนขยายโอกาสทางการศึกษา สังกัดสำนักงานเขตพื้นที่การศึกษาระถมศึกษาสุราษฎร์ธานี เขต 3. ว.ราชภัฏสุราษฎร์ธานี, 6(2), 47-66.
- พะยอม วงศ์สารศรี. (2552). การบริหารทรัพยากรมนุษย์. (พิมพ์ครั้งที่ 5). กรุงเทพมหานคร: มหาวิทยาลัยราชภัฏสวนดุสิต.
- พัชรกฤษฎี พวงนิล. (2553). กลยุทธ์การระดมทรัพยากรทางการศึกษาเพื่อพัฒนาสถานศึกษาขั้นพื้นฐานของรัฐในจังหวัดมหาสารคาม. ใน วิทยานิพนธ์ปริญญาศึกษาศาสตรดุษฎีบัณฑิต สาขาวิชาการบริหารการศึกษา. บัณฑิตวิทยาลัย มหาวิทยาลัยขอนแก่น.
- พัชรกฤษฎี พวงนิล. (2553). กลยุทธ์การระดมทรัพยากรทางการศึกษาเพื่อพัฒนาสถานศึกษาขั้นพื้นฐานของรัฐในจังหวัดมหาสารคาม. ใน วิทยานิพนธ์ปริญญาศึกษาศาสตรดุษฎีบัณฑิต สาขาวิชาการบริหารการศึกษา. บัณฑิตวิทยาลัย มหาวิทยาลัยขอนแก่น.

- ภิญญา เทียนขาว. (2558). การระดมทรัพยากรเพื่อการศึกษาของโรงเรียนในระดับการศึกษา
ขั้นพื้นฐาน อำเภอเคียนซาสังกัดสำนักงานเขตพื้นที่การศึกษาประถมศึกษาสุราษฎร์
ธานี เขต 3. วารสารนาคบุตรปริทรรศน์, 7(1), 52-62.
- วรรณิกา บุญโชติรัตน์. (2554). การระดมทรัพยากรเพื่อการศึกษา. [ม.ป.ท.: ม.ป.พ.].
- วรุฒิ แสงนาก. (2555). การพัฒนารูปแบบการระดมทรัพยากรเพื่อการบริหารสถานศึกษา
สังกัดสำนักงานเขตพื้นที่การศึกษาประถมศึกษาในเขตภาคเหนือ. ใน วิทยานิพนธ์
ศษ.ด. (การบริหารการศึกษา). กรุงเทพมหานคร: บัณฑิตวิทยาลัย มหาวิทยาลัยสยาม.
- สังเวียน มาลาทอง. (2556). การศึกษาสภาพการระดมทรัพยากรเพื่อการบริหารการศึกษาใน
สถานศึกษาขั้นพื้นฐาน สังกัดสำนักงานเขตพื้นที่การศึกษาประถมศึกษาจันทบุรี
(วิทยานิพนธ์ ปริญญาโทบัณฑิต). จันทบุรี: มหาวิทยาลัยราชภัฏรำไพพรรณี.
- สำนักงานคณะกรรมการการศึกษาขั้นพื้นฐาน. (2547). เอกสารประกอบการศึกษาด้วยตนเอง
หลักสูตรผู้ช่วยผู้บริหารและผู้บริหารสถานศึกษา. กรุงเทพมหานคร: โรงพิมพ์องค์การ
รับส่งสินค้าและพัสดุภัณฑ์.
- สำนักงานเลขาธิการสภาการศึกษา. (2562). รูปแบบการระดมทรัพยากรเพื่อการศึกษา.
กรุงเทพมหานคร: พริกหวานกราฟฟิค.
- สำนักงานเลขาธิการสภาการศึกษา. (2562). รูปแบบการระดมทรัพยากรเพื่อการศึกษา. พริก
หวานกราฟฟิค.
- สุทธิวรรณ ตันติรจนาวงศ์. (2546). การระดมทรัพยากรเพื่อการจัดการศึกษาในสถานศึกษาใน
ประมวลสาระชุดวิชาการจัดการสถานศึกษา หน่วยที่ 1. นนทบุรี: มหาวิทยาลัย
สุโขทัยธรรมมาธิราช.
- อำพล รวากลาง. (2555). แนวทางการระดมทรัพยากรทางการศึกษาเพื่อการบริหารจัดการ
สถานศึกษาขนาด เล็กกลุ่มโรงเรียนปง 2. ว.ครุศาสตร์มหาวิทยาลัยขอนแก่น (วิจัย
บัณฑิตศึกษา), 7(1), 245-252.

ประสิทธิภาพการดำเนินงานชุมชนปลอดขยะ กรณีศึกษาเทศบาล

ตำบลวังศาลา อำเภอท่าม่วง จังหวัดกาญจนบุรี*

THE OPERATIONAL EFFICIENCY OF A ZERO WASTE COMMUNITY: A
CASE STUDY OF WANG SALA SUBDISTRICT MUNICIPALITY, THA
MUANG DISTRICT, KANCHANABURI PROVINCE

กันทิลา คณา¹, วรินดา ภูแพง² และ จาตุรงค์ สุทรวัน³

Panthila Khana¹, Warinda Phoopheang² and Jaturong Suthawan³

¹⁻³มหาวิทยาลัยราชภัฏกาญจนบุรี

¹⁻³Kanchanaburi Rajabhat University, Thailand

Corresponding Author's Email: panthila1403@gmail.com

บทคัดย่อ

การวิจัยในครั้งนี้ มีวัตถุประสงค์ 1) เพื่อศึกษารูปแบบและวิธีการจัดการขยะมูลฝอย และ 2) เพื่อศึกษาประสิทธิภาพการดำเนินงานชุมชนปลอดขยะกรณีศึกษาเทศบาลตำบลวังศาลา อำเภอท่าม่วง จังหวัดกาญจนบุรี กลุ่มตัวอย่าง คือประชากรที่อาศัยอยู่หมู่ที่ 6 บ้านหัวพงษ์ จำนวน 286 คน โดยใช้แบบสอบถามเป็นเครื่องมือในการเก็บรวบรวมข้อมูลแล้วนำเสนอโครงการโดยแจกแจงความถี่ค่าร้อยละ ค่าเฉลี่ย และค่าเบี่ยงเบนมาตรฐาน

ผลการวิจัยพบว่า

1. รูปแบบและวิธีการจัดการขยะมูลฝอย เป็นการจัดการขยะในปัจจุบันเน้นการเลือกวัสดุหรือผลิตภัณฑ์ที่ช่วยลดขยะตั้งแต่ต้นทาง โดยใช้หลักการ 3Rs (Reduce, Reuse, Recycle) ควบคู่กับ 1A (Avoid) ซึ่งเป็นการหลีกเลี่ยงการใช้วัสดุที่ก่อให้เกิดขยะ ช่วยลดปริมาณขยะและผลกระทบต่อสิ่งแวดล้อม ผ่านการนำขยะกลับมาใช้ประโยชน์ เช่น การทำปุ๋ย การแยกขยะ และการรีไซเคิล

* Received 22 November 2024; Revised 4 December 2024; Accepted 26 December 2024

2. ประสิทธิภาพการดำเนินงานชุมชนปลอดขยะกรณีศึกษาเทศบาลตำบลวังศาลา อำเภothาม่วง จังหวัดกาญจนบุรี ปัจจัยด้านการดำเนินงาน เทศบาลตำบลวังศาลา มีการวางแผนโครงการชุมชนปลอดขยะที่ชัดเจน มี $\bar{X} = 4.49$ และ S.D. = 0.79 ปัจจัยด้านประสิทธิภาพของชุมชน มีการเข้าร่วมในกิจกรรมของโครงการชุมชนปลอดขยะ มี $\bar{X} = 4.12$ และ S.D. = 1.25 ปัจจัยด้านการจัดการขยะ ชุมชนมีความเป็นระเบียบเรียบร้อย หลังจากการดำเนินโครงการชุมชนปลอดขยะ มี $\bar{X} = 4.40$ และ S.D. = 0.87 ปัจจัยด้านการประชาสัมพันธ์ ประชาชนได้รับข้อมูลข่าวสารเกี่ยวกับโครงการชุมชนปลอดขยะ มี $\bar{X} = 4.31$ และ S.D. = 1.00

คำสำคัญ: ประสิทธิภาพ, การดำเนินงาน, ชุมชนปลอดขยะ

Abstract

This research study aimed to 1) examine the methods and strategies for waste management, and 2) evaluate the effectiveness of waste-free community operations in the case study of Wang Sala Subdistrict Municipality, Tha Muang District, Kanchanaburi Province. The research population consisted of 1,054 people, with a sample group of 286 individuals. A questionnaire was used as the data collection tool, and the data was analyzed by presenting frequency distributions, percentages, mean values, and standard deviations.

The research results found that:

1. The current waste management focuses on selecting materials or products that help reduce waste from the source by using the 3Rs principle (Reduce, Reuse, Recycle) in conjunction with 1A (Avoid), which aims to avoid using materials that generate waste. This helps reduce waste and its environmental impact through waste recycling, such as composting, waste sorting, and recycling.

2. Regarding the operational factors, Wang Sala Subdistrict Municipality has a clear plan for the zero waste community project, with an average score $\bar{X} = 4.49$ and a standard deviation (S.D.) = 0.79. Regarding the community's participation in the project, the average score is $\bar{X} = 4.12$, with an S.D. = 1.25. In terms of waste management, the community was more organized after implementing the zero waste project, with an average score of $\bar{X} = 4.40$ and an S.D. = 0.87. For the public relations aspect, the people received information about the zero waste community project, with an average score of $\bar{X} = 4.31$ and an S.D. = 1.00.

Keywords: Efficiency, Operation, Garbage-free community

บทนำ

ปัจจุบันขยะเป็นปัญหาสำคัญในระดับโลกที่หลายประเทศรวมถึงประเทศไทยที่ต้องประสบปัญหาเนื่องจากการเพิ่มขึ้นของประชากร การขยายตัวทางเศรษฐกิจ และความก้าวหน้าทางด้านเทคโนโลยี ที่มีการประดิษฐ์ และพัฒนาเทคโนโลยีมาใช้อำนวยประโยชน์ต่อมนุษย์มากขึ้น เป็นสาเหตุให้มีจำนวนขยะเพิ่มขึ้นและมีแนวโน้มเพิ่มขึ้นทุกปี (สำนักงานนโยบายและแผนทรัพยากรธรรมชาติและสิ่งแวดล้อม, 2567) ในปี ค.ศ. 2012 ธนาคารโลกมีการรายงานว่ามีเมื่อปี ค.ศ.1990 โลกมีประชากรที่อาศัยอยู่ในเขตเมือง ประมาณ 220 ล้านคน หรือคิดเป็นร้อยละ 13 ของประชากรโลก และก่อให้เกิดขยะประมาณ 300,000 ตันต่อวันแต่เพียงสิบปีผ่านไปประชากรที่อาศัยอยู่ในเขตเมืองมีจำนวนเพิ่มขึ้นเป็น 29 พันล้านคนหรือคิดเป็นร้อยละ 49 ของประชากรโลก ทำให้เกิดปริมาณขยะเพิ่มขึ้นเป็น 3 ล้านตันต่อวันและจากการประมาณการของธนาคารโลก คาดว่าภายในปีค.ศ. 2025 ปริมาณขยะนี้จะเพิ่มขึ้นเป็นสองเท่าจำนวนประชากรเมื่อนำจะเพิ่มขึ้นเป็น 4,300 ล้านคน และแต่ละคนจะสร้างขยะประมาณวันละ 1.42 กิโลกรัม หรือรวมแล้วประมาณ 2,200 ล้านตันต่อปี พร้อมคาดว่าต้นทุนการจัดการขยะเหล่านี้ จะเพิ่มจากปีละ 205,000 ล้านดอลลาร์สหรัฐเป็น 375,000 ล้านดอลลาร์สหรัฐ (อุ้นเรือน ศิรินาถ, 2560 : 41)

จากปัญหาดังกล่าวนั้นทำให้ประเทศต่างๆ ทั่วโลกพร้อมกันให้สัตยาบันร่วมเป็นภาคความตกลงของปารีส เมื่อวันที่ 21 กันยายน พ.ศ. 2559 ณ นครนิวยอร์ก สหรัฐอเมริกา ซึ่งถูกตั้งเป็นเป้าหมาย การพัฒนาที่ยั่งยืนความเจริญเติบโตอย่างรวดเร็วทางเศรษฐกิจของโลกปัจจุบัน และการเพิ่มของจำนวนประชากรทั่วโลกมีแนวโน้มสูงขึ้นทำให้เกิดการเปลี่ยนแปลงสภาพแวดล้อมตามธรรมชาติต่างๆ ทำให้เกิดปัญหาด้านสิ่งแวดล้อมหลายประการ เช่น ปัญหาภาวะโลกร้อน มลพิษทางอากาศ ป่าไม้ถูกทำลาย เป็นต้น และเป็นพลาสติกแบบใช้ครั้งเดียวทิ้ง โดยไม่มีการนำกลับไปใช้ประโยชน์เข้าสู่ระบบเศรษฐกิจหมุนเวียน ในปี พ.ศ. 2562 (กรมส่งเสริมคุณภาพสิ่งแวดล้อม, 2567 : 3) จากการเพิ่มขึ้นของปริมาณขยะมูลฝอยในปี 2565 ประเทศไทยมีขยะมูลฝอยประมาณ 26.95 ล้านตัน หรือ 73,840 ตัน/วัน โดยเฉลี่ย 1.12 กิโลกรัม/คน/วัน กรุงเทพฯมีขยะสูงสุด 12,748 ตัน/วัน ขยะที่ถูกนำกลับมาใช้ประโยชน์มีเพียง 9.31 ล้านตัน ขณะที่บางพื้นที่ขาดการจัดการที่เหมาะสมจนเกิดมลภาวะ รัฐบาลจึงได้บูรณาการแผนการจัดการขยะของทุกจังหวัดและจัดทำโครงการชุมชนปลอดขยะ (zero waste) เพื่อส่งเสริมความร่วมมือในการจัดการขยะอย่างครบวงจร (กรมมลพิษ, 2565 : 4)

จากการรวบรวมข้อมูลด้านการจัดการขยะมูลฝอยชุมชนของจังหวัดกาญจนบุรี ในปี พ.ศ. 2562 พบว่าในจังหวัดกาญจนบุรี มีปริมาณขยะมูลฝอยที่เกิดขึ้นทั้งหมด ประมาณ 899.02 ตัน/วัน หรือ 328,141.34 ตัน/ปี โดยมีองค์กรปกครองส่วนท้องถิ่นที่มีการดำเนินการให้บริการเก็บขนขยะมูลฝอย จำนวน 74 แห่ง และองค์กรปกครองส่วนท้องถิ่นที่ไม่มีการดำเนินการให้บริการเก็บขนขยะมูลฝอย จำนวน 47 แห่ง เทศบาลตำบลวังศาลา อำเภอท่าม่วง จังหวัดกาญจนบุรี ตระหนักถึงปัญหาของขยะมูลฝอยในปัจจุบันเป็นอย่างมาก จึงดำเนินการจัดโครงการรณรงค์คัดแยกขยะในชุมชน ประจำปี พ.ศ. 2559 โดยได้ริเริ่มจาก หมู่ที่ 10 บ้านวังทอง ตำบลวังศาลา อำเภอท่าม่วง จังหวัดกาญจนบุรี ได้รับรางวัลรองชนะเลิศ อันดับที่ 2 ระดับจังหวัดกาญจนบุรี ประจำปี พ.ศ. 2560 หมู่ที่ 6 บ้านหัวพงษ์ ตำบลวังศาลา อำเภอท่าม่วง จังหวัดกาญจนบุรีและได้รับรางวัลรองชนะเลิศ อันดับที่ 1 ระดับจังหวัดกาญจนบุรี ในปี พ.ศ. 2561 ด้านการบริหารจัดการขยะมูลฝอย “จังหวัดสะอาด” เพื่อเป็นการขยายเครือข่ายในชุมชนให้เกิดความรู้และความเข้าใจในการคัดแยกขยะอย่างถูกวิธี กองสาธารณสุขและสิ่งแวดล้อม จึงได้จัดทำโครงการรณรงค์คัดแยกขยะในชุมชน จากปี พ.ศ. 2559 จนถึงปี พ.ศ. 2562 มีการอบรมให้ความรู้การเข้าถึงพื้นที่แหล่งชุมชนสถานประกอบการในพื้นที่ที่มีความรับผิดชอบร่วมถึงสถานศึกษาและศาสนสถานให้มีการครอบคลุมทุกๆ พื้นที่ในตำบลวังศาลา อำเภอท่าม่วง จังหวัดกาญจนบุรี จำนวน 10 หมู่บ้าน ทำให้หมู่ที่ 6 บ้านหัวพงษ์ ได้รับรางวัล

ชนะเลิศการประกวดโครงการชุมชนปลอดขยะ (zero waste) ในปี พ.ศ. 2561 และปีพ.ศ. 2562 ระดับจังหวัดกาญจนบุรี อีกทั้งยังส่งเสริมในด้านกิจกรรมต่างๆ ที่เกี่ยวข้องเพื่อเป็นไปตามแบบแผนนโยบายของรัฐบาลและให้เป็นไปตามแบบแผนพัฒนา 4 ปี (พ.ศ. 2561 – พ.ศ. 2564)

การประเมินผลของโครงการชุมชนปลอดขยะ (zero waste) เกิดจากการให้ประชาชนในพื้นที่แต่ละหมู่บ้านลงพื้นที่เข้าไปอบรมเพื่อให้เกิดความรู้ความเข้าใจ ตามหลักตัวชี้วัดของโครงการชุมชนปลอดขยะ (zero waste) เพื่อเป็นการสานต่อแนวทางพระราชรัฐในด้านการบริหารจัดการขยะมูลฝอย (เทศบาลตำบลวังศาลา, 2567) จากประเด็นดังกล่าวคณะผู้วิจัยจึงมีความสนใจและต้องการศึกษาเกี่ยวกับประสิทธิภาพในการบริหารงานของชุมชนปลอดขยะ ตำบลวังศาลา อำเภอท่าม่วง จังหวัดกาญจนบุรี เพื่อนำข้อมูลที่ได้มาเป็นแนวทางการจัดการขยะในชุมชนอื่นๆ ต่อไป

วัตถุประสงค์ของการวิจัย

1. เพื่อศึกษารูปแบบและวิธีการจัดการขยะมูลฝอย
2. เพื่อศึกษาประสิทธิภาพการดำเนินงานชุมชนปลอดขยะกรณีศึกษา เทศบาลตำบลวังศาลา อำเภอท่าม่วง จังหวัดกาญจนบุรี

เอกสารและงานวิจัยที่เกี่ยวข้อง

1. นพดล โปธิตา (2564) ได้ทำการวิจัยเรื่อง “ประสิทธิภาพการจัดการขยะมูลฝอยด้วยเตาเผาขยะชุมชนขนาดเล็ก” มีวัตถุประสงค์เพื่อศึกษาระดับมาตรฐานความปลอดภัยของเตาเผาขยะ ระบบรองรับขยะมูลฝอย กระบวนการเตาเผาขยะ
2. สุปรียญา นุ่นเกลี้ยง (2563) ได้ทำการวิจัยเรื่อง “แนวทางการเพิ่มประสิทธิภาพกระบวนการจัดการขยะอันตรายขององค์กรปกครองส่วนท้องถิ่น ศึกษากรณี เทศบาลตำบลในอำเภอเมือง จังหวัดยะลา” มีวัตถุประสงค์เพื่อศึกษากระบวนการจัดการขยะอันตรายขององค์กรปกครองส่วนท้องถิ่น

สรุป การเลือกวัตถุดิบ หรือผลิตภัณฑ์ สินค้าต่างๆ ไปจนถึงปลายทางของการจัดการขยะ อาทิ การทำปุ๋ย การแยกขยะ การนำขยะรีไซเคิลไปใช้ประโยชน์อื่นๆ ส่วนใหญ่เรามักใช้หลักการ 3Rs แต่หากจะสามารถช่วยลด จัดการขยะได้อย่างมีประสิทธิภาพการใช้หลัก 1A3R ซึ่ง 3R คือ reduce reuse และ recycle แต่ 1A เพิ่มมานั้นมีความสำคัญคือ เป็นการหลีกเลี่ยงหรือลด (avoid) (สุปรีญา, 2563)

วิธีดำเนินการวิจัย

1. ประชากรและกลุ่มตัวอย่าง

ประชากรที่ใช้ในการศึกษาวิจัยครั้งนี้ ได้แก่ ประชากรที่อาศัยอยู่หมู่ที่ 6 บ้านหัวพงษ์ ในเขตเทศบาลตำบลวังศาลา อำเภอท่าม่วง จังหวัดกาญจนบุรี จำนวนทั้งสิ้น 1,054 คน

คณะผู้ทำการวิจัยสุ่มตัวอย่างโดยใช้ตารางสำเร็จสำเร็จสำหรับใช้ในการกำหนดขนาดตัวอย่างตามวิธีของ (Taro Yamane) ที่ระดับความเชื่อมั่น 95% โดยขนาดของกลุ่มตัวอย่างอยู่ที่ระดับความคลาดเคลื่อน $\pm 5\%$ ดังนั้น กลุ่มตัวอย่างของการวิจัยครั้งนี้มี 286 คน โดยการใช้สุ่มตัวอย่างแบบเฉพาะเจาะจง คือ ประชากรที่อาศัยอยู่หมู่ที่ 6 บ้านหัวพงษ์ ในเขตเทศบาลตำบลวังศาลา อำเภอท่าม่วง จังหวัดกาญจนบุรี

2. เครื่องมือที่ใช้ในการวิจัย

2.1 รวบรวมข้อมูลจาก หนังสือ เอกสาร ข้อมูลผลงานวิจัย วิทยานิพนธ์ วารสาร ที่เกี่ยวกับประสิทธิภาพการดำเนินงานชุมชนปลอดขยะกรณีศึกษา เทศบาลตำบลวังศาลา อำเภอท่าม่วง จังหวัดกาญจนบุรี

2.2 คณะผู้วิจัยนำข้อมูลที่ได้จากการศึกษาในข้อที่ 1 มาสร้างเป็นแบบสอบถาม (questionnaire) 1 ฉบับ แบ่งออกเป็นส่วนดังนี้

ส่วนที่ 1 ข้อมูลทั่วไป

ส่วนที่ 2 ประสิทธิภาพการดำเนินงานชุมชนปลอดขยะกรณีศึกษาเทศบาลตำบลวังศาลา อำเภอท่าม่วง จังหวัดกาญจนบุรี

ส่วนที่ 3 ข้อเสนอแนะ

3. การเก็บรวบรวมข้อมูล

ผู้วิจัยดำเนินการเก็บรวบรวมข้อมูลตามขั้นตอนดังนี้

3.1 คณะผู้วิจัยได้ค้นคว้าข้อมูลจากหนังสือ ข้อมูลงานวิจัย วารสาร วิทยานิพนธ์ วารสาร ที่เกี่ยวกับประสิทธิภาพการดำเนินงานชุมชนปลอดภัยกรณีศึกษาเทศบาล ตำบลวังศาลา อำเภอท่าม่วง จังหวัดกาญจนบุรี

3.2 คณะผู้วิจัยได้ติดต่อประสานงานกับผู้ใหญ่บ้านหัวพงษ์ หมู่ที่ 6 ตำบลวังศาลา อำเภอท่าม่วง จังหวัดกาญจนบุรี

3.3 เก็บรวบรวมข้อมูลจากการทำแบบสอบถาม ประชาชนที่อาศัยอยู่หมู่ที่ 6 บ้านหัวพงษ์ ในเขตเทศบาลตำบลวังศาลา อำเภอท่าม่วง จังหวัดกาญจนบุรี

4. การวิเคราะห์ข้อมูล

ผู้วิจัยวิเคราะห์ข้อมูลจากแบบสอบถามโดยมีรายละเอียด ดังนี้

4.1 การวิจัยเอกสาร

คณะผู้วิจัยทำการศึกษาค้นคว้าข้อมูลจากหนังสือ ข้อมูลงานวิจัย วารสาร วิทยานิพนธ์ ที่เกี่ยวกับประสิทธิภาพการดำเนินงานชุมชนปลอดภัยกรณีศึกษา เทศบาลตำบลวังศาลา อำเภอท่าม่วง จังหวัดกาญจนบุรี

4.2 วิจัยภาคสนาม

คณะผู้วิจัยนำข้อมูลที่ได้จากแบบสอบถามมาวิเคราะห์ ในลักษณะของตารางโดย คณะผู้วิจัยใช้การแจกแจงความถี่ (frequencies), คิดเป็นร้อยละ (percent), ค่าเฉลี่ย \bar{X} และ ค่าเบี่ยงเบนมาตรฐาน (standard deviation)

ผลการวิจัย

ผลการวิจัยศึกษาประสิทธิภาพการดำเนินงานชุมชนปลอดภัย กรณีศึกษาเทศบาล ตำบลวังศาลา อำเภอท่าม่วง จังหวัดกาญจนบุรี ดังนี้

วัตถุประสงค์ข้อที่ 1 เพื่อศึกษารูปแบบและวิธีการจัดการขยะมูลฝอย

ปัจจุบันมีแนวทางการจัดการขยะ คือ การเลือกวัสดุดีบ หรือผลิตภัณฑ์ สินค้าต่างๆ ไปจนถึงปลายทางของการจัดการขยะ อาทิ การทำปุ๋ย การแยกขยะ การนำขยะรีไซเคิลไปใช้ประโยชน์อื่นๆ ส่วนใหญ่เรามักใช้หลักการ 3Rs แต่หากจะสามารถช่วยลด จัดการขยะได้อย่างมีประสิทธิภาพ การใช้หลัก 1A3R ซึ่ง 3R คือ reduce reuse และ recycle แต่ 1A เพิ่มมานั้นมีความสำคัญคือเป็นการหลีกเลี่ยงหรืองดวัสดุดีบหรือผลิตภัณฑ์สินค้าต่างๆ ที่ก่อให้เกิดขยะ แนวทางการจัดการขยะในปัจจุบันเริ่มจากการเลือกวัสดุหรือผลิตภัณฑ์ที่คุ้มค่าและสามารถใช้งานซ้ำได้เพื่อลดปริมาณขยะและผลกระทบต่อสิ่งแวดล้อม โดยใช้หลักการ 3Rs คือ reduce (ลดการใช้), reuse (การนำกลับมาใช้ใหม่) และ recycle (การนำกลับมาใช้ใหม่) พร้อมกับหลักการ avoid (หลีกเลี่ยง) ที่เน้นการลดการบริโภคหรือเลือกผลิตภัณฑ์ที่มีผลกระทบต่อสิ่งแวดล้อมน้อยที่สุด แนวทางเหล่านี้ช่วยลดขยะตั้งแต่ต้นทาง เช่น การเลือกใช้สินค้าที่ใช้ซ้ำได้ และลดการบริโภคสิ่งที่ไม่จำเป็น การรีไซเคิลและการใช้ซ้ำมีบทบาทสำคัญในการลดขยะ โดยเฉพาะในภาคอุตสาหกรรมที่มีการผลิตสินค้าและวัสดุที่มีผลกระทบต่อสิ่งแวดล้อม

วัตถุประสงค์ข้อที่ 2 เพื่อศึกษาประสิทธิภาพการดำเนินงานชุมชนปลอดขยะกรณีศึกษา เทศบาลตำบลท่าม่วง จังหวัดกาญจนบุรี

1. จากผลการวิเคราะห์ข้อมูลทั่วไป โดยกลุ่มตัวอย่าง คือ ประชากรในเทศบาลตำบลวังศาลา หมู่ที่ 6 บ้านหัวพงษ์ จำนวน 286 คน พบว่า ผู้ตอบแบบสอบถามส่วนใหญ่เป็นเพศหญิงคิดเป็นร้อยละ 51.44 ส่วนใหญ่มีอายุระหว่าง 40-49 ปี คิดเป็นร้อยละ 25.52 ส่วนใหญ่อาชีพเกษตรกร คิดเป็นร้อยละ 26.92 ส่วนใหญ่มีระดับการศึกษาอนุปริญญา/ปวส. คิดเป็นร้อยละ 22.38

2. จากการวิเคราะห์ประสิทธิภาพการดำเนินงานชุมชนปลอดขยะ ด้านประสิทธิภาพการดำเนินงาน พบว่า ผู้ตอบแบบสอบถามส่วนใหญ่ เห็นว่า เทศบาลตำบลวังศาลามีการวางแผนโครงการชุมชนปลอดขยะที่ชัดเจน $\bar{X} = 4.49$ และ S.D. = 0.79 ผู้ตอบแบบสอบถามส่วนใหญ่ เห็นว่า เทศบาลตำบลวังศาลา มีระเบียบการดำเนินงานในโครงการชุมชนปลอดขยะที่ชัดเจน $\bar{X} = 4.38$ และ S.D. = 0.81 ผู้ตอบแบบสอบถามส่วนใหญ่ เห็นว่า เทศบาลตำบลวังศาลามี

ขั้นตอนการปฏิบัติงานในโครงการชุมชนปลอดภัยจะเป็นไปตามมาตรฐานที่กำหนดไว้ $\bar{X} = 4.42$ และ S.D. = 0.83

3. จากการวิเคราะห์ประสิทธิภาพการดำเนินงานชุมชนปลอดภัย ด้านประสิทธิภาพของชุมชน พบว่า ผู้ตอบแบบสอบถามส่วนใหญ่ เห็นว่า ท่านมีส่วนร่วมในกิจกรรมของโครงการชุมชนปลอดภัย $\bar{X} = 4.12$ และ S.D. = 1.25 ผู้ตอบแบบสอบถามส่วนใหญ่ เห็นว่า โครงการชุมชนปลอดภัยส่งผลดีต่อสิ่งแวดล้อมภายในชุมชน $\bar{X} = 4.35$ และ S.D. = 0.97 ผู้ตอบแบบสอบถามส่วนใหญ่ เห็นว่า โครงการชุมชนปลอดภัยส่งผลดีต่อคุณภาพชีวิตของประชาชนภายในชุมชน $\bar{X} = 4.26$ และ S.D. = 1.03

4. จากการวิเคราะห์ประสิทธิภาพการดำเนินงานชุมชนปลอดภัย ด้านประสิทธิภาพของการจัดการขยะ พบว่า ผู้ตอบแบบสอบถามส่วนใหญ่ เห็นว่า ชุมชนมีความเป็นระเบียบเรียบร้อยหลังจากการดำเนินโครงการชุมชนปลอดภัย $\bar{X} = 4.40$ และ S.D. = 0.87 ผู้ตอบแบบสอบถามส่วนใหญ่ เห็นว่า การจัดเก็บขยะในชุมชนมีความเป็นระเบียบเรียบร้อย $\bar{X} = 4.28$ และ S.D. = 1.03

5. จากการวิเคราะห์ประสิทธิภาพการดำเนินงานชุมชนปลอดภัย ด้านการประชาสัมพันธ์ พบว่า ผู้ตอบแบบสอบถามส่วนใหญ่ เห็นว่า ประชาชนได้รับข้อมูลข่าวสารเกี่ยวกับโครงการชุมชนปลอดภัย $\bar{X} = 4.31$ และ S.D. = 1.00 ผู้ตอบแบบสอบถามส่วนใหญ่ เห็นว่า ชุมชนได้รับการสนับสนุนการจัดการขยะในชุมชน $\bar{X} = 4.32$ และ S.D. = 1.00 ผู้ตอบแบบสอบถามส่วนใหญ่ เห็นว่า เกิดการรณรงค์และประชาสัมพันธ์ เช่น การคัดแยกขยะมูลฝอยแต่ละประเภท $\bar{X} = 4.38$ และ S.D. = 0.93

อภิปรายผล

1. ผลการวิจัยพบว่าผู้ตอบแบบสอบถามเลือกตอบว่า เทศบาลตำบลวังศาลามีการทำงานในโครงการชุมชนปลอดภัยที่โปร่งใส ($\bar{X} = 4.46$) สอดคล้องกับ เยาวดี ราชชัยกุลวิบูลย์ศรี (2560) ได้ศึกษาวิจัยเรื่อง “ประโยชน์ของการดำเนินการ” ซึ่งพบว่าผลการศึกษาเกี่ยวกับ

เทศบาลตำบลวังศาลามีการทำงานในโครงการชุมชนปลอดภัยที่โปร่งใส พบว่า มีกระบวนการและขั้นตอนที่ชัดเจนช่วยให้สามารถตรวจสอบและติดตามความคืบหน้าได้ ทำให้เกิดความโปร่งใสในทุกๆระดับ และสอดคล้องกับ ธนัมพร ฉันทพรหม (2561) ได้ศึกษาวิจัยเรื่อง “ลักษณะของทีมงานการทำงานที่มีประสิทธิภาพ” ซึ่งพบว่า การเปิดเผยและเผชิญ คือ บรรยากาศในการทำงานเป็นทีมเป็นไปอย่างเปิดเผย สมาชิกสามารถที่จะแสดงความรู้สึกความคิดเห็นของตนต่อการทำงานได้ มีการสื่อสารโดยตรง ร่วมกันแก้ไขปัญหาสร้างความเข้าใจกัน

2. ผลการวิจัยพบว่าผู้ตอบแบบสอบถามเลือกตอบว่า เทศบาลตำบลวังศาลามีกระบวนการที่เหมาะสม เช่น กำหนดระยะเวลาในการดำเนินงานแต่ละขั้นตอน เป็นต้น ($\bar{X} = 4.42$) สอดคล้องกับ วรณวิไล แก้ววิไล (2562) ได้ศึกษาวิจัยเรื่อง “การบริหารจัดการแบบบูรณาการ” ซึ่งพบว่าผลการศึกษาเกี่ยวกับเทศบาลตำบลวังศาลามีกระบวนการที่เหมาะสม เช่น กำหนดระยะเวลาในการดำเนินงานแต่ละขั้นตอน เป็นต้น พบว่า มีกระบวนการปฏิบัติงานที่ชัดเจน คือ การทำงานของบุคลากรในทีมมีการหารือและประชุมร่วมกัน ค้นหาแนวทางการปฏิบัติงานร่วมกัน รวมถึงการตัดสินใจใช้ข้อมูลและความคิดเห็นของสมาชิกในทีมทุกคน และสอดคล้องกับ กัญญาวิไล รามชัยกุลวิบูลย์ศรี (2560) ได้ศึกษาวิจัยเรื่อง “ประโยชน์ของการดำเนินการ” ซึ่งพบว่า มีกระบวนการหรือกิจกรรมที่มุ่งเน้นโดยใช้ทรัพยากรที่มีอยู่ให้เต็มที่และอย่างมีประสิทธิภาพ เช่น ลดการสูญเสียที่เป็นไปได้ และการอำนวยความสะดวกในการทำงานเพื่อลดค่าใช้จ่ายทั้งหมด ปรับปรุงกระบวนการการทำงานและการใช้ทรัพยากร เช่น การลดเวลาในการผลิตหรือการบริการ เป็นต้น

3. ผลการวิจัยพบว่าผู้ตอบแบบสอบถามเลือกตอบว่า เทศบาลตำบลวังศาลามีขั้นตอนการปฏิบัติงานในโครงการชุมชนปลอดภัยเป็นไปตามมาตรฐานที่กำหนดไว้ ($\bar{X} = 4.42$) วรณวิไล แก้ววิไล (2562) ได้ศึกษาวิจัยเรื่อง “การบริหารจัดการแบบบูรณาการ” ซึ่งพบว่าผลการศึกษาเกี่ยวกับเทศบาลตำบลวังศาลามีการทำงานในโครงการชุมชนปลอดภัยเป็นไปตามมาตรฐานที่กำหนดไว้ พบว่า องค์กรไทยมุ่งเน้นให้ทุกฝ่ายในองค์กรทำงานร่วมกันอย่างมีประสิทธิภาพ เพื่อให้บรรลุเป้าหมายร่วมกัน การบริหารจัดการแบบบูรณาการประกอบด้วย การกำหนดวิสัยทัศน์ ภารกิจ และเป้าหมายระยะยาว การใช้ทรัพยากรให้เกิดประโยชน์สูงสุด

เช่น การเงิน วัสดุอุปกรณ์ บุคลากร เป็นต้น และสอดคล้องกับ เยาวดี ราชชัยกุลวิบูลย์ศรี (2560) ได้ศึกษาวิจัยเรื่อง “ประโยชน์ของการดำเนินการ” ซึ่งพบว่าผู้ปฏิบัติงานรู้ขั้นตอนและรายละเอียดของงานเหมือนปฏิทินการทำงานจึงสามารถนำไปปฏิบัติได้อย่างรวดเร็ว และมีประสิทธิภาพยิ่งขึ้น

สรุป/ข้อเสนอแนะ

จากผลการวิจัย คณะผู้วิจัยสรุปข้อเสนอแนะ ดังนี้

ข้อเสนอแนะที่ได้จากการวิจัย

1. ควรมีการประชาสัมพันธ์ที่หลากหลายช่องทาง ได้แก่ ระบบการกระจายเสียงตามสายในหมู่บ้าน การทำแผ่นพับ เพื่อเป็นการเผยแพร่ข้อมูลข่าวสารเกี่ยวกับศูนย์คัดแยกขยะในชุมชนให้แก่ประชาชนได้มีส่วนร่วมในโครงการ

2. ควรมีการจัดโครงการอบรมหรือการประชาสัมพันธ์ผ่านสื่อต่าง ๆ ในชุมชนเกี่ยวกับการคัดแยกขยะ การรีไซเคิล และการลดขยะ เพื่อเพิ่มความตระหนักรู้ของประชาชนในเรื่องผลกระทบของขยะต่อสิ่งแวดล้อม

3. ควรเพิ่มจำนวนจุดรับขยะรีไซเคิลในชุมชน โดยเฉพาะในพื้นที่ที่คนผ่านไปมาบ่อย เช่น ตลาด โรงเรียน หรือสถานีขนส่ง เพื่อให้ประชาชนสามารถนำขยะมาแยกทิ้งได้สะดวก

4. ควรสนับสนุนให้ชุมชนใช้ผลิตภัณฑ์ที่สามารถรีไซเคิลได้หรือย่อยสลายได้ทางธรรมชาติ เช่น การใช้ถุงผ้าแทนถุงพลาสติก การใช้บรรจุภัณฑ์ที่ย่อยสลายได้ หรือการลดการใช้พลาสติกที่ใช้ครั้งเดียวแล้วทิ้ง

ข้อเสนอแนะในการทำวิจัยในครั้งต่อไป

1. ควรมีการศึกษาการมีส่วนร่วมของชุมชนในการจัดการขยะที่เหมาะสมกับองค์การบริหารส่วนตำบล/เทศบาลตำบล ในเขตภาคกลางกับเขตภาคอื่นๆ

2. ควรศึกษาการมีส่วนร่วมของภาครัฐกับภาคเอกชน เพื่อหาแนวทางการร่วมมือที่จะก่อให้เกิดการจัดการขยะเพิ่มขึ้น

เอกสารอ้างอิง

- กรมมลพิษ. (2565). รายงานสถานการณ์สถานที่กำจัดขยะมูลฝอยชุมชนของประเทศไทย. เรียกใช้เมื่อ 21 มิถุนายน 2567, จาก http://dn.corewebsite.com/public/dispatch_upload/backend/core_dispatch_360892_1.pdf.
- จำนงค์ อติวัฒน์สิทธิ์. (2563). การแบ่งลักษณะความสัมพันธ์ของคนในชุมชน. ใน วิทยานิพนธ์. สาขารัฐประศาสนศาสตร์มหาบัณฑิต. มหาวิทยาลัยมหาจุฬาลงกรณ. กรุงเทพมหานคร.
- ธมันพร ฉันทพรหม. (2561). ปัจจัยที่มีผลต่อประสิทธิภาพในการปฏิบัติงานของบุคลากรกรณีศึกษาสำนักพิทักษ์สัตว์รุกราน. จังหวัดกรุงเทพมหานคร. วารสารรามคำแหง ฉบับรัฐประศาสนศาสตร์, 1(2561/1) , 64-78.
- วรรณวิไล แก้ววิไล. (2562). แนวทางการดำเนินงาน. มหาวิทยาลัยกรุงเทพ. วารสารบริหารธุรกิจ, 32(1), 55-65.
- นพดล โปธิตา. (2564). ประสิทธิภาพการจัดการขยะมูลฝอยด้วยเตาเผาขยะชุมชนขนาดเล็ก. วารสารสังคมศาสตร์และมนุษยวิทยาเชิงพุทธ, 6(8) , 507-509.
- สำนักงานนโยบายและแผนทรัพยากรธรรมชาติและสิ่งแวดล้อม. (2567). สร้างความยั่งยืนด้านสิ่งแวดล้อมนำขยะเหลือทิ้งสู่พลังงานเชื้อเพลิงทดแทน. เรียกใช้เมื่อ 23 มิถุนายน 2567, จาก <https://www.tsu.ac.th/home/details.php?aNum=20240201075023&id=3259&gid=2>.
- สุปรียา นุ่นเกลี้ยง. (2563). แนวทางการเพิ่มประสิทธิภาพกระบวนการจัดการขยะอันตรายขององค์กรปกครองส่วนท้องถิ่น จังหวัดยะลา. เรียกใช้เมื่อ 7 กรกฎาคม 2567, จาก <https://wb.yru.ac.th/xmlui/bitstream/handle/yru/5180/supreeaya63.pdf?sequence=1&isAllowed=y>.
- สุวิทย์ แก้วเหล็ก. (2560). องค์ประกอบชุมชนและลักษณะของชุมชน. เรียกใช้เมื่อ 2 กรกฎาคม 2567, จาก <http://oservice.skru.ac.th/ebookft/427/Chapter%203.pgf>.
- อุ้นเรือน ศิรินาค. (2560). การจัดการขยะมูลฝอยติดเชื้อในโรงพยาบาลเทพรัตน์นครราชสีมา. จังหวัดนครราชสีมา. วารสารวิจัยและพัฒนาด้านสุขภาพ, 4(2) , 40-51.



เทศบาลตำบลวังศาลา. (2567). เกี่ยวกับเทศบาลตำบลวังศาลาอำเภอท่าม่วงจังหวัดกาญจนบุรี
เรียกใช้เมื่อ 2 กรกฎาคม 2567, จาก <https://www.wangsala.go.th/about>.
เยาวดี ราชชัยกุลวิบูลย์ศรี. (2560). ความหมายของแนวคิดการดำเนินงาน. เรียกใช้เมื่อ 2
กรกฎาคม 2567, จาก http://research.otepc.go.th/files/8_%E0%B8%9A%E0%B8%97%E0%B8%97%E0%B8%B5%E0%B9%88%202_sjqj9b38.pdf.

แนวทางการสร้างความสัมพันธ์ระหว่างโรงเรียนกับชุมชน
สังกัดสำนักงานเขตพื้นที่การศึกษาประถมศึกษาหนองคาย *

THE GUIDELINES OF RELATIONSHIP BUILDING BETWEEN SCHOOLS
AND COMMUNITY UNDER THE OFFICE OF NONGKHAI
PRIMARY EDUCATIONAL SERVICE

จิระศักดิ์ แข็งแรง¹ และ กฤตภูมิ ชมภูวิเศษ²

Jirasak Khaengrang¹ and Krits Chompuwiset²

¹⁻²มหาวิทยาลัยราชภัฏอุดรธานี

¹⁻²Udon Thani Rajabhat University, Thailand

Corresponding Author's Email: dukdiikj@gmail.com

บทคัดย่อ

การวิจัยครั้งนี้มีวัตถุประสงค์เพื่อ 1) ศึกษาสภาพปัจจุบันสภาพที่พึงประสงค์ และความต้องการจำเป็นในการสร้างความสัมพันธ์ระหว่างโรงเรียนกับชุมชน 2) ออกแบบแนวทางการสร้างความสัมพันธ์ระหว่างโรงเรียนกับชุมชน และ 3) ประเมินแนวทางการสร้างความสัมพันธ์ระหว่างโรงเรียนกับชุมชน การวิจัยครั้งนี้เป็นการวิจัยแบบผสมผสาน กลุ่มตัวอย่างที่ใช้ในการวิจัย ได้แก่ ผู้บริหารสถานศึกษาและครูผู้สอน ในสังกัดสำนักงานเขตพื้นที่การศึกษาประถมศึกษาหนองคาย จำนวน 353 คน โดยการสุ่มตัวอย่างแบบชั้นภูมิ เครื่องมือที่ใช้ในการวิจัยเป็น แบบสอบถาม แบบสัมภาษณ์แบบมีโครงสร้างสัมภาษณ์ แบบประเมินแนวทาง สถิติที่ใช้ในการวิเคราะห์ข้อมูล คือ ร้อยละ ค่าเฉลี่ย ส่วนเบี่ยงเบนมาตรฐาน และความต้องการจำเป็น (PNI_{modified})

* Received 24 November 2024; Revised 5 December 2024; Accepted 29 December 2024

ผลการวิจัยพบว่า

1. สภาพปัจจุบันโดยรวมอยู่ในระดับมาก และสภาพที่พึงประสงค์โดยรวมอยู่ในระดับมากที่สุด และความต้องการจำเป็นของการสร้างความสัมพันธ์ระหว่างโรงเรียนกับชุมชนเรียงลำดับความต้องการจำเป็นจากมากไปหาน้อย ดังนี้ 1) ด้านการประชาสัมพันธ์ 2) ด้านการบริการชุมชน 3) ด้านการได้รับความสนับสนุนจากชุมชน 4) ด้านการมีส่วนร่วม

2. แนวทางการสร้างความสัมพันธ์ระหว่างโรงเรียนกับชุมชน ประกอบด้วย 1) ด้านการประชาสัมพันธ์ 2) ด้านการมีส่วนร่วม 3) ด้านการบริการชุมชน 4) ด้านการได้รับความสนับสนุนจากชุมชน

3. แนวทางการสร้างความสัมพันธ์ระหว่างโรงเรียนกับชุมชน โดยรวมอยู่ในระดับมากที่สุด และเมื่อพิจารณารายด้าน พบว่า ด้านความเป็นไปได้ ด้านความเป็นประโยชน์ และด้านความเหมาะสม อยู่ในระดับมากที่สุด

คำสำคัญ: แนวทาง, การสร้างความสัมพันธ์ระหว่างโรงเรียนกับชุมชน, ความต้องการจำเป็น, การประเมินแนวทาง

Abstract

The purposes of this research were: 1) to study the current state, preferable state, and needs for building relationships between schools and communities. 2) to design guidelines for building relationships between schools and communities, and 3) to evaluate the guidelines for building relationships between schools and communities. The research was conducted using mixed-method research. The sample group consisted of 353 school administrators and teachers under Nong Khai Primary Educational Service Area Office by stratified sampling. The research instrument was a questionnaire structured interviews Evaluation form assessed suitability, feasibility, and usefulness. Data analysis involved percentage, mean, standard deviation, and the modified priority needs index (PNI_{Modified}).

The research findings were as follows:

1. The current state overall was at a high level, while the desired state was at the highest level. The needs for building relationships between schools and communities ranked from highest to lowest, were: 1) public relations, 2) community services, 3) support from the community, and 4) participation, respectively.

2. The guidelines for building relationships between schools and communities included: 1) public relations, 2) participation. 3) community services, and 4) support from the community.

3. The evaluation of the guidelines for building relationships between schools and communities showed that they were rated overall at the highest level. When considering each aspect, feasibility, usefulness, and suitability were all rated at the highest level.

Keywords: The guidelines, Relationship building between schools and community, Priority needs, The evaluation of the guidelines

บทนำ

การจัดการศึกษานั้นให้ยึดหลักให้สังคมมีส่วนร่วมในการจัดการศึกษา ให้ยึดหลักการระดมทรัพยากรจากทุกแหล่งต่าง ๆ มาใช้ในการจัดการศึกษา และยึดหลักการให้บุคคล ครอบครัว ชุมชน องค์กรชุมชน มีส่วนร่วมในการจัดการศึกษา (กระทรวงศึกษาธิการ, 2545) บทบาทสำคัญในการพัฒนาโรงเรียนนั้นขึ้นอยู่กับชุมชนในการที่จะช่วยเหลือโรงเรียนเพราะโรงเรียนเป็นสถาบันการศึกษาของชุมชน โรงเรียนต้องอาศัยความร่วมมือสนับสนุนจากชุมชน ทั้งในเรื่องทรัพยากรด้านต่าง ๆ ไม่ว่าจะเป็นด้านงบประมาณ ด้านบุคคล การที่โรงเรียนได้รับความร่วมมือช่วยเหลือจากชุมชนนั้นแสดงให้เห็นว่าชุมชนให้ความสนใจโรงเรียนและถือว่าโรงเรียนเป็นสมบัติอันมีค่าของชุมชน ชุมชนจึงมีหน้าที่ในการเอาใจใส่และส่งเสริมโรงเรียนเพื่อจุดมุ่งหมายที่จะให้สมาชิกในชุมชนได้เข้าศึกษาและเป็นสมาชิกที่ดีมีคุณภาพของชุมชน

(พนิจดา วีรชาติ, 2552) ชุมชนกับโรงเรียนเป็นหน่วยงานทางสังคมที่แยกจากกันไม่ออก เพราะโรงเรียนเป็นหน่วยทางสังคมที่ได้รับมอบหมายโดยกฎหมายให้ทำหน้าที่จัดการศึกษาให้กับคนในสังคม ขณะเดียวกันสังคมก็คือผลผลิตของหน่วยงานทางการศึกษา ซึ่งประกอบด้วยบุคคลแต่ละคน และครอบครัวของแต่ละคน องค์กรธุรกิจ และองค์กรทางสังคมอื่น ๆ ที่รวมกันเป็นหน่วยงานทางการศึกษา (สมนึก พงษ์สกุล, 2556: 16)

ในการสร้างความสัมพันธ์ระหว่างโรงเรียนกับชุมชน โรงเรียนส่วนใหญ่ยังขาดการมีส่วนร่วมอย่างแท้จริงจากชุมชน ทำให้การจัดการศึกษาไม่สอดคล้องกับความต้องการของท้องถิ่น ปัญหานี้ส่งผลให้เกิดช่องว่างระหว่างการเรียนรู้ในโรงเรียนกับการดำเนินชีวิตจริงของนักเรียน นอกจากนี้การขาดความสัมพันธ์ที่ดีระหว่างโรงเรียนและชุมชนยังส่งผลต่อการระดมทรัพยากรเพื่อพัฒนาการศึกษา (ธีระ รุญเจริญ, 2553)

เนื่องจากปัจจุบันความสัมพันธ์ระหว่างโรงเรียนกับชุมชนนั้นยังมีปัญหา โรงเรียนไม่ได้ปฏิบัติงานด้านความสัมพันธ์กับชุมชนที่เป็นระบบอย่างต่อเนื่อง ขาดการมีส่วนร่วม ทำให้เกิดความเข้าใจคลาดเคลื่อนระหว่างโรงเรียนกับชุมชน ไม่สามารถดำเนินงานของโรงเรียนอย่างเต็มศักยภาพ สำนักงานเขตพื้นที่การศึกษาหนองคายเขต 1 จึงตระหนักถึงความสำคัญในการระดมพลังความร่วมมือสร้างโอกาสและการมีส่วนร่วมของชุมชนความร่วมมือกับผู้เกี่ยวข้องในการจัดการศึกษาได้แก่ครู ผู้ปกครอง คณะกรรมการสถานศึกษาขั้นพื้นฐาน ให้เห็นความสำคัญของการพัฒนาคุณภาพการศึกษา และส่งเสริมให้ ชุมชน สังคม ภาศึเครือข่ายทางการศึกษา และหน่วยงานที่เกี่ยวข้องมีความเข้าใจและให้การยอมรับในแนวทางการขับเคลื่อนพัฒนาคุณภาพการศึกษา (สำนักงานเขตพื้นที่การศึกษาประถมศึกษาหนองคาย เขต 1, 2567) สำนักงานเขตพื้นที่การศึกษาหนองคายเขต 2 จึงมีแผนงานให้มีการระดมพลังความร่วมมือสร้างโอกาสและการมีส่วนร่วมของชุมชน ในการจัดการศึกษา โดยมีผู้ปกครอง ชุมชน หน่วยงานและองค์กร ที่เกี่ยวข้องเข้ามามีส่วนร่วมในการดำเนินงาน อย่างต่อเนื่อง โดยมุ่งที่จะพัฒนานักเรียนทุกระดับให้มีสมรรถนะและคุณลักษณะที่พึงประสงค์ ตามเจตนารมณ์ และความมุ่งหมายของหลักสูตรแกนกลางการศึกษาขั้นพื้นฐานพุทธศักราช พ.ศ. 2551 มีกระบวนการเรียนการสอนที่สร้างโอกาสให้นักเรียนได้มีส่วนร่วม และมีการจัดการเรียนการสอนที่เชื่อมโยงกับบริบทของชุมชนและท้องถิ่น (สำนักงานเขตพื้นที่การศึกษาประถมศึกษาหนองคาย เขต 2, 2567)

จากความสำเร็จข้างต้น ผู้วิจัยได้เล็งเห็นความสำคัญของชุมชนที่จะต้องเข้ามามีส่วนร่วมในการจัดการศึกษาของโรงเรียน การที่โรงเรียนจะได้รับความร่วมมือจากชุมชนนั้นโรงเรียนต้องมีความสัมพันธ์อันดีกับชุมชน การสร้างความสัมพันธ์กับชุมชนจึงมีความสำคัญอย่างยิ่ง ต้องมีการดำเนินการให้เกิดความเข้าใจอันดีต่อกันระหว่างโรงเรียนและชุมชน เพื่อเป็นประโยชน์ในการแก้ปัญหาและการพัฒนาคุณภาพทางการศึกษา ผู้วิจัยในฐานะที่เป็นบุคลากรทางการศึกษา จึงมีความสนใจที่จะศึกษาการพัฒนาการดำเนินงานความสัมพันธ์กับชุมชน โรงเรียนโรงเรียนในสังกัดสำนักงานเขตพื้นที่การศึกษาประถมศึกษาหนองคาย เพื่อศึกษาแนวทางการสร้างความสัมพันธ์ระหว่างโรงเรียนกับชุมชน ที่เป็นระบบ ซึ่งจะทำให้โรงเรียนกับชุมชนได้มีความร่วมมือกันในการดำเนินการจัดการศึกษาสร้างความร่วมมือในการพัฒนาการศึกษา เพื่อประโยชน์ต่อการพัฒนาการศึกษา และตอบสนองต่อนโยบายการจัดการศึกษาของภาครัฐได้อย่างมีประสิทธิภาพและประสิทธิผล ตลอดจนส่งผลต่อการพัฒนาคุณภาพสถานศึกษาสู่มาตรฐานที่กำหนดไว้ต่อไป

วัตถุประสงค์ของการวิจัย

1. เพื่อศึกษาสภาพปัจจุบัน สภาพที่พึงประสงค์และความต้องการจำเป็นในการสร้างความสัมพันธ์ระหว่างโรงเรียนกับชุมชน ของโรงเรียนสังกัดสำนักงานเขตพื้นที่การศึกษาประถมศึกษาหนองคาย
2. เพื่อออกแบบแนวทางการสร้างความสัมพันธ์ระหว่างโรงเรียนกับชุมชนของโรงเรียนสังกัดสำนักงานเขตพื้นที่การศึกษาประถมศึกษาหนองคาย
3. เพื่อประเมินแนวทางสร้างความสัมพันธ์ระหว่างโรงเรียนกับชุมชนของโรงเรียนสังกัดสำนักงานเขตพื้นที่การศึกษาประถมศึกษาหนองคาย

วิธีดำเนินการวิจัย

การวิจัยครั้งนี้ ผู้วิจัยได้ศึกษาและหาแนวทาง ฯ โดยเป็นวิจัยแบบผสมผสาน (Mixed Methods Research) มีวิธีดำเนินการวิจัย ดังนี้

1. ประชากร กลุ่มตัวอย่าง และกลุ่มผู้ให้ข้อมูล

ประชากร ได้แก่ ผู้บริหารสถานศึกษาและครูผู้สอน ในสังกัดสำนักงานเขตพื้นที่ ประถมศึกษาหนองคายปีการศึกษา 2567 จำนวน 2,257 คน (สำนักงานศึกษาธิการจังหวัด หนองคาย, 2567)

กลุ่มตัวอย่างในการวิจัยครั้งนี้ ผู้วิจัยได้กำหนดขนาดของกลุ่มตัวอย่างโดยใช้ตารางของ เครจซี่และมอร์แกน (Krejcie & Morgan, 1970: 60, อ้างถึงใน บุญชม ศรีสะอาด, 2560: 43) ได้กลุ่มตัวอย่างจำนวน 353 คน ได้มาโดยวิธีสุ่มแบบชั้นภูมิ (Stratified Sampling)

กลุ่มผู้ให้ข้อมูลในการศึกษาระยะที่ 2 เป็น ผู้อำนวยการหรือรองผู้อำนวยการ และครู จากโรงเรียนที่เป็นที่ยอมรับและเป็นแนวปฏิบัติที่ดี (Best Practice) จำนวน 3 โรงเรียนรวม 9 คน โดยการเลือกแบบเจาะจง (Purposive Selection)

กลุ่มผู้ให้ข้อมูลในการศึกษาระยะที่ 3 เป็น ผู้ทรงคุณวุฒิ จำนวน 5 คน (Stakeholders) เป็นผู้บริหารสถานศึกษา โรงเรียนสังกัดสำนักงานเขตพื้นที่การศึกษา ประถมศึกษาหนองคาย

2. เครื่องมือที่ใช้ในการวิจัย

2.1 เครื่องมือที่ใช้ในการวิจัยระยะที่ 1 คือ เครื่องมือที่ใช้ในการวิจัยเป็น แบบสอบถามชนิดมาตราส่วนประมาณค่า 5 ระดับ ซึ่งประกอบด้วย ตอนที่ 1 คำถามเกี่ยวกับ ตำแหน่ง และขนาดของสถานศึกษา ตอนที่ 2 แบบสอบถามเกี่ยวกับสภาพปัจจุบัน มีค่าความเที่ยงตรงของแบบสอบถาม (IOC) อยู่ระหว่าง 0.60 – 1.00 มีค่าอำนาจจำแนกอยู่ระหว่าง 0.31 - 0.46 มีค่าความเชื่อมั่นทั้งฉบับ เท่ากับ 0.99 แบบสอบถามเกี่ยวกับด้านสภาพที่พึง ประสงค์ มีค่าความเที่ยงตรงของแบบสอบถาม (IOC) อยู่ระหว่าง 0.60 – 1.00 มีค่าอำนาจ จำแนกอยู่ระหว่าง 0.34 - 0.92 มีค่าความเชื่อมั่นทั้งฉบับ เท่ากับ 0.96

2.2 เครื่องมือที่ใช้ในการวิจัยระยะที่ 2 คือ แบบสัมภาษณ์แบบมีโครงสร้าง มีค่า ความเที่ยงตรงเชิงโครงสร้าง (IOC) อยู่ระหว่าง 0.60 – 1.00

2.3 เครื่องมือที่ใช้ในการวิจัยระยะที่ 3 คือ แบบประเมินแนวทางเป็นแบบมาตรา ส่วนประมาณค่า 5 ระดับ ประกอบด้วย ความเหมาะสม ความเป็นไปได้ และความเป็น ประโยชน์ มีค่า IOC ระหว่าง 0.80 – 1.00

3. การเก็บรวบรวมข้อมูล

3.1 ในระยะที่ 1 ผู้วิจัยเก็บรวบรวมข้อมูลโดยการจัดส่งหนังสือขอความอนุเคราะห์ พร้อมแบบสอบถาม และเว็บไซต์สำหรับตอบแบบสอบถามทาง Google Form ทางระบบรับส่งหนังสือราชการอิเล็กทรอนิกส์ ไปยังสถานศึกษาที่เป็นกลุ่มตัวอย่าง เพื่อขอความร่วมมือในการตอบแบบสอบถาม โดยกำหนดตอบแบบสอบถามภายใน 2 สัปดาห์

3.2 ในระยะที่ 2 ผู้วิจัยดำเนินการประสานงานกับผู้ให้ข้อมูลและเดินทางไปสัมภาษณ์ด้วยตนเอง โดยใช้แบบสัมภาษณ์ที่ผู้วิจัยสร้างขึ้น ใช้วิธีการสัมภาษณ์และจัดเก็บข้อมูลด้วยการจดบันทึกและบันทึกเสียงการสัมภาษณ์

3.3 ในระยะที่ 3 ผู้วิจัยนำแนวทางฯ พร้อมส่งหนังสือขอความอนุเคราะห์ ไปถึงผู้ทรงคุณวุฒิเพื่อขอความอนุเคราะห์ในการประเมินแนวทางการสร้างความสัมพันธ์ระหว่างโรงเรียนกับชุมชน

4. การวิเคราะห์ข้อมูล

วิเคราะห์ข้อมูลโดยใช้ร้อยละ (Percentage) ค่าเฉลี่ย (Mean) ส่วนเบี่ยงเบนมาตรฐาน (Standard Deviation) และค่าความต้องการจำเป็น (PNI_{modified}) (สุวิมล ว่องวานิช, 2550: 15-17) ในระยะที่ 2 วิเคราะห์ข้อมูลโดยการวิเคราะห์เนื้อหา (Content Analysis) และในระยะที่ 3 วิเคราะห์ข้อมูลโดยใช้ค่าเฉลี่ย (Mean) และค่าเบี่ยงเบนมาตรฐาน (Standard Deviation)

ผลการวิจัย

1. การศึกษาสภาพปัจจุบัน สภาพที่พึงประสงค์และความต้องการจำเป็นของการสร้างความสัมพันธ์ระหว่างโรงเรียนกับชุมชน ดังแสดงในตารางที่ 1

ตารางที่ 1 ค่าเฉลี่ย ส่วนเบี่ยงเบนมาตรฐาน ลำดับความต้องการจำเป็นของการสร้างความสัมพันธ์ระหว่างโรงเรียนกับชุมชน

รายการ	สภาพปัจจุบัน (D)		แปลผล	สภาพที่พึงประสงค์ (I)		แปลผล	ความต้องการจำเป็น PNI _{modified}	
	\bar{X}	S.D.		\bar{X}	S.D.		(I-D)/D	ลำดับที่
1. ด้านการประชาสัมพันธ์	4.46	0.31	มาก	4.89	0.10	มากที่สุด	0.096	1
2. ด้านการมีส่วนร่วม	4.39	0.45	มาก	4.72	0.29	มากที่สุด	0.075	3
3. ด้านการบริการชุมชน	4.44	0.42	มาก	4.78	0.31	มากที่สุด	0.078	2
4. ด้านการรับความช่วยเหลือสนับสนุนจากชุมชน	4.53	0.46	มากที่สุด	4.82	0.30	มากที่สุด	0.063	4
โดยรวม	4.46	0.41	มาก	4.80	0.25	มากที่สุด	0.078	-

จากตารางที่ 1 พบว่า ผลการวิเคราะห์ข้อมูลสภาพปัจจุบัน โดยรวมอยู่ในระดับมากที่สุด ($\bar{X} = 4.46$, S.D. = 0.41) และเมื่อพิจารณารายด้านโดยเรียงจากมากไปหาน้อยพบว่า ด้านการรับความช่วยเหลือสนับสนุนจากชุมชน อยู่ในระดับมากที่สุด ($\bar{X} = 4.53$, S.D. = 0.46) รองลงมาได้แก่ด้านการประชาสัมพันธ์ อยู่ในระดับมาก ($\bar{X} = 4.53$, S.D. = 0.46) ด้านการบริการชุมชน อยู่ในระดับมาก ($\bar{X} = 4.44$, S.D. = 0.42) และด้านการมีส่วนร่วม อยู่ในระดับมาก ($\bar{X} = 4.39$, S.D. = 0.45) ตามลำดับ

ผลการวิเคราะห์ข้อมูลสภาพที่พึงประสงค์ โดยรวมอยู่ในระดับมากที่สุด ($\bar{X} = 4.80$, S.D. = 0.25) และเมื่อพิจารณารายด้าน พบว่า ทุกด้านอยู่ในระดับมากที่สุด เรียงลำดับจากมากไปหาน้อยได้ดังนี้ ด้านการประชาสัมพันธ์ ($\bar{X} = 4.89$, S.D. = 0.10) รองลงมา คือ ด้านการรับความช่วยเหลือสนับสนุนจากชุมชน ($\bar{X} = 4.82$, S.D. = 0.30) ด้านการบริการชุมชน ($\bar{X} = 4.78$, S.D. = 0.31) และ ด้านการมีส่วนร่วม ($\bar{X} = 4.72$, S.D. = 0.29) ตามลำดับ

ผลการวิเคราะห์ ความต้องการจำเป็น พบว่า ความต้องการจำเป็นของการสร้างความสัมพันธ์ระหว่างโรงเรียนกับชุมชน ด้านการประชาสัมพันธ์ เป็นลำดับที่ 1 ด้านการบริการชุมชน เป็นลำดับที่ 2 ด้านการมีส่วนร่วม เป็นลำดับที่ 3 และ ด้านการรับความช่วยเหลือสนับสนุนจากชุมชน เป็นลำดับสุดท้าย

2. ผลการออกแบบแนวทางการสร้างความสัมพันธ์ระหว่างโรงเรียนกับชุมชน สังกัดสำนักงานเขตพื้นที่การศึกษาประถมศึกษาหนองคาย โดยการสัมภาษณ์แบบมีโครงสร้าง พบว่ามีการระบุแนวทางซึ่งประกอบด้วยแนวทางการสร้างความสัมพันธ์ระหว่างโรงเรียนกับชุมชนจำนวน 4 แนวทาง ดังนี้

2.1 แนวทางการสร้างความสัมพันธ์ระหว่างโรงเรียนกับชุมชน ด้านการประชาสัมพันธ์ โดยการ ดำเนินการแต่งตั้งผู้รับผิดชอบที่มีความรู้ความสามารถในการปฏิบัติหน้าที่ด้านการประชาสัมพันธ์ ร่วมกันกำหนดปฏิทินแผนการดำเนินงานด้านการประชาสัมพันธ์อย่างเป็นระบบ ดำเนินการเผยแพร่ข่าวสารเกี่ยวกับการดำเนินงานของโรงเรียนให้ผู้ปกครองและชุมชนทราบ ดำเนินการจัดนิทรรศการผลงานทางวิชาการของโรงเรียนทั้งภายในโรงเรียนและภายนอกโรงเรียนตามโอกาสต่าง ๆ

2.2 แนวทางการสร้างความสัมพันธ์ระหว่างโรงเรียนกับชุมชน ด้านการมีส่วนร่วม โดยการ ดำเนินการให้ชุมชนเข้ามามีส่วนร่วมในการจัดทำหลักสูตรที่สอดคล้องกับบริบทของชุมชน ดำเนินการให้ชุมชนมีส่วนร่วม ในการแสดงความคิดเห็นเกี่ยวกับการดำเนินงานของโรงเรียน เช่น การปรับปรุงภูมิทัศน์โรงเรียน การใช้เงินผ้าป่าเพื่อการศึกษา เปิดโอกาสให้คณะกรรมการสถานศึกษาขั้นพื้นฐานมีส่วนร่วมในการแสดงความคิดเห็นในการบริหารโรงเรียนร่วมมือกับผู้ปกครองวางแผนและช่วยแก้ปัญหาที่เกิดขึ้นกับนักเรียน

2.3 แนวทางการสร้างความสัมพันธ์ระหว่างโรงเรียนกับชุมชน ด้านการบริการชุมชน โดยการ ให้การบริการใช้สถานที่ เช่น สนามกีฬา หอประชุม อาคารเรียน ของโรงเรียน สำหรับการจัดกิจกรรมของชุมชนและหน่วยงานอื่น ให้การบริการใช้วัสดุ อุปกรณ์ เช่น โต๊ะเก้าอี้ อุปกรณ์ ของโรงเรียนสำหรับการจัดกิจกรรมของชุมชนและหน่วยงานอื่น ส่งเสริมความร่วมมือกับหน่วยงานอื่นในการพัฒนา และส่งเสริมวิชาชีพแก่ชุมชน เปิดโอกาสให้ผู้ปกครองและคนในชุมชน เข้ามาศึกษาหาความรู้ในห้องสมุดและใช้โรงเรียนเป็นแหล่งเรียนรู้ในชุมชน ให้ผู้บริหารและครูเข้าร่วมเป็นวิทยากรให้ความรู้ในการจัดอบรมสัมมนาต่าง ๆ ของชุมชน และหน่วยงานอื่น ให้ความร่วมมือกับทางราชการที่เกี่ยวข้องกับการป้องกันแก้ไขปัญหาต่าง ๆ ในชุมชน ดำเนินการจัดกิจกรรมส่งเสริมอาชีพและหารายได้เพิ่มเติมแก่นักเรียน

2.4 แนวทางการสร้างความสัมพันธ์ระหว่างโรงเรียนกับชุมชน ด้านการรับความช่วยเหลือสนับสนุนจากชุมชน โดยการ ดำเนินการขอรับการสนับสนุนจากชุมชนในด้านงบประมาณเพื่อการพัฒนาโรงเรียน ดำเนินการขอการสนับสนุนในด้านแรงงานจากชุมชน

ดำเนินการใช้ภูมิปัญญาท้องถิ่นเป็นแหล่งเรียนรู้ เชิญผู้นำทางศาสนาในท้องถิ่นมาอบรมให้ความรู้ด้านการส่งเสริมคุณธรรม จริยธรรม

3. ผลการประเมินแนวทางการสร้างความสัมพันธ์ระหว่างโรงเรียนกับชุมชน โดยใช้แบบประเมินแนวทางเพื่อการวิจัย ด้านความเหมาะสม ด้านความเป็นไปได้ และด้านความเป็นประโยชน์ ในมุมมองของ Stakeholders ที่เป็นผู้ทรงคุณวุฒิ จำนวน 5 คน โดยผู้บริหารสถานศึกษาเป็นผู้ใช้แนวทาง พบว่า แนวทางการสร้างความสัมพันธ์ระหว่างโรงเรียนกับชุมชน ชุมชน โดยรวมอยู่ในระดับมากที่สุด และเมื่อพิจารณาเป็นรายด้านทั้ง 3 ด้าน พบว่า 1) ด้านความเหมาะสม มีผลการประเมินอยู่ในระดับมากที่สุด 2) ด้านความเป็นไปได้ มีผลการประเมินอยู่ในระดับมากที่สุด และ 3) ด้านความเป็นประโยชน์ มีผลการประเมินอยู่ในระดับมากที่สุด

อภิปรายผล

แนวทางการสร้างความสัมพันธ์ระหว่างโรงเรียนกับชุมชน สังกัดสำนักงานเขตพื้นที่การศึกษาประถมศึกษานองคาย มีข้อค้นพบที่ควรนำมาอภิปรายผลตามวัตถุประสงค์การวิจัย ดังนี้

1. สภาพปัจจุบันของการสร้างความสัมพันธ์ระหว่างโรงเรียนกับชุมชน พบว่า โดยรวมอยู่ในระดับมาก สภาพที่พึงประสงค์โดยรวมอยู่ในระดับมากที่สุด ความต้องการจำเป็นเรียงลำดับ จากมากไปหาน้อย ดังนี้ ด้านการประชาสัมพันธ์ ด้านการมีส่วนร่วม ด้านการบริการชุมชน และด้านการรับความช่วยเหลือสนับสนุนจากชุมชน ตามลำดับ อาจเป็นเพราะ การสร้างความสัมพันธ์ระหว่างโรงเรียนกับชุมชน มีความสำคัญและส่งผลโดยตรงต่อการดำเนินงานของโรงเรียน ทำให้เกิดความร่วมมือในการพัฒนาการศึกษา มีส่วนร่วมในการกำหนดเป้าหมาย การกำหนดนโยบาย เพื่อประโยชน์ในการจัดการศึกษาและตรงกับความต้องการของชุมชน สอดคล้องกับงานวิจัยของ อัจฉนวนท์ ชัยปิน (2564) ได้ศึกษาแนวทางพัฒนาความสัมพันธ์ระหว่างโรงเรียนกับชุมชนของโรงเรียนมัธยมศึกษา จังหวัดบึงกาฬ ผลการวิจัย พบว่า สภาพปัจจุบันของความสัมพันธ์ระหว่างโรงเรียนกับชุมชน โดยรวมอยู่ในระดับมาก เช่นเดียวกับงานวิจัยของ กัญจนพร ศรีมงคล (2565) ได้ศึกษา การสร้างความสัมพันธ์ของโรงเรียนกับชุมชนที่ส่งผลต่อการบริหารสถานศึกษาสังกัดสำนักงานเขตพื้นที่การศึกษาประถมศึกษาระยอง เขต 1 ผลการวิจัยพบว่า การสร้างความสัมพันธ์ของโรงเรียนกับชุมชน สังกัดสำนักงานเขตพื้นที่

การศึกษาประถมศึกษาระยะของ เขต 1 โดยภาพรวมอยู่ในระดับมาก เมื่อพิจารณาเป็นรายด้าน พบว่าความในระดับมากทุกด้าน

2. ผลการออกแบบแนวทางการสร้างความสัมพันธ์ระหว่างโรงเรียนกับชุมชน โดยการสัมภาษณ์แบบมีโครงสร้างกลุ่มตัวอย่าง จากสถานศึกษาที่เป็นที่ยอมรับและเป็นแนวปฏิบัติที่ดี (Best Practice) โดยนำมาอภิปรายผลดังนี้

2.1 แนวทางการสร้างความสัมพันธ์ระหว่างโรงเรียนกับชุมชน ด้านการประชาสัมพันธ์ ดังที่ กิตติมา ปรีดีติลล (2545) กล่าวถึง ขั้นตอนการสร้างความสัมพันธ์ระหว่างโรงเรียนกับชุมชน ด้านประชาสัมพันธ์ ไว้ดังนี้ 1) ใช้สิ่งที่เผยแพร่ข่าวสารของโรงเรียน 2) จัดให้มีเจ้าหน้าที่ประชาสัมพันธ์ประจำโรงเรียน 3) เผยแพร่ข่าวสารทางสื่อมวลชน 4) ใช้กิจกรรมการเรียนการสอนเป็นสื่อในการ 5) เชิญประชุมในวันปฐมนิเทศนักเรียนใหม่ 6) เชิญประชุมในวันก่อนเปิดภาคเรียนแรก เพื่อชี้แจงเกี่ยวกับการจัดการเรียนการสอนของโรงเรียน

2.2 แนวทางการสร้างความสัมพันธ์ระหว่างโรงเรียนกับชุมชน ด้านการมีส่วนร่วม ดังที่ ชูชาติ พ่วงสมจิตร (2562: 12) กล่าวถึงการมีส่วนร่วม ไว้ว่า โรงเรียนต้องการการมีส่วนร่วมจากชุมชนอย่างมาก ไม่จำกัดแค่ในด้านทรัพยากร แต่โรงเรียนต้องการให้ชุมชนเข้ามามีส่วนร่วมในการบริหารจัดการ รวมถึงการร่วมมือกันพัฒนาคุณภาพผู้เรียน และรับทราบความต้องการของชุมชน ในขณะที่เดียวกันชุมชนก็ต้องการความช่วยเหลือด้านวิชาการจากโรงเรียน เพราะโรงเรียนคือแหล่งวิชาการที่สำคัญของชุมชน อีกทั้งยังเป็นศูนย์ประสานงานให้ชุมชนกับหน่วยงานอื่น รวมถึงการให้บริการด้านต่าง ๆ กับชุมชน ดังนั้นการมีความสัมพันธ์ที่ดีจะช่วยให้ทั้งสององค์กรมีส่วนร่วมสนับสนุนกันเพื่อให้การดำเนินงานเป็นไปอย่างมีประสิทธิภาพมากขึ้น

2.3 แนวทางการสร้างความสัมพันธ์ระหว่างโรงเรียนกับชุมชน ด้านการบริการชุมชน ดังที่ รัตนา กาญจนพันธ์ (2546: 134) กล่าวถึง การให้บริการชุมชน คือ การที่โรงเรียนให้บริการด้านต่าง ๆ กับชุมชนตามความสามารถที่โรงเรียน ได้แก่ การให้บริการข้อมูลทางวิชาการ อาชีพ การให้คำแนะนำคำปรึกษา การให้บริการอาคารสถานที่ การให้ชุมชนเยี่ยมวัดศุครุภัณฑ์ การให้บริการด้านสวัสดิการเพื่อการแก้ปัญหาด้านเศรษฐกิจ

2.4 แนวทางการสร้างความสัมพันธ์ระหว่างโรงเรียนกับ ด้านรับความช่วยเหลือสนับสนุนจากชุมชน ดังที่ หวน พิณรุฬพันธ์ (2548: 104) ได้กล่าวว่า การรับความช่วยเหลือสนับสนุนจากชุมชน คือ การขอความช่วยเหลือจากชุมชน รวมทั้งการขอความร่วมมือจากชุมชน ซึ่งสิ่งที่โรงเรียนจะขอความช่วยเหลือและขอความร่วมมือจากชุมชน จำแนกได้ดังนี้

- 1) ขอความช่วยเหลือทางการเงินจากชุมชน
- 2) ขอความช่วยเหลือทางด้านวัสดุอุปกรณ์
- 3) ขอความร่วมมือในด้านแรงงาน
- 4) ขอความร่วมมือในด้านคำปรึกษา

3. ผลการประเมินแนวทางการสร้างความสัมพันธ์ระหว่างโรงเรียนกับชุมชน โดยใช้แบบประเมินแนวทางเพื่อการวิจัย ในด้านความเหมาะสม ด้านความเป็นไปได้และด้านความเป็นประโยชน์ ในมุมมองผู้ใช้แนวทาง พบว่า ผลการประเมินแนวทาง โดยรวมอยู่ในระดับมากที่สุด และเมื่อพิจารณารายด้าน พบว่า 1) ด้านความเป็นไปได้ ด้านความเป็นประโยชน์และด้านความเหมาะสม อยู่ในระดับมากที่สุด อาจเป็นเพราะ ในมุมมองผู้ใช้แนวทางนั้น เห็นว่าแนวทางเป็นดังกล่าว เป็นการสร้างความสัมพันธ์อันดีต่อกันระหว่างโรงเรียนกับชุมชน ทำให้โรงเรียนกับชุมชนมีทัศนคติที่ดีต่อกัน มีแนวทางที่ตรงกันเพื่อร่วมกันพัฒนาโรงเรียนและชุมชน และให้ชุมชนเห็นความสำคัญของการศึกษา ชุมชนเข้ามามีส่วนร่วมในการกำหนดเป้าหมาย การกำหนดนโยบาย ให้ความร่วมมือและการสนับสนุนโรงเรียนในด้าน งบประมาณ แรงงาน วัสดุ อุปกรณ์ วิทยากรในชุมชน โรงเรียนมีการให้บริการชุมชน รับฟังความคิดเห็นข้อเสนอแนะในการดำเนินงานจากชุมชน ซึ่งสิ่งเหล่านี้จะทำให้เกิดความสัมพันธ์ระหว่างโรงเรียนกับชุมชนเป็นประโยชน์ต่อการจัดการศึกษาต่อไป สอดคล้องงานวิจัยของ ขวัญใจ พุ่มโอ (2562) ได้ศึกษาแนวทางการบริหารความสัมพันธ์ระหว่างโรงเรียนกับชุมชนตามหลัก สังคหวัตถุ 4 ของศุภญ์ การศึกษาพิเศษ เครือข่าย 7 พบว่า ความเหมาะสมความเป็นไปได้ และความเป็นประโยชน์ ในการนำรูปแบบการบริหารงานเพื่อการส่งเสริมความสัมพันธ์ระหว่างโรงเรียนกับชุมชน สังกัดสำนักงานเขตพื้นที่การศึกษามัธยมศึกษาเขต 6 ไปใช้ อยู่ในระดับมากที่สุด เช่นเดียวกับงานวิจัยของ อัสวนนท์ ชัยบิน (2564) ได้ศึกษาแนวทางพัฒนาความสัมพันธ์ระหว่างโรงเรียนกับชุมชนของโรงเรียนมัธยมศึกษาจังหวัดบึงกาฬ พบว่า แนวทางการพัฒนาความสัมพันธ์ระหว่างโรงเรียนกับชุมชน พบว่า มีความเหมาะสม โดยรวมอยู่ในระดับมากที่สุด และความเป็นไปได้โดยรวมอยู่ในระดับมากที่สุด

องค์ความรู้ใหม่

จากผลการศึกษาแนวทาง ฯ ได้องค์ความรู้ใหม่ที่เป็นองค์ประกอบการสร้างความสัมพันธ์ระหว่างโรงเรียนกับชุมชน และแนวทางการสร้างความสัมพันธ์ระหว่างโรงเรียนกับชุมชน แสดงดังภาพประกอบที่ 1

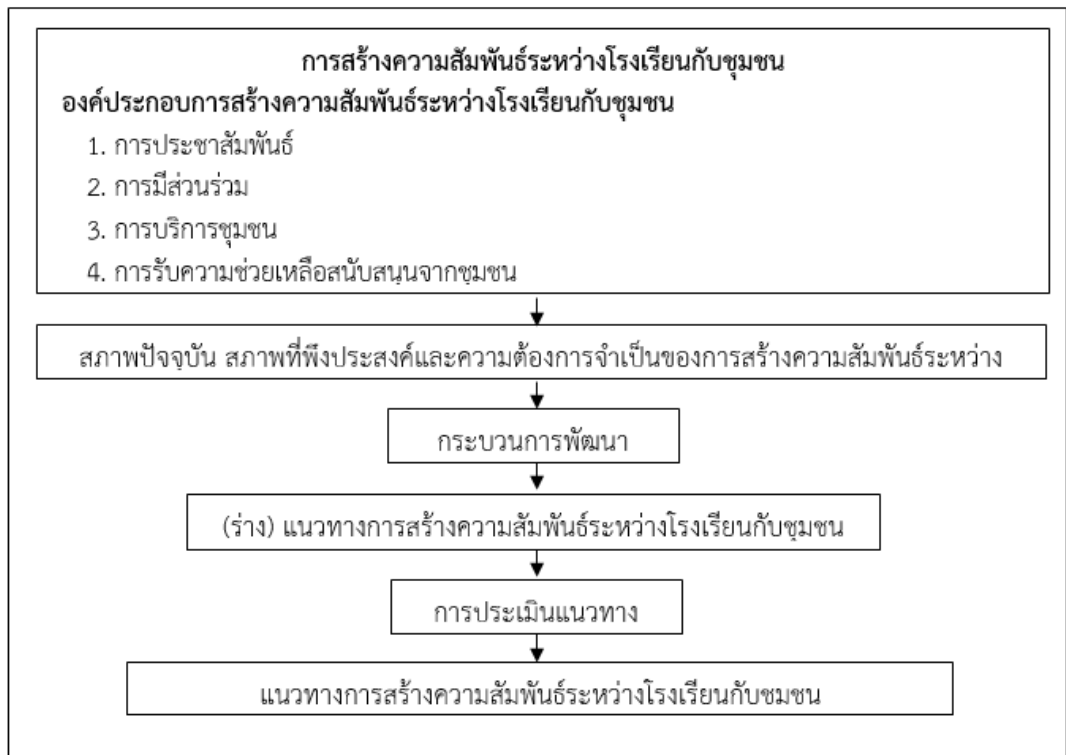

ภาพที่ 1 องค์ประกอบการสร้างความสัมพันธ์ระหว่างโรงเรียนกับชุมชน
และแนวทางการสร้างความสัมพันธ์ระหว่างโรงเรียนกับชุมชน

สรุป/ข้อเสนอแนะ

การวิจัยครั้งนี้สรุปได้ว่า การสร้างความสัมพันธ์ระหว่างโรงเรียนกับชุมชน มีแนวทางในการดำเนินงาน 4 ด้านได้แก่ ด้านการประชาสัมพันธ์ ด้านการมีส่วนร่วม ด้านการบริการชุมชน ด้านการรับความช่วยเหลือสนับสนุนจากชุมชน ซึ่งจะส่งผลโดยตรงต่อการดำเนินงานของโรงเรียน ทำให้เกิดความร่วมมือในการพัฒนาการศึกษา เพื่อประโยชน์ในการจัดการศึกษา

1. ข้อเสนอแนะในการนำผลการวิจัยไปใช้

1.1 แนวทางการสร้างความสัมพันธ์ระหว่างโรงเรียนกับชุมชน ด้านการประชาสัมพันธ์ มีค่าความต้องการจำเป็นสูงสุด โรงเรียนควรพัฒนาในดำเนินงานประชาสัมพันธ์ และดำเนินงานประชาสัมพันธ์อย่างต่อเนื่องเพื่อให้เกิดความเข้าใจอันดีระหว่างโรงเรียนกับชุมชน

1.2 ผู้บริหารสถานศึกษาและครูควรนำแนวทางไปปรับใช้ในการดำเนินการสร้างความสัมพันธ์ระหว่างโรงเรียนกับชุมชน ต่อไป

2. ข้อเสนอแนะในการวิจัยครั้งต่อไป ควรศึกษาปัญหาอุปสรรคในการสร้างความสัมพันธ์ระหว่างโรงเรียนกับชุมชน เพิ่มเติมเพื่อเป็นข้อค้นพบที่เป็นประโยชน์ต่อหน่วยงานที่เกี่ยวข้องเพื่อสร้างความสัมพันธ์ระหว่างโรงเรียนกับชุมชนที่ดีต่อไป

เอกสารอ้างอิง

- กระทรวงศึกษาธิการ. (2545). พระราชบัญญัติการศึกษาแห่งชาติ พ.ศ. 2542 และที่แก้ไขเพิ่มเติมจนถึง (ฉบับที่ 2) พ.ศ. 2545. กรุงเทพมหานคร: ศุภสภา.
- กัญจนพร ศรีมงคล. (2565). การสร้างความสัมพันธ์ของโรงเรียนกับชุมชนที่ส่งผลกระทบต่อการบริหารสถานศึกษาสังกัดสำนักงานเขตพื้นที่การศึกษาประถมศึกษาจระยอง เขต 1. ใน วิทยานิพนธ์ปริญญาครุศาสตรมหาบัณฑิต สาขาวิชาการบริหารการศึกษา. มหาวิทยาลัยราชภัฏรำไพพรรณี.
- กิติมา ปรีดีดิลก. (2545). การบริหารและการนิเทศการศึกษาเบื้องต้น. กรุงเทพมหานคร: อักษรภาพิพัฒน์.
- ขวัญใจ พุ่มโอ. (2562). รูปแบบการบริหารงานเพื่อส่งเสริมความสัมพันธ์ระหว่างโรงเรียนกับชุมชนสังกัดสำนักงานเขตพื้นที่การศึกษามัธยมศึกษา เขต 6. ใน วิทยานิพนธ์ปริญญาปรัชญาดุษฎีบัณฑิต สาขาวิชาการบริหารการศึกษา. มหาวิทยาลัยนอร์ทกรุงเทพ.
- ชูชาติ พวงสมจิตร. (2562). การสร้างความสัมพันธ์กับชุมชนและเครือข่ายการเรียนรู้ในท้องถิ่นของผู้นำทางการศึกษา. นนทบุรี: มหาวิทยาลัยสุโขทัยธรรมาธิราช.
- ธีระ รุญเจริญ. (2553). ความเป็นมืออาชีพในการจัดและบริหารการศึกษายุคปฏิรูปการศึกษา. กรุงเทพมหานคร: ข้าวฟ่าง.
- บุญชม ศรีสะอาด. (2560). การวิจัยเบื้องต้น (ฉบับปรับปรุงใหม่). (พิมพ์ครั้งที่ 10). กรุงเทพมหานคร: สุวีริยาสาส์น.
- พนิจดา วีระชาติ. (2552). การสร้างความสัมพันธ์ระหว่างโรงเรียนกับชุมชน. ฉบับปรับปรุง. กรุงเทพมหานคร: โอเดียนสโตร์.

- รัตนา กาญจนพันธ์. (2546). ความสัมพันธ์ระหว่างโรงเรียนกับชุมชน เอกสารประกอบการสอน. กรุงเทพมหานคร: มหาวิทยาลัยรามคำแหง.
- สมนึก พงษ์สกุล. (2556). ปัจจัยและรูปแบบยุทธวิธีการบริหารงานความสัมพันธ์ระหว่างโรงเรียนกับชุมชน. ใน วิทยานิพนธ์ปริญญาปรัชญาดุษฎีบัณฑิต สาขาการบริหารการศึกษา. มหาวิทยาลัยศิลปากร.
- สุวิมล ว่องวานิช. (2548). การวิจัยประเมินความต้องการจำเป็น. (พิมพ์ครั้งที่ 2). กรุงเทพมหานคร: ธรรมดาเพลส.
- สำนักงานเขตพื้นที่การศึกษาประถมศึกษาหนองคาย เขต 1. (2567). แผนปฏิบัติการประจำปีงบประมาณ พ.ศ. 2567. หนองคาย: กลุ่มนโยบายและแผน สำนักงานเขตพื้นที่การศึกษาประถมศึกษาหนองคาย เขต 1.
- สำนักงานเขตพื้นที่การศึกษาประถมศึกษาหนองคาย เขต 2. (2567). แผนปฏิบัติการประจำปีงบประมาณ พ.ศ. 2567. หนองคาย: กลุ่มนโยบายและแผน สำนักงานเขตพื้นที่การศึกษาประถมศึกษาหนองคาย เขต 2.
- สำนักงานศึกษาธิการจังหวัดหนองคาย. (2567). ข้อมูลสารสนเทศด้านการศึกษาจังหวัดหนองคาย ปีการศึกษา 2567. หนองคาย: สำนักงานศึกษาธิการจังหวัดหนองคาย.
- หวน พิณรุฬพันธ์. (2548). การบริหารโรงเรียนด้านความสัมพันธ์กับชุมชน. กรุงเทพมหานคร: อักษรบัณฑิต.
- อัชวณนท์ ชัยปิน. (2564). แนวทางพัฒนาความสัมพันธ์ระหว่างโรงเรียนกับชุมชนของโรงเรียนมัธยมศึกษาจังหวัดบึงกาฬ. ใน วิทยานิพนธ์ปริญญาศึกษาศาสตรมหาบัณฑิต สาขาวิชาการบริหารและพัฒนาการศึกษา. มหาวิทยาลัยนครพนม.
- Krejcie, R. V. and Morgan, D. W. (1970). Determining sample size for research activities. *Educational and Psychological Measurement*, 30(3), 607–610.

ผลการจัดการเรียนรู้รายวิชาสังคมศึกษาโดยใช้ปัญหาเป็นฐานร่วมกับ
เทคนิคการใช้คำถามที่มีต่อผลสัมฤทธิ์ทางการเรียนและความสามารถในการ
การคิดแก้ปัญหาของนักเรียนชั้นมัธยมศึกษาปีที่ 1*

EFFECTS OF SOCIAL STUDY LEARNING MANAGEMENT BY USING
PROBLEM BASED LEARNING WITH QUESTIONING TECHNIQUE ON
LEARNING ACHIEVEMENT AND PROBLEM-SOLVING ABILITY OF
MATTHAYOMSUKSA 1 STUDENTS

มิรันตี อัมพา¹, วันทนีย์ นามสวัสดิ์² และ สุรชัย ปิยานุกูล³

Miruntee Aumpa¹, Wantanee Namsawat² and Surachai Piyanukool³

¹⁻³มหาวิทยาลัยราชภัฏบุรีรัมย์

¹⁻³ Buriram Rajabhat University, Thailand

Corresponding Author's Email: Miruntee.Aum@bru.ac.th

บทคัดย่อ

การวิจัยครั้งนี้มีวัตถุประสงค์ 1) เพื่อเปรียบเทียบผลสัมฤทธิ์ทางการเรียนของนักเรียนก่อนเรียนและหลังเรียนรายวิชาสังคมศึกษา โดยใช้ปัญหาเป็นฐานร่วมกับเทคนิคการใช้คำถาม 2) เพื่อเปรียบเทียบความสามารถในการคิดแก้ปัญหาของนักเรียนก่อนเรียนและหลังเรียนรายวิชาสังคมศึกษา โดยใช้ปัญหาเป็นฐานร่วมกับเทคนิคการใช้คำถาม และ 3) เพื่อศึกษาความพึงพอใจของนักเรียนที่มีต่อการจัดการเรียนรู้รายวิชาสังคมศึกษา โดยใช้ปัญหาเป็นฐานร่วมกับเทคนิคการใช้คำถาม กลุ่มตัวอย่างที่ใช้ในการวิจัยครั้งนี้ ได้แก่ นักเรียนชั้นมัธยมศึกษาปีที่ 1 โรงเรียนวังกระแสบิวทยา อําเภอเมือง จังหวัดนครพนม ที่กำลังศึกษาในภาคเรียนที่ 2 ปีการศึกษา 2566 จำนวน 1 ห้องเรียน รวมนักเรียนทั้งสิ้น 23 คน ซึ่งกลุ่มตัวอย่างได้มาโดยการสุ่มแบบกลุ่ม ระยะเวลาที่ใช้ในการทดลองจำนวน 6 สัปดาห์ สถิติที่ใช้ในการวิเคราะห์ข้อมูล

* Received 25 November 2024; Revised 5 December 2024; Accepted 30 December 2024

ได้แก่ ร้อยละ ค่าเฉลี่ยและส่วนเบี่ยงเบนมาตรฐาน ทดสอบสมมติฐานด้วย t-test (Dependent Samples)

ผลการวิจัย พบว่า 1) ผลสัมฤทธิ์ทางการเรียนของนักเรียนชั้นมัธยมศึกษาปีที่ 1 หลังเรียนสูงกว่าก่อนเรียนอย่างมีนัยสำคัญทางสถิติที่ระดับ .05 2) ความสามารถในการแก้ปัญหาของนักเรียนชั้นมัธยมศึกษาปีที่ 1 หลังเรียนสูงกว่าก่อนเรียนอย่างมีนัยสำคัญทางสถิติที่ระดับ .05 และ 3) ความพึงพอใจของนักเรียนชั้นมัธยมศึกษาปีที่ 1 โดยรวมอยู่ในระดับมากที่สุด

คำสำคัญ: การจัดการเรียนรู้โดยใช้ปัญหาเป็นฐาน, เทคนิคการใช้คำถาม, ความสามารถในการแก้ปัญหา

Abstract

The purposes of this research were: 1) to compare students' learning achievement before and after social study learning management by using Problem Based Learning method combined with Questioning technique, 2) to compare students' problem solving ability before and after learning social study by using Problem Based Learning method combined with Questioning technique, and 3) to study the satisfaction of students towards social study learning management by employing Problem Based Learning method combined with Questioning technique. The samples of the study consisted of 23 Matthayomsuksa 1/2 students of Wungkrasaewittayakom School, Mueang Nakhon Phanom district, Nakhon Phanom province in the second semester of the academic year 2023 obtained by applying Cluster Random Sampling technique. The length of research conduction was 6 weeks. The statistics used in data analysis were percentage, mean, and standard deviation. The hypothesis was tested by t-test (Dependent Samples).

The findings were as follows: 1) The learning achievement of Matthayomsuksa 1 students after learning with those techniques was higher than before learning with the statistical significant difference at the level of .05, 2) the problem solving ability of Matthayomsuksa 1 students after learning with

those techniques was higher than before learning with the statistical significant difference at the level of .05, and 3) the satisfaction of Matthayomsuksa 1 students as a whole was at a highest level.

Keywords: Problem Based Learning, Questioning Technique, Problem Solving Ability

บทนำ

แนวโน้มของสังคมโลกและสังคมไทยในศตวรรษที่ 21 เป็นยุคที่มีความเปลี่ยนแปลงไปอย่างรวดเร็วทั้งด้านสังคม วัฒนธรรม การเมือง เศรษฐกิจและเทคโนโลยี นับได้ว่าสังคมในปัจจุบันเป็นสังคมที่เผชิญกับเหตุการณ์การเปลี่ยนแปลงที่คาดเดาได้ยาก คนจำเป็นต้องทันต่อการเปลี่ยนแปลงในสถานการณ์ต่าง ๆ ที่คลุมเครือ การศึกษาจึงเป็นหัวใจสำคัญที่จะผลักดันให้คนก้าวสู่ศตวรรษใหม่ได้อย่างมั่นคง สอดคล้องกับแผนการศึกษาแห่งชาติ พ.ศ. 2560 - 2579 กล่าวถึงความท้าทายที่เป็นพลวัตของโลกศตวรรษที่ 21 ส่งผลกระทบต่อระบบการศึกษาที่ต้องปรับเปลี่ยนให้สนองและรองรับความท้าทาย แผนการศึกษาแห่งชาติวางเป้าหมายด้านผู้เรียนโดยจะมุ่งพัฒนาผู้เรียนทุกคนให้มีคุณลักษณะทักษะการเรียนรู้ในศตวรรษที่ 21 3Rs 8Cs ซึ่งประกอบไปด้วยทักษะ คุณลักษณะต่อไปนี้ 3Rs ได้แก่ การอ่านออก (Reading) การเขียนได้ (Writing) การคิดเลขเป็น (Arithmetic) 8Cs ได้แก่ ทักษะด้านการคิดอย่างมีวิจารณญาณและทักษะในการแก้ปัญหา (Critical Thinking and Problem Solving) ทักษะด้านการสร้างสรรค์นวัตกรรม (Creativity and Innovation) ทักษะด้านความเข้าใจต่างวัฒนธรรมต่างกระบวนทัศน์ (Cross-cultural Understanding) ทักษะด้านความร่วมมือการทำงานเป็นทีมและภาวะผู้นำ (Collaboration Teamwork and Leadership) ทักษะด้านการสื่อสารสารสนเทศและการรู้เท่าทันสื่อ (Communications Information and Media Literacy) ทักษะด้านคอมพิวเตอร์และเทคโนโลยีสารสนเทศและการสื่อสาร (Computing and ICT Literacy) ทักษะอาชีพและทักษะการเรียนรู้ (Career and Learning Skills) มีเมตตา กรุณา มีวินัย คุณธรรม จริยธรรม (Compassion) (Office of the Education Council Secretariat, 2017: 79; วิจารณ์ พานิช, 2555: 19)

ตั้งแต่อดีตจนถึงปัจจุบันนักเรียนโรงเรียนวังกระแสวิทยาควมมักจะได้คะแนนไม่มากในการเรียนวิชาสังคมศึกษา จึงส่งผลทำให้นักเรียนส่วนใหญ่มีผลสัมฤทธิ์ทางการเรียนต่ำกว่าเกณฑ์มาตรฐาน จากการรายงานข้อมูลสารสนเทศโรงเรียนวังกระแสวิทยาควม พ.ศ. 2566 (โรงเรียนวังกระแสวิทยาควม, 2566) และจากการสังเกตชั้นเรียนในขณะที่ทำการปฏิบัติการสอน รายวิชาสังคมศึกษา นักเรียนชั้นมัธยมศึกษาปีที่ 1 โรงเรียนวังกระแสวิทยาควม ผู้วิจัยได้สังเกตจากการตอบคำถามและการอภิปรายในชั้นเรียนของนักเรียนขณะจัดกิจกรรมการเรียนรู้พบว่า นักเรียนสามารถตอบคำถามจากการท่องจำได้ แต่คำถามที่ต้องใช้การวิเคราะห์เพื่อหาคำตอบในการแก้ปัญหาในสถานการณ์ต่าง ๆ นักเรียนยังไม่สามารถตอบได้และเมื่อผู้วิจัยให้นักเรียนตอบปัญหาที่แตกต่างจากตัวอย่าง ที่มีอยู่ในเอกสารประกอบการสอน นักเรียนไม่สามารถเชื่อมโยงความรู้และอธิบายถึงความสัมพันธ์ได้ จากการที่ผู้วิจัยได้ศึกษาวิธีการจัดการเรียนรู้ที่เป็นการจัดการเรียนรู้ที่เน้นผู้เรียนเป็นสำคัญ ได้ลงมือปฏิบัติ ค้นคว้าหาความรู้ด้วยตนเองและนำองค์ความรู้มาต่อยอดสู่การแก้ปัญหาได้อย่างเหมาะสมและมีประสิทธิภาพ พบว่าการเรียนรู้โดยใช้ปัญหาเป็นฐานสอดคล้องกับแนวทางดังกล่าว

การเรียนรู้โดยใช้ปัญหาเป็นฐานเป็นนวัตกรรมทางการศึกษาที่นำไปใช้ในการจัดการเรียนการสอนได้อย่างมีประสิทธิภาพ (มณฑรา ธรรมบุศย์. 2549: 42) เป็นการจัดการเรียนการสอนที่ใช้ปัญหาเป็นเครื่องมือในการช่วยให้ผู้เรียนเกิดการเรียนรู้ตามเป้าหมายโดยครูผู้สอนยกตัวอย่างหรือสถานการณ์จริงในการเรียนเพื่อฝึกกระบวนการวิเคราะห์ ปัญหาหาทางการแก้ปัญหาพร้อมกันเป็นกลุ่ม ซึ่งจะช่วยให้ผู้เรียนเกิดความรู้ความเข้าใจในปัญหานั้นได้ถูกต้องชัดเจนผู้เรียนสามารถเห็นทางเลือกวิธีการแก้ปัญหาที่เหมาะสมหลายวิธีในการแก้ปัญหา รวมทั้งช่วยให้ผู้เรียนได้ฝึกความสามารถในกระบวนการคิดแก้ปัญหาอย่างเป็นระบบ (ทิตินา แคมมณี. 2555: 63) ซึ่งขั้นตอนของการจัดการเรียนรู้โดยใช้ปัญหาเป็นฐานประกอบไปด้วย 6 ขั้นตอนตามที่สำนักงานเลขาธิการสภาการศึกษาได้ระบุไว้ กล่าวคือ ขั้นที่ 1 กำหนดปัญหา เป็นขั้นที่ผู้สอนจัดสถานการณ์ปัญหาต่าง ๆ กระตุ้นให้ผู้เรียนเกิดความสนใจ ขั้นที่ 2 ทำความเข้าใจกับปัญหา ผู้เรียนสามารถทำความเข้าใจปัญหาที่ต้องเรียนรู้ได้ ซึ่งผู้เรียนสามารถอธิบายสิ่งต่าง ๆ ที่เกี่ยวข้องเกี่ยวกับปัญหาได้ ขั้นที่ 3 ดำเนินการศึกษาค้นคว้า ผู้เรียนกำหนดสิ่งที่ต้องเรียนดำเนินการศึกษาค้นคว้าด้วยตนเองจากวิธีการหลากหลาย ขั้นที่ 4 สังเคราะห์ความรู้ ผู้เรียนแต่ละกลุ่มช่วยกันสังเคราะห์ความรู้ ที่ได้จากการศึกษาค้นคว้าว่ามีความเหมาะสมหรือไม่ ขั้นที่ 5 สรุปและประเมินค่าของคำตอบ ผู้เรียนแต่ละกลุ่มสรุปผลงานของกลุ่มตนเอง และประเมินผลงานว่าข้อมูลที่ศึกษาค้นคว้ามีความเหมาะสมหรือไม่ โดยพยายามตรวจสอบแนวคิดภายในกลุ่ม

ของตนเองอย่างอิสระ ทุกกลุ่มช่วยกันสรุปองค์ความรู้ในภาพรวมของปัญหาอีกครั้ง ขั้นที่ 6 นำเสนอและประเมินผลงาน ผู้เรียนนำข้อมูลที่ได้มาจัดระบบองค์ความรู้และนำเสนอเป็นผลงานในรูปแบบที่หลากหลาย ผู้เรียนทุกกลุ่มรวมทั้งผู้ที่เกี่ยวข้องร่วมกันและประเมินผลงาน (สำนักงานเลขาธิการสภาการศึกษา, 2550: 8) นอกจากการเรียนรู้โดยใช้ปัญหาเป็นฐานแล้วยังมีวิธีสอนอีกวิธีหนึ่งที่ช่วยให้นักเรียนได้เกิดการเรียนรู้ได้ดีนั่นคือเทคนิคการใช้คำถาม คำถามเป็นกุญแจสำคัญในการหาความรู้ ผู้สอนจึงต้องมีความชำนาญในการ ตั้งคำถามและสามารถเลือกใช้คำถามที่นำ หรือเร้าความสนใจให้ผู้เรียนได้ใช้ความคิดอย่างเหมาะสมตามความสนใจ คำถามที่ดีจะช่วยให้การเรียนรู้บรรลุวัตถุประสงค์และอาจกล่าวได้ว่า การเรียนการสอนจะมีประสิทธิภาพเพียงใด ขึ้นอยู่กับเทคนิคการตั้งคำถามของผู้สอน ใช้คำถามที่จะกระตุ้นให้ผู้เรียนได้พัฒนาความคิดระดับสูงการตั้งคำถามที่มีประสิทธิภาพสามารถสอดแทรกเข้าไปได้ในทุกกิจกรรมการเรียนการสอน ดังคำกล่าวที่ว่า "ครูที่ไม่ถามก็เหมือนไม่ได้สอน" (กิตติชัย สุชาติ โนบล, 2558: 95) ตามแนวคิดของ บลูม (Bloom) ซึ่งจำแนกระดับขั้นของการใช้ความคิดพุทธพิสัย ได้เป็น 1) ถามความรู้ความจำ 2) ถามความเข้าใจ 3) ถามการนำไปใช้ 4) ถามการวิเคราะห์ 5) ถามการสังเคราะห์ 6) ถามการประเมินค่า (อาภรณ์ ใจเที่ยง, 2553: 183-185)

จากความสำเร็จและสภาพปัญหาในการจัดการเรียนรู้วิชาสังคมศึกษา ศาสนาและวัฒนธรรมที่ผู้วิจัยได้กล่าวมาข้างต้น ผู้วิจัยเป็นครูผู้สอนวิชาสังคมศึกษา ศาสนาและวัฒนธรรม ชั้นมัธยมศึกษาปีที่ 1 มีความสนใจ ในการจัดการเรียนรู้ หน่วยการเรียนรู้ เรื่อง ภัยพิบัติและการจัดการทรัพยากรธรรมชาติและสิ่งแวดล้อม โดยใช้ปัญหาเป็นฐานร่วมกับเทคนิคการใช้คำถาม เนื่องจากมีขั้นตอนที่เหมาะสมและสอดคล้องกับสาระการเรียนรู้ที่ต้องการพัฒนา

วัตถุประสงค์ของการวิจัย

1. เพื่อเปรียบเทียบผลสัมฤทธิ์ทางการเรียนของนักเรียนก่อนเรียนและหลังเรียนรายวิชาสังคมศึกษา โดยใช้ปัญหาเป็นฐานร่วมกับเทคนิคการใช้คำถาม
2. เพื่อเปรียบเทียบความสามารถในการคิดแก้ปัญหาของนักเรียนก่อนเรียนและหลังเรียนรายวิชาสังคมศึกษา โดยใช้ปัญหาเป็นฐานร่วมกับเทคนิคการใช้คำถาม
3. เพื่อศึกษาความพึงพอใจของนักเรียนที่มีต่อการจัดการเรียนรู้รายวิชาสังคมศึกษา โดยใช้ปัญหาเป็นฐานร่วมกับเทคนิคการใช้คำถาม

สมมติฐานของการวิจัย

1. ผลสัมฤทธิ์ทางการเรียนของนักเรียน หลังเรียนด้วยการจัดการเรียนรู้รายวิชาสังคมศึกษา โดยใช้ปัญหาเป็นฐานร่วมกับเทคนิคการใช้คำถาม ของนักเรียนชั้นมัธยมศึกษาปีที่ 1 สูงกว่าก่อนเรียน

2. ความสามารถในการคิดแก้ปัญหาของนักเรียน หลังเรียนด้วยการจัดการเรียนรู้รายวิชาสังคมศึกษา โดยใช้ปัญหาเป็นฐานร่วมกับเทคนิคการใช้คำถาม ของนักเรียนชั้นมัธยมศึกษาปีที่ 1 สูงกว่าก่อนเรียน

วิธีการดำเนินการวิจัย

1. ประชากร ประชากรที่ใช้ในการวิจัยครั้งนี้ ได้แก่ นักเรียนชั้นมัธยมศึกษาปีที่ 1 โรงเรียนวังกระแสวิทยาком อำเภอเมือง จังหวัดนครพนม สังกัดสำนักงานเขตพื้นที่การศึกษามัธยมศึกษาภาคนครพนม ภาคเรียนที่ 2 ปีการศึกษา 2566 จำนวน 2 ห้องเรียน ห้องเรียนละ 23 คน รวมทั้งสิ้น 46 คน ซึ่งจัดห้องเรียนโดยมีนักเรียนคละความสามารถ (โรงเรียนวังกระแสวิทยาком, 2566)

2. กลุ่มตัวอย่าง กลุ่มตัวอย่างที่ใช้การวิจัยครั้งนี้ ได้แก่ นักเรียนชั้นมัธยมศึกษาปีที่ 1/2 โรงเรียนวังกระแสวิทยาком อำเภอเมือง จังหวัดนครพนม สังกัดสำนักงานเขตพื้นที่การศึกษามัธยมศึกษาภาคนครพนม ภาคเรียนที่ 2 ปีการศึกษา 2566 จำนวน 1 ห้องเรียน นักเรียนจำนวน 23 คน ได้มาโดยการสุ่มแบบกลุ่ม (Cluster Random Sampling) โดยใช้ห้องเรียนที่มีนักเรียนคละความสามารถเป็นหน่วยในการสุ่ม กอล บอร์กและกอล (Gall Brog and Gall, 1996 : 227)

3. เครื่องมือที่ใช้ในการวิจัย ผู้วิจัยได้สร้างเครื่องมือที่ใช้เก็บรวบรวมข้อมูลในการวิจัย ดังนี้

3.1 แผนการจัดการเรียนรู้ เรื่อง ภัยพิบัติและการจัดการทรัพยากรธรรมชาติและสิ่งแวดล้อม จำนวน 6 แผนการจัดการเรียนรู้ แผนการจัดการเรียนรู้ละ 2 ชั่วโมง รวม 12 ชั่วโมง (ไม่รวมเวลาดำเนินการทดสอบก่อนเรียนและหลังเรียน)

3.2 แบบทดสอบวัดผลสัมฤทธิ์ทางการเรียน จำนวน 1 ฉบับ ซึ่งเป็นแบบปรนัย ชนิด เลือกตอบ มี 4 ตัวเลือก จำนวน 30 ข้อ

3.3 แบบทดสอบวัดความสามารถในการคิดแก้ปัญหา จำนวน 1 ฉบับ ซึ่งเป็นแบบทดสอบแบบอัตนัย 2 สถานการณ์ สถานการณ์ละ 4 ข้อ ซึ่งอาศัยหลักการแก้ปัญหา 4 ขั้นตอนของ เวียร์ (Weir, 1974: 16-18) คือ ชั้นระบุปัญหา ชั้นวิเคราะห์ปัญหา ชั้นวิธีการแก้ปัญหา และชั้นตรวจสอบผลลัพธ์

3.4 . แบบสอบถามความพึงพอใจของนักเรียนที่มีต่อการเรียนด้วยการจัดการเรียนรู้ โดยใช้ปัญหาเป็นฐานร่วมกับเทคนิคการใช้คำถาม เป็นแบบมาตราส่วน (Rating Scales) ซึ่งกำหนดระดับความพึงพอใจไว้ 5 ระดับ จำนวน 15 ข้อ

4. การเก็บรวบรวมข้อมูล

4.1 ผู้วิจัยนำหนังสือจากคณบดีบัณฑิตวิทยาลัย มหาวิทยาลัยราชภัฏบุรีรัมย์ ไปยังผู้อำนวยการโรงเรียนวังกระแสบัณฑิตวิทยาลัย เพื่อขออนุญาตเก็บข้อมูลในการทำวิจัย

4.2 ทดสอบก่อนเรียน (Pre-test) กับนักเรียนที่เป็นกลุ่มตัวอย่างด้วยแบบทดสอบวัดผลสัมฤทธิ์ทางการเรียนและแบบทดสอบวัดความสามารถในการแก้ปัญหา เรื่อง ภัยพิบัติและการจัดการทรัพยากรธรรมชาติและสิ่งแวดล้อม ที่ผ่านการตรวจสอบคุณภาพแล้ว โดยทดสอบก่อนที่จะทำการทดลองสอนในชั่วโมงแรก เพื่อศึกษาความรู้พื้นฐานของนักเรียนและเก็บข้อมูลที่ได้จากการทำแบบทดสอบไว้ใช้วิเคราะห์ข้อมูลในขั้นต่อไป

4.3 ดำเนินการจัดกิจกรรมการเรียนรู้ตามแผนการจัดการเรียนรู้โดยใช้ปัญหาเป็นฐานร่วมกับเทคนิคการใช้คำถาม เรื่อง ภัยพิบัติและการจัดการทรัพยากรธรรมชาติและสิ่งแวดล้อมจำนวน 6 แผน ในชั่วโมงสอนตามปกติ โดยมีการกำหนดเวลาที่ใช้แผนการจัดการเรียนรู้นี้ แผนละ 2 ชั่วโมง รวมเป็นเวลา 12 ชั่วโมง

4.4 ทำการทดสอบหลังเรียน (Post-test) หลังจากการทดลองสอนสิ้นสุดลง โดยใช้แบบทดสอบฉบับเดียวกับที่ใช้สอบก่อนการทดลอง ใช้เวลาในการทดสอบ 1 ชั่วโมง 30 นาที

4.5 ดำเนินการวัดความพึงพอใจของนักเรียนที่มีต่อการจัดกิจกรรมการเรียนรู้โดยใช้ปัญหาเป็นฐานร่วมกับเทคนิคการใช้คำถาม เรื่อง ภัยพิบัติและการจัดการทรัพยากรธรรมชาติและสิ่งแวดล้อม

4.6 นำคะแนนที่ได้ไปวิเคราะห์ทางสถิติเพื่อสรุปผลการทดลองต่อไป

5. สถิติที่ใช้ในการวิเคราะห์ข้อมูล ได้แก่ ร้อยละ ค่าเฉลี่ย (\bar{x}) ส่วนเบี่ยงเบนมาตรฐาน (S.D.) และทดสอบสมมุติฐานด้วยค่าสถิติ t-test (Dependent Samples)

ผลการวิจัย

ตอนที่ 1 เปรียบเทียบผลสัมฤทธิ์ทางการเรียนของนักเรียนชั้นมัธยมศึกษาปีที่ 1 ก่อนและหลังเรียน ด้วยการจัดการเรียนรู้โดยใช้ปัญหาเป็นฐานร่วมกับเทคนิคการใช้คำถาม โดยใช้สถิติ Dependent Samples t-test กำหนดค่าสถิติที่ระดับนัยสำคัญที่ .05 ดังแสดงในตารางที่ 1

ตารางที่ 1 ผลการเปรียบเทียบผลสัมฤทธิ์ทางการเรียนของนักเรียนชั้นมัธยมศึกษาปีที่ 1 ก่อนและหลังเรียนด้วยการจัดการเรียนรู้โดยใช้ปัญหาเป็นฐานร่วมกับเทคนิคการใช้คำถาม

การทดลอง	N	คะแนนเต็ม	\bar{x}	S.D.	df	t	p
ก่อนเรียน	23	30	9.17	2.75	22	18.50*	.00
หลังเรียน	23	30	17.78	2.46			

* มีนัยสำคัญทางสถิติที่ระดับ .05

จากตารางที่ 1 พบว่า ผลสัมฤทธิ์ทางการเรียนของนักเรียนชั้นมัธยมศึกษาปีที่ 1 ที่ได้รับการจัดการเรียนรู้ โดยใช้ปัญหาเป็นฐานร่วมกับเทคนิคการใช้คำถาม หลังเรียนสูงกว่าก่อนเรียนอย่างมีนัยสำคัญทางสถิติที่ระดับ .05 ซึ่งเป็นไปตามสมมติฐานข้อที่ 1

ตอนที่ 2 เปรียบเทียบความสามารถในการแก้ปัญหาของนักเรียนชั้นมัธยมศึกษาปีที่ 1 ก่อนและหลังเรียนด้วยการจัดการเรียนรู้ โดยใช้ปัญหาเป็นฐานร่วมกับเทคนิคการใช้คำถาม ดังแสดงในตารางที่ 2

ตารางที่ 2 ผลการเปรียบเทียบความสามารถในการแก้ปัญหาของนักเรียนชั้นมัธยมศึกษาปีที่ 1 ก่อนและหลังเรียนด้วยการจัดการเรียนรู้โดยใช้ปัญหาเป็นฐานร่วมกับเทคนิคการใช้คำถาม

การทดลอง	N	คะแนนเต็ม	\bar{x}	S.D.	df	t	p
ก่อนเรียน	23	16	6.65	2.51	22	15.21*	.00
หลังเรียน	23	16	13.73	1.68			

* มีนัยสำคัญทางสถิติที่ระดับ .05

จากตารางที่ 2 พบว่า ความสามารถในการแก้ปัญหาของนักเรียนชั้นมัธยมศึกษาปีที่ 1 ที่ได้รับการจัดการเรียนรู้ โดยใช้ปัญหาเป็นฐานร่วมกับเทคนิคการใช้คำถาม หลังเรียนสูงกว่า ก่อนเรียนอย่างมีนัยสำคัญทางสถิติที่ระดับ .05

ตอนที่ 3 วิเคราะห์ความพึงพอใจของนักเรียนชั้นมัธยมศึกษาปีที่ 1 ที่มีต่อการจัดการเรียนรู้โดยใช้ปัญหาเป็นฐานร่วมกับเทคนิคการใช้คำถาม ดังแสดงตารางที่ 3

ตารางที่ 3 ผลการวิเคราะห์ความพึงพอใจของนักเรียนชั้นมัธยมศึกษาปีที่ 1 ที่มีต่อการจัดการเรียนรู้โดยใช้ปัญหาเป็นฐานร่วมกับเทคนิคการใช้คำถาม

รายการประเมิน	\bar{x}	S.D.	ระดับความพึงพอใจ
ด้านกิจกรรมการเรียนรู้			
1. ครูแจ้งจุดประสงค์การเรียนรู้ชัดเจน	4.67	0.49	มากที่สุด
2. เนื้อหาที่เรียนเข้าใจง่าย ไม่น่าเบื่อ	4.74	0.45	มากที่สุด
3. การจัดบรรยากาศห้องเรียนเอื้อต่อการเรียนการสอน	4.51	0.39	มากที่สุด
4. นักเรียนสามารถนำความรู้ไปใช้ในชีวิตประจำวันได้	4.67	0.49	มากที่สุด
5. การจัดกิจกรรมการเรียนรู้เป็นลำดับขั้นตอน	4.83	0.39	มากที่สุด
6. กิจกรรมการเรียนรู้ส่งเสริมให้นักเรียนสามารถแสดงความคิดเห็นได้อย่างเต็มที่	5.00	0.00	มากที่สุด
7. นักเรียนให้ความสนใจและเข้าร่วมกิจกรรมทุกครั้ง	5.00	0.00	มากที่สุด
8. นักเรียนมีความสุขเมื่อได้ร่วมกิจกรรม	4.75	0.45	มากที่สุด
9. กิจกรรมการเรียนรู้สนุกและน่าสนใจ	4.83	0.39	มากที่สุด
ด้านสื่อการเรียนรู้			
10. สื่อการเรียนรู้เข้าใจง่าย	4.67	0.49	มากที่สุด
11. สื่อการเรียนรู้ช่วยให้นักเรียนเข้าใจเนื้อหามากขึ้น	4.75	0.45	มากที่สุด
12. สื่อการเรียนรู้ที่ใช้น่าสนใจ และกระตุ้นให้นักเรียนอยากเรียนรู้	4.83	0.39	มากที่สุด
ด้านการวัดและประเมินผล			
13. มีการวัดผลทั้งก่อนเรียนและหลังเรียน	4.75	0.45	มากที่สุด
14. นักเรียนทราบเกณฑ์การวัดและประเมินผลล่วงหน้า	4.83	0.35	มากที่สุด

รายการประเมิน	\bar{x}	S.D.	ระดับความพึงพอใจ
15. การวัดและประเมินผลไม่ง่ายและไม่ยากจนเกินไป	4.80	0.49	มากที่สุด
รวมเฉลี่ย	4.78	0.38	มากที่สุด

จากตารางที่ 3 พบว่า ความพึงพอใจของนักเรียนชั้นมัธยมศึกษาปีที่ 1 ที่มีต่อการจัดการเรียนรู้โดยใช้ปัญหาเป็นฐานร่วมกับเทคนิคการใช้คำถาม โดยรวมอยู่ในระดับมากที่สุด ($\bar{x} = 4.78$, S.D.= 0.38) เมื่อพิจารณาเป็นรายข้อพบว่า ทุกข้อนักเรียนมีความพึงพอใจอยู่ในระดับมากที่สุดเช่นกัน

อภิปรายผล

1. ผลสัมฤทธิ์ทางการเรียนของนักเรียนชั้นมัธยมศึกษาปีที่ 1 หลังเรียนด้วยการจัดการเรียนรู้โดยใช้ปัญหาเป็นฐานร่วมกับเทคนิคการใช้คำถาม เรื่อง ภัยพิบัติและการจัดการทรัพยากรธรรมชาติและสิ่งแวดล้อม สูงกว่าก่อนเรียนอย่างมีนัยสำคัญทางสถิติที่ระดับ .05 ซึ่งสอดคล้องกับสมมติฐานที่ตั้งไว้ ทั้งนี้เนื่องจากผู้วิจัยมีการศึกษาหลักสูตรแกนกลางการศึกษาขั้นพื้นฐานในกลุ่มสาระการเรียนรู้สังคมศึกษา ศาสนา และวัฒนธรรม รวมทั้งมีการวิเคราะห์มาตรฐานการเรียนรู้และตัวชี้วัดเพื่อกำหนดจุดประสงค์การเรียนรู้ที่ชัดเจนทำให้สามารถจัดการเรียนรู้ได้อย่างมีประสิทธิภาพโดยใช้ปัญหาเป็นฐานร่วมกับเทคนิคการใช้คำถาม ซึ่งเป็นวิธีที่กระตุ้นให้นักเรียนได้ฝึกฝนการสร้างองค์ความรู้ผ่านกระบวนการคิดแก้ปัญหาอย่างมีความหมายต่อผู้เรียน ลงมือปฏิบัติด้วยตนเอง ครูคอยชี้แนะและกระตุ้นให้นักเรียนได้ใช้ความคิดในการค้นหาคำตอบในสิ่งที่ต้องการเรียนรู้ผ่านกระบวนการเรียนรู้ การนำเสนอข้อมูลและอภิปรายข้อมูลที่เป็นที่มาของคำตอบ ซึ่งกระบวนการเหล่านี้จะให้นักเรียนเกิดการเรียนรู้อย่างแท้จริงจนทำให้นักเรียนเข้าใจในเนื้อหาวิชาที่เรียนได้เป็นอย่างดีซึ่งสอดคล้องกับ ทิศนา ขัมมณี (2560 : 138) ที่ได้กล่าวว่า การจัดการเรียนรู้โดยใช้ปัญหาเป็นฐาน คือ การจัดสภาพการณ์ของการเรียนการสอนที่ใช้ปัญหาเป็นเครื่องมือในการช่วยให้ผู้เรียนเกิดการเรียนรู้ตามเป้าหมายหรือผู้สอนแนะนำให้ไปเผชิญสถานการณ์ปัญหาจริง หรือผู้สอนอาจจัดสภาพการณ์ให้ผู้เรียนเผชิญปัญหาและฝึกกระบวนการวิเคราะห์ปัญหาและแก้ปัญหาาร่วมกันเป็นกลุ่ม ซึ่งจะช่วยให้ผู้เรียนเกิดความเข้าใจในปัญหานั้นอย่างชัดเจน ได้เห็นทางเลือกและวิธีการที่หลากหลายในการแก้ปัญหา นั้น ช่วยให้ผู้เรียนเกิดความใฝ่รู้ เกิดทักษะกระบวนการคิด และกระบวนการแก้ปัญหาต่าง ๆ และสอดคล้องกับ สำนักงานเลขาธิการสภาการศึกษา

(2550: 4-6) ที่ได้กล่าวถึง สิ่งสำคัญในการจัดการเรียนรู้แบบใช้ปัญหาเป็นฐาน คือ ปัญหา เพราะปัญหาที่ดีจะเป็นสิ่งกระตุ้นให้ผู้เรียนเกิดแรงจูงใจใฝ่แสวงหาความรู้ในการเลือกศึกษา ปัญหาที่มีประสิทธิภาพ ผู้สอนจะต้องคำนึงถึงพื้นฐานความรู้ความสามารถของผู้เรียน ประสบการณ์ความสนใจและภูมิหลังของผู้เรียน สิ่งนี้สอดคล้องกับการวิจัยของ สาวิตตรี พรหม บึงลำ (2564: 85) ที่ได้ศึกษาวิจัย เรื่อง การศึกษาผลสัมฤทธิ์ทางการเรียนและความสามารถในการแก้ปัญหาของนักเรียนชั้นประถมศึกษาปีที่ 4 จากการจัดการเรียนรู้โดยใช้ปัญหาเป็นฐาน ร่วมกับเทคนิคการใช้คำถาม พบว่า ผลสัมฤทธิ์ทางการเรียนที่ได้รับการจัดกิจกรรมการเรียนรู้ โดยใช้ปัญหาเป็นฐานร่วมกับเทคนิคการใช้คำถามหลังเรียนสูงกว่าก่อนเรียนอย่างมีนัยสำคัญทางสถิติที่ระดับ .05 เช่นเดียวกับงานวิจัยของ อธิภัทร นิตยกุลเศรษฐ์ (2563: 70-73) ที่ได้ศึกษาวิจัย เรื่อง การพัฒนากิจกรรมการเรียนรู้แบบปัญหาเป็นฐาน เรื่อง ประเด็นสำคัญทางประวัติศาสตร์ไทย กลุ่มสาระสังคมศึกษา ศาสนาและวัฒนธรรม ชั้นมัธยมศึกษาปีที่ 6 พบว่า ประสิทธิภาพของกิจกรรมการเรียนรู้ มีประสิทธิภาพ เท่ากับ 81.56/81.78 ซึ่งสูงกว่าเกณฑ์ที่กำหนดไว้ 80/80 ผลสัมฤทธิ์ทางการเรียนหลังเรียนสูงกว่าก่อนเรียนอย่างมีนัยสำคัญทางสถิติที่ระดับ .05

2. ความสามารถในการแก้ปัญหาของนักเรียนชั้นมัธยมศึกษาปีที่ 1 หลังเรียนด้วยการจัดการเรียนรู้โดยใช้ปัญหาเป็นฐานร่วมกับเทคนิคการใช้คำถาม เรื่อง ภัยพิบัติและการจัดการทรัพยากรธรรมชาติและสิ่งแวดล้อมสูงกว่าก่อนเรียนอย่างมีนัยสำคัญทางสถิติที่ระดับ .05 ซึ่งสอดคล้องกับสมมติฐานที่ตั้งไว้ ทั้งนี้เนื่องมาจาก การจัดการเรียนรู้โดยใช้ปัญหาเป็นฐานร่วมกับเทคนิคการใช้คำถาม เป็นวิธีการเรียนรู้ที่มีประสิทธิภาพในการพัฒนาทักษะในศตวรรษที่ 21 ที่ให้นักเรียนได้เรียนรู้ด้วยตนเองผ่านการลงมือปฏิบัติได้ฝึกคิด ฝึกแก้ปัญหาที่เหมาะสมกับระดับการเรียนรู้และสัมพันธ์กับชีวิตจริงของนักเรียน แล้วนำความรู้ไปอธิบายหรือแก้ปัญหาในสถานการณ์ต่าง ๆ ได้อย่างเหมาะสม ดังที่ สำนักวิชาการและมาตรฐานการศึกษา (2562 : 6) ได้เสนอว่า วิธีการจัดการเรียนรู้นี้จะช่วยให้นักเรียนสามารถนำความรู้ไปใช้แก้ปัญหาในชีวิตจริงได้โดยทำความเข้าใจในปรากฏการณ์ที่เกิดขึ้นจริง แล้วนำความรู้ไปอธิบายหรือแก้ปัญหาในสถานการณ์ได้อย่างเหมาะสมทำให้การเรียนรู้ นั้น ๆ มีความหมายและคงทน สอดคล้องกับ กนก จันทรา (2556: 70) ที่ได้กล่าวถึงความสามารถในการคิดแก้ปัญหา การที่บุคคลเมื่อพบปัญหาหรืออุปสรรคแล้วสามารถใช้ความรู้ ความคิดหรือประสบการณ์เดิมที่มีมาประยุกต์ใช้ในการคิดพิจารณาไตร่ตรองปัญหา เพื่อตัดสินใจในการหาทางเลือกหรือทางออกของปัญหาที่เหมาะสม

ที่สุด สอดคล้องกับการวิจัยของศิริพร จันลา (2560: 82) ที่ได้ศึกษาการพัฒนาการจัดการเรียนรู้สาระเศรษฐศาสตร์โดยใช้ปัญหาเป็นฐาน เพื่อส่งเสริมความสามารถในการแก้ปัญหาและผลสัมฤทธิ์ทางการเรียนของนักเรียนชั้นมัธยมศึกษาปีที่ 1 พบว่านักเรียนชั้นมัธยมศึกษาปีที่ 1 ที่ได้รับการจัดการเรียนรู้สาระเศรษฐศาสตร์โดยใช้ปัญหาเป็นฐานมีความสามารถในการแก้ปัญหาหลังเรียนสูงกว่าก่อนเรียน อย่างมีนัยสำคัญทางสถิติที่ระดับ .05 เช่นเดียวกับงานวิจัยของ นราลักษณ์ ผ่องปัญญา (2560: 101) ที่ได้ศึกษาวิจัย เรื่อง ผลการจัดการกิจกรรมการเรียนรู้วิทยาศาสตร์โดยใช้แนวคิดการใช้ปัญหาเป็นฐานผ่านกระบวนการกลุ่มเพื่อเสริมสร้างความสามารถในการคิดแก้ไขปัญหาของนักเรียนประถมศึกษาปีที่ 5 พบว่า ความสามารถในการคิดแก้ไขปัญหาของนักเรียนที่เรียนด้วยการจัดกิจกรรมการเรียนรู้วิทยาศาสตร์โดยแนวคิดการใช้ปัญหาเป็นฐานและการจัดกิจกรรมการเรียนรู้วิทยาศาสตร์โดยใช้แนวคิดการใช้ปัญหาเป็นฐานผ่านกระบวนการกลุ่มมีความแตกต่างกันอย่างมีนัยสำคัญที่ระดับ .05 ความสามารถในการคิดแก้ไขปัญหาหลังการทดลองสูงกว่าก่อนการทดลองอย่างมีนัยสำคัญทางสถิติที่ระดับ .05

3. ความพึงพอใจของนักเรียนที่มีต่อการจัดการเรียนรู้โดยใช้ปัญหาเป็นฐานร่วมกับเทคนิคการใช้คำถาม เรื่อง ภัยพิบัติและการจัดการทรัพยากรธรรมชาติและสิ่งแวดล้อมโดยรวมอยู่ในระดับมากที่สุด โดยได้คะแนนเฉลี่ยเท่ากับ 4.80 ส่วนเบี่ยงเบนมาตรฐานเท่ากับ 0.40 เนื่องจากเป็นวิธีการจัดการเรียนรู้ที่นักเรียนได้เรียนรู้ที่เริ่มต้นด้วยการใช้ปัญหา สถานการณ์ปัญหาที่สำคัญและมีความหมายกับตัวของผู้เรียน เพื่อนำไปสู่กระบวนการคิดเรียนรู้ด้วยตนเอง ด้วยการสืบค้นผ่านกระบวนการกลุ่มและครูผู้สอนเป็นผู้ที่คอยให้คำแนะนำ ชี้แนะข้อมูลที่เหมาะสมจากแหล่งเรียนรู้ที่มีความหลากหลาย จนผู้เรียนเกิดการเรียนรู้อย่างสมบูรณ์และมีประสิทธิภาพ จึงส่งผลให้เกิดความกระตือรือร้น และมีความสนใจในการเรียนเป็นอย่างมาก นักเรียนมักจะรู้สึกสนุกสนานทุกครั้งที่ได้ลงมือปฏิบัติกิจกรรมในการค้นคว้าข้อมูลอย่างหลากหลาย เพื่อสร้างความรู้ความเข้าใจ แล้วนำมาแลกเปลี่ยนเรียนรู้ในห้องเรียน สรุปเป็นความคิดรวบยอด สะท้อนความคิดที่หลากหลาย ซึ่งเป็นส่วนสำคัญที่ช่วยให้นักเรียนได้มีความมั่นใจในตนเองและกล้าแสดงความคิดเห็นของตนเองมากยิ่งขึ้น ตลอดจนการจัดการเรียนรู้ยังส่งเสริมให้นักเรียนสามารถนำองค์ความรู้ที่ได้รับไปใช้ในการดูแลรักษาสิ่งแวดล้อมในพื้นที่ต่าง ๆ รอบ ๆ ชุมชน ทำให้นักเรียนเห็นคุณค่าของสิ่งที่เรียนและรู้สึกภาคภูมิใจในตนเองมากยิ่งขึ้น และได้นำประสบการณ์มาถ่ายทอดผ่านการนำเสนอ จึงเติมเต็มความสุขในการเรียนให้กับนักเรียนได้อย่างแท้จริง ดังที่ บลูม (Bloom, 1967 : 72-74) กล่าวไว้ว่า หากผู้สอนสามารถจัดให้นักเรียนได้ปฏิบัติกิจกรรมตามที่ตนเองต้องการหรือมีความถนัด จะช่วยให้นักเรียนทุกคนได้

เตรียมพร้อมทั้งกายและใจในการปฏิบัติกิจกรรมที่ตนเองเลือกด้วยความกระตือรือร้นพร้อมทั้งความมั่นใจ อยากรู้ อยากเรียนมากขึ้น สอดคล้องกับ ไพศาล สุวรรณน้อย (2558: 8) ที่กล่าวถึงประโยชน์ของการจัดการเรียนรู้โดยใช้ปัญหาเป็นฐานไว้ว่าช่วยให้นักเรียนพัฒนาทักษะการคิดเชิงวิพากษ์ การคิดวิเคราะห์ การคิดอย่างเป็นเหตุเป็นผล การคิดสังเคราะห์ การคิดสร้างสรรค์ และนำไปสู่การคิดแก้ปัญหา ที่มีประสิทธิภาพ ผู้เรียนสามารถเรียนรู้ได้ด้วยตัวเองอย่างต่อเนื่อง นำไปสู่การเรียนรู้ตลอดชีวิตซึ่งเป็นคุณลักษณะที่สำคัญของบุคคลในศตวรรษที่ 21 สอดคล้องกับงานวิจัย ชีรภัทร์ นิตยกุลเศรษฐ์ (2563: 70-73) ที่ศึกษาวิจัย เรื่อง การพัฒนากิจกรรมการเรียนรู้แบบปัญหาเป็นฐาน เรื่อง ประเด็นสำคัญทางประวัติศาสตร์ไทย กลุ่มสาระสังคมศึกษา ศาสนาและวัฒนธรรม ชั้นมัธยมศึกษาปีที่ 6 พบว่า ความพึงพอใจของนักเรียนโดยรวมอยู่ในระดับมากที่สุด เป็นไปในทิศทางเดียวกับ ปิยราช วรสวัสดิ์ (2562: 70) ที่ได้ศึกษาการพัฒนา กิจกรรมการเรียนรู้โดยใช้ปัญหาเป็นฐาน เรื่อง วิเคราะห์ประเด็นสำคัญในประวัติศาสตร์ไทย ชั้นมัธยมศึกษาปีที่ 4 พบว่า ความพึงพอใจของนักเรียนที่มีต่อกิจกรรมการเรียนรู้โดยใช้ปัญหาเป็นฐาน เรื่องวิเคราะห์ประเด็นสำคัญในประวัติศาสตร์ไทย ชั้นมัธยมศึกษาปีที่ 4 โดยรวมอยู่ในระดับมาก

สรุป/ข้อเสนอแนะ

การวิจัยเรื่อง ผลการจัดการเรียนรู้รายวิชาสังคมศึกษา โดยใช้ปัญหาเป็นฐานร่วมกับเทคนิคการใช้คำถาม ที่มีต่อผลสัมฤทธิ์ทางการเรียนและความสามารถในการคิดแก้ปัญหาของนักเรียนชั้นมัธยมศึกษาปีที่ 1 สรุปได้ดังนี้

1. ผลสัมฤทธิ์ทางการเรียนของนักเรียนชั้นมัธยมศึกษาปีที่ 1 หลังเรียนด้วยการจัดการเรียนรู้ โดยใช้ปัญหาเป็นฐานร่วมกับเทคนิคการใช้คำถาม เรื่อง ภัยพิบัติและการจัดการทรัพยากรธรรมชาติและสิ่งแวดล้อม สูงกว่าก่อนเรียนอย่างมีนัยสำคัญทางสถิติที่ระดับ .05
2. ความสามารถในการแก้ปัญหาของนักเรียนชั้นมัธยมศึกษาปีที่ 1 หลังเรียนด้วยการจัดการเรียนรู้ โดยใช้ปัญหาเป็นฐานร่วมกับเทคนิคการใช้คำถาม เรื่อง ภัยพิบัติและการจัดการทรัพยากรธรรมชาติและสิ่งแวดล้อม สูงกว่าก่อนเรียนอย่างมีนัยสำคัญทางสถิติที่ระดับ .05
3. ความพึงพอใจของนักเรียนที่มีต่อการจัดการเรียนรู้โดยใช้ปัญหาเป็นฐานร่วมกับเทคนิคการใช้คำถาม เรื่อง ภัยพิบัติและการจัดการทรัพยากรธรรมชาติและสิ่งแวดล้อม โดยรวมอยู่ในระดับ มากที่สุด

1. ข้อเสนอแนะในการนำไปใช้

1.1 ควรมีการวางแผนอย่างเป็นระบบ และศึกษาขั้นตอนต่าง ๆ อย่างละเอียด เพื่อทำความเข้าใจรูปแบบการจัดกิจกรรมการเรียนรู้ การใช้สื่อประกอบการเรียนรู้ ตลอดจนบทบาทของครูผู้สอนและนักเรียน

1.2 ควรเตรียมข้อมูลเกี่ยวกับสถานการณ์ปัญหาที่เลือกจัดการเรียนรู้อย่างรอบด้าน สํารวจแหล่งสืบค้นข้อมูลให้เพียงพอ และเตรียมสื่อประกอบการเรียนรู้ เช่น วิดีทัศน์ข่าวสาร ใบความรู้ให้มีความพร้อมก่อนจัดกิจกรรมการเรียนรู้ เพื่ออำนวยความสะดวกให้กับนักเรียนในการปฏิบัติกิจกรรมและช่วยให้สามารถดำเนินกิจกรรมการเรียนรู้ได้ในเวลาที่กำหนด

1.3 ควรมีการนำเทคโนโลยีและแอปพลิเคชันที่หลากหลายมาประยุกต์ใช้ในการจัดกิจกรรมการเรียนรู้ร่วมด้วย เพื่อสร้างความสนใจของนักเรียนในการเรียนรู้

1.4 ควรจัดสรรเวลาในการจัดกิจกรรมการเรียนรู้ แผนละ 2 ชั่วโมง เพื่อให้เกิดความต่อเนื่องของกิจกรรม เนื่องจากวิธีการจัดการเรียนรู้โดยใช้ปัญหาเป็นฐานร่วมกับเทคนิคการใช้คำถามมีหลายขั้นตอน อีกทั้งเวลาที่ใช้ในการจัดกิจกรรมการเรียนรู้ควรยืดหยุ่นได้ตามความเหมาะสม เพื่อให้การเรียนรู้เกิดขึ้นอย่างมีประสิทธิภาพสูงสุด

1.5 การจัดให้นักเรียนเข้ากลุ่มละความสามารถนั้น ครูผู้สอนควรชี้แจงบทบาทของสมาชิกภายในกลุ่มที่ดีให้นักเรียนได้รับทราบ คอยสังเกตการณ์และแนะนำวิธีการค้นคว้าหาความรู้ต่าง ๆ สนับสนุนให้กำลังใจ กระตุ้นให้นักเรียนเกิดความกระตือรือร้นในการทำงานและมีการจัดการที่ดีเพื่อให้งานกลุ่มของนักเรียนประสบผลสำเร็จ

1.6 ควรมีการให้ข้อมูลย้อนกลับ (Feedback) ในการปฏิบัติกิจกรรมร่วมกันหลังกิจกรรมการเรียนรู้อย่างสม่ำเสมอ ควรชื่นชมการกระทำที่ดีเพื่อสร้างแรงจูงใจที่จะปฏิบัติกิจกรรมอย่างต่อเนื่อง พร้อมแนะแนวทางการแก้ไข เพื่อให้มีพัฒนาการที่ดีขึ้น

2. ข้อเสนอแนะในการวิจัยครั้งต่อไป

2.1 ควรศึกษาการนำวิธีการจัดการเรียนรู้โดยใช้ปัญหาเป็นฐานร่วมกับเทคนิคการใช้คำถามไปใช้จัดการเรียนรู้ในศาสตร์หรือวิชาความรู้มากกว่าหนึ่งวิชาขึ้นไป เพื่อทำให้เกิดกระบวนการเรียนรู้แบบบูรณาการร่วมกับสาระต่าง ๆ หรือเน้นการบูรณาการระหว่างรายวิชามากขึ้น

2.2 ควรศึกษาการนำวิธีการจัดการเรียนรู้โดยใช้ปัญหาเป็นฐานร่วมกับเทคนิคการใช้คำถามไปใช้พัฒนาการคิดด้านอื่น ๆ เช่น ความคิดสร้างสรรค์ การคิดเชิงออกแบบ เป็นต้น

เพื่อให้นักเรียนได้นำองค์ความรู้ที่ได้รับมาออกแบบและสร้างสรรค์ชิ้นงาน หรือนวัตกรรมในการแก้ปัญหา

2.3 ควรศึกษาการนำวิธีการจัดการเรียนรู้โดยใช้ปัญหาเป็นฐานร่วมกับเทคนิคการใช้คำถามไปส่งเสริมทักษะและสมรรถนะที่จำเป็นของนักเรียนในศตวรรษที่ 21 ด้านอื่น ๆ เช่น ทักษะชีวิต ทักษะการใช้เทคโนโลยีสารสนเทศ ทักษะการทำงานเป็นทีม เป็นต้น เพื่อพัฒนาให้นักเรียนให้พร้อมรับมือกับการเปลี่ยนแปลงที่เกิดขึ้นในโลก

2.4 ควรมีการศึกษาการจัดการเรียนรู้โดยใช้ปัญหาเป็นฐานร่วมกับนวัตกรรมการเรียนรู้รูปแบบอื่น ๆ

เอกสารอ้างอิง

- กนก จันทรา. (2556). ผลของการจัดกิจกรรมการเรียนรู้สังคมศึกษาโดยใช้ปัญหาเป็นฐานที่มีต่อความสามารถในการแก้ปัญหาและความรับผิดชอบต่อสังคมของนักเรียนชั้นมัธยมศึกษาปีที่ 5. ใน วิทยานิพนธ์ ค.ม. (สาขาวิชาหลักสูตรและการสอน). กรุงเทพมหานคร: คณะครุศาสตร์จุฬาลงกรณ์มหาวิทยาลัย.
- กระทรวงศึกษาธิการ. (2551). หลักสูตรแกนกลางการศึกษาขั้นพื้นฐาน พุทธศักราช 2551. กรุงเทพมหานคร: โรงพิมพ์ชุมนุมสหกรณ์การเกษตรแห่งประเทศไทย.
- กิตติชัย สุธาสิโนบล. (2558). เทคนิคการใช้คำถาม. สารานุกรมศึกษาศาสตร์ คณะศึกษาศาสตร์. มหาวิทยาลัยศรีนครินทรวิโรฒ. กรุงเทพมหานคร: ธนัชการพิมพ์.
- ทิตนา แวมมณี. (2555). ศาสตร์การสอน: องค์ความรู้เพื่อการจัดกระบวนการเรียนรู้ที่มีประสิทธิภาพ. (พิมพ์ครั้งที่ 6). กรุงเทพมหานคร: สำนักพิมพ์แห่งจุฬาลงกรณ์มหาวิทยาลัย.
- _____. (2560). ศาสตร์การสอน: องค์ความรู้เพื่อการจัดกระบวนการเรียนรู้ที่มีประสิทธิภาพ (พิมพ์ครั้งที่ 21). กรุงเทพมหานคร: สำนักพิมพ์แห่งจุฬาลงกรณ์มหาวิทยาลัย.
- ธีรภัทร์ นิตยกุลเศรษฐ์. (2563). การพัฒนากิจกรรมการเรียนรู้แบบปัญหาเป็นฐาน เรื่องประเด็นสำคัญทางประวัติศาสตร์ไทย กลุ่มสาระสังคมศึกษา ศาสนาและวัฒนธรรมชั้นมัธยมศึกษาปีที่ 6. ใน วิทยานิพนธ์ ค.ม. (สังคมศึกษา). มหาสารคาม: มหาวิทยาลัยราชภัฏมหาสารคาม.

- นราลักษณ์ ผ่องปัญญา. (2560). ผลการจัดกิจกรรมการเรียนรู้วิทยาศาสตร์โดยใช้แนวทางการใช้ปัญหาเป็นฐานผ่านกระบวนการกลุ่มเพื่อเสริมสร้างความสามารถในการคิดแก้ปัญหาของนักเรียนชั้นประถมศึกษาปีที่ 5. วารสารครุศาสตร์ จุฬาลงกรณ์มหาวิทยาลัย, 13(2), 264-274.
- ปิยะราช วรสวัสดิ์. (2562). การพัฒนากิจกรรมการเรียนรู้โดยใช้ปัญหาเป็นฐาน เรื่องวิเคราะห์ประเด็นสำคัญในประวัติศาสตร์ไทย ชั้นมัธยมศึกษาปีที่ 4. ใน วิทยานิพนธ์ ค.ม. (สาขาสังคมศึกษา). มหาวิทยาลัยราชภัฏมหาสารคาม.
- ไพศาล สุวรรณน้อย. (2558). เอกสารประกอบการบรรยายโครงการพัฒนาการเรียนการสอน “การเรียนรู้โดยใช้ปัญหาเป็นฐาน” (Problem Based Learning: PBL). วารสารศึกษาศาสตร์ ฉบับวิจัยบัณฑิตศึกษา, 9(2), 1-10.
- มณฑรา ธรรมบุศย์. (2549). ส่งเสริมกระบวนการคิดโดยใช้ยุทธศาสตร์ PBL (Problem Based Learning). วารสารวิทยาจารย์. 105(1) : 43-45.
- วิจารณ์ พานิช. (2555). วิธีสร้างการเรียนรู้เพื่อศิษย์ในศตวรรษที่ 21. กรุงเทพมหานคร: มูลนิธิสดศรี สฤษดิ์วงศ์.
- ศิริพร จันลา. (2560). การพัฒนาการจัดการเรียนรู้สาระเศรษฐศาสตร์โดยใช้ปัญหาเป็นฐาน เพื่อส่งเสริมความสามารถในการแก้ปัญหาและผลสัมฤทธิ์ทางการเรียนของนักเรียนชั้นมัธยมศึกษาปีที่ 1. ใน วิทยานิพนธ์ ศษ.ม. (สาขาหลักสูตรและการสอน). คณะศึกษาศาสตร์ มหาวิทยาลัยมหาสารคาม.
- สาวิตตรี พรหมบึงลำ. (2564). การศึกษาผลสัมฤทธิ์ทางการเรียนและความสามารถในการแก้ปัญหาของนักเรียนชั้นประถมศึกษาปีที่ 4 จากการจัดการเรียนรู้โดยใช้ปัญหาเป็นฐานร่วมกับเทคนิคการใช้ คำถาม. วารสารชุมชนวิจัย มหาวิทยาลัยราชภัฏนครราชสีมา. มหาวิทยาลัยราชภัฏนครราชสีมา, 15(4), 254-256.
- สำนักงานเลขาธิการสภาการศึกษา. (2550). แนวทางการจัดการเรียนรู้ที่เน้นผู้เรียนเป็นสำคัญ การจัดการเรียนรู้แบบกระบวนการแก้ปัญหา. กรุงเทพมหานคร: ชุมชนุสภกรณ์การเกษตรแห่งประเทศไทย.
- สำนักวิชาการและมาตรฐานการศึกษา. (2562). รายงานการอบรมหลักสูตรการจัดการเรียนการสอนวิทยาศาสตร์สำหรับผู้มีความสามารถพิเศษทางด้านวิทยาศาสตร์และคณิตศาสตร์. กรุงเทพมหานคร: กลุ่มพัฒนาการศึกษาสำหรับผู้มีความสามารถพิเศษ สำนักวิชาการและมาตรฐานการศึกษา.

อารมณ์ ใจเที่ยง. (2553). หลักการสอน. (พิมพ์ครั้งที่ 5). กรุงเทพมหานคร: โอเดียนสโตร์.

Bloom, B. S. (1956). Taxonomy of Education Objective Handbook I: Cognitive Domain. New York: David McKay Company.

Gall, M. D. Brog and Gall, J. P. (1996). Education Research : An Introduction. 6th ed. New York: Longman Publisher.

Office of the Education Council Secretariat. (2017). National Education Plan 2017-2036. Bangkok: Prik Wan Graphic. (In Thai)

Weir, J. J. (1974, April). Problem-solving is Everybody's Problem. The Science Teacher., 41(2), 16-18.

แนวทางการนิเทศแบบคลินิกโดยใช้เครือข่ายความร่วมมือสำหรับ
สถานศึกษาสังกัดสำนักงานเขตพื้นที่การศึกษาประถมศึกษา

หนองบัวลำภู*

THE CLINICAL SUPERVISION GUIDELINES USING A COLLABORATIVE
NETWORK FOR SCHOOLS UNDER THE NONG BUA LAMPHU
PRIMARY EDUCATIONAL SERVICE AREA OFFICE

ทงศักดิ์ สุนทรารรณ¹ และ กฤตย์ ชมภูวิเศษ²

Tanongsak Soontarathorn¹ and Krits Chompuwiset²

¹⁻²มหาวิทยาลัยราชภัฏอุดรธานี

¹⁻²Udon Thani Rajabhat University, Thailand

Corresponding Author's Email: Breezfc@gmail.com

บทคัดย่อ

การวิจัยนี้มีวัตถุประสงค์เพื่อ 1) ศึกษาสภาพปัจจุบัน สภาพที่พึงประสงค์ และความต้องการจำเป็นของการนิเทศแบบคลินิก 2) ออกแบบแนวทางฯ และ 3) ประเมินแนวทางการวิจัยครั้งนี้เป็นการวิจัยแบบผสมผสานแบ่งออกเป็น 3 ระยะ ระยะที่ 1 กลุ่มตัวอย่างที่ใช้ในการวิจัย ได้แก่ ผู้บริหารสถานศึกษา หัวหน้าวิชาการ และครูผู้สอน จำนวน 360 คน ได้มาโดยการสุ่มแบบหลายขั้นตอน เครื่องมือที่ใช้เป็นแบบสอบถาม ระยะที่ 2 ใช้แบบสัมภาษณ์แบบมีโครงสร้าง สัมภาษณ์ผู้บริหารการศึกษา ผู้บริหารสถานศึกษา และศึกษานิเทศก์ จำนวน 5 คน ระยะที่ 3 เครื่องมือที่ใช้เป็นแบบประเมินแนวทาง ผู้ให้ข้อมูล ได้แก่ ผู้บริหารสถานศึกษา จำนวน 7 คน สถิติที่ใช้ในการวิเคราะห์ข้อมูล คือ ร้อยละ ค่าเฉลี่ย ส่วนเบี่ยงเบนมาตรฐานและความต้องการจำเป็น (PNI_{modified})

* Received 25 November 2024; Revised 5 December 2024; Accepted 30 December 2024

ผลการวิจัย พบว่า

1. สภาพปัจจุบันของการนิเทศแบบคลินิกโดยใช้เครือข่ายความร่วมมือ โดยรวมอยู่ในระดับมาก และสภาพที่พึงประสงค์ โดยรวมอยู่ในระดับมากที่สุด และเรียงลำดับความต้องการจำเป็นจากมากไปหาน้อย ดังนี้ 1) ด้านการสังเกตการสอน 2) ด้านการประชุมนิเทศ 3) ด้านการวิเคราะห์ข้อมูลและกำหนดวิธีการประชุม 4) ด้านการประชุมก่อนสังเกตการสอน และ 5) ด้านการประชุมวิเคราะห์พฤติกรรมนิเทศ

2. การออกแบบแนวทางการนิเทศแบบคลินิกโดยใช้เครือข่ายความร่วมมือ ประกอบด้วย 1) ด้านการสังเกตการสอน 2) ด้านการประชุมนิเทศ 3) ด้านการวิเคราะห์ข้อมูลและกำหนดวิธีการประชุม 4) ด้านการประชุมก่อนสังเกตการสอน และ 5) ด้านการประชุมวิเคราะห์พฤติกรรมนิเทศ

3. การประเมินแนวทางการนิเทศแบบคลินิกโดยใช้เครือข่ายความร่วมมือ โดยรวมอยู่ในระดับมากที่สุด และเมื่อพิจารณารายด้าน พบว่า ด้านความเหมาะสม ด้านความเป็นไปได้ และด้านความเป็นประโยชน์ อยู่ในระดับมากที่สุด

คำสำคัญ: แนวทาง, การนิเทศแบบคลินิกโดยใช้เครือข่ายความร่วมมือ, ความต้องการจำเป็น, การประเมินแนวทาง

Abstract

The purposes of this research were: 1) to study the current state, desirable state, and needs of clinical supervision, 2) to design the guidelines, and 3) to evaluate the guidelines. The research was conducted in three phases using mixed-methods research. The first phase, the sample group consisted of 360 participants, including school administrators, academic heads, and teachers, selected using multi-stage sampling. The research instrument was a questionnaire. The second phase, structured interviews were conducted with five key informants, including educational administrators, school administrators and educational supervisors. In final phase, the evaluation tool assessing the guidelines. The informants were 7 educational institution administrators. Data

analysis included percentages, average, standard deviations, and the modified priority needs index (PNI_{modified}).

The research findings were as follows:

1. The current state of clinical supervision using a collaborative network overall was at a high level, while the desirable state was at the highest level. The priority needs were ranked from highest to lowest as follows: 1) teaching observation, 2) supervision meetings, 3) data analysis and meeting planning, 4) pre-observation meetings, and 5) post-supervision behavior analysis meetings.

2. The design of the guidelines for clinical supervision using a collaborative network consisted of: 1) teaching observation, 2) supervision meetings, 3) data analysis and meeting planning, 4) pre-observation meetings, and 5) post-supervision behavior analysis meetings.

3. The evaluation of the guidelines for clinical supervision using a collaborative network overall was at the highest level. When considering each aspect, suitability, feasibility, and usefulness were also rated at the highest level.

Keywords: The guidelines, Clinical supervision using collaborative networks, Priority needs, The evaluation of the guidelines

บทนำ

การศึกษาเป็นเครื่องมือที่สำคัญที่จะพัฒนาประเทศให้เจริญก้าวหน้าไปทุกด้านทั้งในด้านเศรษฐกิจ การเมือง สังคม และวัฒนธรรม เพราะการพัฒนาประเทศนั้นต้องอาศัยคนซึ่งเป็นที่ทรัพยากรที่มีความสำคัญ หน่วยงานที่ทำหน้าที่หลักในการจัดการศึกษาให้คนในชาติ คือ กระทรวงศึกษาธิการซึ่งมีหน้าที่จัดการศึกษาให้มีคุณภาพให้มีความเจริญก้าวหน้าทันต่อการเปลี่ยนแปลงของสังคมโลก กระทรวงศึกษาธิการ (2546) ในการจัดการศึกษาตามพระราชบัญญัติการศึกษาแห่งชาติ พ.ศ. 2542 และแก้ไขเพิ่มเติม (ฉบับที่ 2) พ.ศ. 2545 ตามมาตรา 8 และ มาตรา 9 ได้กำหนดให้สังคมเข้ามามีส่วนร่วมในการจัดการศึกษาการจากระบบโครงสร้างและกระบวนการจัดการศึกษาที่มีเอกภาพด้านนโยบาย และความหลากหลายในการปฏิบัติมีการกระจายอำนาจสู่ท้องถิ่นมีการระดมทรัพยากรจากความมุ่งหมายที่จะจัดการศึกษา

เพื่อพัฒนาคนไทยให้เป็นมนุษย์ที่สมบูรณ์เป็นคนดีมีความสามารถ และอยู่ร่วมกันในสังคมอย่างมีความสุขการดำเนินงานตามแนวทางการปฏิรูปการศึกษาให้บรรลุเป้าหมายอย่างมีประสิทธิภาพนั้นจำเป็นต้องยึดเงื่อนไขและหลักการปฏิรูปการศึกษาของกระทรวงศึกษาธิการคือ กำหนดให้ผู้มีส่วนได้ส่วนเสียในการจัดการศึกษาเข้ามามีส่วนร่วมแสดงความคิดเห็นหรือร่วมกำกับดูแลใช้การกระจายอำนาจในการบริหารจัดการงานด้านวิชาการ ด้านการบริหารงบประมาณ ด้านบริหารงานบุคคล และด้านการบริหารทั่วไป (สำนักงานคณะกรรมการการศึกษาขั้นพื้นฐาน, 2560: 45)

การศึกษาของสถานศึกษาจะเกิดประสิทธิภาพได้นั้นต้องประกอบด้วยกรณีเทศการศึกษา กรณีเทศการศึกษาถือว่าเป็นส่วนสำคัญในการพัฒนาคุณภาพการศึกษาโดยเฉพาะอย่างยิ่งครูมีบทบาทหน้าที่หลักสำคัญในระบบโรงเรียนดังนั้นโรงเรียนจึงมีความต้องการจำเป็นที่จะได้รับการนิเทศเพื่อพัฒนาความสามารถและศักยภาพที่สูงขึ้นทำให้ครูผู้สอนเป็นครูผู้มีความรู้และมีสมรรถนะมีการปรับปรุงการจัดการเรียนรู้อยู่เสมอซึ่งจะมีอิทธิพลอย่างมากต่อผลสัมฤทธิ์ทางการเรียนของนักเรียน (ปนัดดา หมอยา และคณะ, 2561: 52-61)

ปัญหาของการนิเทศในสถานศึกษาเป็นปัญหาที่สถานศึกษาต้องการความช่วยเหลือ ในการพัฒนาคุณภาพการศึกษาในทุกๆด้านเพื่อชี้แนะแนวทางการพัฒนาการจัดการศึกษา และการช่วยเหลือจากภาคส่วนต่างๆ เช่นศูนย์เครือข่ายพัฒนาคุณภาพการศึกษาที่อยู่ในเขตพื้นที่ใกล้เคียง และมีบทบาทในการช่วยพัฒนาการจัดการศึกษาในศูนย์เครือข่ายโดยเฉพาะในด้านการบริหารงานวิชาการ การนิเทศแบบคลินิกจึงเป็นการนิเทศที่เหมาะสมในการพัฒนาคุณภาพการจัดการศึกษาของสถานศึกษาในปัจจุบันมีการสร้างสัมพันธภาพอย่างจริงจังโดยตรงระหว่างครูกับผู้นิเทศ และการสร้างความสัมพันธ์ทางวิชาชีพด้านการสอนอย่างลึกซึ้งซึ่งร่วมกันมีการปฏิสัมพันธ์ที่กลมกลืนต่อกันและทั้งสองฝ่ายสามารถที่รักษาเอาไว้ซึ่งความเป็นตัวของตัวเองที่เพิ่มพูนความเป็นอิสระในการแสดงออกซึ่งความคิดเห็นและความคิดสร้างสรรค์เกี่ยวกับวิธีการของการนิเทศที่จะนำมาปฏิบัติให้เกิดผลดีที่สุดต่อการปรับปรุงการสอนตามแนวคิดของ โกลด์ แสมเมอร์ แอนเดอร์สัน และคราจิวิสกี้ (Glodhammer Anderson & Krajewsky, 1980: 72, อ้างถึงใน สุชาติ เ็งกนิกร, 2546: 12)

จากความเป็นมาและความสำคัญดังกล่าวเพื่อให้มีประสิทธิภาพโดยการนิเทศภายในสถานศึกษาอย่างเป็นระบบสม่ำเสมอและต่อเนื่องผู้ศึกษาจึงสนใจศึกษาองค์ประกอบกรณีเทศแบบคลินิกโดยใช้เครือข่ายความร่วมมือสำหรับสถานศึกษาเพื่อปรับปรุงพัฒนาบทบาทการ

นิเทศแบบคลินิกโดยใช้เครือข่ายความร่วมมือสำหรับสถานศึกษาเพื่อเป็นการวางแผนในการขับเคลื่อนการบริหารการจัดการศึกษา และการพัฒนาการเรียนการสอนของครูอันจะส่งผลให้ครูปฏิบัติงานอย่างมีประสิทธิภาพต่อไป

วัตถุประสงค์ของการวิจัย

1. เพื่อศึกษาศึกษาสภาพปัจจุบัน สภาพที่พึงประสงค์ และความต้องการจำเป็นของการนิเทศแบบคลินิกโดยใช้เครือข่ายความร่วมมือสำหรับสถานศึกษา
2. เพื่อออกแบบแนวทางการนิเทศแบบคลินิกโดยใช้เครือข่ายความร่วมมือสำหรับสถานศึกษา
3. เพื่อประเมินแนวทางการนิเทศแบบคลินิกโดยใช้เครือข่ายความร่วมมือสำหรับสถานศึกษา

วิธีดำเนินการวิจัย

การวิจัยครั้งนี้ ผู้วิจัยได้ศึกษาและหาแนวทาง ฯ โดยเป็นวิจัยแบบผสมผสาน (Mixed Methods Research) มีวิธีดำเนินการวิจัย ดังนี้

1. ประชากร กลุ่มตัวอย่าง และกลุ่มผู้ให้ข้อมูล ประชากร ได้แก่ ผู้บริหารสถานศึกษา ครูหัวหน้างานวิชาการและครูผู้สอน โรงเรียนประถมศึกษา สังกัดสำนักงานเขตพื้นที่การศึกษาประถมศึกษาหนองบัวลำภู ปีการศึกษา 2567 จำนวน 3,114 คน

กลุ่มตัวอย่างระยะที่ 1 ประกอบด้วย ผู้บริหารสถานศึกษา ครูหัวหน้างานวิชาการ และครูผู้สอน ประจำปี 2567 กำหนดขนาดกลุ่มตัวอย่าง โดยการใช้ตารางของเครจซี่และมอร์แกน (Krejcie & Morgan, 1970: 608 - 609) ได้ขนาดกลุ่มตัวอย่าง จำนวน 342 และได้มาโดยการสุ่มแบบหลายขั้นตอน (Multi - Stage Radom Sampling) (บุญชม ศรีสะอาด, 2560: 49-50) ได้กลุ่มตัวอย่างจำนวนทั้งสิ้น 360 คน

กลุ่มผู้ให้ข้อมูลในการศึกษาระยะที่ 2 ประกอบด้วย ผู้ให้ข้อมูลในการสัมภาษณ์แบบมีโครงสร้าง (Structured Interview) ได้แก่ ผู้บริหารการศึกษา จำนวน 1 คน ผู้บริหารสถานศึกษา จำนวน 2 คน และศึกษานิเทศก์ จำนวน 2 คน รวมทั้งสิ้นจำนวน 5 คน ได้มาจากการเลือกแบบเจาะจง (Purposive Selection) และกำหนดคุณสมบัติ คือ เป็นผู้ที่มีความรู้เป็นที่ยอมรับและมีประสบการณ์ด้านการนิเทศการศึกษา

กลุ่มผู้ให้ข้อมูลระยะที่ 3 ในการประเมินแนวทาง โดยประเมินความเหมาะสม ความเป็นไปได้ และความเป็นประโยชน์ ได้แก่ ผู้บริหารสถานศึกษา จำนวน 7 คน (Stakeholders) ผู้วิจัยได้ใช้วิธีการเลือกแบบเจาะจง (Purposive Selection) และกำหนดคุณสมบัติ คือ เป็นผู้มีความรู้และประสบการณ์ในการบริหารสถานศึกษาอย่างน้อย 5 ปี

2. เครื่องมือที่ใช้ในการวิจัย

2.1 เครื่องมือที่ใช้ในการวิจัยระยะที่ 1 คือ เครื่องมือที่ใช้ในการวิจัยเป็นแบบสอบถามชนิดมาตราส่วนประมาณค่า 5 ระดับ ซึ่งประกอบด้วย ตอนที่ 1 คำถามเกี่ยวกับตำแหน่ง และขนาดของสถานศึกษา ตอนที่ 2 แบบสอบถามเกี่ยวกับสภาพปัจจุบันมีค่าความเที่ยงตรงของแบบสอบถาม (IOC) อยู่ระหว่าง 0.60 – 1.00 แบบสอบถามเกี่ยวกับด้านสภาพที่พึงประสงค์มีค่าความเที่ยงตรงของแบบสอบถาม (IOC) อยู่ระหว่าง 0.60 – 1.00

2.2 เครื่องมือที่ใช้ในการวิจัยระยะที่ 2 คือ แบบสัมภาษณ์แบบมีโครงสร้างมีค่าความเที่ยงตรงเชิงโครงสร้าง (IOC) อยู่ระหว่าง 0.60 – 1.00

2.3 เครื่องมือที่ใช้ในการวิจัยระยะที่ 3 คือ แบบประเมินแนวทางเป็นแบบมาตราส่วนประมาณค่า 5 ระดับ ประกอบด้วย ความเหมาะสม ความเป็นไปได้ และความเป็นประโยชน์ มีค่า IOC ระหว่าง 0.80 – 1.00

3. การเก็บรวบรวมข้อมูล

3.1 ในระยะที่ 1 ผู้วิจัยเก็บรวบรวมข้อมูลโดยการจัดส่งหนังสือขอความอนุเคราะห์ พร้อมแบบสอบถาม และเว็บไซต์สำหรับตอบแบบสอบถามทาง Google Form ทางระบบรับส่งหนังสือราชการอิเล็กทรอนิกส์โดยกำหนดตอบแบบสอบถามภายใน 2 สัปดาห์

3.2 ในระยะที่ 2 ผู้วิจัยดำเนินการประสานงานกับผู้ให้ข้อมูลและเดินทางไปสัมภาษณ์ด้วยตนเองโดยใช้แบบสัมภาษณ์ที่ผู้วิจัยสร้างขึ้นใช้วิธีการสัมภาษณ์และจัดเก็บข้อมูลด้วยการจดบันทึกและบันทึกเสียงการสัมภาษณ์

3.3 ในระยะที่ 3 ผู้วิจัยนำแนวทางฯ พร้อมส่งหนังสือขอความอนุเคราะห์ไปถึงผู้ทรงคุณวุฒิเพื่อขอความอนุเคราะห์ในการประเมินแนวทางการนิเทศแบบคลินิกโดยใช้เครือข่ายความร่วมมือ

4. การวิเคราะห์ข้อมูล

วิเคราะห์ข้อมูลโดยใช้ร้อยละ (Percentage) ค่าเฉลี่ย (Mean) ส่วนเบี่ยงเบนมาตรฐาน (Standard Deviation) และความต้องการจำเป็น ($PNI_{modified}$) (สุวิมล ว่องวานิช, 2550: 15-17) ในระยะที่ 2 วิเคราะห์ข้อมูลโดยการวิเคราะห์เนื้อหา (Content Analysis) และในระยะที่ 3 วิเคราะห์ข้อมูลโดยใช้ค่าเฉลี่ย (Mean) และส่วนเบี่ยงเบนมาตรฐาน (Standard Deviation)

ผลการวิจัย

1. ผลการศึกษาสภาพปัจจุบัน สภาพที่พึงประสงค์ และความต้องการจำเป็นของการนิเทศแบบคลินิกโดยใช้เครือข่ายความร่วมมือสำหรับสถานศึกษา ดังแสดงในตารางที่ 1

ตารางที่ 1 ค่าเฉลี่ย ส่วนเบี่ยงเบนมาตรฐาน ลำดับความต้องการจำเป็นของการนิเทศแบบคลินิกฯ

รายการ	สภาพปัจจุบัน (D)		แปลผล	สภาพที่พึงประสงค์ (I)		แปลผล	ความต้องการจำเป็น $PNI_{modified}$	
	\bar{X}	S.D.		\bar{X}	S.D.		(I-D)/D	ลำดับที่
1. ด้านการประชุมปรึกษาหารือก่อนสังเกตการสอน	3.69	0.88	มาก	4.89	0.21	มากที่สุด	0.327	4
2. ด้านการสังเกตการสอน	3.59	0.86	มาก	4.92	0.20	มากที่สุด	0.370	1
3. ด้านการวิเคราะห์ข้อมูลและกำหนดวิธีการประชุม	3.68	1.11	มาก	4.92	0.20	มากที่สุด	0.337	3
4. ด้านการประชุมนิเทศ	3.67	1.13	มาก	4.93	0.22	มากที่สุด	0.344	2
5. ด้านการประชุมวิเคราะห์พฤติกรรมนิเทศ	3.81	1.04	มาก	4.92	0.20	มากที่สุด	0.291	5
โดยรวม	3.69	1.00	มาก	4.92	0.21	มากที่สุด	0.338	-

จากตารางที่ 1 พบว่า สภาพปัจจุบัน โดยรวมอยู่ในระดับมาก ($\bar{X} = 3.69$, S.D. = 1.00) และเมื่อพิจารณารายด้านโดยเรียงจากมากไปหาน้อย พบว่า ด้านการประชุมวิเคราะห์พฤติกรรมนิเทศ มีค่าเฉลี่ยสูงที่สุด รองลงมาได้แก่ ด้านการประชุมปรึกษาหารือก่อนสังเกตการสอน ด้านการวิเคราะห์ข้อมูลและกำหนดวิธีการประชุม ด้านการประชุมนิเทศ และด้านการสังเกตการสอน ตามลำดับ

สภาพที่พึงประสงค์ โดยรวมอยู่ในระดับมากที่สุด ($\bar{X} = 4.92$, S.D. = 0.21) และเมื่อพิจารณารายด้านโดยเรียงจากมากไปหาน้อย พบว่า ด้านการประชุมนิเทศ มีค่าเฉลี่ยสูงที่สุด รองลงมาคือ ด้านการสังเกตการสอน ด้านการวิเคราะห์ข้อมูลและกำหนดวิธีการประชุม และด้านการประชุมวิเคราะห์พฤติกรรมนิเทศ และด้านการประชุมปรึกษาก่อนสังเกตการสอน ตามลำดับ

ผลการวิเคราะห์ความต้องการจำเป็น พบว่า ความต้องการจำเป็นของการนิเทศแบบคลินิกโดยใช้เครือข่ายความร่วมมือ สำหรับสถานศึกษา ด้านการสังเกตการสอน เป็นลำดับที่ 1 ด้านการประชุมนิเทศ เป็นลำดับที่ 2 ด้านการวิเคราะห์ข้อมูลและกำหนดวิธีการประชุม เป็นลำดับที่ 3 ด้านการประชุมปรึกษาก่อนสังเกตการสอนเป็นลำดับที่ 4 และ ด้านการประชุมวิเคราะห์พฤติกรรมนิเทศ เป็นลำดับสุดท้าย

2. ผลการออกแบบแนวทางการนิเทศแบบคลินิกโดยใช้เครือข่ายความร่วมมือสำหรับสถานศึกษา สังกัดสำนักงานเขตพื้นที่การศึกษาประถมศึกษาหนองบัวลำภู โดยการสัมภาษณ์แบบมีโครงสร้าง พบว่ามีการระบุแนวทางซึ่งประกอบด้วยแนวทางการนิเทศแบบคลินิกโดยใช้เครือข่ายความร่วมมือ จำนวน 5 แนวทาง ดังนี้

2.1 แนวทางการนิเทศแบบคลินิกโดยใช้เครือข่ายความร่วมมือสำหรับสถานศึกษา ด้านการประชุมปรึกษาก่อนสังเกตการสอน คือ กระบวนการดำเนินการจัดประชุมปรึกษาหารือกันเพื่อวางแผนการสอนซึ่งเป็นไปในลักษณะที่ผู้นิเทศได้สร้างความสัมพันธ์กับครูโดยมีกระบวนการชี้แจงถึงขั้นตอนการดำเนินงานการสังเกตการจัดการเรียนการสอนของครู โดยครูและผู้นิเทศจะร่วมมือกันอย่างใกล้ชิดในการประชุมปรึกษาก่อนสังเกตการสอน การสังเกตการสอน การวิเคราะห์ผลการสังเกตและกำหนดยุทธวิธีการประชุม และการประชุมวิเคราะห์พฤติกรรมนิเทศ

2.2 แนวทางการนิเทศแบบคลินิกโดยใช้เครือข่ายความร่วมมือสำหรับสถานศึกษา ด้านสังเกตการสอน คือ การสังเกตการสอนในชั้นเรียนโดยมีการประชุมปรึกษาหารือกันก่อนการสังเกตการสอนระหว่างครูและผู้นิเทศ เพื่อสร้างความสัมพันธ์อันดีต่อกันศึกษาปัญหาและวางแผนการสอนร่วมกันหลังจากการสังเกตการสอนแล้วก็มีวิเคราะห์ข้อมูล และประชุมนิเทศเพื่อให้ข้อมูลย้อนกลับ

2.3 แนวทางการนิเทศแบบคลินิกโดยใช้เครือข่ายความร่วมมือสำหรับสถานศึกษา ด้านการวิเคราะห์ข้อมูลและกำหนดวิธีการประชุม คือ การร่วมมือกันในการวางแผนการสอนและการสังเกตการสอนโดยครูและผู้นิเทศอย่างใกล้ชิดการประเมินการจัดการเรียนการสอนจาก

การสังเกตการสอนในชั้นเรียน และวิเคราะห์กระบวนการที่ต้องการให้เกิดขึ้นในการจัดการเรียนการสอนของครู และส่งเสริมให้มีการกำหนดบทบาทของครูในการจัดทำแผนการนิเทศที่มีการดำเนินการอย่างเป็นระบบ และเปิดโอกาสให้มีการปรับปรุงประสิทธิภาพในการจัดการเรียนการสอนของครู

2.4 แนวทางการนิเทศแบบคลินิกโดยใช้เครือข่ายความร่วมมือสำหรับสถานศึกษาด้านการประชุมนิเทศ คือ การให้ข้อมูลป้อนกลับแก่ผู้รับการนิเทศเกี่ยวกับปัญหาที่เกิดขึ้นจากการสังเกตการสอนอย่างตรงไปตรงมาโดยผู้นิเทศเป็นผู้ศึกษาหาแนวทางในการแก้ไขปัญหาแล้วนำมาแนะนำแก่ผู้รับการนิเทศหรือผู้นิเทศและผู้รับการนิเทศหาข้อสรุปที่เป็นประโยชน์ต่อการปรับปรุงแก้ไขปัญหานั้น ๆ ร่วมกัน

2.5 แนวทางการนิเทศแบบคลินิกโดยใช้เครือข่ายความร่วมมือสำหรับสถานศึกษาด้านการประชุมวิเคราะห์พฤติกรรมนิเทศ คือการร่วมกันกำหนดบทบาทในการนิเทศการสอนร่วมกัน กำหนดวัตถุประสงค์ในการนิเทศติดตามผลการสังเกตการสอนและร่วมกันวางแผนการประชุมกับครูแจ้งจุดดีและจุดด้อยเพื่อเป็นการทบทวนและรวบรวมเหตุการณ์ต่างๆที่เกิดขึ้นเพื่อวิเคราะห์และประเมินพฤติกรรมจากการนิเทศ

3. ผลการประเมินแนวทางการนิเทศแบบคลินิกโดยใช้เครือข่ายความร่วมมือสำหรับสถานศึกษาโดยใช้แบบประเมินแนวทางเพื่อการวิจัย ด้านความเหมาะสม ด้านความเป็นไปได้ และด้านความเป็นประโยชน์ ในมุมมองของผู้ให้ข้อมูล จำนวน 7 คน (Stakeholders) ซึ่งเป็นผู้บริหารสถานศึกษาที่เป็นผู้ใช้แนวทาง พบว่า แนวทางการนิเทศแบบคลินิกโดยใช้เครือข่ายความร่วมมือสำหรับสถานศึกษาโดยรวมอยู่ในระดับมากที่สุด และเมื่อพิจารณาเป็นรายด้านทั้ง 3 ด้าน พบว่า 1) ด้านความเหมาะสมมีผลการประเมินอยู่ในระดับมากที่สุด 2) ด้านความเป็นไปได้อาจมีผลการประเมินอยู่ในระดับมากที่สุด และ 3) ด้านความเป็นประโยชน์มีผลการประเมินอยู่ในระดับมากที่สุด

อภิปรายผล

แนวทางการนิเทศแบบคลินิกโดยใช้เครือข่ายความร่วมมือสำหรับสถานศึกษามีข้อค้นพบที่ควรนำมาอภิปรายผลตามวัตถุประสงค์การวิจัย ดังนี้

1. สภาพปัจจุบันของการนิเทศแบบคลินิกโดยใช้เครือข่ายความร่วมมือ พบว่าโดยรวมอยู่ในระดับมาก สภาพที่พึงประสงค์โดยรวมอยู่ในระดับมากที่สุด ความต้องการจำเป็นเรียงลำดับจากมากไปหาน้อย ดังนี้ ด้านการสังเกตการสอน ด้านการประชุมนิเทศ ด้านการ

วิเคราะห์ข้อมูลและกำหนดวิธีการประชุม ด้านการประชุมปรึกษาก่อนสังเกตการสอน และด้านการประชุมวิเคราะห์พฤติกรรมนิเทศ ตามลำดับ อาจเป็นเพราะความเข้าใจเรื่องกรณีศึกษาแบบคลินิกยังขาดความชัดเจนรวมถึงขั้นตอนการดำเนินงานวางแผนร่วมกับครูและผู้บริหารโรงเรียนที่ต่อเนื่องโดยครูและผู้นิเทศควรร่วมมือกันอย่างใกล้ชิดในการวางแผนการสอน การสังเกตการสอน การวิเคราะห์การจัดการเรียนการสอน สอดคล้องกับ สุภัทรา จิตรเพง (2549: 15) กล่าวว่ากรณีศึกษาแบบคลินิก เป็นกระบวนการสังเกตการสอนภายในชั้นเรียนที่มีการดำเนินการอย่างเป็นระบบเพื่อปรับปรุงประสิทธิภาพการเรียนการสอนได้ดีขึ้น พบว่า สภาพปัจจุบันโดยรวมอยู่ในระดับมาก สอดคล้องกับ สถาพร สมอุทัย (2565: 96) กล่าวว่า การจัดการเรียนการสอนของตนเองให้เกิดประสิทธิภาพสูงสุดมีความทันสมัยอยู่เสมอ และสามารถตอบสนองผู้เรียนในศตวรรษที่ 21 ได้ นอกจากนี้ยังจะต้องส่งเสริมผู้เรียนเกิดการเรียนรู้ด้านความรู้ทักษะหรือกระบวนการและคุณลักษณะหรือเจตคติจนผสมผสานกันออกมาเป็นสมรรถนะของผู้เรียนและพัฒนาผู้เรียนอย่างเต็มตามศักยภาพของแต่ละบุคคลโดยยึดผู้เรียนเป็นสำคัญใช้รูปแบบกรณีศึกษาภายใน พบว่า ผู้บริหารและครูมีความพึงพอใจระดับมาก และผู้เรียนมีความพึงพอใจต่อการจัดการเรียนรู้ของครูโดยรวมอยู่ในระดับมาก สอดคล้องกับ อมรรัตน์ โมใหญ่ (2557: 143) กล่าวว่า สภาพที่พึงประสงค์ กรณีศึกษาแบบคลินิกถือเป็นเรื่องที่ยังค่อนข้างใหม่สำหรับครูในโรงเรียนดังนั้นการนำกระบวนการกรณีศึกษาแบบคลินิกมาใช้เพื่อพัฒนาคุณภาพการจัดการจัดการเรียนการสอนในกลุ่มสาระต่าง ๆ ควรจะมีผู้ที่มีความรู้มาประสานงานและให้ความร่วมมือกันอย่างเป็นระบบจึงจะประสบผลสำเร็จ

2. ผลการออกแบบแนวทางการนิเทศแบบคลินิกโดยใช้เครือข่ายความร่วมมือ โดยการสัมภาษณ์แบบมีโครงสร้าง กลุ่มผู้ให้ข้อมูลได้แก่ ผู้บริหารการศึกษา ผู้บริหารสถานศึกษา และศึกษานิเทศก์ โดยนำมาอภิปรายผลดังนี้

2.1 แนวทางการนิเทศแบบคลินิกโดยใช้เครือข่ายความร่วมมือสำหรับสถานศึกษา ด้านการประชุมปรึกษาก่อนสังเกตการสอน สอดคล้องกับ ทฤษฎีโกลด์แฮมเมอร์และคณะ (Goldhammer Anderson & Krajcweski, 1993: 288 อ้างถึงใน วัชรรา เล่าเรียนดี, 2545: 138-139) กล่าวว่า การจัดการนิเทศแบบคลินิกเป็นการนิเทศการสอนที่ยึดจุดประสงค์เป็นสำคัญ เพื่อให้การดำเนินงานที่มีประสิทธิภาพการจัดการเรียนการสอนอันส่งผลต่อคุณภาพการเรียนของนักเรียน หลักการหรือแนวคิดที่กล่าวมาแล้วจะเป็นแนวปฏิบัติที่จะทำให้

การดำเนินงานได้บรรลุเป้าหมาย เพื่อให้การปฏิบัติงานร่วมกันระหว่างครูและผู้นิเทศมีแนวปฏิบัติชัดเจนมากขึ้น

2.2 แนวทางการนิเทศแบบคลินิกโดยใช้เครือข่ายความร่วมมือสำหรับสถานศึกษา ด้านการสังเกตการสอน สอดคล้องกับ แกลทฮอร์น (Glatthorn, 1984: 40-41) กล่าวว่า การนิเทศแบบคลินิกเป็นกระบวนการปรับปรุงพัฒนาการจัดการเรียนการสอนที่เข้มข้นโดยเริ่มจากการพบปะพูดคุยกับครูที่เกี่ยวข้อง การวางแผนการสอน การสังเกตการสอนในชั้นเรียนการวิเคราะห์ข้อมูลที่ได้มาจากการสังเกตการสอน และการให้ข้อมูลสะท้อนกลับจากการสังเกตแก่ครูดำเนินการโดยผู้บริหารหรือผู้นิเทศที่มีทักษะและความชำนาญเป็นพิเศษ

2.3 แนวทางการนิเทศแบบคลินิกโดยใช้เครือข่ายความร่วมมือสำหรับสถานศึกษา ด้านการวิเคราะห์ข้อมูลและกำหนดวิธีการประชุม สอดคล้องกับ โกลด์แฮมเมอร์ และคณะ (Goldhammer Anderson & Krajcweski, 1993: 288 อ้างถึงใน วัชรรา เล่าเรียนดี, 2545: 138-139) กล่าวว่า การวิเคราะห์การสังเกตการสอน ในการนิเทศภายในแบบคลินิก คือ การสังเกตการสอนในห้องเรียนโดยมีการประชุมปรึกษาหารือกันก่อนการสังเกตการสอนระหว่างครูและผู้นิเทศเพื่อสร้างความสัมพันธ์อันดีต่อกันศึกษาปัญหาและวางแผนการสอนร่วมกันหลังจากการสังเกตการสอนแล้วก็มีวิเคราะห์ข้อมูล และประชุมนิเทศเพื่อให้ข้อมูลย้อนกลับ

2.4 แนวทางการนิเทศแบบคลินิกโดยใช้เครือข่ายความร่วมมือสำหรับสถานศึกษา ด้านการประชุมนิเทศ สอดคล้องกับ นิพนธ์ ไทยพานิช (2535: 25) กล่าวว่า การวิเคราะห์ข้อมูลและกำหนดวิธีการประชุม เป็นกระบวนการสำหรับการสังเกตการสอนในชั้นเรียนที่มีการดำเนินการอย่างมีระเบียบเพื่อปรับปรุงประสิทธิภาพการจัดการเรียนการสอนของครูโดยครูและผู้นิเทศจะร่วมมือกันอย่างใกล้ชิดในการวางแผนการสอนการสังเกตการสอน และการประเมินแนวทางการจัดการเรียนการสอนเพื่อหาทางปรับปรุงแก้ไขร่วมกัน

2.5 แนวทางการนิเทศแบบคลินิกโดยใช้เครือข่ายความร่วมมือสำหรับสถานศึกษา ด้านการประชุมวิเคราะห์พฤติกรรมการณ์นิเทศ สอดคล้องกับ วัชรรา เล่าเรียนดี (2545: 138) กล่าวว่า การประชุมนิเทศเป็นกระบวนการนิเทศการสอนเพื่อปรับปรุงและพัฒนาการเรียนการสอนในชั้นเรียนโดยตรงเริ่มด้วยการพูดคุยปรึกษาหารือกันระหว่างครูกับผู้นิเทศเกี่ยวกับแผนการสอนการสังเกตการสอนการวิเคราะห์ข้อมูลการสอนการให้ข้อมูล

ย้อนกลับแก่ครูโดยเป็นระบบตามกระบวนการและต่อเนื่องจากกว่าจะบรรลุผลตามเกณฑ์ที่พึงพอใจ

3. ผลการประเมินแนวทางดำเนินการนิเทศแบบคลินิกโดยใช้เครือข่ายความร่วมมือสำหรับสถานศึกษา โดยใช้แบบประเมินและแสดงความคิดเห็นที่มีต่อแนวทางการนิเทศแบบคลินิกโดยใช้เครือข่ายความร่วมมือสำหรับสถานศึกษาเพื่อการวิจัยในด้านความเหมาะสม ด้านความเป็นไปได้ และด้านความเป็นประโยชน์ พบว่า การประเมินผลที่ครอบคลุมจะช่วยให้การนิเทศแบบคลินิกมีการพัฒนาอย่างต่อเนื่องและมีประสิทธิภาพมากยิ่งขึ้นโดยการปรับปรุงตามข้อเสนอแนะ และการติดตามผลอย่างมีระบบจะช่วยเพิ่มคุณภาพการศึกษาในพื้นที่ได้อย่างยั่งยืน สอดคล้องกับสภาพร สมอุทัย (2565: 96) กล่าวว่า รูปแบบการนิเทศภายในด้านความเหมาะสม ความเป็นไปได้ ความเป็นประโยชน์และความถูกต้องโดยรวมอยู่ในระดับมาก ข้อเสนอแนะในการใช้รูปแบบคือ การนำรูปแบบไปใช้ในการพัฒนาคุณภาพการจัดการเรียนการสอนเพื่อให้เกิดการพัฒนาจากภายในอย่างต่อเนื่องนอกจากนี้ ธัญพิชชา อุ่นรัมย์ (2564: 104) ได้ศึกษาการพัฒนาแนวทางการนิเทศภายในแบบสอนแนะโดยใช้แนวคิดชุมชนแห่งการเรียนรู้สำหรับสถานศึกษาในสังกัดสำนักงานเขตพื้นที่การศึกษามัธยมศึกษา เขต 33 ผลการวิจัยพบว่าแนวทางการดำเนินงานนิเทศภายใน ประกอบด้วย 4 องค์ประกอบ 26 ตัวชี้วัด 33 แนวทาง ผลการประเมินความเหมาะสม และความเป็นไปได้ของแนวทางการดำเนินงานนิเทศภายในแบบสอนแนะโดยใช้แนวคิด ชุมชนแห่งการเรียนรู้เชิงวิชาชีพ พบว่า แนวทางมีความเหมาะสม และมีความเป็นไปได้โดยรวมอยู่ในระดับมาก

องค์ความรู้ใหม่

จากผลการศึกษาแนวทางการนิเทศแบบคลินิกโดยใช้เครือข่ายความร่วมมือสำหรับสถานศึกษา ได้องค์ความรู้ใหม่ที่เป็นองค์ประกอบองค์ประกอบการนิเทศแบบคลินิกโดยใช้เครือข่ายความร่วมมือ และแนวทางการนิเทศแบบคลินิกโดยใช้เครือข่ายความร่วมมือ แสดงดังภาพที่ 1

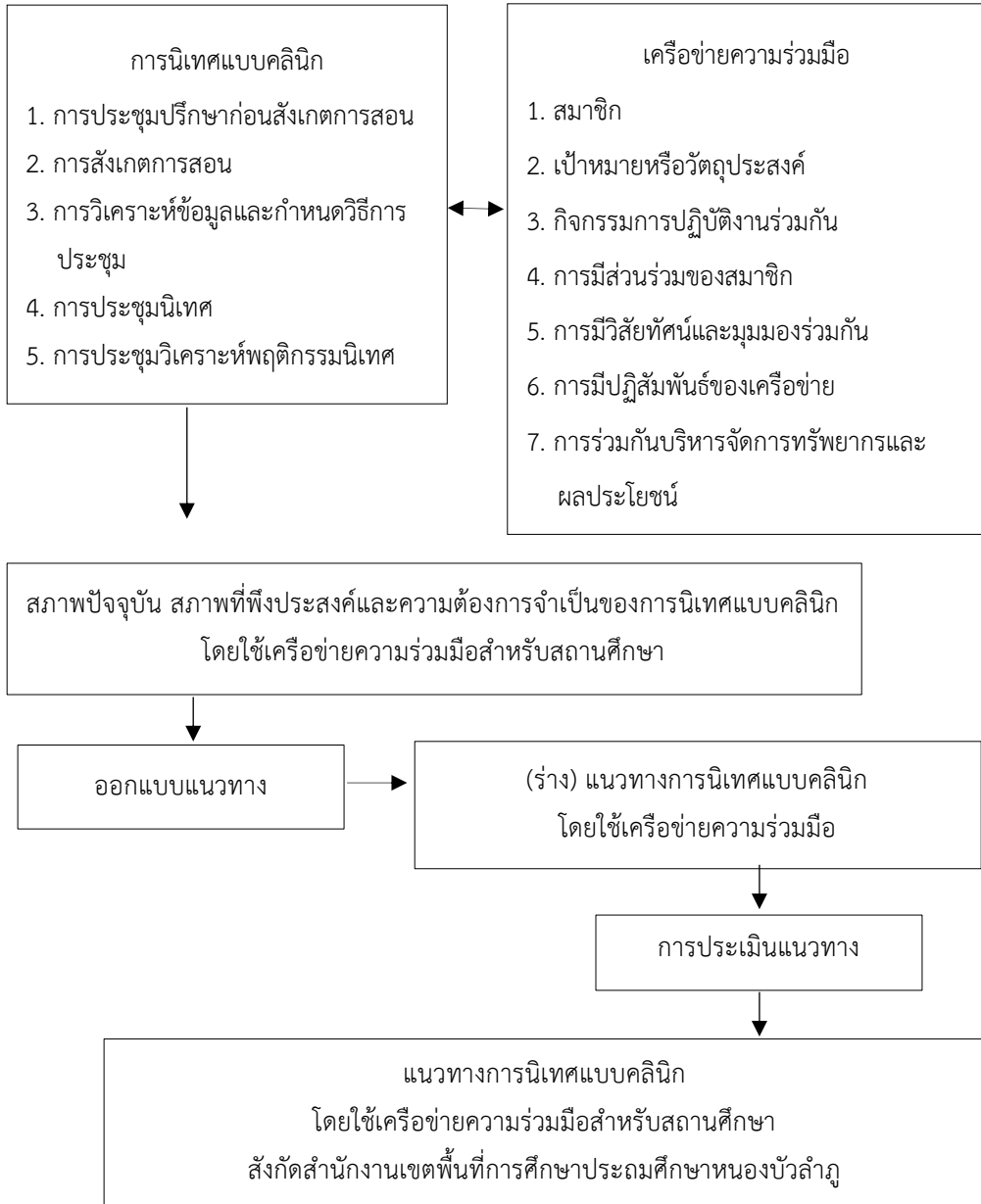

ภาพที่ 1 องค์ประกอบการนิเทศแบบคลินิกโดยใช้เครือข่ายความร่วมมือ และแนวทางการนิเทศแบบคลินิกโดยใช้เครือข่ายความร่วมมือ

สรุป/ข้อเสนอแนะ

การวิจัยครั้งนี้สรุปได้ว่า การนิเทศแบบคลินิกโดยใช้เครือข่ายความร่วมมือสำหรับสถานศึกษา มีแนวทางในการดำเนินงาน 5 ด้านได้แก่ ด้านการประชุมปรึกษาก่อนสังเกตการสอน ด้านการสังเกตการสอน ด้านการวิเคราะห์ข้อมูลและกำหนดวิธีการประชุม ด้านการประชุมนิเทศ และด้านการประชุมวิเคราะห์พฤติกรรมนิเทศ ซึ่งจะส่งผลโดยตรงต่อการดำเนินงานของสถานศึกษา ทำให้เกิดเครือข่ายความร่วมมือในการนิเทศการศึกษาเพื่อประโยชน์ในการจัดการศึกษา

1. ข้อเสนอแนะในการนำผลการวิจัยไปใช้

1.1 แนวการนิเทศแบบคลินิกโดยใช้เครือข่ายความร่วมมือสำหรับสถานศึกษา ด้านการสังเกตการสอน มีค่าความต้องการจำเป็นที่ต้องได้รับการพัฒนามากที่สุด ดังนั้นผู้บริหาร ครู และบุคลากรในสถานศึกษาจึงควรมีการกำหนดเป้าหมายหรือวัตถุประสงค์ในการสังเกตการสอนร่วมกันเพื่อให้เป็นแนวทางในการพัฒนาการนิเทศต่อไป

1.2 ผู้บริหารสถานศึกษาและครูควรนำแนวทางไปปรับใช้ในการการนิเทศแบบคลินิกโดยใช้เครือข่ายความร่วมมือสำหรับสถานศึกษาต่อไป

2. ข้อเสนอแนะในการวิจัยครั้งต่อไป ควรวิจัยและเปรียบเทียบดำเนินการนิเทศภายในสถานศึกษาโดยใช้แนวทางการนิเทศแบบคลินิกโดยใช้เครือข่ายความร่วมมือระหว่างโรงเรียนขนาดเล็ก และขนาดใหญ่โดยใช้แนวคิดการนิเทศแบบคลินิกโดยใช้เครือข่ายความร่วมมือโรงเรียนมัธยมศึกษาตามบริบทของขนาดโรงเรียน

เอกสารอ้างอิง

กระทรวงศึกษาธิการ. (2546). พระราชบัญญัติการศึกษาแห่งชาติ พุทธศักราช 2542 แก้ไขเพิ่มเติม (ฉบับที่ 2) พุทธศักราช 2545. กรุงเทพมหานคร: ศูนย์ลาดพร้าว.

ธัญพิชชา อุ่นรัมย์. (2654). การพัฒนาแนวทางการนิเทศภายในแบบสอนแนะโดยใช้แนวคิดชุมชนแห่งการเรียนรู้เชิงวิชาชีพ สำหรับสถานศึกษาในสังกัดสำนักงานเขตพื้นที่การศึกษามัธยมศึกษา เขต 33. วิทยานิพนธ์ปริญญาการศึกษามหาบัณฑิต สาขาวิชาการบริหารและพัฒนาการศึกษา มหาวิทยาลัยมหาสารคาม.

- นิพนธ์ ไทยพานิช. (2535). การนิเทศแบบคลินิก. (พิมพ์ครั้งที่ 6). กรุงเทพมหานคร: จุฬาลงกรณ์มหาวิทยาลัย.
- บุญชม ศรีสะอาด. (2560). การวิจัยเบื้องต้น. (พิมพ์ครั้งที่ 10). กรุงเทพมหานคร: สุวีริยาสาส์น.
- ปนัดดา หมอยา และธรินธร นามวรรณ. (2561). การพัฒนาระบบการนิเทศแบบสอนแนะในสถานศึกษา สังกัดสำนักงานเขตพื้นที่การศึกษามัธยมศึกษาเขต 24. วารสารบัณฑิตศึกษา มหาวิทยาลัยราชภัฏสกลนคร, 15(69), 52-61.
- วีชรา เล่าเรียนดี. (2545). เทคนิคการจัดการเรียนการสอนและการนิเทศ. นครปฐม: มหาวิทยาลัยศิลปากร วิทยาเขตพระราชวังสนามจันทร์นครปฐม.
- วีชรา เล่าเรียนดี. (2545). เทคนิคการจัดการเรียนการสอนและการนิเทศ. นครปฐม: โรงพิมพ์มหาวิทยาลัยศิลปากร วิทยาเขตพระราชวังสนามจันทร์นครปฐม.
- สถาพร สมอุทัย. (2565). การนิเทศการศึกษาหนึ่งตัวช่วยในการพัฒนาสมรรถนะการจัดการเรียนรู้ในศตวรรษที่ 21. ใน วิทยานิพนธ์ปริญญาศึกษาศาสตรมหาบัณฑิต สาขาวิชาการบริหารการศึกษา. มหาวิทยาลัยศรีนครินทรวิโรฒ.
- สำนักงานคณะกรรมการการศึกษาขั้นพื้นฐาน. (2560). คู่มือการปฏิบัติงานสำนักงานเขตพื้นที่การศึกษา. กรุงเทพมหานคร: องค์การรับส่งสินค้าและพัสดุภัณฑ์ (ร.ส.พ.).
- สุชาติ เง็กนิกร. (2546). การนิเทศแบบคลินิก เพื่อพัฒนาพฤติกรรมการสอนวิชาคณิตศาสตร์ของครูผู้สอนชั้นประถมศึกษาปีที่ 5. ใน วิทยานิพนธ์ปริญญาศึกษาศาสตรมหาบัณฑิต สาขาวิชาการประถมศึกษา. มหาวิทยาลัยขอนแก่น.
- สุภัทรา จิตรพงษ์. (2549). การนิเทศแบบคลินิกเพื่อพัฒนาสมรรถภาพการจัดกิจกรรมแนะแนวของครูประถมศึกษา. วิทยานิพนธ์ปริญญาการศึกษามหาบัณฑิต สาขาหลักสูตรและการนิเทศ มหาวิทยาลัยศิลปากร.
- สุวิมล ว่องวาณิช. (2550). การวิจัยประเมินความต้องการจำเป็น. กรุงเทพมหานคร: จุฬาลงกรณ์มหาวิทยาลัย.
- อมรรัตน์ โมใหญ่. (2557). การนิเทศแบบคลินิกเพื่อพัฒนาศักยภาพการจัดกิจกรรมแนะแนวของครูโรงเรียนบ้านทุ่งสีเสียด สังกัดสำนักงานเขตพื้นที่การศึกษาประถมศึกษาประจวบคีรีขันธ์ เขต 1. ใน วิทยานิพนธ์ปริญญาครุศาสตรมหาบัณฑิต สาขาวิชาการบริหารการศึกษา. มหาวิทยาลัยราชภัฏเพชรบุรี.

Glatthorn, A. A. (1984). Differentiated supervision. Washington D.C.: Association for Supervision and Curriculum Development.

Gold hammer, R. Anderson, R.H. & Krajewski, R.J.. (1993). Clinical Supervision: Special Methods. For the Supervision of Teachers. 3rd ed. Fort Worth: Harcourt Brace Jovanovich College Publishers.

Krejcie, R. V. & Morgan, D. W. (1970). Determining Sample Size for Research Activities. Educational and Psychological Measurement, 30 (3), 607-610

พุทธบริบาลเชิงนวัตกรรม*

INNOVATIVE BUDDHIST CARE

พระมหาธวัชชัย อชิโต (ซ้ายเก็ลียง)¹, พระมหาลือศักดิ์ รุจิตธมโม (สุชชาญ)²

และ พระครูบวรชัยวัฒน์ (วันชัย เลือดไทย)³

PhraMaha Thawatchai Achitoh (Saiklieng)¹, PhraMaha Luesak Rujitthammo (Sukchan)²

and Phrakhrubowonchaiwat (Wanchai Lueathai)³

¹⁻³มหาวิทยาลัยมหามกุฏราชวิทยาลัย วิทยาเขตศรีธรรมโศกราช

¹⁻³Mahamakut Buddhist University Srithammasokkaraj Campus, Thailand

Corresponding Author's Email: luesat28326@gmail.com

บทคัดย่อ

บทความวิชาการนี้มีวัตถุประสงค์เพื่อศึกษาเรื่องพุทธบริบาลเชิงนวัตกรรม ซึ่งในยุคสมัยที่เทคโนโลยีก้าวหน้าและการแพทย์เจริญรุ่งเรือง ความท้าทายในการดูแลผู้ป่วยไม่ได้จำกัดอยู่แค่การรักษาโรคทางกายอีกต่อไป การดูแลจิตใจและจิตวิญญาณของผู้ป่วยกลับมีความสำคัญไม่ยิ่งหย่อนไปกว่ากัน โดยเฉพาะในสังคมที่ความเชื่อทางศาสนายังคงมีบทบาทสำคัญ การผสมผสานระหว่างหลักธรรมคำสอนของพระพุทธศาสนา มาประยุกต์ใช้ในการดูแลและบริการสุขภาพ โดยเน้นการพัฒนานวัตกรรมที่ดูแลสุขภาพ ที่สอดคล้องกับหลักธรรมคำสอนของพระพุทธเจ้า ซึ่งครอบคลุมถึงการดูแลร่างกายและจิตใจ รวมถึงการส่งเสริมความเป็นอยู่ที่ดีของผู้ป่วย และการดูแลผู้ป่วยในยุคดิจิทัลจึงกลายเป็นแนวทางที่น่าสนใจภายใต้แนวคิด "พุทธบริบาลเชิงนวัตกรรม" ในบริบทของการดูแลผู้ป่วยโดยพระภิกษุ ในทางพระพุทธศาสนาเรียกว่า พระบริบาลหรือพระคิลานุปัฏฐาก คือการนำหลักธรรมของพระพุทธศาสนามาผสานกับวิทยาการและเทคโนโลยีสมัยใหม่ ในการดูแลสุขภาพจิตและกาย ในภิกษุผู้อาพาธ (ผู้ป่วย) ฟ้นตัวจากโรคและกลับมามีสุขภาพดีพร้อมที่จะปฏิบัติธรรม และเป็นพี่พี่ทางจิตวิญญาณให้กับสังคมต่อไปและเป็นผู้นำด้านสุขภาวะของชุมชนและสังคม โดย

* Received 22 September 2024; Revised 1 October 2024; Accepted 23 December 2024

ก่อให้เกิดความเชื่อมโยงระหว่างวัดกับชุมชน ทำให้พระแข็งแรง วัดมั่นคง ชุมชนเข้มแข็งต่อไป
ในอนาคต

คำสำคัญ : พุทธบริบาล, นวัตกรรม

Abstract

In this era of advanced technology and medical advancement, the challenges in patient care are no longer limited to physical illnesses. Taking care of the patient's mind and spirit is no less important, especially in a society where religious beliefs still play an important role. Integrating the teachings of Buddhism into healthcare and services, focusing on the development of innovations that care for health that are consistent with the teachings of the Lord Buddha, which cover physical and mental care, as well as promoting the well-being of patients, and caring for patients in the digital age has become an interesting approach under the concept of "innovative Buddhist care" in the context of patient care by monks. In Buddhism, it is called Phra Bariban or Phra Kilanupattthaka, which is the application of Buddhist principles combined with modern science and technology to care for mental and physical health of sick monks (patients), so that they recover from illness and return to good health, ready to practice Dhamma, and become a spiritual refuge for society and a leader in community and social well-being, by creating a connection between the temple and the community, making monks strong, temples stable, and communities strong in the future.

Keywords: Buddhist care, Innovation

บทนำ

ในยุคที่เทคโนโลยีและนวัตกรรมมีบทบาทสำคัญต่อการพัฒนาทางสังคมและเศรษฐกิจ การนำหลักธรรมของพระพุทธศาสนามาประยุกต์ใช้ในด้านบริหารหรือการดูแลสุขภาพ จึงเป็นแนวทางที่น่าสนใจและมีความหมายอย่างยิ่ง โดยเฉพาะในบริบทของพุทธบริหารเชิงนวัตกรรม ซึ่งมุ่งเน้นการบูรณาการความรู้และวิทยาการสมัยใหม่เข้ากับหลักธรรมที่มุ่งเน้นการสร้างสรรค์ชีวิตที่ดีขึ้น พุทธบริหารเชิงนวัตกรรมไม่เพียงแต่ให้ความสำคัญกับการรักษาโรคและอาการเจ็บป่วย แต่ยังมุ่งหวังที่จะส่งเสริมสุขภาพจิตและความเป็นอยู่ที่ดีของผู้คน โดยยึดหลักการแห่งความรัก ความเมตตา และการเอื้ออาทรในแนวทางการดูแลรักษา นอกจากนี้ยังมีการพัฒนาเครื่องมือและเทคโนโลยีใหม่ ๆ ที่สามารถใช้ร่วมกับวิธีการดูแลตามหลักพุทธศาสนา เพื่อเสริมสร้างประสิทธิภาพในการดูแลและฟื้นฟูสุขภาพให้ดียิ่งขึ้น พุทธบริหารและนวัตกรรมจึงเป็นก้าวสำคัญในการพัฒนาระบบการดูแลสุขภาพที่ยั่งยืนและเหมาะสมกับบริบทสังคมไทย โดยหวังว่าจะสามารถสร้างผลกระทบเชิงบวกต่อคุณภาพชีวิตของประชาชนและสร้างสังคมที่มีความสุขและสงบสุขในที่สุด (ปารีชาติ เปรมวิชัย, 2556)

ในสมัยพุทธกาล พระพุทธเจ้าให้ความสำคัญและกล่าวยกย่องเรื่องการอุปฐาก แล้วยังสนับสนุนให้พุทธศาสนิกชนใส่ใจเรื่องการอุปฐากพระสงฆ์ด้วย พระองค์ทรงยกย่องการอุปฐากภิกษุที่อาพาธดังพระพุทธพจน์ว่า “ภิกษุทั้งหลาย พวกเธอไม่มีมารดา ไม่มีบิดาผู้คอยพยาบาล ภิกษุทั้งหลายถ้าพวกเธอไม่พยาบาลกันเอง ใครเล่าจะคอยพยาบาลพวกเธอ ภิกษุทั้งหลาย ผู้จะพยาบาลเราก็จงพยาบาลภิกษุไข้เถิด” ถ้ามีอุปัชฌาย์ อาจารย์ สัทธวิหาริก อันตเววสิก ภิกษุผู้ร่วมอุปัชฌาย์ ภิกษุผู้ร่วมอาจารย์ อุปัชฌาย์ อาจารย์ สัทธวิหาริก อันตเววสิก ภิกษุผู้ร่วมอุปัชฌาย์ ภิกษุผู้ร่วมอาจารย์พึงพยาบาลภิกษุ ใช้นั้นจนตลอดชีวิต (หรือ) จนกว่าเธอจะหาย ถ้าไม่มีอุปัชฌาย์ อาจารย์ สัทธวิหาริก อันตเววสิก ผู้ร่วมอุปัชฌาย์ หรือผู้ร่วมอาจารย์ สงฆ์ต้องพยาบาลภิกษุใช้นั้น ถ้าไม่พยาบาล ต้องอาบัติทุกกฏ การอุปฐากภิกษุไข้ในพระไตรปิฎก โดยแบ่งออกเป็น ความหมายของการอุปฐาก คือ ผู้รับใช้ ผู้บำรุง ผู้ปฏิบัติ พระสงฆ์ที่เป็นไข้ (ราชบัณฑิตยสถาน, 2556) ภิกษุไข้ คือ ภิกษุที่มีความทุกข์จากการเจ็บป่วยเข้าครอบงำ ทำให้เกิดความทุกข์กายหรือทุกข์ใจหรือทุกข์ทั้งทางร่างกายและจิตใจ พระพุทธองค์ทรงให้ความสำคัญกับภิกษุไข้เป็นอย่างมาก ทรงพยาบาลภิกษุไข้และทรงทำให้ดูเป็น

ตัวอย่าง และทรงเปรียบภิกษุใช้ ว่าเป็นเหมือนกับพระองค์ วิธีการอุปัฏฐากภิกษุใช้ใน พระไตรปิฎก โดยแบ่งออกเป็นองค์ของภิกษุผู้อุปัฏฐากภิกษุใช้ ในทางพระพุทธศาสนา พระพุทธเจ้าทรงวางองค์ของภิกษุผู้อุปัฏฐากภิกษุใช้ และการอุปัฏฐากภิกษุใช้ ไว้อย่างรัดกุม และทรงวางวิธีการของภิกษุใช้ว่า ตนเองจะต้องทำตัวอย่างไรในเวลาเป็นใช้ เพื่อให้ ภิกษุผู้ที่ อุปัฏฐากใช้สามารถดูแลคนใช้ได้อย่างมีประสิทธิภาพ วิธีการอุปัฏฐากภิกษุใช้ในพระวินัยปิฎก เพื่อบรรเทาโรคที่มารุมเร้าได้ตามความจำเป็นและเหมาะสมแก่โรคไว้หลายประการเช่น ทรง อนุญาต เกสัช 5 ได้แก่ เนยใส เนยข้น น้ำมัน น้ำผึ้ง น้ำอ้อย ซึ่งถือว่าเป็นทั้งยาและมี คุณประโยชน์ ทางโภชนาการที่พระพุทธองค์ทรงให้ภิกษุที่อาพาธด้วยโรคผอมเหลืองฉันทอาหาร ไม่ได้ สามารถรับ ประเคนโดยเก็บไว้ฉันทันาน 7 วัน ให้ฉันทได้ตลอดเวลา และวิธีการผ่าตัดเพื่อ อุปัฏฐากภิกษุใช้เช่น ทรงอนุญาตให้ทำการผ่าตัดโรคฝีเป็นต้น วิธีการอุปัฏฐากภิกษุใช้ทางกาย และทางจิต จะต้องคำนึงถึงตัวของโรคเป็นสำคัญ เมื่อมีโรคความเจ็บป่วยทั้ง 2 ชนิด ในการ รักษาหรือบรรเทาความเจ็บป่วยนั้นจะต้องใช้ยาก็คือ ยารักษาทางกายและยารักษาทางใจ

ในปัจจุบัน ระบบการดูแลสุขภาพในประเทศไทยกำลังเผชิญกับความท้าทายหลาย ประการ ทั้งการเพิ่มขึ้นของโรคเรื้อรัง การเปลี่ยนแปลงทางสังคม และความต้องการในการดูแลสุขภาพที่มีประสิทธิภาพและยั่งยืน ในบริบทนี้ พุทธบริษัทเชิงนวัตกรรมได้รับความสนใจมากขึ้น เนื่องจากมีศักยภาพในการบูรณาการหลักธรรมของพระพุทธศาสนากับเทคโนโลยีสมัยใหม่ เพื่อสร้างแนวทางการดูแลสุขภาพที่มีคุณภาพและเหมาะสมกับบริบทของสังคมไทย พุทธ บริษัทเชิงนวัตกรรมไม่เพียงแต่เน้นการรักษาโรค แต่ยังมีมุมมองที่จะส่งเสริมสุขภาพจิตและการ พัฒนาจิตใจ ผ่านการใช้หลักธรรม เช่น เมตตา สติ และสมาธิ เพื่อช่วยให้ผู้ป่วยและบุคลากร ทางการแพทย์มีคุณภาพชีวิตที่ดียิ่งขึ้น การใช้เทคโนโลยี เช่น แอปพลิเคชันสุขภาพและการให้ คำปรึกษาออนไลน์ ยังช่วยเพิ่มความสะดวกและเข้าถึงการดูแลอย่างมีประสิทธิภาพ การพัฒนา และการนำพุทธบริษัทเชิงนวัตกรรมมาใช้ในประเทศไทยจึงเป็นการสร้างสรรค์ระบบการดูแลสุขภาพที่มีความสมดุลและยั่งยืน ซึ่งจะไม่เพียงแต่ช่วยให้ผู้ป่วยได้รับการดูแลที่ดียิ่งขึ้น แต่ยังมี ส่งเสริมให้สังคมไทยมีความสุขและสงบสุขอย่างยั่งยืนในระยะยาว

หลักการอุปฐากภิกษุใช้ในพระไตรปิฎก

หลักการการอุปฐากภิกษุใช้ในพระไตรปิฎกมีความสำคัญในเรื่องของการดูแลและบำรุงรักษาภิกษุที่เจ็บป่วย ซึ่งเป็นหน้าที่ของชุมชนภิกษุและฆราวาสที่มีความสอดคล้องกับหลักศีลธรรมและข้อปฏิบัติขอพระพุทธศาสนา หลักการการอุปฐากภิกษุใช้ในพระไตรปิฎกมีความสำคัญหลายประการที่แสดงถึงความเอาใจใส่และการดูแลที่ดีที่พระสงฆ์ควรปฏิบัติ โดยหลักการหลัก 7 ประการมีดังนี้:

1. หลักอุปัชฌาย์วัตร ที่พระสังฆวิहारิกกับพระอุปัชฌาย์ ต้องมีความเอื้อเฟื้อ ซึ่งกันและกัน ถ้าฝ่ายหนึ่งฝ่ายใดเป็นไข้ต้องดูแลรักษากันคนกว่าจะหายไข้ เพราะเมื่อพระอุปัชฌาย์ให้ การอุปสมบทกุลบุตรเพื่อศาสนทายาทในพระพุทธศาสนา พระอุปัชฌาย์ ก็เปรียบเสมือนบิดา ในทางธรรมของภิกษุที่เป็นพระสังฆวิहारิก เมื่อทั้งสองฝ่ายได้ปฏิบัติหน้าที่ของตนได้อย่างถูกต้องแล้ว ก็จะเกิดผลดีต่อพระพุทธศาสนาอย่างมาก

2. หลักสังฆวิहारิกวัตร เมื่อภิกษุผู้เป็นพระสังฆวิहारิกได้ปฏิบัติต่อพระอุปัชฌาย์ของตนอย่างนี้แล้ว พระอุปัชฌาย์ก็พึงปฏิบัติต่อภิกษุผู้เป็นพระสังฆวิहारิกของตน เหมือนบิดาปฏิบัติต่อบุตรเช่นกัน

3. หลักอาจารย์วัตร เมื่อภิกษุผู้เป็นพระอันเตวาสิกได้ปฏิบัติต่อพระอาจารย์ที่เป็นไข้ของตนอย่างนี้แล้ว พระอาจารย์ก็พึงปฏิบัติต่อภิกษุผู้เป็นพระอันเตวาสิกที่เป็นไข้ของตน เหมือนบิดาปฏิบัติต่อบุตรเช่นกัน

4. หลักอันเตวาสิกวัตร เมื่อภิกษุผู้เป็นพระอันเตวาสิกได้ปฏิบัติต่อพระอาจารย์ที่เป็นไข้ของตนอย่างนี้แล้ว พระอาจารย์ก็พึงปฏิบัติต่อภิกษุผู้เป็นพระอันเตวาสิกที่เป็นไข้ของตน เหมือนบุตรปฏิบัติต่อบิดาเช่นกัน

5. หลักภิกษุผู้ร่วมพระอุปัชฌาย์ คือ ภิกษุที่ไม่เป็นไข้ก็พึงพยาบาลภิกษุที่เป็นไข้ เช่นเดียวกับหลักอุปัชฌาย์วัตร สังฆวิहारิกวัตร หลักอาจารย์วัตร หลักอันเตวาสิกวัตร ที่พึงปฏิบัติต่อกัน

6. หลักภิกษุผู้ร่วมพระอาจารย์เดียวกัน คือ ภิกษุที่ไม่เป็นไข้ก็พึงพยาบาลภิกษุที่เป็นไข้เช่นเดียวกับหลักอุปัชฌาย์วัตร สังฆวิहारิกวัตร หลักอาจารย์วัตร หลักอันเตวาสิกวัตร หลัก ภิกษุผู้ร่วมพระอุปัชฌาย์เดียวกัน ที่พึงปฏิบัติต่อกัน

7. หลักสงฆ์ คือ ภิกษุที่ไม่เป็นไข้ก็พึงพยาบาลภิกษุที่เป็นไข้เช่นเดียวกับหลักอุปัชฌาย์วัตร สัทธิวีฬาริกวัตร หลักอาจารย์วัตร หลักอันเตวาสิกวัตร หลักภิกษุผู้ร่วมพระอุปัชฌาย์เดียวกัน หลักภิกษุผู้ร่วมพระอาจารย์เดียวกันที่พึงปฏิบัติต่อกัน ถ้าไม่พยาบาล ต้องอาบัติทุกกฏ (วิ.ม. (ไทย) 5/365/241.)

สรุปได้ว่า หลักการอุปฐากภิกษุไข้ในพระไตรปิฎกเป็นแนวทางในการดูแลภิกษุที่เจ็บป่วย โดยเน้นความเอื้อเฟื้อและเมตตาระหว่างภิกษุและชุมชนพระสงฆ์ โดยมีหลักการสำคัญ 7 ประการ คือ

1. หลักอุปัชฌาย์วัตร พระสัทธิวีฬาริกต้องดูแลพระอุปัชฌาย์เมื่อท่านป่วย
2. หลักสัทธิวีฬาริกวัตร พระอุปัชฌาย์ต้องดูแลพระสัทธิวีฬาริกเมื่อป่วยเช่นกัน
3. หลักอาจารย์วัตร พระอันเตวาสิกต้องดูแลพระอาจารย์ที่ป่วย และอาจารย์ก็ดูแลอันเตวาสิกเมื่อป่วย
4. หลักอันเตวาสิกวัตร ดูแลกันระหว่างพระอาจารย์และพระอันเตวาสิก
5. หลักภิกษุผู้ร่วมพระอุปัชฌาย์ ดูแลภิกษุที่ป่วยซึ่งมีพระอุปัชฌาย์คนเดียวกัน
6. หลักภิกษุผู้ร่วมพระอาจารย์ ดูแลภิกษุที่ป่วยซึ่งมีพระอาจารย์คนเดียวกัน
7. หลักสงฆ์ ภิกษุในสงฆ์ต้องดูแลภิกษุที่ป่วย หากไม่ปฏิบัติถือว่ามีความผิดทางอาบัติ ทั้งหมดนี้สะท้อนถึงการดูแลและสนับสนุนกันในชุมชนพระพุทธศาสนาอย่างเป็นระบบ

หลักธรรมสำหรับบริบาลภิกษุผู้เป็นไข้

หลักธรรมสำหรับการบริบาลภิกษุผู้เป็นไข้ในพระพุทธศาสนามีความสำคัญในการดูแลและให้ความช่วยเหลือแก่ภิกษุที่เจ็บป่วย โดยเน้นที่การรักษาและการดูแลในทางศีลธรรม เพื่อให้ภิกษุสามารถฟื้นฟูสุขภาพและปฏิบัติธรรมได้อย่างเหมาะสม หลักธรรมที่สำคัญสำหรับการบริบาลภิกษุผู้เป็นไข้ได้แก่

1. หลักธรรมในโพชฌงคสูตร เป็นหลักธรรมที่ใช้ในการบรรเทาอาการเจ็บป่วยที่เป็นพุทธวิธีในการรักษาสุขภาพด้วยโพชฌงค์ โดยการปฏิบัติธรรมที่เรียกว่า การเจริญสติปัฏฐาน ชื่อว่า ได้เจริญโพชฌงค์ด้วยเช่นกัน และเมื่อเจริญสติถึงระดับหนึ่งแล้ว แน่นนอนว่าก็ย่อมเกิดผลต่อ สุขภาพของผู้ปฏิบัติตามได้เป็นอย่างดี ก็ทำให้จิตใจของผู้นั้น มีความเบิกบานผ่องใส ปลอดโปร่งโล่ง เบา เป็นอิสระ อันนี้คือสภาพจิตที่ดีงาม (พระพรหมคุณาภรณ์ ป.อ.ปยุตฺโต, 2550)

2. หลักภาวนา 4 เป็นหลักธรรมที่สนับสนุนการดูแล การอุปฐากของภิกษุใช้มี 4 ประการ คือ 1. หลักกายภาวนา 2. หลักศีลภาวนา 3. จิตภาวนา 4. ปัญญาภาวนามาสนับสนุน การอุปฐากภิกษุใช้ ก็ทำให้จิตใจของผู้ัน มีความเบิกบานผ่องใส ปลอดภัยโปร่งโล่งเบา เป็น อิสระ อันนี้ คือสภาพจิตที่ดีงาม (พระพรหมคุณาภรณ์ ป.อ.ปยุตฺโต, 2551)

3. หลักธรรมโยนิโสมนสิการ คือการกระทำไว้ในใจโดยอุบายอันแยบคาย ได้แก่ การพิจารณาอย่างถูกต้องเหมาะสม เช่น พระพุทธองค์ได้ทรงเทศนาแก่พระอริยสาวกให้ พิจารณาโดยแยบคายในการฉันอาหาร เป็นต้น การใช้ความคิดอย่างถูกวิธี การเอาใจใส่ ไคร่ครวญ การพิจารณา โดยอุบายวิธีที่แยบคาย เช่น พิจารณาว่าไม่เที่ยงในสิ่งที่ไม่เที่ยง พิจารณาว่าเป็นทุกข์ในสิ่งที่เป็นทุกข์ เป็นต้น

4. หลักชั้น 5 หมายถึง ส่วนประกอบ 5 อย่างที่รวมเข้าเป็นชีวิต ด้วยรูปชั้น 5 เวทนาชั้น 5 สัญญาชั้น 5 สังขารชั้น 5 วิญญาณชั้น 5 ที่ประชุมเข้าด้วยกัน ซึ่งบัญญัติเรียกว่า สัตว์ บุคคล ตัวตน ตัวเรา ตัวเขา เป็นต้น การแสดงชั้น 5 เป็นการชี้ให้เห็นกระบวนการของ ธรรมชาติที่มีการเกิดและการดับโดยเหตุปัจจัยต่าง ๆ เมื่อใดเหตุปัจจัยแยกออกจากกัน ตัวตนก็ ไม่มีอีกต่อไป เป็นเพียงการบัญญัติเรียกสิ่งหนึ่งที่ดำรงอยู่และดับสลายไปในที่สุด

ในทางพระพุทธศาสนาจึงมีศึกษาการรักษาโรคทั้งทางกายและทางใจไปพร้อมกัน กระบวนการอุปฐากภิกษุใช้ในสังคมปัจจุบัน ส่วนใหญ่ใช้ยาและวิธีการรักษาแผนปัจจุบัน เพราะเข้าถึงง่ายมีประสิทธิภาพดีและมักไม่ขัดต่อพระวินัย เมื่อพิจารณาขั้นตอนการเข้าตรวจ รักษาในโรงพยาบาลโดย ละเอียด พบว่ามีหลายจุดที่พระไม่ได้รับการรักษาหรือให้การ ช่วยเหลือพิเศษจากโรงพยาบาล เพราะอาจจะทำให้พระต้องอาบัติทั้งหนักและเบาได้ สภาพ ปัญหาการเจ็บป่วยของภิกษุใช้ที่มีสภาวะที่ค่อนข้างไม่สมบูรณ์มากนัก เนื่องด้วยการฉันภัตตาหาร และการดูแลสุขภาพของท่าน ไม่ได้ออกกำลังกายตามปกติ ทำให้พระสงฆ์มีสุขภาพที่เสื่อมเสี่ยง ต่อโรคและเกิดการเจ็บป่วยได้ง่าย อีกทั้งพระสงฆ์ยังเป็นประชากรกลุ่มที่เข้าถึงบริการการรักษา ได้ยากด้วยมีข้อจำกัด เช่น ไม่มีโรงพยาบาลสงฆ์กระจายอยู่ในจังหวัดต่าง ๆ ทั่วประเทศ ทำให้ พระภิกษุจำนวนไม่น้อยที่ไม่สามารถเข้าถึงบริการสุขภาพในโรงพยาบาลได้ กระบวนการรักษา ภิกษุใช้ในสังคมปัจจุบัน มีการใช้ยาในการรักษาภิกษุ เช่น โรคเบาหวานประกอบ ยา รับประทาน และยาฉีดอินซูลิน ซึ่งการใช้ยาจะต้องให้เหมาะสมกับอาการเจ็บป่วยที่เกิดขึ้นต่อ ร่างกาย เช่น ภิกษุที่มีภาวะเสี่ยงโรคเบาหวานอาจเริ่มด้วยการปรับพฤติกรรม คือ ควบคุม

อาหาร และการออกกำลังกายก่อน หากควบคุมระดับน้ำตาลได้ดีก็ไม่ต้องฉีดยา หากควบคุมระดับน้ำตาลไม่ได้ตามเป้าหมายจึงเริ่มให้ยาโดยเลือกยาให้เหมาะกับภิกษุไข้แต่ละราย ในบางกรณีจำเป็นต้องเริ่มยาลดระดับน้ำตาลในเลือดตั้งแต่แรกซึ่งอาจเป็นยากินหรือยาฉีดขึ้นอยู่กับระดับน้ำตาลในเลือดและสภาวะเจ็บป่วยอื่น ๆ ที่มีผลต่อสุขภาพของภิกษุการรับประทานอาหารที่ไม่เหมาะสมสามารถเพิ่มความเสี่ยงต่อการเกิดโรคต่างๆ เช่น โรคหัวใจและมะเร็ง งานวิจัยของ (Zhang และคณะ, 2021) แสดงให้เห็นว่าการบริโภคอาหารที่มีไขมันอิ่มตัวสูงและน้ำตาลในปริมาณมากสัมพันธ์กับความเสี่ยงที่เพิ่มขึ้นของโรคหัวใจและโรคเบาหวานประเภท 2 การศึกษานี้ใช้ข้อมูลจากการสำรวจอาหารและการติดตามสุขภาพของประชากรจำนวนมากเพื่อระบุความเชื่อมโยงระหว่างอาหารที่บริโภคและภาวะสุขภาพ (Zhang et al., 2021) การศึกษาภาวะเสี่ยงจากการรับประทานอาหารที่ไม่เหมาะสมในยุโรปได้แสดงให้เห็นถึงผลกระทบที่สำคัญต่อสุขภาพของประชากร งานวิจัยของ (Rossi et al, 2023) พบว่าการบริโภคอาหารที่มีไขมันอิ่มตัวและน้ำตาลสูงมีความสัมพันธ์กับความเสี่ยงที่เพิ่มขึ้นของโรคหัวใจและหลอดเลือดในกลุ่มประชากรยุโรป งานวิจัยนี้ใช้ข้อมูลจากการสำรวจสุขภาพยุโรปและการติดตามสุขภาพในระยะยาวเพื่อประเมินผลกระทบของอาหารที่บริโภคต่อการเกิดโรค (Rossi et al., 2023)

นอกจากนี้ การวิจัยของ (Schmidt และคณะ, 2022) พบว่าการบริโภคอาหารแปรรูปและอาหารที่มีสารเติมแต่งในระดับสูงสามารถเพิ่มความเสี่ยงของการเกิดมะเร็งลำไส้ใหญ่ในประชากรยุโรป การศึกษานี้ใช้ข้อมูลจากกลุ่มตัวอย่างขนาดใหญ่ในหลายประเทศยุโรป และพบว่าการลดการบริโภคอาหารแปรรูปสามารถช่วยลดความเสี่ยงของโรคมะเร็งลำไส้ใหญ่ได้อย่างมีนัยสำคัญ (Schmidt et al., 2022)

แต่สิ่งที่มีส่วนสำคัญในการรักษาคือภิกษุไข้จะต้องมีวินัยในการใช้ยาเคร่งครัด การรักษาโดยใช้แพทย์ทางเลือกเป็นกระบวนการหนึ่งที่น่ามาเป็นแนวทางในการดูแลภิกษุไข้ที่มีข้อจำกัดในการดูแลรักษา ทั้งนี้โรคเรื้อรังอาจจะมีการกำเริบของโรคอยู่ตลอดเวลา ส่งผลให้เกิดการรักษาที่มีระยะเวลาที่ยาวนานขึ้น ซึ่งย่อมส่งผลกระทบต่อทางร่างกายและจิตใจของภิกษุไข้และผู้ที่ต้องดูแล ทั้งนี้การใช้ แพทย์ทางเลือกจะเป็นกระบวนการหนึ่งที่จะช่วยลดภาระค่าใช้จ่ายที่จะเกิดขึ้นจากการรักษา นอกจากนี้ ภิกษุไข้จะได้แนวทางการดูแลตนเองอย่างมีประสิทธิภาพตรง การควบคุมอาหารสำหรับภิกษุไข้โรคเรื้อรังนั้น จำเป็นต้องมีสารอาหารครบถ้วนทั้ง

ปริมาณ และคุณภาพ เหมาะสมกับสภาพความต้องการทางร่างกายของภิกษุใช้ สภาพของโรคที่เป็นอยู่ของภิกษุใช้ส่วนใหญ่ มักจะมีการสูญเสียพลังงานมากขึ้น ทั้งนี้ สาเหตุอาจเกิดจากความเสื่อมสภาพของร่างกาย ในขณะที่เจ็บป่วย นอกจากนี้ภิกษุใช้จะต้องมีวินัยในการบริโภคอาหาร จำเป็นจะต้องเลือกอาหารที่เหมาะสมกับร่างกายของตนเอง เช่น ในภิกษุใช้โรคเบาหวาน และความดันโลหิตสูง จะต้องระมัดระวังการบริโภคอาหารประเภท หวาน มัน เค็ม ซึ่งเป็นอาหารที่ควรงดเว้นในการรับประทาน ควรเลือกรับประทานในปริมาณที่เหมาะสม เพราะถ้าเกิดการควบคุมปริมาณไม่ได้จะส่งผลที่สุขภาพของตนเอง ส่งผลให้เป็นปัจจัยสนับสนุนให้เกิดโรคแทรกซ้อนต่าง ๆ อย่างหลีกเลี่ยงไม่ได้ ศาสตราจารย์คลินิกเกียรติคุณ นายแพทย์ปิยะสกล สกลสัตยาทร รัฐมนตรีว่าการกระทรวงสาธารณสุข ได้กล่าวว่า ทางทีมงานกระทรวงสาธารณสุขได้เข้าเฝ้าฯ สมเด็จพระอริยวงศาคตญาณ สมเด็จพระสังฆราช สกลมหาสังฆปริณายก และได้กราบทูลถามถึงวิธีการดูแลพระพลาณามัยของพระองค์ ว่าทรงดูแลอย่างไร พระองค์รับสั่งว่า “เน้นเรื่องลดหวาน มัน เค็ม ไม่เติมเครื่องปรุง รสชาติกลมกล่อม ไม่ต้องรสจัด ทุกอย่างต้องพอดี จะช่วยเรื่องสุขภาพได้ ส่วนเรื่องการปฏิบัติ พระองค์ยังรับสั่งว่า ความพร้อมเพียงแห่งชน ผู้อยู่ร่วมกันเป็นหมู่ ยังความเจริญวัฒนาถาวรให้สำเร็จ คำนี้ใช้ได้เสมอ” ในกรณีของภิกษุใช้ที่เป็นโรคเบาหวานถ้าควบคุมปริมาณน้ำตาลไม่ได้ มีปริมาณน้ำตาลในร่างการเกินกำหนด จะส่งผลต่อการทำงานของอวัยวะอื่นๆ ให้เกิดโรคความดันโลหิตสูง หรือ ภาวะไตวายได้ในที่สุด

สรุปได้ว่า ลัทธิธรรมสำหรับบริหารภิกษุผู้เป็นไข้ปรากฏในพระไตรปิฎก มีจุดมุ่งหมายเพื่อให้การดูแลและบริหารผู้ป่วยในทางพระพุทธศาสนาเป็นไปอย่างเหมาะสมและมีคุณธรรม หลักธรรมนี้สามารถสรุปได้ดังนี้ ความรับผิดชอบต่อการดูแลผู้อื่น พระพุทธเจ้าได้แสดงไว้ว่า ภิกษุควรมีความรับผิดชอบในการดูแลเพื่อนภิกษุที่ป่วย ไม่ปล่อยให้เขาอยู่ตามลำพัง ผู้ป่วยควรได้รับการดูแลด้วยความเมตตาและเอาใจใส่ การมีจิตเมตตา ผู้ดูแลควรมีจิตใจเมตตา ไม่รังเกียจ ไม่เบียดเบียนในการดูแลผู้ป่วย การดูแลผู้ป่วยถือเป็นการทำบุญและเป็นหน้าที่สำคัญในวงการสงฆ์ การไม่แบ่งแยกหรือเลือกปฏิบัติ ไม่ว่าจะ เป็นภิกษุที่มีอาวุโสสูงหรือต่ำก็ควรได้รับการดูแลอย่างเท่าเทียมกัน ไม่มีการแบ่งแยกการดูแลตามความเหมาะสม การดูแลผู้ป่วยต้องเป็นไปตามความเหมาะสมตามกำลังและความสามารถของผู้ดูแล เช่น การให้อาหาร การให้ยา การช่วยเหลือในเรื่องสุขอนามัย การระลึกถึงความไม่เที่ยงของชีวิต การดูแลผู้ป่วยควรระลึกถึง

ธรรมชาติของการเจ็บป่วยและความไม่เที่ยงของชีวิต สอนให้ผู้ป่วยไม่หวาดกลัวต่อความตาย และเข้าใจความจริงของสังสารวัฏ การดูแลจิตใจ นอกจากการดูแลทางกาย ผู้ดูแลควรให้กำลังใจ ปลอบโยน และให้ธรรมะเพื่อให้ผู้ป่วยมีจิตใจสงบและเข้มแข็ง ในสมัยพุทธกาลมีตัวอย่างสำคัญคือการที่พระพุทธเจ้าทรงดูแลพระภิกษุที่ป่วยเอง และแสดงถึงการที่ภิกษุทั้งหลายควรเอาใจใส่ในการดูแลซึ่งกันและกัน

หลักการบริบาลกับสิ่งที่ต้องเรียนรู้

การบริบาลภิกษุใช้มีความสำคัญในการให้การดูแลที่เหมาะสมและมีประสิทธิภาพ เพื่อให้ภิกษุที่ป่วยได้รับการดูแลที่ดีทั้งด้านร่างกายและจิตใจ นอกจากนี้ยังต้องคำนึงถึงข้อกำหนดและหลักธรรมของศาสนา ต่อไปนี้คือหลักการบริบาลภิกษุใช้และสิ่งที่ต้องเรียนรู้ กระบวนการดูแลสุขภาพภิกษุใช้ตามหลักปฏิบัติ 6 อ. ได้แก่

1. อาหารเป็นหนึ่งในที่มีความจำเป็นต่อการดำรงชีวิตของมนุษย์ เพื่อการเจริญเติบโตการซ่อมแซมส่วนที่สึกหรอของร่างกาย และให้มีพลังงานในการใช้ชีวิตประจำวัน ดังนั้นภิกษุใช้ควรเลือกรับประทานอาหารที่สะอาด ปลอดภัย และมีคุณค่าทางโภชนาการเพื่อภาวะสุขภาพที่ดี

2. ออกกำลังกายเป็นกระบวนการที่ทำให้คนเกิดการเคลื่อนไหว เพื่อให้อวัยวะและระบบต่างๆในร่างกายมีความแข็งแรง พร้อมทั้งจะทำงานได้อย่างมีประสิทธิภาพ โดยที่กิจกรรมที่เลือกมานั้นต้องเหมาะสมกับสมณเพศและสภาพความพร้อมของร่างกาย จะเห็นได้ว่าการออกกำลังกายนั้นเป็นการช่วยเสริมสร้างสุขภาพและส่งผลโดยตรงต่อคุณภาพชีวิตของภิกษุ

3. อารมณ์เป็นเรื่องสำคัญที่จะละเลยมิได้ ถึงจะรับประทานอาหารดีและถูกต้องไม่ดื่มของมึนเมา แต่ถ้าเป็นคนที่มีจิตใจที่ไม่ดี เช่น อารมณ์ฉุนเฉียว เคร่งเครียด หน้าตาบูดบึ้ง เป็นต้น ก็จะส่งผลถึงร่างกายเช่นกัน

4. อากาศมีความจำเป็นอย่างยิ่งต่อการดำรงอยู่ของมนุษย์ หากมีสารมลพิษปนเปื้อนในอากาศ ย่อมส่งผลกระทบต่อร่างกายได้ โดยเฉพาะมลพิษทางอากาศ

5. อนามัยสิ่งแวดล้อมที่อยู่รอบตัวเราทุกคนมีความสำคัญต่อสุขภาพอนามัยของเรา การดูแลร่างกายการทำความสะอาดร่างกายหรือการตรวจร่างกายจึงมีความจำเป็น งาน

อนามัยสิ่งแวดล้อมเป็นงานที่มุ่งเน้นการรักษาคุณภาพของสิ่งแวดล้อมที่ดีมีคุณภาพที่เหมาะสมต่อการดำรงชีวิตของมนุษย์จึงเป็นสิ่งจำเป็นอย่างยิ่ง

6. อบายมุข เช่น พฤติกรรมการสูบบุหรี่ เป็นต้น ก่อให้เกิดผลเสียต่อสุขภาพเป็นอย่างมาก รวมทั้งยาสูบทุกชนิด ประกอบด้วยสารที่ทำให้เสพติด ฝิ่นใช้จึงไม่ควรเสพยาสูบ บุหรี่จะมีสารนิโคตินที่เสพเข้าสู่ร่างกายแล้วทำให้เกิดพิษเรื้อรังแก่ร่างกายของผู้เสพ เพราะฉะนั้นควรเลิกสูบบุหรี่อย่างเด็ดขาด แม้ว่าการสูบบุหรี่จะแพร่หลายในสังคมจนอาจเห็นเป็นเรื่องปกติก็ตาม บุหรี่ประกอบด้วยสารพิษและสารก่อมะเร็งหลายชนิด ทำให้เกิดโทษมากต่อสุขภาพ ได้แก่ เป็นสาเหตุของมะเร็ง โรคระบบทางเดินหายใจ เช่น โรคถุงลมโป่งพอง เป็นต้น และเป็นแบบอย่างที่ไม่ดีของสังคม

พระคิลานุปัฏฐากหรือพระอาสาสมัครส่งเสริมสุขภาพตำบลประจำวัด (อสว.) เป็นผู้ที่มีบทบาทสำคัญในการดูแลอุปัฏฐากพระสงฆ์อาพาธในพระพุทธศาสนาภายใต้ข้อบัญญัติของพระธรรมวินัย ซึ่งพระ อสว. จะต้องรับหน้าที่ในการดูแลทางด้านร่างกาย และด้านจิตใจของพระสงฆ์อาพาธ รวมถึงการดูแลเรื่องโภชนาการ คิลานเภสัช ที่เหมาะสมกับสภาพร่างกายของพระสงฆ์อาพาธในแต่ละโรค เพื่อให้พระสงฆ์ที่อาพาธเหล่านั้นสามารถฟื้นจากการเจ็บป่วยโดยเร็วที่สุด นอกจากนี้การพัฒนาตนเองของพระคิลานุปัฏฐากก็เป็นสิ่งสำคัญที่จะทำให้เกิดการพัฒนาองค์ความรู้ทางด้านเทคโนโลยีและความก้าวหน้าทางการแพทย์ เพื่อนำมาพัฒนาและปรับปรุงความสามารถด้านการรักษาพยาบาล ทั้งนี้ ภาครัฐควรให้ความสนับสนุนและพัฒนาด้าน องค์ความรู้และเทคโนโลยีทางการแพทย์ที่เหมาะสม และจัดกิจกรรมอบรมพัฒนาศักยภาพพระคิลานุปัฏฐากอย่างต่อเนื่องในทุกปี ซึ่งจะทำให้เกิดการขับเคลื่อนด้านการแพทย์และการพยาบาลที่เหมาะสมในหมู่คณะสงฆ์ สนองตอบแนวทางปฏิบัติของมหาเถรสมาคมได้อีกทั้งบทบาทและหน้าที่ของพระคิลานุปัฏฐากเปรียบเสมือนการปฏิบัติตนของบุตรที่มีต่อบิดามารดา ทุกการกระทำที่แสดง ออกมาล้วนเกิดจากจิตใต้สำนึก ความเต็มใจ ด้วยความเอื้อเฟื้อเผื่อแผ่ช่วยเหลือกัน ซึ่งทำให้เกิดแนวการปฏิบัติที่เคร่งครัด คือ การให้ความเคารพตามลำดับพระสงฆ์ แสดงให้เห็นถึงความนอบน้อม ต่ออุปถัมภ์ชายที่มีความอาวุโสมาก และสร้างความสามัคคีกลมเกลียวให้กับหมู่คณะสงฆ์ด้วย ส่งผลให้ เกิดความจงรักภักดีใจของพระพุทธศาสนาสืบไป องค์ความรู้ที่ได้รับพระคิลานุปัฏฐากมีการพัฒนาศักยภาพของตนเองในด้านความรู้ เกี่ยวกับความสำคัญและบทบาทหน้าที่ของพระคิลานุปัฏฐากที่ต้องปฏิบัติภารกิจสนองงานแด่ พระสงฆ์

อาหาร และพระสงฆ์ที่เจ็บป่วยในพระพุทธศาสนา โดยมีการพัฒนาแนวทางการดำเนินงาน ที่มีผสมผสานระหว่างองค์ความรู้ทางพระพุทธศาสนาที่ปรากฏในพระไตรปิฎก และองค์ความรู้สมัยใหม่ในยุคศตวรรษที่ 21 เพื่อให้เกิดการบูรณาการด้านการสาธารณสุขที่เหมาะสม สามารถสร้างแนวร่วมในการสร้างสุขภาวะระหว่าง วัด ภาครัฐ และชุมชน ได้อย่างมีประสิทธิภาพและยั่งยืน กล่าวคือ พระคิลานุปัฏฐากสามารถจัดทำแผนการดำเนินงานด้านสาธารณสุข และมีการพัฒนา นวัตกรรมในการสร้างการเรียนรู้ด้านสุขภาวะเชิงพุทธที่เหมาะสมและสามารถถ่ายทอดองค์ความรู้ ให้กับพระสงฆ์ ส่งผลให้เกิดความตระหนักในเรื่องของสุขภาพและสามารถประยุกต์ใช้องค์ความรู้ใน การดูแลสุขภาพได้อย่างมีประสิทธิภาพจากสภาพโครงสร้างของสังคมที่มีการเปลี่ยนแปลงอย่างรวดเร็ว ปัจจุบันการพัฒนาต่างๆเจริญก้าวหน้าอย่างก้าวกระโดด ประชาชนมุ่งสู่สังคมวัตถุนิยมมากขึ้น มีผลงานวิจัยต่าง ๆ ได้สะท้อนและตอกย้ำปัญหาชัดเจนในเรื่องการจัดการสุขภาพของพระสงฆ์อย่างรอบด้าน พระสงฆ์ถูกปล่อยให้เผชิญกับปัญหาตามลำพัง นโยบายที่ผ่านมายังไม่สามารถตอบสนองกับการส่งเสริมสุขภาพและการแก้ไข ปัญหาสุขภาพพระสงฆ์ได้ ประกอบกับการอยู่ในเพศบรรพชิตจำเป็นที่จะต้องปฏิบัติตามกฎของพระสงฆ์ที่แตกต่างจากบุคคลทั่วไป ทำให้ขาดการส่งเสริมพฤติกรรมสุขภาพและโอกาสการเข้าถึงระบบบริการด้านสุขภาพ (พระกิตติญาณเมธี และคณะ, 2561)

การปฏิบัติดูแลภิกษุอาหาร เป็นสิ่งที่ชาวพุทธควรให้ความสำคัญและร่วมเป็นพลังในการขับเคลื่อนสู่การปฏิบัติให้เกิดเป็นรูปธรรมเพื่อเป็นการเอื้ออำนวยให้พระสงฆ์ได้รับการรักษาพยาบาล ตามสิทธิขั้นพื้นฐานเช่นเดียวกับประชาชนชาวไทยทุกคนได้อย่างไร ดังนั้นการอุปฐากหรือการบริหารภิกษุไข้จึง เท่ากับการได้อุปฐากพระพุทธเจ้า ตามความเชื่อผู้คนส่วนมากแล้วมีความเชื่อว่าถ้าหากผู้ใดได้ถวายอาหารหรือสิ่งของต่อพระปัจเจกพุทธเจ้า หรือพระสัมมาสัมพุทธเจ้า บุญที่เกิดจากการถวายทานนั้น มีอานิสงส์มาก ถึงขนาดตั้งจิตอธิษฐานขอให้ได้เป็นสาวกหรืออัครสาวกได้สมใจปรารถนาเลย ตามพระพุทธดำรัสที่กล่าวมาข้างต้นนั้น การที่เราดูแล ช่วยเหลืออุปถัมภ์ต่อพระภิกษุผู้อาพาธ เท่ากับว่าเราได้สร้างกุศลต่อพระพุทธเจ้าโดยตรง ดังนี้ ผลบุญมหาศาลจักบังเกิดขึ้นแก่เราผู้ได้ปรนนิบัติอุปฐากพระภิกษุสงฆ์ผู้อาพาธ เปรียบเสมือนเราได้ ถวายทานต่อพระพุทธเจ้านั่นเอง พระพุทธพจน์เหล่านี้แสดงให้เห็นว่า ผู้ให้การพยาบาลนั้น มีความสำคัญและความเป็นมาในพุทธกาล แสดงว่าการ

พยาบาลนั้นเป็นองค์ประกอบหลักที่มีความสำคัญที่ขาดเสียมิได้ คนไทยร้อยละ 95 นับถือศาสนาพุทธ ใช้หลักธรรมในทางพระพุทธศาสนาเป็นแนวทางการดำเนินชีวิตจนกลายเป็นรากฐานทางประเพณี และวัฒนธรรม อันเป็นเอกลักษณ์ของชาติไทย พระสงฆ์เป็นผู้ที่มีความสำคัญในการสืบทอดพระพุทธศาสนา พัฒนาการเรียนรู้ด้านคุณธรรม จริยธรรม และการพัฒนาสังคม ท้องถิ่น ชุมชน อันเป็นแบบอย่างที่ดีให้กับชุมชน เมื่อพระสงฆ์มีปัญหาทางสุขภาพ โดยเฉพาะป่วยเป็นโรคไม่ติดต่อเรื้อรัง ได้แก่ โรคเบาหวาน โรคความดันโลหิตสูง โรคหัวใจขาดเลือดและภาวะไขมันในเลือดสูง ซึ่งสาเหตุสำคัญส่วนหนึ่งมาจากอาหารที่ญาติโยมใส่บาตรการทำบุญของประชาชน ที่ยังขาดความรู้ความเข้าใจ และตระหนักถึงผลเสียต่อการเจ็บป่วยของพระสงฆ์ นอกจากนี้พระสงฆ์ยังมีพฤติกรรมเสี่ยงต่อสิ่งที่เป็นสาเหตุของการเกิดโรค เช่น การสูบบุหรี่ ดื่มกาแฟ ดื่มเครื่องดื่มชูกำลัง และขาดการออกกำลังกายที่เหมาะสม ปัญหาสุขภาพของพระสงฆ์ได้มีหน่วยงานต่าง ๆ ดำเนิน การแก้ไขปัญหายู้อย่างบ้าง แต่เป็นเพียงโครงการเฉพาะกิจที่ขาดระบบกลไกการดำเนินงาน ขาดการบูรณาการกับภาคส่วนต่างๆ อย่างจริงจังและมีการดำเนินงานเฉพาะในบางพื้นที่เท่านั้น และแม้ว่าพระสงฆ์จะมีหลักประกันสุขภาพ แต่เมื่ออาพาธยังมีปัญหาในการเข้าถึงบริการทางการแพทย์และการสาธารณสุข รวมทั้งขาดการดูแลสุขภาพพระสงฆ์ อย่างต่อเนื่องและครบวงจร หากไม่มีการพัฒนากระบวนการส่งเสริมและการดูแลพระสงฆ์ในด้านสุขภาพ จะทำให้การสืบทอดพระพุทธศาสนา และการพัฒนาความดีงามด้านคุณธรรม จริยธรรม ที่สำคัญยิ่งของประเทศไทยก็จะอ่อนแอลง ในปัจจุบันนี้จากการวิจัยทางด้านสุขภาพพระสงฆ์พบว่า สุขภาพของพระสงฆ์น่าเป็นห่วงอย่างยิ่ง พระภิกษุไม่สามารถเลือกฉันได้ ต้องฉันตามที่ญาติโยมถวาย โรคที่พระสงฆ์สามเณรอาพาธมารับการรักษาที่โรงพยาบาลสงฆ์มากที่สุด 5 อันดับแรก คือ โรคไขมันในเลือด โรคความดันโลหิตสูง โรคเบาหวาน โรคไตวายเรื้อรัง และ โรคข้อเข่าเสื่อม โดยสาเหตุของการเกิดโรคส่วนใหญ่มาจากปัญหาการบริโภคไม่ถูกหลักโภชนาการ อีกทั้งพระสงฆ์ไม่สามารถเลือกฉันอาหารเองได้ ต้องฉันอาหารตามที่ฆราวาสตักบาตร หรือนำอาหารมาถวาย ประกอบกับสถานภาพของพระภิกษุ ไม่เอื้อต่อการออกกำลังกาย ทำให้เสี่ยงต่อการเกิดโรค จึงจำเป็นต้องได้รับการสนับสนุนให้พระสงฆ์และวัดมีบทบาทในการส่งเสริมสุขภาพเป็นศูนย์กลางสุขภาพชุมชน และจัดสภาพแวดล้อมที่ดีให้เอื้อต่อการส่งเสริมสุขภาพ

จากสถานการณ์ด้านสุขภาพพระสงฆ์ สะท้อนให้เห็นว่า ระบบการส่งเสริมสุขภาพ การป้องกันโรค การรักษาและฟื้นฟูสุขภาพสำหรับพระสงฆ์ การเข้าถึงสิทธิการรักษาพยาบาล และระบบบริการที่เอื้อต่อการจัดการสุขภาพของพระสงฆ์นั้นยังเป็นประเด็นที่ควรได้รับการพัฒนาอย่างต่อเนื่อง ในปี พ.ศ. 2560 ได้มีการขับเคลื่อนและประกาศธรรมนูญสุขภาพพระสงฆ์แห่งชาติ เพื่อเป็นกรอบและแนวทางการส่งเสริมสุขภาพพระสงฆ์ทั่วประเทศ ตามหลักการว่า ด้วยระบบสุขภาพแห่งชาติ มีเป้าหมายการขับเคลื่อนตามมติสมัชชาสุขภาพแห่งชาติ 3 ประเด็นสำคัญ คือ พระสงฆ์กับการดูแลสุขภาพตนเองตามหลักพระธรรมวินัย ชุมชนและสังคมกับการดูแลอุปัฏฐากพระสงฆ์ที่ถูกต้องตามหลักพระธรรมวินัย และบทบาทพระสงฆ์ในการเป็นผู้นำด้านสุขภาพของชุมชนและสังคม โดยยึดหลักการสำคัญ คือ การใช้ธรรมนำทางโลก และมาตรการสำคัญในการดำเนินการ 5 ด้าน ได้แก่ ความรู้ ข้อมูล การพัฒนา การบริการสุขภาพ และการวิจัย ที่จะนำไปสู่การส่งเสริมและสนับสนุนการดูแลสุขภาพพระสงฆ์ให้มีคุณภาพชีวิตที่ดี สมบูรณ์ทั้งทางกาย ทางจิต ทางปัญญาและทางสังคม ตลอดจนการจัดสิ่งแวดล้อมที่เอื้อต่อสุขภาพ โดยก่อให้เกิดความเชื่อมโยงระหว่างวัดกับชุมชน ทำให้พระแข็งแรง วัดมั่นคง ชุมชนเป็นสุข (พระครูพิพิธสุตาทรร, บุญช่วย สิรินธโร, และคณะ, 2560) ธรรมนูญสุขภาพพระสงฆ์ระดับพื้นที่ คือ กรอบ ทิศทาง หรือข้อตกลงร่วม หรือกรอบกติการ่วมที่พระสงฆ์ คณะสงฆ์ ชุมชน สังคม และหน่วยงานภาคีเครือข่ายที่เกี่ยวข้องทุกภาคส่วน ใช้เป็นกรอบแนวทางในการพัฒนาสุขภาพในระดับพื้นที่ ซึ่งครอบคลุมทุกประเด็นทั้งเรื่องสุขภาพ สิ่งแวดล้อม วัฒนธรรม การศึกษา เศรษฐกิจ สังคมและอื่นๆ โดยหัวใจสำคัญ คือ การมีส่วนร่วมของพระสงฆ์ คณะสงฆ์ วัด ชุมชน สังคม และหน่วยงานภาคีเครือข่ายที่เกี่ยวข้องทุกภาคส่วน ในการออกแบบ พัฒนา ขับเคลื่อน และทบทวนธรรมนูญสุขภาพพระสงฆ์ระดับพื้นที่ร่วมกัน(พระครูพิพิธสุตาทรร (บุญช่วย สิรินธโร และคณะ, 2560)

สรุปได้ว่า หลักการบริหารที่ต้องเรียนรู้ มีจุดสำคัญดังนี้ เมตตาและกรุณา การดูแลผู้อื่นด้วยใจที่เมตตาและกรุณาเป็นหัวใจสำคัญในการบริหาร ช่วยให้ผู้ป่วยรู้สึกถึงการได้รับความเอื้ออาทร ความรับผิดชอบ ผู้ที่ทำหน้าที่ดูแลต้องมีความรับผิดชอบต่อทั้งในด้านร่างกายและจิตใจของผู้ป่วย ปฏิบัติตามหน้าที่อย่างสมบูรณ์ การรักษาศีลธรรมและจริยธรรม ผู้ดูแลควรปฏิบัติตามหลักศีลธรรมและจริยธรรม มีความซื่อสัตย์ ยุติธรรม และไม่เห็นแก่ประโยชน์ส่วนตัว ความรู้พื้นฐานในการพยาบาล เรียนรู้วิธีการดูแลรักษาเบื้องต้น เช่น การพยาบาลผู้ป่วยทาง

กาย และวิธีการให้กำลังใจทางจิตใจ การฝึกจิตใจ การฝึกความอดทนและความสงบในการดูแล ช่วยให้การดูแลมีประสิทธิภาพ และสร้างความสุขทั้งแก่ผู้ป่วยและผู้ดูแล การสื่อสารและความเข้าใจ

นวัตกรรมใหม่ของการบริหารภิกษุใช้

การขับเคลื่อนธรรมนูญสุขภาพพระสงฆ์แห่งชาติเป็นการดำเนินงานที่มุ่งเน้นการพัฒนาสุขภาพและคุณภาพชีวิตของพระสงฆ์ในประเทศไทย โดยอาจมีการจัดทำแผนและแนวทางการดำเนินการเพื่อเสริมสร้างสุขภาพที่ดีของพระสงฆ์ทั้งในด้านกายภาพและจิตใจ

1. การขับเคลื่อนธรรมนูญสุขภาพพระสงฆ์แห่งชาติ พุทธศักราช 2560 ในการประชุมคณะกรรมการสุขภาพแห่งชาติ เมื่อเดือนกรกฎาคม 2561 รองนายกรัฐมนตรี ได้มอบหมายให้ คณะกรรมการสุขภาพแห่งชาติ เป็นหน่วยงานกลางประสานการทำงาน โดยนำเอาโครงการ 1 วัด 1 โรงพยาบาล/ 1 รพ.สต. และโครงการขับเคลื่อนชุมชนคุณธรรมโดยพลังบวร (บ้าน วัด โรงเรียน) บูรณาการเข้ากับแผนปฏิบัติการขับเคลื่อนธรรมนูญสุขภาพพระสงฆ์ โดยใช้พื้นที่เป้าหมายการจับคู่ 1 วัด 1 โรงพยาบาล/ 1 รพ.สต. เป็นพื้นที่ร่วม ดำเนินกิจกรรม 5 ประการสำคัญ ได้แก่ 1.การจัดทำระบบฐานข้อมูลพระสงฆ์และวัด 2. การอบรมพระ คิลานุปัฏฐากประจำวัด 3.วัดส่งเสริมสุขภาพ 4. การถวายเป็นบุญคุณแก่พระสงฆ์และเผยแพร่แก่ประชาชนทั่วไป 5. การสนับสนุนบทบาทพระสงฆ์กับการพัฒนาชุมชนคุณธรรมโดยพลังบวร สำหรับคณะกรรมการสุขภาพแห่งชาติ จะหนุนเสริมการขับเคลื่อนงานสู่พื้นที่ผ่านกลไกที่มีอยู่อันได้แก่ ภาคีเครือข่ายสมัชชาสุขภาพจังหวัดทุกพื้นที่ และคณะกรรมการเขตสุขภาพเพื่อประชาชน (กขป.) จำนวน 13 เขตทั่วประเทศ รวมถึงคณะกรรมการพัฒนาคุณภาพชีวิตระดับอำเภอด้วย สำหรับกระทรวงสาธารณสุขจะหนุนเสริมการขับเคลื่อนธรรมนูญสุขภาพพระสงฆ์แห่งชาติตามนโยบายของรองนายกรัฐมนตรี โดยบุคลากรด้านสุขภาพจะเป็นพี่เลี้ยงให้คำปรึกษาและดูแลวัดที่จับคู่ในพื้นที่ ให้พระสงฆ์มีสุขภาพดี ลดการเกิดโรคไม่ติดต่อเรื้อรัง จัดกิจกรรมส่งเสริมสุขภาพ ถวายเป็นบุญคุณการฉันภัตตาหาร การออกกำลังกายที่เหมาะสมสำหรับการจัดชุดความรู้แสดงธรรมเทศนาแนะนำชาวบ้าน การดูแลอนามัยสิ่งแวดล้อมในวัด การรณรงค์ลดการถวายอาหารหวาน มัน เค็ม การพัฒนาบริการผู้ป่วยนอกในโรงพยาบาลให้แก่พระสงฆ์ และการพัฒนาวัดส่งเสริมสุขภาพสู่วัดรอบรู้ด้านสุขภาพ (Health Literate Temple)

รวมถึงการตรวจคัดกรองสุขภาพพระ การดูแลอนามัยสิ่งแวดล้อมภายในวัด และสนับสนุนการ
อบรมพระคิลานุปัฏฐากด้วย จากการประกาศธรรมนูญสุขภาพพระสงฆ์แห่งชาติ พ.ศ.2560
และการขับเคลื่อนที่ผ่านมา สะท้อนให้เห็นว่าพระคิลานุปัฏฐากเป็นผู้ที่มีบทบาทและเป็นกลไก
สำคัญในการขับเคลื่อนธรรมนูญสุขภาพพระสงฆ์แห่งชาติสู่ระดับพื้นที่ ดังข้อความในธรรมนูญ
สุขภาพพระสงฆ์แห่งชาติ หมวด 2 ข้อ 14 ที่ว่า คณะสงฆ์พึงส่งเสริมให้มีพระคิลานุปัฏฐาก เพื่อ
คอยดูแลและเสริมสร้างสุขภาพตนเอง อุปัชฌาย์ อาจารย์และเพื่อนสหธรรมิก ที่เื้อต่อพระ
ธรรมวินัย และนอกจากการส่งเสริมให้พระสงฆ์เข้ารับการอบรมหลักสูตรพระคิลานุปัฏฐาก
(พระอาสาสมัครส่งเสริมสุขภาพประจำวัด - อสว.)แล้ว การขับเคลื่อนธรรมนูญสุขภาพพระสงฆ์
แห่งชาติ จำเป็นต้องบูรณาการ การทำงานร่วมกันทั้งวัด ชุมชน และหน่วยราชการที่เกี่ยวข้อง
ทุกภาคส่วน

2. การสร้างกุฏิชีวาภิบาลดูแลพระสงฆ์อาพาธระยะท้าย เน้นพัฒนาอบรมพระคิ
ลานุปัฏฐากให้มีศักยภาพเพียงพอ พร้อมสร้างภาคีเครือข่ายเข้มแข็ง หวังดูแลพระสงฆ์และ
ประชาชนทุกมิติ ครอบคลุม 13 เขตสุขภาพใน กทม.เข้าถึงการรักษาได้ง่ายสอดรับนโยบาย
สาธารณสุข เมื่อวันที่ 31 พ.ค. 2567 โรงพยาบาลสงฆ์ กรมการแพทย์ได้จัดงานประชุมวิชาการ
ประจำปี 2567 ในหัวข้อ "ชีวาภิบาล สร้างสุขภาวะ พระสงฆ์ไทย" ณ ห้องประชุมสลากกินแบ่ง
รัฐบาลชั้น 9 ตึกกัลยาณวิวัฒนา โรงพยาบาลสงฆ์ ภายในงานมีการบรรยายพิเศษในหัวข้อ "การ
จัดตั้งกุฏิชีวาภิบาล ใน 13 เขตสุขภาพ" โดย ดร.ดุขฎิ ใหญ่เรืองศรี รองผู้อำนวยการด้านการ
พยาบาล กล่าวว่า ปัจจุบันมีพระสงฆ์อาพาธเข้าสู่ระยะสุดท้ายเป็นจำนวนมาก ซึ่งส่วนหนึ่งมี
เจตนาธรรมณ์อยากกลับไปมรณภาพที่วัด กลับไปขอเยี่ยมญาติถึงแม้จะบวชแล้วก็ตาม จึงได้คิด
ทำโครงการในปี 2565 คือ โครงการกุฏิสงฆ์อาพาธ ซึ่งเราทำ MOU กับ
มหาวิทยาลัยจุฬาลงกรณ์ราชวิทยาลัย (มจร.)โดยมีการแบ่งเป็น 4 ภาค หรือ 4 หน ได้แก่ หน
เหนือจังหวัดน่าน หนตะวันออกจังหวัดขอนแก่น หนกลางจังหวัดราชบุรี และหนใต้จังหวัด
นครศรีธรรมราช โดยเจ้าหน้าที่ได้ลงพื้นที่ไปดูสถานที่ที่เหมาะสมว่าควรจะต้องตั้งที่วัดไหนอย่างไร
ต่อมาในปี 2566 โรงพยาบาลสงฆ์ ได้มีการขับเคลื่อนและผลักดันโครงการนี้อย่างต่อเนื่อง และ
ได้มีการปรับชื่อโครงการเป็นกุฏิชีวาภิบาล ต่อมาในปี.ศ. 2567 กลายเป็นนโยบายของ
กระทรวงสาธารณสุขโดยนำร่องชื่อว่า "ธรรมะจัดสรร" โดยเราได้ตั้งเป็นกุฏิชีวาภิบาลต้นแบบ

13 เขตสุขภาพในแต่ละเขตให้มี 1 ภูมิภาควิชาการ ด้าน พว.สมจิต สุขสง หัวหน้ากลุ่มงานวิชาการพยาบาล กล่าวว่า การที่จะมีภูมิภาควิชาการได้เจ้าอาวาสต้องให้การยินยอม เจ้าคณะจังหวัด เจ้าคณะอำเภอ เจ้าคณะภาค ต้องสนับสนุนในการจัดตั้ง รวมทั้ง เครื่องมือทางการแพทย์ต้องมีความพร้อม เช่น เครื่องดูดเสมหะ เครื่องออกซิเจน โปรทิวัดไข้ เตียง รถเข็นผู้ป่วย เป็นต้น

สรุปได้ว่า นวัตกรรมใหม่ของการบริหารภิกษุใช้ คือการนำเทคโนโลยีและแนวคิดใหม่ๆ มาปรับใช้ในการดูแลภิกษุที่เจ็บป่วย เพื่อให้เกิดความสะดวกรสบายและมีประสิทธิภาพมากยิ่งขึ้น โดยนวัตกรรมที่สำคัญได้แก่ 1. การใช้เทคโนโลยีทางการแพทย์ 2. การใช้เทคโนโลยีการสื่อสาร 3. การนำแนวคิดการดูแลเชิงป้องกัน 4. การประยุกต์ใช้สมุนไพรและการแพทย์ทางเลือก 5. การออกแบบสถานพยาบาลเฉพาะสำหรับภิกษุ 6. การฝึกอบรมผู้ดูแล มีการพัฒนาหลักสูตรและการฝึกอบรมผู้ดูแลภิกษุใช้ ให้มีความรู้และทักษะในการดูแลที่ดียิ่งขึ้นตามมาตรฐานทางการแพทย์ นวัตกรรมเหล่านี้ทำให้การบริหารภิกษุใช้มีประสิทธิภาพยิ่งขึ้น และสอดคล้องกับการเปลี่ยนแปลงในสังคมปัจจุบัน

ประโยชน์ของนวัตกรรมที่มีต่อพระภิกษุผู้บริบาลและภิกษุผู้อาพาธสามารถสรุปได้ดังนี้

ประโยชน์ต่อพระภิกษุผู้บริบาล สำหรับพระภิกษุผู้บริบาล (หรือพระภิกษุที่มีบทบาทในการดูแลและช่วยเหลือพระภิกษุอื่น ๆ) นวัตกรรมสามารถนำมาปรับใช้เพื่อให้เกิดประโยชน์ดังนี้

1. การดูแลที่มีประสิทธิภาพ: การใช้นวัตกรรมช่วยให้พระภิกษุผู้บริบาลสามารถดูแลภิกษุผู้อาพาธได้อย่างถูกต้องและมีประสิทธิภาพมากขึ้น เช่น การใช้เครื่องมือแพทย์ในการตรวจวินิจฉัยเบื้องต้นหรือการจัดการข้อมูลสุขภาพ

2. ลดภาระงาน: นวัตกรรมช่วยลดภาระงานที่ซ้ำซ้อน เช่น การจัดการยา การติดตามอาการ และการจัดการข้อมูลสุขภาพ ช่วยให้พระภิกษุผู้บริบาลสามารถมุ่งเน้นไปที่การดูแลสุขภาพจิตใจและการดูแลแบบองค์รวมได้มากขึ้น

3. การเข้าถึงข้อมูลและการเรียนรู้: นวัตกรรมด้านการศึกษาและข้อมูลสุขภาพออนไลน์ช่วยให้พระภิกษุผู้บริบาลสามารถเรียนรู้และพัฒนาทักษะในการดูแลผู้ป่วยได้ตลอดเวลา

4. การสื่อสารกับผู้เชี่ยวชาญทางการแพทย์: เทคโนโลยีการสื่อสารทางไกล (Telemedicine) ช่วยให้พระภิกษุผู้บริบาลสามารถปรึกษาแพทย์ผู้เชี่ยวชาญได้แม้จะอยู่ในพื้นที่ห่างไกล ซึ่งช่วยเพิ่มความมั่นใจในการดูแลภิกษุผู้อาวุส

ประโยชน์ต่อภิกษุผู้อาวุส

สำหรับภิกษุผู้อาวุส (หรือภิกษุที่มีอาการเจ็บป่วย) นวัตกรรมมีประโยชน์หลายด้านที่สามารถช่วยให้การดูแลและการฟื้นฟูสุขภาพของพวกเขามีประสิทธิภาพมากขึ้น เช่น

1. การดูแลที่ต่อเนื่องและมีคุณภาพ นวัตกรรมช่วยให้ภิกษุผู้อาวุสได้รับการดูแลที่มีคุณภาพและต่อเนื่อง ลดความเสี่ยงที่อาจเกิดจากการละเลยหรือการดูแลที่ไม่เหมาะสม
2. การเข้าถึงการรักษาที่สะดวกสบาย: ภิกษุผู้อาวุสสามารถเข้าถึงการรักษาและคำปรึกษาจากแพทย์ผ่านการใช้เทคโนโลยีการสื่อสารทางไกล (Telemedicine) โดยไม่จำเป็นต้องเดินทางไปโรงพยาบาล ซึ่งอาจไม่สะดวก
3. การฟื้นฟูสุขภาพ นวัตกรรมด้านการฟื้นฟูสุขภาพ เช่น แอปพลิเคชันสำหรับการออกกำลังกาย การฝึกสมาธิ หรือการดูแลสุขภาพจิต ช่วยเสริมสร้างการฟื้นฟูสุขภาพของภิกษุผู้อาวุส
4. ลดความกังวลและความเครียด การได้รับการดูแลและการรักษาที่ดีและเหมาะสม ช่วยให้ภิกษุผู้อาวุสรู้สึกมั่นใจและลดความกังวลเกี่ยวกับสุขภาพของตนเอง

สรุปได้ว่า ประโยชน์ต่อภิกษุผู้อาวุส จากการบริหารจัดการและนวัตกรรมใหม่ มีดังนี้ 1. การรักษาที่มีประสิทธิภาพมากขึ้น 2. ความสะดวกในการเข้าถึงการรักษา 3. การดูแลที่คำนึงถึงวิถีชีวิตของภิกษุ 4. การฟื้นฟูสุขภาพร่างกายและจิตใจ 5. การส่งเสริมสุขภาพเชิงป้องกัน 6. การเข้าถึงการแพทย์ทางเลือก 7. การสนับสนุนจากผู้ดูแลที่มีคุณภาพ การฝึกอบรมผู้ดูแลภิกษุ โดยเฉพาะ ทำให้ผู้ดูแลมีทักษะที่เหมาะสม ส่งผลให้ภิกษุได้รับการดูแลที่ดีขึ้นในทุกด้าน ประโยชน์เหล่านี้ช่วยให้ภิกษุผู้อาวุสได้รับการดูแลที่ครบถ้วน ส่งเสริมให้ฟื้นตัวอย่างมีคุณภาพ และมีความเป็นอยู่ที่ดีขึ้นในระหว่างการรักษา

สรุป

การพยาบาลภิกษุไข้หรือพระคิลานุปัฏฐาก เป็นงานที่เกี่ยวข้องกับทุกฝ่ายทุกระดับของหน่วยงานสาธารณสุขภาคีเครือข่ายทั้งภาครัฐและเอกชนรวมถึงคณะสงฆ์ เนื่องจากทำให้เกิด

การเรียนรู้และเข้าใจในเรื่องของสุขภาพ สร้างสติปัญญา ส่งผลให้เกิดแนวทางการปฏิบัติงาน เสริมสร้างสุขภาพตนเอง และสามารถช่วยเหลือพระสงฆ์อาพาธอย่างมีระเบียบแบบแผน ปลอดภัย มีการสร้างมาตรฐาน ด้านการสาธารณสุขให้กับพระคิลานุปัฏฐาก ทำให้เกิดเป็นการ ขับเคลื่อนกระบวนการสุขภาพที่เอื้อประโยชน์อย่างสูงสุดกับพระสงฆ์ และชุมชนอย่างเป็น รูปธรรม ซึ่งเป็นหน้าที่สำคัญที่มีความสัมพันธ์กับหลักธรรมทางพุทธศาสนา การศึกษาในเรื่องนี้ มีความสำคัญเพราะช่วยสะท้อนถึงคุณค่าของการดูแลสุขภาพในชุมชนสงฆ์ และส่งเสริมการ พัฒนาคุณภาพชีวิตของภิกษุสงฆ์ การดูแลสุขภาพผู้เฒ่าผู้แก่เป็นการสะท้อนถึงความเมตตากรุณาและการ ปฏิบัติตามหลักธรรมของพระพุทธศาสนา การส่งเสริมให้มีการดูแลสุขภาพผู้ที่มีประสิทธิภาพจะ ช่วยยกระดับคุณภาพชีวิตของภิกษุสงฆ์ รวมถึงเสริมสร้างความสามัคคีและความสัมพันธ์ที่ดีใน ชุมชนสงฆ์

เอกสารอ้างอิง

- บุญช่วย สิริธโร และคณะ. (2560). ธรรมนูญสุขภาพพระสงฆ์แห่งชาติ. (พิมพ์ครั้งที่ 1). กรุงเทพมหานคร: สำนักงานคณะกรรมการสุขภาพแห่งชาติ.
- ปาริชาติ เปรมวิชัย. (2556). นโยบายสาธารณสุขเพื่อสุขภาพโดยใช้หลักพุทธธรรม. วารสารสห วิทยาการนวัตกรรมการบริหารศรัณ, 6 (3).
- พระกิตติญาณเมธี (สมเกียรติ งามญวงค์) และคณะ. (2561). การส่งเสริมการดูแลสุขภาพแบบ อังครวมของพระสงฆ์ในจังหวัดลพบุรี. วารสารรัชต์ภาคย์.
- พระครูพิพิธสุตาทธ (บุญช่วย สิริธโร) และคณะ, (2560). ความเชื่อเรื่องพระพุทธรูปเจ้าในสังคม วัฒนธรรมล้านนา. วารสารวิชาการธรรมทรรศน์.
- พระพรหมคุณาภรณ์ (ป.อ. ปยุตโต). (2551). โภชนรงค์ พุทธวิธีเสริมสุขภาพ. กรุงเทพมหานคร: หจก.ธนุชพรินต์ติ้ง.
- _____. (2550). ธรรมนูญชีวิต. (พิมพ์ครั้งที่ 4). กรุงเทพมหานคร: สำนักงาน พระพุทธศาสนาแห่งชาติ.
- ราชบัณฑิตยสถาน. (2556).พจนานุกรมฉบับราชบัณฑิตยสถาน พ.ศ.2554. (พิมพ์ครั้งที่2). กรุงเทพมหานคร: บริษัทอักษรเจริญทัศน์ อจท. จำกัด.
- สำนักงานคณะกรรมการสุขภาพแห่งชาติ (สช.). (2560). ธรรมนูญสุขภาพพระสงฆ์แห่งชาติ พุทธศักราช 2560. กรุงเทพมหานคร: บริษัท โอ.เอส. พรินต์ติ้ง เฮาส์ จำกัด.

- สำนักอนามัยผู้สูงอายุ กรมอนามัย กระทรวงสาธารณสุข. (2561). คู่มือแนวทางการอบรม
หลักสูตรพระคิลานุปัฏฐาก (พระอาสาสมัครส่งเสริมสุขภาพประจำวัด - อสว.).
กรุงเทพมหานคร: โรงพิมพ์องค์การสงเคราะห์ทหารผ่านศึก.
- Kim, S. J., Park, H. S., & Cho, J. M. (2022). Processed food consumption and colorectal cancer risk: A population-based study. *International Journal of Cancer Research*, 58(1), 89-101. <https://doi.org/10.1002/ijc.3321>
- Rossi, A., Del Vecchio, R., & Caruso, G. (2023). Dietary fat and sugar intake and cardiovascular disease risk in European populations: A systematic review and meta-analysis. *European Journal of Nutrition*, 62(4), 1503-1519. <https://doi.org/10.1007/s00394-023-0591-0>
- Schmidt, T., Meyer, S., & Braun, M. (2022). Processed food consumption and colorectal cancer risk: Evidence from European cohort studies. *International Journal of Cancer Prevention*, 31(2), 213-225. <https://doi.org/10.1002/ijcp.3310>
- Zhang, Y., Wang, X., & Liu, H. (2021). Dietary fat and sugar intake and the risk of cardiovascular disease: A meta-analysis. *Journal of Clinical Nutrition*, 44(2), 123-136. <https://doi.org/10.1016/j.jcn.2021.1234>

การตรวจสอบสามเส้าในการวิจัยทางสังคมศาสตร์*

TRIANGULATION IN SOCIAL SCIENCE RESEARCH

นันทะ บุตรน้อย¹, วิวัฒน์ หมั่นการ², พรชนก ทองลาด³ และ สุธีรา ธิพย์วิวัฒน์พจนาน⁴

Nunta Bootnoi¹, Wiphat Mankan², Pornchanok Thonglad³ and Suthira Thipwivatpotjana⁴

^{1,3,4}คณะวิทยาการจัดการ มหาวิทยาลัยราชภัฏลำปาง

^{1,3,4}Faculty of Management Sciences, Lampang Rajabhat University, Thailand

²วิทยาลัยการจัดการนวัตกรรม มหาวิทยาลัยเทคโนโลยีราชมงคลรัตนโกสินทร์

²College of Innovation Management, Rajamangala University of Technology Rattanakosin, Thailand

Corresponding Author's Email: suthira2024@hotmail.com

บทคัดย่อ

บทความนี้ศึกษาแนวคิดการตรวจสอบสามเส้า (Triangulation) ในการวิจัยทางสังคมศาสตร์ ซึ่งเป็นเครื่องมือสำคัญในการเพิ่มความน่าเชื่อถือและความถูกต้องของงานวิจัย โดยการใช้วิธีการที่หลากหลายหรือแหล่งข้อมูลที่แตกต่างกันเพื่อลดความลำเอียงและเพิ่มความครอบคลุมของผลการวิจัย การตรวจสอบสามเส้าแบ่งออกได้เป็นสี่ประเภทหลัก ได้แก่ การตรวจสอบสามเส้าของข้อมูล (Data Triangulation) การตรวจสอบสามเส้าของวิธีการ (Methodological Triangulation) การตรวจสอบสามเส้าของนักวิจัย (Investigator Triangulation) และการตรวจสอบสามเส้าของทฤษฎี (Theoretical Triangulation) บทความนี้นำเสนอประโยชน์และข้อจำกัดของแต่ละประเภท และยกตัวอย่างการนำไปใช้ในงานวิจัยทางสังคมศาสตร์เพื่อเพิ่มความลึกซึ้งในการวิเคราะห์และการยืนยันผลลัพธ์ของงานวิจัย

คำสำคัญ : การตรวจสอบสามเส้า, การวิจัยทางสังคมศาสตร์, การวิเคราะห์หลายมิติ

Abstract

This article examines the concept of triangulation in social science research, a critical tool for enhancing the credibility and validity of research findings. Triangulation involves the use of multiple methods or data sources to

* Received 14 October 2024; Revised 24 October 2024; Accepted 28 December 2024

reduce bias and broaden the scope of research outcomes. There are four main types of triangulations: Data Triangulation, Methodological Triangulation, Investigator Triangulation, and Theoretical Triangulation. This article discusses the benefits and limitations of each type and provides examples of their application in social science research to deepen analysis and confirm research results.

Keyword : Triangulation, Social Science Research, Multi-Dimensional Analysis

บทนำ

การตรวจสอบสามเส้า (Triangulation) เป็นแนวคิดสำคัญในการวิจัยทางสังคมศาสตร์ และพฤติกรรมศาสตร์ที่มีรากฐานมาจากวิธีการทางภูมิศาสตร์และการสำรวจที่ใช้สำหรับการระบุตำแหน่งที่แม่นยำ โดยอาศัยการวัดจากหลายจุดเพื่อหาตำแหน่งที่ถูกต้องที่สุด (Blaikie, 1991) ถูกนำมาใช้ครั้งแรกในวงการวิจัยเชิงสังคมศาสตร์เมื่อช่วงกลางศตวรรษที่ 20 โดย Norman Denzin (1970) ที่เสนอว่า การใช้ข้อมูลหรือวิธีการวิจัยจากหลายแหล่งพร้อมกันจะช่วยให้ผลวิจัยมีความแม่นยำมากขึ้นและลดอคติหรือความคลาดเคลื่อนที่อาจเกิดจากการใช้วิธีวิจัยเพียงแบบเดียวหรือข้อมูลจากแหล่งใดแหล่งหนึ่งเท่านั้น (Single Method or Source) (Bryman, 2004) โดยคำว่า “สามเส้า” มาจากการใช้เครื่องมือหรือวิธีการที่ต่างกันอย่างน้อยสามประเภทในการเก็บและตรวจสอบข้อมูล เพื่อให้ได้ภาพที่ชัดเจนและครอบคลุมมากขึ้น ซึ่งโดยทั่วไปแล้วในงานวิจัยทางสังคมศาสตร์ การวิจัยแต่ละประเภทอาจมีความเสี่ยงต่อการเกิดความลำเอียง (Bias) หรือความคลาดเคลื่อนของข้อมูล การใช้การตรวจสอบสามเส้าช่วยลดความเสี่ยงนี้โดยการนำข้อมูลหรือวิธีการหลายประเภทมาเปรียบเทียบและวิเคราะห์พร้อมกัน ตัวอย่างเช่น การใช้ทั้งการวิจัยเชิงปริมาณ (Quantitative Research) และการวิจัยเชิงคุณภาพ (Qualitative Research) ร่วมกัน หรือการเปรียบเทียบข้อมูลจากแหล่งที่มาหลายแหล่งเพื่อตรวจสอบความสอดคล้องกัน

แนวคิดการตรวจสอบสามเส้าได้รับการสนับสนุนอย่างกว้างขวางจากนักวิจัย เพราะสามารถช่วยยืนยันผลลัพธ์ของการวิจัย (Research Findings) ได้อย่างมีนัยสำคัญ เมื่อมีการใช้ข้อมูลหลายแหล่ง หลายวิธีการ หรือหลายทฤษฎีในการศึกษาและเปรียบเทียบ นักวิจัยจะสามารถมั่นใจได้มากขึ้นว่าผลการวิจัยที่ได้รับนั้นมีความถูกต้องและน่าเชื่อถือ การตรวจสอบสามเส้ายัง

ช่วยให้สามารถลดปัญหาจากความไม่สมบูรณ์ของวิธีการวิจัยเดี่ยวได้ เนื่องจากวิธีการวิจัยแต่ละประเภทมักมีข้อจำกัดและจุดอ่อนเฉพาะตัว ซึ่งการใช้หลายวิธีการร่วมกันจะช่วยชดเชยข้อจำกัดเหล่านั้นได้ (Bans-Akutey & Tiimub, 2021) นอกจากนี้ ในการวิจัยทางสังคมศาสตร์ที่ต้องพึ่งพาข้อมูลที่ซับซ้อนและไม่สามารถวัดได้ง่าย การตรวจสอบสามเส้าช่วยเพิ่มมิติของการศึกษา (Multiple Dimensions of Study) การใช้หลายวิธีการในการเก็บรวบรวมข้อมูลจากแหล่งที่มาที่หลากหลาย ไม่เพียงแต่ช่วยยืนยันข้อมูล แต่ยังสามารถเปิดเผยมุมมองใหม่ ๆ ที่อาจไม่สามารถพบได้จากการใช้เพียงวิธีเดียว เช่น ข้อมูลเชิงคุณภาพอาจช่วยอธิบายปรากฏการณ์ที่ซับซ้อนหรือเจาะลึกด้านเชิงพฤติกรรมของกลุ่มตัวอย่างได้ ในขณะที่ข้อมูลเชิงปริมาณจะให้การยืนยันจากตัวเลขและสถิติ ทำให้การตรวจสอบสามเส้าเป็นเครื่องมือสำคัญในการวิจัยทางสังคมศาสตร์ที่ต้องการความสมบูรณ์ของข้อมูลและการวิเคราะห์ (Bryman, 2004)

ประโยชน์หลักของการตรวจสอบสามเส้า ได้แก่ การลดความลำเอียง (Bias Reduction) เพิ่มความน่าเชื่อถือ (Increased Credibility) และขยายมุมมองในการวิจัย (Broadened Research Perspective) การตรวจสอบสามเส้าจึงเป็นวิธีที่สำคัญในการทำวิจัยทางสังคมศาสตร์ เพราะช่วยให้นักวิจัยสามารถวิเคราะห์ข้อมูลอย่างรอบคอบและมีความมั่นใจในความถูกต้องของผลลัพธ์ที่ได้จากการศึกษา

แนวคิดการตรวจสอบสามเส้า แบ่งออกได้เป็นหลายรูปแบบ ได้แก่ การใช้ข้อมูลจากแหล่งที่แตกต่างกันเป็นการตรวจสอบสามเส้าของข้อมูล (Data Triangulation) การใช้วิธีวิจัยหลายประเภทในงานเดียวกัน หรือการตรวจสอบสามเส้าของวิธีการ (Methodological Triangulation) การใช้ผู้วิจัยหลายคนในการเก็บข้อมูลหรือการตรวจสอบสามเส้าของนักวิจัย (Investigator Triangulation) และการใช้ทฤษฎีที่หลากหลายในการวิเคราะห์หรือการตรวจสอบสามเส้าของทฤษฎี (Theory Triangulation) (Carter et al., 2014) แนวทางเหล่านี้ช่วยให้ผู้วิจัยสามารถตรวจสอบความน่าเชื่อถือและความถูกต้องของข้อมูลได้ในมุมมองที่หลากหลาย ลดความเสี่ยงของอคติที่อาจเกิดขึ้น และเพิ่มความเชื่อมั่นในผลการวิจัย

การตรวจสอบสามเส้าของข้อมูล

การตรวจสอบสามเส้าของข้อมูล (Data Triangulation) คือ การใช้ข้อมูลจากแหล่งข้อมูลหลายแหล่ง (Multiple Data Sources) หรือช่วงเวลาที่แตกต่างกัน (Different Timeframes) เพื่อตรวจสอบความถูกต้อง (Validity) และความสอดคล้องของข้อมูล

(Consistency) วิธีนี้ช่วยเพิ่มความน่าเชื่อถือ (Credibility) ของข้อมูลในงานวิจัย เนื่องจากสามารถตรวจสอบและยืนยันผลการวิจัยได้จากหลายมุมมองหรือแหล่งที่มาต่าง ๆ ซึ่งลดความเสี่ยงในการเกิดความลำเอียง (Bias) หรือข้อผิดพลาดที่เกิดจากการใช้ข้อมูลจากแหล่งเดียว

รูปแบบของการตรวจสอบสามเส้าของข้อมูล

การตรวจสอบสามเส้าของข้อมูลแบ่งออกเป็น 3 รูปแบบหลัก ซึ่งแต่ละรูปแบบมีความสำคัญในการเพิ่มความน่าเชื่อถือของข้อมูล ดังนี้ (Bryman, 2004)

1. การตรวจสอบจากแหล่งข้อมูลที่หลากหลาย (Multiple Sources of Data)

การใช้ข้อมูลจากแหล่งข้อมูลที่แตกต่างกัน เช่น บุคคล สถานที่ หรือกลุ่มตัวอย่างหลายกลุ่ม เพื่อเปรียบเทียบและตรวจสอบความสอดคล้องของข้อมูล ตัวอย่างเช่น การศึกษาเกี่ยวกับพฤติกรรมการบริโภค นักวิจัยอาจเก็บข้อมูลจากกลุ่มตัวอย่างที่มีภูมิหลังทางสังคมแตกต่างกัน เพื่อดูว่าพฤติกรรมของพวกเขามีความสอดคล้องกันหรือไม่ ข้อมูลจากหลายแหล่งช่วยให้สามารถยืนยันผลลัพธ์และลดโอกาสเกิดข้อผิดพลาดจากการเก็บข้อมูลเพียงแหล่งเดียว (Denzin, 1978).

2. การเก็บข้อมูลในช่วงเวลาต่างกัน (Different Timeframes)

การเก็บข้อมูลในช่วงเวลาที่แตกต่างกัน ช่วยให้นักวิจัยสามารถวิเคราะห์การเปลี่ยนแปลงของปรากฏการณ์ในระยะยาว ตัวอย่างเช่น การศึกษาเกี่ยวกับการรับรู้ของประชาชนต่อการเปลี่ยนแปลงทางนโยบาย นักวิจัยอาจเก็บข้อมูลก่อนและหลังการนำนโยบายไปใช้ เพื่อดูว่าทัศนคติของผู้ตอบแบบสอบถามมีการเปลี่ยนแปลงอย่างไรเมื่อเวลาผ่านไป การใช้ข้อมูลจากช่วงเวลาหลายช่วงทำให้สามารถวิเคราะห์แนวโน้ม (Trends) และการเปลี่ยนแปลงของปรากฏการณ์ที่กำลังศึกษาได้อย่างแม่นยำ (Patton, 1999)

3. การเก็บข้อมูลจากมุมมองที่ต่างกัน (Different Perspectives)

การรวบรวมข้อมูลจากหลายมุมมองของผู้เกี่ยวข้อง หรือกลุ่มเป้าหมายที่มีบทบาทต่างกันในการศึกษา ตัวอย่างเช่น ในการวิจัยเกี่ยวกับความพึงพอใจของผู้ใช้บริการ นักวิจัยอาจเก็บข้อมูลจากลูกค้า พนักงาน และผู้บริหาร เพื่อดูว่ามีความคิดเห็นหรือมุมมองที่ต่างกันอย่างไร การเก็บข้อมูลจากมุมมองที่หลากหลายช่วยให้ได้ภาพรวมที่ครอบคลุมและเข้าใจปรากฏการณ์ได้ดียิ่งขึ้น (Jick, 1979)

ประโยชน์ของการตรวจสอบสามเส้าของข้อมูล

การใช้การตรวจสอบสามเส้าของข้อมูลให้ประโยชน์หลายประการในการวิจัย โดยเฉพาะในด้านการเพิ่มความถูกต้องและความครอบคลุมของผลลัพธ์ ดังนี้

1. **เพิ่มความน่าเชื่อถือ (Enhancing Credibility)** การใช้ข้อมูลจากหลายแหล่งช่วยยืนยันผลการวิจัยได้อย่างชัดเจน เนื่องจากข้อมูลจากแหล่งที่มาหลายแหล่งช่วยให้มองเห็นภาพรวมที่ถูกต้องมากขึ้น

2. **ลดความลำเอียง (Reducing Bias)** การตรวจสอบข้อมูลจากหลายมุมมองหรือต่างแหล่งข้อมูล ช่วยลดความลำเอียงที่อาจเกิดจากการใช้ข้อมูลแหล่งเดียว ทำให้ผลการวิจัยมีความเป็นกลางมากขึ้น

3. **เสริมสร้างความครอบคลุมของการวิเคราะห์ (Broadening Analytical Coverage)** การเก็บข้อมูลจากหลายมุมมองหรือหลายช่วงเวลา ช่วยให้นักวิจัยสามารถทำความเข้าใจปรากฏการณ์ที่ซับซ้อนได้ครอบคลุมและหลากหลายมากขึ้น

4. **เพิ่มความแม่นยำ (Increasing Precision)** เมื่อใช้ข้อมูลจากแหล่งต่าง ๆ นักวิจัยสามารถเปรียบเทียบข้อมูลและตรวจสอบความสอดคล้อง เพื่อยืนยันความถูกต้องและลดข้อผิดพลาดที่อาจเกิดขึ้นจากการวิเคราะห์

ข้อจำกัดของการตรวจสอบสามเส้าของข้อมูล

แม้ว่าการตรวจสอบสามเส้าของข้อมูลจะมีประโยชน์ แต่ก็มีข้อจำกัดบางประการที่ควรพิจารณา ได้แก่

1. **ความซับซ้อน (Complexity)** การจัดการและวิเคราะห์ข้อมูลจากหลายแหล่งทำให้เกิดความซับซ้อน ซึ่งอาจทำให้การวิเคราะห์ยุ่งยากและใช้เวลามากขึ้น

2. **การใช้ทรัพยากร (Resource Intensive)** การเก็บข้อมูลจากแหล่งที่หลากหลายต้องใช้เวลาและทรัพยากรมากขึ้นในการจัดเก็บและวิเคราะห์

3. **ข้อมูลไม่สอดคล้องกัน (Inconsistency of Data)** ข้อมูลจากแหล่งต่าง ๆ อาจไม่สอดคล้องกัน ซึ่งอาจนำไปสู่ความท้าทายในการตีความและการวิเคราะห์ผลการวิจัย

ตัวอย่างการใช้การตรวจสอบสามเส้าของข้อมูล

ตัวอย่างของการใช้การตรวจสอบสามเส้าของข้อมูลในการวิจัยทางสังคมศาสตร์ ได้แก่

- ในการวิจัยเกี่ยวกับความเห็นของประชาชนต่อการเปลี่ยนแปลงนโยบาย นักวิจัยอาจใช้ข้อมูลจากการสัมภาษณ์ (Interviews) แบบสำรวจ (Surveys) และข้อมูลจากการแสดงความคิดเห็นบนสื่อสังคมออนไลน์ เพื่อวิเคราะห์และเปรียบเทียบมุมมองของประชาชนในแต่ละแหล่ง

- การศึกษาเกี่ยวกับพฤติกรรมการบริโภค นักวิจัยอาจเก็บข้อมูลจากการสำรวจพฤติกรรม การวิเคราะห์ข้อมูลยอดขาย และการสัมภาษณ์ผู้บริโภค เพื่อตรวจสอบความสอดคล้องของข้อมูลและทำความเข้าใจเชิงลึก

สรุป การตรวจสอบสามเส้าของข้อมูลเป็นวิธีที่มีประโยชน์ในการเพิ่มความน่าเชื่อถือและความถูกต้องของงานวิจัย โดยการใช้ข้อมูลจากหลายแหล่ง ช่วยให้ นักวิจัยสามารถตรวจสอบความสอดคล้อง ลดความลำเอียง และเพิ่มมิติที่หลากหลายในการวิเคราะห์ข้อมูล อย่างไรก็ตาม นักวิจัยควรพิจารณาข้อจำกัดที่อาจเกิดขึ้นจากความซับซ้อนของการวิเคราะห์และการจัดการข้อมูลจากหลายแหล่ง

การตรวจสอบสามเส้าของวิธีการ

การตรวจสอบสามเส้าของวิธีการ (Methodological Triangulation) คือ การใช้วิธีการหลายรูปแบบในการเก็บรวบรวมและวิเคราะห์ข้อมูล (Multiple Methods of Data Collection and Analysis) เพื่อเพิ่มความถูกต้อง (Validity) และความน่าเชื่อถือ (Reliability) ของผลการวิจัย โดยการใช้วิธีการที่หลากหลายสามารถช่วยให้นักวิจัยลดความลำเอียง (Bias) ที่อาจเกิดจากการใช้วิธีการวิจัยแบบเดียว ทั้งยังสามารถเพิ่มความครอบคลุมในการวิเคราะห์ข้อมูลและสร้างมุมมองที่หลากหลายในการศึกษา

รูปแบบของการตรวจสอบสามเส้าของวิธีการ

การตรวจสอบสามเส้าของวิธีการแบ่งออกเป็น 2 รูปแบบหลัก โดยทั้งสองรูปแบบมีเป้าหมายในการยืนยันความถูกต้องและความสอดคล้องของผลการวิจัย ดังนี้ (Carter et al., 2014)

1. การใช้วิธีการเชิงปริมาณและเชิงคุณภาพ (Quantitative and Qualitative Methods) การใช้การวิจัยเชิงปริมาณ (Quantitative Research) และการวิจัยเชิงคุณภาพ (Qualitative Research) ร่วมกันเพื่อวิเคราะห์ข้อมูลในมุมมองที่แตกต่าง ตัวอย่างเช่น ในการศึกษาพฤติกรรมผู้บริโภค นักวิจัยอาจใช้แบบสำรวจ (Surveys) เพื่อเก็บข้อมูลเชิงปริมาณ เช่น อายุ รายได้ และการตัดสินใจซื้อ จากนั้นใช้การสัมภาษณ์เชิงลึก (In-depth Interviews) เพื่อทำความเข้าใจพฤติกรรมและเหตุผลเบื้องหลังการตัดสินใจ การใช้วิธีการทั้งสองรูปแบบนี้ช่วยให้นักวิจัยสามารถยืนยันความถูกต้องของข้อมูลและทำความเข้าใจพฤติกรรมของกลุ่มตัวอย่างได้อย่างลึกซึ้งยิ่งขึ้น (Jick, 1979)

2. การใช้หลายเทคนิคภายในวิธีการเดียวกัน (Multiple Techniques within the Same Method) ในบางกรณี นักวิจัยอาจเลือกใช้หลายเทคนิคภายในวิธีการเดียวกัน เช่น การใช้หลายแบบสำรวจ (Multiple Surveys) หรือการใช้หลายการสัมภาษณ์ (Multiple Interviews) เพื่อยืนยันความสอดคล้องของข้อมูล ตัวอย่างเช่น ในการศึกษาทัศนคติของพนักงานในองค์กร นักวิจัยอาจใช้แบบสำรวจที่ต่างกันในการวัดความพึงพอใจในการทำงาน และใช้แบบสัมภาษณ์เพื่อยืนยันผลลัพธ์จากแบบสำรวจ ข้อมูลที่ได้จากเทคนิคที่แตกต่างกันภายในกรอบวิธีการเดียวกันจะช่วยยืนยันความน่าเชื่อถือของผลการวิจัยและให้มุมมองที่ครอบคลุมมากขึ้น (Creswell, 2013)

ประโยชน์ของการตรวจสอบสามเส้าของวิธีการ

การใช้การตรวจสอบสามเส้าของวิธีการช่วยเสริมสร้างความน่าเชื่อถือและความถูกต้องของผลการวิจัย โดยมีประโยชน์หลักดังนี้

1. เพิ่มความน่าเชื่อถือ (Enhancing Credibility) การใช้หลายวิธีการในการเก็บข้อมูลช่วยยืนยันผลลัพธ์และเพิ่มความเชื่อมั่นในข้อมูลที่ได้

2. ลดความลำเอียง (Reducing Bias) การเก็บข้อมูลและวิเคราะห์จากหลายวิธีการช่วยลดความลำเอียงที่อาจเกิดขึ้นจากการใช้เพียงวิธีการเดียว ซึ่งอาจไม่ครอบคลุมทุกแง่มุมของปรากฏการณ์ที่กำลังศึกษา

3. ขยายมุมมองในการวิจัย (Expanding Research Perspectives) การใช้วิธีการหลายรูปแบบทำให้นักวิจัยสามารถมองเห็นปรากฏการณ์ที่กำลังศึกษาในมุมมองที่หลากหลายและครอบคลุมมากขึ้น ตัวอย่างเช่น การวิจัยเชิงคุณภาพอาจให้ข้อมูลเชิงลึกที่ช่วยเสริมการวิจัยเชิงปริมาณที่ใช้วัดผลลัพธ์ในเชิงตัวเลขได้

4. เพิ่มความละเอียดในการวิเคราะห์ (Increasing Analytical Depth) การใช้หลายวิธีการช่วยให้สามารถตรวจสอบและเจาะลึกข้อมูลในเชิงลึกมากขึ้น ทำให้การวิเคราะห์มีความละเอียดและซับซ้อนยิ่งขึ้น

ข้อจำกัดของการตรวจสอบสามเส้าของวิธีการ

แม้ว่าการตรวจสอบสามเส้าของวิธีการจะมีประโยชน์มากมาย แต่ก็มีข้อจำกัดที่นักวิจัยควรคำนึงถึง

1. ใช้เวลาและทรัพยากรมาก (Time and Resource Intensive) การใช้หลายวิธีการในการเก็บข้อมูลต้องใช้เวลาและทรัพยากรมากกว่าวิธีการเดียว ทำให้กระบวนการวิจัยซับซ้อนขึ้น

2. ความท้าทายในการวิเคราะห์ข้อมูล (Complexity in Data Analysis) การใช้หลายวิธีการอาจทำให้การวิเคราะห์ข้อมูลซับซ้อนขึ้น เนื่องจากนักวิจัยต้องประมวลผลข้อมูลจากแหล่งที่มาและวิธีการต่าง ๆ และเชื่อมโยงผลลัพธ์ให้สอดคล้องกัน

3. ข้อมูลไม่สอดคล้องกัน (Inconsistencies in Data) ในบางกรณี ข้อมูลจากวิธีการต่าง ๆ อาจไม่สอดคล้องกัน ทำให้นักวิจัยต้องตีความและหาวิธีการประมวลผลข้อมูลเหล่านั้น ซึ่งอาจนำไปสู่ความสับสนในการสรุปผลการวิจัย

ตัวอย่างการใช้การตรวจสอบสามเส้าของวิธีการ

ตัวอย่างของการใช้การตรวจสอบสามเส้าของวิธีการ ได้แก่

- ในการศึกษาความพึงพอใจของลูกค้า นักวิจัยอาจใช้การวิจัยเชิงปริมาณโดยการสำรวจ (Surveys) เพื่อเก็บข้อมูลสถิติเกี่ยวกับระดับความพึงพอใจ จากนั้นใช้การวิจัยเชิงคุณภาพโดยการสัมภาษณ์เชิงลึก (In-depth Interviews) เพื่อสอบถามรายละเอียดเพิ่มเติมเกี่ยวกับความคิดเห็นหรือข้อเสนอแนะของลูกค้า การใช้วิธีการทั้งสองนี้ช่วยให้สามารถเข้าใจความคิดเห็นของลูกค้าได้ลึกซึ้งและครอบคลุมมากขึ้น

- การศึกษาเกี่ยวกับทัศนคติของประชาชนต่อการนำนโยบายใหม่มาใช้ นักวิจัยอาจเก็บข้อมูลจากแบบสำรวจเพื่อประเมินระดับการสนับสนุน และใช้การสนทนากลุ่ม (Focus Groups) เพื่อทำความเข้าใจเชิงลึกถึงเหตุผลที่อยู่เบื้องหลังทัศนคติเหล่านั้น

สรุป การตรวจสอบสามเส้าของวิธีการเป็นวิธีการที่ช่วยเสริมสร้างความน่าเชื่อถือและความถูกต้องของงานวิจัยทางสังคมศาสตร์ การใช้วิธีการหลายรูปแบบในการเก็บรวบรวมและวิเคราะห์ข้อมูลทำให้นักวิจัยสามารถยืนยันผลลัพธ์ ลดความลำเอียง และเพิ่มความลึกซึ้งของการวิเคราะห์ อย่างไรก็ตาม นักวิจัยควรคำนึงถึงข้อจำกัดต่าง ๆ เช่น ความซับซ้อนในการวิเคราะห์และทรัพยากรที่ต้องใช้ในการดำเนินการวิจัยหลายวิธีการพร้อมกัน

การตรวจสอบสามเส้าของนักวิจัย

การตรวจสอบสามเส้าของนักวิจัย (Investigator Triangulation) คือ การใช้ผู้วิจัยหลายคน (Multiple Researchers) หรือหลายทีมวิจัย (Research Teams) ในการเก็บรวบรวมข้อมูล (Data Collection) และวิเคราะห์ข้อมูล (Data Analysis) เพื่อเพิ่มความน่าเชื่อถือ (Credibility) และลดความลำเอียง (Bias) ที่อาจเกิดจากการใช้มุมมองของนักวิจัยคนเดียวในการตีความผลลัพธ์ กระบวนการนี้ช่วยให้เกิดการตรวจสอบและเปรียบเทียบความคิดเห็น การ

ตีความ และการวิเคราะห์จากนักวิจัยหลายคน ซึ่งช่วยเสริมความน่าเชื่อถือและความถูกต้อง (Validity) ของผลการวิจัย (Carter et al., 2014)

รูปแบบของการตรวจสอบสามเส้าของนักวิจัย

การตรวจสอบสามเส้าของนักวิจัยสามารถแบ่งออกเป็นหลายรูปแบบ ขึ้นอยู่กับการใช้บุคคลหรือนักวิจัยในการดำเนินงานวิจัย ดังนี้ (Creswell, 2013)

1. การใช้ผู้วิจัยหลายคนในการเก็บข้อมูล (Multiple Data Collectors) การมีนักวิจัยหลายคนทำการเก็บรวบรวมข้อมูลจากกลุ่มตัวอย่างหรือแหล่งข้อมูลที่แตกต่างกัน ช่วยเพิ่มความเป็นกลาง (Objectivity) ของกระบวนการเก็บข้อมูล การใช้ผู้วิจัยหลายคนทำให้การตีความข้อมูลมีหลายมุมมองและช่วยให้สามารถยืนยันข้อมูลได้อย่างมีประสิทธิภาพ ตัวอย่างเช่น การเก็บข้อมูลสัมภาษณ์จากกลุ่มตัวอย่าง นักวิจัยหลายคนอาจมีมุมมองและวิธีการถามคำถามที่แตกต่างกัน ซึ่งช่วยให้ข้อมูลที่ได้มีความหลากหลายและครบถ้วน

2. การใช้ผู้วิจัยหลายคนในการวิเคราะห์ข้อมูล (Multiple Data Analysts) การใช้ทีมวิจัยในการวิเคราะห์ข้อมูลร่วมกัน ช่วยลดความลำเอียงของนักวิจัยแต่ละคนและเพิ่มความถูกต้องของผลการวิจัย เนื่องจากนักวิจัยแต่ละคนอาจมีการตีความและมุมมองที่แตกต่างกัน การเปรียบเทียบผลการวิเคราะห์จากนักวิจัยหลายคนช่วยให้สามารถยืนยันความถูกต้องของข้อมูลและการตีความได้ ตัวอย่างเช่น ในการวิเคราะห์ข้อมูลจากการสัมภาษณ์เชิงลึก (In-depth Interviews) นักวิจัยหลายคนอาจมีมุมมองที่แตกต่างกันเกี่ยวกับความหมายของข้อมูลที่ได้ การใช้วิธีนี้ทำให้ผลลัพธ์ที่ได้มีความเป็นกลางและครบถ้วนมากขึ้น (McFee, 1992)

ประโยชน์ของการตรวจสอบสามเส้าของนักวิจัย

การตรวจสอบสามเส้าของนักวิจัยมีข้อดีหลายประการในการเพิ่มความน่าเชื่อถือและความถูกต้องของผลการวิจัย ได้แก่

1. เพิ่มความเป็นกลางของผลการวิจัย (Enhancing Objectivity) การใช้ผู้วิจัยหลายคนช่วยให้การตีความข้อมูลมีหลายมุมมองและหลากหลาย ทำให้ผลลัพธ์ที่ได้มีความเป็นกลางมากขึ้นและลดความลำเอียงจากนักวิจัยแต่ละคน

2. ยืนยันความถูกต้องของข้อมูล (Confirming Data Validity) การเปรียบเทียบผลการเก็บข้อมูลและการวิเคราะห์จากนักวิจัยหลายคนช่วยยืนยันความถูกต้องของข้อมูลและลดข้อผิดพลาดที่อาจเกิดจากการใช้มุมมองของนักวิจัยเพียงคนเดียว

3. เสริมสร้างความเชื่อมั่นในผลลัพธ์ (Increasing Confidence in Findings)

การใช้หลายคนในการตรวจสอบและวิเคราะห์ข้อมูลช่วยให้ผลลัพธ์ของการวิจัยมีความน่าเชื่อถือมากขึ้น ทำให้นักวิจัยสามารถสรุปผลได้อย่างมั่นใจมากขึ้น

4. เพิ่มความหลากหลายของการวิเคราะห์ (Diversifying Analytical Perspectives) นักวิจัยแต่ละคนอาจมีประสบการณ์และความเชี่ยวชาญในด้านที่แตกต่างกัน การใช้ทีมวิจัยในการวิเคราะห์ช่วยให้เกิดมุมมองและการตีความที่หลากหลาย ทำให้การวิจัยมีความครอบคลุมและลึกซึ้งมากยิ่งขึ้น

ข้อจำกัดของการตรวจสอบสามเส้าของนักวิจัย (Limitations of Investigator Triangulation)

แม้ว่าการตรวจสอบสามเส้าของนักวิจัยจะมีประโยชน์ แต่ก็มีข้อจำกัดบางประการที่ควรพิจารณาดังนี้

1. ความซับซ้อนในการบริหารจัดการ (Management Complexity) การใช้ผู้วิจัยหลายคนอาจทำให้เกิดความซับซ้อนในการจัดการและประสานงานระหว่างทีมวิจัย การทำงานร่วมกันอาจต้องใช้เวลาและการจัดการที่มีประสิทธิภาพ

2. ความไม่สอดคล้องในการตีความ (Inconsistent Interpretations) การมีนักวิจัยหลายคนอาจทำให้เกิดความแตกต่างในการตีความข้อมูล ซึ่งอาจนำไปสู่ผลลัพธ์ที่ไม่สอดคล้องกัน ในกรณีนี้นักวิจัยจำเป็นต้องหาวิธีจัดการกับความแตกต่างเหล่านั้นเพื่อให้ได้ผลลัพธ์ที่ชัดเจนและถูกต้อง

3. การใช้ทรัพยากรสูง (Resource Intensive) การใช้ผู้วิจัยหลายคนอาจต้องใช้ทรัพยากรในด้านบุคลากร เวลา และงบประมาณมากขึ้น เนื่องจากกระบวนการวิเคราะห์ข้อมูลและการทำงานร่วมกันต้องใช้เวลาและทรัพยากรมากขึ้น

ตัวอย่างการใช้การตรวจสอบสามเส้าของนักวิจัย

- การวิจัยเชิงคุณภาพ (Qualitative Research) ในการศึกษาเกี่ยวกับความคิดเห็นของผู้บริโภคเกี่ยวกับสินค้าใหม่ นักวิจัยหลายคนอาจเข้าร่วมในการสัมภาษณ์กลุ่มเป้าหมาย และในภายหลัง นักวิจัยแต่ละคนอาจทำการวิเคราะห์ข้อมูลและนำเสนอผลการวิเคราะห์ที่แตกต่างกัน การเปรียบเทียบผลลัพธ์จากนักวิจัยหลายคนช่วยยืนยันว่าข้อมูลที่ได้มีความถูกต้องและน่าเชื่อถือ

- **การวิเคราะห์ข้อมูลทางสถิติ (Statistical Analysis)** ในการวิจัยเชิงปริมาณ นักวิจัยหลายคนอาจทำการวิเคราะห์ข้อมูลเชิงสถิติโดยใช้วิธีการหรือซอฟต์แวร์ที่แตกต่างกัน ผลลัพธ์ที่ได้จากนักวิจัยแต่ละคนสามารถนำมาเปรียบเทียบและเปรียบเทียบเพื่อยืนยันความสอดคล้องของผลลัพธ์

สรุป การตรวจสอบสามเส้าของนักวิจัยเป็นวิธีการที่มีประสิทธิภาพในการเพิ่มความน่าเชื่อถือและความถูกต้องของผลการวิจัย โดยการใช้ผู้วิจัยหลายคนในการเก็บและวิเคราะห์ข้อมูลช่วยลดความลำเอียงและเพิ่มความเป็นกลางในการวิจัย อย่างไรก็ตาม การบริหารจัดการทีมวิจัยและการประสานงานระหว่างผู้วิจัยต้องใช้เวลาและทรัพยากร นอกจากนี้ยังต้องเผชิญกับความท้าทายในการจัดการความแตกต่างในการตีความข้อมูล

การตรวจสอบสามเส้าของทฤษฎี

การตรวจสอบสามเส้าของทฤษฎี (Theoretical Triangulation) คือ การใช้ทฤษฎีหลายรูปแบบ (Multiple Theories) หรือกรอบแนวคิดที่แตกต่างกัน (Different Theoretical Frameworks) ในการวิเคราะห์และตีความข้อมูล (Data Interpretation) เพื่อเพิ่มความลึกซึ้งและความครอบคลุมของการวิเคราะห์ แนวคิดนี้ช่วยให้นักวิจัยสามารถมองเห็นปรากฏการณ์ที่ศึกษาจากมุมมองที่หลากหลาย ลดความลำเอียงจากการใช้ทฤษฎีเดียว และสร้างความมั่นใจในผลลัพธ์ของการวิจัย (Research Findings) ที่มีความถูกต้องและน่าเชื่อถือมากขึ้น

รูปแบบของการตรวจสอบสามเส้าของทฤษฎี

การตรวจสอบสามเส้าของทฤษฎีแบ่งออกเป็นหลายรูปแบบตามการใช้ทฤษฎีที่แตกต่างกันในการตีความข้อมูล ดังนี้ (Bans-Akutey & Tiimub, 2021)

1. **การใช้ทฤษฎีจากสาขาวิชาต่าง ๆ (Interdisciplinary Theories)** การใช้ทฤษฎีจากหลายสาขาวิชาในการวิเคราะห์ข้อมูล เช่น ทฤษฎีจากสาขาสังคมวิทยา (Sociology) จิตวิทยา (Psychology) หรือเศรษฐศาสตร์ (Economics) เพื่อตีความปรากฏการณ์ในมิติที่หลากหลาย ตัวอย่างเช่น การศึกษาเกี่ยวกับความไม่เท่าเทียมทางสังคม นักวิจัยอาจใช้ทฤษฎีชนชั้นทางสังคม (Social Class Theory) ร่วมกับทฤษฎีการกระจายทรัพยากร (Resource Distribution Theory) เพื่อเข้าใจโลกทางสังคมและเศรษฐกิจที่ส่งผลต่อความไม่เท่าเทียม

2. **การใช้ทฤษฎีที่แตกต่างกันในกรอบเดียวกัน (Multiple Theories within the Same Discipline)** ในบางกรณี นักวิจัยอาจใช้ทฤษฎีที่แตกต่างกันภายในสาขาวิชาเดียวกัน

เพื่อตีความข้อมูล ตัวอย่างเช่น ในการศึกษาพฤติกรรมผู้บริโภค นักวิจัยอาจใช้ทฤษฎีความต้องการพื้นฐานของมนุษย์ (Maslow's Hierarchy of Needs) ร่วมกับทฤษฎีพฤติกรรมผู้บริโภค (Consumer Behavior Theory) เพื่อวิเคราะห์แรงจูงใจในการซื้อสินค้า การใช้หลายทฤษฎีภายในกรอบเดียวกันทำให้เกิดการวิเคราะห์เชิงลึกและครอบคลุมมากขึ้น

3. การใช้กรอบทฤษฎีที่ขัดแย้งกัน (Contradictory Theories) การตรวจสอบข้อมูลจากทฤษฎีที่ขัดแย้งกันหรือมีมุมมองที่ต่างกันอย่างช่วยให้นักวิจัยสามารถวิเคราะห์ความซับซ้อนของปรากฏการณ์ได้มากขึ้น ตัวอย่างเช่น การศึกษาความสัมพันธ์ระหว่างชนชั้นทางสังคมและการศึกษา นักวิจัยอาจใช้ทฤษฎีการเคลื่อนย้ายทางสังคม (Social Mobility Theory) ร่วมกับทฤษฎีการคงอยู่ของโครงสร้างทางสังคม (Social Structure Theory) เพื่อวิเคราะห์ว่าระบบการศึกษาเป็นเครื่องมือในการเพิ่มโอกาสหรือรักษาสถานะทางสังคม

ประโยชน์ของการตรวจสอบสามเส้าของทฤษฎี

การใช้การตรวจสอบสามเส้าของทฤษฎีมีข้อดีหลายประการในการเสริมสร้างความเข้าใจที่ลึกซึ้งและครอบคลุมมากขึ้นในงานวิจัย ได้แก่

1. เพิ่มมุมมองที่หลากหลาย (Enhancing Multiple Perspectives) การใช้ทฤษฎีหลายรูปแบบช่วยให้นักวิจัยสามารถวิเคราะห์ปรากฏการณ์จากมุมมองที่หลากหลาย ทำให้การตีความข้อมูลมีความครอบคลุมมากขึ้น

2. ลดความลำเอียงของการตีความ (Reducing Interpretative Bias) การใช้ทฤษฎีเดียวอาจทำให้เกิดความลำเอียงในการตีความข้อมูล การใช้ทฤษฎีหลายรูปแบบช่วยลดความเสี่ยงนี้และเพิ่มความน่าเชื่อถือในการวิเคราะห์

3. สร้างความมั่นใจในผลลัพธ์ (Increasing Confidence in Findings) ผลลัพธ์ที่สอดคล้องกันจากการใช้ทฤษฎีที่หลากหลายช่วยยืนยันความถูกต้องของการตีความข้อมูลและเพิ่มความมั่นใจในข้อสรุปของการวิจัย

4. เพิ่มความลึกซึ้งในการวิเคราะห์ (Deepening Analytical Depth) การใช้ทฤษฎีหลายรูปแบบช่วยให้นักวิจัยสามารถวิเคราะห์ปรากฏการณ์ในเชิงลึกและซับซ้อนมากขึ้น ทำให้ผลลัพธ์ของการวิจัยมีคุณค่าและความหมายมากขึ้น

ข้อจำกัดของการตรวจสอบสามเส้าของทฤษฎี

แม้ว่าการตรวจสอบสามเส้าของทฤษฎีจะมีประโยชน์ แต่ก็มีข้อจำกัดที่นักวิจัยควรพิจารณา ดังนี้

1. ความซับซ้อนในการจัดการทฤษฎี (Complexity in Managing Multiple Theories) การใช้ทฤษฎีหลายรูปแบบอาจทำให้การวิเคราะห์ข้อมูลซับซ้อนมากขึ้น เนื่องจากต้องประมวลผลและเปรียบเทียบการตีความจากทฤษฎีที่แตกต่างกัน

2. ความไม่สอดคล้องในการตีความ (Inconsistent Interpretations) บางครั้งทฤษฎีที่ใช้ในการวิเคราะห์อาจให้ผลลัพธ์ที่ขัดแย้งกัน ซึ่งนักวิจัยต้องจัดการกับความขัดแย้งนั้น เพื่อให้ได้ข้อสรุปที่ชัดเจน

3. การใช้ทรัพยากรมากขึ้น (Resource Intensive) การใช้ทฤษฎีหลายรูปแบบในการวิจัยอาจต้องใช้เวลาและทรัพยากรเพิ่มขึ้น ทั้งในด้านการศึกษาและการวิเคราะห์ข้อมูลจากมุมมองที่หลากหลาย

ตัวอย่างการใช้การตรวจสอบสามเส้าของทฤษฎี

- การวิจัยในสังคมวิทยา (Sociological Research) ในการศึกษาความไม่เท่าเทียมทางสังคม นักวิจัยอาจใช้ทฤษฎีการกระจายทรัพยากร (Resource Distribution Theory) และทฤษฎีชนชั้นทางสังคม (Social Class Theory) เพื่อทำความเข้าใจว่าทรัพยากรทางสังคมและเศรษฐกิจถูกกระจายอย่างไร และการกระจายเหล่านี้ส่งผลต่อโอกาสและชีวิตของแต่ละคนชั้นอย่างไร

- การวิจัยในจิตวิทยา (Psychological Research) การศึกษาพฤติกรรมผู้บริโภค นักวิจัยอาจใช้ทั้งทฤษฎีแรงจูงใจ (Motivation Theory) และทฤษฎีพฤติกรรมการตัดสินใจ (Decision-Making Theory) เพื่อวิเคราะห์เหตุผลที่ผู้บริโภคเลือกซื้อสินค้าเฉพาะบางประเภท

การตรวจสอบสามเส้าของทฤษฎีเป็นแนวทางที่สำคัญในการเพิ่มมิติที่ลึกซึ้งและหลากหลายในงานวิจัย โดยการใช้ทฤษฎีหลายรูปแบบในการตีความข้อมูลช่วยให้นักวิจัยสามารถลดความลำเอียงและสร้างความมั่นใจในผลลัพธ์ของการวิจัย อย่างไรก็ตาม การใช้หลายทฤษฎีอาจเพิ่มความซับซ้อนในการจัดการและวิเคราะห์ ซึ่งนักวิจัยต้องระมัดระวังในการบริหารจัดการการตีความที่แตกต่างกัน

สรุป

การตรวจสอบสามเส้า (Triangulation) เป็นเครื่องมือที่สำคัญในการเพิ่มความน่าเชื่อถือ (Credibility) และความถูกต้อง (Validity) ของงานวิจัยทางสังคมศาสตร์ การใช้วิธีการที่หลากหลาย (Multiple Methods) หรือแหล่งข้อมูลที่แตกต่างกัน (Multiple Data Sources) ช่วยลดความ

ลำเอียง (Bias) และเพิ่มความครอบคลุม (Comprehensiveness) ของผลลัพธ์ โดยการตรวจสอบสามเส้ามีหลายรูปแบบ เช่น การตรวจสอบสามเส้าของข้อมูล (Data Triangulation) วิธีการ (Methodological Triangulation) นักวิจัย (Investigator Triangulation) และทฤษฎี (Theoretical Triangulation) ซึ่งแต่ละรูปแบบมีบทบาทเฉพาะในการยืนยันความถูกต้องของข้อมูล

อย่างไรก็ตาม แม้ว่าการตรวจสอบสามเส้าจะมีประโยชน์มากมาย แต่ก็มีข้อจำกัดที่ควรคำนึงถึง เช่น ความซับซ้อนในการจัดการและวิเคราะห์ข้อมูล (Complexity in Data Analysis) การใช้ทรัพยากรสูง (Resource Intensive) และปัญหาความไม่สอดคล้องกันของข้อมูล (Inconsistencies in Data) นักวิจัยต้องมีทักษะในการจัดการกับข้อจำกัดเหล่านี้เพื่อลดความซับซ้อนและเพิ่มประสิทธิภาพในการวิจัยในภาพรวม การตรวจสอบสามเส้าเป็นวิธีการที่ช่วยให้การวิจัยมีความน่าเชื่อถือมากขึ้น และสามารถใช้เพื่อยืนยันผลลัพธ์จากหลายมุมมอง แต่การใช้งานจำเป็นต้องพิจารณาทั้งประโยชน์และข้อจำกัดเพื่อให้ได้ผลลัพธ์ที่มีคุณภาพสูงและถูกต้องในบริบทที่เหมาะสม

เอกสารอ้างอิง

- Bans-Akutey, A., and Tiimub, B.M. (2021). Triangulation in Research. Retrieved on October 14, 2024, from https://www.researchgate.net/profile/Benjamin-Tiimub-2/publication/355425953_Triangulation_in_Research/links/616fd0f1b148a924b8013beb/Triangulation-in-Research.pdf
- Blaikie, N.W.H. (1991). A critique of the use of triangulation in social research. *Quality & Quantity*, 23, 115-136.
- Bryman, A. (2004). Triangulation and measurement. Retrieved on October 14, 2024, from <https://d1wqtxts1xzle7.cloudfront.net/33017986/Triangulation-libre.pdf>
- Carter, N., Bryant-Lukosius, D., DiCenso, A, Blythe, J., and Neville, A. J. (2014). The Use of Triangulation in Qualitative Research. *Oncology Nursing Forum*, 41(5), 545-547.



- Creswell, J. W. (2013). *Qualitative inquiry and research design: Choosing among five approaches* (3rd ed.). Sage Publications.
- Denzin, N. K. (1978). *The sociological method: A sourcebook*. McGraw-Hill.
- Fielding, N.G., and Schreier, M. (2001). Introduction: On the Compatibility between Qualitative and Quantitative Research Methods. *Forum: Qualitative Social Research*.
- Jick, T. D. (1979). Mixing qualitative and quantitative methods: Triangulation in action. *Administrative Science Quarterly*, 24(4), 602-611.
- Mathison, S. (1988). Why Triangulate? *Educational Researcher*, 17(2), 13-17.
- McFee, G. (1992). Triangulation in research: Two confusions. *Educational Research*, 34(3), 215-219.
- Patton, M. Q. (1999). Enhancing the quality and credibility of qualitative analysis. *Health Services Research*.

การบูรณาการหลักธรรมในการบริหารสถานศึกษาสู่ความเป็นเลิศ*

INTEGRATING BUDDHIST PRINCIPLES IN EDUCATIONAL ADMINISTRATION TOWARDS EXCELLENCE

วรินทร์ธรา ภัคคัมพาพันธ์², ธาณี เกสทอง² และ วรกรฤต เกื่อนช้าง³

Warinthara Pukumpapun¹, Thanee Gesthong² and Worrakrit Thuenchang³

¹⁻³มหาวิทยาลัยมหาจุฬาลงกรณราชวิทยาลัย วิทยาเขตนครสวรรค์

¹⁻³Mahachulalongkornrajavidyalaya University Nakhonsawan campus, Thailand

Corresponding Author's Email: warinthara2524@gmail.com

บทคัดย่อ

บทความนี้มีจุดมุ่งหมายเพื่อนำเสนอแนวคิดการบูรณาการหลักธรรมในการบริหารสถานศึกษาสู่ความเป็นเลิศ เพื่อให้เกิดการรับรู้และตระหนักถึงความสำคัญและความจำเป็นของการบริหารสถานศึกษาในสถานการณ์ที่เปลี่ยนแปลงตลอดเวลา การบริหารถือว่าเป็นศาสตร์และศิลป์ที่มีองค์ประกอบในด้านความรู้ หลักการ และกฎเกณฑ์ที่นำมาจากศาสตร์ต่างๆ เพื่อใช้เป็นแนวทางในการปฏิบัติ การบริหารสถานศึกษาจะประสบความสำเร็จได้นั้น ขึ้นอยู่กับความรู้ ความสามารถ ประสบการณ์และทักษะของผู้บริหารหรือผู้นำองค์กรในการประยุกต์ใช้แนวคิดและทฤษฎีต่าง ๆ ที่เกี่ยวข้องกับการบริหารนำไปสู่การปฏิบัติจริงในสถานศึกษาได้อย่างเหมาะสมกับบริบทและสถานการณ์ เช่นเดียวกันกับการนำหลักธรรมทางพระพุทธศาสนามาบูรณาการกับศาสตร์ของการบริหารสถานศึกษาอย่างเหมาะสม ซึ่งสามารถบูรณาการใน ด้าน คือ ด้านการครองตน ได้แก่ หลักพรหมวิหาร 4 ด้านการครองคน ได้แก่ หลักสังคหวัตถุ 4 และด้านการครองงาน ได้แก่ หลัก อิทธิบาท 4 เพื่อนำไปสู่การบริหารสถานศึกษาสู่ความเป็นเลิศทั้งด้านกระบวนการบริหารและการจัดการ ด้านกระบวนการจัดการเรียนการสอนที่เน้นผู้เรียนเป็นสำคัญ และด้านคุณภาพผู้เรียน ส่งผลต่อคุณภาพการศึกษาต่อไป

คำสำคัญ : การบูรณาการหลักธรรม, การบริหารสถานศึกษา, ความเป็นเลิศ

* Received 18 October 2024; Revised 29 October 2024; Accepted 27 December 2024

Abstract

This article aims to present the concept of integrating Buddhist principles into educational administration to achieve excellence. The goal is to raise awareness of the importance and necessity of school administration in an ever-changing environment. Administration is considered both a science and an art, involving knowledge, principles, and rules drawn from various disciplines as guidelines for practice. The success of educational administration depends on the knowledge, abilities, experience, and skills of the administrators or organizational leaders in applying relevant administrative theories and concepts appropriately to the context and situation. Similarly, integrating Buddhist principles into the science of educational administration can be done effectively. This integration can be applied in three areas: self-management through the Four Brahmavihara principles, people management through the Four Sangahavathu principles, and task management through the Four Iddhipada principles. These will lead to excellence in both administrative processes and management, as well as in learner-centered teaching processes and the quality of students, ultimately improving the quality of education.

Keyword : Integration of Dharma principles, Educational administration, Excellence

บทนำ

พระราชบัญญัติการศึกษาแห่งชาติ พ.ศ.2542 กำหนดว่า “การจัดการศึกษาต้องเป็นไปเพื่อพัฒนาคนไทยให้เป็นมนุษย์ที่สมบูรณ์ ทั้งร่างกาย จิตใจ สติปัญญา ความรู้ และคุณธรรม มีจริยธรรม และวัฒนธรรมในการดำรงชีวิต สามารถอยู่ร่วมกับผู้อื่นได้อย่างมีความสุข” ในการบริหารจัดการสถานศึกษาให้บรรลุเป้าหมายนั้น ผู้ที่มีส่วนสำคัญอย่างมาก นอกเหนือจากครูผู้สอน ก็คือผู้บริหารสถานศึกษา เพราะเป็นผู้กำหนดทิศทางในการจัดการศึกษาและนำพาการศึกษาไปสู่ความสำเร็จนั้น ผู้บริหารต้องบริหารจัดการงานทั้ง 4 ด้านอย่างมีประสิทธิภาพ ผู้บริหารต้องใช้ความรู้และ ทักษะการบริหารงานที่เหมาะสมให้สอดคล้อง

กับสภาพและบริบทของสถานศึกษาในแต่ละแห่ง มีทฤษฎีและหลักการในการบริหารการศึกษา จากนักการศึกษาหลายท่านที่ผู้บริหารศึกษานำมาประยุกต์ใช้ ได้แก่ หลักการของ Taylor (1947) ซึ่งเป็นหลักการที่ผู้บริหารมุ่งทำงานในเชิงวิทยาศาสตร์ เพื่อให้ได้งานที่มี ประสิทธิภาพ โดยคำนึงถึงความคุ้มค่าในการลงทุน Fayol (1949) ซึ่งเน้นการบริหารโดยการมีส่วนร่วมของผู้ที่เกี่ยวข้องทุกฝ่าย มีการกระจายงานและแบ่งความรับผิดชอบ Gulick & Urwick (1937) ซึ่งเสนอขอบเขตภาระหน้าที่ของผู้บริหาร 7 ด้านคือ POSDCoRB ได้แก่ Planning, Organizing, Staffing, Directing, Coordinating, Reporting, Budgeting จากหลักการและแนวคิดดังกล่าวได้ถูกนำมาประยุกต์ใช้ในการบริหารสถานศึกษาอย่างกว้างขวาง ซึ่งนักการศึกษาไทยก็ได้นำมาประยุกต์ใช้ให้เหมาะสมกับบริบทของสังคมไทย และผู้ที่มีบทบาทสำคัญในการบริหาร การศึกษาก็คือผู้บริหารสถานศึกษาที่มีคุณลักษณะในทศตวรรษที่ 21 3 ประการ คือ (1) จักขุมา หมายถึงมีปัญญา มองการณ์ไกล ต้องเป็นผู้ฉลาดสามารถในการวางแผนและฉลาดในการใช้ คน (2) วิรุโธ หมายถึงเป็นผู้มีความสามารถในการจัดการธุระต่าง ๆ หรือกิจการทั้งปวงได้ดี มีความเชี่ยวชาญเฉพาะด้าน และ (3) นิสสยสัมปันโน หมายถึงเป็นผู้มีมนุษยสัมพันธ์ดีกับเพื่อนร่วมงานและบุคคลอื่น ซึ่งเป็นทักษะด้านมนุษยสัมพันธ์ (พระธรรมโกศาจารย์ (ประยูร ธมฺมจิตโต), 2549) การบูรณาการหลักธรรมในการบริหารสถานศึกษามีแนวคิดและแนวทางที่ สอดคล้องกับหลักการบริหาร โดยจำแนกเป็นหลักธรรมที่นำมาบูรณาการ 3 ด้าน คือ ด้านการ ครอบครองตน ด้านการครองคน และด้านการครองงาน ครอบคลุมภารกิจ ของสถานศึกษาทั้ง 4 ด้าน คือ การบริหารงานวิชาการ การบริหารงานงบประมาณ การบริหารงานบุคคล และการ บริหารทั่วไป

ในฐานะผู้บริหารสถานศึกษา ผู้เขียนจึงสนใจที่นำเสนอแนวทางการบูรณาการ หลักธรรมในการบริหารสถานศึกษาสู่ความเป็นเลิศ เพื่อให้การจัดการศึกษาเกิดผลผลิตที่ สอดคล้องกับความต้องการของท้องถิ่น ผู้เรียนมีคุณภาพตามมาตรฐานสถานศึกษา สามารถ พัฒนาสู่มาตรฐานสากลบนพื้นฐานของความเป็นไทย

แนวคิดเกี่ยวกับการบริหารสถานศึกษา

การบริหาร หมายถึง การทำงานให้สำเร็จโดยอาศัยคนอื่น (Getting thing done through other people) (พระธรรมโกศาจารย์ (ประยูร ธมฺมจิตโต), 2549) เป็นกระบวนการ ดำเนินกิจกรรมต่าง ๆ ของกลุ่มบุคคล ตั้งแต่ 2 คนขึ้นไป ร่วมมือกันพัฒนาสิ่งใดสิ่งหนึ่งโดยการ ใช้กระบวนการและทรัพยากรที่เหมาะสม ผ่านกระบวนการต่าง ๆ เพื่อให้บรรลุวัตถุประสงค์ที่

ต้องการ เมื่อพูดถึงการบริหาร คงมีนักวิชาการหลายท่านให้ความหมายในหลักการบริหารอย่างมากมาย ซึ่งการบริหารจัดการมีแนวคิดมาจากธรรมชาติของมนุษย์ที่เป็นสัตว์สังคมซึ่งจะต้องอยู่รวมกันเป็นกลุ่ม โดยจะต้องมีผู้นำกลุ่มและมีแนวทางหรือวิธีการควบคุมดูแลกันภายในกลุ่มให้เกิดความสุขและความสงบเรียบร้อย ดังนั้นทฤษฎีของการบริหารเป็นศาสตร์ที่มีองค์ประกอบของความรู้ หลักและกฎเกณฑ์ที่นำมาจากศาสตร์ต่าง ๆ เพื่อไปใช้เป็นแนวทางในการศึกษาความรู้เกี่ยวกับการบริหารแล้วนำไปสู่การปฏิบัติจริง การบริหารที่จะประสบผลสำเร็จได้นั้นก็ขึ้นอยู่กับความสามารถ ประสิทธิภาพและทักษะของผู้บริหาร การประยุกต์เอาทฤษฎีต่าง ๆ เกี่ยวข้องกับการบริหารไปสู่การปฏิบัติจริงให้ได้อย่างเหมาะสมกับสถานการณ์และสิ่งแวดล้อม นับว่าเป็นศิลปะอย่างหนึ่งในการดำเนินงาน ทฤษฎีการบริหารมีวิวัฒนาการมาอย่างยาวนานและต่อเนื่องตั้งแต่อดีตจนถึงปัจจุบัน สำหรับแนวคิดและทฤษฎีการบริหารในสมัยใหม่ที่เริ่มมีการศึกษาอย่างจริงจังนั้น เริ่มขึ้นเมื่อราว ๆ หนึ่งศตวรรษที่ผ่านมาเอง โดยแนวคิดที่เป็นจุดเริ่มของการศึกษาทางการบริหารสมัยใหม่ ได้แก่ แนวคิดของเฟรดเดอริค ดับบลิว เทย์เลอร์ (Frederick W. Taylor) ซึ่งนำเอาหลักวิทยาศาสตร์มาใช้ในการบริหาร โดยเสนอแนวคิดวิทยาศาสตร์การจัดการ (Scientific Management) ขึ้น และทำให้การศึกษากิจการศึกษามีการศึกษากันอย่างจริงจังและมีการพัฒนาอย่างต่อเนื่องกันมาโดยตลอด การแบ่งแนวคิดและทฤษฎีการบริหารในแต่ละช่วงจะแตกต่างกันออกไปตามแนวทางหรือความสนใจของนักวิชาการ สำหรับการศึกษาในครั้งนี้จะแบ่งพัฒนาการของการบริหารออกเป็น 3 ยุค คือ ยุคที่ 1 ยุคคลาสสิก (Classical) ยุคที่ 2 ยุคมนุษย์สัมพันธ์ (Human Relation) และยุคที่ 3 ยุคพฤติกรรมศาสตร์ (Behavioral Science) หรือการบริหารแบบสมัยใหม่ (วันชัย มีชาติ, 2554) ในที่นี้จะขอนำทฤษฎีการบริหาร ที่นักบริหารยอมรับและนิยมนำมาใช้ในปัจจุบันของนักวิชาการต่าง ๆ เช่น แนวคิดของเฮนรี ฟาโยล (Henry Fayol) (จอมพงศ์ มงคลวนิช, 2556) ซึ่งได้เสนอรูปแบบการบริหารแบบวิทยาศาสตร์ที่ให้ความสำคัญกับผู้บริหาร โดยผู้บริหารจะสามารถเพิ่มผลผลิตขององค์การได้นั้นจะต้องมีบทบาทหน้าที่ในการจัดการองค์การ 5 ประการ ดังนี้

1. การวางแผน (Planning) เป็นกระบวนการของการกำหนดวัตถุประสงค์และวิธีการที่จะทำให้บรรลุวัตถุประสงค์
2. การจัดองค์การและงาน (Organizing) เป็นการจัดโครงสร้างองค์การระบบงาน กำหนดงานที่ทำ หน่วยงานที่รับผิดชอบ
3. การตัดสินใจ (Deciding) เป็นอำนาจหน้าที่ในการตัดสินใจ

4. การประสานงาน (Controlling) เป็นการประสานงานหน่วยงานและบุคคลต่างๆ เพื่อบรรลุวัตถุประสงค์ขององค์การ

5. การควบคุม (Controlling) เป็นกระบวนการของการติดตาม ตรวจสอบ ผลงาน และการปรับปรุงแก้ไขเพื่อให้งานได้บรรลุเป้าหมายและวัตถุประสงค์ตามที่ตั้งไว้

สอดคล้องกับแนวคิดของลูเธอร์ กุลิก และลินดัล เออร์วิค (Luther Gulick and Lyndall Urwick, 1973) ที่ได้กล่าวถึงกระบวนการบริหารว่าต้องประกอบด้วยขั้นตอนที่สำคัญหรือที่เรียกกันย่อ ๆ ว่า “POSDCoRB Model” ซึ่งอธิบายได้ดังนี้

1. การวางแผน (P=Planning) หมายถึง การจัดวางโครงการและแผนปฏิบัติงานไว้ล่วงหน้าว่าจะต้องทำอะไรบ้างและทำอย่างไร

2. การจัดการองค์การ (O=Organizing) หมายถึง การจัดหน่วยงาน กำหนดโครงสร้างของหน่วยงาน การจัดสายงานตำแหน่งต่าง ๆ กำหนดอำนาจหน้าที่ให้ชัดเจน

3. การจัดหาบุคคล (S=Staffing) หมายถึง การจัดหาบุคคล เป็นการบริหารงานทางด้านบุคคล อันได้แก่การจัดอัตรากำลัง การสรรหา การพัฒนาบุคลากร การสร้างบรรยากาศการทำงานที่ดี การประเมินผลการทำงาน และการให้พ้นจากงาน

4. การอำนวยการ (D=Directing) หมายถึง การตัดสินใจ การวินิจฉัยสั่งการ หน่วยงานให้เกิดความร่วมมือเพื่อดำเนินไปสู่เป้าหมายเดียวกัน

5. การประสานงาน (Co=Coordinating) หมายถึง การประสานงานกิจการด้านต่าง ๆ ของหน่วยงาน ให้เกิดความร่วมมือเพื่อดำเนินไปสู่เป้าหมายเดียวกัน

6. การรายงาน (R=Reporting) หมายถึง การรายงานผลการปฏิบัติของหน่วยงาน ให้แก่ผู้บริหารและสมาชิกของหน่วยงานได้ทราบความเคลื่อนไหวของการดำเนินงานว่าก้าวหน้าเพียงใด

7. การงบประมาณ (B=Budgeting) หมายถึง การงบประมาณ การจัดทำงบประมาณ บัญชีการใช้จ่ายเงิน การควบคุมและการตรวจสอบด้านการเงิน

นอกจากนี้ กระบวนการบริหารงานในสมัยใหม่ที่นิยมนำมาประยุกต์ใช้ในปัจจุบันอีกหนึ่งทฤษฎี คือกระบวนการบริหารงานตามแนวคิดของเดมมิ่ง (PDCA) (สมเดช สีแสง, 2544) ซึ่งมีกระบวนการบริหาร ดังนี้

1. การวางแผน (Plan - P)

2. การปฏิบัติตามแผน (Do - D)

3. การตรวจสอบ (Check - C)

4. การปฏิบัติ (Action - A)

การบริหารสถานศึกษา เป็นกระบวนการในการบริหารสถานศึกษาหรือโรงเรียน บริหารบุคลากรทางการศึกษา ครู และนักเรียน เพื่อให้ความร่วมมือและความร่วมแรงร่วมใจในการปฏิบัติงานในโรงเรียน ให้บุคคลทั้ง 3 กลุ่มเห็นด้วย และดำเนินการตามข้อตกลงที่วางไว้ และพึงยึดปฏิบัติโดยเคร่งครัด (Hoy, Wayne K. & Cecil, Masker G., 1996) การบริหาร การศึกษา เป็นการใช้ศาสตร์และศิลป์ในการบริหารสถานศึกษามุ่งพัฒนาหลักสูตรเพื่อผลิตบัณฑิตที่มีความรู้ความสามารถขั้นสูง มีประสบการณ์วิชาชีพและสามารถประยุกต์ความรู้สู่การ ปฏิบัติวิชาชีพในการบริหารการศึกษาและการบริหารสถานศึกษาให้มีคุณภาพ และเตรียมผู้นำ ทางบริหารการศึกษาชั้นสูง การบริหารสถานศึกษา โดยหลักแล้วมีขอบข่ายภาระงาน 4 ด้าน ตามกฎกระทรวงซึ่งกำหนดหลักเกณฑ์และวิธีการกระจายอำนาจการบริหารและการจัด การศึกษา พ.ศ. 2550 อาศัยอำนาจตามความในมาตรา 5 และมาตรา 39 วรรคสองแห่ง พระราชบัญญัติการศึกษาแห่งชาติ พ.ศ. 2542 แก้ไขเพิ่มเติม โดยพระราชบัญญัติการศึกษา แห่งชาติ ฉบับที่ 2 พ.ศ. 2545 รัฐมนตรีว่าการกระทรวงศึกษาธิการออกกฎกระทรวงไว้ (กระทรวงศึกษาธิการ, 2562) ดังนี้

1. ด้านการบริหารงานวิชาการ
2. ด้านการบริหารงานงบประมาณ
3. ด้านการบริหารงานบุคคล
4. ด้านการบริหารทั่วไป

สรุป การบริหารสถานศึกษา เป็นกระบวนการดำเนินกิจกรรมต่าง ๆ ของกลุ่มบุคคล ตั้งแต่ 2 คนขึ้นไป ร่วมมือกันในการพัฒนาสิ่งใดสิ่งหนึ่งโดยการใช้กระบวนการและทรัพยากร ทางการบริหารที่เหมาะสมผ่านกระบวนการต่าง ๆ เพื่อให้บรรลุวัตถุประสงค์ที่ต้องการ การ บริหารสถานศึกษาเป็นการนำแนวคิดและทฤษฎีทางการบริหารมาเป็นแนวทางในการบริหาร สถานศึกษาไปสู่จุดมุ่งหมายที่กำหนดไว้ เป็นการร่วมมือกันทำงานของบุคคลที่มีส่วนเกี่ยวข้อง กับการจัดการศึกษา เพื่อให้สถานศึกษาหรือโรงเรียนมีคุณภาพ โดยใช้ทรัพยากรให้เกิด ประโยชน์กับการพัฒนาคุณภาพการศึกษามากที่สุด ส่งผลต่อการพัฒนาคุณภาพผู้เรียนทั้งด้าน ผลสัมฤทธิ์ทางวิชาการของผู้เรียนและด้านคุณลักษณะที่พึงประสงค์ของผู้เรียน เพื่อให้บรรลุ เป้าหมายของการจัดการศึกษา

แนวคิดเกี่ยวกับการบริหารสถานศึกษาสู่ความเป็นเลิศ

สำนักงานรางวัลคุณภาพแห่งชาติ (2562) กล่าวว่า การบริหารที่มุ่งเน้นความเป็นเลิศให้ความสำคัญกับกระบวนการที่ทำให้กิจกรรมต่าง ๆ ขององค์กรสำเร็จลุล่วงตามเป้าหมายขององค์กรได้อย่างมีประสิทธิภาพและมีประสิทธิผล ซึ่งแนวคิดเกี่ยวกับประสิทธิภาพ (Efficiency) และประสิทธิผล (Effectiveness) นั้นเป็นหลักสำคัญในการบริหารจัดการองค์กรสู่ความเป็นเลิศ คำว่าประสิทธิภาพ (Efficiency) หมายถึง ความสามารถในการใช้ทรัพยากรที่มีอยู่อย่างคุ้มค่า เพื่อการบรรลุเป้าหมาย ประสิทธิภาพมักจะถูกวัดในรูปของต้นทุน จำนวนทรัพยากรที่ใช้ไป เมื่อเทียบกับผลงาน หรือผลผลิตที่ได้ เป็นการเปรียบเทียบระหว่างปัจจัยนำเข้า (Inputs) กับผลผลิต (Outputs) เช่น ต้นทุน แรงงาน ระยะเวลาที่ใช้ อัตราผลตอบแทนจากการลงทุน หากจะกล่าวถึง ผลผลิต (Outputs) หมายถึง งานบริการ หรือกิจกรรมที่เจ้าหน้าที่ผู้ปฏิบัติงานทำเสร็จพร้อมส่งมอบให้กับผู้รับบริการ ผลผลิตเป็นผลงานที่เกิดจากการดำเนินกิจกรรมโดยตรง และผลลัพธ์ (Outcomes) หมายถึง ผลที่เกิดขึ้นตามมา ผลกระทบ หรือเงื่อนไขที่เกิดจากผลผลิต ผลลัพธ์มีความสัมพันธ์โดยตรงกับผู้รับบริการ และสาธารณชน ดังนั้น การจัดการที่ดีจึงต้องพยายามให้มีการใช้ทรัพยากรน้อยที่สุดและให้เกิดผลผลิตมากที่สุด และประสิทธิผล (Effectiveness) หมายถึง การเลือกเป้าหมายที่เหมาะสม และบรรลุเป้าหมายที่กำหนดไว้ ผลผลิตเป็นไปตามเป้าหมายที่กำหนดไว้หรือไม่ ประสิทธิภาพจึงวัดกันที่ว่าองค์กรสามารถตอบสนองผู้บริโภคด้วยสินค้า หรือบริการที่เป็นที่ต้องการหรือไม่ และสามารถบรรลุเป้าหมายมูลค่าผลกำไรที่ใฝ่หวังไว้ ซึ่งสะท้อนให้เห็นถึงความหมายของคำว่าประสิทธิผล สภาพแวดล้อมหรือปัจจัยที่เปลี่ยนแปลงอย่างต่อเนื่อง สถาบันเพิ่มผลผลิตแห่งชาติ กล่าวไว้ว่า ระบบการบริหารเพื่อความเป็นเลิศเป็นกลยุทธ์ที่ทำให้องค์กรสามารถรักษาลูกค้าไว้ได้ ได้มาซึ่งความภักดีของลูกค้าและได้มาซึ่งส่วนแบ่งตลาดมากขึ้นทำให้องค์กรเจริญเติบโต ไหวทันต่อการตอบสนอง การเปลี่ยนแปลงและความต้องการของลูกค้าและตลาดที่เปลี่ยนไปหรือเกิดใหม่ สามารถสร้างโอกาสใหม่ทางธุรกิจ ใช้ทรัพยากรขององค์กรเพื่อให้ผลิตภาพสูงขึ้นและมีประสิทธิผลมากขึ้น และเป็นการพัฒนาที่ยั่งยืน

สรุปได้ว่า การบริหารที่มุ่งเน้นความเป็นเลิศจะต้องมีทักษะ 5 ด้าน ดังนี้ 1) การแก้ปัญหาอย่างเป็นระบบ 2) การศึกษาหาแนวทางใหม่ ๆ 3) การเรียนรู้จากประสบการณ์ในอดีต 4) การเรียนรู้จากวิธีปฏิบัติที่เป็นเลิศของคนอื่น และ 5) การถ่ายทอดความรู้อย่างรวดเร็วและมีประสิทธิภาพเพื่อการบรรลุเป้าหมายสูงสุดขององค์กร คุณสมบัติความเป็นเลิศของ

องค์กรที่มีความเกี่ยวข้องสัมพันธ์กัน 7 ประการ คือ 1) มุ่งการกระทำ 2) ใกล้ชิดกับลูกค้ำ 3) ส่งเสริมความเป็นอิสระและความเป็นเจ้าของ 4) เพิ่มผลผลิตโดยอาศัยคน 5) มุ่งที่ค่านิยม 6) จัดโครงสร้างการบริหารที่เรียบง่ายไม่ซับซ้อน 7) เข้มงวดและผ่อนปรนในเวลาเดียวกันโดยมีกระบวนการ คือ เน้นนักเรียนเป็นศูนย์กลาง จัดโปรแกรมการเรียนที่หลากหลายและเน้นพัฒนานักเรียนให้เป็นคนที่มีรอบรู้ จัดการเรียนการสอนที่ส่งเสริมการเรียนรู้ของนักเรียนจัดโครงสร้างการบริหารงานที่มุ่งสนับสนุนการจัดเรียนการสอนของครู สร้างบรรยากาศที่ดีแก่นักเรียน ส่งเสริมปฏิสัมพันธ์อันดีระหว่างบุคลากรในโรงเรียน เน้นการพัฒนาบุคลากร ใช้ระบบประเมินผลครูเพื่อพัฒนาคุณภาพครู โดยการฝึกอบรม สัมมนา ตามความจำเป็นและตามความต้องการของครู รวมถึงศึกษาดูงานสถานศึกษาที่ประสบความสำเร็จและเป็นแบบอย่างได้ จัดให้บุคลากรได้มีโอกาสเป็นผู้นำตามโอกาสอันควร ส่งเสริมสนับสนุนการแก้ปัญหาอย่างสร้างสรรค์ เปิดโอกาสให้ผู้ปกครองและชุมชนเข้ามามีส่วนร่วมใน การพัฒนาคุณภาพการศึกษา

แนวคิดเกี่ยวกับการบูรณาการหลักธรรมในการบริหารสถานศึกษา

การบริหารสถานศึกษาเป็นการดำเนินการร่วมกันของบุคคลที่เกี่ยวข้องกับกิจการของการศึกษา เพื่อให้บรรลุจุดมุ่งหมายที่กำหนดไว้ในการพัฒนาผู้เรียนหรือสมาชิกในสังคมในด้านต่าง ๆ ทั้งด้านร่างกาย จิตใจ ความสามารถ ทักษะ ทักษะ ทักษะ คุณธรรม จริยธรรม โดยใช้หลักการ กระบวนการและทรัพยากรที่เหมาะสม และผู้ที่มีบทบาทสำคัญในการบริหารการศึกษาก็คือผู้บริหารสถานศึกษา หรือผู้นำน้องครุ ดังที่พระพุทธเจ้าได้ทรงตรัสเกี่ยวกับคุณลักษณะของผู้บริหารหรือผู้นำไว้ในทศปิณฑสูตรว่า “ภิกษุทั้งหลาย พ่อค้าประกอบด้วยองค์ 3 ประการ ไม่นานนักก็ถึงความเป็นผู้ยิ่งใหญ่ไพศาลในโภคทรัพย์ องค์ 3 ประการอะไรบ้าง คือพ่อค้าในโลกนี้” (พระไตรปิฎกภาษาไทย เล่ม 20 ข้อ 20) ดังนี้ (1) จักขุมา หมายถึงมีปัญญามองการณ์ไกล ต้องเป็นผู้ฉลาดสามารถในการวางแผนและฉลาดในการใช้คน คุณลักษณะข้อนี้ตรงกับภาษาอังกฤษว่า Conceptual Skill คือความชำนาญในการใช้ความคิด (2) วิธูโร หมายถึงเป็นผู้มีความสามารถในการจัดการธุระต่าง ๆ หรือกิจการทั้งปวงได้ดี มีความเชี่ยวชาญเฉพาะด้าน ข้อนี้ตรงกับคำว่า Technical Skill คือความชำนาญด้านเทคนิค และ (3) นิสสยสัมปันโน หมายถึงเป็นผู้มีมนุษยสัมพันธ์ดีกับเพื่อนร่วมงานและบุคคลอื่น ซึ่งเป็นทักษะด้านมนุษยสัมพันธ์ ข้อนี้ตรงกับคำว่า Human Relation Skill คือความชำนาญด้านมนุษยสัมพันธ์ (พระธรรมโกศาจารย์ (ประยูร ธมฺมจิตฺโต), 2549) การบูรณาการหลักธรรมใน

การบริหารสถานศึกษามีแนวคิดและแนวทางที่สอดคล้องกับหลักการบริหาร โดยจำแนกเป็น หลักธรรมที่นำมาบูรณาการ 3 ด้าน คือ ด้านการครองตน ด้านการครองคน และด้านการครองงาน ดังนี้

1. หลักธรรมที่นำมาบูรณาการในการบริหารสถานศึกษาด้านการครองตน หมายถึง หลักธรรมที่ใช้ในการดูแลตนเองของผู้บริหารให้เหมาะสมกับงานที่รับผิดชอบ เช่น ทำตนเป็นแบบอย่างต่อผู้ใต้บังคับบัญชา ทำตนให้เป็นผู้ที่น่าเคารพนับถือของผู้ใต้บังคับบัญชา เป็นต้น ทั้งนี้ต้องมีหลักคุณธรรมที่มาประกอบเพื่อเป็นแนวทางในการปฏิบัติตนของผู้บริหาร ผู้ศึกษาจะกล่าวถึงหลักธรรมในการครองตนของผู้บริหาร ได้แก่ หลักพรหมวิหาร 4 ซึ่งเป็น ธรรมเครื่องอยู่อย่างประเสริฐ หลักความประพฤติที่ประเสริฐบริสุทธิ์ ธรรมที่ต้องมีไว้เป็นหลักใจ และกำกับความประพฤติ จึงจะชื่อว่าดำเนินชีวิตหมดจด และปฏิบัติตนต่อมนุษย์สัตว์ทั้งหลาย โดยชอบ (พระพรหมคุณาภรณ์ (ป.อ.ปยุตฺโต), 2558) ประกอบด้วย

1) เมตตา ความรักปรารถนาดีอยากให้เขามีความสุข มีจิตอันแผ่ไมตรีและคิดทำประโยชน์แก่มนุษย์สัตว์ทั่วหน้า

2) กรุณา ความสงสาร คิดช่วยให้พ้นทุกข์ ใฝ่ใจในอันจะปลดเปลื้องบำบัดความทุกข์ยากเดือดร้อนของปวงสัตว์

3) มุทิตา ความยินดี ในเมื่อผู้อื่นอยู่ดีมีสุข มีจิตผ่องใสบันเทิง กอปรด้วยอาการแช่มชื่นเบิกบานอยู่เสมอ ต่อสัตว์ทั้งหลายผู้ดำรงอยู่ในปกติสุข พลอยยินดีด้วยเมื่อเขาได้ดีมีสุข เจริญงอกงามยิ่งขึ้นไป

4) อุเบกขา ความวางใจเป็นกลาง อันจะให้ดำรงอยู่ในธรรมตามที่พิจารณาเห็นด้วยปัญญา คือมีจิตเรียบตรงเที่ยงธรรมดุจตราขู ไม่เอนเอียงด้วยรักและชัง พิจารณาเห็นกรรมที่สัตว์ทั้งหลายกระทำแล้ว อันควรได้รับผลดีหรือชั่ว สมควรแก่เหตุอันตนประกอบ พร้อมทั้งวินิจฉัยและปฏิบัติไปตามธรรม รวมทั้งรู้จักวางเฉยสงบใจมอดดู ในเมื่อไม่มีกิจที่ควรทำ เพราะเขารับผิดชอบตนได้ดีแล้ว เขาสมควรรับผิดชอบด้วยตนเอง หรือเขาควรได้รับผลอันสมกับที่รับผิดชอบของตน

2. หลักธรรมที่นำมาบูรณาการในการบริหารสถานศึกษาด้านการครองคน เมื่อผู้บริหารมีหลักคุณธรรมมาบูรณาการในการครองตนเองให้พัฒนาตั้งมั่นแล้ว ผู้บริหารซึ่งเป็นผู้ที่ต้องทำงานโดยอาศัยผู้อื่นนั้นยังต้องมีหลักธรรมในการครองคนอื่นที่ปฏิบัติหน้าที่ด้วยหลักสังคห

วัตถุ 4 ซึ่งเป็นธรรมเครื่องยึดเหนี่ยว คือยึดเหนี่ยวใจบุคคล และประสานหมู่ชนไว้ในสามัคคี เป็นหลักการสงเคราะห์ (พระพรหมคุณาภรณ์ (ป.อ.ปยุตฺโต), 2558) ประกอบด้วย

1) ทาน การให้ คือเอื้อเฟื้อเผื่อแผ่ เสียสละ แบ่งปัน ช่วยเหลือกันด้วยสิ่งของ ตลอดถึงให้ความรู้และแนะนำสั่งสอน

2) ปิยวาจา วาจาเป็นที่รัก วาจาพูดต็มน้ำใจ หรือวาจาซาบซึ้งใจ คือกล่าวคำสุภาพไพเราะอ่อนหวาน สมานสามัคคี ให้เกิดไมตรีและความรักใคร่นับถือ ตลอดถึงคำแสดงประโยชน์ประกอบด้วยเหตุผลเป็นหลักฐานจูงใจให้นิยมยินดี

3) อุตถจริยา การประพฤติประโยชน์ คือชวนชวยช่วยเหลือกิจการ บำเพ็ญสาธารณประโยชน์ ตลอดถึงช่วยแก้ไขปรับปรุงส่งเสริมในทางจริยธรรม

4) สมานัตตตา ความมีตนเสมอ คือทำตนเสมอต้นเสมอปลาย ปฏิบัติสม่ำเสมอในชนทั้งหลาย และเสมอในสุขทุกข์ โดยร่วมรับรู้ร่วมแก้ไข ตลอดถึงวางตนเหมาะสมแก่ฐานะ ภาวะบุคคล เหตุการณ์และสิ่งแวดล้อม ถูกต้องตามธรรมในแต่ละกรณี

3. หลักธรรมที่นำมาบูรณาการในการบริหารสถานศึกษาด้านการครองงาน การบริหารองค์กรที่จะประสบความสำเร็จได้ จำเป็นต้องอาศัยผู้บริหารที่มีเทคนิควิธีการในการบริหารจัดการที่ดีและองค์ประกอบอื่น ในการเชื่อมโยงระหว่างผู้ใต้บังคับบัญชาในองค์กรทั้งหลายให้มีเป้าหมายและความคิดไปในทางเดียวกัน จึงจะทำให้งานประสบความสำเร็จได้ ซึ่งได้แก่ หลักอิทธิบาท 4 ซึ่งเป็นคุณธรรมที่นำไปสู่ความสำเร็จแห่งผลที่มุ่งหมาย (พระพรหมคุณาภรณ์ (ป.อ.ปยุตฺโต), 2558) : 160) ประกอบด้วย

1) ฉันทะ ความพอใจ คือความต้องการที่จะทำ ใฝ่ใจรักจะทำสิ่งนั้นอยู่เสมอ และปรารถนาจะทำให้ได้ผลดียิ่ง ๆ ขึ้นไป

2) วิริยะ ความเพียร คือขยันหมั่นประกอบสิ่งนั้นด้วยความพยายาม เข้มแข็งอดทน เอาธุระ ไม่ทอดย

3) จิตตะ ความคิดมุ่งไป คือตั้งจิตรับรู้ในสิ่งที่ทำและทำสิ่งนั้นด้วยความคิด เอาจิตฝึกใฝ่ ไม่ปล่อยใจให้ฟุ้งซ่านเลือนลหายไป อุทิศตัวอุทิศใจให้แก่สิ่งที่ทำ

4) วิมังสา ความไตร่ตรองหรือทลอง คือหมั่นใช้ปัญญาพิจารณาใคร่ครวญตรวจตราหาเหตุผล และตรวจสอบข้อยิ่งหย่อนในสิ่งที่ทำนั้น มีการวางแผน วัตถุประสงค์ คัดค้นวิธีแก้ไขปรับปรุง เป็นต้น

พระธรรมโกศาจารย์ (ประยูร ธมมจิตฺโต), 2549) ได้กล่าวถึงคำตรัสสองคัมเด็จพระสัมมาสัมพุทธเจ้าได้ตรัสไว้ในทุติยปาปนิคสูตรว่า เกี่ยวกับคุณลักษณะ 3 ประการของนักบริหารที่จะช่วยให้ผู้บริหารทำสำเร็จลุล่วงไปได้ด้วยดี

1) จักขุมา หมายถึง ปัญญามองการณ์ไกล เช่นถ้าเป็นพ่อค้าหรือนักบริหารธุรกิจ ต้องรู้ว่าอนาคตเศรษฐกิจหรือตลาดจะมีแนวโน้มเป็นแบบไหนหรือสามารถคาดการณ์ทิศทางหรืออนาคตในการดำเนินธุรกิจได้แม่นยำจากการอาศัยกระบวนการคิดที่รอบคอบและมีเหตุผล โดยอาจใช้ประสบการณ์ในอดีตร่วมในการตัดสินใจและวางแผนด้วย ซึ่งคุณลักษณะข้อแรกนี้ตรงกับภาษาอังกฤษคำว่า Conceptual Skill คือการชำนาญในการใช้ความคิด หรือ ทักษะทางด้านความคิด

2) วิรูโร หมายถึง จัดการธุระได้มีความเชี่ยวชาญเฉพาะด้าน เช่น นักการเงิน ต้องมีความรู้และความเชี่ยวชาญทางการเงินสามารถคำนวณอัตราผลตอบแทนต่างๆ ได้หรือเข้าใจในงบการเงินที่ใช้ในการประกอบการตัดสินใจได้ ในกรณีแพทย์ผ่าตัดดมมอกก็ต้องมีความเชี่ยวชาญในการผ่าตัดดมมอก เป็นต้น คุณลักษณะที่สองนี้ตรงกับคำภาษาอังกฤษคำว่า Technical Skill คือความชำนาญการด้านเทคนิค หรือ ทักษะทางการปฏิบัติงาน

3) นิสสยสัมปันโน หมายถึง พึงพาอาศัยคนอื่นได้เพราะเป็นคนมีมนุษยสัมพันธ์ดีมีความสามารถในการติดต่อประสานงานให้งานสำเร็จลุล่วงไปได้ตามกรอบระยะเวลาที่กำหนด มีความสามารถในการสื่อสารและประสานงานให้แต่ละฝ่ายในองค์กรดำเนินแนวทางตามกรอบทิศทางที่องค์กรต้องการบรรลุได้หรือมีความสามารถในการผูกใจคนให้เป็นที่รักของคนโดยสามารถทำให้ให้พนักงานแต่ละคนปฏิบัติงานตามคำสั่งด้วยความเต็มใจได้ เป็นต้น คุณลักษณะที่สามนี้ตรงกับคำภาษาอังกฤษคำว่า Human Relation Skill คือความชำนาญด้านมนุษยสัมพันธ์ หรือ ทักษะทางด้านมนุษยสัมพันธ์

สรุป การบูรณาการหลักธรรมเพื่อให้การบริหารสถานศึกษาสู่ความเป็นเลิศ ด้านการครองตนด้านการครองคน และด้านการครองงาน เป็นการนำหลักธรรมคำสอนของพระพุทธเจ้ามาเป็นแนวปฏิบัติในการบริหารงานสถานศึกษาในปัจจุบัน ดังนั้น ผู้บริหารสถานศึกษาต้องนำหลักแนวคิดและทฤษฎีสมัยใหม่และหลักคำสอนทางพระพุทธศาสนา มาบูรณาการในการบริหารสถานศึกษาเพื่อนำองค์กรไปสู่ความสำเร็จได้ ผู้บริหารต้องมีหลักธรรมที่สำคัญในการครองตน ได้แก่ พรหมวิหาร 4 หลักธรรมในการครองคน ได้แก่ สังคหวัตถุ 4 และหลักธรรมในการครองงาน คือ อิทธิบาท 4 ซึ่งเป็นหลักการบริหารงานให้ประสบความสำเร็จหรือหนทางสู่

ความสำเร็จ นอกจากนี้ ผู้บริหารที่ดีควรมีคุณลักษณะ 3 ประการ ตามหลักทฤษฎีปาปนิกสูตร คือ จักขุมา หมายถึงมีปัญญามองการณ์ไกล (Conceptual Skill) วิฐุโร หมายถึง ผู้มีความสามารถในการจัดการธุระต่าง ๆ มีความเชี่ยวชาญเฉพาะด้าน (Technical Skill) และ นิสสยสัมปันโน หมายถึง ผู้มีมนุษยสัมพันธ์ดีกับเพื่อนร่วมงานและบุคคลอื่น (Human Relation Skill) คือความชำนาญด้านมนุษยสัมพันธ์ ซึ่งการนำหลักธรรมทางพระพุทธศาสนา มาเป็นแนวทางในการบริหารจัดการสถานศึกษาให้ประสบความสำเร็จ บรรลุตามวัตถุประสงค์ หรือเป้าหมายที่วางไว้ได้อย่างราบรื่น

สรุป

การศึกษามีความสำคัญในการพัฒนาและยกระดับคุณภาพชีวิตของประชาชนให้สูงขึ้น การที่จะพัฒนาประเทศชาติ ต้องพัฒนาประชาชนให้มีคุณภาพตามที่ต้องการ จึงมีความจำเป็นที่จะยกระดับคุณภาพของประชาชนและเพิ่มขีดความสามารถของประเทศให้สูงขึ้น ดังนั้น สถานศึกษาที่มีหน้าที่ในการจัดการศึกษาต้องมียุทธวิธีในการบริหารจัดการศึกษาเพื่อมุ่งไปสู่ความสำเร็จคือคุณภาพของการศึกษา

คุณภาพการศึกษาเป็นผลผลิตที่เกิดจากการดำเนินการจัดการศึกษาของสถานศึกษา และหน่วยงานที่เกี่ยวข้อง คุณภาพประกอบด้วยคุณภาพการศึกษา คือ การที่สถานศึกษาสามารถผลิตผู้เรียนที่มีผลสัมฤทธิ์ทางการเรียนและพัฒนาผู้เรียนให้สามารถปรับตัวเข้ากับสภาพแวดล้อมทั้งภายนอกและภายใน ทำให้บุคคลที่เกี่ยวข้องมีความพึงพอใจ ซึ่งเป็นไปตามเจตนารมณ์และเป้าหมายในการจัดการศึกษาตามพระราชบัญญัติการศึกษาแห่งชาติ พ.ศ.2542 และที่แก้ไขเพิ่มเติม (ฉบับที่ 2) พ.ศ.2545 มุ่งเน้นการพัฒนาคุณภาพผู้เรียนให้มีคุณลักษณะที่พึงประสงค์ คือการเป็นคนเก่ง เป็นคนดี และมีความสุข องค์ประกอบที่สำคัญของคุณภาพการศึกษา ประกอบด้วย คือ คุณภาพคน (Human Quality) คุณภาพงาน (Work Quality) และคุณภาพผู้เรียน (Student Quality)

การบูรณาการหลักธรรมในการบริหารสถานศึกษาสู่ความเป็นเลิศ เป็นการนำเสนอแนวคิดเพื่อให้เกิดการรับรู้ และตระหนักถึงความสำคัญ และความจำเป็นของการบริหาร การศึกษาในสถานการณ์ที่เปลี่ยนแปลงตลอดเวลา การบริหารจะประสบความสำเร็จได้นั้น ขึ้นอยู่กับความสามารถ ประสบการณ์และทักษะของผู้บริหารในการประยุกต์แนวคิดและทฤษฎีต่าง ๆ ที่เกี่ยวข้องกับการบริหารไปสู่การปฏิบัติจริงได้อย่างเหมาะสมกับสถานการณ์ ทั้งด้าน

การบริหารตน บริหารคน และบริหารงาน การบูรณาการหลักธรรมในการบริหารสถานศึกษา จึงเป็นอีกแนวทางหนึ่งที่สามารถนำมาเป็นหลักสำคัญในการขับเคลื่อนการบริหารสถานศึกษา ให้เกิดการพัฒนาได้อย่างยั่งยืน สามารถพัฒนาผู้เรียนตามความสามารถและความถนัดเฉพาะ ตน กระตุ้นให้มีความคิดสร้างสรรค์เพื่อให้เกิดนวัตกรรมอย่างต่อเนื่อง ซึ่งเป็นไปตาม เจตนารมณ์และเป้าหมายในการจัดการศึกษาตามพระราชบัญญัติการศึกษาแห่งชาติ พ.ศ.2542 และที่แก้ไขเพิ่มเติม (ฉบับที่ 2) พ.ศ.2545 มุ่งเน้นการพัฒนาคุณภาพผู้เรียนให้มีคุณลักษณะที่ พึงประสงค์ คือการเป็นคนเก่ง เป็นคนดี และมีความสุข

เอกสารอ้างอิง

- กระทรวงศึกษาธิการ. (2545). พระราชบัญญัติการศึกษาแห่งชาติ พ.ศ. 2542 และที่แก้ไขเพิ่มเติม (ฉบับที่ 2) พ.ศ. 2545. กรุงเทพมหานคร: โรงพิมพ์คุรุสภาลาดพร้าว.
- _____. (2562)พระราชบัญญัติการศึกษาแห่งชาติ พ.ศ. 2542 และที่แก้ไขเพิ่มเติม (ฉบับที่ 4) พ.ศ. 2562. กรุงเทพมหานคร: กระทรวงศึกษาธิการ.
- จอมพงศ์ มงคลวนิช. (2556). การบริหารองค์การและบุคลากรทางการศึกษา. (พิมพ์ครั้งที่ 2). กรุงเทพมหานคร: บริษัท วี.พรินท์ (1991) จำกัด.
- พระธรรมโกศาจารย์ (ประยูร ธมฺมจิตฺโต). (2549). พุทธวิธีบริหาร. กรุงเทพมหานคร: โรงพิมพ์มหาจุฬาลงกรณราชวิทยาลัย.
- พระพรหมคุณาภรณ์ (ป.อ.ปยุตฺโต). (2558). พจนานุกรมพุทธศาสตร์ฉบับประมวลธรรม. (พิมพ์ครั้งที่ 31). กรุงเทพมหานคร: สำนักพิมพ์ผลิธัมม์ จำกัด.
- มหาวิทยาลัยมหาจุฬาลงกรณราชวิทยาลัย. (2539). พระไตรปิฎกภาษาไทย ฉบับมหาจุฬาลงกรณราชวิทยาลัย. กรุงเทพมหานคร: โรงพิมพ์มหาจุฬาลงกรณราชวิทยาลัย.
- วันชัย มีชาติ. (2554). การบริหารองค์การ. (พิมพ์ครั้งที่ 4). กรุงเทพมหานคร : ห้างหุ้นส่วนจำกัดสามลดา.
- สมเดช สีแสง. (2544). คู่มือการบริหารโรงเรียนประถมศึกษาตาม พ.ร.บ.การศึกษาแห่งชาติ. ชัยนาท: อมรการพิมพ์.
- สำนักงานรางวัลคุณภาพแห่งชาติ. (2562). เกณฑ์รางวัลคุณภาพแห่งชาติ ปี 2561-2562 (TQA). พิมพ์ครั้งที่ 1. กรุงเทพมหานคร: โรงพิมพ์ตะวันออกจำกัดมหาชน.



Fayol, H. (1949). General and Industrial Management. London : Sir Isaac Pitman & Sons.

Gulick L. and Urwick J. (1973). Papers on the Science of Administration. New York: Institute of Public Administration.

Hoy, Wayne K. & Cecil, Masker G. (1996). Educational Administration Theory : Research, and Practice. New York: McGraw-Hill Inc.

Taylor, F.W. (1947). Scientific Management. New York: Harper.

ภาวะผู้นำทางวิชาการของผู้บริหารสถานศึกษาในยุคดิจิทัล*

ACADEMIC LEADERSHIP OF EDUCATIONAL ADMINISTRATORS IN THE DIGITAL AGE

วรินทร์ธรา ภัคอำพาพันธ์¹, ธาณี เกสทอง² และ วรฤกต เกื่อนช้าง³

Warinthara Pukumpapun¹, Thanee Gesthong² and Worrakrit Thuenchang³

¹⁻³มหาวิทยาลัยมหาจุฬาลงกรณราชวิทยาลัย วิทยาเขตนครสวรรค์

¹⁻³Mahachulalongkornrajavidyalaya University Nakhonsawan campus, Thailand

Corresponding Author's Email: warinthara2524@gmail.com

บทคัดย่อ

บทความนี้มีจุดมุ่งหมาย เพื่อศึกษาและวิเคราะห์ภาวะผู้นำทางวิชาการของผู้บริหารสถานศึกษาในยุคดิจิทัล โดยเฉพาะอย่างยิ่งในบริบทของการเปลี่ยนแปลงทางเทคโนโลยีที่ส่งผลกระทบต่อการจัดการศึกษาอย่างมาก ผู้บริหารสถานศึกษามีบทบาทสำคัญในการขับเคลื่อนการศึกษาให้ก้าวทันต่อ การเปลี่ยนแปลงของโลกยุคใหม่ การศึกษาภาวะผู้นำทางวิชาการในบริบทนี้จะช่วยให้เข้าใจถึงคุณลักษณะและทักษะที่จำเป็นของผู้บริหารสถานศึกษาในการนำพาองค์กรให้บรรลุเป้าหมายทางการศึกษาในยุคดิจิทัลได้อย่างมีประสิทธิภาพ ดังนั้น ผู้บริหารสถานศึกษาจึงมีความจำเป็นที่จะต้องเปลี่ยนทัศนคติและแนวคิด การบริหารงานของตนเองให้ทันต่อสถานการณ์การเปลี่ยนแปลงที่เกิดขึ้น เพื่อจะได้พัฒนางานวิชาการของสถานศึกษา โดยใช้เทคโนโลยีดิจิทัล (Digital Technology) ซึ่งเป็นกลไกสำคัญที่จะทำให้การจัดการศึกษาบรรลุวัตถุประสงค์ ส่งผลต่อคุณภาพการศึกษา อันจะนำไปสู่การเรียนรู้ที่มีคุณภาพของนักเรียนต่อไป

คำสำคัญ: ภาวะผู้นำทางวิชาการ, ยุคดิจิทัล, ผู้บริหารสถานศึกษา

* Received 20 October 2024; Revised 29 October 2024; Accepted 29 December 2024

Abstract

The purpose of this article is to study and analyze the academic leadership of educational administrators in the digital era, particularly in the context of technological changes that significantly impact education management. Educational administrators play a crucial role in driving education to keep pace with the transformations of the modern world. Studying academic leadership in this context will help to understand the essential characteristics and skills that educational administrators need to lead their organizations effectively towards achieving educational goals in the digital age. Therefore, it is necessary for educational administrators to adapt their attitudes and management concepts to align with the ongoing changes, in order to enhance the academic work of their institutions using digital technology. This technology serves as a vital mechanism for achieving educational objectives, ultimately leading to improved educational quality and quality learning outcomes for students

Keyword : Academic leadership, Digital age, Educational administrators

บทนำ

ในยุคที่มีการเปลี่ยนแปลงอย่างรวดเร็ว มนุษย์ทุกคนที่อาศัยอยู่ภายใต้ความก้าวหน้าแห่งเทคโนโลยี ต้องมีการพัฒนาศักยภาพของตนเองให้เกิดความทัดเทียม ความทันสมัย และสามารถก้าวทัน การเปลี่ยนแปลงที่เกิดขึ้นอยู่ตลอดเวลา ภายใต้กระแสการเปลี่ยนแปลงของสังคมโลก ทุกสังคมถูกเชื่อมโยงเป็นสังคมเดียวกัน และเป็นสังคมแห่งข้อมูลข่าวสาร (ประเวศน์ มหารัตน์สกุล, 2550)

ผลของการเปลี่ยนแปลงนี้ ส่งผลกระทบต่อทั้งทางบวกและทางลบ แต่ละประเทศต้องเรียนรู้เพื่อ ปรับตัวให้ทันกับการเปลี่ยนแปลงที่เกิดขึ้นตลอดเวลา และเตรียมพร้อมที่จะเผชิญกับความท้าทาย จากกระแสโลก โดยปัจจัยสำคัญที่จะสามารถเผชิญกับการเปลี่ยนแปลงและความท้าทายดังกล่าวได้คือ การพัฒนาการศึกษาซึ่งเป็นกระบวนการสำคัญในการพัฒนาคนให้มีคุณภาพ เพื่อให้สังคมและ ประเทศชาติมีความก้าวหน้า การศึกษาในยุคใหม่จะต้องมีการ

เปลี่ยนแปลง และพัฒนาให้มีประสิทธิภาพมากยิ่งขึ้น โดยมุ่งหวังให้สังคมเป็นสังคมแห่งข้อมูลข่าวสาร มีการเปลี่ยนแปลงทาง ค่านิยม วัฒนธรรม ความเชื่อ รวมทั้งแนวทางการดำเนินชีวิต อีกทั้งระดับการศึกษา ความต้องการ ของบุคคล ผู้บริหารองค์กรในปัจจุบันต้องมี การเตรียมพร้อมรับมือให้สามารถบริหารจัดการองค์กรให้ดำรงอยู่ในสังคมปัจจุบันและอนาคตได้ (มัทนา วัฒนอมศักดิ์, 2550) ภาวะผู้นำทางวิชาการเป็นคุณลักษณะสำคัญของผู้บริหารสถานศึกษาที่จะส่งเสริมให้การบริหารสถานศึกษาและการบริหารงานวิชาการประสบความสำเร็จ ทั้งนี้ เพราะภาวะผู้นำทางวิชาการเป็นคุณลักษณะของผู้บริหารในการมีอิทธิพลและกระตุ้นส่งเสริมให้ครูและบุคลากรดำเนินการเกี่ยวกับการจัดการเรียนการสอน เพื่อให้ผู้เรียนมีคุณภาพตามจุดมุ่งหมายโดยภาวะผู้นำทางวิชาการของผู้บริหารสถานศึกษามีองค์ประกอบ ได้แก่ การพัฒนางานด้านการเรียนการสอน การมุ่งผลสัมฤทธิ์ของงานวิชาการ และมีความสัมพันธ์ที่ดีกับครูทำให้เกิดบรรยากาศที่เป็นมิตรและร่วมมือร่วมใจกันทำงาน มีความคิดริเริ่มและความรู้ความสามารถทางวิชาการเป็นแบบอย่างที่ดีในการปฏิบัติงานและพัฒนางานวิชาการ ดังนั้น ผู้บริหารจึงต้องมีภาวะผู้นำเป็นผู้ริเริ่มสร้างแรงบันดาลใจ เป็นที่ปรึกษาตลอดจนให้คำแนะนำความช่วยเหลือแก่ครูและบุคลากร เพื่อให้การบริหารสถานศึกษาเกิดประสิทธิผลและมีประสิทธิภาพ (Wannasri, 2010) ผู้บริหารสถานศึกษาควรให้ความสำคัญกับเทคโนโลยีทางการศึกษา เนื่องจากการใช้เทคโนโลยีในการศึกษานั้น สามารถช่วยในการพัฒนาการเรียนรู้ของผู้เรียนได้อย่างมีประสิทธิภาพยิ่งขึ้น (Polly, 2010)

ในฐานะผู้บริหารสถานศึกษาจึงต้องมีบทบาทหน้าที่สำคัญในการเป็นผู้นำทางวิชาการด้านเทคโนโลยีดิจิทัลเพื่อพัฒนาสถานศึกษาให้เป็นไปอย่างมีคุณภาพ และตอบสนองความต้องการของผู้เรียน โดยประยุกต์ใช้เทคโนโลยีให้เกิดประโยชน์ ทั้งด้านคุณภาพผู้เรียน ด้านการบริหารจัดการ และด้านการจัดการเรียนการสอนที่เน้นผู้เรียนเป็นสำคัญ ซึ่งจะเป็นประโยชน์ต่อผู้บริหารสถานศึกษาใช้เป็นเครื่องมือในการบริหารจัดการสถานศึกษาและเป็นแนวทางในการดำเนินงานการประกันคุณภาพการศึกษาภายในสถานศึกษาให้มีคุณภาพ ส่งผลต่อคุณภาพการจัดการศึกษาตามมาตรฐานการศึกษา และเป็นการสร้างความเชื่อมั่นต่อคุณภาพการจัดการศึกษาของสถานศึกษาต่อไป

แนวคิดเกี่ยวกับภาวะผู้นำทางวิชาการของผู้บริหารสถานศึกษาในยุคดิจิทัล

การบริหารเป็นขั้นตอนการทำงานให้สำเร็จโดยอาศัยการวางแผน การจัดการองค์กร การสั่งการ และการประสานความร่วมมือผ่านบุคลากรเพื่อให้ประสบความสำเร็จตามวัตถุประสงค์ ซึ่งมีผู้ให้ความหมายการบริหาร ดังนี้ ดวงนภา เตปะ (2562) กล่าวว่า การบริหารคือกระบวนการทำงานร่วมกับผู้อื่นเพื่อมุ่งสู่เป้าหมายขององค์กรโดยอาศัยศาสตร์และศิลป์ในการใช้บุคคลและทรัพยากรอื่นๆ ทำหน้าที่ในการวางแผนการ จัดองค์การ จัดการทำงาน สั่งการและควบคุมการทำงานให้กิจกรรมขององค์การดำเนินงานไปตามวัตถุประสงค์ที่กำหนดไว้ อย่างมีประสิทธิภาพ นอกจากนี้พระมหาธีรเพชร มาตพงษ์ (2561) ได้อธิบาย การบริหารไว้ว่า การบริหารคือกระบวนการที่ทำให้สำเร็จวัตถุประสงค์โดยผ่านบุคคลโดยองค์ประกอบของการบริหาร ได้แก่ การกำหนดวัตถุประสงค์ การจัดการองค์กร การกำหนดนโยบาย การบริหาร และการควบคุม และยังหมายถึงกระบวนการทำงาน ซึ่งทำกับบุคคลอื่นที่ต้องอาศัยคนอื่นๆ ซึ่งอาจทำกับบุคคลอื่นหรือผ่านบุคคลอื่น โดยต้องอาศัยศาสตร์และศิลปะในการทำงานเพื่อให้การทำงานบรรลุวัตถุประสงค์ขององค์กรอย่างมีประสิทธิภาพ สอดคล้องกับ ปนัดดา นกแก้ว (2562) ได้อธิบายการบริหารไว้ว่า การบริหารคือกระบวนการที่ผู้บริหารและบุคคลในองค์กรทำกิจกรรมร่วมกันมีการวางแผนจัดการองค์กร การควบคุมและจัดคนเข้าทำงาน ผู้บริหารเป็นผู้นำในการบริหารโดยอาศัยปัจจัยด้านต่างๆ เช่น งบประมาณ บุคคล กระบวนการ และเทคโนโลยีในการทำงานเพื่อให้บรรลุวัตถุประสงค์เกิดประสิทธิภาพสูงสุด

สรุป การบริหาร หมายถึง กระบวนการทำงานร่วมกับบุคคลอื่นตั้งแต่ 2 คนขึ้นไป เพื่อให้งานสำเร็จตามวัตถุประสงค์ โดยอาศัยความร่วมมือกันของกลุ่มบุคคลภายในองค์กร โดยอาศัยศาสตร์และศิลป์ในการใช้บุคคลและทรัพยากรอื่นๆ ทำหน้าที่ในการวางแผนการ จัดองค์การ จัดการทำงาน สั่งการและควบคุมให้กิจกรรมขององค์การดำเนินงานไปตามวัตถุประสงค์ที่กำหนดไว้อย่างมีประสิทธิภาพและประสิทธิผล

ความสำคัญของการบริหารวิชาการ

งานด้านวิชาการเป็นงานที่มีความสำคัญสูงสุด เพราะจุดหมายของการบริหารวิชาการอยู่ที่การสร้างนักเรียนให้มีคุณภาพ มีความรู้ ทักษะ คุณลักษณะอันพึงประสงค์ตามความต้องการ งานวิชาการจึงเป็นตัวบ่งชี้คุณภาพและความสำเร็จของโรงเรียน ดังนั้นผู้บริหารจึงต้อง

ให้ความสำคัญกับการบริหารวิชาการเป็นอันดับแรก รวมทั้งต้องทุ่มเท ส่งเสริม พัฒนา ปรับปรุงการบริหารวิชาการให้มีคุณภาพ ซึ่งสอดคล้องกับนักวิชาการที่ได้ให้ความสำคัญของการบริหารวิชาการไว้ดังนี้

กระทรวงศึกษาธิการ (2556) กล่าวว่า การบริหารวิชาการเป็นงานหลักของสถานศึกษา มีความสำคัญอย่างยิ่งยวดต่อการจัดการศึกษาให้บรรลุเป้าหมายตามที่กำหนดไว้ มาตรฐานคุณภาพ การศึกษาจะปรากฏเด่นชัดเมื่อการบริหารวิชาการประสบผลสำเร็จ การบริหารงานวิชาการจึงนับว่ามี บทบาทสูงสุดต่อความสำเร็จหรือล้มเหลวของการบริหารสถานศึกษาให้ได้คุณภาพ การกระจาย อำนาจการบริหารวิชาการ จากส่วนกลางไปสู่สถานศึกษานั้นมีวัตถุประสงค์เพื่อให้สถานศึกษาได้ บริหารงานด้านวิชาการโดยอิสระ คล่องตัว รวดเร็วและสอดคล้องกับความต้องการของผู้เรียน สถานศึกษา ชุมชนและท้องถิ่น และเพื่อให้ การบริหารและจัดการศึกษาของสถานศึกษาได้มาตรฐาน และมีคุณภาพสอดคล้องกับระบบ ประกันคุณภาพทั้งภายในและภายนอกสถานศึกษา และเพื่อให้ สถานศึกษาพัฒนาหลักสูตร และกระบวนการเรียนรู้ ตลอดจนจัดปัจจัยเกื้อหนุนการพัฒนาการเรียนรู้ที่สนองตาม ความต้องการของผู้เรียน ชุมชน และท้องถิ่น โดยยึดผู้เรียนเป็นสำคัญได้อย่างมีคุณภาพและ ประสิทธิภาพ

สรุป การบริหารงานวิชาการ เป็นหัวใจสำคัญของการบริหารสถานศึกษาเกี่ยวข้องกับการวางแผน จัดการ และควบคุมกิจกรรมทางวิชาการทั้งหมดภายในสถานศึกษา เพื่อให้บรรลุเป้าหมายทางวิชาการที่กำหนดไว้ โดยมุ่งเน้นที่การพัฒนาคุณภาพผู้เรียน การส่งเสริมการเรียนรู้ และการสร้างองค์ความรู้ใหม่ๆ เพื่อให้การจัดการศึกษาตอบสนองความต้องการของชุมชนและทันต่อการเปลี่ยนแปลงของโลกในยุคปัจจุบัน

แนวคิดเกี่ยวกับภาวะผู้นำยุคดิจิทัล

ความหมายของผู้นำยุคดิจิทัล

Flanagan, Jacobson (2003) ให้ความหมายไว้ว่า เป็นพฤติกรรมของผู้นำที่มีภารกิจต่อนักเรียน เป็นความแน่วแน่ มุ่งคงต่อการกิจในการจัดประสบการณ์การเรียนรู้ให้กับนักเรียน โดยมีการใช้เทคโนโลยี ที่เหมาะสม มีวิสัยทัศน์ที่กำหนดให้มีการใช้เทคโนโลยีสำหรับการศึกษา

Nak Ai (2006) ให้ความหมายไว้ว่า เป็นกระบวนการบริหารงานของผู้ที่ต้องเผชิญกับความเปลี่ยนแปลงที่ท้าทายของเทคโนโลยีโดยใช้คุณลักษณะของผู้นำตลอดจนกระบวนการบริหารปฏิบัติทางวิชาชีพ

Kerdtip (2006) ได้ให้ความหมายว่า เป็นลักษณะของบุคคลที่สามารถใช้เทคโนโลยีเรียนรู้เทคโนโลยีอย่างต่อเนื่องและรู้จักนำความรู้เหล่านั้นไปบูรณาการกับการจัดการศึกษาให้เป็นหนึ่งเดียวอย่างมีความหมาย

สรุป ผู้นำยุคดิจิทัล หมายถึง บุคคลที่มีบทบาทในการนำพาองค์กรหรือทีมในสภาพแวดล้อมที่มีการเปลี่ยนแปลงทางเทคโนโลยีอย่างรวดเร็ว สามารถปรับตัวต่อการเปลี่ยนแปลงและเผชิญกับความท้าทายใหม่ ๆ สามารถสื่อสารวิสัยทัศน์และข้อมูลได้อย่างชัดเจนสนับสนุนการเรียนรู้และพัฒนานวัตกรรมในองค์กรโดยมีความสามารถในการนำเทคโนโลยีดิจิทัลมาบูรณาการกับการบริหารจัดการและพัฒนากลยุทธ์ เพื่อให้บรรลุเป้าหมายที่กำหนดร่วมกัน

ภาวะผู้นำทางวิชาการของผู้บริหารสถานศึกษา

Gickman (2007) ได้กล่าวถึง คุณลักษณะภาวะผู้นำทางวิชาการของผู้บริหารที่มีประสิทธิผลว่ามียอดประกอบหลัก 3 ด้าน ดังนี้

1. ด้านความรู้ (Knowledge) เป็นความรู้ที่จำเป็นสำหรับภาวะผู้นำทางวิชาการ เพื่อใช้ในการปฏิบัติภาระหน้าที่ของผู้บริหารสถานศึกษา มียอดประกอบย่อย คือ

- 1.1 ความรู้เกี่ยวกับโรงเรียนที่มีประสิทธิผล
- 1.2 ความรู้เกี่ยวกับการจัดการเรียนรู้ที่มีประสิทธิผล
- 1.3 ความรู้และความเชื่อเกี่ยวกับปรัชญาการศึกษา
- 1.4 ความรู้เกี่ยวกับการพัฒนาการบริหาร
- 1.5 ความรู้เกี่ยวกับทฤษฎีการบริหารการเปลี่ยนแปลง
- 1.6 ความรู้เกี่ยวกับทฤษฎีหลักสูตรและการพัฒนาหลักสูตร
- 1.7 ความรู้เกี่ยวกับการวิจัยเพื่อพัฒนาการเรียนการสอน

2. ด้านภาระหน้าที่ (Tasks) เป็นภาระหน้าที่ที่สัมพันธ์กับด้านความรู้มีองค์ประกอบ คือ

- 2.2 การนิเทศและประเมินผลการสอน
- 2.2 การพัฒนาบุคลากรและทีมงาน

2.3 การพัฒนาหลักสูตรและการนำหลักสูตรไปใช้

2.4 การพัฒนากระบวนการกลุ่ม

2.5 การทำวิจัยเชิงปฏิบัติการและการวิจัยในชั้นเรียน

2.6 การสร้างบรรยากาศให้เอื้อต่อการเรียนรู้

2.7 การสร้างความสัมพันธ์ที่ดีต่อชุมชน

3. ด้านทักษะ (Skills) เป็นการนำความรู้ไปสู่การปฏิบัติงานที่มีประสิทธิผล ผู้บริหารสถานศึกษาต้องมีทักษะภาวะผู้นำที่จำเป็นในการปฏิบัติงาน จำแนกเป็น 9 ด้าน ดังนี้

3.1 ทักษะความเป็นผู้นำ (Leadership skills)

3.1.1 ทักษะการปฏิสัมพันธ์ระหว่างบุคคล

3.1.2 ทักษะการติดต่อสื่อสาร

3.1.3 ทักษะการนิเทศการเรียนการสอน

3.1.4 ทักษะการแนะแนวทางการตัดสินใจร่วมกันของกลุ่ม

3.2 ทักษะด้านเทคนิค (Technical skills)

3.2.1 ทักษะการกำหนดเป้าหมายและการกำหนดวิสัยทัศน์

3.2.2 ทักษะการประเมินผลและการวางแผน

3.2.3 ทักษะการสังเกตการบริหารและการจัดการเรียนการสอน

3.2.4 ทักษะการวิจัยและประเมินผล

3.2.5 ทักษะการพัฒนาตนเอง

สรุป คุณลักษณะภาวะผู้นำทางวิชาการของผู้บริหารสถานศึกษา หมายถึง คุณสมบัติที่สำคัญที่ช่วยให้ผู้บริหารสามารถนำการศึกษาไปสู่ความสำเร็จและพัฒนาองค์กรได้อย่างมีประสิทธิภาพ ซึ่งประกอบด้วย การมีวิสัยทัศน์ที่ชัดเจน มีความสามารถในการตัดสินใจ มีทักษะการสื่อสาร มีความรู้ ความเข้าใจ ในเนื้อหาวิชาการ มีการสร้างความร่วมมือ ส่งเสริมการพัฒนาบุคลากร มีการกำกับ ติดตาม ประเมินผล และปรับปรุงพัฒนาอย่างต่อเนื่อง

กระบวนการพัฒนาภาวะผู้นำทางวิชาการ

วิทิตา สุขท้วญาติ (2557) สรุปผลการวิจัยว่า กระบวนการพัฒนาภาวะผู้นำทางวิชาการมี 4 ขั้นตอน ได้แก่ 1) การวางแผนพัฒนาภาวะผู้นำทางวิชาการ 2) การดำเนินการพัฒนาภาวะผู้นำ ทางวิชาการ 3) การตรวจสอบ ติดตามและประเมินผลการพัฒนาภาวะผู้นำทางวิชาการ และ 4) การปรับปรุงการพัฒนาภาวะผู้นำทางวิชาการอย่างต่อเนื่อง

ลือชัย ชูนาคา (2558) ได้นำเสนอกระบวนการการพัฒนาสมรรถนะการบริหาร
วิชาการ มี 5 ขั้นตอน ดังนี้

ขั้นตอนที่ 1 วิเคราะห์ความต้องการจำเป็นและดำเนินการประเมินก่อนการพัฒนา

ขั้นตอนที่ 2 การวางแผนการพัฒนาสมรรถนะ

ขั้นตอนที่ 3 การดำเนินการพัฒนาสมรรถนะ

ขั้นตอนที่ 4 การประเมินผลการพัฒนาสมรรถนะ

ขั้นตอนที่ 5 การประเมินผลลัพธ์ที่เกิดขึ้นต่อสถานศึกษา

พรพิพัฒน์ ตั้งจิตรวัดนากุล (2559) ได้นำเสนอแนวทางการพัฒนาภาวะผู้นำแบบ
ให้บริการของผู้บริหารสถานศึกษาระดับมัธยมศึกษา มี 5 ขั้นตอน ได้แก่ 1) การกำหนดความ
ต้องการพัฒนา 2) การวางแผนการพัฒนา 3) การเลือกแนวทางในการพัฒนา 4) การ
ดำเนินการพัฒนา และ 5) การกำกับ ติดตาม และประเมินผล

สรุป กระบวนการพัฒนาภาวะผู้นำทางวิชาการของผู้บริหารสถานศึกษา หมายถึง
ขั้นตอนและกิจกรรมที่ออกแบบมาเพื่อเสริมสร้างและพัฒนาคุณสมบัติ ความรู้ ความสามารถ
และทักษะของผู้บริหารในด้านการพัฒนาภาวะผู้นำทางวิชาการ ซึ่งรวมถึงการสร้างวิสัยทัศน์
การวางแผนกลยุทธ์การเรียนการสอน การสร้างบรรยากาศการเรียนรู้ที่ส่งเสริมการพัฒนา
รวมถึงการมีส่วนร่วมในการตัดสินใจและการสร้างความสัมพันธ์ที่ดีกับครู นักเรียน และผู้มีส่วน
เกี่ยวข้อง โดยมีเป้าหมายเพื่อยกระดับคุณภาพการศึกษาและการพัฒนาคุณภาพของผู้เรียนให้มี
ศักยภาพสูงสุด ประกอบด้วย ขั้นตอน ดังนี้ 1) วิเคราะห์ความต้องการในการพัฒนา 2) การ
วางแผนการพัฒนา 3) การดำเนินการพัฒนา 4) การประเมินผลการพัฒนา และ
5) การประเมินผลลัพธ์ที่ส่งผลต่อสถานศึกษา

คุณลักษณะของภาวะผู้นำของผู้บริหารสถานศึกษาในยุคดิจิทัล

สุกัญญา แซ่มซ้อย (2561) กล่าวถึง ผู้บริหารสถานศึกษาในยุคดิจิทัลนั้นจะต้องมี
ลักษณะของภาวะผู้นำของผู้บริหารสถานศึกษาในยุคดิจิทัล

1.1 ผู้บริหารสถานศึกษาควรจะเรียนรู้การจัดการและใช้เทคโนโลยี

1.2 ผู้บริหารสถานศึกษาจะต้องมั่นใจว่าครูและบุคลากรเป็นบุคคลที่พร้อมจะ

เรียนรู้

1.3 ผู้บริหารสถานศึกษาควรจะมีวิสัยทัศน์ด้านบทบาทการนำเทคโนโลยีมาใช้
ในสถานศึกษา

1.4 ผู้บริหารสถานศึกษาควรจะวัดและประเมินบทบาทการเป็นนักวิชาการและการ
บริหารการใช้เทคโนโลยีโดยการตัดสินใจบนพื้นฐานของข้อมูล

สรุป คุณลักษณะสำคัญของผู้บริหารสถานศึกษาที่มีภาวะผู้นำในยุคดิจิทัล หมายถึง
ผู้บริหารสถานศึกษาที่มีความรู้ ความสามารถในการใช้เทคโนโลยี เพื่อส่งเสริมการจัดการเรียนรู้
และการจัดการในสถานศึกษา โดยมีวิสัยทัศน์และเป็นผู้นำทางวิชาการในการส่งเสริมให้ครูและ
บุคลากรทางการศึกษานำเทคโนโลยีมาบูรณาการในการจัดการเรียนการสอน สอดคล้องกับ
สภาพบริบทและความต้องการของผู้เรียน ครู และผู้ที่มีส่วนเกี่ยวข้อง ส่งเสริมให้ครูและผู้เรียน
มีความมั่นใจในการใช้เทคโนโลยีอย่างสร้างสรรค์

องค์ประกอบของภาวะผู้นำแบบดิจิทัล

ปกรณ ศรีสกุล (2567)ได้นำเสนอองค์ประกอบของภาวะผู้นำแบบดิจิทัลไว้ว่า
ประกอบด้วย องค์ประกอบที่สำคัญ คือ

1. Data - driven ดิจิทัลทำให้เราสามารถเก็บข้อมูลและนำมาใช้ได้อย่างไม่จำกัด
เช่น ข้อมูลเกี่ยวกับขั้นตอนการจัดส่ง ข้อมูลเกี่ยวกับประสบการณ์การสั่งซื้อสินค้าออนไลน์
ข้อมูล ความพึงพอใจของลูกค้า เป็นต้น ดังนั้น จึงมีความจำเป็นอย่างยิ่งที่ผู้นำในยุคนี้จะต้องมี
ความสามารถในการนำข้อมูลเหล่านั้นมาใช้ให้เกิดประโยชน์กับองค์กร

2. Vision คือ ทุกสิ่งทุกอย่างของดิจิทัล การเปลี่ยนแปลงทางดิจิทัลเป็นโอกาสใน
การแข่งขันและเพื่อแข่งขัน คุณต้องมีความเข้าใจในเทคโนโลยีและกลยุทธ์ที่สนับสนุนเป้าหมาย
ของ องค์กรของคุณทั้งจากมุมมองระยะยาวและระยะสั้น ผู้นำดิจิทัลที่แข็งแกร่งมักจะมาจาก
ภายนอกอุตสาหกรรมของคุณและนำความคิดที่สดใหม่มาสู่อุตสาหกรรม ซึ่งมันทำให้พวกเขา
พร้อมที่จะเขย่า อุตสาหกรรมและสร้างความคิดสร้างสรรค์อย่างแท้จริงที่เปลี่ยนแปลง
อุตสาหกรรมนั้น

3. Experimental นับเป็นเรื่องสำคัญที่ผู้นำยุคใหม่ ต้องเข้าใจว่าความล้มเหลวของ
การทดลองเป็นส่วนหนึ่งของนวัตกรรมธุรกิจในปัจจุบันต้องขับเคลื่อนด้วยนวัตกรรมเป็นหลัก
ผู้นำที่ดีต้องสร้างแรงบันดาลใจให้พนักงานตัดสินใจเลือกได้อย่างสร้างสรรค์ เพราะเนื่องจากเรา

สนใจ แต่ผลลัพธ์เป็นหลัก จำนวนความล้มเหลวของการทดลองมีผลโดยตรงกับจำนวนนวัตกรรมขององค์กร

4. Talent Management ความเข้าใจในความรู้และทักษะความสามารถของคนในองค์กร รวมไปถึงการบริหารจัดการ และสร้างสมดุลของทักษะความสามารถให้เหมาะสมกับสถานการณ์ขององค์กร ณ เวลานั้น ๆ ตัวอย่าง เช่น องค์กรที่กำลังต้องการสร้าง S-Curve ใหม่ จำเป็นที่จะต้อง มีคนในองค์กรเน้นหนักไปทางความเป็นผู้ประกอบการและนักประดิษฐ์คิดค้นเป็นหลัก

5. Network & Collaborative Environment รูปแบบองค์กรแบบสายงานบังคับบัญชา เคยมีประสิทธิภาพในอดีต แต่ในปัจจุบันโลกปรับเปลี่ยนอยู่ตลอดเวลา สายงานบังคับบัญชาอาจส่งผลกระทบต่อประสิทธิภาพการทำงานในยุคดิจิทัล รวมไปถึงลดความสร้างสรรค์ในการทำงาน องค์กรที่มีลำดับ ชั้นในการทำงานที่ไม่มากจนเกินไป จะส่งผลให้ผู้นำตัดสินใจแก้ไขปัญหาในสถานการณ์ต่าง ๆ ได้อย่าง รวดเร็วและมีประสิทธิภาพ

สรุป องค์กรประกอบของภาวะผู้นำยุคดิจิทัล หมายถึง คุณลักษณะและทักษะที่สำคัญที่ผู้บริหารหรือผู้นำต้องมีเพื่อให้สามารถนำองค์กรหรือสถานศึกษาไปสู่ความสำเร็จในยุคที่เทคโนโลยีดิจิทัลมีบทบาทสำคัญ ซึ่งประกอบด้วย วิสัยทัศน์ผู้นำแบบดิจิทัล ทักษะการสื่อสาร การใช้เทคโนโลยี การสร้างแรงจูงใจ ความยืดหยุ่นการพัฒนาวิชาชีพของบุคลากรและผู้บริหาร และการสร้างเครือข่ายดิจิทัลเพื่อการเรียนรู้

สรุป

ภาวะผู้นำทางวิชาการในยุคดิจิทัล เป็นบทบาทที่สำคัญอย่างยิ่งของผู้บริหารสถานศึกษาในปัจจุบัน ยุคสมัยที่เทคโนโลยีดิจิทัลเข้ามามีบทบาทสำคัญในการเปลี่ยนแปลงรูปแบบการเรียนรู้และการทำงาน ผู้บริหารจึงต้องปรับตัวเพื่อนำพาองค์กรให้ก้าวทันต่อการเปลี่ยนแปลง โดย ผู้บริหารสถานศึกษาต้องมีวิสัยทัศน์ มีความยืดหยุ่น เพื่อให้สามารถตอบสนองต่อการเปลี่ยนแปลงที่รวดเร็วในด้านการศึกษาและเทคโนโลยี สิ่งสำคัญคือการมีวิสัยทัศน์ที่ชัดเจนในการพัฒนาองค์กร พร้อมทั้งการสร้างบรรยากาศการเรียนรู้ที่มีส่วนร่วมและสนับสนุนการพัฒนาของนักเรียนและครู ผู้บริหารควร มีทักษะในการสื่อสารและการสร้างความร่วมมือ เพื่อกระตุ้นการทำงานเป็นทีมและการมีส่วนร่วมจากทุกฝ่าย บทบาทสำคัญของผู้นำทางวิชาการในยุคดิจิทัล คือ เป็นผู้ขับเคลื่อนการเปลี่ยนแปลง ผู้นำต้องเป็นผู้ริเริ่มและ

ผลักดันให้เกิดการเปลี่ยนแปลงทางการศึกษา โดยนำเทคโนโลยีดิจิทัล มาประยุกต์ใช้ในการจัดการเรียนการสอนและการบริหารจัดการ เป็นผู้สร้างวิสัยทัศน์ ต้องมีวิสัยทัศน์ที่ชัดเจนในการพัฒนาสถานศึกษาให้เป็นองค์กรแห่งการเรียนรู้ที่ทันสมัยและมีคุณภาพ เป็นผู้ส่งเสริมการเรียนรู้ สร้างสภาพแวดล้อมที่เอื้อต่อการเรียนรู้ทั้งสำหรับผู้เรียน ครูและบุคลากรทางการศึกษา พัฒนาศักยภาพของบุคลากรให้มีความรู้ความสามารถในการใช้เทคโนโลยีดิจิทัล สามารถสร้างเครือข่ายความร่วมมือกับหน่วยงานภายนอกเพื่อแลกเปลี่ยนเรียนรู้และพัฒนาองค์กรให้บรรลุเป้าหมายที่ตั้งไว้ร่วมกัน

เอกสารอ้างอิง

- กระทรวงศึกษาธิการ. (2556). คู่มือการบริหารโรงเรียนในโครงการพัฒนาการบริหารรูปแบบนิติบุคคล. กรุงเทพมหานคร : โรงพิมพ์ชุมนุมสหกรณ์การเกษตรแห่งประเทศไทย จำกัด.
- ดวงนภา เตปตา. (2562). การพัฒนานาคู่มือการบริหารงานวิชาการของโรงเรียนบ้านท่าวบุญ เรื่องอำเภอหางดง จังหวัดเชียงใหม่. ใน วิทยานิพนธ์ครุศาสตรมหาบัณฑิต. มหาวิทยาลัยราชเชียงใหม่.
- ปกรณ์ ศรีสกุล. ภาวะผู้นำในโลกดิจิทัล. เรียกใช้เมื่อ 11 สิงหาคม 2567 จาก : <https://today.line.me/th/pc/article/Leadership+in+Digital+Era>.
- ปนัดดา นกแก้ว. (2562). ทักษะชีวิตและอาชีพในศตวรรษที่ 21 ของนักเรียนระดับชั้นมัธยมศึกษา ปีที่ 3 จังหวัดสมุทรปราการ. ปริญญาโทศึกษาศาสตร์มหาบัณฑิต. มหาวิทยาลัยเทคโนโลยีราชมงคลธัญบุรี.
- ประเวศน์ มหารัตน์สกุล. (2550). ภาวะผู้นำ: ความเป็นไปในสังคมไทยและวิธีการแก้ไข กรุงเทพมหานคร: หมอชาวบ้าน.
- พระมหาธีรเพชร มาตพงษ์. (2561). การสังเคราะห์รูปแบบการบริหารวิชาการโรงเรียนพระปริยัติธรรมแผนกสามัญศึกษา. ใน ดุษฎีนิพนธ์ปรัชญาดุษฎีบัณฑิต. มหาวิทยาลัยสยาม.
- พรพิพัฒน์ ตั้งจิตวัฒนากุล. (2559). แนวทางการพัฒนาภาวะผู้นำแบบให้บริการของผู้บริหารสถานศึกษาระดับมัธยมศึกษา. วิทยานิพนธ์การศึกษาดุษฎีบัณฑิต สาขาบริหารการศึกษา. มหาวิทยาลัยนเรศวร.

- มัทนา วัฒนอมศักดิ์. (2550). รูปแบบแรงจูงใจในการปฏิบัติงาน. วิทยานิพนธ์ปรัชญาดุษฎีบัณฑิต สาขาการบริหารการศึกษา. มหาวิทยาลัยศิลปากร.
- ลือชัย ชูนาคา. (2558). รูปแบบการพัฒนาสมรรถนะการบริหารวิชาการของผู้บริหารสถานศึกษาสังกัดสำนักงานเขต พื้นที่การศึกษาประถมศึกษา. ใน วิทยานิพนธ์การศึกษาดุษฎีบัณฑิตสาขาบริหารการศึกษา. มหาวิทยาลัยนเรศวร.
- วิทิตา สุขทั่วญาติ. (2557). รูปแบบการพัฒนาภาวะผู้นำทางวิชาการในทศวรรษหน้าของผู้บริหารสถานศึกษา สังกัด สำนักงานเขตพื้นที่การศึกษามัธยมศึกษา. ใน วิทยานิพนธ์การศึกษาดุษฎีบัณฑิต สาขาบริหารการศึกษา. มหาวิทยาลัยนเรศวร.
- สุกัญญา แซ่มซ้อย. (2561). การบริหารสถานศึกษาในยุคดิจิทัล. กรุงเทพมหานคร: จุฬาลงกรณ์มหาวิทยาลัย.
- Flanagan, L., & Jacobsen, M. (2003), Technology leadership for the twenty-first century principal, *Journal of Educational Administration*, 41(2).
- Glickman, C.D. (2007), *Supervision and instructional leadership : A developmental approach* (7th ed.). Boston: Pearson.
- Kerdtip, C. (2006). Development model of education technology leadership for school administrators under the office of basic education commission in southern Thailand. Doctoral Dissertation. Thailand: Songkla University.
- Nak Ai, N. (2006). The factors of E-Leadership characteristics and Factors affecting E-Leadership effectiveness for basic education principals. Doctoral Dissertation. Bangkok: Srinakharinwirot University.
- Polly, D. (2010). Preparing teachers to integrate technology effectively: The case of higher order thinking skills (HOTS). Chapter to appear in S.D'Augustono (Ed.).
- Wannasri, J.(2010). Academic leadership of school administrators. *Journal of Education*. (Naresuan University, 12(1), 35-49).

การประยุกต์ใช้หลักอริยสัจ 4 สำหรับการพัฒนาทักษะการคิดวิเคราะห์

แก้ปัญหาในชีวิตประจำวันของเยาวชน Gen ใหม่*

APPLYING THE FOUR NOBLE TRUTHS TO DEVELOP CRITICAL
THINKING AND PROBLEM-SOLVING SKILLS IN EVERYDAY LIFE FOR
GEN Z YOUTH

วรรรณธพงษ์ วัชรภักคนนท์¹ และ พระเจริญพงษ์ วิชัย²

Wattapong Watcharapakkanon¹ and Phar Jaroenphong Wichai²

¹⁻²มหาวิทยาลัยมหาจุฬาลงกรณราชวิทยาลัย วิทยาลัยสงฆ์พุทธปัญญาศรีทวารวดี

¹⁻²Buddhapanya Sri Thawarawadee Buddhist College, Mahachulalongkornrajavidyalaya University, Thailand

Corresponding Author's Email: wattapong.wn@gmail.com

บทคัดย่อ

บทความนี้มีจุดมุ่งหมายเพื่อเสนอแนวทางในการประยุกต์ใช้หลักอริยสัจ 4 เพื่อพัฒนาทักษะการคิดวิเคราะห์ในการแก้ปัญหาในชีวิตประจำวันของเยาวชน Gen ใหม่ ซึ่งต้องเผชิญกับปัญหาที่หลากหลายและซับซ้อนมากขึ้นในยุคดิจิทัล หลักอริยสัจ 4 ซึ่งประกอบด้วย ทุกข์ สมุทัย นิโรธ และมรรค เป็นหลักคำสอนทางพุทธศาสนาที่เน้นการเข้าใจปัญหา สาเหตุ แนวทางในการหลุดพ้นจากปัญหา และการปฏิบัติที่นำไปสู่การแก้ไขอย่างยั่งยืน เมื่อเยาวชนเรียนรู้ที่จะนำหลักอริยสัจ 4 มาใช้ในการคิดวิเคราะห์ จะทำให้พวกเขาสามารถระบุปัญหาและสาเหตุได้อย่างรอบคอบ พร้อมทั้งค้นหาแนวทางในการแก้ไขปัญหามีเหตุผลและมีสติ ซึ่งมีประโยชน์อย่างมากในการพัฒนาทักษะการคิดวิเคราะห์ที่ช่วยให้พวกเขามีความสามารถในการเผชิญกับปัญหาได้อย่างมีประสิทธิภาพ ในบทความนี้ได้เสนอกรอบแนวคิดในการประยุกต์ใช้หลักอริยสัจ 4 ผ่านตัวอย่างกรณีศึกษาและการฝึกฝนทักษะการคิดเชิงวิเคราะห์ในมิติที่หลากหลาย โดยทุกขจะถูกนำมาใช้เป็นขั้นตอนในการระบุและทำความเข้าใจกับปัญหาที่เกิดขึ้นในชีวิต สมุทัยเป็นขั้นตอนการค้นหาสาเหตุของปัญหานั้น นิโรธเป็นการพิจารณาถึง

* Received 27 October 2024; Revised 10 November 2024; Accepted 27 December 2024



ความเป็นไปได้ในการแก้ปัญหา และมรรคเป็นแนวทางการปฏิบัติที่ช่วยให้เยาวชนสามารถ
แก้ไขปัญหาได้อย่างมีประสิทธิภาพ ด้วยกระบวนการที่ครอบคลุมนี้ เยาวชนจะสามารถพัฒนา
ความคิดที่เป็นระบบ มีความรอบคอบ มีการตั้งคำถามและทบทวนแนวทางในการแก้ปัญหา
ต่างๆ ให้รอบด้านก่อนการตัดสินใจ ทั้งนี้ยังช่วยเสริมสร้างทักษะการใช้เหตุผลอย่างมีจริยธรรม
ซึ่งเป็นพื้นฐานที่สำคัญในการพัฒนาตนเองและการใช้ชีวิตอย่างยั่งยืน

คำสำคัญ : อริยสัจ 4, ทักษะการคิดวิเคราะห์, การแก้ปัญหา, เยาวชน Gen ใหม่

Abstract

This article aims to propose a way to apply the Four Noble Truths to develop analytical thinking skills for problem-solving in daily life for Gen Z youth, who face more diverse and complex problems in the digital age. The Four Noble Truths, consisting of suffering, the origin of suffering, the cessation of suffering, and the path to the cessation of suffering, are Buddhist teachings that emphasize understanding problems, causes, ways to escape problems, and practices leading to sustainable solutions. When young people learn to apply the Four Noble Truths to their thinking, they can identify problems and causes thoroughly, as well as find ways to solve problems rationally and mindfully. This is very beneficial in developing analytical thinking skills that help them to be able to deal with problems effectively. This article presents a conceptual framework for applying the Four Noble Truths through case studies and the practice of analytical thinking skills in various dimensions. Suffering is used as a step in identifying and understanding the problems that arise in life. Origin of suffering is the step of finding the cause of the problem. Cessation of suffering is considering the possibility of solving the problem. And the path is a practice that helps young people solve problems effectively. With this comprehensive process, young people can develop systematic thinking, be thorough, ask questions and review various problem-solving approaches before making

decisions. It also helps to strengthen the skills of using reason ethically, which is an important foundation for self-development and sustainable living.

Keyword : The Four Noble Truths, Taksat kar khit wikhrot, Kar kae paen ha, Yewachon Gen mai

บทนำ

ในยุคปัจจุบันที่เต็มไปด้วยความซับซ้อนและการเปลี่ยนแปลงที่รวดเร็ว การพัฒนาทักษะการคิดวิเคราะห์และการแก้ปัญหาในชีวิตประจำวันมีความสำคัญยิ่งสำหรับเยาวชน โดยเฉพาะอย่างยิ่งในกลุ่มเยาวชน Gen ใหม่ ซึ่งต้องเผชิญกับความท้าทายต่าง ๆ ทั้งทางด้านการศึกษา สังคม และเศรษฐกิจ หลักอริยสัจ 4 ในพระพุทธศาสนา ซึ่งประกอบด้วย ทุกข์ สมุทัย นิโรธ และมรรค เป็นแนวทางที่มีคุณค่าที่สามารถนำมาใช้ในการพัฒนาทักษะเหล่านี้ อย่างมีประสิทธิภาพ (พิชญา, 2563) การศึกษาของเยาวชนในปัจจุบันไม่เพียงแต่ต้องมุ่งเน้นที่ การเรียนรู้เนื้อหาวิชาการเท่านั้น แต่ยังต้องพัฒนา “ทักษะชีวิต” (Life Skills) ที่ช่วยให้พวกเขาสามารถเผชิญกับปัญหาที่เกิดขึ้นในชีวิตได้อย่างมั่นใจและมีประสิทธิภาพ การคิดวิเคราะห์ (Analytical Thinking) เป็นหนึ่งในทักษะที่จำเป็น เนื่องจากช่วยให้เยาวชนสามารถประเมินสถานการณ์ได้อย่างมีเหตุผล (กาญจนา, 2564) ทำให้สามารถตัดสินใจได้อย่างถูกต้องในสถานการณ์ที่ไม่แน่นอน

ความสำคัญของการคิดวิเคราะห์ในยุคปัจจุบัน ในยุคดิจิทัลที่ข้อมูลข่าวสารหลั่งไหลเข้ามาอย่างรวดเร็ว การแยกแยะข้อมูลที่ถูกต้องจากข้อมูลที่ผิดพลาดกลายเป็นเรื่องท้าทาย การมีทักษะการคิดวิเคราะห์จะช่วยให้เยาวชนสามารถประเมินความน่าเชื่อถือของข้อมูลและตัดสินใจได้อย่างมีเหตุผล ซึ่งจะช่วยให้พวกเขาไม่หลงเชื่อข้อมูลเท็จหรือการชักจูงที่ไม่ถูกต้อง นอกจากนี้ การคิดวิเคราะห์ยังเป็นพื้นฐานสำคัญสำหรับการพัฒนาความคิดอย่างมีวิจารณญาณ (Critical Thinking) ที่ทำให้เยาวชนสามารถประเมินและวิเคราะห์ข้อมูลได้อย่างมีระบบ การพัฒนาทักษะการคิดวิเคราะห์ยังสามารถช่วยเสริมสร้างความคิดสร้างสรรค์ (Creative Thinking) เนื่องจากการวิเคราะห์ข้อมูลที่มีอยู่ช่วยให้เยาวชนสามารถมองเห็นมุมมองใหม่ ๆ และสามารถเสนอวิธีการแก้ไขปัญหาที่มีความคิดสร้างสรรค์และมีประสิทธิภาพได้

อริยสัจ 4 และการพัฒนาทักษะการคิดวิเคราะห์ หลักอริยสัจ 4 เป็นหลักธรรมที่ลึกซึ้ง และสามารถประยุกต์ใช้ในการพัฒนาทักษะการคิดวิเคราะห์ของเยาวชนได้อย่างมีประสิทธิภาพ โดยแบ่งออกเป็น 4 ขั้นตอนหลัก ได้แก่ ทักษะ สมุทัย นิโรธ และมรรค ซึ่งแต่ละขั้นตอนมีความสำคัญในการช่วยให้เยาวชนเข้าใจและจัดการกับปัญหาที่เกิดขึ้นในชีวิตประจำวัน

1. ทักษะ การรับรู้ปัญหา ขั้นตอนแรกคือการรับรู้ว่ามีปัญหาหรือความทุกข์เกิดขึ้นในชีวิต การตระหนักถึงทุกข์จะทำให้เยาวชนสามารถยอมรับและเผชิญหน้ากับปัญหานั้นได้อย่างมีสติ การเรียนรู้ที่จะระบุปัญหาเป็นขั้นตอนที่สำคัญในการพัฒนาทักษะการคิดวิเคราะห์ เพราะการรู้ว่ามีปัญหาย่อมทำให้เกิดความกระตือรือร้นในการค้นหาแนวทางการแก้ไข (นภดล, 2562)

2. สมุทัย การหาสาเหตุของปัญหา เมื่อรับรู้ถึงปัญหาแล้ว เยาวชนจะต้องวิเคราะห์และค้นหาสาเหตุที่แท้จริงของปัญหานั้น การทำความเข้าใจถึงปัจจัยที่ก่อให้เกิดปัญหาเป็นสิ่งสำคัญ เพราะจะช่วยให้พวกเขาสามารถเข้าถึงแก่นของปัญหาได้ การตั้งคำถามเพื่อค้นหาสาเหตุ เช่น “ทำไมปัญหานี้ถึงเกิดขึ้น?” จะช่วยให้เยาวชนสามารถวิเคราะห์ได้อย่างมีเหตุผล (Facione, 2011)

3. นิโรธ การพิจารณาวิธีการแก้ไข ขั้นตอนนี้เกี่ยวข้องกับการคิดหาวิธีการแก้ไขปัญหา เมื่อรู้สาเหตุที่แท้จริงแล้ว เยาวชนต้องพิจารณาว่ามีทางเลือกในการแก้ปัญหอย่างไร การใช้ทักษะการตั้งคำถามเกี่ยวกับทางเลือกที่มีอยู่จะช่วยให้พวกเขาเห็นภาพรวมและสามารถเปรียบเทียบข้อดีข้อเสียของแต่ละทางเลือกได้ (Paul & Elder, 2019)

4. มรรค การปฏิบัติตามแนวทางที่ถูกต้อง ขั้นสุดท้ายคือการดำเนินการตามแนวทางที่ถูกต้อง การสร้างแผนการปฏิบัติการและการติดตามผลจะช่วยให้เยาวชนสามารถประเมินผลและปรับปรุงแผนการให้ดียิ่งขึ้น การใช้เทคนิค SMART Goals (Specific, Measurable, Achievable, Relevant, Time-bound) ในการตั้งเป้าหมายจะช่วยให้การดำเนินการมีความชัดเจนและสามารถติดตามได้ (Fisher, 2014)

บทบาทของการศึกษาในการพัฒนาทักษะการคิดวิเคราะห์ การศึกษาคือเครื่องมือที่สำคัญในการพัฒนาทักษะการคิดวิเคราะห์ในเยาวชน โรงเรียนและสถาบันการศึกษาควรให้ความสำคัญกับการสอนทักษะการคิดวิเคราะห์อย่างเป็นระบบ โดยการใช้แนวทางการสอนที่หลากหลาย เช่น การอภิปรายกลุ่ม กิจกรรมที่กระตุ้นให้เยาวชนตั้งคำถาม และการทำงานร่วมกันในโครงการต่าง ๆ การเรียนรู้ที่มีประสิทธิภาพไม่เพียงแต่เกิดจากการรับข้อมูล แต่ยังเกิดจากการมีส่วนร่วมในกิจกรรมที่กระตุ้นการคิดอย่างมีวิจารณญาณ การจัดกิจกรรมที่ต้องใช้

การวิเคราะห์และการตัดสินใจจะช่วยให้เยาวชนได้ฝึกฝนทักษะเหล่านี้ในทางปฏิบัติ เช่น การทำโครงการวิจัย การแก้ไขปัญหาในกลุ่ม หรือการจัดการกิจกรรมต่าง ๆ

นอกจากนี้ การสร้างบรรยากาศที่เปิดกว้างและสนับสนุนการแสดงความคิดเห็นในห้องเรียนก็มีความสำคัญ การสนับสนุนให้เยาวชนแสดงความคิดเห็นและตั้งคำถามจะช่วยให้พวกเขารู้สึกมั่นใจในการแสดงออกและเป็นการกระตุ้นให้เกิดการคิดวิเคราะห์ การมีส่วนร่วมในกิจกรรมทางสังคม เช่น การเข้าร่วมอาสาสมัคร หรือการมีส่วนร่วมในกลุ่มประชาคม เป็นอีกแนวทางหนึ่งซึ่งช่วยให้เยาวชนได้ฝึกฝนการคิดวิเคราะห์ในบริบทที่กว้างขึ้น การทำงานร่วมกับผู้อื่นในสถานการณ์จริงจะช่วยให้พวกเขาเรียนรู้วิธีการจัดการกับปัญหาที่หลากหลายและเรียนรู้จากประสบการณ์ของผู้อื่น (Ennis, 2015) การทำงานในกลุ่มจะช่วยเสริมสร้างทักษะการสื่อสารและการทำงานเป็นทีม ซึ่งเป็นทักษะที่สำคัญในโลกปัจจุบัน การได้ทำงานร่วมกับผู้อื่นจะช่วยให้เยาวชนได้ฝึกการฟังความคิดเห็นและการประนีประนอม ทำให้พวกเขาสามารถมองเห็นมุมมองที่แตกต่างออกไปและพัฒนาความสามารถในการวิเคราะห์สถานการณ์ที่มีความซับซ้อนได้ดีขึ้น ผลกระทบของการพัฒนาทักษะการคิดวิเคราะห์เมื่อเยาวชนสามารถพัฒนาทักษะการคิดวิเคราะห์ได้อย่างมีประสิทธิภาพ จะมีผลกระทบที่ดีต่อการเติบโตในทุกด้านของชีวิต การมีทักษะในการวิเคราะห์ข้อมูลและตัดสินใจอย่างมีเหตุผลจะทำให้เยาวชนสามารถจัดการกับปัญหาที่เกิดขึ้นในชีวิตประจำวันได้อย่างมีสติและมีวิจารณญาณ นอกจากนี้ยังช่วยให้พวกเขาเติบโตเป็นผู้ใหญ่ที่มีความรับผิดชอบต่อสังคม เยาวชนที่มีทักษะการคิดวิเคราะห์ที่ดีจะสามารถจัดการกับความเครียดและความกดดันได้ดีกว่า เพราะพวกเขามีเครื่องมือในการประเมินสถานการณ์และมองหาทางเลือกในการแก้ไขปัญหา การมีวิธีคิดที่มุ่งเน้นไปที่การแก้ไขปัญหาจะทำให้พวกเขาไม่ยอมแพ้ต่ออุปสรรคและสามารถค้นหาวิธีการใหม่ ๆ ในการรับมือกับสถานการณ์ที่ท้าทาย การพัฒนาทักษะการคิดวิเคราะห์ยังส่งผลต่อความสามารถในการเรียนรู้ในระดับที่สูงขึ้น เยาวชนที่มีทักษะการคิดวิเคราะห์ที่ดีจะสามารถเชื่อมโยงความรู้จากหลาย ๆ วิชาและนำไปประยุกต์ใช้ในชีวิตประจำวันได้อย่างมีประสิทธิภาพ นอกจากนี้ พวกเขายังสามารถเรียนรู้จากประสบการณ์และพัฒนาตนเองอย่างต่อเนื่อง

ดังนั้นสรุปได้ว่าการพัฒนาทักษะการคิดวิเคราะห์ในเยาวชน Gen ใหม่เป็นสิ่งสำคัญอย่างยิ่งในยุคที่เต็มไปด้วยความท้าทายและการเปลี่ยนแปลง โดยการใช้อยู่ 4 กรอบในการพัฒนาทักษะเหล่านี้ จะช่วยให้เยาวชนสามารถจัดการกับปัญหาในชีวิตประจำวันได้อย่างมีประสิทธิภาพและมีจริยธรรม การศึกษาเป็นเครื่องมือที่สำคัญในการพัฒนาทักษะการคิด

วิเคราะห์ โดยการจัดการเรียนการสอนที่มีความหลากหลายและการสนับสนุนให้เยาวชนมีส่วนร่วมในกิจกรรมทางสังคม จะช่วยให้พวกเขาได้ฝึกฝนทักษะการคิดวิเคราะห์ในทางปฏิบัติ เมื่อเยาวชนสามารถพัฒนาทักษะการคิดวิเคราะห์ได้อย่างมีประสิทธิภาพ พวกเขาจะเติบโตเป็นผู้ใหญ่ที่มีคุณภาพ มีความสามารถในการจัดการกับปัญหาและรับผิดชอบต่อสังคม ซึ่งจะเป็นประโยชน์ต่อการพัฒนาสังคมในอนาคต และสร้างสังคมที่มีความเข้มแข็งและยั่งยืนต่อไป

หลักอริยสัจ 4 สำหรับเยาวชน Gen ใหม่

อริยสัจ 4 เป็นหลักธรรมสำคัญในพระพุทธศาสนาที่กล่าวถึงการเข้าใจและจัดการกับปัญหาชีวิต โดยประกอบด้วย ทุกข์ (การระบุปัญหา) สมุทัย (การค้นหาสาเหตุของปัญหา) นิโรธ (การหาทางออกจากปัญหา) และ มรรค (การปฏิบัติเพื่อแก้ไขปัญหาย่างยั่งยืน) หลักการนี้ไม่เพียงใช้ในวิถีทางจิตวิญญาณเท่านั้น แต่ยังสามารถนำมาใช้พัฒนาทักษะการคิดวิเคราะห์ในการแก้ปัญหาในชีวิตประจำวันได้อย่างมีประสิทธิภาพ โดยเฉพาะสำหรับเยาวชน Gen ใหม่ที่ต้องเผชิญกับปัญหาที่ซับซ้อนและท้าทายในโลกปัจจุบัน (กาญจนา, 2564; นภดล, 2562) การนำอริยสัจ 4 มาใช้เป็นกรอบในการประยุกต์เพื่อพัฒนาทักษะการคิดวิเคราะห์แก้ปัญหาในชีวิตประจำวันของเยาวชน Gen ใหม่ สามารถอธิบายได้ ดังนี้ 1) ทุกข์ เป็นขั้นตอนแรกของการเข้าใจว่ามีปัญหาหรือสถานการณ์ที่เป็นทุกข์เกิดขึ้น การฝึกให้เยาวชนเรียนรู้ที่จะระบุปัญหาอย่างตรงไปตรงมาและมีสติจะช่วยให้พวกเขาไม่หลีกเลี่ยงหรือปฏิเสธปัญหาที่เผชิญ การรู้จักยอมรับทุกข์เป็นขั้นตอนสำคัญที่ทำให้เยาวชนเริ่มต้นมองปัญหาอย่างมีเหตุผลและเตรียมพร้อมที่จะจัดการกับปัญหานั้น (พิชญา, 2563) 2) สมุทัย หมายถึงการค้นหาสาเหตุของปัญหานั้นๆ โดยการฝึกคิดวิเคราะห์เชิงลึกเกี่ยวกับปัจจัยที่ทำให้เกิดทุกข์ ซึ่งอาจมาจากภายนอกหรือภายในตัวเอง เช่น ความคิดเชิงลบ ความกดดันจากสังคม หรือการเปรียบเทียบตัวเองกับผู้อื่น เมื่อเยาวชนสามารถระบุสาเหตุของปัญหาได้ชัดเจน พวกเขาจะมีมุมมองที่ลึกซึ้งขึ้นและสามารถแยกแยะปัจจัยที่ควบคุมได้และควบคุมไม่ได้ได้ชัดเจน (รัตนาวดี, 2565) 3) นิโรธ คือการพิจารณาว่ามีวิธีในการหลุดพ้นหรือจัดการกับปัญหานั้นได้อย่างไร โดยการตั้งคำถามว่า “จะแก้ไขปัญหานี้อย่างไร?” ช่วยกระตุ้นให้เยาวชนคิดถึงทางเลือกและผลที่อาจตามมาของการตัดสินใจต่างๆ ซึ่งเป็นขั้นตอนที่สำคัญในการพัฒนาทักษะการคิดวิเคราะห์อย่างมีเหตุผล (Ennis, 2015; Facione, 2011) นิโรธเป็นการมองหาความเป็นไปได้ในการเปลี่ยนแปลงสถานการณ์ไปสู่สถานะที่ดีขึ้น และ 4) มรรค คือการปฏิบัติที่เป็นแนวทางในการแก้ไขปัญหา

และนำไปสู่การพัฒนาตนเองอย่างยั่งยืน การฝึกให้เยาวชนดำเนินตามแนวทางที่เหมาะสม เช่น การตั้งเป้าหมาย การใช้เหตุผลในการตัดสินใจ และการปรับปรุงพฤติกรรม จะช่วยให้พวกเขาไม่เพียงแต่แก้ไขปัญหาที่เกิดขึ้นเท่านั้น แต่ยังพัฒนาตนเองและเสริมสร้างคุณลักษณะที่ดีในระยะยาว (Paul & Elder, 2019) การประยุกต์หลักอริยสัจ 4 เพื่อพัฒนาทักษะการคิดวิเคราะห์ของเยาวชน Gen ใหม่ ช่วยให้มีสมาธิและมีความเข้าใจและมีวิธีการกับปัญหาต่างๆ อย่างเป็นระบบและมีสติ ทำให้เยาวชน Gen ใหม่ สามารถเผชิญกับความท้าทายได้อย่างมีประสิทธิภาพและมีจริยธรรม

การพัฒนาทักษะการคิดวิเคราะห์ (Critical Thinking Skill)

ทักษะการคิดวิเคราะห์ (Critical Thinking Skill) เป็นทักษะสำคัญที่ช่วยให้บุคคลสามารถพิจารณาปัญหาและสถานการณ์ต่าง ๆ ได้อย่างรอบคอบและมีเหตุผล ซึ่งจำเป็นอย่างยิ่งในยุคปัจจุบันที่เต็มไปด้วยข้อมูลจำนวนมากและหลากหลายที่อาจส่งผลกระทบต่อ การตัดสินใจ (Facione, 2011) โดยเฉพาะในกลุ่มเยาวชน Gen ใหม่ที่เผชิญกับความซับซ้อนของ โลกดิจิทัลและสังคมออนไลน์ การคิดวิเคราะห์ช่วยให้เยาวชนสามารถประเมินข้อมูลจากหลาย แหล่งด้วยความเป็นกลาง ตัดสินใจได้อย่างมีประสิทธิภาพ และสามารถแก้ไขปัญหาได้อย่างเป็นระบบ (Paul & Elder, 2019) การพัฒนาทักษะการคิดวิเคราะห์สามารถเริ่มต้นจากการฝึกตั้งคำถาม อย่างมีหลักการ เช่น การถามคำถามเกี่ยวกับเหตุและผลของสถานการณ์ (Ennis, 2015) การ ประเมินข้อเท็จจริงจากมุมมองที่หลากหลาย หรือการค้นหาข้อสรุปที่อ้างอิงข้อมูลที่น่าเชื่อถือ สิ่งนี้ช่วยให้เยาวชนสามารถวิเคราะห์ข้อมูลที่ได้รับอย่างละเอียดและไม่ยึดติดกับความเชื่อที่ไม่มี เหตุผล นอกจากนี้ ทักษะการคิดเชิงวิเคราะห์ยังเสริมให้เยาวชนมีความสามารถในการแยกแยะ ข้อมูลที่ถูกต้องจากข้อมูลที่บิดเบือนหรือไม่ถูกต้องได้อย่างมีประสิทธิภาพ โดยเฉพาะในโลก ออนไลน์ (Fisher, 2014) ที่มีข้อมูลหลากหลายเข้าถึงได้ง่าย

กระบวนการฝึกคิดวิเคราะห์ยังรวมถึงการฝึกมองปัญหาจากมุมมองต่าง ๆ เช่น การ พิจารณาความคิดเห็นจากผู้อื่น การวิเคราะห์ความรู้สึกและผลกระทบจากการตัดสินใจ (Siegel, 2013) การมองปัญหาจากมุมมองเชิงเหตุผล และการเปิดใจกับข้อคิดเห็นที่ หลากหลาย สิ่งนี้ช่วยให้เยาวชนสามารถพิจารณาปัญหาได้รอบด้านและทำให้พวกเขาเปิดรับ ความแตกต่างทางความคิด ซึ่งมีความสำคัญต่อการทำงานร่วมกับผู้อื่นและการแก้ไขปัญหาที่ ยากต่อการตัดสินใจ การพัฒนาทักษะการคิดวิเคราะห์ยังช่วยเสริมสร้างความสามารถในการ ตัดสินใจที่เป็นอิสระ โดยทำให้เยาวชนสามารถคิดอย่างลึกซึ้ง ไม่เพียงแต่ตามกระแสหรือรับเอา

ความเห็นของผู้อื่นมาโดยไม่ผ่านการพิจารณา พวกเขาจะสามารถประเมินข้อมูลและหลักฐานที่มี เพื่อเลือกแนวทางที่ดีที่สุดในการแก้ปัญหา ไม่ว่าจะปัญหานั้นจะเกี่ยวข้องกับการเรียน การทำงาน หรือการใช้ชีวิตในสังคม นอกจากนี้ ทักษะการคิดวิเคราะห์ยังส่งเสริมการมีจริยธรรมในการตัดสินใจ (Ennis, 2015) เพราะทำให้เยาวชน Gen ใหม่ มีความรอบคอบในการพิจารณาผลกระทบที่อาจเกิดขึ้นต่อผู้อื่น สังคม และตนเอง การฝึกฝนทักษะการคิดวิเคราะห์จึงเป็นพื้นฐานสำคัญที่ช่วยให้เยาวชน Gen ใหม่ สามารถเติบโตอย่างมีเหตุผล มีความรับผิดชอบ และพร้อมรับมือกับความท้าทายต่าง ๆ ในอนาคต

อริยสัจ 4 เพื่อการพัฒนาทักษะการคิดวิเคราะห์แก้ปัญหาในชีวิตประจำวัน

การพัฒนาทักษะการคิดวิเคราะห์เพื่อแก้ปัญหาในชีวิตประจำวันเป็นสิ่งที่จำเป็นสำหรับเยาวชน Gen ใหม่ในยุคที่ข้อมูลและสถานการณ์มีความซับซ้อนมากขึ้น หลักอริยสัจ 4 ซึ่งประกอบด้วย ทุกข์ สมุทัย นิโรธ และมรรค เป็นแนวทางที่มีคุณค่าในการเสริมสร้างทักษะเหล่านี้ โดยสามารถนำมาใช้เพื่อระบุปัญหา หาเหตุผล และกำหนดแนวทางแก้ไขได้อย่างมีประสิทธิภาพ (พิชญา, 2563) การนำเอาวิธีคิดทั้ง 4 แบบนี้ มาใช้ในชั้นปฏิบัติ มองว่าต้องนำมาใช้ในลักษณะของการผสมผสานวิธีคิดทั้ง 4 แบบเข้าด้วยกัน เป็นการจัดระเบียบทางความคิดที่ต้องนำมาฝึกให้อยู่สม่ำเสมอในวิถีการดำเนินชีวิตประจำวันให้กลายเป็นปกติวิสัย คือเป็นผู้ที่มีวิธีคิดอย่างเป็นระบบ ฉลาดในการจัดระเบียบทางความคิดของตนเอง ซึ่งจะเป็นทั้งการป้องกันปัญหาและการพัฒนาตนเองในทุกมิติ (พระเจริญพงษ์ วิชัย และคณะ, 2566) การประยุกต์หลักอริยสัจ 4 เพื่อการพัฒนาทักษะการคิดวิเคราะห์แก้ปัญหาในชีวิตประจำวัน มีแนวทางในการประยุกต์ใช้ตามลำดับขั้นตอน ดังนี้

ขั้นรับรู้ปัญหา (ทุกข์) คือ ขั้นการรับรู้ปัญหา ขั้นแรกของการใช้หลักอริยสัจ 4 คือการรับรู้ถึง ทุกข์ ซึ่งหมายถึงการรับรู้ว่ามีปัญหาหรือความทุกข์เกิดขึ้นในชีวิต การฝึกให้เยาวชนสามารถระบุปัญหาได้ชัดเจนช่วยให้พวกเขามีความกล้าที่จะเผชิญหน้ากับปัญหานั้น การเรียนรู้ที่จะยอมรับว่ามีความทุกข์เป็นสิ่งที่จำเป็นเพื่อที่จะเข้าใจว่าเรื่องนี้คือส่วนหนึ่งของชีวิต การระบุทุกข์ไม่เพียงแต่เกี่ยวข้องกับการตั้งชื่อปัญหา แต่ยังรวมถึงการเข้าใจถึงอารมณ์และความรู้สึกที่เกิดขึ้นเมื่อเผชิญกับปัญหานั้น เช่น ความเครียด ความวิตกกังวล หรือความไม่พอใจ การให้เยาวชนได้ฝึกพูดคุยเกี่ยวกับความรู้สึกของตนเองจะช่วยให้พวกเขามีความเข้าใจและสามารถจัดการกับอารมณ์เหล่านั้นได้อย่างมีประสิทธิภาพ (นภดล, 2562)

ขั้นค้นหาสาเหตุ (สมุทัย) การหาสาเหตุของปัญหา เมื่อเยาวชนยอมรับว่ามีทุกข์เกิดขึ้น ขั้นตอนถัดไปคือการวิเคราะห์และหา สมุทัย หรือสาเหตุของปัญหาที่เกิดขึ้น การเข้าใจว่าปัญหานั้นเกิดจากอะไรเป็นสิ่งสำคัญมาก เพราะจะทำให้พวกเขาสามารถเข้าถึงแก่นของปัญหาได้ ในการวิเคราะห์สาเหตุของปัญหา เยาวชนควรใช้ทักษะการตั้งคำถาม เช่น “ทำไมปัญหานี้ถึงเกิดขึ้น” “ปัจจัยใดที่ทำให้เกิดปัญหานี้” หรือ “มีอะไรที่เราสามารถควบคุมได้บ้าง?” การถามคำถามเหล่านี้จะช่วยให้พวกเขาเห็นภาพรวมของสถานการณ์ และสามารถระบุได้ว่ามีปัจจัยภายในหรือภายนอกที่ส่งผลต่อปัญหาอย่างไร (รัตนาวดี, 2565) นอกจากนี้ การใช้เทคนิคการวิเคราะห์ปัญหา เช่น การทำ แผนภูมิสาเหตุและผล (Fishbone Diagram) จะช่วยให้เยาวชนสามารถระบุและแยกแยะปัญหาออกเป็น ส่วน ๆ (Ennis, 2015) ทำให้การวิเคราะห์สาเหตุของปัญหาเป็นไปได้ง่ายขึ้น

ขั้นกำหนดเป้าหมาย (นิโรธ) การพิจารณาวิธีการแก้ไขเพื่อกำหนดทางออกของปัญหา หรือการกำหนดเป้าหมายที่ต้องการ เมื่อเข้าใจปัญหาและสาเหตุที่แท้จริงแล้ว เยาวชนจะเข้าสู่ขั้นตอน นิโรธ ซึ่งคือการพิจารณาว่ามีวิธีการแก้ไขปัญหาอย่างไร การตั้งคำถามเช่น “เราสามารถแก้ปัญหานี้ได้อย่างไร?” และ “ทางเลือกใดบ้างที่เรามี?” เป็นสิ่งสำคัญในขั้นตอนนี้ การคิดหาทางออกควรเริ่มจากการรวบรวมข้อมูลเกี่ยวกับทางเลือกที่มีอยู่ ซึ่งอาจใช้การศึกษาข้อมูลที่เกี่ยวข้อง เช่น หนังสือ, บทความ, หรือการสนทนากับผู้มีประสบการณ์ เพื่อประเมินทางเลือกที่มีความเป็นไปได้ การสร้างรายการข้อดีและข้อเสียของแต่ละทางเลือกจะช่วยให้เยาวชนสามารถเปรียบเทียบและตัดสินใจได้ง่ายขึ้น ในขั้นตอนนี้ การฝึกทักษะการคิดอย่างมีวิจารณญาณ (Critical Thinking) เป็นสิ่งสำคัญ เพราะจะช่วยให้เยาวชนสามารถวิเคราะห์และประเมินทางเลือกได้อย่างมีเหตุผล (Facione, 2011) ทำให้การตัดสินใจมีความน่าเชื่อถือมากขึ้น

ขั้นลงมือแก้ปัญหา (มรรค) การปฏิบัติตามแนวทางที่ถูกต้อง สุดท้ายคือ มรรค ซึ่งเป็นการปฏิบัติตามแนวทางที่ถูกต้องเพื่อแก้ไขปัญหา การใช้แนวทางที่ชัดเจนและเป็นระบบช่วยให้เยาวชนมีความมั่นใจในการตัดสินใจ โดยสามารถใช้เทคนิคการตั้งเป้าหมายที่ชัดเจน เช่น SMART Goals (Specific, Measurable, Achievable, Relevant, Time-bound) เพื่อวางแผนการดำเนินการที่สามารถติดตามและประเมินผลได้ (Paul & Elder, 2019) การสร้างแผนการปฏิบัติการเป็นขั้นตอนที่สำคัญในมรรค โดยการแบ่งแผนออกเป็นขั้นตอนที่เล็กและสามารถทำได้จริงในชีวิตประจำวัน เช่น หากต้องการปรับปรุงผลการเรียน สามารถตั้งเป้าหมาย

ในการอ่านหนังสือวันละชั่วโมง หรือเข้าร่วมกลุ่มเรียนพิเศษตามที่เห็นสมควร นอกจากนี้ การติดตามผลและการประเมินผลการดำเนินการเป็นสิ่งที่ไม่ควรละเลย การพิจารณาว่าการดำเนินการที่ทำไปนั้นได้ผลหรือไม่และปรับปรุงแผนการให้ดีขึ้นในอนาคตจะช่วยให้เยาวชนสามารถเติบโตและเรียนรู้จากประสบการณ์ของตนเองได้ดียิ่งขึ้น (Fisher, 2014)

ดังนั้นการนำหลักอริยสัจ 4 มาใช้ในการพัฒนาทักษะการคิดวิเคราะห์เพื่อแก้ไขปัญหาในชีวิตประจำวันช่วยให้เยาวชนมีเครื่องมือที่มีประสิทธิภาพในการจัดการกับสถานการณ์ที่ท้าทาย สิ่งนี้ไม่เพียงแต่จะช่วยให้พวกเขาแก้ไขปัญหาที่เกิดขึ้นได้อย่างมีระบบ แต่ยังส่งเสริมการมีจริยธรรมในการตัดสินใจและความรับผิดชอบต่อผลที่เกิดขึ้น เมื่อเยาวชนสามารถประยุกต์ใช้หลักอริยสัจ 4 ในการคิดวิเคราะห์และแก้ปัญหา พวกเขาจะเติบโตเป็นผู้ใหญ่ที่มีความสามารถในการจัดการกับปัญหาต่าง ๆ อย่างมีเหตุผลและมีสติ การคิดวิเคราะห์ที่มีพื้นฐานจากอริยสัจ 4 จะช่วยสร้างความเข้าใจที่ลึกซึ้งซึ่งเกี่ยวกับชีวิต ทำให้เยาวชนสามารถรับมือกับความท้าทายต่าง ๆ ได้อย่างมั่นใจ พร้อมเป็นกำลังสำคัญในการสร้างสังคมที่ดีขึ้นในอนาคต จากองค์ความรู้เกี่ยวกับอริยสัจ 4 เพื่อการพัฒนาทักษะการคิดวิเคราะห์แก้ปัญหาในชีวิตประจำวัน ประกอบด้วย 4 ขั้นตอน คือ ขั้นที่ 1 ขั้นรับรู้ปัญหา ขั้นที่ 2 ขั้นค้นหาสาเหตุ ขั้นที่ 3 ขั้น

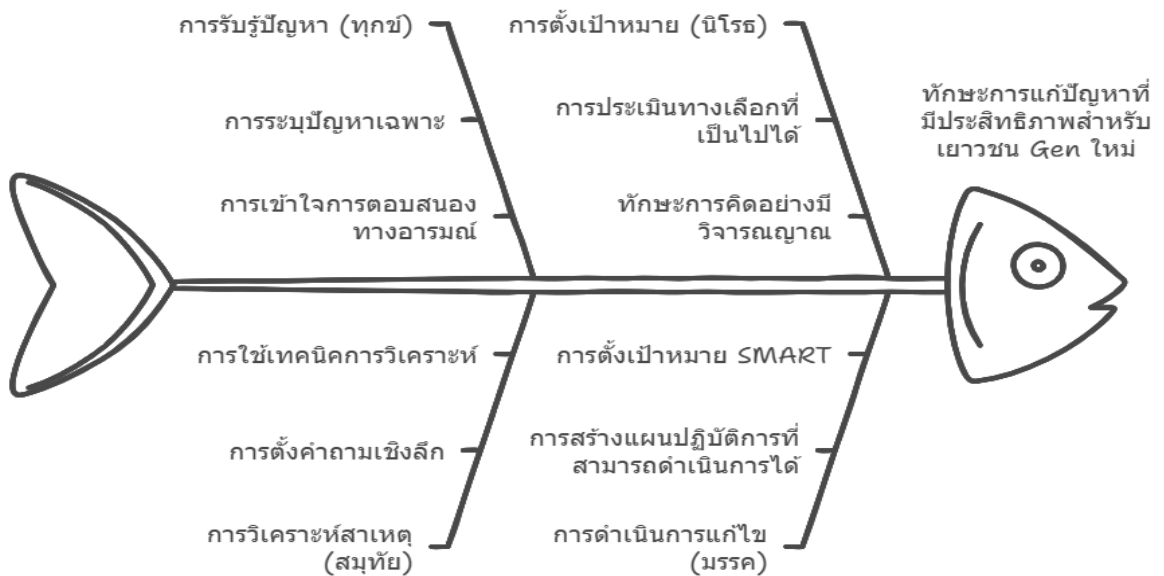

กำหนดเป้าหมาย และ ขั้นที่ 4 ขั้นลงมือแก้ปัญหา สามารถสรุปเสนอเป็นแผนภาพ ดังนี้

ภาพที่ 1 การพัฒนาทักษะการแก้ปัญหาในเยาวชนโดยใช้หลักอริยสัจ 4 (Napkin AI, 2024)

สรุป

บทความนี้ได้เสนอแนวทางการประยุกต์ใช้หลักอริยสัจ 4 เพื่อพัฒนาทักษะการคิดวิเคราะห์สำหรับเยาวชน Gen ใหม่ พบว่า การเผชิญกับปัญหาที่ซับซ้อนในชีวิตประจำวัน ไม่ว่าจะเป็นความกดดันจากการเรียน การทำงาน การใช้สื่อออนไลน์ หรือปัญหาทางสังคมที่ต้องการการคิดวิเคราะห์ที่รอบคอบ หลักอริยสัจ 4 ซึ่งประกอบด้วย ทุภะ สมุทัย นิโรธ และมรรค ได้รับการเสนอเป็นกรอบแนวคิดในการเข้าใจปัญหาอย่างรอบด้าน ทำให้เยาวชนสามารถระบุปัญหาสาเหตุ วางแนวทางแก้ไข และปฏิบัติเพื่อหลุดพ้นจากปัญหาได้อย่างมีเหตุผลและจริยธรรม

การประยุกต์ใช้ ทุภะ เพื่อระบุปัญหาที่เกิดขึ้นช่วยให้เยาวชนยอมรับและเผชิญหน้ากับปัญหาด้วยความกล้าและมีสติ แทนที่จะหลีกเลี่ยงหรือปฏิเสธ ขณะที่ สมุทัย ช่วยให้เยาวชนสามารถวิเคราะห์สาเหตุของปัญหาได้ลึกซึ้งขึ้น ทำให้เข้าใจความสัมพันธ์ของปัจจัยต่าง ๆ ที่ก่อให้เกิดปัญหา และสามารถควบคุมปัจจัยที่เป็นปัญหาได้อย่างเหมาะสม ส่วน นิโรธ คือการพิจารณาทางเลือกที่เป็นไปได้ในการแก้ไขปัญหา โดยเยาวชนสามารถฝึกคิดวิเคราะห์ทางเลือกต่าง ๆ ได้อย่างมีเหตุผล ทำให้เกิดการพิจารณาอย่างรอบคอบถึงผลลัพธ์ที่อาจเกิดขึ้น และสุดท้ายคือ มรรค ซึ่งเป็นแนวทางการปฏิบัติเพื่อแก้ไขปัญหายั่งยืน ด้วยการใช้อย่างมีเหตุผลและสติ ทำให้เยาวชนมีความรับผิดชอบในการตัดสินใจและพร้อมที่จะพัฒนาตนเอง

การใช้หลักอริยสัจ 4 เป็นกรอบในการพัฒนาทักษะการคิดวิเคราะห์จึงช่วยให้เยาวชนไม่เพียงแต่แก้ไขปัญหาที่เกิดขึ้นในชีวิตประจำวันเท่านั้น แต่ยังเสริมสร้างพื้นฐานทางจริยธรรม และคุณธรรม ซึ่งเป็นคุณลักษณะที่สำคัญในการเติบโตเป็นผู้ใหญ่ที่มีความรับผิดชอบต่อสังคมและตนเอง นอกจากนี้ การคิดวิเคราะห์ที่มีหลักการยังช่วยให้เยาวชนมีความสามารถในการจัดการกับปัญหาที่หลากหลายในสังคมปัจจุบัน ไม่ว่าจะเป็นปัญหาทางสังคม เศรษฐกิจ หรือเทคโนโลยี ทำให้พวกเขามีทักษะการใช้ชีวิตอย่างมีเหตุผลและพร้อมรับมือกับความท้าทายต่าง ๆ ในอนาคต สรุปภาพรวมครอบคลุม

เอกสารอ้างอิง

- กาญจนา สัตยานุรักษ์. (2564). หลักการคิดวิเคราะห์และการนำไปประยุกต์ใช้ใน
ชีวิตประจำวัน. กรุงเทพมหานคร: สำนักพิมพ์แห่งจุฬาลงกรณ์มหาวิทยาลัย.
- พิชญา พิศาลธรรม. (2563). การพัฒนาความสามารถในการคิดวิเคราะห์และแก้ปัญหาผ่าน
กระบวนการศึกษาพุทธศาสนา. กรุงเทพมหานคร: มหาวิทยาลัยมหิดล.
- ศิริพร มงคลวานิช. (2561). การฝึกอบรมและพัฒนาทักษะการคิดวิเคราะห์สำหรับเยาวชน.
นครปฐม: สถาบันการศึกษาเพื่อการพัฒนา.
- นภดล ร่มโพธิ์. (2562). การพัฒนาทักษะการคิดวิเคราะห์ผ่านหลักอริยสัจ 4 ในเยาวชนไทย.
วารสารพุทธศาสตร์ศึกษา, 5(2): 45-63.
- พระเจริญพงษ์ วิชัย และคณะ. (2566). โยนิโสมนสิการในฐานะเป็นเครื่องมือจัดการความ
ขัดแย้งภายในของมนุษย์. วารสารบัณฑิตแสงโคมคำ, 8(2), 423-441.
- รัตนาวดี จิตรเจริญ. (2565). ทักษะการคิดวิเคราะห์: กรอบแนวคิดและแนวทางการพัฒนาใน
ยุคดิจิทัล. วารสารจิตวิทยาและสังคมศาสตร์, 10(1), 29-48.
- Ennis, R. H. (2015). Critical Thinking Across the Curriculum: A Vision. *Inquiry: Critical Thinking Across the Disciplines*, 30(2), 1-25.
- Facione, P. A. (2011). *Critical Thinking: What It Is and Why It Counts*. Millbrae, CA: Insight Assessment.
- Fisher, A. (2014). *The Logic of Real Arguments*. Cambridge: Cambridge University Press.
- Paul, R., & Elder, L. (2019). *Critical Thinking: Tools for Taking Charge of Your Learning and Your Life*. Upper Saddle River, NJ: Pearson Education.
- Siegel, H. (2013). *Educating Reason: Rationality, Critical Thinking, and Education*. New York: Routledge.



Facione, P. A. (2011). *Critical Thinking: What It Is and Why It Counts*. Millbrae, CA: Insight Assessment.

Napkin AI. (2024). Napkin AI (Beta). <http://napkin.ai/>

การประยุกต์ใช้หลักศีล 5 เพื่อพัฒนาพฤติกรรมทางศีลธรรม
ของพนักงานโรงหล่อพระบุญพระคัมเกล้า จังหวัดนครปฐม*

THE APPLICATION OF THE FIVE PRECEPTS FOR MORAL BEHAVIOR
DEVELOPMENT OF EMPLOYEES AT BUN PHRA KHUM KLAO BUDDHA
CASTING FACTORY, NAKHON PATHOM PROVINCE

พัชรฐพนธ์ จะรนาวิน¹ และ พระเจริญพงษ์ วิชัย²

Phattharphphon Charunaawin¹ and Phra Jaroenphong Wichai²

¹⁻²มหาวิทยาลัยมหาจุฬาลงกรณราชวิทยาลัย วิทยาลัยสงฆ์พุทธปัญญาศรีทวารวดี

¹⁻²Mahachulalongkorn rajavidyalay University, Buddhapanyasridvaravadi Buddhist College, Thailand

Corresponding Author's Email: phattapongolf@gmail.com

บทคัดย่อ

บทความวิชาการนี้ มุ่งนำเสนอการประยุกต์ใช้หลักศีล 5 พัฒนาพฤติกรรมทางศีลธรรมของพนักงานโรงหล่อพระบุญพระคัมเกล้า จังหวัดนครปฐม เป็นแนวทางในการนำมาปรับใช้ในการทำงานเพื่อให้พนักงานมีพื้นฐานด้านคุณธรรมจริยธรรมที่ดี เกิดความสามัคคีระหว่างเพื่อนร่วมงาน พัฒนาสติสมาธิและความรับผิดชอบในหน้าที่ เสริมสร้างสุขภาวะทั้งทางกายและทางใจ นำไปสู่การปฏิบัติงานที่มีประสิทธิภาพและประสิทธิผลสูงสุด ผลการศึกษาเชิงเอกสาร พบว่า ผลลัพธ์ของการนำศีล 5 มาประยุกต์ใช้ในที่ทำงาน คือ พนักงานมีเมตตา ไม่เบียดเบียนผู้อื่น ไม่คอร์รัปชัน มีสัมพันธที่เหมาะสม รู้จักสื่อสารด้วยความซื่อสัตย์ และมีวินัยในตนเอง ซึ่งคุณสมบัติเหล่านี้ส่งผลดีต่อการสร้างบรรยากาศการทำงานที่ดี การสร้างความไว้วางใจ สร้างสัมพันธภาพสู่การพัฒนาองค์กรในระยะยาว ก่อให้เกิดวัฒนธรรมองค์กรอันดีงาม

* Received 27 October 2024; Revised 9 November 2024; Accepted 26 December 2024z

ที่เอื้อต่อการเติบโตก้าวหน้าทั้งบุคลากรและเป็นองค์กรที่มีธรรมาภิบาล มีความรับผิดชอบต่อผู้มีส่วนได้ส่วนเสีย สังคม และสิ่งแวดล้อมโดยรวม

การเปลี่ยนแปลงเชิงบวกจากการประยุกต์ใช้หลักศีล 5 ก่อให้เกิดประโยชน์ใน 6 ด้าน ได้แก่ 1) ด้านการเติบโตอย่างยั่งยืนที่มุ่งเน้นการรับประกันการพัฒนาองค์กรและเศรษฐกิจในระยะยาว 2) ด้านสุขภาพบุคคลที่ให้ความสำคัญกับการรักษาสุขภาพกายและใจตามการปฏิบัติทางศีลธรรม 3) ด้านคุณภาพของงานที่เน้นการบรรลุมาตรฐานสูงและสร้างความพึงพอใจในผลผลิตงาน 4) ด้านประสิทธิภาพในการทำงานที่มุ่งเน้นการเพิ่มผลผลิตและการตัดสินใจที่ดีในที่ทำงาน 5) ด้านบรรยากาศการทำงานที่สร้างความไว้วางใจและเคารพซึ่งกันและกัน และ 6) ด้านความมั่นคงของครอบครัวที่มุ่งเน้นการสร้างสภาพแวดล้อมครอบครัวที่อบอุ่นเกื้อหนุนและสนับสนุน ซึ่งการนำหลักศีล 5 มาประยุกต์ใช้นี้ไม่เพียงส่งเสริมพฤติกรรมทางศีลธรรมของพนักงานเท่านั้น แต่ยังส่งผลดีต่อการพัฒนาองค์กรในภาพรวมทั้งในด้านการทำงาน ความสัมพันธ์ระหว่างบุคลากร และความยั่งยืนขององค์กรในระยะยาว

คำสำคัญ : การประยุกต์ใช้หลักศีลธรรม, ศีล 5, การพัฒนาพนักงาน, คุณธรรมในที่ทำงาน

Abstract

This academic article aims to present the application of the Five Precepts in developing moral behavior among employees at Bun Phra Khum Klao Buddha Casting Factory in Nakhon Pathom Province. It serves as a guideline for adopting these precepts in the workplace to ensure that employees have a strong foundation in morality and ethics, fostering unity among colleagues, developing mindfulness, concentration, and responsibility in their duties, and promoting both physical and mental well-being. This leads to the most efficient and effective work performance. The results of the documentary study reveal that the outcomes of applying the Five Precepts in



the workplace include employees exhibiting compassion, not harming others, avoiding corruption, maintaining appropriate relationships, communicating with honesty, and having self-discipline. These qualities contribute to creating a positive work atmosphere, building trust, and establishing relationships that lead to long-term organizational development. This results in a commendable organizational culture that supports the growth and advancement of both personnel and the organization as a whole, with good governance and responsibility towards stakeholders, society, and the environment.

The positive changes resulting from the application of the Five Precepts provide benefits in six areas: 1) sustainable growth that focuses on guaranteeing long-term organizational and economic development, 2) personal health that emphasizes maintaining physical and mental well-being through moral practices, 3) work quality that stresses achieving high standards and creating satisfaction in work outputs, 4) work efficiency that aims to increase productivity and foster good decision-making in the workplace, 5) work atmosphere that builds trust and mutual respect, and 6) family stability that focuses on creating a warm, supportive, and nurturing family environment. The application of the Five Precepts not only promotes moral behavior among employees but also positively impacts the overall development of the organization in terms of work performance, relationships between personnel, and long-term organizational sustainability.

Keyword : Application of Buddhist principles, 5 Precepts (Sila 5), Employee development, Workplace morality

บทนำ

ในปัจจุบัน สังคมไทยกำลังเผชิญกับการเปลี่ยนแปลงภายใต้กระแสสังคม เศรษฐกิจ การเมือง และวัฒนธรรมที่ทำให้เกิดภาวะสับสนในวิถีชีวิต รวมถึงค่านิยม ส่งผลให้ภูมิคุ้มกันทางสังคมลดลง เกิดการละเลยศีลธรรม คุณธรรมและจริยธรรม (รัตนา ตฤณารังสี และคณะ, 2566) จึงทำให้การพัฒนาสังคมถูกละเลย ส่งผลให้ขนบธรรมเนียม ประเพณี ตลอดจนวัฒนธรรมที่,เคยยึดถือและปฏิบัติแต่เก่าก่อนเปลี่ยนแปลงไป อีกทั้งการยอมรับวัฒนธรรมของชาติตะวันตกเข้ามามากขึ้น ทำให้ค่านิยม แนวคิด ความเชื่อในสังคมไทย กลายเป็นรูปแบบสากล การประพฤติปฏิบัติในทางที่ไร้ศีลธรรมและจริยธรรมในภาพรวมของการดำรงชีวิต สังคม และการปฏิบัติงาน ส่งผลให้เกิดปัญหาตามมามากมาย (จารุวรรณ ขอบประดิธ และคณะ, 2566)

โดยเฉพาะอย่างยิ่งในองค์กรหรือสถานที่ทำงานซึ่งเป็นแหล่งรวมของกลุ่มคนจำนวนมาก พนักงานบางส่วนมักมีปัญหากการปฏิบัติที่ไม่เหมาะสม เช่น ขาดความรับผิดชอบ ขาดระเบียบวินัย ดื่มสุรา พุดจาหยาบคาย เป็นต้น ซึ่งปัญหาเหล่านี้ล้วนส่งผลกระทบต่อการทำงานและความสัมพันธ์ระหว่างพนักงานในองค์กร ดังนั้น การพัฒนาคุณธรรม จริยธรรม และศีลธรรมของพนักงานให้อยู่ในกรอบของศีล 5 ย่อมเป็นปัจจัยสำคัญในการแก้ไขปัญหา ดังนั้น การที่จะให้คนในสังคมมีคุณธรรมจริยธรรมอันจะส่งผลให้คนในสังคมอยู่ร่วมกันอย่างมีความสุขได้นั้น ควรมีการส่งเสริมและปลูกฝังในเรื่องคุณธรรมจริยธรรม (พระเจริญพงษ์ วิชัย, 2564)

การรักษาศีล 5 ของพุทธศาสนิกชนเป็นกรอบความประพฤติเบื้องต้นในการดำเนินชีวิตประจำวันที่จะนำมาซึ่งความสงบสุขในสังคม (พระพรหมคุณาภรณ์ (ป. อ. ปยุตฺโต), 2553) โดยเฉพาะศีลข้อที่ 5 คือการงดเว้นจากการดื่มสุราและของมึนเมาซึ่งเป็นเหตุแห่งความประมาท จะทำให้พนักงานมีสติสัมปชัญญะในการทำงาน ลดพฤติกรรมเบี่ยงเบนและไม่พึงประสงค์ต่างๆ ในที่ทำงาน (สาคร หาญแท้ และคณะ, 2567) ดังนั้น การนำหลักศีล 5 มาประยุกต์ใช้ในการพัฒนาพนักงานจึงถือเป็นแนวทางสำคัญที่จะช่วยลดปัญหาและสร้างบรรยากาศที่ดีในการทำงานร่วมกัน ซึ่งสอดคล้องกับงานวิจัยของพระสมเด็จจ ฐิตธมโม และ

คณะ (2565) ที่พบว่าการประยุกต์ใช้หลักศีล 5 โดยเฉพาะการงดเว้นจากการดื่มสุรา จะทำให้พนักงานมีความรู้ความเข้าใจในโทษภัยของสุรา มีสติสัมปชัญญะในการทำงาน ประพฤติตนอยู่ในศีลธรรมอันดี ก่อให้เกิดความสามัคคีปรองดองในหมู่คณะกรรมการประยุกต์ใช้หลักศีล 5 เพื่อพัฒนาการทำงานของพนักงานโรงหล่อพระบุญพระคัมภีร์ จังหวัดนครปฐม

นอกจากนี้ พระบาทสมเด็จพระบรมชนกาธิเบศร มหาภูมิพลอดุลยเดชมหาราช บรมนาถบพิตร ทรงมีพระราชดำรัสถึงหลัก "รู้ รัก สามัคคี" ซึ่งมีความสอดคล้องกับการประยุกต์ใช้หลักศีล 5 เพื่อสร้างความสามัคคีในการทำงาน โดย "รู้" คือการรู้เท่าทันภัยของสุราและยาเสพติด "รัก" คือการมีเมตตารักใคร่กลมเกลียวต่อกันในการทำงาน และ "สามัคคี" คือการร่วมมือร่วมใจเป็นหนึ่งเดียวกัน ซึ่งจะนำพาให้องค์กรเจริญก้าวหน้าต่อไปได้ (วรเศรษฐ์ บัวดอก, 2564)

ด้วยเหตุผลที่กล่าวมา ผู้เขียนจึงมีความสนใจที่จะศึกษาเรื่อง "การประยุกต์ใช้หลักศีล 5 พัฒนาพฤติกรรมทางศีลธรรมของพนักงานโรงหล่อพระบุญพระคัมภีร์ จังหวัดนครปฐม" โดยมุ่งเน้นการนำหลักศีล 5 มาใช้เป็นแนวทางในการพัฒนาพฤติกรรม จิตใจ และวิธีการทำงานของพนักงานให้อยู่ในกรอบของความดีงาม สร้างความรัก ความสามัคคี และบรรยากาศแห่งความปรองดองในที่ทำงาน อันจะนำมาซึ่งประสิทธิภาพและผลสำเร็จขององค์กรในภาพรวม

ความหมายและความสำคัญของศีล 5

ศีล 5 เป็นกรอบของความประพฤติเบื้องต้นในการดำเนินชีวิตของชาวพุทธ มี 5 ข้อ ได้แก่ 1) การงดเว้นจากการฆ่าสัตว์ 2) การงดเว้นจากการลักทรัพย์ 3) การงดเว้นจากการประพฤตินิดในกาม 4) การงดเว้นจากการพูดเท็จ และ 5) การงดเว้นจากการดื่มสุราและของมึนเมา (มหาจุฬาลงกรณราชวิทยาลัย, 2539) ซึ่งนับเป็นหลักปฏิบัติเพื่อความเป็นปกติ มีความสำรวมทางกาย วาจา และใจ ไม่เบียดเบียนหรือล่วงละเมิดผู้อื่น เพื่อให้เกิดความสงบสุขในสังคม (พระพรหมคุณาภรณ์ (ป. อ. ปยุตฺโต), 2546)

การรักษาศีล 5 ถือเป็นข้อปฏิบัติพื้นฐานที่สำคัญในการควบคุมกาย วาจา ให้ตั้งอยู่ในความดีงาม เป็นจุดเริ่มต้นของการปฏิบัติธรรมในขั้นสูงต่อไป (พุลศักดิ์ หอมสมบัติ, 2559) โดยเฉพาะอย่างยิ่งศีลข้อที่ 5 คือการงดเว้นจากการดื่มสุราและของมึนเมา ซึ่งพระพุทธเจ้าได้

ทรงแสดงถึงโทษของการดื่มสุรา 6 ประการ คือ 1) ทรัพย์ฉิบหายไปโดยไม่จำเป็น 2) ก่อความทะเลาะวิวาท 3) เกิดโรคภัยไข้เจ็บ 4) เสื่อมเสียชื่อเสียง 5) ไร้ความละอาย และ 6) ทอนกำลังปัญญา (พระมหาสารวย ญาณสวโร (พินดอน), 2542)

การดื่มสุราและของมึนเมานอกจากจะสร้างความเสียหายให้แก่ตนเองแล้วยังก่อให้เกิดปัญหาทางสังคม เช่น อาชญากรรม ปัญหาครอบครัว การทะเลาะวิวาท เป็นต้น (พระสมเด็จ จิตธมโม และคณะ, 2565) ดังนั้น การปฏิบัติตามศีลข้อที่ 5 จึงมีความสำคัญอย่างยิ่งในการสร้างสันติสุขทั้งในระดับปัจเจกบุคคลและระดับสังคม

สรุป หลักศีล 5 เป็นกรอบแนวทางในการดำเนินชีวิตของชาวพุทธที่สำคัญและเป็นพื้นฐานเพื่อการพัฒนาจิตใจในระดับที่สูงขึ้นใจ การรักษาศีลเป็นการสำรวมกาย วาจา และใจ เพื่อให้ตนเองและผู้อื่นอยู่ร่วมกันความสงบสุขในสังคม ทั้งการปฏิบัติเพื่อตนเอง และป้องกันไม่ให้เกิดผลกระทบเชิงลบต่อผู้อื่น ซึ่งจะช่วยสร้างความเป็นปกติในสังคมที่ทุกคนสามารถอยู่ร่วมกันอย่างมีความสุข การรักษาศีล 5 ถือเป็นข้อปฏิบัติพื้นฐานที่สำคัญในการควบคุมพฤติกรรมทางกายและวาจา โดยมุ่งเน้นให้เกิดความดีงามในชีวิต ศีลข้อแรกคือการงดเว้นจากการฆ่าสัตว์ ซึ่งสะท้อนถึงความเมตตาและการเคารพในชีวิตของสิ่งมีชีวิตทุกชนิด ศีลข้อที่สองคือการงดเว้นจากการลักทรัพย์ ซึ่งเป็นการปลูกฝังคุณธรรมด้านความซื่อสัตย์และการเคารพสิทธิของผู้อื่น ส่วนศีลข้อที่สาม การงดเว้นจากการประพฤตินอกใจในกาม นั้นช่วยสร้างความมั่นคงในความสัมพันธ์ทั้งทางครอบครัวและสังคม การงดเว้นจากการพูดเท็จในศีลข้อที่สี่เป็นการเสริมสร้างความจริงใจและความไว้วางใจระหว่างบุคคล สุดท้าย ศีลข้อที่ห้า การงดเว้นจากการดื่มสุราและของมึนเมา มีจุดประสงค์เพื่อให้จิตใจและร่างกายมีความสมบูรณ์ พร้อมทั้งจะพัฒนาปัญญาและปฏิบัติธรรมในขั้นสูงต่อไป การปฏิบัติตามหลักศีล 5 เป็นเครื่องมือที่ช่วยให้บุคคลสามารถรักษาความเป็นปกติในชีวิตประจำวันได้ ทั้งยังช่วยสร้างสังคมที่ปราศจากความเบียดเบียนและความวุ่นวาย การปฏิบัติตามศีล 5 จึงเป็นทั้งการพัฒนาตนเองและการสร้างสันติสุขให้แก่สังคมรอบข้าง ด้วยเหตุนี้ ศีล 5 จึงถือว่ามีสำคัญอย่างยิ่งในการสร้างชีวิตที่ดีงามและสังคมที่ยั่งยืน

สภาพปัญหาจากพฤติกรรมที่ละเมิดศีล 5 ของพนักงาน

ปัญหาการละเมิดศีลโดยเฉพาะศีลข้อที่ 5 มักพบได้ทั่วไปในสถานประกอบการ พนักงานจำนวนหนึ่งชอบดื่มสุราทั้งในและนอกเวลางาน ส่งผลให้ขาดสติยั้งคิด มีอารมณ์ ฉุนเฉียว พุดจาไม่สุภาพ ทำงานผิดพลาดบ่อยครั้ง ขาดงาน มาทำงานสาย ซึ่งส่งผลกระทบต่อ ประสิทธิภาพและบรรยากาศการทำงาน (สาคร หาญแท้ และคณะ, 2567)

การดื่มสุราระหว่างทำงานยังอาจนำไปสู่อุบัติเหตุ ความขัดแย้งระหว่างเพื่อนร่วมงาน การทำร้ายร่างกาย หรือแม้แต่ปัญหาการล่วงละเมิดทางเพศ ซึ่งถือเป็นการละเมิดศีลข้ออื่นๆ ตามมา (พระมหาเกษม สณฺญโต (ลักษณะวิลาส), 2541) นอกจากนี้พนักงานที่ดื่มสุราเป็นประจำยังมีปัญหาสุขภาพ ขาดความรับผิดชอบในหน้าที่ มีความเครียด วิตกกังวล ไม่มีความสุขในการทำงาน และสูญเสียรายได้ไปกับการเที่ยวเตร่ (จักรพันธ์ กิตตินรรัตน์, 2554) จะเห็นได้ว่าปัญหาการดื่มสุราของพนักงานสร้างผลกระทบในวงกว้าง ทั้งต่อตัวพนักงานเอง เพื่อนร่วมงาน หน่วยงาน และครอบครัวของพนักงาน ดังนั้น การป้องกันแก้ไขปัญหาดังกล่าว จึงมีความจำเป็นอย่างยิ่ง

สรุปปัญหาการละเมิดศีล 5 โดยเฉพาะศีลข้อที่ 5 เรื่องการดื่มสุรา พบได้บ่อยในหมู่ พนักงานในองค์กรต่างๆ ส่งผลเสียหายในวงกว้าง พนักงานที่ดื่มสุรามักขาดสติ มีอารมณ์ หงุดหงิด ฉุนเฉียว พุดจาไม่สุภาพ ก้าวร้าว ขาดการยั้งคิด ไม่สามารถควบคุมอารมณ์และ พฤติกรรมตนเองได้ ทำให้เกิดปัญหาความขัดแย้ง การทะเลาะเบาะแว้ง ขาดความสามัคคีในหมู่ เพื่อนร่วมงาน ก่อให้เกิดบรรยากาศการทำงานที่ตึงเครียด นอกจากนี้ การดื่มสุราระหว่าง ทำงานยังอาจนำไปสู่ความผิดพลาด ความประมาทเลินเล่อในหน้าที่การงาน ทำให้เกิดอุบัติเหตุ เกิดความเสียหาย และเป็นอันตรายต่อชีวิตและทรัพย์สิน พนักงานที่ดื่มสุรามักขาดความ รับผิดชอบ ขาดวินัย มาทำงานสาย ขาดงานบ่อย ทำให้ผลงานไม่มีประสิทธิภาพ เกิดความเสียหายต่อหน่วยงาน การดื่มสุราอย่างหนักยังอาจส่งผลกระทบต่อสุขภาพทั้งกายและจิตใจ ทำให้เกิด โรคต่างๆ เช่น ตับแข็ง โรคทางเดินอาหาร โรคจิตประสาท ภาวะซึมเศร้า เป็นต้น พนักงานที่ติด สุราจะขาดสมาธิ ขาดกำลังใจในการทำงาน รู้สึกมีปมด้อย อาจหันไปพึ่งสิ่งเสพติดอื่นๆ เพื่อ หลีกหนีปัญหา นำไปสู่การหมดเงิน เป็นหนี้ มีปัญหาครอบครัว ซึ่งยิ่งซ้ำเติมปัญหาให้บานปลาย

มากขึ้นไปอีก ดังนั้น ผลกระทบจากการละเมิดศีลข้อ 5 จึงไม่ได้จำกัดเพียงแค่ตัวพนักงานที่ดื่มเท่านั้น แต่ยังลุกลามไปถึงเพื่อนร่วมงาน หน่วยงาน องค์กร รวมถึงครอบครัวและคนใกล้ชิดของพนักงานคนนั้นด้วย ก่อให้เกิดปัญหานานัปการทั้งด้านการทำงาน ด้านสุขภาพ ด้านสังคม และด้านเศรษฐกิจ การแก้ไขและป้องกันปัญหาดังกล่าวจึงเป็นเรื่องสำคัญและจำเป็นอย่างยิ่งสำหรับทุกองค์กร เพื่อความผาสุกและความยั่งยืนของหน่วยงานและสังคมโดยรวม

แนวทางการประยุกต์หลักศีล 5 ในการพัฒนาพนักงาน

ด้านพฤติกรรม

องค์กรควรส่งเสริมให้พนักงานนำหลักศีล 5 มาใช้ในการทำงาน โดยเน้นการงดเว้นจากการดื่มสุราหรือของมึนเมา กระตุ้นให้พนักงานออกกำลังกาย ทำกิจกรรมนันทนาการหลังเลิกงานแทนการดื่มสุรา หากิจกรรมสร้างสรรค์ทำ สอนให้รู้จักปฏิเสธเมื่อมีคนชวนดื่ม (พระอำนาจ ปริมุตโต, 2553)

ในด้านการพูด สอนให้พนักงานพูดแต่คำสัตย์ ละเว้นจากการพูดเท็จ พูดส่อเสียด พูดคำหยาบ ให้พูดแต่คำสุภาพ ไพเราะ ในส่วนของการงดเว้นจากการฆ่าสัตว์และลักทรัพย์ ก็ให้พนักงานตระหนักถึงคุณค่าของชีวิตทุกชีวิต ฝึกเมตตา ไม่เบียดเบียนใคร ทำงานหาเลี้ยงชีพในทางที่สุจริต ไม่คดโกง (พระมหาสารวย ญาณสวโร (พินดอน), 2542)

ด้านจิตใจ

องค์กรควรให้ความรู้เกี่ยวกับโทษของการดื่มสุราแก่พนักงาน เพื่อปลูกฝังทัศนคติและความเชื่อที่ถูกต้อง เน้นให้พนักงานเห็นคุณค่าของการรักษาศีล 5 ว่าจะทำให้จิตใจสงบ เยือกเย็น ไม่เครียด ไม่หงุดหงิด ฝึกสติ ลดความโลภ โกรธ หลง (วรเศรษฐ์ บัวดอก, 2564)

ส่งเสริมให้พนักงานมีกิจกรรมทางศาสนา เช่น ฟังธรรม นั่งสมาธิ ปฏิบัติธรรม เพื่อขัดเกลาจิตใจให้มีเมตตา มีความอ่อนโยน รู้จักให้อภัย ให้พนักงานได้ซึมซับคุณธรรมความดี ขจัดความอิจฉาริษยา การพูดจาเสียดสีกัน เพื่อสร้างบรรยากาศที่เป็นมิตร อบอุ่น ในการทำงาน (พระพรหมคุณาภรณ์ (ป.อ. ปยุตโต), 2552)

ด้านสังคม

ผู้นำองค์กรควรทำตัวเป็นแบบอย่างในการรักษาศีล 5 สร้างวัฒนธรรมองค์กรที่ดีงาม หลีกเลี่ยงการจัดงานสังสรรค์ที่มีแอลกอฮอล์ ส่งเสริมให้พนักงานร่วมกันสร้างระเบียบวินัยในการทำงาน เคารพกฎกติกา มีความสามัคคี รู้จักเสียสละเพื่อส่วนรวม ไม่เห็นแก่ตัว ช่วยเหลือเกื้อกูลกัน (พระธรรมปิฎก (ป.อ. ปยุตโต), 2542)

องค์กรอาจให้พนักงานลงนามในข้อตกลงร่วมกันว่าจะไม่ดื่มสุราในที่ทำงาน จัดอบรมกิจกรรมรณรงค์ต่อต้านยาเสพติดอย่างต่อเนื่อง ให้พนักงานร่วมเป็นเครือข่ายเฝ้าระวังปัญหาเสพติดในชุมชน (พระสมเด็จจ ฐิตธมโม และคณะ, 2565) ส่งเสริมให้พนักงานใช้เวลาว่างให้เป็นประโยชน์ ทำบุญ ทำกิจกรรมสาธารณประโยชน์ ออกกำลังกาย เล่นกีฬา เพื่อสร้างมิตรภาพ และสุขภาพที่ดีในหมู่พนักงาน (รัตนา ตฤณารังสี และคณะ, 2566)

สรุปเพื่อป้องกันและแก้ไขปัญหาจากการละเมิดศีล 5 ของพนักงาน องค์กรควรส่งเสริมให้พนักงานนำหลักศีล 5 มาประยุกต์ใช้ในการทำงานและการดำเนินชีวิต ในด้านพฤติกรรม ควรส่งเสริมให้พนักงานงดเว้นจากการดื่มสุราและของมีเมา จัดกิจกรรมสร้างสรรค์ทดแทน เช่น กีฬา นันทนาการ เพื่อผ่อนคลายความเครียดและสร้างความสัมพันธ์ที่ดี รวมถึงให้ความสำคัญกับการพูดจาสุภาพ ไพเราะ งดการพูดคำหยาบ ส่อเสียด โกหก หลอกลวง ฝึกให้พูดคำสัตย์ ประกอบสัมมาชีพสุจริต ไม่คดโกง ในด้านจิตใจ ผู้บริหารควรให้ความรู้ถึงโทษภัยของการดื่มสุราและละเมิดศีล ปลูกฝังทัศนคติค่านิยมที่ดี จัดกิจกรรมเข้าวัด ฟังธรรม นั่งสมาธิ เจริญสติ เพื่อให้จิตใจสงบ เมตตา ลดละกิเลส ขณะที่ด้านสังคม ผู้นำต้องเป็นแบบอย่างในการรักษาศีล สร้างค่านิยมองค์กรที่ส่งเสริมคุณธรรม หลีกเลี่ยงกิจกรรมที่มีแอลกอฮอล์ ส่งเสริมระเบียบวินัย ความสามัคคี การเสียสละ แบ่งปัน ช่วยเหลือกัน รวมถึงการทำจิตอาสาเพื่อสังคม การนำศีล 5 มาประยุกต์ใช้เช่นนี้ จะช่วยพัฒนาพนักงานให้มีศีลธรรม ลดปัญหาความขัดแย้ง สร้างสภาพแวดล้อมการทำงานที่เป็นมงคล เกิดความรักใคร่ปรองดอง ร่วมแรงร่วมใจพัฒนาองค์กรและสังคมให้เจริญรุ่งเรืองสืบไป

สรุปการประยุกต์หลักศีล 5 โดยเฉพาะในเรื่องการงดเว้นจากการดื่มสุรา นับเป็นแนวทางสำคัญที่จะช่วยแก้ไขพฤติกรรมที่ไม่เหมาะสมของพนักงานในองค์กร ช่วยพัฒนาจิตใจให้เป็นคนดี ขจัดความโลภ โกรธ หลง สร้างความรัก ความสามัคคี ความปรองดองในหมู่คณะ ซึ่งจะนำไปสู่ผลดีต่อการทำงาน และความผาสุกโดยรวมขององค์กร

ผู้นำและพนักงานทุกคนต้องร่วมมือกันในการนำศีล 5 มาใช้ กระตุ้นเตือนและเป็นแบบอย่างที่ดีให้กันและกัน ปรับเปลี่ยนพฤติกรรม มีสติ ปัญญา ความอดทน เอื้ออาทร ไม่เห็นแก่ตัว ยึดประโยชน์ส่วนรวมเป็นที่ตั้ง หมั่นทำความดี ละเว้นความชั่ว และชำระจิตใจให้ผ่องใส ดังพระราชดำรัสของในหลวงรัชกาลที่ 9 ที่ว่า "การทำความดีนั้น ไม่ควรจะต้องเป็นเพียงหน้าที่เท่านั้น แต่ควรจะเป็นแรงผลักดันที่เกิดจากภายในจิตใจของแต่ละคน เพื่อร่วมสร้างความดีงาม ความเจริญให้แก่ชาติบ้านเมือง" (สุเมธ ตันติเวชกุล, 2555)

หากคนในสังคมและองค์กรต่างๆ สามารถนำหลักศีล 5 มาปรับใช้ในชีวิตประจำวัน และการทำงานอย่างจริงจัง ก็จะสามารถลดปัญหาและความขัดแย้ง สร้างความรักใคร่ปรองดอง เอื้ออาทรต่อกัน ร่วมมือร่วมใจพัฒนาสังคมและประเทศชาติให้เจริญรุ่งเรืองสืบไป ดังพุทธสุภาษิตที่ว่า "ความพร้อมเพรียงของหมู่คณะ นำมาซึ่งความสุข" (พระธรรมปิฎก (ป.อ. ปยุตฺโต), 2542)

การประยุกต์ใช้หลักศีล 5 จึงถือเป็นแนวทางในการพัฒนาตนเอง พัฒนาคน และพัฒนาองค์กรที่สำคัญ ที่จะนำพาให้ทุกคนอยู่ร่วมกันอย่างสงบสุข ด้วยความรัก ความสามัคคี มีคุณธรรมจริยธรรม เป็นพลเมืองที่ดีของสังคม ดังที่พระบาทสมเด็จพระเจ้าอยู่หัวรัชกาลปัจจุบัน (ร.10) ได้พระราชทานพระบรมราโชวาทไว้เมื่อครั้งเสด็จออกมหาสมาคม ในพิธีพระราชทานปริญญาบัตร เมื่อวันที่ 6 พฤศจิกายน พ.ศ.2562 ความว่า "การดำเนินชีวิตโดยใช้วิชาการอย่างเดียวยังไม่เพียงพอ จะต้องอาศัยความรู้รอบตัวและหลักศีลธรรมประกอบด้วย ผู้ที่มีความรู้ดีแต่ขาดความยั้งคิด นำความรู้ไปใช้ในทางมิชอบก็เท่ากับเป็นบุคคลที่เป็นภัยแก่สังคมของมนุษย์"

พระราชดำรัสนี้แสดงให้เห็นถึงความสำคัญของการนำหลักธรรมอย่างเช่นศีล 5 มาเป็นเครื่องยึดเหนี่ยวจิตใจ ควบคุมความประพฤติ ควบคู่ไปกับการใช้ความรู้ความสามารถ เพื่อให้

การดำเนินชีวิตและการทำงานเป็นไปในทางที่ถูกต้อง ไม่เบียดเบียนตนเองและผู้อื่น สร้างประโยชน์ต่อส่วนรวม เกิดความสุขความเจริญอย่างแท้จริงและยั่งยืนสืบไป

สรุปการประยุกต์หลักศีล 5 เพื่อพัฒนาพฤติกรรมทางศีลธรรมของพนักงานโรงหล่อพระบุญพระคัมภีร์ จังหวัดนครปฐม เป็นแนวทางสำคัญที่ช่วยปรับเปลี่ยนพฤติกรรมของพนักงานในองค์กร ช่วยพัฒนาจิตใจให้ดีขึ้น ขจัดความโลภ โกรธ หลง สร้างความรัก ความสามัคคี และความปรองดองในหมู่คณะ ซึ่งนำไปสู่ผลดีต่อการทำงานและความสุขโดยรวมขององค์กร ผู้นำและพนักงานทุกคนต้องร่วมมือกันในการนำศีล 5 มาใช้ กระตุ้นเตือนและเป็นแบบอย่างที่ดีให้แก่กัน ปรับเปลี่ยนพฤติกรรม มีสติ ปัญญา ความอดทน เอื้ออาทร ไม่เห็นแก่ตัว ยึดประโยชน์ส่วนรวมเป็นที่ตั้ง หมั่นทำความดี ละเว้นความชั่ว และชำระจิตใจให้ผ่องใส หากคนในสังคมและองค์กรต่างๆ นำหลักศีล 5 มาปรับใช้ในชีวิตประจำวันและการทำงานอย่างจริงจัง ก็จะสามารถลดปัญหาและความขัดแย้ง สร้างความรักใคร่ปรองดอง และเอื้ออาทรต่อกัน ร่วมมือพัฒนาสังคมและประเทศชาติให้เจริญรุ่งเรืองได้ การร่วมมือและความพร้อมเพรียงกันจะนำมาซึ่งความสุขและความเจริญอย่างยั่งยืน ฉะนั้นการประยุกต์ใช้หลักศีล 5 เป็นแนวทางในการพัฒนาตนเอง พัฒนาคน และพัฒนาองค์กรที่สำคัญ ซึ่งช่วยให้ทุกคนอยู่ร่วมกันอย่างสงบสุข ด้วยความรัก ความสามัคคี และคุณธรรมจริยธรรม ทำให้บุคคลเป็นพลเมืองที่ดีของสังคม การนำหลักธรรมอย่างศีล 5 มาใช้ในชีวิตประจำวันช่วยควบคุมความประพฤติ และส่งเสริมการใช้ความรู้ความสามารถในทางที่ถูกต้อง ไม่เบียดเบียนตนเองและผู้อื่น สร้างประโยชน์ต่อส่วนรวม และนำมาซึ่งความสุขและความเจริญอย่างยั่งยืน

ประเด็นวิเคราะห์

ประเด็นวิเคราะห์การประยุกต์ใช้หลักศีล 5 พัฒนาพฤติกรรมทางศีลธรรมของพนักงานโรงหล่อพระบุญพระคัมภีร์ จังหวัดนครปฐม

1. ด้านการพัฒนาพฤติกรรมของพนักงาน

พนักงานควรนำหลักศีล 5 มาใช้ในการพัฒนาพฤติกรรมการทำงาน โดยยึดหลักการของศีล 5 ข้อได้แก่ การไม่เบียดเบียนผู้อื่น การไม่ลักขโมย การไม่ประพฤติผิดในกาม การไม่

โกหก และการไม่ดื่มสุราและยาเสพติด (พระพรหมคุณาภรณ์ (ป.อ. ปยุตฺโต), 2546) การรักษาศีลจะช่วยพัฒนาพฤติกรรมของพนักงานให้เป็นคนดี มีความซื่อสัตย์ มีระเบียบวินัย สุจริตในการทำงาน ลดปัญหาการทะเลาะวิวาทในที่ทำงาน (พระมหาสำราญ ญาณสวโร (พินดอน), 2542)

2. ด้านการพัฒนาจิตใจของพนักงาน

การนำหลักศีล 5 มาประยุกต์ใช้ในการพัฒนาจิตใจของพนักงาน จะช่วยให้พนักงานมีจิตใจที่ผ่องใส มีเมตตา กรุณา เอื้ออาทร รู้จักการให้อภัย ไม่เอาเปรียบหรือเบียดเบียนผู้อื่น มีความรักสามัคคีในหมู่คณะ (พระพรหมคุณาภรณ์ (ป.อ. ปยุตฺโต), 2552) การฝึกสติปฏิบัติธรรมตามหลักศีล 5 จะช่วยขัดเกลาจิตใจให้มีความอ่อนโยน มีกำลังใจในการทำงาน และสามารถควบคุมอารมณ์ให้มั่นคง ไม่หวั่นไหวต่อสิ่งเร้า (พระอานาจ ปริมุตฺโต, 2553)

3. ด้านการพัฒนาปฏิสัมพันธ์กับเพื่อนร่วมงาน

หลักศีล 5 สามารถนำมาประยุกต์ใช้ในการสร้างปฏิสัมพันธ์ที่ดีกับเพื่อนร่วมงาน ด้วยการไม่นินทาว่าร้ายผู้อื่น ไม่พูดส่อเสียด ให้อภัย พูดแต่วาจาสัตย์ มีเมตตา กรุณา เอื้อเฟื้อเผื่อแผ่ต่อกัน หลีกเลี่ยงการสังสรรค์ที่มีแอลกอฮอล์ ซึ่งจะนำไปสู่การทะเลาะเบาะแว้ง (รัตนา ตฤชฌา รังสี และคณะ, 2566) ผู้นำองค์กรต้องทำตัวเป็นแบบอย่างในการสร้างวัฒนธรรมองค์กรที่ดี โดยการรักษาศีล 5 เป็นพื้นฐาน เพื่อส่งเสริมความสามัคคี กลมเกลียวในหมู่พนักงาน (พระธรรมปิฎก (ป.อ.ปยุตฺโต), 2542)

4. ด้านประสิทธิภาพในการทำงาน

การนำหลักศีล 5 มาประยุกต์ใช้ในการทำงานจะช่วยเพิ่มประสิทธิภาพในการปฏิบัติงานของพนักงาน เพราะพนักงานจะมีสติ มีความรับผิดชอบ ไม่ละเลยหน้าที่ ไม่ฉ้อโกง ไม่ลักขโมยทรัพย์สินขององค์กร ไม่เป็นโรค ไม่ติดสุรายาเสพติด ทำให้สามารถทำงานได้อย่างเต็มศักยภาพ (จักรพันธ์ กิตตินรรัตน์, 2554) นอกจากนี้การรักษาศีลทำให้เกิดความสามัคคีของพนักงานยังช่วยให้คนในองค์กรช่วยกันทุ่มเททำงานได้อย่างมีประสิทธิภาพ บรรลุเป้าหมาย และสร้างความเจริญก้าวหน้าให้กับองค์กรได้ (วรเศรษฐ์ บัวดอก, 2564)

จะเห็นได้ว่าการนำหลักศีล 5 มาประยุกต์ใช้ในการทำงานจะช่วยพัฒนาพฤติกรรม จิตใจ ความสัมพันธ์ของพนักงาน และเพิ่มประสิทธิภาพในการทำงาน ทำให้เกิดประโยชน์ต่อทั้ง พนักงาน หน่วยงาน และองค์กรโดยรวม ดังคำสอนของพระพุทธเจ้าที่ว่า "ความพร้อมเพรียงของหมู่คณะนำมาซึ่งความสุข" (พระธรรมปิฎก (ป.อ. ปยุตโต), 2542)

จากการวิเคราะห์ข้อมูลในการศึกษาเรื่อง "การประยุกต์ใช้หลักศีล 5 พัฒนาพฤติกรรมทางศีลธรรมของพนักงานโรงหล่อพระบุญพระคัมภีร์ จังหวัดนครปฐม" สามารถสังเคราะห์เป็นองค์ความรู้ใหม่ได้ดังนี้

1. กระบวนการพัฒนา (Development Process)

การพัฒนาด้านพฤติกรรม

การประยุกต์ใช้หลักศีล 5 ในการพัฒนาพฤติกรรมการทำงานของพนักงานมุ่งเน้นการปรับเปลี่ยนพฤติกรรมที่แสดงออกชัดเจน 4 ด้าน ได้แก่ การงดเว้นจากอบายมุขโดยเฉพาะสุรา และของมีเงินเมาซึ่งเป็นสาเหตุของความประมาทและพฤติกรรมเสี่ยง เพื่อให้พนักงานมีสติในการทำงาน ลดอุบัติเหตุและความขัดแย้ง การมีวินัยในตนเองทั้งการตรงต่อเวลา การแต่งกายสุภาพ และการปฏิบัติตามกฎระเบียบ ซึ่งสะท้อนถึงความรับผิดชอบและความทุ่มเทในการทำงาน การยึดมั่นในความซื่อสัตย์สุจริต ไม่คดโกงหรือแสวงหาผลประโยชน์โดยมิชอบ และการใช้วาจาสุภาพ ไพเราะ หลีกเลี่ยงคำพูดหยาบคายหรือส่อเสียด เพื่อสร้างบรรยากาศการทำงานที่ราบรื่นและความสามัคคีในองค์กร การพัฒนาพฤติกรรมตามหลักศีล 5 นี้จะนำไปสู่การสร้างวัฒนธรรมองค์กรที่ดีและการเติบโตอย่างยั่งยืน

การพัฒนาด้านจิตใจ

การพัฒนาจิตใจตามหลักศีล 5 เป็นรากฐานสำคัญในการพัฒนาการทำงานของพนักงาน เพราะจิตใจที่ได้รับการพัฒนาด้วยคุณธรรมจะส่งผลให้เกิดพฤติกรรมที่ดีงาม โดยมุ่งเน้นการพัฒนา 4 ด้านคือ การมีสติในการทำงาน ไม่ประมาทหรือหลงลืมตัว ทำให้ผลงานมีคุณภาพ การมีเมตตากรุณา มีน้ำใจ เห็นอกเห็นใจและเอื้ออาทรต่อเพื่อนร่วมงาน ช่วยเหลือกันโดยไม่เห็นแก่ตัว ซึ่งจะสร้างความสามัคคีในองค์กร การมีความอดทนอดกลั้นต่ออุปสรรคและปัญหาในการทำงาน มุ่งมั่นฝ่าฟันไปสู่เป้าหมายโดยไม่ย่อท้อ และการมีจิตใจที่เข้มแข็งผ่านการ

ฝึกสติและปฏิบัติธรรม ช่วยให้เรารับมือกับสถานการณ์ต่าง ๆ ที่เกิดขึ้นได้ การพัฒนาจิตใจจะ
ช่วยสร้างพนักงานที่เก่งและดี เป็นพลังขับเคลื่อนองค์กรให้ยั่งยืน มั่นคง และเติบโต

การพัฒนาด้านสังคม

การพัฒนาทักษะการอยู่ร่วมกับผู้อื่นตามหลักศีล 5 เป็นแนวทางสำคัญในการ
พัฒนาการทำงานของพนักงาน โดยมุ่งเน้น 4 ด้านหลัก คือ การสร้างความสามัคคีผ่านการ
ร่วมมือร่วมใจในการทำงาน พูดจริง ไม่โกหกหลอกลวง และงดเว้นจากการพูดส่อเสียดที่อาจ
ก่อให้เกิดความแตกแยก การมีน้ำใจช่วยเหลือเกื้อกูลกัน เอื้ออาทร ไม่เห็นแก่ตัว พร้อมให้ความ
ช่วยเหลือและคำปรึกษาแก่เพื่อนร่วมงานที่มีปัญหา การเคารพและปฏิบัติตามกฎระเบียบของ
องค์กรอย่างเคร่งครัด และการมีความรับผิดชอบต่อส่วนรวม รู้จักเสียสละประโยชน์ส่วนตนเพื่อ
ประโยชน์ส่วนรวม การพัฒนาทักษะทางสังคมเหล่านี้จะช่วยสร้างสภาพแวดล้อมการทำงานที่ดี
มีความสุข และความเป็นอันหนึ่งอันเดียวกัน ซึ่งจะผลักดันให้องค์กรเติบโตก้าวหน้าอย่างมั่นคง

2. ผลลัพธ์การพัฒนา (Development Outcomes)

ระดับบุคคล

การประยุกต์ใช้หลักศีล 5 พัฒนาพฤติกรรมทางศีลธรรมของพนักงานโรงหล่อพระบุญ
พระคัมภีร์ จังหวัดนครปฐม ส่งผลดีต่อระดับบุคคลใน 3 ด้านสำคัญ คือ ด้านสุขภาพกายและ
ใจ โดยเฉพาะเมื่อพนักงานงดเว้นจากการดื่มสุราและของมีนเมา จะมีสุขภาพแข็งแรง
ปราศจากโรคร้าย มีจิตใจที่สงบ มีสมาธิ ควบคุมอารมณ์ได้ดี และมีความอดทน ด้าน
ประสิทธิภาพในการทำงาน เมื่อมีสุขภาพดีและจิตใจที่มั่นคง ย่อมทำให้ทำงานได้อย่างมี
ประสิทธิภาพ ลดความผิดพลาด ตัดสินใจได้อย่างเหมาะสม ส่งผลให้ผลงานมีคุณภาพ และด้าน
ครอบครัว เมื่อละเว้นจากอบายมุข ไม่ทำร้ายจิตใจคนรอบข้าง ไม่นอกใจคู่ครอง และทำหน้าที่
อย่างเต็มที่ ย่อมสร้างครอบครัวที่อบอุ่น มั่นคง ปราศจากความขัดแย้ง ซึ่งจะเป็นกำลังใจให้
พนักงานมุ่งมั่นทำงานและสร้างผลงานที่ดี ผลลัพธ์เชิงบวกเหล่านี้ย่อมส่งผลต่อเนื่องไปสู่
ความสำเร็จขององค์กรในภาพรวม

ระดับองค์กร

การประยุกต์ใช้หลักศีล 5 พัฒนาพฤติกรรมทางศีลธรรมของพนักงานโรงหล่อพระบุญพระคัมภีร์ จังหวัดนครปฐม ส่งผลดีต่อองค์กรใน 3 ด้านสำคัญ คือ ด้านบรรยากาศการทำงาน เมื่อพนักงานยึดมั่นในศีลธรรม มีความซื่อสัตย์สุจริต ไม่เบียดเบียนผู้อื่น รู้จักให้เกียรติกัน ย่อมสร้างบรรยากาศที่เต็มไปด้วยความไว้วางใจและความปรารถนาดีต่อกัน ด้านคุณภาพของผลงาน เมื่อพนักงานมีความสามัคคี ร่วมแรงร่วมใจกันทำงาน มีพฤติกรรมที่ดี มีคุณธรรม และปฏิบัติตามกฎระเบียบ ย่อมทำให้ผลงานมีคุณภาพ และช่วยลดต้นทุนในการบริหารจัดการ และด้านการเติบโตอย่างยั่งยืน เมื่อพนักงานมีความสุจริต รับผิดชอบ และทุ่มเทในการทำงาน ย่อมสร้างความเชื่อมั่นแก่ผู้มีส่วนได้ส่วนเสีย นำมาซึ่งโอกาสทางธุรกิจใหม่ๆ และความได้เปรียบในการแข่งขัน ส่งผลให้องค์กรเติบโตได้อย่างมั่นคงและยั่งยืน

ระดับสังคม

การประยุกต์ใช้หลักศีล 5 พัฒนาพฤติกรรมทางศีลธรรมของพนักงานโรงหล่อพระบุญพระคัมภีร์ จังหวัดนครปฐม ส่งผลดีต่อสังคมในวงกว้างใน 3 ด้านสำคัญ คือ ด้านความสงบสุขของสังคม เมื่อพนักงานในองค์กรต่างๆ ยึดมั่นในศีล ไม่เบียดเบียนกัน ไม่ลักขโมย ไม่คอร์รัปชัน และมีความซื่อสัตย์ ย่อมสร้างสังคมที่สงบเรียบร้อย ผู้คนอยู่ร่วมกันด้วยความปรองดอง ด้านการลดปัญหาสังคม เมื่อผู้คนละเว้นจากอบายมุขโดยเฉพาะสุราและของมีเงินเมาย่อมช่วยลดปัญหาอาชญากรรม อุบัติเหตุ ค่าใช้จ่ายในการรักษาพยาบาล และสร้างความอบอุ่นในครอบครัว และด้านความมั่นคงทางเศรษฐกิจ เมื่อสังคมมีความโปร่งใส เป็นธรรม ย่อมสร้างความเชื่อมั่นให้นักลงทุน ส่งเสริมการจ้างงานที่มั่นคง และสร้างรายได้ที่มั่นคงให้แก่ประชาชนนำไปสู่การพัฒนาที่สมดุลและยั่งยืนตามหลักปรัชญาของเศรษฐกิจพอเพียง

3. ปัจจัยความสำเร็จ (Success Factors)

ผู้นำต้องเป็นแบบอย่างในการรักษาศีล 5

ผู้นำองค์กรทุกระดับถือเป็นกลไกสำคัญที่สุดในการประยุกต์ใช้หลักศีล 5 พัฒนาพฤติกรรมทางศีลธรรมของพนักงานโรงหล่อพระบุญพระคัมภีร์ จังหวัดนครปฐม เนื่องจากผู้นำเป็นต้นแบบและแรงบันดาลใจให้ผู้ใต้บังคับบัญชา จึงต้องเป็นแบบอย่างที่ดีในการรักษาศีล

ทั้งการงดเว้นจากการเบียดเบียนผู้อื่น มีความซื่อสัตย์สุจริต ไม่แสวงหาผลประโยชน์โดยมิชอบ มีความรับผิดชอบ มีสติ และควบคุมอารมณ์ได้ดี เมื่อผู้นำประพฤติปฏิบัติชอบด้วยกาย วาจา ใจ ไม่ข้องเกี่ยวกับอบายมุข และตัดสินใจด้วยความโปร่งใส มีคุณธรรม ย่อมสร้างความเชื่อมั่น และศรัทธาให้แก่พนักงาน ทำให้เกิดเป็นวัฒนธรรมองค์กรที่ดีที่มีศีลธรรมเป็นเครื่องนำทาง ผู้นำจึงต้องเริ่มที่ตนเองก่อนด้วยการรักษาศีล 5 อย่างเคร่งครัด พร้อมทั้งอบรมสั่งสอน กระตุ้น เตือน และยกย่องชมเชยพนักงานที่ทำได้ เพื่อให้ศีลธรรมฝังรากลึกและเป็นพลังขับเคลื่อนสู่ความสำเร็จที่ยั่งยืน

การมีส่วนร่วมของทุกฝ่ายในองค์กร

การประยุกต์ใช้หลักศีล 5 พัฒนาพฤติกรรมทางศีลธรรมให้เกิดผลเป็นรูปธรรมนั้น จำเป็นต้องได้รับความร่วมมือจากทุกฝ่ายในองค์กร ทั้งผู้บริหารระดับสูง ระดับกลาง หัวหน้างาน และพนักงานระดับปฏิบัติการ โดยทุกคนต้องเห็นความสำคัญและตระหนักถึงประโยชน์ของการรักษาศีล พร้อมทั้งจะเป็นส่วนหนึ่งของการเปลี่ยนแปลง ในส่วนของผู้บริหารต้องกำหนดนโยบายและแนวทางที่ชัดเจนในการส่งเสริมศีลธรรม มีการสื่อสารและสร้างความเข้าใจอย่างต่อเนื่อง ขณะที่พนักงานทุกคนต้องให้ความร่วมมือในการนำหลักธรรมไปปฏิบัติด้วยความเต็มใจ เกื้อกูลกัน ร่วมกันสอดส่องและชี้แนะในทางที่ถูกต้อง การประสานพลังของทุกคนบนพื้นฐานของศีลธรรมเช่นนี้จะนำไปสู่การเปลี่ยนแปลงเชิงบวกที่ยั่งยืน สร้างองค์กรแห่งความสุขและความเจริญรุ่งเรืองต่อไป

การส่งเสริมอย่างต่อเนื่องและจริงจัง

การส่งเสริมการประยุกต์ใช้หลักศีล 5 ในองค์กรจำเป็นต้องดำเนินการอย่างต่อเนื่องและจริงจัง ไม่ใช่เพียงการรณรงค์ชั่วคราว โดยองค์กรต้องวางแผนและกำหนดแนวทางที่ชัดเจนในการสอดแทรกหลักธรรมคำสอนในทุกกิจกรรมและกระบวนการทำงาน ทั้งการฝึกอบรม การสัมมนา การจัดทำสื่อประชาสัมพันธ์ การทอ้งคำปฏิญาณ การยกย่องพนักงานต้นแบบ รวมถึงการปลูกฝังวัฒนธรรมองค์กรผ่านกิจกรรมเพื่อสังคมและการจัดสภาพแวดล้อมที่เอื้อต่อการทำความดี เช่น การจัดมุมปฏิบัติธรรมและการตีระฆังเตือนสติ โดยผู้บริหารต้องแสดงความมุ่งมั่น ติดตามผล และให้การสนับสนุนอย่างสม่ำเสมอ เมื่อการส่งเสริมศีลธรรม

กลายเป็นส่วนหนึ่งของ DNA องค์กรและฝังรากลึกในจิตใจพนักงาน ย่อมเกิดเป็นพลังแห่งความดีงามที่ยั่งยืน ส่งผลให้พนักงานมีความสุข มีคุณภาพชีวิตที่ดี และองค์กรเติบโตอย่างมั่นคง

การสร้างวัฒนธรรมองค์กรที่ดีบนพื้นฐานของศีล 5

การสร้างวัฒนธรรมองค์กรที่ดีบนพื้นฐานของศีล 5 เป็นปัจจัยสำคัญที่จะทำให้การประยุกต์ใช้หลักธรรมในการทำงานประสบความสำเร็จอย่างยั่งยืน เพราะวัฒนธรรมองค์กรเป็นรากฐานและตัวขับเคลื่อนพฤติกรรมของพนักงาน องค์กรจึงต้องมุ่งปลูกฝังค่านิยม ความเชื่อ และแนวปฏิบัติที่สอดคล้องกับหลักศีล 5 เช่น การส่งเสริมความซื่อสัตย์ การให้เกียรติกัน การสร้างสัมพันธภาพที่ดี การใช้สติในการทำงาน และการหลีกเลี่ยงอบายมุข โดยดำเนินการผ่านการสื่อสารและพฤติกรรมที่สม่ำเสมอของผู้นำ การยึดถือเป็นค่านิยมหลัก การสร้างบรรยากาศที่เอื้อต่อการทำความดี การสอดแทรกในทุกกิจกรรมสำคัญ รวมถึงการประเมินผลและให้รางวัลที่สะท้อนคุณค่าของการทำความดี เมื่อวัฒนธรรมองค์กรที่ดีหยั่งรากลึกในจิตใจทุกคน ศีลธรรมก็จะกลายเป็นวิถีชีวิตที่ยั่งยืน ทำให้องค์กรเป็นแหล่งฝึกฝนคุณธรรมและเป็นที่พักทางใจที่มั่นคงของพนักงาน

สรุปองค์ความรู้จากการศึกษาเรื่อง การประยุกต์ใช้หลักศีล 5 เพื่อพัฒนาพฤติกรรมทางศีลธรรมของพนักงานโรงหล่อพระบุญพระคัมเกล้า จังหวัดนครปฐม แสดงให้เห็นว่าการประยุกต์ใช้หลักศีล 5 ในการพัฒนาพนักงานเป็นกระบวนการที่ต้องดำเนินการอย่างเป็นระบบ โดยพัฒนาทั้งพฤติกรรม จิตใจ และทักษะทางสังคมควบคู่กันไป ซึ่งจะส่งผลดีในทุกระดับตั้งแต่ระดับบุคคลไปจนถึงระดับสังคม ผู้เขียนได้ใช้ Napkin AI ในการสังเคราะห์องค์ความรู้สำคัญที่ได้จากการวิเคราะห์ข้อมูลเชิงเอกสาร ซึ่งสามารถนำเสนอเป็นแผนภาพ ดังนี้

ผลลัพธ์เชิงบวกจากการประยุกต์ใช้หลักศีล 5 เพื่อพัฒนาพฤติกรรมทางศีลธรรมของพนักงาน



ภาพที่ 1 ผลลัพธ์เชิงบวกจากการประยุกต์ใช้หลักศีล 5 เพื่อพัฒนาพฤติกรรมทางศีลธรรมของพนักงานโรงหล่อพระบุญพระคัมเกล้า จังหวัดนครปฐม

(Napkin AI, 2024)

สรุป

การประยุกต์ใช้หลักศีล 5 พัฒนาพฤติกรรมทางศีลธรรมของพนักงานโรงหล่อพระบุญพระคัมเกล้า จังหวัดนครปฐม นับเป็นแนวทางที่มีคุณค่าและจำเป็นอย่างยิ่งในยุคปัจจุบัน เพราะศีล 5 เป็นหลักธรรมพื้นฐานที่ช่วยส่งเสริมให้พนักงานมีพฤติกรรมที่ดีงาม มีคุณธรรม จริยธรรม มีสติและความรับผิดชอบในหน้าที่ ตลอดจนมีสัมพันธภาพที่ดีกับเพื่อนร่วมงาน ซึ่งล้วนเอื้อต่อการสร้างบรรยากาศการทำงานที่ราบรื่น ผลิตผลงานที่มีคุณภาพ และการเติบโตอย่างยั่งยืนขององค์กร

อย่างไรก็ตาม การนำหลักศีล 5 มาประยุกต์ใช้ให้เกิดผลจริงนั้น ต้องอาศัยความร่วมมือจากทุกฝ่าย ตั้งแต่ผู้นำที่ต้องเป็นแบบอย่างที่ดี กำหนดนโยบาย และสนับสนุนอย่าง

ต่อเนื่อง ผู้ปฏิบัติงานทุกคนที่ต้องเปิดใจ ให้ความร่วมมือ และชี้แนะกันในทางที่ถูกต้อง ตลอดจนการสร้างวัฒนธรรมองค์กรบนพื้นฐานของศีลธรรม เพื่อให้การทำความดีเป็นวิถีชีวิตปกติของทุกคนในองค์กร โดยปัจจัยเหล่านี้จะต้องดำเนินการไปพร้อมๆ กันและต่อเนื่องในระยะยาว จึงจะทำให้เกิดการเปลี่ยนแปลงที่ยั่งยืน

จากข้อสรุปดังกล่าว ผู้เขียนมีข้อเสนอแนะเพื่อให้การประยุกต์ใช้หลักศีล 5 ในการพัฒนาพนักงานโรงหล่อพระบุญพระคัมภีร์ จังหวัดนครปฐมเกิดผลเป็นรูปธรรมดังนี้

1. ผู้บริหารระดับสูงต้องแสดงความมุ่งมั่น สื่อสารนโยบาย จัดสรรทรัพยากร และติดตามผลอย่างใกล้ชิด เพื่อให้การส่งเสริมศีลธรรมในองค์กรเป็นไปอย่างต่อเนื่องและเข้มข้น
2. มีการบรรจุหลักศีล 5 ไว้ในหลักสูตรการฝึกอบรมพนักงานทุกระดับ ทั้งหลักสูตรปฐมนิเทศและหลักสูตรพัฒนาบุคลากรประจำปี เพื่อสร้างความรู้ความเข้าใจและปลูกฝังจิตสำนึกที่ดี
3. สร้างแรงจูงใจในการรักษาศีลผ่านการประกาศเกียรติคุณ การให้รางวัล และการเชิดชูพนักงานต้นแบบที่มีความประพฤติดีงาม เพื่อกระตุ้นให้เกิดการทำความดีอย่างต่อเนื่อง
4. ส่งเสริมให้มีกิจกรรมและพื้นที่ทางจิตวิญญาณในที่ทำงาน เช่น การฝึกสมาธิ การสวดมนต์ การเจริญสติ การบรรยายธรรม รวมถึงการจัดสภาพแวดล้อมที่สงบร่มเย็น เพื่อเอื้อต่อการพัฒนาจิตใจของพนักงาน
5. ให้ความรู้กับพนักงานอย่างสม่ำเสมอเกี่ยวกับศีลแต่ละข้อ พร้อมยกตัวอย่างการประพฤติผิดศีลในบริบทของการทำงาน เพื่อสร้างความตระหนักและช่วยให้พนักงานสามารถนำไปปรับใช้ได้จริง
6. ผู้บริหารและหัวหน้างานทุกระดับต้องเป็นแบบอย่างที่ดีในการรักษาศีล 5 โดยยึดหลักคุณธรรมในการตัดสินใจและปฏิบัติต่อพนักงานอย่างเสมอภาคและเป็นธรรม เพื่อสร้างศรัทธาและแรงบันดาลใจในการทำความดี
7. มีการประเมินผลการนำหลักศีล 5 ไปใช้ในที่ทำงานอย่างเป็นระบบ ทั้งการวัดผลเชิงคุณภาพผ่านการเปลี่ยนแปลงพฤติกรรมและทัศนคติของพนักงาน และผลเชิงปริมาณในแง่

ของผลผลิต ประสิทธิภาพ ข้อร้องเรียน และความพึงพอใจของลูกค้า เพื่อนำผลมาปรับปรุงการดำเนินงานอย่างต่อเนื่อง

การประยุกต์ใช้หลักศีล 5 เพื่อพัฒนาพนักงานโรงหล่อพระบุญพระคัมเกล้า จังหวัดนครปฐม จึงเป็นแนวทางที่พึงส่งเสริมอย่างจริงจัง เพราะนอกจากจะสร้างพนักงานที่ดีมีคุณธรรมแล้ว ยังเป็นรากฐานของการสร้างธรรมาภิบาลและองค์กรแห่งความสุขที่มั่นคงและเติบโตอย่างยั่งยืน อันจะส่งผลดีต่อระบบเศรษฐกิจและสังคมโดยรวม ดังพุทธสุภาษิตที่ว่า "ธรรมนำประโยชน์สุขมาให้ธรรมแลเป็นเครื่องต้านทุกข์ภัย" การทำตามคำสอนในทางที่ชอบ ย่อมนำมาซึ่งความผาสุกทั้งแก่ตนเอง คนรอบข้าง องค์กร และสังคมส่วนรวม ตามลำดับ

เอกสารอ้างอิง

- จักรพันธ์ กิตตินรรัตน์. (2554). การประยุกต์หลักพุทธธรรมเพื่อการพัฒนาทรัพยากรมนุษย์. วารสารบัณฑิตศึกษาปริทรรศน์, 3(2), 33-48.
- จารุวรรณ ขอบประดิธ และคณะ. (2566). การประยุกต์ใช้หลักอริยมรรคมีองค์ 8 ในการพัฒนาพนักงาน. วารสารวิจัยและพัฒนา มจร, 6(1), 59-72.
- พระเจริญพงษ์ วิชัย. (2564). การพัฒนาห้องเรียนออนไลน์วิชาธรรมวิภาคสำหรับนักเรียนธรรมศึกษาชั้นตรี. วารสาร มจร พุทธปัญญาปริทรรศน์, 6(3), 177-191.
- พระธรรมปิฎก (ป. อ. ปยุตฺโต). (2542). การส่งเสริมศีลธรรมในสังคมไทย. กรุงเทพมหานคร: มหาจุฬาลงกรณราชวิทยาลัย.
- พระพรหมคุณาภรณ์ (ป. อ. ปยุตฺโต). (2546). ธรรมบุญชีวิต. กรุงเทพมหานคร: สำนักพิมพ์ผลิธัมม์.
- พระพรหมคุณาภรณ์ (ป. อ. ปยุตฺโต). (2553). พุทธธรรม ฉบับปรับขยาย. กรุงเทพมหานคร: ผลิธัมม์.
- พระพรหมคุณาภรณ์ (ป.อ. ปยุตฺโต). (2552). พจนานุกรมพุทธศาสตร์ ฉบับประมวลธรรม. กรุงเทพมหานคร: ผลิธัมม์.
- พระมหาเกษม สณฺญูโต (ลักษณะวิลาส). (2541). ปัญหาจากการละเมิดศีลของพนักงาน. วารสารมหาจุฬาราชการ, 5(2), 1-15.
- พระมหาสารวย ญาณสวโร (พินดอน). (2542). หลักการดำเนินชีวิตแบบคนมีศีลธรรม. กรุงเทพมหานคร: มหาวิทยาลัยมหาจุฬาลงกรณราชวิทยาลัย.

- พระสมเด็จ จิตธมโม และคณะ. (2565). การประยุกต์ใช้หลักศีล 5 ในการลดปัญหาอบายมุขในสถานประกอบการ. วารสารบัณฑิตศึกษาปริทรรศน์, 15(1), 119-132.
- พระอำนาจ ปริมุต์โต. (2553). พุทธวิธีการพัฒนาทรัพยากรมนุษย์. กรุงเทพมหานคร: มหาวิทยาลัยมหาจุฬาลงกรณราชวิทยาลัย.
- พลศักดิ์ หอมสมบัติ. (2559). พุทธวิธีการสร้างมนุษย์ทรัพยากรที่มีคุณภาพในองค์กร. วารสารมหาจุฬาลงกรณราชวิทยาลัย, 3(2), 73-92.
- มหาจุฬาลงกรณราชวิทยาลัย. (2539). พระไตรปิฎกภาษาไทย ฉบับมหาจุฬาลงกรณราชวิทยาลัย. กรุงเทพมหานคร: โรงพิมพ์มหาจุฬาลงกรณราชวิทยาลัย.
- รัตนา ตฤณารังสี และคณะ. (2566). การจัดการทรัพยากรมนุษย์โดยใช้หลักพุทธธรรม. วารสารบัณฑิตศึกษาปริทรรศน์, 16(1), 133-148.
- วรเศรษฐ์ บัวดอก. (2564). การประยุกต์หลักศีล 5 เพื่อเสริมสร้างวัฒนธรรมองค์กร. วารสารวิจัยและพัฒนบริหารศาสตร์, 11(1), 43-58.
- สาคร หาญแท้ และคณะ. (2567). แนวทางการนำหลักศีล 5 มาใช้ในการพัฒนาพนักงาน. วารสารมหาวิทยาลัยราชภัฏนครสวรรค์, 12(2), 21-32.
- สุเมธ ตันติเวชกุล. (2555). ธรรมะในหลวงกับการนำไปปรับใช้ในชีวิตประจำวัน. กรุงเทพมหานคร: มติชน.
- Anthropic. (2024). Claude AI (Version 3 Opus) [Large language model]. <https://claude.ai/>
- Napkin AI. (2024). Napkin AI (Beta). <http://napkin.ai/>

การประยุกต์ใช้หลักธรรมทางพระพุทธศาสนาในการเสริมศักยภาพ
ด้านอาชีพของผู้สูงอายุ*

THE APPLICATION OF BUDDHIST PRINCIPLES TO ENHANCE THE
VOCATIONAL POTENTIAL OF THE ELDERLY

พระครูวินัยธรอภิเชษฐ์ อภิเชษฐ¹ และ พระเจริญพงษ์ วิชัย²

Phrakhruwinaitorn Apichet Apichettho¹ and Phra Jaroenphong Wichai²

¹⁻²มหาวิทยาลัยมหาจุฬาลงกรณราชวิทยาลัย วิทยาลัยสงฆ์พุทธปัญญาศรีทวารวดี

¹⁻²Mahachulalongkorn rajavidyalay University, Buddhapanyasridvaravadi Buddhist College, Thailand

Corresponding Author's Email: aapichettho.raiking@gmail.com

บทคัดย่อ

บทความวิชาการนี้มีวัตถุประสงค์เพื่อศึกษาการประยุกต์ใช้หลักธรรมทางพระพุทธศาสนาในการเสริมศักยภาพด้านอาชีพของผู้สูงอายุ โดยมุ่งวิเคราะห์แนวทางการประยุกต์หลักพุทธธรรมเพื่อพัฒนาศักยภาพการประกอบอาชีพของผู้สูงอายุในสังคมไทยปัจจุบัน จากการศึกษาพบว่า การประยุกต์ใช้หลักพุทธธรรมสามารถช่วยเสริมสร้างศักยภาพด้านอาชีพของผู้สูงอายุได้ใน 3 มิติหลัก ได้แก่ 1) การพัฒนาด้านจิตใจผ่านหลักอิทธิบาท 4 เพื่อสร้างแรงจูงใจและความมุ่งมั่นในการทำงาน 2) การพัฒนาปัญญาและทักษะผ่านหลักไตรสิกขา เพื่อเพิ่มพูนความรู้และความสามารถในการประกอบอาชีพ และ 3) การพัฒนาความสัมพันธ์ทางสังคมผ่านหลักสังคหวัตถุ 4 เพื่อสร้างเครือข่ายและการยอมรับในการทำงาน การบูรณาการหลักพุทธธรรมเหล่านี้จะช่วยให้ผู้สูงอายุสามารถพัฒนาศักยภาพในการประกอบอาชีพได้อย่างมีประสิทธิภาพ มีความสุขในการทำงาน และสามารถพึ่งพาตนเองได้อย่างมีศักดิ์ศรี

คำสำคัญ : การเสริมศักยภาพ, อาชีพผู้สูงอายุ, หลักพุทธธรรม, การพัฒนาทรัพยากรมนุษย์

* Received 25 October 2024; Revised 10 November 2024; Accepted 24 December 2024

Abstract

This academic article aims to study the application of Buddhist ways in enhancing career potential for the elderly. The study focuses on analyzing the application of Buddhist principles to develop career potential for the elderly in contemporary Thai society. The findings reveal that the application of Buddhist principles can enhance elderly career potential in three main dimensions: 1) mental development through Iddhipada 4 (Four Paths of Accomplishment) to build motivation and commitment to work, 2) wisdom and skill development through Tisikkha (Threefold Training) to increase knowledge and career capabilities, and 3) social relationship development through Sangahavatthu 4 (Four Bases of Social Solidarity) to build networks and work acceptance. The integration of these Buddhist principles helps the elderly develop their career potential effectively, find happiness in work, and achieve self-reliance with dignity.

Keyword: Potential Enhancement, Elderly Career, Buddhist Principles, Human Resource Development

บทนำ

ประเทศไทยกำลังเผชิญกับการเปลี่ยนแปลงโครงสร้างประชากรสู่สังคมผู้สูงอายุอย่างสมบูรณ์ โดยมีสัดส่วนประชากรที่มีอายุ 60 ปีขึ้นไปมากกว่าร้อยละ 20 ของจำนวนประชากรทั้งหมด (ศศิพัฒน์ ยอดเพชร, 2563) การเปลี่ยนแปลงดังกล่าวนำมาซึ่งความท้าทายหลายประการ โดยเฉพาะอย่างยิ่งในด้านการประกอบอาชีพและการพึ่งพาตนเองของผู้สูงอายุ ซึ่งหากไม่ได้รับการส่งเสริมและพัฒนาศักยภาพอย่างเหมาะสมแล้ว อาจส่งผลกระทบต่อคุณภาพชีวิตของผู้สูงอายุและความมั่นคงของสังคมโดยรวม (พระพรหมบัณฑิต, 2563)

ผู้สูงอายุในประเทศไทยส่วนใหญ่ยังประสบปัญหาต่างๆ เช่น ปัญหาสุขภาพ เศรษฐกิจ ความรู้ สังคม จิตใจ ครอบครัว และค่านิยมที่เปลี่ยนแปลง (สำนักส่งเสริมสุขภาพ กรมอนามัย

กระทรวงสาธารณสุข, 2554) โดยเฉพาะปัญหาด้านเศรษฐกิจและความมั่นคงในชีวิต ผู้สูงอายุส่วนใหญ่มีรายได้น้อยและมีความยากจน โดย 1 ใน 3 ของผู้สูงอายุทั้งหมดมีรายได้น้อยกว่าเส้นความยากจน (กรมกิจการผู้สูงอายุ กระทรวงการพัฒนาสังคมและความมั่นคงของมนุษย์, 2560 ก)

แม้รัฐบาลจะมีนโยบายและมาตรการต่างๆ ในการช่วยเหลือและส่งเสริมคุณภาพชีวิตของผู้สูงอายุ เช่น การให้เบี้ยยังชีพ การช่วยเหลือด้านที่อยู่อาศัย การขยายโอกาสในการทำงาน และฝึกอาชีพ แต่ก็ยังไม่เพียงพอต่อความต้องการของผู้สูงอายุที่เพิ่มขึ้นอย่างรวดเร็ว (ฤชงค์ เสนานุช และคณะ, 2552) และยังขาดการบูรณาการกับภาคีเครือข่ายที่เกี่ยวข้องทั้งภาครัฐ เอกชน และประชาสังคม (ศิริลักษณ์ มีมาก และคณะ, 2562) ผู้สูงอายุจึงจำเป็นต้องพึ่งพาตนเองมากขึ้นโดยเฉพาะในด้านอาชีพและรายได้

การส่งเสริมศักยภาพด้านอาชีพของผู้สูงอายุจึงมีความสำคัญยิ่ง เพื่อให้ผู้สูงอายุสามารถดำรงชีพได้อย่างมีศักดิ์ศรี มีความมั่นคงทางเศรษฐกิจ และมีคุณภาพชีวิตที่ดี ในการนี้ หลักธรรมทางพระพุทธศาสนาซึ่งเป็นรากฐานสำคัญของสังคมไทยสามารถนำมาปรับใช้ในการพัฒนาศักยภาพทางอาชีพของผู้สูงอายุได้อย่างเหมาะสม ศาสนาและหลักธรรมทางพระพุทธศาสนาเป็นเครื่องยึดเหนี่ยวจิตใจ เป็นที่พึ่งทางใจ และเป็นบรรทัดฐานในการดำเนินชีวิตของคนไทยมาแต่โบราณจนถึงปัจจุบัน (สนธยา พลศรี, 2545)

การประยุกต์ใช้หลักธรรมทางพระพุทธศาสนาเพื่อเสริมศักยภาพด้านอาชีพจึงเป็นแนวทางที่น่าสนใจและสอดคล้องกับบริบทของสังคมไทยเป็นอย่างดี เนื่องจากพระพุทธศาสนามีบทบาทสำคัญในวิถีชีวิตและค่านิยมของคนไทยมาอย่างยาวนาน หลักพุทธธรรมต่างๆ เมื่อนำมาประยุกต์ใช้ในการพัฒนาศักยภาพด้านอาชีพของผู้สูงอายุ จะช่วยส่งเสริมทั้งด้านจิตใจ ปัญญา และทักษะความสัมพันธ์ทางสังคม อันจะนำไปสู่คุณภาพชีวิตที่ดีขึ้นและเกิดประโยชน์ต่อการพัฒนาเศรษฐกิจและสังคมของประเทศโดยรวม (พระมหาสมชาย สิริจินโท , 2564)

ดังนั้น บทความวิชาการนี้จึงมุ่งศึกษาและวิเคราะห์แนวทางการประยุกต์ใช้หลักพุทธธรรมเพื่อพัฒนาศักยภาพในการประกอบอาชีพของผู้สูงอายุในสังคมไทยปัจจุบัน โดยนำเสนอองค์ความรู้ใหม่ในรูปแบบของการบูรณาการหลักพุทธธรรม การพัฒนาทักษะอาชีพ การเสริม

พลังและความเชื่อมั่น และการปรับตัวสู่ยุคดิจิทัล เป็นการเปลี่ยน "ภาวะ" ให้เป็น "พลัง" ด้วยการเรียนรู้และพัฒนาตนเองอย่างต่อเนื่อง จึงเป็นแนวทางสำคัญที่จะนำพาสังคมไทยไปสู่การรองรับการเปลี่ยนแปลงเพื่อเข้าสู่สังคมสูงอายุอย่างสมบูรณ์ในอนาคต (ศศิพัฒน์ ยอดเพชร, ภาวนา พัฒนศรี และ ธนิกานต์ ศักดาพร, 2560; ยุวดี ระยับศรี, 2564) ซึ่งหวังเป็นอย่างยิ่งว่าจะเป็นประโยชน์ต่อการกำหนดนโยบายและแนวทางปฏิบัติในการพัฒนาศักยภาพผู้สูงอายุด้านอาชีพตามหลักธรรมทางพระพุทธศาสนาอย่างมีประสิทธิภาพ เกิดประโยชน์สูงสุดต่อผู้สูงอายุและสังคมไทยสืบไป

พระพุทธศาสนากับสังคมไทย

พระพุทธศาสนาถือเป็นรากฐานสำคัญของสังคมไทยที่มีความเกี่ยวข้องกับวิถีชีวิตของคนไทยมาอย่างยาวนาน (สนธยา พลศรี, 2545) โดยทำหน้าที่เป็นเครื่องยึดเหนี่ยวจิตใจและเป็นที่พึ่งทางใจของประชาชน หลักธรรมทางพระพุทธศาสนาได้กลายเป็นบรรทัดฐานในการดำเนินชีวิตของคนไทยตั้งแต่อดีตจนถึงปัจจุบัน มีอิทธิพลต่อความเชื่อ ค่านิยม วัฒนธรรมและประเพณีต่างๆ ของสังคมไทย (พระมหาสมชาย สิริจนโท, 2564) พระพุทธศาสนาจึงมีบทบาทสำคัญในการหล่อหลอมคุณธรรมจริยธรรมและเป็นแนวทางในการพัฒนาคุณภาพชีวิตของคนในสังคมไทยมาโดยตลอด พระพุทธศาสนามีบทบาทสำคัญในการพัฒนาสังคมผู้สูงอายุไทย (พระพรหมบัณฑิต, 2563) โดยหลักพุทธธรรมสามารถนำมาประยุกต์ใช้ในการพัฒนาคุณภาพชีวิตผู้สูงอายุได้อย่างเป็นรูปธรรม คำสอนทางพระพุทธศาสนาช่วยเสริมสร้างสุขภาวะองค์รวมทั้งทางกาย จิตใจ สังคม และปัญญา (พระพรหมคุณาภรณ์, 2551) ศาสนาพุทธยังเป็นแหล่งภูมิปัญญาสำคัญในการพัฒนาทรัพยากรมนุษย์และการเสริมสร้างศักยภาพของผู้สูงอายุ (ชลลดา คำสัมฤทธิ์, 2560) การนำหลักธรรมมาใช้ในการพัฒนาสังคมผู้สูงอายุจึงเป็นแนวทางที่สอดคล้องกับรากฐานทางวัฒนธรรมและความเชื่อของสังคมไทย

อาชีพผู้สูงอายุ

สังคมไทยกำลังเผชิญกับการเปลี่ยนแปลงโครงสร้างประชากรผู้สูงอายุอย่างสมบูรณ์ โดยมีสัดส่วนประชากรที่มีอายุ 60 ปีขึ้นไปมากกว่าร้อยละ 20 ของจำนวนประชากรทั้งหมด (ศศิพัฒน์ ยอดเพชร, 2563) ผู้สูงอายุส่วนใหญ่ประสบปัญหาด้านเศรษฐกิจและความมั่นคงในชีวิต โดยหนึ่งในสามของผู้สูงอายุมิรายได้ต่ำกว่าเส้นความยากจน (กรมกิจการผู้สูงอายุ กระทรวงการพัฒนาสังคมและความมั่นคงของมนุษย์, 2560ก) แม้จะมีนโยบายและมาตรการภาครัฐในการสนับสนุน เช่น การให้เบี้ยยังชีพ การช่วยเหลือด้านที่อยู่อาศัย และการฝึกอาชีพ แต่ก็ยังไม่เพียงพอต่อความต้องการ (ภุชงค์ เสนานุช และคณะ, 2552) จึงจำเป็นต้องส่งเสริมให้ผู้สูงอายุสามารถพึ่งพาตนเองได้ผ่านการประกอบอาชีพที่เหมาะสมกับวัยและความสามารถในการส่งเสริมด้านอาชีพสำหรับผู้สูงอายุจำเป็นต้องคำนึงถึงการพัฒนาทักษะที่สอดคล้องกับความต้องการของตลาดแรงงานและความสามารถของผู้สูงอายุ (สุรกุล เจนอบรม, 2563) ต้องมีการบูรณาการความร่วมมือระหว่างภาครัฐ เอกชน และประชาสังคมในการสร้างโอกาสทางอาชีพให้แก่ผู้สูงอายุ (ศิริลักษณ์ มีมาก และคณะ, 2562) การพัฒนาศักยภาพด้านอาชีพต้องครอบคลุมทั้งมิติด้านสุขภาพ เศรษฐกิจ สังคม และจิตใจ (สำนักส่งเสริมสุขภาพ กรมอนามัย กระทรวงสาธารณสุข, 2554) ผู้สูงอายุต้องได้รับการพัฒนาทักษะการใช้เทคโนโลยีและการปรับตัวสู่ยุคดิจิทัล (กัญญาณัฐ ไพคำ, 2561) การส่งเสริมอาชีพผู้สูงอายุจึงเป็นกลไกสำคัญในการพัฒนาคุณภาพชีวิตและการพึ่งพาตนเองอย่างมีศักดิ์ศรี

การประยุกต์ใช้หลักธรรมทางพระพุทธศาสนาในการเสริมศักยภาพด้านอาชีพของผู้สูงอายุ

การประยุกต์ใช้หลักธรรมทางพระพุทธศาสนาสามารถช่วยเสริมสร้างศักยภาพด้านอาชีพของผู้สูงอายุได้ใน 3 มิติหลัก (พระมหาสมชาย สิริจนโท, 2564) โดยใช้หลักอิทธิบาท 4 ในการสร้างแรงจูงใจและความมุ่งมั่นในการทำงาน ใช้หลักไตรสิกขาในการพัฒนาพฤติกรรมจิตใจ และปัญญาในการทำงาน รวมถึงการใช้หลักสังคหวัตถุ 4 ในการสร้างความสัมพันธ์ที่ดีและเครือข่ายในการทำงาน (ยุวดี ระยับศรี, 2564) การบูรณาการหลักธรรมเข้ากับการพัฒนา

ทักษะอาชีพสมัยใหม่และเทคโนโลยีดิจิทัลจะช่วยให้ผู้สูงอายุสามารถปรับตัวกับการเปลี่ยนแปลงได้ดีขึ้น (ศศิพัฒน์ ยอดเพชร, ภาวนา พัฒนศรี, และ ธนิกานต์ ศักดาพร, 2560) การประยุกต์ใช้หลักธรรมเหล่านี้จะช่วยให้ผู้สูงอายุสามารถพัฒนาศักยภาพในการประกอบอาชีพได้อย่างมีประสิทธิภาพ มีความสุขในการทำงาน และสามารถพึ่งพาตนเองได้อย่างมีศักดิ์ศรี การประยุกต์หลักธรรมต้องคำนึงถึงการเปลี่ยนแปลงของสังคมและการปรับตัวให้เข้ากับยุคสมัย (ศศิพัฒน์ ยอดเพชร, 2563) การพัฒนาศักยภาพตามหลักของพระพุทธศาสนาต้องดำเนินการอย่างเป็นระบบ และมีการติดตามประเมินผลอย่างต่อเนื่อง (ศิริลักษณ์ มีมาก และ คณะ, 2562) วัดและองค์กรทางพุทธศาสนาควรมีบทบาทสำคัญในการส่งเสริมการเรียนรู้และพัฒนาอาชีพแก่ผู้สูงอายุ (พระมหาสมชาย สิริจนโท, 2564) ต้องสร้างความร่วมมือระหว่างภาคส่วนต่างๆ ในการขับเคลื่อนการพัฒนาศักยภาพผู้สูงอายุตามหลักธรรมทางพระพุทธศาสนา (ศศิพัฒน์ ยอดเพชร, ภาวนา พัฒนศรี, และ ธนิกานต์ ศักดาพร, 2560) การบูรณาการหลักพุทธธรรมกับการพัฒนาอาชีพจะช่วยสร้างความยั่งยืนในการพัฒนาคุณภาพชีวิตผู้สูงอายุ จากการศึกษาและวิเคราะห์ข้อมูลเกี่ยวกับการประยุกต์ใช้หลักธรรมทางพระพุทธศาสนาในการเสริมศักยภาพด้านอาชีพของผู้สูงอายุ มีประเด็นสำคัญที่น่าสนใจและควรนำมาพิจารณาวิเคราะห์ ดังนี้

1. ความสอดคล้องของหลักพุทธธรรมกับการพัฒนาศักยภาพด้านอาชีพ

เมื่อวิเคราะห์หลักพุทธธรรมต่างๆ ที่นำมาประยุกต์ใช้ เช่น อธิปไตย 4, ไตรสิกขา และสังคหวัตถุ 4 จะเห็นได้ว่า มีความสอดคล้องและเหมาะสมอย่างยิ่งในการนำมาปรับใช้เพื่อพัฒนาศักยภาพด้านอาชีพของผู้สูงอายุ เนื่องจากหลักธรรมเหล่านี้ครอบคลุมทั้งด้านการพัฒนาจิตใจ ปัญญา ความสัมพันธ์ทางสังคม และการดำเนินชีวิตที่ดี ซึ่งล้วนเป็นปัจจัยสำคัญที่จะส่งเสริมให้ผู้สูงอายุสามารถทำงานได้อย่างมีความสุข มีประสิทธิภาพ และยั่งยืน อีกทั้งยังสอดคล้องกับแนวคิดการพัฒนาทรัพยากรมนุษย์ในปัจจุบันที่ให้ความสำคัญกับการพัฒนาคนอย่างรอบด้าน (พระมหาสมชาย สิริจนโท, 2564)

2. การบูรณาการองค์ความรู้ทางพุทธศาสนากับศาสตร์สมัยใหม่

จากการวิเคราะห์แนวทางการประยุกต์หลักพุทธธรรมเพื่อเสริมศักยภาพอาชีพผู้สูงอายุ พบว่ามีความจำเป็นอย่างยิ่งที่จะต้องบูรณาการเข้ากับความรู้และเทคโนโลยีสมัยใหม่ เช่น แนวคิดการเรียนรู้ตลอดชีวิต การปรับตัวสู่ยุคดิจิทัล เป็นต้น เพื่อให้สอดคล้องกับบริบทการเปลี่ยนแปลงของโลกปัจจุบัน การผสมผสานภูมิปัญญาดั้งเดิมจากคำสอนในพุทธศาสนากับองค์ความรู้ใหม่ๆ จะช่วยสร้างรูปแบบการพัฒนาศักยภาพผู้สูงอายุด้านอาชีพที่มีความลงตัว และตอบสนองต่อความต้องการได้ทั้งด้านคุณค่าทางจิตใจและการดำรงชีวิตท่ามกลางความเปลี่ยนแปลง

3. ความท้าทายในการปรับเปลี่ยนกระบวนทัศน์และการปฏิบัติ

แม้ว่าการประยุกต์หลักพุทธธรรมจะมีข้อดีมากมาย แต่ในทางปฏิบัติยังมีความท้าทายที่สำคัญคือ การปรับเปลี่ยนกระบวนทัศน์และวิถีคิดของผู้ที่เกี่ยวข้อง ทั้งตัวผู้สูงอายุเอง ครอบครัว ชุมชน และสังคม ให้เห็นถึงคุณค่าและศักยภาพของผู้สูงอายุ รวมถึงความจำเป็นในการนำหลักธรรมมาประยุกต์ใช้ ซึ่งอาจต้องอาศัยกระบวนการสร้างการมีส่วนร่วม ให้ความรู้ ความเข้าใจ ปรับทัศนคติ ตลอดจนมีการลงมือปฏิบัติจริงอย่างค่อยเป็นค่อยไปและต่อเนื่อง จึงจะทำให้เกิดผลสำเร็จได้

4. ความยั่งยืนของการดำเนินการในระยะยาว

ประเด็นสำคัญอีกประการหนึ่งที่ได้จากการวิเคราะห์คือ การคำนึงถึงความยั่งยืนของการประยุกต์ใช้หลักธรรมทางพระพุทธศาสนาในการพัฒนาศักยภาพอาชีพผู้สูงอายุในระยะยาว ซึ่งจะต้องให้ความสำคัญกับการสร้างเครือข่ายความร่วมมือของภาคส่วนต่างๆ ทั้งวัด ชุมชน หน่วยงานภาครัฐและเอกชนที่เกี่ยวข้อง ในการผลักดันให้เกิดการขับเคลื่อนอย่างเป็นระบบต่อเนื่อง มีการจัดสรรทรัพยากรสนับสนุนอย่างเหมาะสม ตลอดจนมีกลไกในการติดตามและพัฒนาให้ดียิ่งขึ้นอย่างไม่หยุดนิ่ง เพื่อให้การดำเนินงานเกิดผลสำเร็จอย่างเป็นรูปธรรมและยั่งยืนต่อไป

จากประเด็นที่น่าสนใจทั้งหมดนี้ ชี้ให้เห็นว่าการประยุกต์หลักธรรมทางพระพุทธศาสนาเพื่อพัฒนาศักยภาพด้านอาชีพของผู้สูงอายุ มีความเป็นไปได้และมีความสำคัญ

อย่างยิ่ง เป็นการบูรณาการองค์ความรู้ทั้งจากภูมิปัญญาทางพระพุทธศาสนาและวิทยาการสมัยใหม่ เพื่อตอบสนองความต้องการและแก้ไขปัญหาของสังคมผู้สูงอายุได้อย่างตรงจุดและมีประสิทธิภาพ อย่างไรก็ตาม ยังมีความท้าทายที่สำคัญในการผลักดันสู่การปฏิบัติจริง ที่จะต้องอาศัยความร่วมมือจากทุกภาคส่วน เพื่อให้เกิดการเปลี่ยนแปลงกระบวนทัศน์ สร้างการมีส่วนร่วม และการดำเนินการอย่างต่อเนื่องและยั่งยืน เพื่อการพัฒนาคุณภาพชีวิตผู้สูงอายุและสังคมไทยโดยรวมต่อไป

BCED Model: รูปแบบการพัฒนาศักยภาพด้านอาชีพของผู้สูงอายุตามแนววิถี

พุทธ

จากการศึกษา วิเคราะห์ และสังเคราะห์ข้อมูลเกี่ยวกับการประยุกต์ใช้หลักธรรมทางพระพุทธศาสนาในการเสริมศักยภาพด้านอาชีพของผู้สูงอายุ สามารถนำเสนอองค์ความรู้ใหม่ในรูปแบบของ "BCED Model" หรือ "Buddhist Career Enhancement for the Elderly Development Model" ซึ่งเป็นรูปแบบการพัฒนาศักยภาพด้านอาชีพของผู้สูงอายุตามแนววิถีพุทธ ที่บูรณาการหลักพุทธธรรมเข้ากับการพัฒนาด้านอาชีพอย่างเป็นองค์รวม โดยมีองค์ประกอบสำคัญ 4 ด้าน ได้แก่

1. B - Buddhist Integration (การบูรณาการหลักพุทธธรรม)

การมุ่งเน้นนำหลักธรรมสำคัญทางพุทธศาสนา คือ อิทธิบาท 4 (สร้างแรงจูงใจและความมุ่งมั่นในการทำงาน), ไตรสิกขา (พัฒนาพฤติกรรม จิตใจ และปัญญาในการทำงาน) และสังคหวัตถุ 4 (สร้างความสัมพันธ์ที่ดีในการทำงาน) มาประยุกต์ใช้ในการพัฒนาศักยภาพผู้สูงอายุด้านอาชีพ โดยบูรณาการเข้ากับการพัฒนาทักษะ การสร้างแรงจูงใจ และการเสริมสร้างความสัมพันธ์ทางสังคม ซึ่งจะช่วยให้ผู้สูงอายุสามารถทำงานได้อย่างมีประสิทธิภาพ มีความสุขกายสบายใจ และดำรงชีวิตตามแนวทางพุทธอย่างสมดุลและยั่งยืน

2. C - Career Development (การพัฒนาทักษะอาชีพ)

การมุ่งเน้นการพัฒนาทักษะและความสามารถในการประกอบอาชีพของผู้สูงอายุ โดยการฝึกอบรม ให้ความรู้ สร้างประสบการณ์ ทั้งในด้านทักษะพื้นฐาน ทักษะเฉพาะทางตาม

ลักษณะอาชีพ ความรู้ด้านการบริหารจัดการ การใช้เทคโนโลยี รวมถึงการส่งเสริมการเรียนรู้ตลอดชีวิต เพื่อให้ผู้สูงอายุสามารถพัฒนาตนเองได้อย่างต่อเนื่อง สอดรับกับความต้องการของตลาดแรงงานและการเปลี่ยนแปลงของสังคม

3. E - Empowerment (การเสริมพลังและความเชื่อมั่น)

การมุ่งเน้นให้ความสำคัญกับการสร้างความเข้มแข็งภายใน สร้างแรงบันดาลใจในการทำงาน เสริมสร้างความเชื่อมั่นในตนเอง และการค้นพบศักยภาพภายในของผู้สูงอายุ ผ่านการให้คำปรึกษา แนะนำ การสร้างเครือข่ายกลุ่มอาชีพ การยกย่องเชิดชูต้นแบบที่ประสบความสำเร็จ เพื่อให้ผู้สูงอายุเกิดพลังใจ มีทัศนคติเชิงบวก กล้าคิดกล้าทำ สามารถก้าวข้ามข้อจำกัดของตนเอง และมีความมุ่งมั่นที่จะพัฒนาตนเองในการทำงานอย่างเต็มที่

4. D - Digital Adaptation (การปรับตัวสู่ยุคดิจิทัล)

การเตรียมพร้อมสู่โลกดิจิทัล คำนึงถึงการเปลี่ยนแปลงของโลกยุคใหม่ที่เทคโนโลยีเข้ามามีบทบาทสำคัญ จึงมุ่งส่งเสริมการเรียนรู้และการใช้เทคโนโลยีดิจิทัลพื้นฐานของผู้สูงอายุ ทั้งในด้านการสื่อสาร การเข้าถึงข้อมูล การทำธุรกรรมออนไลน์ การตลาดและการขายสินค้าผ่านช่องทางดิจิทัล เป็นต้น เพื่อให้ผู้สูงอายุสามารถปรับตัว เรียนรู้ และใช้ประโยชน์จากเทคโนโลยีได้อย่างเหมาะสม เพิ่มโอกาสในการประกอบอาชีพและสร้างรายได้ให้ทันต่อยุคสมัย

รูปแบบ BCED Model นี้เป็นการพัฒนาองค์ความรู้ใหม่ ที่เกิดจากการบูรณาการแนวคิดทางพุทธศาสนากับการพัฒนาศักยภาพด้านอาชีพ โดยมุ่งเน้นการพัฒนาผู้สูงอายุอย่างสมดุลและครอบคลุมทุกมิติ ทั้งด้านจิตใจ ปัญญา ทักษะความสามารถ และการปรับตัวให้เท่าทันการเปลี่ยนแปลง ซึ่งจะช่วยส่งเสริมให้ผู้สูงอายุสามารถประกอบอาชีพได้อย่างมีคุณภาพ สร้างรายได้ มีความสุขและความภาคภูมิใจในคุณค่าของตน พึ่งตนเองได้ และดำรงชีวิตในสังคมอย่างมีศักดิ์ศรี อันจะนำไปสู่การเสริมสร้างสังคมผู้สูงอายุที่มีพลัง มีความเข้มแข็ง และมีคุณภาพชีวิตที่ดีอย่างยั่งยืน

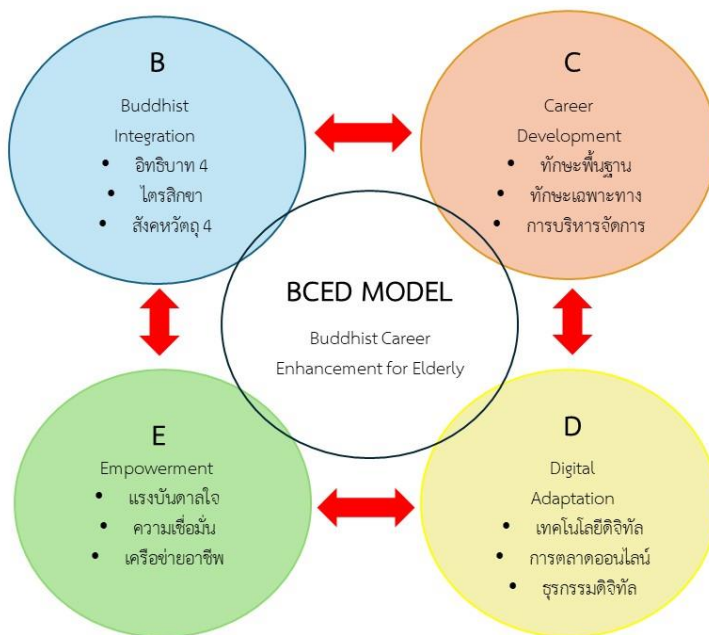

ภาพที่ 1 แสดงแผนภาพขององค์ความรู้ใหม่ในรูปแบบของ "BCED Model" หรือ "Buddhist Career Enhancement for the Elderly Development Model"

สรุป/ข้อเสนอแนะ

การศึกษาการประยุกต์ใช้หลักธรรมทางพระพุทธศาสนาในการเสริมศักยภาพด้านอาชีพของผู้สูงอายุ พบว่าเป็นแนวทางที่มีความเป็นไปได้ มีคุณค่า และสอดคล้องกับบริบทของสังคมไทยเป็นอย่างยิ่ง ผ่านการบูรณาการหลักพุทธธรรมเข้ากับการพัฒนาศักยภาพด้านอาชีพอย่างเป็นองค์รวม โดยให้ความสำคัญกับการพัฒนาทั้งด้านจิตใจ ปัญญา ทักษะความสามารถ และการสร้างสัมพันธ์ทางสังคม ซึ่งจะช่วยให้ผู้สูงอายุสามารถประกอบอาชีพได้อย่างมีความสุข มีคุณภาพชีวิตที่ดี พึ่งพาตนเองได้ และเป็นกำลังสำคัญในการพัฒนาเศรษฐกิจและสังคมของประเทศ

อย่างไรก็ตาม เพื่อให้การประยุกต์ใช้หลักธรรมทางพระพุทธศาสนาการเสริมศักยภาพด้านอาชีพของผู้สูงอายุเกิดผลสัมฤทธิ์อย่างเป็นรูปธรรมและยั่งยืน จึงขอเสนอแนะแนวทางทั้งในเชิงนโยบายและเชิงปฏิบัติ ดังนี้

ข้อเสนอแนะเชิงนโยบาย

1. หน่วยงานภาครัฐและสถาบันการศึกษา ควรร่วมมือกันในการพัฒนาหลักสูตรฝึกอบรมด้านอาชีพสำหรับผู้สูงอายุ ที่มีการบูรณาการหลักพุทธธรรมเข้ากับองค์ความรู้ด้านอาชีพ โดยเน้นการพัฒนาทักษะที่สอดคล้องกับความต้องการของตลาด และเหมาะสมกับวัยและความสามารถของผู้สูงอายุ

2. ภาครัฐควรสนับสนุนงบประมาณ สิทธิประโยชน์ทางภาษี และมาตรการจูงใจต่างๆ เพื่อส่งเสริมให้ภาคเอกชน วิชาธุรกิจชุมชน และประชาสังคม เข้ามามีบทบาทในการสร้างงานสร้างอาชีพ และรองรับการทำงานของผู้สูงอายุมากขึ้น ผ่านการสร้างเครือข่ายความร่วมมือในลักษณะประชารัฐ

ข้อเสนอแนะเชิงปฏิบัติ

1. วัดและองค์กรพุทธศาสนาควรมีบทบาทนำในการส่งเสริมกิจกรรมการเรียนรู้ตลอดชีวิตทั้งด้านอาชีพและการพัฒนาจิตใจสำหรับผู้สูงอายุ ผ่านการเชื่อมโยงหลักธรรมเข้ากับวิถีชีวิตและการทำงาน สร้างพื้นที่แห่งปัญญาให้ผู้สูงอายุได้มีโอกาสแลกเปลี่ยน เรียนรู้ และพัฒนาตนเองอย่างสม่ำเสมอ (พระมหาสมชาย สิริจินโท, 2564)

2. ชุมชนและเครือข่ายผู้สูงอายุ ควรร่วมมือกันพัฒนาระบบพี่เลี้ยงและการให้คำปรึกษาด้านอาชีพแก่ผู้สูงอายุตามหลักธรรมทางพระพุทธศาสนา โดยจัดให้มีผู้สูงอายุที่ประสบความสำเร็จในการประกอบอาชีพเป็น "โค้ช" หรือ "ต้นแบบ" ถ่ายทอดประสบการณ์ ให้คำแนะนำและแรงบันดาลใจแก่ผู้สูงอายุรุ่นต่อไป เกิดการสานต่อภูมิปัญญาและคุณค่าผ่านการทำงาน

3. หน่วยงานภาครัฐ เอกชน และผู้ประกอบการ ควรร่วมมือกันในการสร้างช่องทางการตลาด แพลตฟอร์มการค้าขาย และพื้นที่จัดจำหน่ายสินค้าและบริการของผู้สูงอายุ ทั้งในรูปแบบออนไลน์และออฟไลน์ เพื่อเพิ่มโอกาสในการสร้างรายได้ สร้างมูลค่าเพิ่มให้แก่ผลิตภัณฑ์ของผู้สูงอายุ และเชื่อมโยงสู่ภาคการผลิตและบริการในวงกว้าง

การขับเคลื่อนยุทธศาสตร์การเสริมศักยภาพผู้สูงอายุด้านอาชีพตามหลักธรรมทางพระพุทธศาสนา จำเป็นอย่างยิ่งที่จะต้องอาศัยพลังและความร่วมมือจากทุกภาคส่วนในสังคม

ทั้งภาครัฐ ภาคเอกชน ภาคประชาสังคม รวมถึงตัวผู้สูงอายุและครอบครัว ที่จะต้องร่วมแรงร่วมใจ สนับสนุนทรัพยากร และประสานการทำงานร่วมกันอย่างบูรณาการและเป็นระบบ เพื่อให้เกิดการพัฒนาที่ตอบโจทย์ความต้องการของผู้สูงอายุได้อย่างแท้จริง ก่อเกิดประโยชน์ต่อทั้งตัวผู้สูงอายุ เศรษฐกิจ สังคม และประเทศชาติโดยรวม บนพื้นฐานของการดำเนินชีวิตและการทำงานอย่างมีคุณภาพ มีความสุข ตามวิถีทางสายกลางและหลักไตรสิกขาในพระพุทธศาสนา อันจะนำไปสู่การสร้างสังคมผู้สูงอายุที่มีพลัง มีคุณภาพชีวิตที่ดี และดำรงอยู่ในสังคมได้อย่างสมเกียรติ มีคุณค่า และมีความสุขอย่างยั่งยืนสืบไป

เอกสารอ้างอิง

- กรมกิจการผู้สูงอายุ กระทรวงการพัฒนาสังคมและความมั่นคงของมนุษย์. (2560ก). ชุดความรู้ การดูแลตนเองและพัฒนาศักยภาพผู้สูงอายุ ด้านความมั่นคงในชีวิต. กิจกรรมผู้สูงอายุ: กระทรวงการพัฒนาสังคมและความมั่นคงของมนุษย์.
- กรมกิจการผู้สูงอายุ กระทรวงการพัฒนาสังคมและความมั่นคงของมนุษย์. (2560ข). ชุดความรู้ การดูแลตนเองและพัฒนาศักยภาพผู้สูงอายุ เรียนรู้สังคม. กิจกรรมผู้สูงอายุ: กระทรวงการพัฒนาสังคมและความมั่นคงของมนุษย์.
- กรมกิจการผู้สูงอายุ กระทรวงการพัฒนาสังคมและความมั่นคงของมนุษย์. (2560ค). ชุดความรู้ การดูแลตนเองและพัฒนาศักยภาพผู้สูงอายุ สุขภาพดี. กิจกรรมผู้สูงอายุ: กระทรวงการพัฒนาสังคมและความมั่นคงของมนุษย์.
- กัญญาณัฐ ไพค์คำ. (2561). การพัฒนาคุณภาพชีวิตผู้สูงอายุในประเทศไทย. วารสารวิชาการ มหาวิทยาลัยกรุงเทพธนบุรี, 7(2), 19-26.
- ชลลดา คำสัมฤทธิ์. (2560). การพัฒนาสุขภาพตามหลักภavana 4 เพื่อรองรับสังคมผู้สูงอายุ. สิรินครปริทรรศน์, 18(2), 62.

- ภูงค์ เสนานุช, และคณะ. (2552). การติดตามประเมินผลการถ่ายโอนภารกิจสถานสงเคราะห์คนชราและศูนย์บริการผู้สูงอายุและการเตรียมความพร้อมก่อนการถ่ายโอน ภารกิจสถานสงเคราะห์คนพิการและสถานสงเคราะห์คนไร้ที่พึ่ง. กระทรวงการพัฒนาสังคมและความมั่นคงของมนุษย์.
- พระพรหมคุณาภรณ์ (ป.อ. ปยุตฺโต). (2551). สุขภาวะองค์รวมแนวพุทธ. (พิมพ์ครั้งที่ 6). กรุงเทพมหานคร: สหมิตรพรินต์ติ้งแอนด์พับลิชชิ่ง.
- พระพรหมบัณฑิต. (2563). พุทธธรรมกับการพัฒนาสังคมผู้สูงอายุ. วารสารพุทธศาสนศึกษา, 27(1), 1-15.
- พระมหาสมชาย สิริจินโท. (2564). การประยุกต์หลักพุทธธรรมเพื่อการพัฒนาคุณภาพชีวิตผู้สูงอายุ. วารสารสันติศึกษาปริทรรศน์ มจร., 9(2), 546-558.
- ยุวดี รัชย์ศรี. (2564). การพัฒนาคุณภาพชีวิตผู้สูงอายุตามแนวทางพุทธธรรม. วารสารวันมูอองแหงพุทธศาสตร์ปริทรรศน์, 8(1): 109-122.
- ศศิพัฒน์ ยอดเพชร, ภาวนา พัฒนศรี, และ ธนิกานต์ ศักดาพร. (2560). ชุดความรู้การพัฒนาเป็นผู้สูงอายุที่มีศักยภาพ โรงเรียนผู้สูงอายุ. นนทบุรี: บริษัทมาตา การพิมพ์ จำกัด.
- ศศิพัฒน์ ยอดเพชร. (2563). การส่งเสริมการทำงานของผู้สูงอายุในประเทศไทย. วารสารพัฒนาสังคม, 22(1), 94-112.
- ศิริลักษณ์ มีมาก, และคณะ. (2562). มาตรการขับเคลื่อนระเบียบวาระแห่งชาติ เรื่อง สังคมสูงอายุ (ฉบับปรับปรุง) (พิมพ์ครั้งที่ 2). กรุงเทพฯ: บริษัทอมรินทร์พรินต์ติ้งแอนด์พับลิชชิ่ง จำกัด (มหาชน).
- สุรกุล เจนอบรม. (2563). การพัฒนาศักยภาพผู้สูงอายุด้านอาชีพ: กรณีศึกษาชุมชนวิถีพุทธ. วารสาร บัณฑิตศึกษาปริทรรศน์
- สนธยา พลศรี. (2545). ทฤษฎีและหลักการพัฒนาชุมชน (พิมพ์ครั้งที่ 4). กรุงเทพมหานคร: โอเดียนสโตร์.
- สำนักส่งเสริมสุขภาพ กรมอนามัย กระทรวงสาธารณสุข. (2554). การดำเนินงานการดูแลสุขภาพผู้สูงอายุที่บ้าน. กรุงเทพมหานคร: กลุ่มอนามัยผู้สูงอายุ.

พระพุทธศาสนากับการพัฒนาประชาธิปไตย*

BUDDHISM AND DEMOCRATIC DEVELOPMENT

กิตติพงษ์ โคตรจันทิก¹ และ มณีวรรณ จันทร์ดี²

Kittipong Khotchunthuek¹ and Maneewan Chandee²

¹⁻²วิทยาลัยสงฆ์เพชรบุรี, มหาวิทยาลัยมหาจุฬาลงกรณราชวิทยาลัย

¹⁻²Phetchaburi Sangha College, Mahachulalongkornrajavidyalaya University, Thailand

Corresponding Author's Email: Kittipong_joo11@hotmail.com

บทคัดย่อ

พระพุทธศาสนาและประชาธิปไตยเป็นสองระบบแนวคิดที่มุ่งเน้นการพัฒนามนุษย์และสังคมสู่ความสงบสุขและความยุติธรรม แม้จะมีจุดเริ่มต้นและบริบทต่างกัน แต่ทั้งสองก็มีจุดร่วมในการส่งเสริมความเสมอภาค เสรีภาพ และความรับผิดชอบต่อสังคม พระพุทธศาสนามีหลักธรรมสำคัญ เช่น อิทธิบาท 4 พรหมวิหาร 4 และสังคหวัตถุ 4 อหิงสา และกาลามสูตร ซึ่งสามารถเชื่อมโยงกับการพัฒนาประชาธิปไตยโดยส่งเสริมคุณธรรมในการมีส่วนร่วมของทุกคนในสังคม การนำหลักธรรมทางพระพุทธศาสนามาประยุกต์ใช้ในกระบวนการพัฒนาประชาธิปไตยจึงเป็นแนวทางที่สามารถสร้างสังคมที่ยุติธรรมและสันติสุขได้อย่างยั่งยืน อย่างไรก็ตามในยุคปัจจุบันบทบาทของพระพุทธศาสนาในการพัฒนาประชาธิปไตยเผชิญกับความท้าทายจากความเปลี่ยนแปลงทางสังคม เศรษฐกิจ และการเมือง ซึ่งบางครั้งอาจขัดแย้งกับหลักธรรมทางศาสนา การตีความหลักธรรมทางพระพุทธศาสนาในบริบทใหม่จึงมีความสำคัญเพื่อให้สามารถนำไปประยุกต์ใช้ในการแก้ไขปัญหาของสังคมไทยในปัจจุบัน และส่งเสริมการพัฒนาสังคมให้ยั่งยืน

คำสำคัญ : พระพุทธศาสนา, ประชาธิปไตย, การพัฒนา

Abstract

Buddhism and democracy are two systems of thought that aim to promote human and societal development toward peace and justice. While

* Received 1 October 2024; Revised 16 November 2024; Accepted 27 December 2024

they originate from different contexts, both share common values of equality, freedom, and social responsibility. Key Buddhist principles such as the Four Paths to Accomplishment (Iddhipada), the Four Sublime States (Brahmavihara), the Four Bases of Social Solidarity (Sangahavatthu), non-violence (Ahimsa), and the Kalama Sutta can be linked to democratic development by fostering virtues that encourage the participation of all members of society. Applying Buddhist teachings in the process of democratic development can contribute to the creation of a just and peaceful society in a sustainable manner. However, in the modern era, Buddhism's role in democratic development faces challenges from social, economic, and political changes, which sometimes conflict with religious principles. Interpreting Buddhist teachings within a contemporary context is therefore crucial to addressing current societal issues in Thailand and promoting sustainable social development.

Keyword : Buddhism, Democracy, Development

บทนำ

พระพุทธศาสนาและประชาธิปไตยเป็นสองระบบแนวคิดที่มีจุดมุ่งหมายสูงสุดเพื่อการพัฒนามนุษย์และสังคมไปสู่ความสงบสุขและความเป็นธรรม แม้ว่าทั้งสองระบบจะเกิดขึ้นจากบริบทที่แตกต่างกัน แต่แก่นแท้ของ ทั้งพระพุทธศาสนาและประชาธิปไตยมีความสัมพันธ์เชื่อมโยงกันในแง่ของการส่งเสริมความเสมอภาค เสรีภาพ และความรับผิดชอบต่อสังคม ในพระพุทธศาสนา หลักธรรมสำคัญ อาทิเช่น อิทธิบาท 4 เป็นคุณธรรมที่ทำให้เกิดความสำเร็จ พรหมวิหาร 4 เป็นธรรมะที่ประพฤติเพื่อบรรลุคุณธรรมสูงสุด และสังคหวัตถุ 4 เป็นหลักที่ควรยึดถือในการช่วยเหลือสังคม ซึ่งเป็นแนวทางที่สอดคล้องกับหลักการประชาธิปไตยในการพัฒนาสังคมที่ทุกคนมีความเท่าเทียมและมีส่วนร่วมในการตัดสินใจ (ธรรมจักร, 2560)

บทบาทของพระพุทธศาสนาในการพัฒนาประชาธิปไตยในสังคมไทยสามารถมองเห็นได้จากการปลูกฝังคุณธรรมและค่านิยมที่เกี่ยวข้องกับการอยู่ร่วมกันอย่างสงบสุขและการเคารพสิทธิเสรีภาพของผู้อื่น เช่น หลักอหิงสาธรรม คือการไม่เบียดเบียน ซึ่งสอนให้คนมีความอดทนและไม่ใช้ความรุนแรงในการแก้ไขปัญหาความขัดแย้ง นอกจากนี้หลักกาลามสูตรยังสนับสนุน

การใช้ปัญญาในการตรวจสอบความจริงก่อนที่จะเชื่อหรือยอมรับ สิ่งใด ซึ่งสะท้อนถึงหลักการของประชาธิปไตยที่ส่งเสริมให้ประชาชนมีสิทธิและเสรีภาพในการแสดงความคิดเห็นและตัดสินใจอย่างอิสระ ในสังคมไทยซึ่งมีพระพุทธศาสนาเป็นศาสนาประจำชาติและมีอิทธิพลต่อวิถีชีวิตของผู้คน การนำหลักธรรมทางพระพุทธศาสนามาประยุกต์ใช้ในการส่งเสริมประชาธิปไตยจึงมีความสำคัญ พระพุทธศาสนาเน้นย้ำถึงการพัฒนาตนเองและสังคมโดยผ่านการฝึกฝนศีล สมาธิ และปัญญา ซึ่งสอดคล้องกับการพัฒนาประชาธิปไตยที่ต้องการการพัฒนาจิตใจและการมีส่วนร่วมของทุกคนในสังคมเพื่อสร้างสรรค์สังคมที่ยุติธรรมและเป็นธรรม พระสงฆ์ในอดีตมีบทบาทสำคัญในการให้ความรู้และสร้างสำนักทางศีลธรรมในสังคม ซึ่งเป็นรากฐานสำคัญของการสร้างความเป็นประชาธิปไตย เนื่องจากประชาธิปไตยที่แท้จริงจะเกิดขึ้นได้จากการที่ประชาชนมีศีลธรรมและความรับผิดชอบต่อส่วนรวม (สมชัย ศรีสุทธิยากร, 2549)

อย่างไรก็ตามบทบาทของพระพุทธศาสนาในการพัฒนาประชาธิปไตยในปัจจุบันยังคงมีความท้าทายเนื่องจากความเปลี่ยนแปลงทางสังคม เศรษฐกิจ และการเมือง ซึ่งบางครั้งอาจขัดแย้งกับหลักธรรมทางศาสนา ดังนั้นการตีความหลักธรรมทางพระพุทธศาสนาในบริบทใหม่จึงเป็นสิ่งจำเป็น เพื่อให้สามารถประยุกต์ใช้ในการแก้ไขปัญหาของสังคมที่ซับซ้อนมากขึ้นในปัจจุบัน การผสมผสานระหว่างแนวคิดพระพุทธศาสนาและประชาธิปไตยจึงเป็นแนวทางที่ช่วยส่งเสริมการพัฒนาสังคมไทยให้ก้าวไปข้างหน้าอย่างยั่งยืน

หลักธรรมของพระพุทธศาสนา

หลักธรรมคำสอนในพระพุทธศาสนามีบทบาทสำคัญในการพัฒนาสังคมไทย โดยเฉพาะในการสร้างสำนึกและทัศนคติที่สอดคล้องกับหลักการประชาธิปไตย ซึ่งมุ่งเน้นความเท่าเทียม เสรีภาพ และความรับผิดชอบต่อส่วนรวม ในบทความนี้ขอยกตัวอย่างหลักธรรมคำสอนที่สำคัญ ได้แก่ อิทธิบาท 4 พรหมวิหาร 4 สังคหวัตถุ 4 อหิงสาและกาลามสูตร ซึ่งมีบทบาทในการเสริมสร้างความเป็นประชาธิปไตยอย่างเป็นรูปธรรม ดังนี้

1. อิทธิบาท 4 เป็นหลักธรรมที่เป็นเหตุแห่งความสำเร็จ ประกอบด้วย ฉันทะ (ความพอใจ) วิริยะ (ความเพียร) จิตตะ (ความเอาใจใส่) และ วิมังสา (การพิจารณาไตร่ตรอง) หลักอิทธิบาท 4 เป็นเครื่องมือในการพัฒนาตนเองให้มีความสำเร็จทั้งในชีวิตส่วนตัวและการทำงาน ซึ่งเมื่อประชาชนมีความพยายามในการพัฒนาตนเอง ก็จะสามารถนำไปสู่การพัฒนาสังคมให้มี

ความเจริญก้าวหน้าในทางประชาธิปไตยได้ เช่น การสนับสนุนให้ประชาชนมีส่วนร่วมในกระบวนการตัดสินใจอย่างมีสติและความรับผิดชอบ

2. พรหมวิหาร 4 เป็นหลักธรรมสำหรับการปฏิบัติต่อผู้อื่น ประกอบด้วย เมตตา (ความรักใคร่ปรารถนาดี) กรุณา (ความสงสาร) มุทิตา (ความยินดีเมื่อผู้อื่นได้ดี) และ อุเบกขา (ความวางเฉย) หลักพรหมวิหาร 4 ส่งเสริม การอยู่ร่วมกันอย่างสงบสุข โดยเน้นความเห็นอกเห็นใจและการเคารพในความแตกต่าง ซึ่งสอดคล้องกับหลักการของประชาธิปไตยที่ยอมรับความหลากหลายของความคิดและให้ความสำคัญกับสิทธิของผู้อื่น

3. สังคหวัตถุ 4 เป็นหลักธรรมสำหรับการสร้างความสามัคคีในสังคม ประกอบด้วย ทาน (การให้) ปิยวาจา (การพูดจาไพเราะ) อุตถจริยา (การทำประโยชน์ให้ผู้อื่น) และ สมานัตตา (การประพฤติตนเสมอต้นเสมอปลาย) หลักนี้เป็นเครื่องมือสำคัญในการสร้างความสัมพันธ์อันดีระหว่างบุคคลและกลุ่มต่าง ๆ ในสังคมซึ่งเป็นรากฐานของประชาธิปไตยที่ต้องอาศัยความร่วมมือและการทำงานร่วมกันเพื่อประโยชน์ส่วนรวม

4. อหิงสา เป็นหรือหลักการไม่เบียดเบียน เป็นแนวคิดที่เน้นการไม่ใช้ความรุนแรงในการแก้ไขปัญหาและการมีความอดทนอดกลั้นต่อความขัดแย้ง หลักอหิงสาส่งเสริมให้สังคมไทยพัฒนาไปในทางสันติและใช้วิธีการเจรจาและประนีประนอมในการแก้ไขปัญหาความขัดแย้งทางการเมืองและสังคม ซึ่งเป็นหัวใจของประชาธิปไตยที่เน้นการแก้ปัญหาด้วยเหตุผลมากกว่าการใช้กำลัง

5. กาลามสูตร เป็นคำสอนที่เน้นการใช้ปัญญาในการตัดสินใจ ประกอบด้วยการไม่เชื่อในสิ่งใด ๆ โดยปราศจากการตรวจสอบและพิจารณาด้วยเหตุผล หลักการนี้สอดคล้องกับหลักการประชาธิปไตยที่เปิดโอกาสให้ประชาชนได้แสดงความคิดเห็นอย่างเสรีและมีวิจาร์ณญาณในการตัดสินใจ ทั้งในเรื่องการเลือกตั้งและการพิจารณานโยบายสาธารณะ

การนำหลักธรรมเหล่านี้มาประยุกต์ใช้ในชีวิตประจำวันและสังคม จะช่วยเสริมสร้างสังคมไทยให้มีความยุติธรรม เสมอภาค และสามารถพัฒนาประชาธิปไตยได้อย่างยั่งยืน เนื่องจากประชาธิปไตยที่แข็งแกร่งจะต้องมีประชาชนที่มีศีลธรรมและคุณธรรมเป็นรากฐานในการดำเนินชีวิตและมีส่วนร่วมในการพัฒนาสังคมอย่างสร้างสรรค์

ความสัมพันธ์ระหว่างหลักธรรมของพระพุทธศาสนากับหลักการประชาธิปไตย

หลักธรรมคำสอนในพระพุทธศาสนาได้แก่ อิทธิบาท 4 พรหมวิหาร 4 สังคหวัตถุ 4 มีความเชื่อมโยงอย่างใกล้ชิดกับหลักการของประชาธิปไตย ซึ่งเน้นการมีส่วนร่วม ความเสมอภาค และความยุติธรรมในสังคมการวิเคราะห์ความสัมพันธ์ระหว่างหลักธรรมเหล่านี้กับประชาธิปไตยจึงสามารถสะท้อนถึงวิถีการดำรงชีวิตและการอยู่ร่วมกันในสังคมอย่างสมานฉันท์ดังนี้

1. อิทธิบาท 4 หลักนี้เน้นถึงการพัฒนาความมุ่งมั่นและความตั้งใจในการทำสิ่งต่างๆ ให้สำเร็จ ซึ่งสัมพันธ์กับหลักการประชาธิปไตยที่ต้องอาศัยความตั้งใจและความพยายามของประชาชนในการมีส่วนร่วมในกระบวนการทางการเมือง เช่น การแสดงความคิดเห็น การเลือกตั้ง และการร่วมมือกันสร้างสรรค์สังคมให้ดีขึ้น นอกจากนี้ หลักการพิจารณาและไตร่ตรอง (วิมังสา) ยังสะท้อนถึงความสำคัญของการใช้ปัญญาในการตัดสินใจและแสดงความคิดเห็น ซึ่งเป็นหัวใจสำคัญของระบอบประชาธิปไตยที่ให้ความสำคัญกับเสรีภาพในการแสดงความคิดเห็นและการเลือกด้วยเหตุผล (พัชรี ศีลารัตน์, 2556)

2. พรหมวิหาร 4 หลักนี้เกี่ยวข้องกับการพัฒนาความสัมพันธ์ระหว่างบุคคลในสังคม โดยเฉพาะการส่งเสริมความเข้าใจและการอยู่ร่วมกันอย่างสงบสุข ในประชาธิปไตย การเคารพสิทธิเสรีภาพของผู้อื่นและการส่งเสริมความเสมอภาคเป็นเรื่องที่สำคัญ หลักเมตตาและกรุณาจึงสามารถสร้างความสมานฉันท์ในสังคมโดยลดการใช้ความรุนแรงหรือการกดขี่ และส่งเสริมให้ประชาชนช่วยเหลือและดูแลซึ่งกันและกัน เช่น การสนับสนุนกลุ่มผู้ด้อยโอกาสในสังคม ส่วนหลักมุทิตาและอุเบกขาสันับสนุนการเคารพในความสำเร็จของผู้อื่น และการวางตนในแบบที่ไม่ลำเอียง ซึ่งสอดคล้องกับหลักการเสมอภาคและความยุติธรรมในระบอบประชาธิปไตย (พระครูปลัดสุวัฑฒนพรหมจริยคุณ (คำมาก), 2563)

3. สังคหวัตถุ 4 หลักนี้เน้นถึงการสร้างความสัมพันธ์ที่ดีและความสามัคคีในสังคม โดยการเสียสละและให้ความช่วยเหลือแก่ผู้อื่น ซึ่งเป็นรากฐานสำคัญของการสร้างสังคมที่มีความสมานฉันท์ ประชาธิปไตยที่เข้มแข็งต้องอาศัยการมีส่วนร่วมของประชาชนทุกกลุ่ม หลักทานและอิตถจริยาสันับสนุนการทำงานร่วมกันเพื่อประโยชน์ส่วนรวม และการพูดจาด้วยคำสุภาพเป็นการสร้างบรรยากาศที่ดีในการแลกเปลี่ยนความคิดเห็น ซึ่งเป็นองค์ประกอบสำคัญของการปฏิสัมพันธ์ในระบบประชาธิปไตย นอกจากนี้สมานัตตตายังสอดคล้องกับหลักการความเท่า

เทียมที่ทุกคนมีสิทธิเสรีภาพและความเป็นธรรมในสังคมประชาธิปไตย (พระณเดช ปคุโณ (สมบูรณ์พร้อม, 2564)

4. อหิงสา หรือการไม่เบียดเบียน เป็นหลักธรรมที่สอนให้มนุษย์ไม่ใช้ความรุนแรงทั้งทางกาย วาจา และใจ หลักนี้มีความเกี่ยวข้องอย่างใกล้ชิดกับแนวคิดเรื่องประชาธิปไตยที่มุ่งเน้นการเคารพสิทธิและเสรีภาพของผู้อื่น รวมถึงการแก้ปัญหาความขัดแย้งด้วยวิธีการสันติ เช่น การใช้เหตุผลในการถกเถียงหรือเจรจาแทนการใช้กำลัง หลักอหิงสาส่งเสริมให้ประชาชนในระบอบประชาธิปไตยยอมรับความหลากหลายและหาทางออกของปัญหาโดยไม่ใช้ความรุนแรง ซึ่งสอดคล้องกับกระบวนการทางประชาธิปไตยที่เน้นการเจรจาต่อรองและการตัดสินใจร่วมกัน หลักการนี้ยังสะท้อนให้เห็นถึงความสำคัญของความอดทนอดกลั้นและการเคารพความคิดเห็นที่แตกต่างกันในสังคมประชาธิปไตย ตัวอย่างที่เห็นได้ชัดคือการประท้วงโดยสันติ ซึ่งเป็นวิธีที่ประชาชนใช้ในการเรียกร้องความยุติธรรมในสังคมประชาธิปไตยโดยไม่ก่อให้เกิดความรุนแรง (คมกฤษ อยู่เต็กค่าง, 2561)

5. กาลามสูตร เป็นคำสอนที่ส่งเสริมการใช้ปัญญาและเหตุผลในการพิจารณาสิ่งต่าง ๆ กาลามสูตรสอนว่าไม่ควรเชื่อในสิ่งใดโดยปราศจากการตรวจสอบด้วยเหตุผล ไม่ว่าจะเป็ คำสอนของครูบาอาจารย์ คำเล่าลือ หรือแม้แต่ความเชื่อดั้งเดิม กาลามสูตรจึงสนับสนุนให้ประชาชนใช้วิจาร์ณญาณในการตัดสินใจ ซึ่งสอดคล้องกับหลักประชาธิปไตยที่ให้ความสำคัญกับเสรีภาพในการแสดงความคิดเห็นและการมีส่วนร่วมของประชาชนการที่ประชาชนมีสิทธิในการตั้งคำถามและใช้ปัญญาพิจารณา นโยบายหรือนักการเมืองนั้นเป็นหัวใจของประชาธิปไตย หลักการนี้ยังสนับสนุนการศึกษาของประชาชนให้มีความรู้และความเข้าใจในประเด็นสาธารณะซึ่งเป็นสิ่งจำเป็นสำหรับการตัดสินใจในระบอบประชาธิปไตย เช่น การเลือกตั้ง การตรวจสอบรัฐบาล และการมีส่วนร่วมในกระบวนการทางการเมืองอย่างมีคุณภาพ (พระอุดมปัญญาภรณ์, 2565)

หลักธรรมคำสอนในพระพุทธศาสนานี้จึงมีบทบาทสำคัญในการสร้างสังคมที่มีความเป็นธรรมและเสมอภาคในระบอบประชาธิปไตย หลักธรรมเหล่านี้ไม่ได้เพียงแต่สนับสนุนการพัฒนาคุณธรรมส่วนบุคคล แต่ยังเน้นการพัฒนาสังคมที่มีความสามัคคีและสันติสุขในสังคม รวมทั้งการเคารพสิทธิของผู้อื่น ซึ่งเป็นหัวใจสำคัญของระบอบประชาธิปไตยที่เน้นการมีส่วนร่วมและการเคารพในความคิดเห็นที่แตกต่างกัน

กรณีศึกษาการนำหลักธรรมของพระพุทธศาสนาไปใช้ในการพัฒนาประชาธิปไตย

การพัฒนาประชาธิปไตยในสังคมไทยสามารถนำหลักธรรมในพระพุทธศาสนามาประยุกต์ใช้ได้อย่างมีประสิทธิภาพ โดยเฉพาะหลักอิทธิบาท 4 พรหมวิหาร 4 และสังคหวัตถุ 4 อหิงสา และกาลามสูตร ซึ่งสามารถเสริมสร้างความเป็นธรรม ความเสมอภาค และความสามัคคี ตลอดจนการใช้เหตุผลและความสันติ ในการมีส่วนร่วมทางการเมืองและสังคม ตัวอย่างกรณีศึกษาที่สะท้อนการนำหลักธรรมเหล่านี้มาใช้ในการพัฒนาประชาธิปไตยสามารถมองเห็นได้จากการเคลื่อนไหวของภาคประชาชนในกรณีการพัฒนาชุมชนเพื่อปกป้องสิ่งแวดล้อม ในบทความนี้ขอยกตัวอย่างกรณีศึกษาการคัดค้านโครงการก่อสร้างโรงไฟฟ้าถ่านหินในจังหวัดกระบี่และจังหวัดสงขลา กลุ่มชาวบ้าน นักวิชาการ และนักเคลื่อนไหวเพื่อสิ่งแวดล้อมได้รวมตัวกันเพื่อปกป้องทรัพยากรธรรมชาติและชุมชนของตนเองจากผลกระทบทางสิ่งแวดล้อม (สุภัทรา ภูมิประภาส, 2560) ซึ่งสะท้อนการใช้หลักธรรมในหลายประการดังนี้

1. หลักอิทธิบาท 4 การเคลื่อนไหวครั้งนี้แสดงถึงความพยายามและความมุ่งมั่นของประชาชนในการปกป้องสิทธิและสิ่งแวดล้อมในพื้นที่ของตน หลักฉันทะ (ความพอใจ) ปรากฏในความตั้งใจที่ชัดเจนของประชาชนที่ต้องการรักษาชุมชนและทรัพยากรธรรมชาติของตน หลักวิริยะ (ความเพียร) ปรากฏในความพยายามที่ต่อเนื่องในการแสดงจุดยืนและการจัดกิจกรรมรณรงค์เพื่อสื่อสารปัญหาสู่สาธารณะและหน่วยงานภาครัฐ นอกจากนี้จิตตะ (ความเอาใจใส่) ปรากฏในความตั้งใจที่จะแก้ไขปัญหาอย่างรอบคอบ และวิมังสา (การพิจารณาไตร่ตรอง) สะท้อนในการใช้ข้อมูลวิชาการและข้อเท็จจริงเพื่อต่อสู้ทางกฎหมายและการเจรจากับภาครัฐ

2. หลักพรหมวิหาร 4 หลักเมตตาและกรุณาปรากฏในเจตนาของกลุ่มผู้คัดค้านที่ไม่ได้ต้องการประโยชน์ส่วนตัว แต่หวังให้ชุมชนและธรรมชาติได้รับการปกป้องจากมลพิษและการทำลายล้าง พวกเขายังแสดงความกรุณาต่อคนรุ่นหลังด้วยการปกป้องสิ่งแวดล้อมเพื่อประโยชน์ระยะยาว ส่วนมูทิตาปรากฏในความยินดีเมื่อมีหน่วยงานหรือกลุ่มบุคคลจากภายนอกเข้ามาสนับสนุนการคัดค้าน เช่น องค์กรพัฒนาเอกชน และสุดท้ายอุเบกขาเป็นหลักที่ใช้ในการรับมือกับความขัดแย้งและความยากลำบากอย่างมีปัญญาและความอดทนในกระบวนการเคลื่อนไหวนี้

3. หลักสังคหวัตถุ 4 การเคลื่อนไหวของชาวบ้านแสดงถึงการยึดถือหลักทานผ่านการแบ่งปันข้อมูลและทรัพยากรในการเคลื่อนไหวทางสังคมเพื่อสนับสนุนกิจกรรมคัดค้าน นอกจากนี้ปิยวาจา (การพูดจาไพเราะ) ปรากฏในวิธีการที่ชาวบ้านเลือกใช้ในการแสดงความ

คิดเห็นและการสื่อสารอย่างสันติกับสื่อมวลชนและภาครัฐ โดยไม่ใช้ความรุนแรง อัตถจริยา (การทำประโยชน์ให้ผู้อื่น) เป็นอีกตัวอย่างที่เห็นได้จากการที่ชาวบ้านรวมตัวกันเพื่อทำงานเพื่อประโยชน์ส่วนรวม ไม่ใช่เพียงเพื่อตัวเอง และสมานัตตตา คือการที่ชาวบ้านรักษาความสามัคคีและความเท่าเทียมกันในการเคลื่อนไหว โดยไม่มีการแบ่งแยกทางชนชั้นหรือผลประโยชน์ส่วนตัว

4. หลักอหิงสา หรือหลักการไม่ใช้ความรุนแรง เป็นหัวใจสำคัญของการเคลื่อนไหวคัดค้านโรงไฟฟ้าถ่านหินในภาคใต้ ชาวบ้านและนักเคลื่อนไหวเลือกใช้วิธีการสันติวิธี เช่น การเดินขบวน การประท้วงอย่างสงบ การรณรงค์ผ่านสื่อ และการเจรจากับภาครัฐ โดยปราศจากการใช้กำลังหรือลู่ลวงละเมิดสิทธิของฝ่ายตรงข้าม ซึ่งเป็นการแสดงออกถึงความเคารพต่อหลักประชาธิปไตยที่เน้นการแสดงออกอย่างเสรีภาพภายใต้กฎหมาย นอกจากนี้การใช้หิงสายังสะท้อนถึงการสร้างสรรค์กระบวนการประชาธิปไตยที่เปิดกว้างต่อความคิดเห็นต่าง ๆ โดยไม่พยายามบีบบังคับหรือทำลายความชอบธรรมของอีกฝ่าย ซึ่งทำให้เกิดการเจรจาและการประนีประนอมในระดับหนึ่ง นอกจากนี้ การประท้วงอย่างสันติยังส่งผลให้สังคมรับรู้ถึงปัญหาและข้อเรียกร้องของประชาชนอย่างชัดเจน โดยไม่เกิดความขัดแย้งหรือการกระทบกระทั่งที่อาจนำไปสู่ความรุนแรง

5. หลักกาลามสูตร เป็นหลักธรรมที่พระพุทธเจ้าตรัสสอนไว้ว่า ไม่ควรเชื่อหรือปฏิบัติตามสิ่งใดเพียงเพราะเชื่อถือในคำบอกเล่าหรือคำสอนของผู้มีอำนาจเท่านั้น แต่ควรไตร่ตรองและวิเคราะห์ข้อมูลอย่างละเอียดรอบคอบก่อนตัดสินใจ โดยหลักกาลามสูตรนี้มีบทบาทสำคัญในการเคลื่อนไหวคัดค้านโรงไฟฟ้าถ่านหิน เนื่องจากชาวบ้านและนักเคลื่อนไหวไม่ได้รับข้อมูลจากฝ่ายใดฝ่ายหนึ่งเพียงอย่างเดียว แต่ชาวบ้านศึกษาข้อมูลจากแหล่งต่าง ๆ เช่น การศึกษาผลกระทบด้านสิ่งแวดล้อม (EIA) การรับฟังความคิดเห็นของผู้เชี่ยวชาญด้านสุขภาพและสิ่งแวดล้อม รวมถึงประสบการณ์จากกรณีศึกษาของประเทศอื่น ๆ ที่เคยมีการใช้ถ่านหินในการผลิตไฟฟ้า นอกจากนี้การใช้หลักกาลามสูตรยังช่วยให้ประชาชนมีการตัดสินใจที่รอบคอบและมีเหตุผลโดยพิจารณาจากข้อเท็จจริงมากกว่าความเชื่อหรืออิทธิพลจากฝ่ายการเมืองหรือกลุ่มธุรกิจ ส่งผลให้ชาวบ้านสามารถตั้งคำถามต่อข้อดีและข้อเสียของโครงการโรงไฟฟ้าถ่านหินอย่างมีวิจารณญาณ นำไปสู่การรวมตัวกันเพื่อเรียกร้องให้มีการทบทวนโครงการใหม่ และเสนอให้ใช้พลังงานหมุนเวียน เช่น พลังงานแสงอาทิตย์และพลังงานลม แทนการใช้ถ่านหินซึ่งก่อให้เกิดมลพิษและผลกระทบต่อสิ่งแวดล้อม

สรุปได้ว่า กรณีศึกษาการคัดค้านโครงการโรงไฟฟ้าถ่านหินภาคใต้สะท้อนให้เห็นถึงการประยุกต์ใช้หลักธรรมในพระพุทธศาสนา เช่น อิทธิบาท 4 พรหมวิหาร 4 สังคหวัตถุ 4 อหิงสา และกาลามสูตร ในการพัฒนาประชาธิปไตยเชิงปฏิบัติในระดับชุมชนอย่างชัดเจน โดยหลักธรรมเหล่านี้ช่วยเสริมสร้างความรับผิดชอบต่อสังคม การใช้เหตุผล และการแสดงออกอย่างสงบ โดยกระบวนการนี้ทำให้ชาวบ้านสามารถรวมตัวกันอย่างเป็นระบบและใช้สันติวิธีในการต่อสู้เพื่อสิทธิของตนเองและชุมชน นอกจากนี้ ยังส่งเสริมให้มีการวิเคราะห์และพิจารณาข้อมูลอย่างรอบคอบก่อนตัดสินใจ ซึ่งเป็นการตระหนักรู้ถึงผลกระทบที่อาจเกิดขึ้นจากการดำเนินโครงการ นอกจากนี้การใช้หลักธรรมเหล่านี้ในกระบวนการคัดค้านไม่เพียงแต่แสดงถึงการเคารพสิทธิเสรีภาพของทุกฝ่าย แต่ยังสะท้อนถึงการรักษาความเป็นธรรมและความเสมอภาคในการมีส่วนร่วมทางสังคม การที่ประชาชนเลือกใช้แนวทางนี้ ไม่เพียงแต่ช่วยป้องกันความขัดแย้งและความรุนแรงที่อาจเกิดขึ้น แต่ยังสร้างพื้นที่สำหรับการเจรจาและการแสดงออกอย่างมีจริยธรรม ซึ่งนำไปสู่การรับฟังและการตอบสนองจากภาครัฐอย่างจริงจัง โดยผลลัพธ์ของการใช้หลักธรรมดังกล่าวในการคัดค้านคือการสร้างกระบวนการประชาธิปไตยที่มีคุณภาพ โดยประชาชนได้มีโอกาสมีส่วนร่วมในการตัดสินใจเกี่ยวกับประเด็นที่ส่งผลกระทบโดยตรงต่อชีวิตและสิ่งแวดล้อมของพวกเขา การมีส่วนร่วมนี้ไม่ใช่เพียงแค่การแสดงความคิดเห็น แต่ยังเป็นการทำให้เกิดการเปลี่ยนแปลงเชิงนโยบายและการตัดสินใจในระดับชาติที่คำนึงถึงประโยชน์ของประชาชนอย่างแท้จริง

สรุป

ประชาธิปไตยเป็นระบบการปกครองที่เน้นการมีส่วนร่วมของประชาชน ความเท่าเทียม เสรีภาพ และความยุติธรรมในการตัดสินใจร่วมกันในสังคม หลักธรรมคำสอนของพระพุทธศาสนาเป็นแนวทางที่มีศักยภาพในการส่งเสริมและพัฒนาระบบประชาธิปไตยอย่างมีคุณธรรม เนื่องจากเป็นคำสอนที่มุ่งเน้นการพัฒนาจิตใจการอยู่ร่วมกันอย่างสงบสุข และการเคารพในความแตกต่างหลากหลาย โดยหลักธรรมสำคัญหลายประการที่มีความสอดคล้องกับแนวคิดประชาธิปไตย โดยเฉพาะในแง่การส่งเสริมเสรีภาพ ความเสมอภาค และการมีส่วนร่วมในสังคม ตัวอย่างหลักธรรมสำคัญ ได้แก่ อิทธิบาท 4 พรหมวิหาร 4 สังคหวัตถุ 4 อหิงสา และกาลามสูตร ซึ่งต่าง มีบทบาทสำคัญในการสนับสนุนการพัฒนาประชาธิปไตยในสังคมไทย โดยอิทธิบาท 4 เน้นการพัฒนาตนเองและการใช้ปัญญาในการตัดสินใจ ซึ่งสอดคล้องกับแนวคิด

ประชาธิปไตยที่ต้องการให้ประชาชนมีเสรีภาพในการแสดงความคิดเห็นและเลือกด้วยเหตุผล ขณะที่พรหมวิหาร 4 เน้นความกรุณาและความยินดีต่อผู้อื่น ซึ่งสะท้อนถึงการเคารพสิทธิและเสรีภาพของผู้อื่นในสังคมประชาธิปไตย หลักสังคหวัตถุ 4 เน้นความสามัคคีและการเสียสละเพื่อส่วนรวม ซึ่งเป็นหัวใจของการทำงานร่วมกันในระบอบประชาธิปไตย หลักอหิงสาเน้นการจัดการความขัดแย้งโดยไม่ใช้ความรุนแรง ซึ่งเป็นหัวใจสำคัญของกระบวนการประชาธิปไตยที่เน้นการเจรจาและการอยู่ร่วมกันอย่างสันติ ส่วนกาลามสูตรเน้นการใช้เหตุผลและความรอบคอบในการตัดสินใจ โดยไม่ยึดติดกับความเชื่อหรือข้อมูลที่ขาดการตรวจสอบ ซึ่งสอดคล้องกับกระบวนการประชาธิปไตยที่ต้องอาศัยการพิจารณาข้อมูลและความคิดเห็นอย่างรอบด้าน กรณีศึกษาที่เห็นได้ชัดในการนำหลักธรรมคำสอนไปใช้ในการพัฒนาประชาธิปไตย ได้แก่ การเคลื่อนไหวของกลุ่มชาวบ้านในการคัดค้านโครงการก่อสร้างโรงไฟฟ้าถ่านหินในภาคใต้ ซึ่งชาวบ้านได้ใช้หลักอิทธิบาท 4 โดยมีความมุ่งมั่นและพยายามในการปกป้องสิทธิของตน หลักพรหมวิหาร 4 ได้สะท้อนในการแสดงความเมตตาและกรุณาต่อชุมชนและสิ่งแวดล้อม หลักอหิงสาก็ปรากฏในวิธีการเคลื่อนไหวที่ไม่ใช้ ความรุนแรง เช่น การเจรจา การเดินขบวน และการรณรงค์อย่างสันติ และหลักกาลามสูตร ปรากฏในวิธีการใช้ปัญญาในการตัดสินใจร่วมกัน ซึ่งแสดงให้เห็นว่าการบูรณาการหลักธรรมของพระพุทธศาสนากับการพัฒนาประชาธิปไตยสามารถช่วยแก้ไขปัญหาสังคมต่าง ๆ ที่เกิดขึ้นจากความขัดแย้งและความแตกแยกโดยเน้นการสร้างความเข้าใจและการประนีประนอม ทั้งนี้การปฏิบัติตามหลักศีลธรรมของพระพุทธศาสนาจะช่วยลดความเห็นแก่ตัว และสร้างความสามัคคีในหมู่คณะ ซึ่งมีความสำคัญอย่างยิ่งต่อการพัฒนาประชาธิปไตยอย่างยั่งยืนในระยะยาว

เอกสารอ้างอิง

- คมกฤช อยู่เต็กเค่ง. (2561). “อหิงสา” สันติวิธีในกระแสธารภูมิปัญญาอินเดีย. วารสารสังคมศาสตร์และมนุษยศาสตร์, 44 (2), 91-115.
- ธรรมจักร. (2560). อิทธิบาท 4 พรหมวิหาร 4 และหลักธรรมทางพระพุทธศาสนาที่เกี่ยวข้องกับประชาธิปไตย. วารสารพุทธศาสนิกชนศึกษา, 12 (2), 45-60.
- ปัญญานันทภิกขุ. (2545). ธรรมะกับการพัฒนาประชาธิปไตย. วารสารธรรมจักรวิทยา, 16(2), 59-70.
- พระครูปลัดสุวัฒนพรหมจริยคุณ (คำมาก). (2563). พระพุทธศาสนากับการพัฒนาทางการเมืองการปกครองในสังคมไทย. วารสารปัญญาภิธาน, 5(1), 1-14.

- พระณเดช ปคุโณ (สมบุรณ์พร้อม). พระครูพิศาลสารบัณฑิต และพระครูจิรธรรมธัช. (2564). แนวทางการพัฒนาชุมชนตามหลักสังคหวัตถุ4 ของประชาชนชุมชน OTOPบ้านบกหวาน ตำบลค่ายบกหวาน อำเภอเมืองหนองคาย. Journal of Modern Learning Development, 7(1), 44-55.
- พระอุดมปัญญาภรณ์. (2565). พระพุทธศาสนากับประชาธิปไตย. วารสาร มจร อุบลปริทรรศน์, 7(2), 221-230.
- พัชรี ศิลารัตน์. (2556). การใช้หลักอิทธิบาท 4 ในการส่งเสริมความรู้ความเข้าใจในระบอบประชาธิปไตยของเยาวชนเทศบาลเมืองร้อยเอ็ด พ.ศ. 2556. วารสารสถาบันวิจัยญาณสงวร, 5(2), 29-38.
- สุภัทรา ภูมิประภาส. (2560). การต่อสู้ของภาคประชาชน : กรณีการคัดค้านโรงไฟฟ้าถ่านหิน. วารสารวิจัยสังคมศาสตร์, 3 (2), 45-62.
- สมชัย ศรีสุทธิยากร. (2549). พระพุทธศาสนากับประชาธิปไตย. วารสารการศึกษาเชิงพุทธปรัชญา, 7(1), 13-29.

การบริหารการศึกษาตามหลักพุทธบูรณาการ*

BUDDHIST INTEGRATED EDUCATION ADMINISTRATION

พรหมเรศ แก้วโมลา¹, พระมหาชนินนทร์ อธิวโร², ชลธิชา จิรภักพงศ์³ และ ปรีวัฒน์ มีเดช⁴
Phromares Kaewmola¹, Phramaha Chanin Adhivaro², Chonthicha Jirapakpong³ and Pariwat Meedech⁴

¹⁻⁴มหาวิทยาลัยมหาจุฬาลงกรณราชวิทยาลัย วิทยาเขตแพร่

¹⁻⁴Mahachulalongkornrajavidyalaya University, Phrae Campus, Thailand

Corresponding Author's Email: Phrom.1969@mail.com

บทคัดย่อ

บทความวิชาการนี้มีวัตถุประสงค์เพื่อศึกษาและวิเคราะห์แนวทางการบริหารการศึกษาตามหลักพุทธบูรณาการ เป็นแนวทางที่ผสมผสานหลักธรรมทางพุทธศาสนาเข้ากับการบริหารการศึกษา โดยมีเป้าหมายเพื่อพัฒนางานการศึกษาในทุก ๆ ด้านอย่างมีคุณภาพ และมีคุณธรรม เป็นการนำเอาหลักคำสอนและปรัชญาของพุทธศาสนามาประยุกต์ใช้ในการจัดการศึกษา เพื่อเสริมสร้างการเรียนรู้ที่มีคุณภาพและสมดุลทั้งในด้านวิชาการ และจิตใจ แนวทางนี้เน้นการเจริญสติและสมาธิ เพื่อเสริมสร้างความสามารถ ในการเชื่อมั่น และลดความเครียดของนักเรียน รวมถึงการปฏิบัติธรรมที่เน้นการนำศีล สมาธิ และปัญญามาใช้ในชีวิตประจำวัน ซึ่งช่วยในการพัฒนาความคิดและการตัดสินใจที่มีคุณธรรม ทำให้การดำเนินชีวิตมีความสุข

บทความนี้ได้กล่าวถึงหลักการสำคัญ ได้แก่ แนวคิดเกี่ยวกับการบริหารการศึกษา แนวคิดเกี่ยวกับพุทธบูรณาการ การบริหารการศึกษาตามหลักพุทธบูรณาการ วิธีการนำหลักพุทธบูรณาการไปใช้ในสถานศึกษา ตัวอย่างของการใช้หลักพุทธบูรณาการในสถานศึกษา และข้อดีและข้อจำกัดของการบริหารการศึกษาตามหลักพุทธบูรณาการ การบริหารการศึกษาตามหลักพุทธบูรณาการเป็นการผสมผสานหลักการทางพุทธศาสนากับการใช้ชีวิตในสถานศึกษา เพื่อให้เกิดการเรียนรู้ที่มีคุณภาพและความสุขในจิตใจของนักเรียนและครูอย่างแท้จริง

คำสำคัญ : การบริหารการศึกษา, พระพุทธศาสนา, การบูรณาการ

* Received 1 October 2024; Revised 16 November 2024; Accepted 27 December 2024

Abstract

This academic article aims to study and analyze the educational administration guidelines according to the Buddhist integration principle. It is a way to combine Buddhist principles with educational administration with the goal for developing of educational work in all aspects both quality and moral manner. It has brought a doctrine and Buddhist philosophy to apply to educational management to enhance quality learning and balance both academic and mental aspects. This approach focuses on the development of mindfulness and concentration in order to enhance student's ability to concentrate and reduce stress as well as has practiced meditation that emphasize the sila samadhi and buñhā to use in life style which helps to develop moral ideas and decisions that make happy life.

This article talks to main principle namely, the idea of educational administration Buddhist integration, Buddhist educational administration, the method of Buddhist Integrative application in school, example of application Buddhist integration in school and advantage and limitations of educational administration according to Buddhist integration. It is mixed between Buddhist principle and life being in school for quality and happy learning of student and teacher reality.

Keywords : Education administration, Buddhism, Integration

บทนำ

ในปัจจุบันการบริหารการศึกษาต้องการแนวทางที่สามารถตอบสนองต่อความเปลี่ยนแปลงของสังคมและเทคโนโลยีได้อย่างมีประสิทธิภาพ การนำหลักพุทธศาสนา มาผสมผสานในการบริหารการศึกษาไม่เพียงแต่ช่วยพัฒนาคุณภาพของการศึกษา แต่ยังช่วยปลูกฝังคุณธรรมและจริยธรรมในนักเรียน การบริหารการศึกษา จึงมีความสำคัญมาก เพราะการศึกษาของเยาวชนหรือคนในประเทศมีผลต่อความสามารถในการแข่งขันกับประเทศอื่น ๆ ความก้าวหน้าและความรุ่งเรืองของประเทศขึ้นอยู่กับผู้บริหารการศึกษา หากประเทศมี

ผู้บริหารที่มีความรู้ความสามารถ วิสัยทัศน์กว้างไกล และเข้าใจผลกระทบของการศึกษา ประเทศนั้นจะเจริญรุ่งเรือง ในทางกลับกัน หากขาดผู้บริหารที่มีคุณภาพและไม่ให้ความสำคัญกับความก้าวหน้าของประเทศ ประเทศนั้นก็ยากที่จะเจริญรุ่งเรืองได้ (ธีระ รุญเจริญ, 2562) การบริหารการศึกษาเป็นหัวใจสำคัญของสถานศึกษา ที่ผู้บริหารต้องให้ความสำคัญอย่างยิ่ง โดยเป็นภาระหน้าที่หลักที่มุ่งพัฒนาคนไทย ให้เป็นมนุษย์ที่สมบูรณ์ ทั้งทางร่างกาย จิตใจ สติปัญญา ความรู้ คุณธรรม และจริยธรรม พร้อมทั้งมีวัฒนธรรมในการดำรงชีวิตที่สามารถอยู่ร่วมกับผู้อื่นได้อย่างมีความสุข (นิรชา อภิชาติ และวรกฤต เตือนช้าง, 2565 : 76) กับภารกิจหลักตามกฎหมายการศึกษา เพื่อให้การบริหารงานวิชาการ มีประสิทธิภาพ และบรรลุวัตถุประสงค์ที่กำหนดไว้ ผู้บริหารสถานศึกษาจะต้องเข้าใจ แนวคิด ความหมาย ความสำคัญ ขอบข่าย ขั้นตอน ในการบริหารสถานศึกษา

การบริหารการศึกษาตามหลักพุทธบูรณาการ เป็นแนวคิดที่นำเอาหลักคำสอนและปรัชญาของพุทธศาสนาใช้ในการบริหารจัดการการศึกษา เพื่อเสริมสร้างการเรียนรู้ที่มีคุณภาพและสมดุลทั้งในด้านวิชาการและจิตใจ ในโลกปัจจุบันที่เต็มไปด้วยการเปลี่ยนแปลงและการแข่งขัน การพัฒนาเยาวชนให้มีความรู้ความสามารถอย่างเพียงพอ แต่จำเป็นต้องเสริมสร้างคุณธรรมและจิตสำนึกที่ดีงามเพื่อเติบโตเป็นคนที่สมบูรณ์ทั้งกายและจิตใจ การนำหลักพุทธบูรณาการมาใช้ในการบริหารการศึกษาเป็นทางเลือกที่น่าสนใจและมีความหมายอย่างยิ่งในยุคสมัยนี้หลักพุทธบูรณาการเน้นการเจริญสติและสมาธิ ซึ่งมีส่วนสำคัญในการพัฒนาการเรียนรู้ของนักเรียน การฝึกสติทำให้นักเรียนมีความสามารถในการจดจำ และตั้งใจในการเรียนการฝึกสมาธิทำให้เกิดความสงบในจิตใจ ลดความเครียดและความวิตกกังวล ซึ่งเป็นปัจจัยที่ช่วยเสริมสร้างประสิทธิภาพในการเรียนรู้ได้อย่างดี นอกจากนี้ยังมีการปฏิบัติธรรมที่เน้นการนำศีล สมาธิ และปัญญามาใช้ในชีวิตประจำวัน ซึ่งช่วยในการพัฒนาความคิดและการตัดสินใจที่มีคุณธรรม การบริหารการศึกษาตามหลักพุทธบูรณาการยังครอบคลุมถึงการดำเนินชีวิตตามอริยมรรคมีองค์ 8 ซึ่งเป็นแนวทางในการพัฒนาตนเองทั้งทางด้านความรู้ ความคิด และการกระทำ การนำหลักกรรมและวิบากกรรมมาใช้ในการเข้าใจ และแก้ปัญหาที่เกิดขึ้นในชีวิต ทำให้นักเรียนมีมุมมองที่กว้างขึ้นและสามารถจัดการกับปัญหาได้อย่างมีสติและปัญญา อีกทั้ง การฝึกสมาธิและวิปัสสนายังช่วยให้ครูและบุคลากรทางการศึกษามีจิตใจที่สงบและมั่นคง สามารถทำหน้าที่ในการสอนและดูแลนักเรียนได้อย่างมีประสิทธิภาพ การบริหารการศึกษาตามหลักพุทธบูรณาการจึงเป็นการผสมผสานหลักการทางพุทธศาสนากับการใช้ชีวิต

ในสถานศึกษา เพื่อให้เกิดการเรียนรู้ที่มีคุณภาพและความสุขในจิตใจของนักเรียนและครูอย่างแท้จริง บทความวิชาการนี้เป็นการนำเสนอแนวคิดเกี่ยวกับการบริหารการศึกษาตามหลักพุทธบูรณาการ เป็นแนวทางที่ผสมผสานหลักธรรมทางพุทธศาสนาเข้ากับการบริหารการศึกษา

แนวคิดเกี่ยวกับการบริหารการศึกษา

แนวคิดเกี่ยวกับการบริหารการศึกษา มุ่งเน้นการสร้างระบบการศึกษาที่มีความสมดุลทั้งในด้านวิชาการและการพัฒนาจิตใจ เป็นการนำทรัพยากรเพื่อการศึกษาไปบริหารให้เกิดผลทางการศึกษา โดยมีผู้บริหารเป็นบุคคลสำคัญในการบริหารสถานศึกษา (เกษม วัฒนชัย, 2550 : 2) เพื่อให้เกิดประสิทธิภาพและประสิทธิผลสูงสุดในการเรียนรู้ของนักเรียนและการทำงานของครู โดยมีแนวทางสำคัญหลายประการ ได้แก่ (1) การวางแผนและนโยบายการศึกษา การกำหนดวิสัยทัศน์ พันธกิจ และเป้าหมายที่ชัดเจนเพื่อให้สอดคล้องกับการพัฒนาทางสังคมและความต้องการของผู้เรียน (2) การจัดการทรัพยากร การใช้ทรัพยากรอย่างมีประสิทธิภาพ ไม่ว่าจะเป็งบประมาณ บุคลากร หรือเทคโนโลยี พร้อมสนับสนุนการนำนวัตกรรมมาใช้ในกระบวนการเรียนการสอน (3) การพัฒนาหลักสูตร ปรับปรุงหลักสูตรให้ทันสมัย และสอดคล้องกับความต้องการของตลาดงานและการพัฒนาของสังคม ส่งเสริมการเรียนรู้ที่เน้นผู้เรียน เป็นศูนย์กลาง (4) การประเมินผลและปรับปรุงคุณภาพ การประเมินผลการเรียนรู้ของนักเรียนอย่างต่อเนื่อง และนำข้อมูลมาปรับปรุงการเรียนการสอนเพื่อยกระดับคุณภาพการศึกษา (5) การพัฒนาบุคลากร สนับสนุนให้ครูและบุคลากรได้มีโอกาสพัฒนาทักษะใหม่ ๆ ผ่านการฝึกอบรมและการเรียนรู้ตลอดชีวิต (6) การสร้างสภาพแวดล้อมการเรียนรู้ที่ดี ส่งเสริมการสร้างบรรยากาศการเรียนรู้ที่ปลอดภัยและสร้างสรรค์ รวมทั้งความสัมพันธ์ที่ดีระหว่างครู นักเรียน ผู้ปกครอง และชุมชน (7) การมีส่วนร่วมของชุมชน ส่งเสริมการมีส่วนร่วมของผู้ปกครอง ชุมชน และองค์กรต่าง ๆ ในกระบวนการพัฒนาและปรับปรุงระบบการศึกษา (8) การใช้เทคโนโลยีในการบริหารการศึกษา นำเทคโนโลยีสารสนเทศมาใช้ในการจัดการข้อมูลและการสื่อสาร รวมถึงสนับสนุนการใช้เทคโนโลยีในกระบวนการเรียนการสอนเพื่อพัฒนาทักษะในยุคดิจิทัล

การบริหารการศึกษาที่ดีควรมีความยืดหยุ่นและพร้อมปรับตัวให้เข้ากับการเปลี่ยนแปลงทางสังคมและเทคโนโลยีอย่างต่อเนื่อง เพื่อนำไปสู่การพัฒนาคุณภาพการเรียนรู้ที่ยั่งยืนและสร้างสรรค์มากขึ้นในอนาคต

การบริหารการศึกษาเป็นภารกิจหลักของสถานศึกษา ตามพระราชบัญญัติการศึกษาแห่งชาติ พุทธศักราช 2542 และที่แก้ไขเพิ่มเติม (ฉบับที่ 2) พ.ศ. 2545 มาตรา 39 ได้กำหนดให้กระทรวงกระจายอำนาจการบริหารและการจัดการศึกษาไปยังเขตพื้นที่การศึกษาและสถานศึกษา การบริหารการศึกษาในยุคปัจจุบัน ควรมุ่งเน้นการสร้างระบบโครงสร้างและกระบวนการจัดการที่มีความเป็นเอกภาพในด้านนโยบาย พร้อมเปิดโอกาสให้มีความหลากหลายในการปฏิบัติงานจริง เพื่อเพิ่มประสิทธิภาพในการบริหารจัดการทุกด้าน ไม่ว่าจะ เป็นด้านวิชาการ งบประมาณ บุคลากร หรือการบริหารทั่วไปโดยหลักการสำคัญคือการทำให้เกิดความคล่องตัวและอิสระในการตัดสินใจและดำเนินงาน ซึ่งจะช่วยเสริมสร้างความเข้มแข็งและรากฐานที่มั่นคงให้กับสถานศึกษา ในด้านการจัดการวิชาการ ควรส่งเสริมให้การพัฒนาหลักสูตรและวิธีการสอนมีความยืดหยุ่น รองรับการเปลี่ยนแปลงของสังคม และความต้องการของผู้เรียน ในขณะเดียวกัน การบริหารงบประมาณควรมุ่งเน้นการจัดสรรทรัพยากร ให้เหมาะสมกับความจำเป็น และมีความโปร่งใส รวมถึงการบริหารบุคลากรที่ควรเน้นการพัฒนาและเสริมทักษะอย่างต่อเนื่อง เพื่อให้ครูและบุคลากรสามารถทำงานได้อย่างมีประสิทธิภาพ กระบวนการทั้งหมดนี้จะช่วยให้สถานศึกษามีศักยภาพในการจัดการศึกษาที่มีคุณภาพ และได้มาตรฐานทั้งยังสามารถพัฒนาได้อย่างต่อเนื่อง นำไปสู่การสร้างระบบการศึกษาที่ตอบสนองต่อความต้องการของสังคมและสามารถปรับตัวเข้ากับการเปลี่ยนแปลงในอนาคตได้อย่างมีประสิทธิภาพ (กระทรวงศึกษาธิการ, 2546 : 5) การกระจายอำนาจในการบริหารจัดการไปยังสถานศึกษา การบริหารจัดการศึกษาที่มีประสิทธิภาพควรเปิดโอกาสให้สถานศึกษาดำเนินงานอย่างอิสระและรวดเร็ว เพื่อตอบสนองความต้องการที่หลากหลายของผู้เรียน สถานศึกษา ชุมชน และท้องถิ่น การที่ผู้มีส่วนเกี่ยวข้องทุกฝ่ายมีส่วนร่วมอย่างจริงจังถือเป็นปัจจัยสำคัญที่ช่วยเสริมสร้างความแข็งแกร่งในการบริหารงานของสถานศึกษา ซึ่งจะทำให้สามารถพัฒนาหลักสูตร กระบวนการเรียนรู้ รวมถึงการวัดและประเมินผลได้อย่างมีประสิทธิภาพ สอดคล้องกับมาตรฐานและความต้องการของสังคม และประสิทธิภาพ ตามมาตรา 6 ที่กำหนดความมุ่งหมายของการจัดการศึกษาเพื่อพัฒนาคนไทยให้สมบูรณ์ทั้งร่างกาย จิตใจ สติปัญญา ความรู้ คุณธรรม จริยธรรม และวัฒนธรรมในการดำรงชีวิตอย่างมีความสุข ผู้บริหาร การศึกษาควรได้รับการพัฒนาให้มีความเชี่ยวชาญ และมาตรฐานตามหลักวิชาชีพขั้นสูง พร้อมทั้งมีใบอนุญาตประกอบวิชาชีพตามที่กฎหมายกำหนด นอกจากนี้ การสนับสนุนจากองค์กรวิชาชีพที่ดูแลและพัฒนาผู้บริหารสถานศึกษาและการศึกษาเป็นสิ่งสำคัญในยุคปัจจุบัน

ผู้บริหารจำเป็นต้องเสริมสร้างทักษะด้านโน้ตทัศน์ (conceptual skills) เพื่อให้สามารถวางแผนและกำหนดทิศทางขององค์กรได้อย่างมีประสิทธิภาพ พร้อมรับมือกับการเปลี่ยนแปลงและความท้าทายที่เกิดขึ้น (พระมหาวิระ ธรรมเตโช (ภัทรกรินทร์) และคณะ, 2564 : 300)

การบริหารการศึกษาที่มีประสิทธิภาพต้องอาศัยการวางแผนที่ดี การจัดการทรัพยากรอย่างเหมาะสม การพัฒนาหลักสูตร พัฒนาการเรียนการสอนที่มีคุณภาพ และมีความเข้าใจในหลักการบริหารการศึกษาเป็นอย่างดี ตามที่นักวิชาการศึกษาหลายท่านได้ให้ความหมายไว้ดังต่อไปนี้

การบริหารการศึกษาหมายถึง กระบวนการหรือกิจกรรมที่บุคคลหลายคนร่วมมือกันดำเนินการอย่างมีระบบ ระเบียบ กฎเกณฑ์ มีการประสานความร่วมมือกันภายในองค์กรโดยใช้ทรัพยากรและเทคนิคต่างๆ อย่างเหมาะสม เพื่อให้บรรลุวัตถุประสงค์ที่กำหนดไว้ร่วมกันเป็นการดำเนินงานอย่างเป็นระบบ ระเบียบ โดยใช้ปัจจัยหรือทรัพยากรการบริหารเพื่อให้บรรลุวัตถุประสงค์และเป้าหมายที่วางไว้ (พระครูสังฆรักษ์ไชยรัตน์ ชยรัตน์, 2558 : 322)

การบริหารการศึกษา หมายถึง กิจกรรมต่าง ๆ ที่บุคคลหลาย ๆ คน ร่วมมือกันดำเนินการเพื่อพัฒนาให้เด็กเยาวชน ประชาชน หรือสมาชิกของสังคมในทุก ๆ ด้านให้มีความสามารถ ทักษะ ทักษะ ค่านิยมหรือคุณธรรม ส่วนด้านสังคมการเมืองและเศรษฐกิจนั้น ต้องการให้เป็นสมาชิกที่ดีและมีประสิทธิภาพของสังคมโดยกระบวนการต่าง ๆ ที่เป็นระเบียบแบบแผนทั้งในระบบโรงเรียนและนอกระบบโรงเรียน (ภารดี อนันต์นารี, 2557 : 2)

การบริหารการศึกษา หมายถึง การดำเนินการในกิจกรรมต่าง ๆ ของกลุ่มบุคคลที่เกี่ยวข้องข้องกับการจัดการศึกษาในทุกด้าน ที่เกิดจากบุคลากรหลาย ๆ คนในองค์กรร่วมมือกันบริหารจัดการ โดยใช้กระบวนการทางการบริหารอย่างมีประสิทธิภาพอาศัยวิธีการจัดการองค์การที่เหมาะสม และสอดคล้องกับบริบทของสถานศึกษาหรือหน่วยงานแต่ละแห่ง เพื่อพัฒนาคนให้มีคุณภาพ ทั้งความรู้ ความคิด ความสามารถและความเป็นคนดี (จันทร์ อิ่มในบุญ, 2559 : 9)

สำนักงานปฏิรูปการศึกษา ได้นำเสนอแนวคิดเกี่ยวกับการบริหารจัดการศึกษาในประเทศไทยว่าการบริหารเป็นเครื่องมือสำคัญในการขับเคลื่อนการปฏิรูปการศึกษาอย่างครอบคลุม โดยต้องสร้างโครงสร้างการบริหารที่สอดคล้อง เชื่อมโยงกัน และสนับสนุนการปฏิรูปในทุกด้าน ทั้งในส่วนของการศึกษาที่รัฐเป็นผู้ดำเนินการ และการมีส่วนร่วมของภาคเอกชน องค์กร ประชาชน และทุกภาคส่วนของสังคม นอกจากนี้ ยังต้องมีการกำกับดูแลสนับสนุน ส่งเสริม และพัฒนาคุณภาพการศึกษา รวมถึงจัดโครงสร้างองค์กรที่เอื้อต่อการ

พัฒนากระบวนการเรียนรู้ และการประกันคุณภาพตามมาตรฐานการศึกษาเพื่อให้การศึกษาเกิดความทั่วถึง เท่าเทียม และเป็นธรรมในทุกมิติของสังคม (สำนักงานปฏิรูปการศึกษา, 2545 : 51)

การบริหารการศึกษา หมายถึง กระบวนการต่าง ๆ ที่บุคคลหลายฝ่ายร่วมมือกันเพื่อพัฒนาศักยภาพของเด็ก เยาวชน และประชาชนในด้านต่าง ๆ ไม่ว่าจะเป็นความสามารถ ทักษะคิด พฤติกรรม ค่านิยม หรือคุณธรรมในแง่ของสังคม การเมือง และเศรษฐกิจ เพื่อให้บุคคลเหล่านั้นกลายเป็นสมาชิกที่ดี และมีประสิทธิภาพของสังคม โดยกระบวนการดังกล่าวอาจดำเนินการในรูปแบบที่เป็นระบบและไม่เป็นระบบตามสถานการณ์และความเหมาะสม (อรุณี ทองนพคุณ, 2558 : 9)

การบริหารการศึกษาเป็นระบบการบริหารการออกแบบและจัดระบบการศึกษาทั้งระบบความคิดและรวมถึงการนำทรัพยากรไปบริหารให้เกิดผลทางการศึกษา โดยมีผู้บริหารเป็นบุคคลสำคัญ (เกษม วัฒนชัย, 2546 : 2)

จากความทั้งหมดพอสรุปได้ว่า การบริหารการศึกษาหมายถึง กระบวนการจัดการและประสานงานทุกด้านของการศึกษาเพื่อให้บรรลุเป้าหมายที่กำหนด รวมถึงการวางแผน การดำเนินการ การประเมินผล และการปรับปรุงระบบการศึกษาอย่างต่อเนื่อง เป้าหมายคือการพัฒนาคุณภาพการเรียนการสอน และส่งเสริมการเรียนรู้ของนักเรียนให้มีประสิทธิภาพสูงสุด นอกจากนี้ยังเน้นการสร้างสภาพแวดล้อมที่เอื้อต่อการเรียนรู้และการพัฒนาครูและบุคลากรทางการศึกษา

การประยุกต์ใช้หลักพุทธบูรณาการ

พุทธบูรณาการ (Buddhist integration) หมายถึงการนำหลักธรรมและปรัชญาของพุทธศาสนามาประยุกต์ใช้ในชีวิตประจำวันและการทำงานร่วมกับศาสตร์อื่นๆ เพื่อสร้างสรรค์ความรู้และประโยชน์สูงสุดแก่สังคมและบุคคล เน้นการผสมผสานหลักคำสอนทางพุทธศาสนากับวิทยาการสมัยใหม่และวิถีชีวิตที่เปลี่ยนแปลงไป คำว่า "บูรณาการ" หมายถึง การนำองค์ประกอบต่าง ๆ ที่แยกจากกันมารวมกันจนเกิดเป็นสิ่งที่สมบูรณ์และเป็นหนึ่งเดียวกัน ซึ่งเป็นกระบวนการที่แต่ละส่วนทำงานร่วมกันและส่งเสริมกันอย่างมีประสิทธิภาพ ตัวอย่างหนึ่งที่ชัดเจนคือ การประยุกต์ใช้หลักพระพุทธศาสนาควบคู่กับวิทยาศาสตร์ หากทั้งความเชื่อทางพุทธศาสนาและความรู้ทางวิทยาศาสตร์สอดประสานกัน จะส่งผลให้เกิดองค์รวมที่สมบูรณ์ วิทยาศาสตร์ครอบคลุมทั้งศาสตร์สมัยใหม่ เช่น การศึกษา มนุษยศาสตร์ และสังคมศาสตร์

ดังนั้น การผนวกหลักพระพุทธศาสนากับศาสตร์สมัยใหม่จึงเป็นสิ่งที่เป็นไปได้ (พระธรรมโกศาจารย์, 2553 : 34) แนวคิดเกี่ยวกับพุทธบูรณาการเป็นการนำหลักคำสอนและปรัชญาของพุทธศาสนามาใช้ในการประยุกต์เพื่อสร้างความสมดุล และความสุขในชีวิตประจำวัน แนวคิดนี้ประกอบไปด้วยหลายแง่มุม ที่สำคัญ ได้แก่ (1) การเจริญสติ การมีสติอยู่กับปัจจุบันขณะการรู้สึกตัวและตระหนักถึงสิ่งที่กำลังเกิดขึ้นในขณะนี้ทำให้เราสามารถจัดการกับความเครียดและปัญหาได้ดีขึ้น (2) การปฏิบัติธรรม การนำหลักธรรม เช่น ศีล สมาธิ และปัญญา มาปฏิบัติในชีวิตประจำวัน เพื่อให้เกิดการพัฒนาตนเองและการเติบโตทางจิตใจ (3) การดำเนินชีวิตตามอริยมรรค การใช้หลักของอริยมรรคมีองค์ 8 ในการดำเนินชีวิต (พระพรหมคุณาภรณ์ (ป.อ.ปยุตฺโต), 2557 น. 299) ได้แก่ สัมมาทิฐิ เห็นชอบ, สัมมาสังกัปปะ ดำริชอบ, สัมมาวาจา เจรจาชอบ, สัมมากรรมมัณฑะ ทำการชอบ, สัมมาอาชีวะ เลี้ยงชีพชอบ, สัมมาวายามะ เพียรชอบ, สัมมาสติ ระลึกรู้ชอบ, และสัมมาสมาธิ ตั้งจิตมั่นชอบ (4) การบริหารจัดการปัญหา การใช้หลักกรรมและวิบากกรรมในการเข้าใจปัญหาที่เกิดขึ้น และการแก้ปัญหาด้วยวิธีที่ไม่ทำให้เกิดความทุกข์เพิ่มขึ้น (5) การฝึกสมาธิและวิปัสสนา การฝึกสมาธิเพื่อสร้างความสงบและการฝึกวิปัสสนาเพื่อเห็นความจริงของธรรมชาติและชีวิต

ดังนั้นพุทธบูรณาการจึงเป็นการผสมผสานระหว่างหลักการทางพุทธศาสนากับการใช้ชีวิตประจำวัน เพื่อให้เกิดความสุข และความสงบทางด้าน กาย วาจา ใจ รวมถึงการพัฒนาตนเองไปในทิศทางที่ดีขึ้น

การบริหารการศึกษาตามหลักพุทธบูรณา

การบริหารการศึกษาตามหลักพุทธบูรณาการเป็นกระบวนการที่นำหลักธรรมในพระพุทธศาสนาเข้ามาผสมผสานกับการบริหารการศึกษา เพื่อสร้างระบบการศึกษาที่เน้นการพัฒนาทั้งทางด้านวิชาการและจริยธรรมของนักเรียน หลักการนี้มุ่งเน้นการสร้างบุคคลที่มีคุณธรรมและจริยธรรมที่ดีในสังคม นอกเหนือจากการพัฒนาความรู้และทักษะทางวิชาการ โดยมีรายละเอียดดังนี้

1. หลักธรรมสำหรับการบริหารการศึกษาตามหลักพุทธบูรณา

การบริหารการศึกษาตามหลักพุทธบูรณาการเป็นกระบวนการที่นำหลักธรรมทางพระพุทธศาสนามาผสมผสานกับการบริหารการศึกษา เพื่อสร้างระบบการศึกษาที่มีประสิทธิภาพในการพัฒนาทั้งทางด้านวิชาการและด้านจริยธรรมของนักเรียน โดยขอยกหลักธรรมสำคัญนำมากล่าวได้แก่

1) ศิล การรักษาศิลเป็นพื้นฐานสำคัญของการดำเนินชีวิตในพระพุทธศาสนา ซึ่งสามารถนำมาใช้ในการศึกษาเพื่อสร้างระเบียบวินัยและความมีระเบียบเรียบร้อยในโรงเรียน ได้แก่ (1) สร้างวินัยในตนเอง นักเรียนจะเรียนรู้การควบคุมพฤติกรรมของตนเอง รู้จักการเคารพกฎระเบียบและการปฏิบัติตามข้อบังคับของโรงเรียน (2) ส่งเสริมความรับผิดชอบ การรักษาศิลช่วยให้นักเรียนมีความรับผิดชอบต่อการกระทำของตนเอง ทั้งต่อเพื่อนนักเรียน ครู และสังคม

2) สมาธิ) การฝึกสมาธิเป็นการฝึกฝนจิตใจให้มีความสงบและมั่นคง ซึ่งเป็นพื้นฐานสำคัญในการเรียนรู้และการพัฒนาตนเอง ได้แก่ (1) เสริมสร้างสมาธิ การฝึกสมาธิช่วยให้นักเรียนมีความสามารถในการจดจ่อกับการเรียนรู้ มีสมาธิที่ดีและสามารถควบคุมจิตใจและความคิดของตนได้ดีขึ้น (2) พัฒนาความอดทน และความตั้งใจ สมาธิยังช่วยเสริมสร้างความอดทนและความตั้งใจในการทำงานให้สำเร็จลุล่วง

3) ปัญญา การพัฒนาปัญญาเป็นการฝึกฝนให้มีความสามารถในการคิดวิเคราะห์และตัดสินใจได้อย่างมีเหตุผล ได้แก่ (1) เสริมสร้างการคิดวิเคราะห์ นักเรียนจะได้รับการฝึกฝนให้มีความสามารถในการคิดวิเคราะห์ปัญหาและสถานการณ์ต่าง ๆ ได้อย่างมีประสิทธิภาพ (2) พัฒนาทักษะการตัดสินใจ การศึกษาตามหลักพุทธบูรณาการเน้นการพัฒนาทักษะการตัดสินใจที่มีเหตุผลและมีคุณธรรม

4) อิทธิบาท 4 (สมเด็จพระพุทธโฆษาจารย์ (ป.อ. ปยุตฺโต), 2561 : 160) หมายถึง ปัจจัยที่นำไปสู่ความสำเร็จ เป็นคุณธรรมที่สนับสนุนให้บรรลุเป้าหมาย ประกอบด้วย 4 องค์ประกอบหลัก ได้แก่ (1) ฉันทะ หรือ ความพอใจ คือ แรงบันดาลใจและความต้องการที่จะทำสิ่งใดสิ่งหนึ่งอย่างต่อเนื่อง พร้อมมุ่งมั่นพัฒนาให้ดีขึ้น (2) วิริยะ หรือ ความเพียร หมายถึง ความอดุสาหะ ขยันหมั่นเพียรในการทำงานด้วยความพยายามไม่ย่อท้อ แม้จะพบอุปสรรค (3) จิตตะ หรือการมีสมาธิ ตั้งใจจดจ่อในสิ่งที่ทำโดยไม่ปล่อยให้จิตใจฟุ้งซ่าน มุ่งมั่นทำงานอย่างเต็มที่ (4) วิมังสา หรือ การพิจารณาและตรวจสอบ หมายถึง การใช้ปัญญาในการวินิจฉัยวิเคราะห์ วางแผน ตรวจสอบผลการดำเนินงาน และปรับปรุงเพื่อให้เกิดประสิทธิภาพที่ดีขึ้น

5) พรหมวิหาร 4 การนำพรหมวิหาร 4 มาใช้ในการบริหารการศึกษาจะช่วยสร้างความสัมพันธ์ที่ดีระหว่างครูและนักเรียน รวมถึงการพัฒนาจริยธรรมในตัวนักเรียน ได้แก่ (1) เมตตา ความรัก และความปรารถนาดีต่อผู้อื่น (2) กรุณา ความมีใจเมตตากรุณาต่อผู้อื่น

(3) มุทิตา ความยินดีในความสำเร็จของผู้อื่น (4) อุเบกขา ความมีใจเป็นกลางและไม่เอนเอียง การบริหารการศึกษาตามหลักพุทธบูรณาการจึงเป็นการสร้างความสมดุลระหว่างการพัฒนาทางวิชาการและการพัฒนาทางจริยธรรม เพื่อสร้างบุคคลที่มีคุณภาพและมีความรับผิดชอบต่อสังคมในอนาคต

6) หลักอริยสัจ 4 ได้แก่ (1) ทุกข์ การตระหนักถึงปัญหาและความยากลำบาก (2) สมุทัย การหาสาเหตุของปัญหา (3) นิโรธ การหาวิธีแก้ไขและกำจัดปัญหา (4) มรรค การดำเนินการแก้ไขตามแนวทางที่ถูกต้อง

2. กระบวนการบริหารการศึกษาตามหลักพุทธบูรณาการ

กระบวนการบริหารการศึกษาตามหลักพุทธบูรณาการเป็นการผสมผสานหลักธรรมในพระพุทธศาสนากับกระบวนการบริหารการศึกษา เพื่อพัฒนานักเรียนทั้งในด้านวิชาการและจริยธรรม กระบวนการนี้เน้นการสร้างสภาพแวดล้อมที่เอื้อต่อการเรียนรู้ การสอนที่มุ่งเสริมสร้างคุณธรรม และการประเมินผลที่คำนึงถึงพัฒนาการด้านจริยธรรมของนักเรียน ได้แก่

1) การสร้างสิ่งแวดล้อมที่ดี สิ่งแวดล้อมที่ดีมีผลต่อการเรียนรู้และการพัฒนาของนักเรียน การสร้างสภาพแวดล้อมที่เงียบสงบและเหมาะสมกับการเรียนรู้สามารถช่วยเสริมสร้างสมาธิและความสงบในจิตใจของนักเรียน

2) การเรียนการสอนที่เน้นคุณธรรม การนำหลักธรรมมาใช้ในการเรียนการสอน โดยครูสามารถเป็นแบบอย่างที่ดีให้กับนักเรียน และส่งเสริมให้นักเรียนปฏิบัติตามหลักธรรมในการดำเนินชีวิตประจำวัน

3) การใช้วิธีการเรียนรู้ที่หลากหลาย การใช้วิธีการสอนที่หลากหลายและเน้นการมีส่วนร่วมของนักเรียน ช่วยให้ผู้เรียนสามารถเข้าใจเนื้อหาและพัฒนาความสามารถทางปัญญาได้อย่างลึกซึ้ง การเรียนรู้ผ่านประสบการณ์จริงและการปฏิบัติธรรม เช่น การทำสมาธิและการฝึกฝนคุณธรรม ช่วยให้ผู้เรียนเข้าใจและนำไปใช้ในชีวิตประจำวันได้

4) การประเมินผลที่เน้นคุณธรรม การประเมินผลไม่ควรเน้นเพียงแต่คะแนนหรือผลการเรียนแต่ควรพิจารณาถึงการพัฒนาคุณธรรมและจริยธรรมของนักเรียนด้วย การประเมินผลในด้านนี้สามารถทำได้ผ่านการสังเกตพฤติกรรมและการปฏิบัติตนของนักเรียนในสถานการณ์ต่าง ๆ

3. ข้อดีของการบริหารการศึกษาตามหลักพุทธบูรณาการ

ข้อดีของการบริหารการศึกษาตามหลักพุทธบูรณาการมีข้อดีหลายประการ โดยเน้นการพัฒนานักเรียนทั้งในด้านวิชาการและจริยธรรม ส่งเสริมความรับผิดชอบต่อสังคม และสร้าง

สภาพแวดล้อมการเรียนรู้ที่เอื้อต่อการพัฒนาทั้งปัญญาและคุณธรรม นักเรียนจะเติบโตเป็นบุคคลที่มีคุณภาพและมีจิตใจดีในสังคม ได้แก่

1) การพัฒนาคุณธรรมและจริยธรรม ผู้เรียนที่ได้รับการศึกษาตามหลักพุทธบูรณาการ จะมีคุณธรรมและจริยธรรมที่ดี ซึ่งเป็นพื้นฐานสำคัญในการดำเนินชีวิตและการเป็นบุคคลที่มีคุณภาพในสังคม

2) การสร้างสังคมที่มีความสุข เมื่อผู้เรียนมีคุณธรรมและจริยธรรมที่ดี จะช่วยสร้างสังคมที่มีความสุขและสงบสุข เพราะทุกคนมีความรับผิดชอบต่อการกระทำของตนเองและเคารพสิทธิของผู้อื่น

3) การเสริมสร้างสมาธิและปัญญา การฝึกฝนสมาธิและปัญญาช่วยให้นักเรียนมีความสามารถในการคิดวิเคราะห์และตัดสินใจได้ดีขึ้น สามารถแก้ไขปัญหาในชีวิตประจำวันได้อย่างมีประสิทธิภาพ

4) การสร้างความรับผิดชอบต่อสังคม การศึกษาตามหลักพุทธบูรณาการสอนให้นักเรียนมีความรับผิดชอบต่อสังคมและมีความเข้าใจถึงความสำคัญของการดำเนินชีวิตอย่างมีคุณธรรม

พอสรุปได้ว่าการบริหารการศึกษาตามหลักพุทธบูรณาการเป็นการผสมผสานหลักธรรมทางพุทธศาสนากับการบริหารการศึกษา โดยมุ่งเน้นการพัฒนานักเรียนทั้งด้านวิชาการและจริยธรรม หลักธรรมสำคัญได้แก่ ศีล สมาธิ ปัญญา อิทธิบาท 4 พรหมวิหาร 4 และอริยสัจ 4 ที่ส่งเสริมวินัย ความรับผิดชอบ สมาธิ การคิดวิเคราะห์ และการตัดสินใจ กระบวนการบริหารประกอบด้วย การสร้างสิ่งแวดล้อมที่ดี การสอนที่เน้นคุณธรรม การเรียนรู้ผ่านประสบการณ์ และการประเมินผลจากพฤติกรรม การบริหารแนวนี้พัฒนาผู้เรียนให้มีคุณธรรม จริยธรรม และความรับผิดชอบต่อสังคม เพื่อสร้างบุคคลคุณภาพในอนาคต

วิธีการนำหลักพุทธบูรณาการไปใช้ในสถานศึกษา

การนำหลักพุทธบูรณาการไปใช้ในสถานศึกษาเป็นวิธีการหนึ่งที่สามารถส่งเสริมการเรียนรู้และพัฒนาจิตใจของนักเรียนได้อย่างมีประสิทธิภาพ หลักพุทธบูรณาการนั้นเน้นการปฏิบัติที่ครอบคลุมทั้งด้านจิตใจและกายภาพ เพื่อเสริมสร้างความเป็นอยู่ที่ดีและมีคุณค่าให้นักเรียน รวมถึงสร้างสภาพแวดล้อมที่เอื้อต่อการเรียนรู้และพัฒนาศักยภาพของตนเอง นี่คือนโยบายบางแนวทางในการนำหลักพุทธบูรณาการไปใช้ในสถานศึกษาสามารถทำผ่านกระบวนการต่างๆ ได้แก่

- 1) การจัดการเรียนการสอนการออกแบบหลักสูตรที่เน้นการพัฒนาทั้งความรู้ ความคิดสร้างสรรค์ และคุณธรรม โดยให้ครูใช้หลักธรรมในการสอนและเป็นตัวอย่างที่ดีให้นักเรียน
- 2) การพัฒนาบุคลากรการอบรมและพัฒนาครูและบุคลากรให้มีความรู้และทักษะในการใช้หลักพุทธบูรณาการในการทำงาน รวมถึงการสร้างวัฒนธรรมองค์กรที่เน้นคุณธรรมและจริยธรรม
- 3) การบริหารจัดการการวางแผนและดำเนินการบริหารจัดการที่โปร่งใสและยุติธรรม การใช้หลักธรรมในการตัดสินใจและแก้ไขปัญหา รวมถึงการมีส่วนร่วมของบุคลากรทุกฝ่ายในการบริหารจัดการ

ตัวอย่างของการใช้หลักพุทธบูรณาการในสถานศึกษา

การนำหลักพุทธบูรณาการมาใช้ในสถานศึกษาเป็นวิธีการที่สามารถเสริมสร้างการพัฒนาทางจิตใจและสังคมของนักเรียนได้อย่างมีประสิทธิภาพ หลักพุทธบูรณาการมุ่งเน้นการฝึกสติ การพัฒนาคุณธรรม และการใช้หลักธรรมคำสอนในชีวิตประจำวัน ซึ่งมีประโยชน์ในการสร้างสภาพแวดล้อมที่เอื้อต่อการเรียนรู้และการเจริญเติบโตของนักเรียน ตัวอย่างของการใช้หลักพุทธบูรณาการในสถานศึกษา ได้แก่

1. การฝึกสติ (Mindfulness Training)

- 1) การนั่งสมาธิประจำวัน โรงเรียนบางแห่งเริ่มต้นวันด้วยการนั่งสมาธิ 5-10 นาที เพื่อช่วยให้นักเรียนสงบจิตใจและเตรียมพร้อมสำหรับการเรียนรู้
- 2) การหายใจอย่างมีสติ การสอนนักเรียนให้หายใจเข้าลึก ๆ และหายใจออกอย่างช้า ๆ เพื่อสร้างความสงบและลดความเครียดระหว่างการเรียน

2. การพัฒนาคุณธรรมและจริยธรรม (Ethics and Morality Development)

- 1) กิจกรรมจิตอาสา โรงเรียนจัดกิจกรรมจิตอาสาให้นักเรียนได้มีโอกาสช่วยเหลือชุมชน เช่น การทำความสะอาดวัด หรือการจัดหาของบริจาค
- 2) การสอนคุณธรรมในบทเรียน ครูสามารถสอดแทรกการสอนคุณธรรม เช่น ความมีน้ำใจและการเคารพผู้อื่นในบทเรียนต่าง ๆ

3. การนำหลักธรรมคำสอนมาใช้ (Application of Dhamma Principles)

- 1) การสอนเรื่องอริยสัจ 4 การสอนให้นักเรียนเข้าใจถึงสาเหตุของปัญหาและวิธีการแก้ไขปัญหาตามหลักอริยสัจ 4 (ความจริง 4 ประการ)

2) การใช้หลักอริยมรรคมีองค์ 8 การสอนให้นักเรียนใช้หลักอริยมรรคมีองค์ 8 ในการพัฒนาตนเองและการดำเนินชีวิตประจำวัน

4. การสร้างสภาพแวดล้อมที่เหมาะสม (Creating a Supportive Environment)

1) การจัดห้องเรียนที่เงียบสงบและเป็นระเบียบ: เพื่อให้นักเรียนสามารถเรียนรู้ได้อย่างมีประสิทธิภาพ

2) การจัดกิจกรรมที่ส่งเสริมการมีสมาธิและการพักผ่อนอย่างเหมาะสม: เช่น การจัดเวลาสำหรับการนั่งสมาธิหรือการเดินจงกรมในช่วงเวลาพัก

5. การสนับสนุนและให้คำปรึกษา (Support and Counseling)

1) การให้คำปรึกษาแบบพุทธรูปธรรมการ: ครูหรือผู้ให้คำปรึกษาสามารถใช้หลักธรรมคำสอนในการให้คำแนะนำและการช่วยเหลือนักเรียน

2) การจัดกิจกรรมกลุ่มเพื่อเสริมสร้างความสัมพันธ์ที่ดี: การจัดกิจกรรมที่เสริมสร้างความสัมพันธ์และความเข้าใจระหว่างนักเรียน

การนำหลักพุทธรูปธรรมการไปใช้ในสถานศึกษา ไม่เพียงแต่จะช่วยให้เด็กนักเรียนมีความเป็นอยู่ที่ดีขึ้น แต่ยังช่วยเสริมสร้างความเข้มแข็งทางจิตใจและทักษะในการเผชิญกับปัญหาต่างๆ ในชีวิตประจำวันอีกด้วย

ข้อดีและข้อจำกัดของการบริหารการศึกษาตามหลักพุทธรูปธรรมการ

1) ข้อดีการพัฒนาคุณธรรม การเน้นคุณธรรมและจริยธรรมช่วยสร้างบุคลากรที่มีคุณภาพและมีจิตใจที่ดีการแก้ไขปัญหา การใช้หลักอริยสัจ 4 ช่วยในการวิเคราะห์และแก้ไขปัญหาอย่างเป็นระบบการทำงานร่วมกัน การมีความเมตตาและเอื้อเฟื้อเผื่อแผ่ช่วยส่งเสริมการทำงานร่วมกันอย่างมีประสิทธิภาพ

2) ข้อจำกัดความเข้าใจในหลักธรรม บางครั้งการนำหลักธรรมมาใช้ในการบริหารอาจต้องการความเข้าใจที่ลึกซึ้งและการฝึกฝนการปรับตัว การปรับใช้หลักพุทธรูปธรรมการในสถานศึกษาที่มีวัฒนธรรมที่แตกต่างอาจต้องการการปรับตัวและการเรียนรู้เพิ่มเติม

สรุป

การบริหารการศึกษาตามหลักพุทธบูรณาการ เป็นการศึกษาและวิเคราะห์แนวทางการบริหารการศึกษาที่ผสมผสานหลักธรรมทางพุทธศาสนาเข้ากับการบริหารการศึกษา โดยมีเป้าหมายเพื่อพัฒนางานการศึกษาในทุกด้านอย่างมีคุณภาพและมีคุณธรรม บทความนี้ได้เน้นการนำเอาหลักคำสอนและปรัชญาของพุทธศาสนามาประยุกต์ใช้ในการจัดการการศึกษา เพื่อเสริมสร้างการเรียนรู้ที่มีคุณภาพและสมดุลทั้งในด้านวิชาการและจิตใจ แนวทางนี้เน้นการเจริญสติและสมาธิ เพื่อเสริมสร้างความสามารถในการเชื่อมั่น และลดความเครียดของนักเรียน รวมถึงการปฏิบัติธรรมที่เน้นการนำศีล สมาธิ และปัญญามาใช้ในชีวิตประจำวัน ซึ่งช่วยในการพัฒนาความคิดและการตัดสินใจที่มีคุณธรรม ทำให้การดำเนินชีวิตมีความสุข บทความได้กล่าวถึงแนวคิดเกี่ยวกับการบริหารการศึกษา แนวคิดเกี่ยวกับพุทธบูรณาการ วิธีการนำหลักพุทธบูรณาการไปใช้ในสถานศึกษา ตัวอย่างของการใช้หลักพุทธบูรณาการในสถานศึกษา และข้อดีและข้อจำกัดของการบริหารการศึกษาตามหลักพุทธบูรณาการ

โดยได้รับองค์ความรู้จากบทความนี้คือ ได้แนวคิดในการนำหลักธรรมในพุทธศาสนามาใช้ในการบริหารการศึกษา โดยเน้นการพัฒนาคุณธรรมและจริยธรรมของผู้เรียนเป็นสำคัญ นอกจากนี้ยังแสดงให้เห็นถึงการเชื่อมโยงระหว่างวิชาการและหลักธรรมเพื่อสร้างสังคมที่มีความสุขและสันติสุข ทั้งยังเป็นแนวทางในการพัฒนาสังคมให้มีความเจริญทั้งในด้านจิตใจและปัญญา

เอกสารอ้างอิง

- กระทรวงศึกษาธิการ. (2556). คู่มือการบริหารการศึกษาขั้นพื้นฐานที่เป็นนิติบุคคล. กรุงเทพมหานคร : โรงพิมพ์องค์การรับสินค้าและพัสดุภัณฑ์.
- เกษม วัฒนชัย. (2546). ธรรมาภิบาลกับบทบาทคณะกรรมการสถานศึกษาขั้นพื้นฐาน. กรุงเทพมหานคร: สำนักนโยบายและแผนการศึกษา.
- _____ (2550). ปรัชญาของเศรษฐกิจพอเพียงกับการประยุกต์ใช้ในการดำเนินชีวิตและการพัฒนาองค์กร. กรุงเทพมหานคร : มูลนิธิสถาบันวิจัยและพัฒนาประเทศตามปรัชญาของเศรษฐกิจ.

- จันทรา อิมโนบุญ. (2559). “การศึกษาความสัมพันธ์ระหว่างการบริหารงานโดยใช้หลักธรรมาภิบาลของผู้บริหารสถานศึกษากับความผูกพันต่อองค์กรของครูผู้สอน สังกัดสำนักงานเขตพื้นที่การศึกษามัธยมศึกษา เขต 17”. ใน วิทยานิพนธ์ปริญญาครุศาสตรมหาบัณฑิต สาขาวิชาการบริหารการศึกษา. มหาวิทยาลัยราชภัฏรำไพพรรณี.
- ธีระ รุญเจริญ. (2562). ทิศทางการจัดการศึกษาเรียนรู้สู่การศึกษา 4.0 ในยุคดิจิทัล. ในรวมบทความการบริหารการศึกษากับการพัฒนาการจัดการเรียนรู้สู่การศึกษาในยุคดิจิทัล ชุดที่ 1. อุบลราชธานี : วิทยาการพิมพ์ 1973.
- นิรชา อภิชาติ และวรภฤต เกื้อนช่าง. (2565). การบริหารสถานศึกษาสู่ความยั่งยืนตามหลักพุทธธรรม. บัณฑิตศึกษาปริทรรศน์ วิทยาลัยสงฆ์นครสวรรค์, 10 (2), 76.
- พระพรหมคุณาภรณ์ (ป.อ.ปยุตฺโต). (2557). พจนานุกรมพุทธศาสน์ ฉบับประมวลธรรม. (พิมพ์ครั้งที่ 22). กรุงเทพมหานคร : โรงพิมพ์มหาวิทยาลัยมหาจุฬาลงกรณราชวิทยาลัย.
- พระธรรมโกศาจารย์. (2553). วิธีบูรณาการพระพุทธศาสนากับศาสตร์สมัยใหม่. กรุงเทพมหานคร : โรงพิมพ์มหาวิทยาลัยมหาจุฬาลงกรณราชวิทยาลัย.
- พระครูสังฆรักษ์ไชยรัตน์ ชยรัตน์. (2558). การบริหารการศึกษา. วารสารมหาวิทยาลัยมหามกุฏราชวิทยาลัยวิทยาเขตร้อยเอ็ด, 4 (2), 320 - 325.
- พระมหาวิระ ธมมเตโช (ภัทรกรินทร์) และคณะ. (2564). การพัฒนาระบบการบริหารสถานศึกษาตามหลักธรรมาภิบาลของผู้บริหารโรงเรียนมัธยมศึกษาจังหวัดชลบุรี. วารสารครุศาสตร์ปริทรรศน์ฯ มหาวิทยาลัยมหาจุฬาลงกรณราชวิทยาลัย, 8 (1), 300.
- สมเด็จพระพุทธโฆษาจารย์. (ป.อ. ปยุตฺโต) (2561). พจนานุกรมพุทธศาสน์ ฉบับประมวลศัพท์. (พิมพ์ครั้งที่ 40). กรุงเทพมหานคร: สำนักพิมพ์ผลิธัมม ในเครือ บริษัท สำนักพิมพ์เพ็ท แอนด์โฮม จำกัด.
- สำนักงานปฏิรูปการศึกษา. (2545). พระราชบัญญัติการศึกษาแห่งชาติ พ.ศ. 2542 แก้ไขเพิ่มเติม (ฉบับที่ 2) พ.ศ. 2545. กรุงเทพมหานคร : พรักหวานกราฟฟิค จำกัด.
- อรุณี ทองนพคุณ. (2558). “การศึกษบทบาทการบริหารงานของผู้บริหารสถานศึกษาสังกัดสำนักงานเขตพื้นที่การศึกษาประถมศึกษาฉะเชิงเทรา”. ใน วิทยานิพนธ์ปริญญาครุศาสตรมหาบัณฑิต สาขาวิชาการบริหารการศึกษา. มหาวิทยาลัยราชภัฏรำไพพรรณี.

ทักษะที่จำเป็นของการทำงานในศตวรรษที่ 21*

THE ESSENTIAL SKILLS FOR WORKING IN THE 21ST CENTURY

อภิญา บุญเกียรติ¹ และ พระมหาอุดร อุตโตร (มากดี)²

Apinya Boonyakiat¹ and Phramaha Udorn Uttaro (Makdee)²

¹⁻²มหาวิทยาลัยมหาจุฬาลงกรณราชวิทยาลัย วิทยาเขตนครสวรรค์

¹⁻²Mahachulalongkornrajavidyalaya University Nakhonsawan campus, Thailand

Corresponding Author's Email: apinya_bo@hotmail.com

บทคัดย่อ

ความเจริญก้าวหน้าอย่างรวดเร็วทางด้านเทคโนโลยี ทำให้ความต้องการของตลาดแรงงานเปลี่ยนไป ทักษะต่างๆ ที่เป็นการทำซ้ำๆ (Routine – Work) ไม่เพียงพออีกต่อไป เพราะคอมพิวเตอร์สามารถทำงานแทนได้ ปัจจุบันเรากำลังอยู่ในศตวรรษที่ 21 ศตวรรษจะมีการเปลี่ยนแปลงและสิ่งใหม่ๆ เกิดขึ้นอยู่เสมอ ทุกคนที่อาศัยอยู่ในโลกนี้ปฏิเสธการเปลี่ยนแปลงที่เกิดขึ้นไม่ได้ แต่ทุกคนสามารถรับมือกับการเปลี่ยนแปลงที่เกิดขึ้นได้ การรับมือที่ดีที่สุดสำหรับการเปลี่ยนแปลงคือการปรับตัวให้ทันและไม่เกิดผลกระทบกับตนเองหรือเกิดผลกระทบน้อยที่สุด ในศตวรรษที่ 21 นี้ จะนำทุกคนไปสู่สังคมแบบใหม่คือ “สังคมความรู้” ทุกคนจะได้รับข้อมูลข่าวสารต่างๆ ในชีวิตประจำวันอย่างมากมาจากการเล่นโทรศัพท์มือถือ จากการพูดคุยกับบุคคลในแอปพลิเคชันสนทนา และจากแหล่งต่างๆ ทำให้มีการส่งต่อข้อมูล ข่าวสาร ความรู้ อย่างรวดเร็ว ในบทความนี้จะนำเสนอทักษะที่จำเป็นของการทำงานในศตวรรษที่ 21 ได้แก่ ทักษะการเรียนรู้ (Learning Skills) ทักษะการอ่านออกเขียนได้ (Literacy Skills) และทักษะชีวิต (Life Skills) เพื่อเตรียมพร้อมรองรับการเปลี่ยนแปลงที่รวดเร็ว นอกจากนี้จะใช้ในการเพิ่มประสิทธิภาพในการทำงานแล้ว ทักษะต่างๆ ยังเป็นพื้นฐานในการดำรงชีวิตเพื่อไม่ให้เกิดผลกระทบกับตัวเราหรือเกิดผลกระทบน้อยที่สุด

* Received 11 November 2024; Revised 4 December 2024; Accepted 25 December 2024

คำสำคัญ : ทักษะที่จำเป็น, การทำงาน, ศตวรรษที่ 21

Abstract

Rapid technological advancements have changed the demands of the labor market. Repetitive skills are no longer enough because computers can do the work instead. We are now in the 21st century. Every century brings changes and new things. Everyone living in this world cannot deny the changes that occur, but everyone can cope with them. The best way to cope with changes is to adapt quickly and not have any impact on yourself or have the least impact. In the 21st century, everyone will enter a new society, the “knowledge society.” Everyone will receive a lot of information in their daily lives from playing on their mobile phones, talking to people in chat applications, and from various sources, resulting in the rapid transfer of information, news, and knowledge. This article presents essential skills for work in the 21st century, including learning skills, literacy skills, and life skills, to prepare for rapid changes. In addition to being used to increase work efficiency, various skills are also the foundation of life so that changes do not affect us or have the least impact.

Keyword : Essential Skills Work, 21st Century

บทนำ

ในปัจจุบันได้เข้าสู่โลกาภิวัตน์ การเปลี่ยนแปลงของโลกก้าวผ่านจากศตวรรษที่ 20 เข้าสู่ศตวรรษที่ 21 กระแสการเปลี่ยนแปลงของโลก ได้ส่งผลกระทบต่อทั้งทางสังคม เศรษฐกิจ สิ่งแวดล้อม วิทยาศาสตร์ เทคโนโลยี การเมือง และการศึกษาของทุกประเทศ ในการพัฒนาของประเทศที่กำลังพัฒนาส่วนใหญ่ได้ให้ความสำคัญเกี่ยวกับการศึกษาเป็นลำดับแรก เนื่องจากระบบการศึกษานั้นเปรียบเสมือนเครื่องมือในการขัดเกลาความรู้ ความสามารถของมนุษย์ เป็นทรัพยากรที่สำคัญในการสร้างสรรค์อนาคตของชาติให้เติบโตขึ้นมาอย่างมีประสิทธิภาพรวมถึง

เป็นการขัดเกลาทางสังคม ทั้งทางด้านจิตใจ ความคิดและบุคลิกภาพ เป็นที่ยอมรับกันโดยทั่วไปแล้วว่า การศึกษา คือ เครื่องมือสำคัญในการพัฒนาคนและสังคม การศึกษาจะพัฒนาคนให้มีคุณลักษณะตามที่สังคมต้องการ เพื่อให้คนเป็นปัจจัยในการพัฒนาสังคมต่อไป การที่จะทำเช่นนี้ได้เราจึงมีความจำเป็นต้องศึกษาถึงสภาพทั่วไปในด้านทักษะของผู้เรียนให้ทราบถึงทักษะต่างๆ ว่าผู้เรียนเองต้องมีทักษะในด้านใดบ้างในศตวรรษที่ 21 และต่อยอดไปสู่การจัดกิจกรรมการเรียนรู้ในศตวรรษที่ 21 ต่อไป

ความก้าวหน้าของเทคโนโลยีสารสนเทศ (Information Technology) ทำให้ทั่วทุกภูมิภาคของโลกสามารถติดต่อสื่อสาร รับรู้ข้อมูลข่าวสารได้อย่างรวดเร็ว ปัจจุบันเรากำลังอยู่อยู่ในศตวรรษที่ 21 โลกได้เข้าสู่สังคมที่เรียกว่า “สังคมความรู้” ความรู้ใหม่ๆ เกิดขึ้นทุกวันและเราสามารถรับความรู้ได้จากหลายช่องทางและได้รับอย่างรวดเร็ว คนท่องเก่ง เรียนเก่ง จำเก่ง ไม่ใช่ ตัวเลือกที่ดีที่สุดอีกแล้ว แต่คนที่พร้อมจะเรียนรู้สิ่งใหม่ๆ คือคนที่สังคมโลกต้องการศตวรรษที่ 21 เป็นโลกของเทคโนโลยีและนวัตกรรม เครื่องจักรและหุ่นยนต์ ถูกนำเข้ามาใช้ทดแทนแรงงานคน เพราะฉะนั้นเราควรมีทักษะบางอย่างที่เครื่องจักรหรือหุ่นยนต์ทำแทนไม่ได้ เช่น ทักษะการคิดแบบผู้เชี่ยวชาญและการสื่อสารที่ซับซ้อน ซึ่งจะมีโอกาสมากกว่าคนอื่น เพราะทักษะขั้นสูงเหล่านี้เครื่องจักรไม่สามารถทำแทนได้ เรากำลังเผชิญกับปัญหาระดับโลก เช่น วิกฤตการเงินโลก ปัญหาสิ่งแวดล้อม ปัญหาเรื่องโรคร้ายไข้เจ็บ เราจะต้องเตรียมพร้อมเพื่อให้สามารถรับมือกับการเปลี่ยนแปลงของสังคมและปัญหาระดับโลกเหล่านี้ศตวรรษที่เป็นยุคของการเปลี่ยนแปลง ความเปลี่ยนแปลงหลายอย่างเกิดขึ้นในโลก ทั้งด้านสังคม เศรษฐกิจและการเมืองการปกครอง ซึ่งการเปลี่ยนแปลงนี้เกิดขึ้นอย่างรวดเร็วและยากที่จะคาดเดาได้ว่าจะเกิดอะไรต่อไป (กระทรวงศึกษาธิการ, 2563)

ในขณะที่เทคโนโลยีก้าวหน้าไปอย่างรวดเร็วโลกของการทำงานก็เช่นกัน ทุกๆปีจะมีผู้เชี่ยวชาญด้าน เทคโนโลยีทักษะหรืออุปกรณ์ใหม่ ๆ กำลังพยายามศึกษาเพื่อให้เกิดความเชี่ยวชาญ เทคโนโลยีและทักษะใหม่ ๆ ที่หลั่งไหลเข้ามาอย่างต่อเนื่องนี้ทำให้ผู้คนรู้สึกว่าการตามไม่ทัน และทุกคนก็ไม่สามารถคาดเดาได้ถึงเทคโนโลยีที่จะเกิดขึ้นในอนาคตได้อย่างแม่นยำ แต่ทุกคนสามารถเตรียมพร้อมสำหรับอาชีพได้โดยมุ่งเน้นไปที่ทักษะพื้นฐานที่จำเป็นที่นำเสนอในบทความนี้ ทักษะเหล่านี้เป็นทักษะที่ทุกคนสามารถฝึกฝน เรียนรู้ และส่งต่อกันได้ แม้ว่าโปรแกรมหรือเครื่องมือที่ทุกคนใช้ในการทำงานมีแนวโน้มที่จะเปลี่ยนไปในอีกยี่สิบปีหรือห้าสิบข้างหน้า แต่ทักษะเหล่านี้จะคงอยู่ไปตลอดชีวิต บันเรากำลังอยู่ในศตวรรษที่ 21 โลกได้เข้าสู่

สังคมที่เรียกว่า “สังคมความรู้” ความรู้ใหม่ๆ เกิดขึ้น ทุกวันและเราสามารถรับความรู้ได้จากหลายช่องทางและได้รับอย่างรวดเร็ว คนท่องเก่ง เรียนเก่ง จำเก่ง ไม่ใช่ ตัวเลือกที่ดีที่สุดอีกแล้ว แต่คนที่พร้อมจะเรียนรู้สิ่งใหม่ๆ คือคนที่สังคมโลกต้องการ

ศตวรรษที่ 21 เป็นโลกของเทคโนโลยีและนวัตกรรม เครื่องจักรและหุ่นยนต์ถูกนำเข้ามาใช้งาน ทดแทนแรงงานคน เพราะฉะนั้นเราควรมีทักษะบางอย่างที่เครื่องจักรหรือหุ่นยนต์ทำแทนไม่ได้ เช่น ทักษะการ คิดแบบผู้เชี่ยวชาญและการสื่อสารที่ซับซ้อน ซึ่งจะมีโอกาสมากกว่าคนอื่น เพราะทักษะขั้นสูงเหล่านี้เครื่องจักร ไม่สามารถทำแทนได้ เรากำลังเผชิญกับปัญหาระดับโลก เช่น วิกฤตการเงินโลก ปัญหาสิ่งแวดล้อม ปัญหาเรื่อง โรคภัยไข้เจ็บ เราจะต้องเตรียมพร้อมเพื่อให้สามารถรับมือกับการเปลี่ยนแปลงของสังคมและปัญหาในระดับโลก เหล่านี้

ศตวรรษนี้เป็นยุคของการเปลี่ยนแปลง ความเปลี่ยนแปลงหลายอย่างเกิดขึ้นในโลก ทั้งด้านสังคม เศรษฐกิจและการเมืองการปกครอง ซึ่งการเปลี่ยนแปลงนี้เกิดขึ้นอย่างรวดเร็วและยากที่จะคาดเดาได้ว่าจะเกิด อะไรต่อไป

ราชบัณฑิตยสถาน (2542) ได้ให้ความหมายของ ทักษะ หมายถึง ความชำนาญ ซึ่งมาจากคำ ภาษาอังกฤษว่า Skill

พีระ พนาสุภน (2556) ได้ให้ความหมายของ ทักษะ หมายถึง ความสามารถในการกระทำหรือการปฏิบัติอย่างใดอย่างหนึ่ง ซึ่งอาจเป็นทักษะด้านร่างกาย สติปัญญาหรือสังคมที่เกิดขึ้นจากการฝึกฝนหรือการกระทำบ่อยๆ

นวลละออง อุทามนตรี (2558) กล่าวว่า ทักษะ หมายถึง ความคล่องแคล่ว ความชำนาญในการปฏิบัติงาน และได้ผลงานเป็นอย่างดี

สำนักงานราชบัณฑิตยสภา (2558) พจนานุกรมศัพท์ศึกษาศาสตร์ร่วมสมัยได้ขยายความหมาย ของ คำว่า ทักษะ (Skill) ว่าหมายถึง ความชำนาญหรือความสามารถในการกระทำหรือการปฏิบัติอย่างใดอย่างหนึ่ง ซึ่งอาจเป็นทักษะด้านร่างกาย สติปัญญา หรือสังคม ที่เกิดขึ้นจากการฝึกฝน หรือการกระทำบ่อย ๆ

สรุปได้ว่า ทักษะ หมายถึง ความชัดเจนหรือความสามารถของบุคคลในเรื่องใดเรื่องหนึ่งซึ่งอาจเป็นทักษะทางด้านร่างกาย สติปัญญาและสังคม เกิดขึ้นได้จากการเรียนรู้ การฝึกฝนการทำงานร่วมกับผู้อื่น จะแบ่งออกเป็น 3 ประเภท ดังนี้ 1) ทักษะการเรียนรู้ (Learning Skills) : ทักษะที่ใช้ในการประมวลผลและสื่อสารข้อมูลซึ่งรวมถึง ความคิดสร้างสรรค์ ความสามารถในการคิดวิเคราะห์การทำงานร่วมกันและการสื่อสาร 2) ทักษะการอ่านออกเขียน

ได้ (Literacy Skills) : เป็นทักษะที่ใช้ในการพัฒนานักวิจัยและนักคิดที่มีความรู้และรอบรู้ซึ่งรวมถึงการรู้สารสนเทศการรู้เท่าทันสื่อการรู้เท่าทันเทคโนโลยีซึ่งทั้งหมดนี้มุ่งเน้นไปที่ความสามารถของคุณในการประเมินและประมวลผลข้อมูลใหม่โดยเฉพาะข้อมูลที่พบทางออนไลน์ 3) ทักษะชีวิต (Life Skills) : ทักษะที่จำเป็นเพื่อสร้างความรอบรู้ที่สามารถเจริญเติบโตได้ทั้งในชีวิตส่วนตัวและการทำงาน ซึ่งรวมถึงความสามารถในการปรับตัว ความเป็นผู้นำ ความคิดริเริ่ม ประสิทธิภาพ และทักษะทางสังคม

ทักษะของผู้เรียนในศตวรรษที่ 21

ในปัจจุบันมีการนำเทคโนโลยีเข้ามาใช้ในการจัดการเรียนการสอนมากขึ้น ผู้เรียนจะต้องมีทักษะ ในการวิเคราะห์ และมีวิจารณญาณ เพื่อให้เท่าทันยุคสมัยปัจจุบันมากขึ้น โดย สูไม บิลโบ (2558) ได้กำหนดทักษะของผู้เรียนไว้ดังนี้ 1) ทักษะการคิดวิจารณ์ (Critical Thinking) ผู้เรียนสามารถ คิด วิเคราะห์ สังเคราะห์ข้อมูลสารสนเทศต่าง ๆ สามารถประเมินผลและประยุกต์ใช้ข้อมูลสารสนเทศ และความรู้ต่าง ๆ ได้อย่างมีเหตุมีผล 2) ทักษะการทำงานร่วมกัน (Collaboration Skill) ผู้เรียนสามารถ ทำงานร่วมกับผู้อื่นได้อย่างมีความสุข มีความเป็นผู้นำเป็นผู้ตาม สามารถแสดงความคิดเห็นและยอมรับ ความคิดเห็นของผู้อื่นได้อย่างเหมาะสม ทำให้งานของส่วนรวมประสบความสำเร็จ บรรลุเป้าหมายที่กำหนดไว้ได้อย่างมีประสิทธิภาพ 3) ทักษะการสื่อสาร (Communication Skill) ผู้เรียนสามารถสื่อสารกับเพื่อน ครูผู้สอนและบุคคลอื่น ๆ ในการทำงานร่วมกัน การสื่อสารเพื่อแลกเปลี่ยนข้อมูลความรู้ ความคิดเห็นระหว่าง กันได้ รวมถึงสามารถอธิบาย และนำเสนอข้อมูลข่าวสารให้ผู้อื่นรับรู้ โดยใช้ภาษาที่ถูกต้องและสื่อสารได้อย่าง ชัดเจน เข้าใจได้ง่าย (4) ทักษะความคิดสร้างสรรค์ (creative thinking) ผู้เรียนในศตวรรษที่ 21 ต้องมี ความคิดสร้างสรรค์ในการทำงานในการเรียนรู้ การประยุกต์ความรู้ไปใช้อย่างสร้างสรรค์รวมถึงสามารถ สร้างสรรค์ความรู้ใหม่ สิ่งประดิษฐ์ เทคนิค วิธีการหรือกระบวนการต่าง ๆ ที่เป็นประโยชน์ต่อตนเองและสังคมได้ (5) ทักษะทางเทคโนโลยีสารสนเทศ (Digital Skill) ผู้เรียนในศตวรรษที่ 21 ต้องมีความรู้เกี่ยวกับ การใช้เทคโนโลยีเพื่อการค้นคว้า การเรียนรู้ การแลกเปลี่ยน และการแบ่งปันความรู้ร่วมกับผู้อื่น ได้อย่างถูกต้องเหมาะสม สามารถคัดกรองข้อมูล วิเคราะห์ สังเคราะห์ ประเมินข้อมูลได้อย่างเหมาะสม สามารถแก้ปัญหาที่เกี่ยวข้องกับการใช้เทคโนโลยีสารสนเทศ มีจริยธรรมทางเทคโนโลยีสารสนเทศ ไม่ทำผิด กฎหมายเกี่ยวกับการใช้เทคโนโลยีสารสนเทศ

และการสื่อสาร 6) ทักษะทางอาชีพและการใช้ชีวิต (Career Skill & Life Skill) ได้แก่ รู้จักปรับตัวเพื่อรับกับการเปลี่ยนแปลงทั้งบทบาทหน้าที่ที่บริบท สภาพแวดล้อม และสถานภาพที่ได้รับ มีความยืดหยุ่นในการทำงานและการดำรงชีวิต มีความคิดริเริ่มสร้างสรรค์และเป็นผู้นำ มีความเป็นตัวของตัวเองที่มีศักยภาพ และความสามารถหลากหลาย สามารถทำงานได้หลายหน้าที่และจัดสรร แบ่งเวลาได้เหมาะสม ระหว่างการทำงานและการใช้ชีวิต รวมถึงสามารถจัดการกับปัญหาต่าง ๆ ในที่ทำงาน และในการใช้ชีวิตได้อย่างมีเหตุมีผล ทำงานร่วมกับผู้อื่นได้อย่างมีประสิทธิภาพ มีภาวะผู้นำ และมีความ รับผิดชอบ ประพฤติปฏิบัติตนอยู่ในศีลธรรม จรรยา และยึดถือจรรยาบรรณในวิชาชีพของตนอย่างเคร่งครัด วรพจน์ วงศ์กิจรุ่งเรือง และ อธิป จิตตฤกษ์ (2554) ได้นำเสนอแนวคิดเกี่ยวกับทักษะแห่งศตวรรษที่ 21 โดยมีรายละเอียดดังนี้

1) วิชาแกน (Core Subject) พระราชบัญญัติการศึกษาถ้วนหน้า ค.ศ. 2001 (No Child Left Behind Act of 2001) ของสหรัฐอเมริกาได้กำหนดวิชาแกน ที่จำเป็นต้องเรียนรู้ไว้ คือ วิชาภาษาอังกฤษ การอ่าน ศิลปะการใช้ภาษา คณิตศาสตร์ วิทยาศาสตร์ ภาษาต่างประเทศ หน้าที่พลเมือง การปกครอง เศรษฐศาสตร์ ศิลปะ ประวัติศาสตร์ และ ภูมิศาสตร์

2) เนื้อหาสำหรับศตวรรษที่ 21 เนื้อหาในสาขาใหม่ ๆ ที่สำคัญต่อความสำเร็จในที่ทำงานและชุมชน แต่โรงเรียนต่าง ๆ ในทุกวันนี้ไม่ได้เน้นในการนำไปสอน ได้แก่ จิตสำนึกต่อโลก ความรู้พื้นฐานด้านการเงิน เศรษฐกิจ ธุรกิจ และการเป็นผู้ประกอบการ ความรู้พื้นฐานด้านพลเมืองและความตระหนักในสุขภาพ และสวัสดิภาพ

3) ทักษะการเรียนรู้และการคิด นอกจากการเรียนรู้เนื้อหาวิชาการแล้ว นักเรียนจำเป็นต้อง รู้จักวิธีการเรียนรู้อย่างต่อเนื่องตลอดชีวิต รู้จักใช้สิ่งที่เรียนมาอย่างมีประสิทธิภาพ และสร้างสรรค์ ทักษะการเรียนรู้และการคิด ประกอบด้วย การคิดเชิงวิพากษ์ ทักษะการแก้ปัญหา ทักษะการสร้างสรรค์ และผลิตนวัตกรรม ทักษะการทำงานร่วมกัน ทักษะการเรียนรู้ตามบริบท ทักษะพื้นฐานด้านข้อมูลและสื่อ

4) ความรู้พื้นฐานไอซีที ความรู้พื้นฐานด้านเทคโนโลยีสารสนเทศและการสื่อสาร คือ ความสามารถในการใช้เทคโนโลยีเพื่อพัฒนาความรู้และทักษะแห่งศตวรรษที่ 21 ในบริบทของการเรียนรู้วิชาแกน นักเรียน ต้องใช้เทคโนโลยีเพื่อเรียนรู้เนื้อหาและทักษะ รวมถึงจะได้

เรียนรู้วิธีการเรียนรู้ การคิดเชิงวิพากษ์ การแก้ไข ปัญหา การใช้ข้อมูลข่าวสาร การสื่อสาร การผลิตนวัตกรรมและการร่วมมือทำงาน

5) ทักษะชีวิต ครูที่ 'ดีเยี่ยม' รู้จักสอดแทรกทักษะชีวิตในบทเรียน ทักษะชีวิตที่สำคัญที่ควรส่งเสริมให้ผู้เรียน ได้แก่ ความเป็นผู้นำ ความมีจริยธรรม การรู้จักรับผิดชอบ ความสามารถในการปรับตัว การรู้จักเพิ่มพูนประสิทธิผลของตนเอง ความรับผิดชอบต่อตนเอง ทักษะในการเข้าถึงคน ความสามารถในการชี้แนะตนเองและความรับผิดชอบต่อสังคม

6) การประเมินในศตวรรษที่ 21 การประเมินผลที่แท้จริงเป็นพื้นฐานสำคัญสำหรับการศึกษ ในศตวรรษที่ 21 การประเมินนี้ต้องวัดผลลัพธ์สำคัญ 5 ประการ ได้แก่ วิชาแกน เนื้อหาสำหรับศตวรรษที่ 21 ทักษะการเรียนรู้และการคิด ความรู้พื้นฐานไอซีที และทักษะชีวิต การประเมินทักษะแห่งศตวรรษที่ 21 ควรทำควบคู่ไปกับการประเมินวิชาแกนเพราะการประเมินที่แยกขาดกันจะบั่นทอนเป้าหมายในการหลอมรวม ทักษะแห่งศตวรรษที่ 21 เข้ากับวิชาแกน เทคโนโลยีสมัยใหม่จะช่วยให้การประเมินให้มีประสิทธิผล มีความยั่งยืน และเสียค่าใช้จ่ายน้อยลง แบบทดสอบมาตรฐานเพียงอย่างเดียวใช้วัดทักษะและความรู้ที่เรียนได้ไม่ใช่ออย่าง การประเมินต้องผสมผสานให้สมดุลระหว่างแบบทดสอบมาตรฐานที่มีคุณภาพ กับการประเมินในชั้นเรียน อย่างมีประสิทธิภาพ จึงจะเกิดเป็นเครื่องมืออันทรงพลังสำหรับครูและนักเรียนในการเรียนรู้เนื้อหาและทักษะ ที่จำเป็นต่อความสำเร็จ

สรุปได้ว่า ผู้เรียนต้องมีทักษะการคิดวิจารณ์ญาณ ทักษะการทำงานร่วมกัน ทักษะการสื่อสาร ทักษะความคิดสร้างสรรค์ ทักษะทางเทคโนโลยีสารสนเทศ ทักษะทางอาชีพและการใช้ชีวิต เป็นเนื้อหาที่สามารถนำไปประยุกต์ใช้ในชีวิตจริงและเป็นสิ่งที่จำเป็น ต่อการเรียนรู้เพื่อปรับตัวเข้าสู่ยุคปัจจุบันที่เน้นการใช้เทคโนโลยีสารสนเทศเข้ามามีส่วนสำคัญในการดำรงชีวิต

แนวคิดทักษะจำเป็นของการทำงานในศตวรรษที่ 21

Praornpit Katchwattana (2561) ได้เขียนบทความ “อยากเป็นคนคุณภาพของศตวรรษที่ 21 ต้องปรับตัวด้วย ทักษะที่จำเป็นในศตวรรษที่ 21” โดยได้นำเสนอทักษะที่จำเป็นในศตวรรษที่ 21 ไว้ดังนี้

หากคนทำงานในยุคนี้ต้องการอยู่รอดท่ามกลางการรุกคืบเข้ามาของเครื่องจักรกลสมัยใหม่ หุ่นยนต์ และปัญญาประดิษฐ์ หรือ AI การปรับตัวและเรียนรู้ ทักษะที่จำเป็นใน

ศตวรรษที่ 21 นับเป็นเรื่องเร่งด่วน ที่ทุกคนต้องตระหนักและต้องเสริมสร้างเพื่อเติมเต็มความสามารถ ศักยภาพ ในสายงานของตัวเองให้มากที่สุดเท่าที่จะทำได้ นั่นคือวิธีที่คนทำงานทั่วไปจำเป็นต้องปรับตัว ทว่า สำหรับกลุ่มคนส่วนใหญ่ในสังคม ทุกเพศ ทุกวัย การกระตุ้นให้ตระหนักถึงการเสริมสร้าง ทักษะที่จำเป็นในศตวรรษที่ 21 นั้น ไม่ใช่เรื่องง่าย ต้องศึกษาหาช่องทาง ที่เหมาะสมและเครื่องมือที่ทรงพลังในการให้ความรู้และติดตั้งทักษะด้านนี้ให้คนส่วนใหญ่ให้ได้

แต่อย่างไรก็ตาม ต้องยอมรับว่าภัยคุกคามทำลายที่ทั่วโลกกำลังเผชิญในสถานการณ์นี้คือ แล้วจะทำ อย่างไรถึงจะปิดช่องว่างที่เกิดขึ้นจากความเปลี่ยนแปลงในยุค Disrupted Technology ให้ได้อย่างทันการณ์ เพราะหากอ้างอิงตามผลการสำรวจของ บริษัทยักษ์ใหญ่ระดับโลก McKinsey และ PWC ซึ่งออกมาคาดการณ์ ว่าในทศวรรษหน้า จะมีตำแหน่งงานกว่า 30-50 เปอร์เซ็นต์ ที่จะโดนแทนที่ด้วยหุ่นยนต์ และ AI ซึ่งถ้าเป็นดัง คำพยากรณ์นี้จริงๆ คำถามที่เกิดขึ้นตามมา นั่นคือ แล้วทักษะอะไรของมนุษย์ที่แตกต่างกับหุ่นยนต์ เมื่อได้ คำตอบแล้ว ก็ต้องมาคิดกันต่อว่า มีวิธีใดที่จะเสริมสร้างทักษะนั้นให้โดดเด่นและมีประสิทธิภาพมากยิ่งขึ้น ที่ผ่านมาก็จะมีการคิดค้นองค์ความรู้ใหม่ที่จะช่วยปฏิวัติวิธีการศึกษาเรียนรู้เพื่อสร้างคนสำหรับศตวรรษที่ 21 ซึ่งควรมุ่งเน้นไปที่ การบ่มเพาะทักษะ Soft Skill มากกว่าทักษะที่อาศัยแค่ความสามารถในการท่องจำ หรือทำ แบบเดิมซ้ำๆ ซึ่งเสี่ยงต่อการถูกแทนที่โดยเครื่องจักรและหุ่นยนต์

โดย The World Economic Forum เคยตีพิมพ์บทความให้ความรู้เรื่อง ทักษะ 10 ด้าน ที่ควรค่าแก่ การสร้างเสริมเพื่อตอบสนองการพัฒนาในยุคการปฏิวัติอุตสาหกรรม ครั้งที่ 4 ซึ่งจากการวิเคราะห์ ทักษะทั้ง 10 ด้านนั้น ก็พบว่า สามารถนำมาถอดสมการและสรุปอยู่ในกรอบของหลัก 4Cs ซึ่งนั่นก็คือ การคิดในเชิง วิเคราะห์ (Critical Thinking) ความคิดสร้างสรรค์ (Creativity) การสื่อสาร (Communication) ความร่วมมือ (Collaboration) โดย The World Economic Forum เคยตีพิมพ์บทความให้ความรู้เรื่อง ทักษะ 10 ด้าน ที่ควรค่าแก่ การสร้างเสริมเพื่อตอบสนองการพัฒนาในยุคการปฏิวัติอุตสาหกรรม ครั้งที่ 4 ซึ่งจากการวิเคราะห์ ทักษะทั้ง 10 ด้านนั้น ก็พบว่า สามารถนำมาถอดสมการและสรุปอยู่ในกรอบของหลัก 4Cs ซึ่งนั่นก็คือ การคิดในเชิง วิเคราะห์ (Critical thinking) ความคิดสร้างสรรค์ (Creativity) การสื่อสาร (Communication) ความร่วมมือ (Collaboration)

Kirsten Slyter (2562) ได้นำเสนอทักษะที่จำเป็นในศตวรรษที่ 21 ไว้ดังนี้

ในขณะที่เทคโนโลยีก้าวหน้าไปอย่างรวดเร็วโลกของการทำงานก็เช่นกัน ทุก ๆ ปีจะมีผู้เชี่ยวชาญด้าน เทคโนโลยีทักษะหรืออุปกรณ์ใหม่ ๆ กำลังพยายามอย่างหนักเพื่อให้เกิดความเชี่ยวชาญ เทคโนโลยีและทักษะ ใหม่ ๆ ที่ลึกลับเข้ามาอย่างต่อเนื่องนี้ทำให้รู้สึกว่ามีวันตามทัน และคาดเดาได้ยากถึงเทคโนโลยีที่ยังไม่มีในตลาด แต่ทุกคนสามารถเตรียมพร้อมสำหรับความสำเร็จในอาชีพได้โดยมุ่งเน้นไปที่ทักษะพื้นฐานที่จำเป็นใน ช่วงเวลาที่เปลี่ยนแปลงอย่างรวดเร็วนี้ สิ่งที่บางคนเรียกว่า "ทักษะแห่งศตวรรษที่ 21" ทักษะเหล่านี้เป็นทักษะ พื้นฐานที่สามารถพัฒนาและเปลี่ยนแปลงได้ ซึ่งสามารถนำไปใช้ในการทำงานต่าง ๆ

แม้ว่าซอฟต์แวร์หรือเครื่องมือที่ใช้ในการทำงานมีแนวโน้มที่จะเปลี่ยนไปในอีกยี่สิบหรือห้าสิบปี ข้างหน้า แต่ทักษะพื้นฐานเหล่านี้เป็นสิ่งที่ทุกคนต้องพัฒนา และจะคงอยู่ไปตลอดชีวิต

สรุปได้ว่า ทักษะจำเป็นของการทำงานในศตวรรษที่ 21 ได้แก่ การคิดในเชิงวิเคราะห์ (Critical Thinking) ความคิดสร้างสรรค์ (Creativity) การสื่อสาร (Communication) ความร่วมมือ (Collaboration)

9 ทักษะสำคัญในศตวรรษที่ 21 สำหรับทุกอาชีพ

ทักษะที่สำคัญในศตวรรษที่ 21 จะแบ่งออกเป็น 3 ประเภทใหญ่ ๆ คือ 1) ทักษะการเรียนรู้ (Learning Skills) 2) ทักษะการอ่านออกเขียนได้ (Literacy Skills) และ 3) ทักษะชีวิต (Life Skills) เห็นได้ชัดว่าทักษะในศตวรรษที่ 21 สามารถครอบคลุมพื้นฐานได้มากมาย และควรค่าแก่การพัฒนาอย่างยิ่ง ซึ่งทักษะ ต่างๆ ที่นำเสนอนี้ได้จากการสัมภาษณ์ผู้เชี่ยวชาญด้านอาชีพ เพื่อระบุสิ่งที่พนักงานเชื่อว่าเป็นทักษะที่สำคัญ ที่สุดสำหรับพนักงานในปัจจุบัน

1. ความคิดสร้างสรรค์ (Creativity)

ความคิดสร้างสรรค์เป็นกุญแจสำคัญสำหรับอุตสาหกรรมและตำแหน่งต่าง ๆ ในศตวรรษที่ 21 บริษัท หรืออุตสาหกรรมใด ๆ ที่ต้องการนวัตกรรมควรรักษาพนักงานที่มีความคิดสร้างสรรค์มากมาย ความสามารถในการคิดนอกกรอบช่วยให้ บริษัทต่าง ๆ สามารถปรับตัวเข้ากับตลาดที่เปลี่ยนแปลงและค้นหาวิธีการใหม่ ๆ ในการแก้ไขปัญหาที่อาจเกิดขึ้นได้ หากพนักงานรู้สึกติดขัดเมื่อต้องระดมความคิดหรือแก้ปัญหาไม่ต้องกังวล เพราะความคิด

สร้างสรรค์สามารถปลูกฝังได้ การติดตามข่าวสารและแนวโน้มในอุตสาหกรรมของทุกคน อยู่เสมอจะทำให้ความคิดสร้างสรรค์ของคุณไหลเวียนได้

2. การคิดเชิงวิเคราะห์ (Critical Thinking)

การคิดเชิงวิเคราะห์เป็นกุญแจสำคัญสำหรับพนักงานที่จะได้ข้อสรุปที่มีเหตุและมีผล ทักษะการคิดเชิงวิเคราะห์ที่ได้รับการพัฒนามาอย่างดีช่วยให้เราวิเคราะห์สถานการณ์ ซึ่งนำหนักตัวเลือกต่าง ๆ และระบุผลลัพธ์ที่เป็นไปได้ของการตัดสินใจในเรื่องนั้น ๆ ความสามารถนี้จึงมีคุณค่าในชีวิตอย่างหลีกเลี่ยงไม่ได้ และนายจ้างก็ต้องการพนักงานที่มีความคิดล่วงหน้ามากพอที่จะคาดการณ์และวางแผนสำหรับปัญหาในอนาคต ก่อนที่จะเกิดขึ้นด้วย เช่นเดียวกับทักษะอื่นๆ การคิดเชิงวิเคราะห์สามารถขัดเกลาผ่านการฝึกฝน ตัวอย่างเช่น หากพนักงานต้องต่อแถวยาว ๆ ที่ร้านขายของชำแม้ว่าสถานการณ์จะเป็นอย่างไร สาเหตุหลักของความล่าช้า คืออะไร จะช่วยอะไรได้บ้าง เป็นต้น การแก้ปัญหานี้อาจใช้ได้กับพื้นที่อื่นๆ ด้วยก็ได้ เพียงแค่ใช้ความคิดใน การประเมินและการแก้ปัญหา ก็สามารถช่วยปรับแต่งความสามารถในการคิดวิเคราะห์ของพนักงานได้แล้ว

3. การทำงานร่วมกัน (Collaboration)

การทำงานร่วมกันเป็นอีกหนึ่งทักษะการเรียนรู้ที่สำคัญในศตวรรษที่ 21 ซึ่งจะมีบทบาทสำคัญในอาชีพไม่ว่าจะทำงานในตำแหน่งใดก็ตาม การทำงานร่วมกันหมายถึงการเต็มใจรับฟังเรียนรู้และทำงานร่วมกับผู้อื่นเพื่อบรรลุเป้าหมายร่วมกัน พนักงานสมัยใหม่เต็มไปด้วยพนักงานที่มีทักษะและความรู้เฉพาะทางไม่ได้หมายความว่าต้องทำงานได้ทุกอย่าง แต่จะต้องสามารถทำงานร่วมกับคนอื่นได้อย่างมีประสิทธิภาพ เป็นสิ่งสำคัญอย่างยิ่งที่จะต้องแสดงให้เห็นถึงความสามารถในการทำงานร่วมกับผู้อื่นได้ดี ในช่วงเริ่มต้นอาชีพการงาน วิธีที่จะพัฒนาความสัมพันธ์ในองค์กรคือการทำงานอาสาสมัครร่วมกันในรูปแบบแบ่งกลุ่มที่ไม่สามารถหลีกเลี่ยงได้ และงานนั้นจะต้องเป็นงานที่ทุกคนร่วมมือกันจึงจะเกิดผลสำเร็จสูงสุด

4. การสื่อสาร (Communication)

การสื่อสารอาจเป็นทักษะที่เหมาะสมกับบางคนเท่านั้น แต่การเป็นนักสื่อสารที่มีประสิทธิภาพก็เป็นสิ่งสำคัญมากอย่างหนึ่ง เป็นสิ่งที่มีประโยชน์ในระดับสากล และความสามารถในการสื่อสารยังมีความจำเป็นกับ ทุกแง่มุมของชีวิต ความรู้และทักษะทางเทคนิคทั้งหมดในโลกนั้นจะไม่มีค่า หากไม่สามารถสื่อสารให้ผู้อื่นเข้าใจ ประเด็นที่ต้องการสื่อสารได้อย่างมีประสิทธิภาพด้วยวิธีที่เหมาะสมการสื่อสารอาจเป็นทักษะที่เหมาะสมกับบางคน

เท่านั้น แต่ก็เป็นนักสื่อสารที่มีประสิทธิภาพก็เป็นสิ่ง ที่สำคัญมากอย่างหนึ่ง เป็นสิ่งที่มีประโยชน์ในระดับสากล และความสามารถในการสื่อสารยังมีความจำเป็นกับ ทุกแง่มุมของชีวิต ความรู้และทักษะทางเทคนิคทั้งหมดในโลกนั้นจะไม่มีค่า หากไม่สามารถสื่อสารให้ผู้อื่นเข้าใจ ประเด็นที่ต้องการสื่อสารได้อย่างมีประสิทธิภาพด้วยวิธีที่เหมาะสม

5. การรู้ข้อมูลสารสนเทศ (Information Literacy)

ไม่ว่าจะทำวิจัยเพื่อทำรายงานที่ โรงเรียนหรือทำรายงานหรือนำเสนอในที่ทำงาน การรู้ข้อมูล สารสนเทศเป็นสิ่งสำคัญ การรู้ข้อมูลสารสนเทศเป็นทักษะพื้นฐานของการรู้เท่าทันสื่อ พนักงานที่มีทักษะนี้จะสามารถแยกข้อเท็จจริงออกจากข้อมูลทั้งหมดได้โดยการตีความ ข้อเท็จจริงและข้อมูลดิบที่พบ

6. ความสามารถในการปรับตัว (Adaptability)

ตำแหน่งงานมีการเปลี่ยนแปลงอย่างรวดเร็ว พนักงานที่ปรับตัวได้ มีความยืดหยุ่นในหลาย ๆ ด้าน จะสามารถทำงานได้ทั้งจากระยะไกลหรือในสำนักงานได้ทั้งแบบอิสระและแบบเป็นทีม มีใจจดจ่อ สนใจใน แนวคิดใหม่ ๆ และยินดีที่จะทำงานใหม่ ๆ การพัฒนาความสามารถในการปรับตัวทำได้โดยการพยายามออกจากจุดเดิมของชีวิตและการทดลองทำสิ่งใหม่ ๆ อยู่เสมอ ทดลองทำงานอดิเรกใหม่ ๆ หรือติดตามเพื่อนร่วมงานในแต่ละวันเพื่อดูว่าเพื่อนร่วมงานทำอะไรหรือเข้าร่วมการประชุมที่เน้นหัวข้อใหม่ที่เรายังไม่มีความรู้

7. ความเป็นผู้นำ (Leadership)

ในความคิดแบบสมัยเก่าจะนิยมนิยามความเป็นผู้นำว่ามีไว้สำหรับผู้จัดการเท่านั้น แต่ในยุคปัจจุบันนั้น ความเป็นผู้นำเป็นทักษะที่ทุกคนต้องมีในขณะทำงานงานระดับเริ่มต้น ทักษะนี้จะสามารถนำไปสู่โอกาสที่มากขึ้นในอนาคต เนื่องจากความเป็นผู้นำเกี่ยวข้องกับลักษณะอื่นๆ อีกมากมายรวมถึงความอ่อนน้อมถ่อมตน ความเด็ดขาด และความสามารถในการบริหารการทำงาน เพื่อพัฒนาทักษะความเป็นผู้นำโดยรวมอาจดูคลุมเครือหรือมีรายละเอียดหลายอย่างให้ศึกษา แต่ประสบการณ์จะเป็นสิ่งที่ดีที่สุดที่จะฝึกความเป็นผู้นำการพัฒนาความเป็นผู้นำนั้นทำได้ง่ายมาก เช่น การสมัครเป็นผู้นำในการทำโครงการต่าง ๆ หรือการนำผู้อื่นในการตัดสินใจในเรื่องต่าง ๆ ในชีวิตประจำวัน เป็นต้น

8. ทักษะทางสังคม (Social Skills)

ทักษะทางสังคมมีหลายรูปแบบ และแตกต่างกันออกไปในแต่ละสังคม แม้ว่าทักษะทางสังคมอาจเปลี่ยนแปลงไปขึ้นอยู่กับว่าอยู่กับใครหรือสังคมแบบใด การตระหนักรู้และควบคุมตนเองในการทำความเข้าใจ และจัดการตนเองรวมถึงค่านิยม แรงจูงใจ และแรงกดดัน

สิ่งนี้จะส่งผลต่อทักษะทางสังคม การสร้าง ความสัมพันธ์กับเพื่อนร่วมงาน การขอความคิดเห็นเพิ่มเติมจากหัวหน้าและเพื่อนร่วมงานเกี่ยวกับพฤติกรรม ของตนเอง หรือจดบันทึกประจำวัน สิ่งเหล่านี้จะช่วยเพิ่มทักษะทางสังคมของตนเองได้

นอกจากนี้ การเอาใจใส่ในการสนทนาก็ถือเป็นทักษะทางสังคมอีกอย่างหนึ่ง สามารถช่วยให้เป็นผู้ฟังที่ดีและเป็นเพื่อนร่วมงานที่ดีได้ และหากสามารถเชื่อมโยงกับปัญหาหรือความทุกข์ของผู้สนทนาหรือเพื่อนร่วมงาน อาจแนะนำวิธีแก้ปัญหาที่ดีกว่าได้จะช่วยสร้างความสัมพันธ์ที่แน่นแฟ้นมากขึ้น

9. ผลผลิต (Productivity)

การทำงานในยุคปัจจุบันจะเน้นที่ผลผลิตของงานมากกว่าขั้นตอนการทำงาน ด้วยความเชื่อที่ว่าทุกคน ล้วนมีวิธีการไปสู่ความสำเร็จแตกต่างกันไปในแต่ละบุคคล เนื่องจากข้อจำกัดในการทำงานของแต่ละบุคคลมี ความแตกต่างกันโดยสิ้นเชิง นอกจากการเรียนเรียนและพัฒนาขั้นตอนการไปสู่ความสำเร็จด้วยตนเองแล้ว การเรียนรู้และพัฒนาขั้นตอนการทำงานของผู้ที่สำเร็จแล้วเป็นอีกหนึ่งทางเลือกที่จะช่วยให้ไปถึงผลผลิตได้เร็ว และมีประสิทธิภาพเช่นกัน

สรุปได้ว่า ทักษะสำคัญในศตวรรษที่ 21 สำหรับทุกอาชีพ แบ่งออกเป็น 3 ประเภทใหญ่ ๆ คือ 1) ทักษะการเรียนรู้ (Learning Skills) 2) ทักษะการอ่านออกเขียนได้ (Literacy Skills) และ 3) ทักษะชีวิต (Life Skills) ทักษะในศตวรรษที่ 21 สามารถครอบคลุมพื้นฐานได้มากมายและควรค่าแก่การพัฒนาอย่างยิ่ง ซึ่งทักษะเหล่านี้เป็นทักษะที่สำคัญที่สุดสำหรับพนักงานในปัจจุบัน

สรุป

ทักษะที่จำเป็นของการทำงานในศตวรรษที่ 21 นั้น นอกเหนือจากความรู้ ความเชี่ยวชาญความสามารถกว้าง ๆ ที่จำเป็นในการประสบความสำเร็จในในศตวรรษที่ 21 ทุกคนจะมีวิธีการพัฒนาอย่างไรเพื่อให้เหมาะสมกับศตวรรษที่ 21 ทุกคนจึงต้องตั้งคำถามกับตัวเองให้มากขึ้นและบ่อยขึ้น ว่าตัวเองกำลังทำอะไร ถนัดอะไร มีทักษะอะไร อยากจะมีชีวิตแบบไหน เรียนรู้ที่จะเรียนด้วยตนเอง และยังสามารถพัฒนาทักษะตนเองได้ด้วยวิธีง่าย ๆ ผ่านโทรศัพท์มือถือที่เราใช้กันอยู่ในชีวิตประจำวัน จะเป็นเรื่องดีแค่ไหนหากเราสามารถปรับตัวให้มีทักษะที่สามารถใช้ชีวิตในศตวรรษปัจจุบันได้อย่าง มีความสุขและไม่รู้สึกลำบากในการใช้ชีวิต

และจะดีแค่ไหนหากทุกท่านมีทักษะที่สามารถสร้างสังคม สร้าง ประเทศ ให้โลกในพัฒนาต่อไป เพื่อคนรุ่นหลังได้สืบต่อ

เอกสารอ้างอิง

- ราชบัณฑิตยสถาน. (2542). พจนานุกรมฉบับราชบัณฑิตยสถาน พ.ศ. 2542. กรุงเทพมหานคร : นานมีบุ๊คส์ พับลิเคชั่นส์.
- สำนักงานราชบัณฑิตยสภา. (2558). พจนานุกรมศัพท์ศึกษาศาสตร์ร่วมสมัย ฉบับราชบัณฑิตยสถาน/ ราชบัณฑิตยสถาน. กรุงเทพมหานคร: สำนักงานราชบัณฑิตยสภา.
- Praornpit Katchwattana. (2561). อยากเป็นคนคุณภาพของศตวรรษที่ 21 ต้องปรับตัวด้วยทักษะที่จำเป็น ในศตวรรษที่ ' 21 . เรียกใช้เมื่อ 6 มกราคม 2564 จาก <https://www.salika.co/2018/09/22/skill-21st-century-howto-build/>
- กระทรวงศึกษาธิการ. (2556). คู่มือการบริหารโรงเรียนในโครงการพัฒนาการบริหารรูปแบบนิติ. กรุงเทพมหานคร : โรงพิมพ์ชุมนุมสหกรณ์การเกษตรแห่งประเทศไทย จำกัด.
- กัญญาณัฐ ปูนา. (2562). ข้อเสนอเชิงนโยบายในการบริหารจัดการการศึกษาเพื่อเสริมสร้างทักษะอาชีพสำหรับนักเรียนระดับมัธยมศึกษาในโรงเรียนขยายโอกาสทางการศึกษาพื้นที่พิเศษ จังหวัดเชียงราย. วารสารบัณฑิตศึกษา. มหาวิทยาลัยราชภัฏเชียงราย.
- จันทร์เพ็ญ สุวรรณคร. (2558). กระบวนทัศน์การจัดกิจกรรมแนะแนวเพื่อเสริมสร้าง การใช้ทักษะชีวิตและอาชีพของนักเรียนชั้นมัธยมศึกษาตอนปลาย. ใน วิทยานิพนธ์ปริญญา ดุษฎีบัณฑิต. ศิลปากร : นครปฐม.
- ดวงนภา เตปา. (2562). การพัฒนานาคู่มือการบริหารงานวิชาการของโรงเรียนบ้านท่าบุญเรืองอำเภอหางดง จังหวัดเชียงใหม่. วิทยานิพนธ์ครุศาสตรมหาบัณฑิต. มหาวิทยาลัยราชเชียงใหม่.
- ปนัดดา นกแก้ว. (2562). ทักษะชีวิตและอาชีพในศตวรรษที่ 21 ของนักเรียนระดับชั้นมัธยมศึกษาปีที่ 3 จังหวัดสมุทรปราการ. ใน วิทยานิพนธ์ศึกษาศาสตรมหาบัณฑิต. มหาวิทยาลัยเทคโนโลยีราชมงคลธัญบุรี.
- ปรียาพร วงศ์อนุตรโรจน์. (2553). การบริหารงานวิชาการ. กรุงเทพมหานคร: ศูนย์สื่อเสริมกรุงเทพ.

- พระมหาธีรเพชร มาตพงษ์. (2561). การสังเคราะห์รูปแบบการบริหารวิชาการโรงเรียนพระปริยัติธรรมแผนกสามัญศึกษา. ใน *ดุชนิพนธ์ปรัชญาดุชนิพนธ์บัณฑิต*. มหาวิทยาลัยสยาม.
- มูนา จารง. (2560). การบริหารงานวิชาการของผู้บริหารสถานศึกษาตามทัศนะครูผู้สอนในศูนย์เครือข่ายตลิ่งชัน สังกัดสำนักงานเขตพื้นที่การศึกษาประถมศึกษายะลา เขต 2. ใน *สารนิพนธ์ ครุศาสตร์มหาบัณฑิต*. มหาวิทยาลัยราชภัฏยะลา.
- วรพจน์ วงศ์กิจรุ่งเรือง และอชิป จิตตฤกษ์. (2554). ทักษะแห่งอนาคตใหม่: การศึกษาเพื่อศตวรรษที่ 21 แปลจาก 21st Century Skills: Rethinking How Students Learn. ค้นเมื่อ มีนาคม 10, 2564, จาก <http://openworlds.in.th/books/21st-century-skills/>.
- วิจารณ์ พานิช. (2555). วิธีสร้างการเรียนรู้ เพื่อศิษย์ในศตวรรษที่ 21. กรุงเทพมหานคร : ตาตา : มูลนิธิสดศรี-สฤษดิ์วงศ์.
- วัชรสินธุ์ เพ็งบุบผา. (2564). ทักษะการประกอบอาชีพที่สำคัญในโลกยุคใหม่ที่นักเรียนไทยควรได้รับการพัฒนา : การวิจัยประเมินความต้องการจำเป็น. *ครุศาสตร์สาร*, 15(1).
- สุปรียา ศิริพัฒนกุลขจร. (2555). การเรียนรู้ในศตวรรษที่ 21 (The 21st Century Learning). *The NAS Magazine มหาวิทยาลัยพระจอมเกล้าธนบุรี: สำนักพิมพ์จุฬาลงกรณ์มหาวิทยาลัย*.
- สุไม บิลโบ. (2558). สมรรถนะ ทักษะและบทบาทครูไทยในศตวรรษที่ 21. กรุงเทพมหานคร : มหาวิทยาลัยราชภัฏพระนคร.
- สัตติ บัญญัติมย์. (2553). การบริหารงานวิชาการ. กรุงเทพมหานคร: บริษัทบุ๊คพอยท์จำกัด.
- สรเดช เลิศวัฒนาวานิช. (2560). การพัฒนากิจกรรมพัฒนาผู้เรียน โดยใช้โครงงานเป็นฐาน เพื่อส่งเสริมทักษะอาชีพและคุณลักษณะในการประกอบอาชีพสำหรับนักเรียนชั้นมัธยมศึกษา. ใน *วิทยานิพนธ์ปริญญาโทมหาบัณฑิต*. มหาวิทยาลัยศิลปากร : นครปฐม.
- สายเพ็ญ บุญทองแก้ว. (2563). การพัฒนารูปแบบการบริหารสถานศึกษาเพื่อพัฒนาทักษะอาชีพสำหรับนักเรียนในโรงเรียนสังกัดสำนักงานเขตพื้นที่การศึกษาประถมศึกษาสุราษฎร์ธานี เขต 2. ใน *วิทยานิพนธ์ครุศาสตร์มหาบัณฑิต*. มหาวิทยาลัยราชภัฏสุราษฎร์ธานี : สุราษฎร์ธานี.



สำนักงานคณะกรรมการการศึกษาขั้นพื้นฐาน. (2553). การศึกษาวิเคราะห์ระบบการศึกษา
ไทย. เรียกใช้เมื่อ 5 สิงหาคม 2565. จาก : <https://www.obec.go.th>.

สำนักงานเลขาธิการสภาการศึกษา. (2564). แผนการศึกษาแห่งชาติ พ.ศ. 2560-2759.
เรียกใช้เมื่อ 5 สิงหาคม 2565. จาก : <https://www.obec.go.th>.

Richard A. Gorton. (1893). School Administration and Supervision: Leadership
Challenges and Opportunities, 2nd ed. (Ohio: W.C.Brown Co, 1983), 158-
164.

ภาวะผู้นำกับบทบาทการบริหารทรัพยากรมนุษย์*

LEADERSHIP AND THE ROLE OF HUMAN RESOURCE MANAGEMENT

อำนาจ สาเขตร์¹ และ ฐิญาภัณณ์ วงษา²

Umnart Sakhet¹ and Thiyaphan Wongsa²

¹⁻²มหาวิทยาลัยมหาจุฬาลงกรณราชวิทยาลัย วิทยาลัยสงฆ์ตาก

¹⁻²Mahachulalongkornrajavidyalaya University Tak Buddhist College, Thailand

Corresponding Author's Email: thiyaphan.wong@mcu.ac.th

บทคัดย่อ

ภาวะผู้นำมีบทบาทสำคัญในการบริหารทรัพยากรมนุษย์ ซึ่งเป็นปัจจัยหลักในการขับเคลื่อนความสำเร็จขององค์กร ผู้นำที่มีวิสัยทัศน์และทักษะในการสื่อสารที่ดีจะสามารถสร้างความไว้วางใจและแรงบันดาลใจให้กับพนักงาน อีกทั้งสามารถส่งเสริมการพัฒนาศักยภาพและทักษะของบุคลากรให้พร้อมต่อการเปลี่ยนแปลงและความท้าทายใหม่ๆ การบริหารทรัพยากรมนุษย์ที่มีประสิทธิภาพยังต้องการผู้นำที่สามารถวางแผนกลยุทธ์ในระยะยาว ส่งเสริมวัฒนธรรมองค์กรที่เน้นการทำงานร่วมกัน และสร้างบรรยากาศที่เอื้ออำนวยต่อการทำงานและการพัฒนาความสามารถของพนักงาน บทความนี้ผู้เขียนได้นำเสนอแนวคิดทางภาวะผู้นำของการบริหารและการบริหารทรัพยากรมนุษย์เพื่อให้ผู้บริหารและผู้สนใจได้นำไปประยุกต์ใช้ เพื่อให้ได้ประโยชน์ต่อการบริหารงานให้มีประสิทธิภาพต่อไป

คำสำคัญ : ภาวะผู้นำ, บทบาท, การบริหารทรัพยากรมนุษย์

* Received 9 November 2024; Revised 17 November 2024; Accepted 26 December 2024

Abstract

Leadership plays a key role in human resource management, which is a key factor in driving organizational success. A leader with vision and good communication skills can build trust and inspire employees, as well as promote the development of personnel's potential and skills to be ready for changes and new challenges. Effective human resource management also requires leaders who can plan long-term strategies, promote a collaborative organizational culture, and create an atmosphere conducive to employee work and development. In this article, the author presents leadership concepts in management and human resource management for executives and interested parties to apply in order to benefit effective management in the future.

Keyword : Leadership, Role, Human Resource Management

บทนำ

ภาวะผู้นำ (Leadership) และการบริหารทรัพยากรมนุษย์ (Human Resource Management) ถือเป็นองค์ประกอบที่สำคัญอย่างยิ่งในการดำเนินธุรกิจหรือองค์กรใดๆ การบริหารทรัพยากรมนุษย์มีบทบาทในการจัดการคนให้เหมาะสมกับงาน พัฒนาศักยภาพของพนักงาน และสร้างความผูกพันระหว่างพนักงานกับองค์กร ในขณะที่ภาวะผู้นำมีบทบาทในการกำหนดทิศทาง กระตุ้นและสร้างแรงจูงใจให้ทีมงานมุ่งมั่นทำงานไปสู่เป้าหมายที่ตั้งไว้

การบริหารทรัพยากรมนุษย์นั้น ไม่เพียงแต่การจัดการด้านการจ้างงานและการพัฒนาพนักงานเท่านั้น แต่ยังรวมถึงการพัฒนาทักษะและสร้างสภาพแวดล้อมที่ดีให้กับพนักงาน เพื่อให้พนักงานสามารถทำงานอย่างมีประสิทธิภาพและมีความสุข ความเชื่อมโยงระหว่างภาวะผู้นำและการบริหารทรัพยากรมนุษย์จึงสำคัญ เพราะผู้นำมีหน้าที่ในการส่งเสริมให้เกิดวัฒนธรรมองค์กรที่ดี มีความรับผิดชอบต่อการพัฒนาและสนับสนุนบุคลากรให้ก้าวหน้าไปพร้อมกับการเติบโตขององค์กร

ผู้นำที่มีทักษะและวิสัยทัศน์ในการบริหารทรัพยากรมนุษย์จะสามารถสร้างทีมที่แข็งแกร่ง ซึ่งส่งผลให้เกิดประสิทธิภาพในการทำงาน อีกทั้งยังช่วยให้พนักงานรู้สึกถึงคุณค่าและความสำคัญของตนเองในองค์กร ดังนั้น การบูรณาการภาวะผู้นำเข้ากับการบริหารทรัพยากรมนุษย์จึงเป็นแนวทางที่มีบทบาทสำคัญในการเสริมสร้างศักยภาพขององค์กรในระยะยาว และสามารถช่วยให้องค์กรรับมือกับความท้าทายที่เกิดขึ้นในยุคปัจจุบันได้

ความหมายของผู้นำและการเป็นผู้นำ

ผู้นำ หมายถึง หัวหน้ากลุ่ม ทีม หรือองค์การที่ได้รับการแต่งตั้งขึ้น บุคคลที่มีบารมี และสามารถตัดสินใจได้เป็นอย่างดี รวมทั้งสามารถกระตุ้นบุคคลอื่นให้บรรลุเป้าหมายที่วางไว้ได้

ภาวะผู้นำ หรือ การเป็นผู้นำ หมายถึง กระบวนการในการชักจูงให้พนักงานทำงานเพื่อบรรลุวัตถุประสงค์ขององค์กร ความสามารถที่จะสร้างความเชื่อมั่น และการสนับสนุนให้เกิดขึ้นระหว่างบุคคลที่มีส่วนเกี่ยวข้องต่อการบรรลุเป้าหมายขององค์กร ความสามารถในการชักจูงผู้อื่นให้ทำตามในสิ่งที่ตนเองต้องการได้ ความสัมพันธ์ที่มีอิทธิพลระหว่างผู้นำและผู้ตามที่มีความตั้งใจต่อการเปลี่ยนแปลงที่สำคัญ

ปีเตอร์ ดรักเกอร์ (Peter Drucker) กูรูแห่งการบริหารจัดการให้คำจำกัดความภาวะผู้นำว่า “คำจำกัดความของผู้นำก็คือบุคคลที่มีผู้ตาม” ขณะที่ จอห์น ซี แมกซ์เวลล์ (John C Maxwell) ให้คำจำกัดความภาวะผู้นำว่า “ภาวะผู้นำคือการสร้างอิทธิพล ไม่มีอะไรมากหรือน้อยกว่านี้” ในทัศนะของจอห์น ดับบลิว การ์ดเนอร์ (John W Gardner) ภาวะผู้นำ คือ “กระบวนการชักจูงและให้ตัวอย่างที่ปัจเจกบุคคลก่อให้เกิดการกระทำที่สอดคล้องกับวัตถุประสงค์ของผู้นำ หรือวัตถุประสงค์ร่วมของทุกคน (ชาญชัย อาจินสมาจาร, 2556)

ลีปพนนท์ เกตุทัต ให้ความหมายว่า ผู้นำจะต้องมีวิสัยทัศน์ จะต้องวิเคราะห์ตัดสินใจโดยมองอย่างนก มองภาพรวมทั้งหมด และปฏิบัติตนอย่างหนอน เอากายใจและสมองเข้าสัมผัส สามารถวางแผนที่ชัดเจน จัดแผนงาน แผนคนและแผนเงินให้เข้ากัน กระจายและมอบให้เป็นนโยบาย (ลีปพนนท์ เกตุทัต, 2551 :32)

ศิริวรรณ เสรีรัตน์และคณะ ได้กล่าวถึง ความเป็นภาวะผู้นำเป็นองค์ประกอบประการหนึ่งซึ่งทำให้การบริหารงานของผู้นำประสบผลสำเร็จ โดยเป็นการใช้พฤติกรรมของผู้นำแต่ละคนที่สะสมจากประสบการณ์หรือการรับรู้เพื่อใช้ในการชักจูงให้ผู้ใต้บังคับบัญชาเต็มใจทำตามที่

ผู้นำ ต้องการได้สำเร็จอย่างมีประสิทธิภาพ จากการศึกษาแนวคิดเกี่ยวกับความเป็นภาวะผู้นำ มีทฤษฎีเกี่ยวกับความเป็นผู้นำ ซึ่งแบ่งออกเป็น 3 กลุ่มใหญ่ๆ คือ

1.ทฤษฎีคุณลักษณะผู้นำ (Trait Theories of Leadership) เป็นกลุ่มที่เน้นการศึกษาเกี่ยวกับคุณลักษณะต่างๆที่มีอยู่ในตัวผู้นำ เช่น สติปัญญา ความรับผิดชอบ กล่าวอีกนัยหนึ่งเป็นกลุ่มที่พยายามแสวงหาคำตอบว่า ผู้นำควรเป็นคนเช่นใด

2.ทฤษฎีความเป็นผู้นำเชิงพฤติกรรมศาสตร์หรือพฤติกรรมผู้นำ (Behavioral Theories of Leadership) เป็นกลุ่มที่มุ่งเน้นการศึกษาเกี่ยวกับพฤติกรรมของผู้นำที่แสดงออกมากลุ่มนี้พยายามแสวงหาคำตอบว่า ผู้นำควรมีพฤติกรรมอย่างไร

3.ทฤษฎีความเป็นผู้นำเชิงสถานการณ์ (Contingency Theories of Leadership) เป็นกลุ่มที่เน้นศึกษาสถานการณ์ต่างๆที่เกี่ยวข้องกับความเป็นภาวะผู้นำกลุ่มนี้ จะพยายามตอบคำถามที่ว่า ผู้นำจะต้องเรียนรู้สถานการณ์อะไรบ้าง เพื่อที่จะได้นำคนอื่นได้ (ศิริวรรณ เสรีรัตน์, 2542)

รังสรรค์ ประเสริฐศรี ได้กล่าวว่า ภาวะผู้นำ หมายถึง พฤติกรรมส่วนตัวของบุคคลหนึ่งที่จะชักนำกิจกรรมของกลุ่มให้บรรลุเป้าหมายร่วมกัน หรือเป็นความสัมพันธ์ที่มีอิทธิพลระหว่างผู้นำกับผู้ตาม ซึ่งทำให้เกิดการเปลี่ยนแปลงเพื่อบรรลุจุดหมายร่วมกัน หรือเป็นความสามารถที่จะสร้างความเชื่อมั่นและให้การสนับสนุนบุคคลเพื่อบรรลุเป้าหมายขององค์การ ผู้นำเป็นบุคคลที่ทำให้องค์การประสบความสำเร็จก้าวหน้าและบรรลุผล (รังสรรค์ ประเสริฐศรี, 2544)

ความหมายของความสามารถของการเป็นผู้นำ

หมายถึง การรวบรวม พัฒนา และปรับปรุงคุณลักษณะต่าง ๆ ที่ตนมีและจำเป็นต่อการทำงาน เพื่อนำมาประยุกต์ใช้ในการทำงานเพื่อบรรลุเป้าหมายในการทำงานที่วางไว้ และการเป็นผู้นำจะมุ่งเน้นการพัฒนาที่สำคัญ 2 ประการ คือ การพัฒนาตนเอง และการพัฒนาบุคคลอื่น หรือพนักงานในองค์กรของตน

แนวคิดของการเป็นผู้นำ

หน้าที่สำคัญที่สุดของการเป็นผู้นำ คือ การสร้างแรงจูงใจต่อการทำงานอย่างเต็มกำลัง และความสามารถในเกิดขึ้นกับผู้ใต้บังคับบัญชาทุกยุคทุกสมัย ๒ ประการต่อการเป็นผู้นำที่มีประสิทธิภาพ คือ ความน่าเชื่อถือและความเชื่อมั่น และการสื่อสารที่มีประสิทธิภาพของการเป็นผู้นำ

หลักเกณฑ์ของการเป็นผู้นำ 11 ประการ คือ

1. รู้จักตนเองและค้นหาการพัฒนาปรับปรุงตนเอง
2. มีทักษะความสามารถ
3. ค้นหาความรับผิดชอบ
4. ตัดสินใจในจังหวะเวลาที่เหมาะสม
5. แสดงตัวอย่าง
6. รู้จักบุคลากรของตนและคอยเฝ้าดูความเป็นอยู่ของเขา
7. ให้ข้อมูลกับพนักงานอย่างสม่ำเสมอ
8. สร้างความรู้สึกรับผิดชอบ
9. แน่ใจว่างานที่ได้รับมอบหมายมีความชัดเจน มีผู้รับผิดชอบดูแล และสามารถทำให้สำเร็จลุล่วงได้
10. การฝึกอบรมเป็นกลุ่ม
11. ใช้ศักยภาพและความสามารถขององค์กรอย่างเต็มกำลัง

ปัจจัยของความเป็นผู้นำ คือ เป็นผู้ตาม ผู้นำ การสื่อสาร สถานการณ์ ส่วนหลัก 3 ประการของการเป็นผู้นำ คือ ต้องรู้ว่าตนเองเป็นอะไร ต้องทราบอะไร และต้องทำอะไร รูปแบบของการเป็นผู้นำ วิธีการหรือประเภทของผู้นำที่แตกต่างกัน มีรูปแบบโครงสร้าง 4 แบบ คือ โครงสร้างทางโครงสร้าง โครงสร้างทางทรัพยากรมนุษย์ โครงสร้างทางการเมือง และโครงสร้างทางสัญลักษณ์ กระบวนการของการเป็นผู้นำที่ยิ่งใหญ่ และนำไปสู่การเป็นผู้นำที่ยิ่งใหญ่ ประกอบด้วยทำหายกระบวนการ ในขั้นแรกเริ่ม ผู้นำต้องหากระบวนการที่ตนเองเชื่อมั่นว่ามีความจำเป็นที่จะต้องปรับปรุงอย่างเร่งด่วนแบ่งปันวิสัยทัศน์ ขั้นตอนต่อมาคือ การแบ่งปันวิสัยทัศน์ ในรูปของคำพูด ที่พนักงานสามารถที่จะเข้าใจได้อย่างชัดเจน ทำให้บุคคลอื่นหรือพนักงานสามารถทำงานได้ ต้องให้เครื่องมือและแนะนำวิธีการในการแก้ปัญหาแก่พนักงานสร้างรูปแบบในการทำงาน เมื่อกระบวนการในการทำงานมีความยุ่งยากขึ้น คนที่เป็นเจ้านายมักจะบอกว่าอะไรคือสิ่งที่ต้องทำ แต่ผู้นำจะแสดงให้เห็นว่าจะทำงานให้เสร็จได้อย่างไร กระตุ้นความรู้สึกและจิตใจ แบ่งปันชัยชนะกับพนักงานของตน แต่เก็บความเจ็บปวดและความล้มเหลวไว้โดยลำพัง

ผู้นำแห่งการเปลี่ยนแปลง

เป็นมุมมองร่วมสมัยของเรื่องภาวะผู้นำ ผู้นำดังกล่าวคล้ายคลึงกับผู้นำบาร์มี แต่แตกต่างตรงที่ความสามารถที่จะนำเอานวัตกรรมและการเปลี่ยนแปลงเข้ามาสู่องค์กร และผู้นำแห่งการเปลี่ยนแปลงจะนำพาองค์กรผ่านการกระทำที่สำคัญ 3 ประการ คือ

1. ระลึกได้ถึงความต้องการในการปรับปรุงเปลี่ยนแปลง และความมีชีวิตชีวา เพื่อที่จะรักษาไว้ซึ่งการเปลี่ยนแปลงที่รวดเร็วในสภาพแวดล้อม และเพื่อรักษาระดับความได้เปรียบทางการแข่งขัน

2. สร้างวิสัยทัศน์ใหม่ การเปลี่ยนแปลงองค์กรได้และกระตุ้นหรือสร้างแรงจูงใจให้คนในองค์กรทำให้กลายเป็นจริงได้

3. ทำให้การเปลี่ยนแปลงเกิดขึ้น เพื่อที่เขาจะทำให้วิสัยทัศน์ของผู้นำกลายเป็นจริง

จะเห็นได้ว่า ภาวะผู้นำการเปลี่ยนแปลงเป็นกระบวนการที่ผู้นำพยายามเปลี่ยนแปลงผู้ตามให้ปฏิบัติงานอย่างมีประสิทธิภาพ เกิดความไว้วางใจ เกิดความจงรักภักดีและเชื่อถือในตัวผู้นำเกิดความคล้อยตาม พยายามแก้ปัญหาในการปฏิบัติ เกิดความมั่นใจในตนเอง มีความรับผิดชอบและยอมอุทิศตนเพื่อองค์กร ดังนั้น ผู้บริหารหรือผู้นำการเปลี่ยนผู้นำที่ดี จึงต้องมีความสามารถในการจูงใจคนให้ทำสิ่งต่าง ๆ ด้วยความเต็มใจ ทำให้ผู้คนรู้สึกอยากติดตามไปทุกหนทุกแห่งขณะเดียวกันก็ต้องส่งเสริมลูกน้องให้ได้แสดงออกถึงความรู้สึกรับรู้ความสามารถ ให้มีโอกาสดำเนินงานให้ดีขึ้นกว่าที่เป็นอยู่ ต้องสร้างสภาพแวดล้อมและบรรยากาศในการทำงานที่อบอุ่น ซึ่งจะส่งผลให้ลูกน้องเกิดความรักความผูกพันต่อองค์กร

ผู้นำแบบโลกาภิวัตน์

การแข่งขันทางธุรกิจหรือองค์กรธุรกิจในปัจจุบัน ไม่ได้ได้อยู่แต่เพียงภายในประเทศเท่านั้น แต่กลายเป็นองค์กรแบบโลกาภิวัตน์ คือ มีการซื้อ ขายสินค้าและการบริการระหว่างประเทศต่าง ๆ และการเปลี่ยนแปลงสู่การเป็นโลกาภิวัตน์ ล้วนมีผลกระทบ เพราะการแข่งขันแบบโลกาภิวัตน์ มุ่งเน้นต่อการสร้างมาตรฐานการบริการที่มีคุณภาพสูงขึ้นแก่ลูกค้า ผู้นำในยุคปัจจุบัน ต้องมีความแตกต่างจากการบริหารธุรกิจในอดีตเป็นอย่างมาก เพราะความต้องการของลูกค้าและพนักงานมีความแตกต่างและเปลี่ยนแปลงไป และผู้นำที่มีประสิทธิภาพในยุคโลกาภิวัตน์ จะต้องประกอบด้วย การคิดแบบโลกาภิวัตน์ เล็งเห็นเรื่องความหลากหลายทางวัฒนธรรม พัฒนาความชำนาญทางด้านเทคโนโลยี สร้างคู่ค้าธุรกิจและพันธมิตร และสร้างการมีส่วนร่วมในการเป็นผู้นำ(ชาญชัย อาจิณสมภาร, 2556)

ผู้นำในยุคปัจจุบัน ต้องมีความแตกต่างจากบริหารธุรกิจในอดีตเป็นอย่างมาก เพราะความต้องการของลูกค้าและพนักงานมีความแตกต่างและเปลี่ยนไป มาตรฐานของคุณภาพของคุณมีความเปลี่ยนแปลงไป มีสถาบันหรือหน่วยงานที่เข้ามาควบคุมมาตรฐานเหล่านี้โดยเฉพาะ ดังนั้นผู้นำในยุคปัจจุบันจึงต้องมองหาคลึงความเปลี่ยนแปลงเหล่านี้ ด้วยเหตุนี้ผู้นำในยุคโลกาภิวัตน์จึงมีความต้องการในเรื่องทักษะและความสามารถที่เพิ่มมากขึ้นต่อการนำไปสู่การเป็นผู้ที่มีประสิทธิภาพและประสบความสำเร็จในท้ายสุด

สำหรับการนำองค์กรไปสู่ความมีประสิทธิภาพ ดังนั้น Marshall Goldsmith และคณะ จึงได้เสนอคุณลักษณะที่สำคัญ 5 ประการต่อการนำไปสู่การเป็นผู้ที่มีประสิทธิภาพในยุคโลกาภิวัตน์ ประกอบไปด้วย

1. การคิดแบบโลกาภิวัตน์ : ผู้นำต้องมีความเข้าใจในเรื่องแตกกิ่งสาขา หรือการขยายตัว ทางด้านเศรษฐกิจ วัฒนธรรม กฎหมาย และการเมืองที่เกี่ยวข้องกับการเปลี่ยนแปลงในยุคปัจจุบัน

2. เล็งเห็นเรื่องความหลากหลายทางวัฒนธรรม : คือการมองเห็นความหลากหลายในเรื่องรูปแบบการเป็นผู้นำ ประเภทอุตสาหกรรม พฤติกรรมและค่านิยมส่วนบุคคล รวมถึงเรื่องเชื้อชาติและเพศด้วย การเล็งเห็นความหลากหลายทางวัฒนธรรมนอกจากจะช่วยให้ผู้นำเข้าใจมากขึ้นว่า ซึ่งถือเป็นทักษะสำคัญของผู้บริหารแบบโลกาภิวัตน์

3. พัฒนาความชำนาญทางด้านเทคโนโลยี : คือการติดต่อสื่อสาร ซึ่งต้องใช้เรื่องของเทคโนโลยีเข้ามาอำนวยความสะดวกโดย Marshall Goldsmith ได้ระบุว่าผู้นำต้องมีความเข้าใจในเรื่องเหล่านี้

3.1 การนำเรื่องเทคโนโลยีเข้ามาใช้ ส่งผลหรือสามารถช่วยบุคลากร และองค์กรอย่างไร

3.2 จะสร้าง และจัดการเรื่องการลงทุนในเทคโนโลยีใหม่ ๆ ได้อย่างไร

3.3 จะปฏิบัติตนให้เป็นแบบอย่างในแง่บวกต่อการใช้เทคโนโลยีได้อย่างไร

3.4 จะคัดเลือก พัฒนาและรักษาบุคลากรที่มีความสามารถทางด้านเทคโนโลยีได้อย่างไร

4. สร้างคู่แข่งและพันธมิตร : การสร้างคู่แข่งและพันธมิตร เป็นเรื่องจำเป็นอย่างยิ่งในการทำธุรกิจในยุคปัจจุบัน โดยเฉพาะอย่างยิ่งองค์กรที่ทำการค้าแบบชาติ

5. สร้างการมีส่วนร่วมในการเป็นผู้นำ : การสร้างการมีส่วนร่วมในการเป็นผู้นำเป็นเรื่องจำเป็น เพราะผู้นำหรือผู้บริหารไม่สามารถที่จะเป็นผู้ตัดสินใจได้แต่เพียงผู้เดียว ผู้นำต้องสร้างนิสัยในการแลกเปลี่ยนข้อมูลหรือแสดงความคิดเห็นให้เกิดขึ้นให้ได้ (Anonymous. (2004)

ผู้บริหารยุคใหม่ในประเทศไทย ต้องหลุดจากกรอบแนวคิดเดิม ๆ เพื่อพัฒนาศักยภาพของตนไปสู่การเป็นผู้นำระดับโลก เพราะการทำธุรกิจในปัจจุบัน จะหยุดเพียงแคภายในประเทศไม่ได้อีกต่อไป ดังนั้น ผู้นำต้องพยายามพัฒนาคุณสมบัติการเป็นผู้นำแบบโลกาภิวัตน์ทั้ง 5 ประการดังที่ได้กล่าวมาข้างต้น เพื่อพัฒนาไปสู่ความมีประสิทธิภาพในท้ายที่สุด

บทบาทของผู้นำในองค์กร

การทำงานให้งานในองค์กรประสบความสำเร็จได้ นอกจากทักษะ ความรู้ ความสามารถและทัศนคติที่ผู้บริหารมีแล้ว ยังรวมถึงความสามารถรอบตัวหรือความคล่อง ในการแสดงบทบาทที่แตกต่างกันในแต่ละสถานการณ์ เพื่อสนับสนุนการทำงานของพนักงานให้เกิดประโยชน์สูงสุดแก่องค์กร และบทบาทที่แตกต่างกัน 5 แบบของการเป็นผู้นำที่ใช้ในสถานการณ์ที่แตกต่างกัน โดยเปรียบเทียบกับนิ้วมือทั้ง 5 บนมือของผู้นำ โดยผู้นำควรปรับใช้บทบาททั้งหมดได้อย่างเหมาะสม ซึ่งประกอบด้วย บทบาทผู้จัดการ บทบาทของผู้สร้างวิสัยทัศน์ บทบาทของผู้ฝึกสอน บทบาทของนักการศึกษา และบทบาทของเอกอัครราชทูต

ความฉลาดทางการเป็นผู้นำทางจิตวิญญาณ

ผู้นำควรมีความสามารถในการตัดสินใจปัญหาที่ยากลำบากได้ หรือความสามารถในการออกคำสั่งควบคุม หรือสร้างแรงบันดาลใจและความจงรักภักดีให้เกิดขึ้นแก่ผู้ใต้บังคับบัญชา ในส่วนของผู้นำต้องต้องการสร้างกิจการหรือธุรกิจในระยะยาวหรือทำให้เกิดความยั่งยืน ธุรกิจยังต้องมุ่งเน้นที่ทุนอีก 2 ประเภท คือ ทุนทางสังคม และทุนทางจิตวิญญาณ

แนวคิดในการบริหารทรัพยากรมนุษย์

การบริหารทรัพยากรมนุษย์เป็นกระบวนการที่ผู้บริหารใช้กลยุทธ์ในการนำเอาศักยภาพของบุคลากรในหน่วยงาน หรือองค์กรมาใช้ให้เกิดประโยชน์สูงสุด มีบรรยากาศในการทำงานที่ดี มีผลสำเร็จตามเป้าหมายขององค์กร สิ่งเหล่านี้จะเกิดขึ้นได้ ปัจจัยที่สำคัญคือความสามารถของผู้บริหารในการนำความคิดมาสู่การปฏิบัติให้เกิดผล เนื่องมาจากการเปลี่ยนแปลงของโลกที่มีความเจริญอย่างรวดเร็วและคนที่เข้าใจความหมายของการเปลี่ยนแปลงเท่านั้นจึงจะอยู่รอด และเจริญภายใต้กฎเกณฑ์ใหม่อย่างหลีกเลี่ยงไม่ได้ และเราต้องทราบว่าข้อสมมติฐานเก่าข้อใดที่ไม่สามารถนำมาใช้ได้อีกต่อไป ในศตวรรษที่ 21 นี้

ผู้บริหารจะต้องเป็นผู้นำการเปลี่ยนแปลงโดยสร้างความเข้าใจว่าต้องทำอะไรบ้าง เพื่อให้เกิดการเปลี่ยนแปลงในรูปแบบที่สามารถควบคุมและจัดการได้ โดยเฉพาะคนที่อยู่ในองค์กรที่มีทั้งคนรุ่นเก่าและคนรุ่นใหม่

การที่องค์กรจะกระทำภารกิจหลักให้บรรลุวัตถุประสงค์และมีประสิทธิภาพนั้น หน่วยงานจำเป็นจะต้องมีบุคลากรที่มีคุณภาพในปริมาณที่เหมาะสมกับงาน ดังนั้นการบริหารทรัพยากรมนุษย์ จึงจัดเป็นปัจจัยที่สำคัญอย่างหนึ่งในการบริหารงาน เพราะบุคลากรเป็นผู้จัดหาและใช้ทรัพยากรบริหารอื่นๆ ไม่ว่าจะเป็นเงิน วัสดุอุปกรณ์และการจัดการซึ่งถ้าองค์กรเริ่มต้นด้วยการมีบุคลากรที่ดี มีความสามารถ ปัจจัยด้านอื่นๆก็จะดีตามมา ดังนั้นการบริหารทรัพยากรมนุษย์จึงมีความสำคัญต่อการพัฒนาองค์กรการบริหารทรัพยากรมนุษย์ เป็นการดำเนินการที่เกี่ยวกับบุคคลที่ถือว่า เป็นทรัพยากรที่มีค่าที่สุดขององค์กรเพื่อให้สามารถปฏิบัติงานได้สำเร็จตามวัตถุประสงค์ขององค์กร พร้อมทั้งดำเนินการบำรุงรักษาและพัฒนาให้ทรัพยากรมนุษย์ขององค์กรมีคุณภาพชีวิตในการทำงาน โดยมีภารกิจหลัก ได้แก่ การวางแผน ทรัพยากรมนุษย์การกำหนดงานหรือออกแบบงาน การวิเคราะห์งาน การสรรหา การคัดเลือก การประเมินผลพนักงาน การฝึกอบรมและพัฒนา ค่าตอบแทน สุขภาพและความปลอดภัย การพ้นจากงานของพนักงาน ดังนั้น จึงเป็นหน้าที่ของผู้บริหารทุกระดับที่จะต้องรับผิดชอบต่อการจัดการทรัพยากรมนุษย์

ความสำคัญของการจัดการทรัพยากรมนุษย์

1. ช่วยให้ผู้คนที่ปฏิบัติงานในองค์กรมีขวัญและกำลังใจในการปฏิบัติงาน เกิดความจงรักภักดีต่อองค์กรที่ตนปฏิบัติงาน
2. ช่วยพัฒนาในองค์กรเจริญเติบโต เพราะการจัดการทรัพยากรมนุษย์ เป็นสื่อกลางในการประสานงานกับแผนกต่างๆ เพื่อแสวงหาวิธีการให้ได้บุคคลที่มีคุณสมบัติเหมาะสมเข้ามาทำงานในองค์กรให้เกิดประโยชน์สูงสุดทำให้องค์กรเจริญเติบโตและพัฒนายิ่งขึ้น
3. ช่วยเสริมสร้างความมั่นคงแก่สังคมและประเทศชาติ ถ้าการจัดการทรัพยากรมนุษย์ ดำเนินการอย่างมีประสิทธิภาพแล้ว ย่อมไม่ก่อให้เกิดความขัดแย้งระหว่างองค์กรและ ผู้ปฏิบัติงานทำให้สภาพสังคมโดยรวมมีความสุข ความเข้าใจที่ดีต่อกัน

บทบาทหน้าที่ของผู้นำการบริหารทรัพยากรมนุษย์

บทบาทหน้าที่ของผู้นำการบริหารทรัพยากรมนุษย์ เพื่อให้องค์กรมีการใช้ทรัพยากรมนุษย์ให้เกิดประโยชน์สูงสุด บรรลุเป้าหมายขององค์กร ดังนั้น สมาคมการบริหารทรัพยากร

มนุษย์ (The Society for Human Resource Management : SHRM) ของ ประเทศสหรัฐอเมริกาได้กำหนดไว้ 6 บทบาทหน้าที่หลัก(งนงช วงษ์สุวรรณ, 2553 : 11-12) ดังต่อไปนี้

1. การวางแผน การสรรหา และการคัดเลือกทรัพยากรมนุษย์ (Human resource planning, recruitment and selection) ดังนี้

- 1.1 การวิเคราะห์งานเพื่อสร้างความต้องการเฉพาะของงานแต่ละงาน
- 1.2 การคาดการณ์ความต้องการทรัพยากรมนุษย์เพื่อให้บรรลุเป้าหมายขององค์กร
- 1.3 การพัฒนาและจัดทำแผนปฏิบัติการตามความต้องการที่กำหนดไว้
- 1.4 การสรรหาทรัพยากรมนุษย์ตามความต้องการขององค์กร
- 1.5 การคัดเลือกและบรรจุในตำแหน่งงานที่ว่าง

2. การพัฒนาทรัพยากรมนุษย์ (Human resource development) มีหน้าที่ดังนี้

- 2.1 การปฐมนิเทศและฝึกอบรมพนักงาน
- 2.2 การออกแบบการปฏิบัติงานตามแผนและจัดโปรแกรมการพัฒนา
- 2.3 การจัดตั้งทีมงานที่มีประสิทธิภาพ
- 2.4 การประเมินผลการปฏิบัติงานของพนักงานแต่ละคน
- 2.5 การประเมินพนักงานเพื่อการพัฒนาอาชีพ

3. การจ่ายค่าตอบแทนและผลประโยชน์ (Compensation and benefits) มีหน้าที่ ดังนี้

- 3.1 การบริหารระบบการจ่ายค่าตอบแทนและผลประโยชน์เพื่อพนักงาน
- 3.2 การบริหารค่าตอบแทนและผลประโยชน์ที่เป็นธรรม

4. พนักงานและแรงงานสัมพันธ์ (Employee and labor relations) มีหน้าที่ดังนี้

- 4.1 การรักษาความสัมพันธ์อันดีระหว่างองค์กรและสหภาพแรงงาน
- 4.2 การออกแบบปฏิบัติงานที่สร้างความสัมพันธ์อันดีระหว่างองค์กรและ

สหภาพแรงงาน

5. ความปลอดภัยและสุขภาพอนามัย (Safety and Health) มีหน้าที่ดังนี้

- 5.1 การบริหารด้านความปลอดภัยและสุขภาพอนามัยของพนักงาน
- 5.2 การแก้ปัญหาที่มีผลต่อการปฏิบัติงานของพนักงาน

6. การวิจัยทรัพยากรมนุษย์ (Human Resource Research) มีหน้าที่ดังนี้

6.1 การจัดหาข้อมูลและสารสนเทศทรัพยากรมนุษย์

6.2 การจัดระบบการสื่อสารข้อมูลการดำเนินงานของพนักงาน

ภารกิจหลักด้านการบริหารทรัพยากรมนุษย์

โดยปกติในการแบ่งภารกิจหลักให้สอดคล้องกับสภาพการแข่งขันทางธุรกิจมักจะแบ่งเป็น 4 ด้าน คือ

1. **การสรรหา (recruitment)** หมายถึง การเสาะแสวงหาเพื่อเลือกสรรให้ได้ คนดีที่มีความรู้ความสามารถเหมาะสมกับงาน และที่สำคัญที่สุด คือ สามารถปรับตนเองเข้ากับ วัฒนธรรมของบริษัท (corporate culture) หรือ ปทัสถาน(norm) ขององค์กร

2. **การพัฒนา (development)** หมายถึง การดำเนินการที่ส่งเสริมให้พนักงาน มีความรู้ ความสามารถ ทักษะคติ และประสบการณ์เพิ่มมากขึ้นในรูปแบบของการฝึกอบรม การพัฒนาการศึกษาของพนักงาน เพื่อให้พนักงานสามารถปฏิบัติงานในตำแหน่งปัจจุบันได้อย่างมีประสิทธิภาพ ขณะเดียวกันก็ดำเนินการพัฒนาอาชีพพนักงาน ให้พร้อมที่จะรับผิดชอบหรือ เติบโตในตำแหน่งที่สูงขึ้นรวมถึงการปรับหรือพัฒนาองค์กร ให้เป็นองค์กรที่ชนะในการแข่งขัน ได้ในที่สุด

3. **การรักษาพนักงาน (retention)** หมายถึง ความพยายามที่จะทำให้ พนักงานพึงพอใจในการทำงาน ด้วยการสร้างบรรยากาศให้ผู้ปฏิบัติงานมีขวัญและกำลังใจใน การทำงานมีโอกาสเติบโตก้าวหน้าในหน้าที่การงาน และมีรายได้เพียงพอกับความเป็นอยู่และ บริการต่างๆที่หน่วยงานจัดให้พนักงาน ซึ่งเป็นสิ่งจูงใจอย่างหนึ่ง

4. **การใช้ประโยชน์ (utilization)** หมายถึง การใช้คนให้ได้ประโยชน์สูงสุดตาม แนวทางในการจัดทำแผนกำลังคนเพื่อจัดคนให้ตรงการงานให้ได้งานที่เหมาะสมกับ ความรู้ความสามารถเพื่อประโยชน์สูงสุดขององค์กร(ชัยธนต์ถ์กร ภาวิศพิริยะภคฤติ, 2553 : 57- 58)

ภารกิจทั้ง 4 ด้านนี้เป็นปัจจัยหลักที่สำคัญที่สุดในการบริหารทรัพยากรมนุษย์ ไม่ว่าจะ องค์กรจะใช้แนวคิด หรือวางแผนรูปแบบใด จำเป็นที่จะต้องกำหนดภารกิจในการบริหาร ทรัพยากรมนุษย์อย่างชัดเจน และสามารถเลือกใช้ให้เหมาะสมกับแต่ละกิจกรรม เพื่อ ประสิทธิภาพสูงสุดสู่การบรรลุเป้าหมายขององค์กร

สรุป

ผู้บริหารขององค์การจะเป็นผู้ที่มีบทบาทสำคัญในการจัดกิจกรรมหรือวิธีการในการบริหารทรัพยากรมนุษย์ ผู้บริหารจึงต้องเป็นผู้ที่มีลักษณะเป็นผู้นำมีมนุษยสัมพันธ์ที่ดี สามารถสื่อสารกับผู้อื่นได้ รู้จักเก็บรวบรวมข้อมูล และคิดวิเคราะห์เพื่อประกอบการตัดสินใจ ในการสรรหาบุคลากรมาร่วมงานสร้างขวัญกำลังใจแก่ผู้ปฏิบัติงาน ตลอดจนมีวิธีปฏิบัติในการบริหารทรัพยากรมนุษย์ที่เป็นระบบ เช่น การกำหนดวัตถุประสงค์ การระดมทรัพยากรทั้งภายในและภายนอกองค์การ มาช่วยงานขององค์การ ประสานงานและการติดตาม และประเมินผลการบริหารทรัพยากรมนุษย์ในองค์การ

การจัดการบริหารทรัพยากรมนุษย์ถือเป็น หัวใจสำคัญของการทำงาน ในทุกระบบขององค์การ ไม่ว่าจะเป็นยุคโบราณหรือยุคปัจจุบันที่มีเทคโนโลยีขั้นสูงมากมาย มนุษย์จะเป็นผู้กำหนดชะตากรรมขององค์การโดยรวม เพราะผู้ที่จะใช้นวัตกรรมต่างๆ เหล่านั้นให้มีคุณภาพ จะต้องเป็นการบริหารจัดการทรัพยากรมนุษย์ที่มีคุณภาพด้วย ระบบการบริหารทรัพยากรมนุษย์มีความสำคัญตั้งแต่การสรรหา เพื่อให้ได้คนที่มีคุณภาพ ใช้งานให้เหมาะสมกับความรู้ความสามารถ มีการพัฒนาฝึกอบรมความรู้ใหม่ๆ และทักษะใหม่ให้กับพนักงานได้มีการปรับตัวอยู่เสมอและสุดท้าย คือ ต้องมีระบบรักษาพนักงานให้อยู่ในองค์การด้วยความจงรักภักดีและความเต็มใจ ระบบการให้สวัสดิการและการสร้างแรงจูงใจก็มีความสำคัญไม่น้อย ที่จะสามารถชำระรักษาพนักงานไว้ ดังนั้น ภาวะผู้นำของผู้บริหารจะต้องบริหารทรัพยากรมนุษย์ให้บรรลุเป้าหมายจึงจะนับได้ว่าการบริหารทรัพยากรมนุษย์ประสบผลดีอย่างสูงสุด

เอกสารอ้างอิง

- ชัยธนต์ถ์กร ภาวิศพิริยะกฤติ. (2553). การบริหารทรัพยากรมนุษย์. คณะวิทยาการจัดการ มหาวิทยาลัยราชภัฏสวนสุนันทา.
- ชาญชัย อาจินสมาจาร. (2556) การพัฒนาภาวะผู้นำ. กรุงเทพมหานคร: สถาบันเพื่อความก้าวหน้าทางวิชาการ.
- นงนุช วงษ์สุวรรณ. (2553). การบริหารทรัพยากรมนุษย์. กรุงเทพมหานคร: จามจุรีโปรดักท์.
- รังสรรค์ ประเสริฐศรี. (2544). ภาวะผู้นำ. กรุงเทพมหานคร: บริษัทธนรัชการพิมพ์จำกัด.
- ศิริวรรณ เสรีรัตน์ และคณะ. (2542). องค์การและการจัดการ. กรุงเทพมหานคร: ดวงกลมสมัย.



สีปนนท์ เกตุทัต. (2551). วิสัยทัศน์กว้างไกลปฏิบัติได้ผลจริง. กรุงเทพมหานคร: สำนักพิมพ์
มติชน.

Anonymous. (2004). Five emerging requirements for effective leadership. *Leader
to Leader*, 31, 57-58. Retrieved from ABI/INFORM Global database.

เรียกใช้เมื่อวันที่ 17 พฤศจิกายน 2567 จาก
<https://mysupa55.blogspot.com/p/blog-page.html>

การประยุกต์ใช้สติปัฏฐาน 4 ในวิถีการดำเนินชีวิตประจำวัน

เพื่อช่วยบำบัดอาการทางจิตของผู้ป่วยโรคซึมเศร้า*

MAINTAINING SATIPATTHANA 4 IN THE PATH TO TREATING SYMPTOMS OF DEPRESSION

ชมพูนุท พรรษา¹ และ พระเจริญพงษ์ ธรรมทีโป²

Shompoonuth Pansa¹ and Phrajaroenphong Wichai²

¹⁻²มหาวิทยาลัยมหาจุฬาลงกรณราชวิทยาลัย วิทยาลัยสงฆ์พุทธปัญญาศรีทวารวดี

¹⁻²Mahachulalongkornrajavidyalaya University, Buddhanyasrithawarawadee Buddhist College, Thailand

Corresponding Author's Email: Shompoonuth.pansa@gmail.com

บทคัดย่อ

ในปัจจุบันโรคซึมเศร้าเป็นปัญหาสุขภาพจิตที่พบได้บ่อยและมีแนวโน้มเพิ่มสูงขึ้น ส่งผลกระทบต่อคุณภาพชีวิตของผู้ป่วยและครอบครัวอย่างมาก การประยุกต์ใช้สติปัฏฐาน 4 ซึ่งเป็นหลักธรรมสำคัญในพระพุทธศาสนาที่ว่าด้วยการเจริญสติ การตั้งมั่นแห่งสติ และการมีสติ กำกับรู้ทันในทุกอิริยาบถของชีวิต ประกอบด้วย กายานุปัสสนา (การพิจารณากาย การสังเกต และรับรู้ร่างกาย) เวทนานุปัสสนา (การพิจารณาเวทนาหรือความรู้สึกทางกายและจิตใจ) จิตตานุปัสสนา (การพิจารณาจิตหรือจิตที่ปราศจากอารมณ์ที่ยึดติด) และธัมมานุปัสสนา (การพิจารณาธรรม หรือการเห็นตามความเป็นจริงของธรรมชาติ) มาใช้ในวิถีการดำเนินชีวิตประจำวันสามารถช่วยบำบัดอาการทางจิตของผู้ป่วยโรคซึมเศร้าได้ ซึ่งเป็นแนวทางที่ได้รับความสนใจมากขึ้นในวงการแพทย์และจิตวิทยา เนื่องจากโรคซึมเศร้ามีอัตราการเกิดสูงและส่งผลกระทบต่อคุณภาพชีวิตของผู้ป่วย โดยการบำบัดในรูปแบบต่างๆ เช่น การใช้ยาและการบำบัดทางจิตเวช อาจไม่สามารถตอบโจทย์ในทุกกรณี การนำหลักสติปัฏฐาน 4 มาประยุกต์ใช้ในการบำบัดโรคซึมเศร้าช่วยให้ผู้ป่วยสามารถเข้าใจและตระหนักถึงอารมณ์ของตนเองในแต่ละขณะ ผ่านการฝึกสติและการทำสมาธิ ทำให้สามารถลดความวิตกกังวลและ

* Received 10 November 2024; Revised 22 November 2024; Accepted 22 December 2024

ความเครียด ซึ่งเป็นสาเหตุหลักของโรคซึมเศร้าได้ ส่งผลให้ผู้ป่วยสามารถเรียนรู้การยอมรับอารมณ์ที่เกิดขึ้น และสามารถมีทัศนคติที่ดีต่อชีวิตมากขึ้น สามารถนำมาใช้ในการดำเนินชีวิตประจำวัน เป็นวิธีการที่สามารถช่วยเสริมสร้างสมดุลทางอารมณ์และจิตใจให้กับผู้ป่วยได้อย่างมีประสิทธิภาพ

บทความวิชาการนี้มุ่งนำเสนอแนวทางการประยุกต์ใช้หลักสติปัฏฐาน 4 ในการดำเนินชีวิตประจำวันเพื่อบำบัดอาการทางจิตของผู้ป่วยโรคซึมเศร้า สร้างพลังภายในเพื่อเผชิญกับอุปสรรคต่างๆ ในชีวิตได้อย่างมีความสุขและมีความสมดุลมากขึ้น ช่วยให้ผู้ป่วยลดภาวะความเครียด สามารถจัดการกับความคิดลบ ความวิตกกังวล และอารมณ์ซึมเศร้าได้ดีขึ้น นำไปสู่การมีสุขภาพจิตที่ดีและมีคุณภาพชีวิตที่ดีขึ้นในระยะยาว บทความวิชาการนี้แสดงให้เห็นถึงคุณค่าของหลักธรรมทางพระพุทธศาสนาที่สามารถนำมาประยุกต์ใช้ในการดูแลสุขภาพจิตได้อย่างมีประสิทธิภาพในยุคปัจจุบัน

คำสำคัญ : สติปัฏฐาน 4, โรคซึมเศร้า, อาการทางจิต

Abstract

Currently, depression is a common mental health problem with an increasing prevalence, significantly affecting the quality of life of both patients and their families. The application of Satipatthana 4 (the Four Foundations of Mindfulness), a fundamental Buddhist principle concerning mindfulness cultivation, establishment of mindfulness, and maintaining awareness in all daily activities, consists of 1) Kayanupassana (Contemplation of the Body, observing and being aware of the body) 2) Vedananupassana (Contemplation of Feelings, observing physical and mental sensations) 3) Cittanupassana (Contemplation of Mind, observing the mind without attachment to emotions) 4) Dhammanupassana (Contemplation of Mental Objects, observing and understanding the true nature of phenomena). Incorporating these principles into daily life can help treat psychological symptoms in depression patients. This approach has gained increasing attention in medical and psychological fields, as depression has a high incidence rate and severely impacts patients' quality of life. While conventional treatments such as medication and

psychiatric therapy may not be suitable for all cases, applying Satipatthana 4 in depression treatment helps patients understand and recognize their emotions in each moment through mindfulness practice and meditation. This can reduce anxiety and stress, which are major causes of depression. As a result, patients can learn to accept their arising emotions and develop a more positive attitude towards life. This method can be integrated into daily routines and effectively helps restore emotional and mental balance for patients.

This academic article aims to present guidelines for applying Satipatthana 4 in daily life to treat psychological symptoms of depression patients, building inner strength to face life's challenges with greater happiness and balance. It helps patients reduce stress levels, better manage negative thoughts, anxiety, and depressive moods, leading to improved mental health and better quality of life in the long term. This academic article demonstrates the value of Buddhist principles that can be effectively applied to mental health care in the modern era.

Keyword : Satipatthana 4, Depression, Mental symptoms

บทนำ

โรคซึมเศร้า เป็นภาวะทางการแพทย์ที่ส่งผลกระทบต่อความคิด อารมณ์ และพฤติกรรมของผู้ป่วย สาเหตุทางการแพทย์เกิดจากหลายปัจจัยร่วมกัน ทั้งพันธุกรรม สารเคมีในสมอง การผิดปกติของการคลังหลังสารในสมอง การถูกรบกวนคลื่นสมองและสภาพแวดล้อม เหตุการณ์ที่ก่อให้เกิดความเครียดในชีวิต อาการของโรคซึมเศร้ามีหลากหลาย ตั้งแต่ความรู้สึกหมดหวัง สิ้นหวัง ไปจนถึงการสูญเสียความสนใจในกิจกรรมที่เคยชื่นชอบ ผู้ป่วยอาจมีปัญหาในการนอนหลับ การรับประทานอาหาร การมีสมาธิ บางคนอาจมีอาการทางร่างกาย บางคนอาจมีอาการหนักจนคิดสั้น และฆ่าตัวตาย โรคซึมเศร้าเป็นปัญหาสุขภาพจิตแบบหนึ่งซึ่งส่งผลกระทบต่อผู้คนจำนวนมากทั่วโลก แต่มักถูกมองข้ามหรือเข้าใจผิด ว่าโรคนี้นั้นเป็นเพียงแค่ความรู้สึกเศร้าหรือท้อแท้ชั่วคราวเท่านั้น ในความเป็นจริงโรคนี้นั้นไม่ใช่เพียงแค่ความรู้สึกเศร้าหรือท้อแท้ชั่วคราว แต่เป็นภาวะทางการแพทย์ด้วยที่ส่งผลกระทบต่ออย่างลึกซึ้งต่อความคิด

อารมณ์ และพฤติกรรมของผู้ป่วย สาเหตุทางการแพทย์เกิดจากหลายปัจจัยร่วมกัน ทั้ง พันธุกรรม สารเคมีในสมอง การผิดปกติของการคลังหลังสารในสมอง การถูกรบกวนคลื่นสมอง และสภาพแวดล้อม เหตุการณ์ที่ก่อให้เกิดความเครียดในชีวิต เช่น การสูญเสียคนรัก การตกงาน หรือการเจ็บป่วยเรื้อรัง อาจเป็นตัวกระตุ้นให้เกิดอาการซึมเศร้าได้ อาการของโรคซึมเศร้า มีหลากหลาย ตั้งแต่ความรู้สึกหมดหวัง สิ้นหวัง ไปจนถึงการสูญเสียความสนใจในกิจกรรมที่เคยชื่นชอบ ผู้ป่วยอาจมีปัญหาในการนอนหลับ การรับประทานอาหาร การมีสมาธิ บางคนอาจมีอาการทางร่างกาย เช่น ปวดเมื่อยตามร่างกายโดยไม่มีสาเหตุชัดเจน บางคนอาจเป็นภาวะ ชั่วคราว และบางคนอาจมีอาการหนักจนคิดสั้นและฆ่าตัวตาย เป็นต้น

ปัจจุบันโรคซึมเศร้าถือเป็นปัญหาสุขภาพจิตที่สำคัญระดับโลก องค์การอนามัยโลก (World Health Organization: WHO) รายงานว่าในปี พ.ศ. 2564 มีผู้ป่วยโรคซึมเศร้าทั่วโลก มากกว่า 280 ล้านคน หรือคิดเป็นร้อยละ 3.8 ของประชากรโลก (WHO, 2021) สำหรับ ประเทศไทย กรมสุขภาพจิตรายงานว่าในปี พ.ศ. 2563 พบผู้ป่วยโรคซึมเศร้าสะสมมากถึง 1.5 ล้านราย และมีแนวโน้มเพิ่มขึ้นอย่างต่อเนื่อง โดยเฉพาะในช่วงการแพร่ระบาดของโรคโควิด-19 ที่ส่งผลกระทบต่อสภาพจิตใจของประชาชนอย่างรุนแรง (กรมสุขภาพจิต, 2564) โรคซึมเศร้า ส่งผลกระทบต่อคุณภาพชีวิตของผู้ป่วยในหลายมิติ ทั้งด้านร่างกาย จิตใจ การเรียน การทำงาน และความสัมพันธ์ทางสังคม ผู้ป่วยมักมีอาการเบื่อหน่าย ท้อแท้ สิ้นหวัง นอนไม่หลับ เบื่ออาหาร ขาดสมาธิ และในกรณีรุนแรงอาจนำไปสู่การทำร้ายตนเองหรือการฆ่าตัวตายได้ (สมภพ เรืองตระกูล, 2563) แม้ปัจจุบันจะมีการรักษาด้วยยาต้านเศร้าและการทำจิตบำบัด แต่ยังคงพบว่ามีผู้ป่วยจำนวนมากที่ไม่ตอบสนองต่อการรักษาหรือมีอาการกลับเป็นซ้ำ (วิไลวรรณ คงกิจ, 2562)

ในพระพุทธศาสนามีหลักธรรมสำคัญที่สามารถนำมาประยุกต์ใช้ในการบำบัดรักษาโรคทางจิตเวช นั่นคือ "สติปัฏฐาน 4" ซึ่งเป็นหลักธรรมที่ว่าด้วยการเจริญสติ การมีสติกำกับรู้ทันในทุกอิริยาบถของชีวิต ประกอบด้วย การพิจารณากาย (กายานุปัสสนา) การพิจารณาเวทนา (เวทนานุปัสสนา) การพิจารณาจิต (จิตตานุปัสสนา) และการพิจารณาธรรม (ธัมมานุปัสสนา) (พระพรหมคุณาภรณ์ (ป.อ. ปยุตโต), 2559) หลักธรรมนี้ได้รับการยอมรับในระดับสากลว่าสามารถนำมาประยุกต์ใช้ในการบำบัดรักษาโรคทางจิตเวชได้อย่างมีประสิทธิภาพ

การศึกษาของ Teasdale et al. (2020) พบว่าการฝึกสติแบบ Mindfulness-Based Cognitive Therapy (MBCT) ซึ่งพัฒนามาจากหลักสติปัฏฐาน 4 สามารถลดอัตราการกลับ

เป็นซ้ำในผู้ป่วยโรคซึมเศร้าได้ถึงร้อยละ 44 เมื่อเทียบกับกลุ่มที่ได้รับการรักษาตามปกติ นอกจากนี้ การศึกษาของ Kuyken et al. (2019) ยังแสดงให้เห็นว่าการฝึกสติตามแนวสติปัฏฐาน 4 ช่วยเพิ่มความสามารถในการยอมรับและจัดการกับความคิดด้านลบ ลดความวิตกกังวล และเพิ่มคุณภาพชีวิตของผู้ป่วยโรคซึมเศร้าได้อย่างมีนัยสำคัญ

ในบริบทของสังคมไทย การศึกษาของ พระมหาสุทิตย์ อาภากรโ และคณะ (2563) พบว่าการประยุกต์ใช้หลักสติปัฏฐาน 4 ในการดูแลสุขภาพจิตของพระสงฆ์และฆราวาสในวัดต่างๆ ช่วยลดภาวะซึมเศร้าและความเครียดได้อย่างมีประสิทธิภาพ สอดคล้องกับงานวิจัยของ สมพร กันทรคุชฎี เตรียมชัยศรี (2561) ที่พบว่าการฝึกสติตามแนวสติปัฏฐาน 4 ช่วยเพิ่มระดับสารสื่อประสาทเซโรโทนินและลดระดับคอร์ติซอลในเลือด ซึ่งส่งผลโดยตรงต่อการลดอาการซึมเศร้า

อย่างไรก็ตาม การนำหลักสติปัฏฐาน 4 มาประยุกต์ใช้ในการบำบัดโรคซึมเศร่ายังมีข้อจำกัดและความท้าทายหลายประการ เช่น การขาดความเข้าใจที่ถูกต้องในการปฏิบัติ การขาดแคลนผู้เชี่ยวชาญที่สามารถบูรณาการหลักธรรมกับการบำบัดทางจิตเวช และทัศนคติที่มองว่าการปฏิบัติธรรมเป็นเรื่องยากและซับซ้อน (วิชัย โชควิวัฒน์, 2562) นอกจากนี้ ยังพบว่าผู้ป่วยบางรายอาจมีอาการทางจิตรุนแรงจนไม่สามารถฝึกสติได้อย่างมีประสิทธิภาพ จึงจำเป็นต้องได้รับการรักษาด้วยยาควบคู่ไปด้วย (มาโนช หล่อตระกูล, 2563) จากสถานการณ์และปัญหาดังกล่าว ผู้วิจัยจึงสนใจศึกษาแนวทางการประยุกต์ใช้หลักสติปัฏฐาน 4 ในวิถีการดำเนินชีวิตประจำวันเพื่อช่วยบำบัดอาการทางจิตของผู้ป่วยโรคซึมเศร้า โดยมุ่งเน้นการพัฒนา รูปแบบการฝึกสติที่เข้าใจง่าย ปฏิบัติได้จริง และสอดคล้องกับวิถีชีวิตของคนในสังคมปัจจุบัน การศึกษานี้จะช่วยเพิ่มทางเลือกในการบำบัดรักษาโรคซึมเศร้า ลดการพึ่งพายา และส่งเสริม การดูแลสุขภาพจิตด้วยหลักพุทธธรรมอย่างยั่งยืน

ความสำคัญของโรคซึมเศร้าในสังคมไทยปัจจุบัน

โรคซึมเศร่ากลายเป็นปัญหาสุขภาพจิตที่สำคัญและน่าวิตกในสังคมไทยปัจจุบัน จากข้อมูลของกรมสุขภาพจิต กระทรวงสาธารณสุข พบว่ามีคนไทยที่ป่วยเป็นโรคซึมเศร้าประมาณ 1.7 ล้านคน (อิชิชาติ โรจนะหัสติน และจันทิมา อังคพณิกกิจ), 2564) และตัวเลขนี้มีแนวโน้มเพิ่มสูงขึ้นอย่างต่อเนื่อง โดยเฉพาะในกลุ่มวัยรุ่นและวัยทำงาน สะท้อนให้เห็นถึงวิกฤตสุขภาพจิตที่กำลังคุกคามสังคมไทยอย่างเฉียบพลัน ในบริบทสังคมไทย โรคซึมเศร่ามีความซับซ้อน

และมีลักษณะเฉพาะที่เชื่อมโยงกับวัฒนธรรมและความเชื่อของคนไทย หนึ่งในอุปสรรคสำคัญในการรับมือกับโรคซึมเศร้าคือการตีตราทางสังคม คนไทยจำนวนมากยังมองว่าเป็นโรคซึมเศร้าคือความอ่อนแอ เป็นเรื่องน่าอับอาย หรือเป็นกรรมที่ต้องยอมรับ ความเชื่อเหล่านี้ทำให้ผู้ป่วยไม่กล้าเปิดเผยความรู้สึกหรือแสวงหาความช่วยเหลือ เพราะไม่อยากเป็นภาระหรือสร้างความรำคาญให้ผู้อื่น

อีกปัจจัยที่ส่งผลต่อปัญหาโรคซึมเศร้าคือ วัฒนธรรมไทยที่ให้ความสำคัญกับระบบอาวุโสและการรักษาหน้าตาทางสังคม เยาวชนไทยจำนวนมากต้องแบกรับความคาดหวังอันสูงจากครอบครัวและสังคม ทั้งในด้านการศึกษาและการงาน การไม่สามารถตอบสนองความคาดหวังเหล่านี้ได้ มักนำไปสู่ความรู้สึกล้มเหลว ไร้ค่า และนำไปสู่ภาวะซึมเศร้าในที่สุด การเปลี่ยนแปลงทางสังคมและเศรษฐกิจในยุคปัจจุบัน ยิ่งทำให้ปัญหาโรคซึมเศร้าทวีความรุนแรงมากขึ้น สังคมไทยกำลังเผชิญกับการเปลี่ยนแปลงของโครงสร้างครอบครัว จากครอบครัวขยายสู่ครอบครัวเดี่ยวมากขึ้น ส่งผลให้ระบบการสนับสนุนทางสังคมอ่อนแอลง ผู้คนต้องเผชิญกับความโดดเดี่ยวและขาดที่พึ่งทางจิตใจ นอกจากนี้ ความกดดันทางเศรษฐกิจ การแข่งขันในที่ทำงาน และความไม่มั่นคงในชีวิต ล้วนเป็นปัจจัยที่เพิ่มความเสี่ยงต่อการเกิดโรคซึมเศร้าทั้งสิ้น นอกจากนี้ความทุกข์ทรมานที่ผู้ป่วยต้องเผชิญแล้ว ครอบครัวยังต้องแบกรับภาระทั้งทางการเงินและการดูแล บางครอบครัวต้องสูญเสียรายได้เพราะสมาชิกต้องลาออกจากงานมาดูแลผู้ป่วยในระดับสังคม โรคซึมเศร้าส่งผลต่อผลิตภาพแรงงาน การขาดงาน การลาออกจากงาน และประสิทธิภาพการทำงานที่ลดลง ในระบบการศึกษา นักเรียนและนักศึกษาที่มีภาวะซึมเศร้านักประสบปัญหาด้านการเรียน บางรายถึงขั้นต้องออกจากการศึกษากลางคัน ระบบสาธารณสุขไทยยังมีข้อจำกัดในการรับมือกับปัญหาโรคซึมเศร้า ทั้งในแง่ของจำนวนบุคลากรทางการแพทย์ที่ไม่เพียงพอ การกระจายตัวของบริการที่ไม่ทั่วถึง และคุณภาพการบริการที่ยังต้องการการพัฒนา ผู้ป่วยจำนวนมากต้องรอคิวนานในการเข้ารับการรักษา หรือต้องเดินทางไกลเพื่อพบจิตแพทย์ บางรายไม่สามารถเข้าถึงการรักษาได้เลยเนื่องจากข้อจำกัดทางการเงิน

ปัจจุบันสังคมไทยเริ่มมีความตื่นตัวและตระหนักถึงความสำคัญของปัญหาโรคซึมเศร้ามากขึ้น มีการรณรงค์ให้ความรู้และสร้างความเข้าใจที่ถูกต้องเกี่ยวกับโรคซึมเศร้า มีการพัฒนาระบบคัดกรองในชุมชน และเพิ่มช่องทางการให้คำปรึกษาทางออนไลน์ การแก้ไขปัญหาระบบซึมเศร้าในสังคมไทยจำเป็นต้องอาศัยความร่วมมือจากทุกภาคส่วน ทั้งภาครัฐ เอกชน และประชาสังคม ในการสร้างความเข้าใจ ลดการตีตรา และพัฒนาระบบบริการที่มีประสิทธิภาพ

การลงทุนในการป้องกันและดูแลรักษาโรคซึมเศร้าไม่เพียงแต่จะช่วยบรรเทาความทุกข์ของผู้ป่วยและครอบครัว แต่ยังเป็นการลงทุนที่จำเป็นสำหรับการพัฒนาสังคมไทยอย่างยั่งยืน เพราะสุขภาพจิตที่ดีของประชาชนคือรากฐานสำคัญของการพัฒนาประเทศในทุกด้าน

การบูรณาการจิตบำบัดและแนวทางพุทธศาสนาในการรักษาโรคซึมเศร้า

โรคซึมเศร้าเป็นความทุกข์ที่ส่งผลกระทบต่อจิตใจและการดำเนินชีวิตของผู้ป่วย ในปัจจุบัน การรักษาโรคซึมเศร้าด้วยวิธีทางการแพทย์แผนปัจจุบันได้มีการพัฒนาอย่างต่อเนื่อง อย่างไรก็ตาม การนำหลักธรรมทางพุทธศาสนามาบูรณาการร่วมกับการบำบัดทางจิตวิทยา ได้แสดงให้เห็นถึงประสิทธิภาพที่น่าสนใจในการช่วยเหลือผู้ป่วยโรคซึมเศร้า โดยเฉพาะในบริบทสังคมไทยที่มีรากฐานทางวัฒนธรรมพุทธศาสนาอย่างเข้มแข็ง

การบำบัดทางจิตในปัจจุบันมีหลากหลายรูปแบบ แต่ที่ได้รับการยอมรับว่ามีประสิทธิภาพในการรักษาโรคซึมเศร้า ได้แก่ การบำบัดความคิดและพฤติกรรม (Cognitive Behavioral Therapy - CBT) ซึ่งมุ่งเน้นการปรับเปลี่ยนความคิดและพฤติกรรมที่บิดเบือน การบำบัดสัมพันธ์ระหว่างบุคคล (Interpersonal Therapy) ที่ช่วยพัฒนาทักษะการสร้างความสัมพันธ์กับผู้อื่น และการบำบัดการยอมรับและพันธะสัญญา (Acceptance and Commitment Therapy - ACT) ที่เน้นการยอมรับความรู้สึกและการดำเนินชีวิตตามคุณค่าที่แท้จริง (John C. Markowitz, 2013) ในขณะเดียวกัน พุทธศาสนาได้นำเสนอแนวทางการเข้าใจและจัดการกับความทุกข์ที่มีความลึกซึ้งและเป็นระบบ ผ่านหลักธรรมสำคัญต่างๆ อริยสัจ 4 ซึ่งประกอบด้วยทุกข์ สมุทัย นิโรธ และมรรค เป็นกรอบแนวคิดพื้นฐานในการทำความเข้าใจธรรมชาติของความทุกข์และวิธีการดับทุกข์ ไตรลักษณ์ คือ อนิจจัง ทุกขัง อนัตตา ช่วยให้เข้าใจธรรมชาติของความเปลี่ยนแปลงและความไม่เที่ยงแท้ของสิ่งต่างๆ รวมถึงความทุกข์ที่กำลังเผชิญอยู่ ในขณะที่สติปัญญา 4 เป็นแนวทางการฝึกสติและการพิจารณากาย เวทนา จิต และธรรม (พระประเสริฐศักดิ์ รัตนญาโณ (ตันติชูหา), พระโสภณพัฒนบัณฑิต, พระครูภาวนาโพธิคุณ และสุวิน ทองปั้น, 2560)

การบูรณาการแนวทางจิตบำบัดและพุทธศาสนาในการรักษาโรคซึมเศร้าสามารถทำได้หลายรูปแบบ แบบแรกคือการนำเทคนิคการฝึกสติ (Mindfulness) ซึ่งมีรากฐานมาจากพุทธศาสนา มาผสมผสานกับการบำบัดทางจิตวิทยาแบบต่างๆ การฝึกสติช่วยให้ผู้ป่วยมีความตระหนักรู้ในปัจจุบันขณะ สามารถสังเกตความคิดและอารมณ์ของตนเองโดยไม่ตัดสินหรือยึด

ติด ซึ่งเป็นทักษะที่สำคัญในการจัดการกับความคิดด้านลบและอารมณ์ซึมเศร้า แบบที่สอง การนำหลักไตรลักษณ์มาประยุกต์ใช้ในการบำบัด ช่วยให้ผู้ป่วยเข้าใจว่าความรู้สึกซึมเศร้าและความทุกข์ที่กำลังเผชิญอยู่นั้นไม่ได้เป็นสิ่งถาวร แต่สามารถเปลี่ยนแปลงได้(อนิจจัง) ความเข้าใจนี้ช่วยสร้างความหวัง และกำลังใจในการเผชิญกับอาการของโรค นอกจากนี้ การเข้าใจหลักอนัตตายังช่วยลดการยึดติดกับตัวตนและความคิดด้านลบที่มักพบในผู้ป่วยโรคซึมเศร้า แบบที่สามารถประยุกต์ใช้หลักอริยสัจ 4 ในการบำบัดช่วยให้ผู้ป่วยเข้าใจกระบวนการเกิด และดับของความทุกข์อย่างเป็นระบบ การวิเคราะห์สาเหตุของความทุกข์(สมุทัย) ช่วยให้เห็นปัจจัยที่นำไปสู่ภาวะซึมเศร้า ในขณะที่การเข้าใจว่าความทุกข์สามารถดับได้(นิโรธ) และมีหนทางในการดับทุกข์ (มรรค) (นางสาวบุษบา สู่ภิกขิต์, 2557) ช่วยสร้างความหวังและแรงจูงใจในการรักษา การบำบัดแบบบูรณาการนี้ยังให้ความสำคัญกับการพัฒนาคุณภาพจิตใจผ่านการเจริญเมตตาภาวนา การแผ่เมตตาต่อตนเองและผู้อื่นช่วยลดความรู้สึกโดดเดี่ยว เพิ่มความเมตตากรุณาต่อตนเอง และสร้างความรู้สึกเชื่อมโยงกับผู้อื่น ซึ่งเป็นปัจจัยสำคัญในการบำบัดโรคซึมเศร้า การบูรณาการจิตบำบัดและแนวทางพุทธศาสนาในการรักษาโรคซึมเศร้า จึงเป็นทางเลือกที่น่าสนใจสำหรับผู้ป่วยในสังคมไทย การผสมผสานความรู้ทางจิตวิทยาสมัยใหม่กับภูมิปัญญาดั้งเดิมทางพุทธศาสนา ไม่เพียงแต่ช่วยบรรเทาอาการของโรค แต่ยังนำไปสู่การพัฒนาคุณภาพชีวิตและความเข้าใจในธรรมชาติของจิตใจอย่างลึกซึ้ง ซึ่งเป็นรากฐานสำคัญของการมีสุขภาพจิตที่ดีอย่างยั่งยืน

แนวคิดพื้นฐานของสติปัฏฐาน 4

สติปัฏฐาน 4 หรือ "ฐานแห่งสติ 4" เป็นหลักการสำคัญในพระพุทธศาสนาที่เน้นการฝึกสติและการมสติรู้ตัวในทุกขณะ โดยสติปัฏฐานนี้ช่วยให้เราสามารถเข้าใจชีวิต และความเป็นจริงของทุกสิ่งรอบตัวได้อย่างลึกซึ้ง โดยมีหลักการหลักที่สามารถแบ่งออกเป็น 4 ฐาน ได้แก่

1. กายานุปัสสนา (การพิจารณากาย)

กายานุปัสสนาเกี่ยวข้องกับการสังเกตและตระหนักถึงร่างกายของเรา โดยการฝึกสติในการรับรู้ประสบการณ์ต่าง ๆ ที่เกิดขึ้นกับร่างกาย เช่น การหายใจ การเคลื่อนไหว และอาการต่าง ๆ การมีสติในขณะนี้ช่วยให้เราตระหนักถึงความเปลี่ยนแปลงและธรรมชาติที่ไม่เที่ยงของร่างกาย

2. เวทนานุปัสสนา (การพิจารณาเวทนา)

เวทนานุปัสสนาเป็นการสำรวจความรู้สึกหรือเวทนาที่เกิดขึ้น ไม่ว่าจะเป็นความสุข ความทุกข์ หรือความเฉยชา การมีสติในการรับรู้เวทนาช่วยให้เราเข้าใจถึงอารมณ์และความรู้สึกที่เกิดขึ้นโดยไม่ติดอยู่ในนั้น ทำให้สามารถปล่อยวางหรือจัดการกับความรู้สึกได้อย่างมีสติ

3. จิตตานุปัสสนา (การพิจารณาจิต)

จิตตานุปัสสนาเกี่ยวข้องกับการสังเกตสภาพจิตใจและความคิด เราสามารถรับรู้ถึงอารมณ์ความคิด และความรู้สึกที่เกิดขึ้นในจิตใจ การมีสติในการรับรู้เหล่านี้ช่วยให้เราสามารถแยกแยะได้ว่า อะไรคือความจริงและอะไรคือความหลงผิดทำให้เราสามารถควบคุมจิตใจและหลีกเลี่ยงการตอบสนองต่อสิ่งเร้าในทางลบ

4. อัมมานุปัสสนา (การพิจารณาธรรม)

อัมมานุปัสสนาเป็นการศึกษาธรรมชาติของสิ่งต่าง ๆ รอบตัว โดยการเข้าใจหลักธรรม เช่น อริยสัจ 4 ซึ่งประกอบด้วยทุกข์ สมุทัย นิโรธ และมรรค การมีสติในการพิจารณาธรรมช่วยให้เรามองเห็นความจริงของชีวิตและการดำเนินชีวิตในทางที่ถูกต้อง

สติปัญญา 4 จึงเป็นเครื่องมือสำคัญในการพัฒนาตนเอง ช่วยให้เรามีสติสัมปชัญญะในชีวิตประจำวัน และสามารถลดทุกข์และเพิ่มความสุขได้ การฝึกฝนและปฏิบัติตามแนวคิดเหล่านี้จะนำไปสู่การเห็นความจริงของชีวิต และการมีชีวิตที่มีความหมายมากยิ่งขึ้น (พระวีรพงศ์ กลยาณ (บรรจงละเอียด), 2462)

1.1 การกำหนดกาย เวทนา จิต และธรรม

การกำหนดกาย เวทนา จิต และธรรม เป็นแนวทางสำคัญในพระพุทธศาสนาที่ช่วยให้เราสามารถพัฒนาสติและการตระหนักรู้ในชีวิตประจำวัน มุ่งเน้นไปที่การสังเกตและการเข้าใจสภาพต่าง ๆ ที่เกิดขึ้นในแต่ละขณะ เพื่อการหลุดพ้นจากทุกข์และการเข้าถึงความสงบภายใน การกำหนดกาย เวทนา จิต และธรรม เป็นการฝึกฝนที่ช่วยให้เรามีสติสัมปชัญญะและสามารถดำเนินชีวิตได้อย่างมีความหมาย การสังเกตและการรับรู้ในแต่ละขณะช่วยให้เราหลุดพ้นจากความทุกข์และค้นพบความสุขที่แท้จริงในชีวิต การนำแนวทางเหล่านี้มาใช้ในการดำเนินชีวิตจะทำให้เราเข้าใจตนเองและโลกใบนี้ได้ดียิ่งขึ้น

1.2 การเชื่อมโยงแนวคิดสติปัฏฐาน4 กับสุขภาพจิต

แนวทางที่มีประสิทธิภาพในการส่งเสริมสุขภาพจิตคือการนำหลักสติปัฏฐาน4 มาปรับใช้ในชีวิตประจำวัน ซึ่งประกอบไปด้วยการกำหนดกาย เวทนา จิต และธรรม การเข้าใจและปฏิบัติตามแนวคิดเหล่านี้สามารถช่วยให้เรามีสุขภาพจิตที่ดีขึ้นได้ ดังนี้

1.2.1 การกำหนดกายและสุขภาพจิต

การกำหนดกายเป็นการฝึกสติในการรับรู้ประสบการณ์ทางกายภาพ เช่น การหายใจ การเคลื่อนไหว หรือความรู้สึกในร่างกาย การมีสติในการกำหนดกายช่วยให้เราเข้าใจถึงความเครียดและความตึงเครียดที่เกิดขึ้นในร่างกาย และสามารถปรับเปลี่ยนพฤติกรรม เช่น การออกกำลังกาย หรือการทำสมาธิเพื่อคลายเครียด การตระหนักรู้ถึงสภาพร่างกายนี้ช่วยให้เราหลีกเลี่ยงการละเลยสุขภาพและเสริมสร้างความรู้สึกลงตัว

1.2.2 การกำหนดเวทนาเพื่อจัดการอารมณ์

การกำหนดเวทนาเป็นการสำรวจความรู้สึกที่เกิดขึ้นในขณะนั้น ไม่ว่าจะเป็นความสุข ความทุกข์ หรือความรู้สึกเฉยชา การมีสติในการรับรู้เวทนาช่วยให้เราสามารถระบุและจัดการกับอารมณ์ได้ดียิ่งขึ้น การรู้จักปล่อยวางหรือรับมือกับความรู้สึกเหล่านี้อย่างมีสติสามารถลดระดับความเครียดและวิตกกังวล ทำให้เรามีสุขภาพจิตที่ดีขึ้น สามารถรับมือกับความเครียด และใช้ชีวิตอย่างมีความหมายมากยิ่งขึ้น ดังนี้

1.2.3 การกำหนดจิตเพื่อควบคุมความคิด

การกำหนดจิตคือการสังเกตและรับรู้ถึงความคิดและอารมณ์ในจิตใจ การมีสติในจิตช่วยให้เราสามารถแยกแยะความคิดที่สร้างสรรค์และไม่สร้างสรรค์ได้ การพิจารณาความคิดเชิงลบและฝึกการมองโลกในแง่ดีช่วยให้เราสามารถลดความเครียดและวิตกกังวลได้ การพัฒนาจิตใจให้มีสติและเข้มแข็งทำให้เราสามารถจัดการกับสถานการณ์ที่ท้าทายได้อย่างมีประสิทธิภาพ

1.2.4 การกำหนดธรรมเพื่อเข้าใจชีวิต

การกำหนดธรรมเป็นการศึกษาธรรมชาติของชีวิตและความเป็นจริง การเข้าใจหลักธรรม เช่น อริยสัจ4 ช่วยให้เรามองเห็นว่าความทุกข์เป็นส่วนหนึ่งของชีวิต เมื่อเราสามารถยอมรับความจริงนี้ได้ จะช่วยให้เราหลีกเลี่ยงการยึดติดหรือคาดหวังที่สูงเกินไป ลดความผิดหวังและความเครียด การมีความเข้าใจในธรรมทำให้เราสามารถมีมุมมองที่กว้างขึ้นเกี่ยวกับชีวิต และทำให้เราเข้าถึงความสงบและสุขภาวะทางจิตใจ

บทบาทของสติปัฏฐาน4 ในการบำบัดทางจิต

สติปัฏฐาน4 เป็นเครื่องมือที่มีประสิทธิภาพในการรับรู้และควบคุมอารมณ์ การนำหลักการเหล่านี้มาใช้ช่วยให้เราสามารถมีสติในการรับรู้ความรู้สึกและอารมณ์ของตนเอง การฝึกฝนตามแนวทางเหล่านี้ไม่เพียงแต่ช่วยให้เราจัดการกับอารมณ์ได้อย่างมีประสิทธิภาพ แต่ยังทำให้เราเข้าถึงความสงบและความสุขภายใน ในที่สุดแล้ว การมีสติในชีวิตประจำวันจะช่วยให้เราเป็นคนที่มีความสุขและมีสุขภาพจิตที่ดีขึ้น ดังนี้

2.1 ความสามารถของสติปัฏฐานในการรับรู้และควบคุมอารมณ์

การควบคุมอารมณ์เป็นทักษะที่สำคัญที่สามารถช่วยให้เราดำเนินชีวิตได้อย่างมีความสุขและสงบสุข หนึ่งในแนวทางที่ได้รับการยอมรับอย่างกว้างขวางในการฝึกฝนทักษะนี้คือการนำหลักสติปัฏฐาน4 มาใช้ในการรับรู้และควบคุมอารมณ์ การปฏิบัติตามหลักเหล่านี้ช่วยให้เราเข้าใจและจัดการกับอารมณ์ของตนเองได้อย่างมีประสิทธิภาพ ในยุคที่เราต้องเผชิญกับความซับซ้อนและความเครียดจากสิ่งรอบตัว การพัฒนาความสามารถในการรับรู้และควบคุมอารมณ์กลายเป็นสิ่งสำคัญอย่างยิ่ง การใช้สติปัฏฐาน4 มาเป็นเครื่องมือในการรับรู้และควบคุมอารมณ์ได้รับการยอมรับในด้านนี้อย่างมาก กล่าวคือ การมีรากฐานมาจากหลักธรรมของพุทธศาสนา สติปัฏฐานเป็นการฝึกสติและการตระหนักรู้ในปัจจุบัน เพื่อที่จะสามารถรับมือกับอารมณ์และความรู้สึกได้อย่างมีประสิทธิภาพ สติปัฏฐานยังหมายถึงการตั้งอยู่ในความสติอย่างมีสติสัมปชัญญะ โดยแบ่งออกเป็น 4 ด้านหลัก ได้แก่ 1) สติในร่างกาย หมายถึง การรับรู้สภาพร่างกาย เช่น การหายใจ การเคลื่อนไหว ช่วยให้เราสามารถเชื่อมโยงกับความรู้สึกทางกายและจิตใจ 2) สติในความรู้สึก หมายถึง การสังเกตและรับรู้ความรู้สึกภายใน ไม่ว่าจะเป็นความสุข ความเศร้า หรือความโกรธ ช่วยให้เราไม่หลุดไปสู่ความคิดเชิงลบหรือการตอบสนองอัตโนมัติ ทำให้เราสามารถเลือกวิธีจัดการกับอารมณ์ได้ดียิ่งขึ้น 3) สติในจิต หมายถึง การทำความเข้าใจเกี่ยวกับจิตใจและความคิดของตนเอง เช่น ความคิดเชิงบวกและลบ เมื่อเราตระหนักรู้ถึงกระบวนการคิด จะสามารถควบคุมไม่ให้ความคิดเหล่านั้นทำให้เกิดอารมณ์ที่ไม่พึงประสงค์ได้ 4) สติในธรรม หมายถึง การรับรู้ถึงความจริงและธรรมชาติของสิ่งต่าง ๆ ทำให้เราสามารถมองโลกในมุมที่กว้างขึ้น ลดการยึดติดและการตอบสนองที่ไม่จำเป็น ซึ่งแต่ละด้านจะช่วยให้เราเข้าใจและรับรู้ถึงอารมณ์และความรู้สึกของเราได้ดีขึ้น

2.2 การควบคุมอารมณ์ผ่านสติปัฏฐาน

เมื่อเราได้ฝึกฝนสติปัฏฐานอย่างสม่ำเสมอ จะทำให้สามารถควบคุมอารมณ์ได้ดียิ่งขึ้น เมื่อเผชิญกับสถานการณ์ที่ก่อให้เกิดอารมณ์รุนแรง เช่น ความโกรธหรือความเครียด เราสามารถใช้สติในการหยุดและรับรู้ถึงอารมณ์นั้น ๆ แทนที่จะปล่อยให้มันควบคุมเรา การฝึกสติปัฏฐานยังช่วยให้เราเห็นคุณค่าและความหมายในชีวิตมากขึ้น เมื่อเราเรียนรู้ที่จะยอมรับอารมณ์ต่าง ๆ โดยไม่ตัดสินหรือหลีกเลี่ยง เราจะมีความสามารถในการเผชิญหน้ากับความท้าทายได้อย่างมีสติและสงบมากขึ้น เป็นเครื่องมือที่มีคุณค่าในชีวิตประจำวัน ช่วยให้เรามีความตระหนักรู้ในตัวเอง และสามารถจัดการกับอารมณ์อย่างมีประสิทธิภาพ และยังช่วยพัฒนาให้เราเป็นคนที่มีความสุขและสงบในชีวิตมากยิ่งขึ้น

2.3 การสร้างความตระหนักรู้ในสภาวะจิตใจ

การสร้างความตระหนักรู้ในสภาวะจิตใจในโลกปัจจุบันกลายเป็นสิ่งจำเป็นที่ช่วยให้เราสามารถดำเนินชีวิตอย่างมีสติและสุขุม การตระหนักรู้ในสภาวะจิตใจยังเป็นเครื่องมือที่สำคัญในการจัดการกับความเครียดและอารมณ์ต่าง ๆ ที่เกิดขึ้นในชีวิตประจำวัน ความตระหนักรู้ในสภาวะจิตใจ (Mindfulness) คือการฝึกฝนให้มีสติสัมปชัญญะและการรับรู้ในสิ่งที่เกิดขึ้นในปัจจุบัน โดยไม่ตัดสินหรือยึดติดกับความคิดและอารมณ์ เราเรียนรู้ที่จะสังเกตสิ่งต่าง ๆ ในสภาวะจิตใจ เช่น ความคิด อารมณ์ และความรู้สึก โดยมีความตั้งใจที่จะเข้าใจและยอมรับสิ่งเหล่านั้นอย่างไม่มีเงื่อนไข ประโยชน์ของความตระหนักรู้ในสภาวะจิตใจ คือ การลดความเครียด การพัฒนาความสัมพันธ์ที่ดีและมีคุณภาพกับคนรอบข้าง การเพิ่มประสิทธิภาพในการทำงานช่วยให้เราทำงานได้อย่างมีประสิทธิภาพมากขึ้น

วิธีการสร้างความตระหนักรู้ ได้แก่ 1) การฝึกสมาธิ การนั่งสมาธิเป็นวิธีที่ช่วยให้เราเรียนรู้ที่จะมีสมาธิและสังเกตจิตใจของตนเอง โดยการนั่งในที่สงบ หายใจเข้า-ออกอย่างมีสติ และรับรู้ถึงความรู้สึกในขณะนั้น 2) การสังเกตอารมณ์ การรับรู้และบันทึกอารมณ์ที่เกิดขึ้นในแต่ละวัน เช่น ความสุข ความเศร้า หรือความเครียด ช่วยให้เราเข้าใจว่าอารมณ์เหล่านั้นเกิดขึ้นอย่างไร และสามารถจัดการกับมันได้ดีขึ้น 3) การใช้ชีวิตในปัจจุบัน การทำกิจกรรมต่าง ๆ ด้วยความตั้งใจและการมีสติ เช่น การรับประทานอาหาร การเดิน หรือแม้แต่การทำงาน ช่วยให้เรา มีความตระหนักรู้ในสิ่งที่เกิดขึ้นในขณะนั้น 4) การเขียนบันทึก การเขียนบันทึกเกี่ยวกับความรู้สึกและความคิดของเรา ช่วยให้เราได้สะท้อนความรู้สึกภายในและเป็นการสร้างความตระหนักรู้ในสภาวะจิตใจได้อย่างมีประสิทธิภาพ

การประยุกต์ใช้สติปัญญา 4 ในชีวิตประจำวัน

3.1 การฝึกสติในกิจวัตรประจำวัน

การฝึกสติในกิจวัตรประจำวัน สามารถช่วยให้เราหยุดพักและตระหนักถึงสิ่งที่เกิดขึ้นรอบตัวเรา รวมถึงความรู้สึกและอารมณ์ของตนเองได้ การเริ่มต้นฝึกสติในกิจวัตรประจำวันไม่จำเป็นต้องใช้เวลามาก เพียงแค่เรามีความตั้งใจและความสนใจในสิ่งที่เราทำในแต่ละวัน เช่น เมื่อเราตื่นขึ้นในตอนเช้า ลองใช้เวลาในการหายใจเข้าลึกๆ เพียงไม่กี่นาที และรู้สึกถึงการเคลื่อนไหวของร่างกาย การให้ความสนใจกับการหายใจเป็นวิธีที่ง่ายและมีประสิทธิภาพในการนำสติกลับมาที่ตัวเรา เช่น ในระหว่างการรับประทานอาหารเช้า ให้เราใช้เวลาในการลิ้มรสอาหารแต่ละคำ รู้สึกถึงกลิ่น รสชาติ และเนื้อสัมผัสของอาหาร นอกจากเราจะเพลิดเพลินกับมื้ออาหารมากขึ้นแล้วยังช่วยให้เราตระหนักถึงการรับประทานอาหารและพฤติกรรมกาณินของเรา ทำให้เกิดการรับรู้ในความรู้สึกของความอึดและความหิว หรือเมื่อเราทำงานหรือมีภารกิจต่าง ๆ ให้ลองมุ่งมั่นในงานที่ทำอย่างเต็มที่ แทนที่จะคิดถึงสิ่งอื่น ๆ หรือห่วงเรื่องอนาคต การมีสติในช่วงเวลาที่ทำงานจะช่วยเพิ่มประสิทธิภาพ และทำให้เราสามารถมองเห็นปัญหาและโอกาสได้อย่างชัดเจนขึ้น การตั้งใจทำงานด้วยความใส่ใจจะช่วยให้เรารู้สึกถึงความสำเร็จและความพึงพอใจในสิ่งที่ทำ ในขณะเดียวกัน การฝึกสติยังช่วยให้เรารู้สึกถึงความสัมพันธ์กับผู้คนรอบตัว เมื่อเราสนทนากับผู้อื่น ลองฟังอย่างตั้งใจ ทำให้เราสามารถเข้าใจและเชื่อมโยงกับผู้อื่นได้อย่างเข้าใจมากขึ้น ทำให้ความสัมพันธ์มีคุณภาพและสร้างความเข้าใจระหว่างกัน การฝึกสติยังสามารถนำมาประยุกต์ใช้ในขณะเดินทาง เมื่อเราเดินไปตามถนน ลองสังเกตสิ่งรอบตัว จะช่วยให้เรารู้สึกเชื่อมโยงกับสิ่งแวดล้อมและลดความเครียดในชีวิตประจำวัน การฝึกสติไม่จำเป็นต้องใช้เวลามากหรือทำในสถานที่พิเศษ เราสามารถนำมาใช้ในชีวิตประจำวันได้ในทุกขณะ เมื่อเราเริ่มต้นจากสิ่งเล็ก ๆ เหล่านี้แล้ว การฝึกสติจะกลายเป็นส่วนหนึ่งของชีวิตเราอย่างเป็นธรรมชาติ ช่วยให้เราใช้ชีวิตอย่างมีคุณค่า รู้สึกมีความสุข และเต็มไปด้วยความสงบในใจ แม้ในวันที่ทำทนายที่สุด

3.2 เทคนิคการเจริญสติที่สามารถนำไปใช้ได้ในชีวิตประจำวัน

การเจริญสติเป็นเครื่องมือสำคัญที่ช่วยให้เราสามารถดำเนินชีวิตได้อย่างมีสติและสงบ การมีสติในชีวิตจะช่วยเพิ่มคุณภาพชีวิตและทำให้เราใช้ชีวิตได้อย่างมีความสุขมากขึ้น เทคนิคการเจริญสติสามารถนำมาปรับใช้ในชีวิตประจำวันได้ เพื่อให้เราสามารถเผชิญกับความท้าทายต่างๆ ได้อย่างมีประสิทธิภาพ หนึ่งในเทคนิคที่สามารถนำไปใช้ได้คือการฝึกหายใจอย่างมีสติ

การหายใจเข้าลึกๆ และหายใจออกช้าๆ ช่วยให้เรากลับมามีสมาธิและลดความเครียดในแต่ละวันได้ เช่น ตอนเช้าหรือก่อนนอน เราสามารถใช้เวลาเพียงไม่กี่นาทีในการหายใจอย่างมีสติ ซึ่งจะช่วยให้จิตใจสงบและมีความชัดเจนในการคิด อีกเทคนิคหนึ่งคือการฝึกสังเกตความรู้สึกและอารมณ์ที่เกิดขึ้นในแต่ละวัน ไม่ว่าจะเป็นความสุข ความเศร้า หรือความเครียด การจดบันทึกอารมณ์ในแต่ละวันช่วยให้เราตระหนักถึงสิ่งที่เกิดขึ้นในจิตใจ ทำให้เราเข้าใจตนเองมากขึ้น เมื่อรู้จักและยอมรับอารมณ์ของตนเอง เราจะสามารถจัดการกับมันได้ดีกว่า การปฏิบัติอย่างมีสติก็สามารถทำได้ในขณะที่ทำกิจกรรมประจำวัน เช่น การรับประทานอาหารอย่างมีสติ การเดินอย่างมีสติ การฟังเสียงรอบตัวอย่างมีสติ การฟังอย่างมีสติ การฝึกสติในขณะที่ทำงานหรือทำกิจกรรมใด ๆ การจัดการกับความคิดฟุ้งซ่านด้วยการฝึกสติ เป็นต้น การใช้เทคโนโลยีเพื่อช่วยในการเจริญสติ เช่น แอปพลิเคชันที่มีฟังก์ชันการฝึกสติหรือการทำสมาธิ ก็เป็นอีกทางเลือกที่น่าสนใจ ซึ่งมีแหล่งข้อมูลและการแนะนำที่หลากหลายที่สามารถเข้าถึงได้ง่าย

3.3 สติปัฏฐาน4 กับการพัฒนาคุณภาพชีวิต

ตัวอย่างการฝึกสติปัฏฐาน4 มาพัฒนาคุณภาพชีวิต ได้มีการกล่าวหลายบทความ ดังนี้ พระพรหมคุณาภรณ์ (ป.อ. ปยุตฺโต) (2545) ได้ให้ความหมายสำคัญเกี่ยวกับสติปัฏฐาน 4 กับการพัฒนาตนในชีวิตประจำวันไว้ในหนังสือพุทธธรรม สรุปได้ดังนี้ว่า กรรมฐาน เป็นที่ตั้งแห่งการทำงานของจิตหรือที่ให้จิตทำงาน กล่าวคือสิ่งที่ใช้เป็นอารมณ์ในการเจริญภาวนาหรืออุปกรณ์ในการฝึกอบรมจิต หรืออุบาย หรือกลวิธีเหนี่ยวนำสมาธิพูดให้สั้นที่สุดว่าสิ่งที่ใช้ฝึกสมาธิกรรมฐาน ในพระอรรถกถาจารย์รวบรวมแสดงไว้มี40อย่างและได้กล่าวถึงอานาปานสติสมาธิเป็นข้อปฏิบัติได้ทั้งในทางสมถะและวิปัสสนาว่าจะใช้ปฏิบัติเพื่อมุ่งผลฝ่ายสมาธิแน่นอนไปอย่างเดียวกันได้ หรือจะใช้เป็นฐานปฏิบัติตามแนวสติปัฏฐานครบทั้ง4 อย่างก็ได้เพราะเป็นข้อปฏิบัติที่เอื้อต่อสมาธิจิตในการใช้เป็นสนามปฏิบัติการของปัญญาได้เต็มที่ เป็นสมาธิที่พระพุทธเจ้าทรงสรรเสริญมาก รวมทั้งทรงสนับสนุนให้พระภิกษุทั้งหลายปฏิบัติและพระพุทธองค์เองทรงใช้เป็นวิหารธรรมทั้งก่อนและหลังตรัสรู้จนเป็นพระพุทธเจ้า

พระภิกษุทันทะ อาสภเถระ(2549)ได้กล่าวสรุปถึงองค์ประกอบ หรือหัวใจสำคัญของสติปัฏฐาน4 ไว้ในหนังสือการปฏิบัติวิปัสสนากรรมฐานตามหลักสติปัฏฐาน4 ว่า องค์ประกอบหรือหัวใจสำคัญของสติปัฏฐาน4 นั้นคือ อาตาปี สมปชาโน สติมาซึ่งมีหน้าที่คือ อาตาปี มีวิริยะทำหน้าที่เพียรพยายามตั้งใจเอาใจใส่ มีโยนิโสมนสิการตามกำหนดสภาวะการณ์ต่างๆ สติมา มีสติหน้าที่กำหนดไม่ให้คลาดเคลื่อนจากปัจจุบันอารมณ์ไม่ปล่อยหลงลืมและมีสมาธิเป็น



องค์ประกอบร่วมด้วยสมปชาโน สัมปชัญญะทำหน้าที่กำหนดรู้การเกิดดับของรูปนามสังขารมีความรู้ความเข้าใจสภาวะการณนั้นตามความเป็นจริงเห็นอนิจจังทุกขังอนัตตาสรุปรวมเป็นองค์ประกอบ 4 ประการคือ วิริยะ สติ สมาธิ และปัญญา ทำหน้าที่กำหนดปัจจุบันอารมณ์การกำหนดแต่ละครั้งเป็นการกักกร่อนบั่นทอนกิเลสที่เกาะกุมจิตใจที่ละนิดทีละน้อยเรียกว่า “กร่อนทีละนิดกักทีละหน่อย” กิเลสจะค่อยๆ เบาลางจางไปในที่สุดองค์ประกอบทั้ง 4 นี้เกิดขึ้นพร้อมกันและดับไปพร้อมกัน

พระโสภณมหาเถระ(2549) ได้กล่าวสรุปไว้ในหนังสือมหาสติปัฏฐานสูตรว่า การเจริญสตินับเป็นอุบายวิธีการดับทุกข์ด้วยการระลึกรู้สภาวะธรรมปัจจุบันอันมีกายและใจซึ่งเป็นสิ่งไม่เที่ยงมันเมื่อบุคคลรับรู้ร่างกายและใจนี้ดำรงอยู่ชั่วขณะตามเหตุตามปัจจัยโดยไม่มีรูปร่างถาวรที่ยึดถือได้ว่าเป็นเราเป็นเขาเป็นบุรุษเป็นสตรี เมื่อนั้นก็จะมีปัญหาเห็นธรรมชาติอันแท้จริงของกายและใจที่มีสภาพไม่เที่ยงเป็นทุกข์ไม่ใช่ตัวตนจิตของเขาย่อมเป็นอิสระจากความทุกข์และกิเลสได้อย่างแท้จริง

พระคันธสาราภิกขุ (2541) ได้กล่าวสรุปถึงการเจริญสติปัฏฐานในหนังสือการเจริญสติปัฏฐานว่า การเจริญสติปัฏฐาน คือ การมีสติจดจ่ออย่างต่อเนื่องตามรู้เท่าทันอาการต่าง ๆ ที่กำลังเกิดอยู่ในกายกับจิตตามความเป็นจริงรู้เท่าทันปัจจุบันอารมณ์ได้โดยละเอียดไม่ขาดช่วงไม่ลืมหันกำหนดรู้อารมณ์ที่ปรากฏทางทวารทั้ง 6 คือ ตา หู จมูก ลิ้น กายและใจ เมื่อมีรูปกระทบที่ตา มีเสียงกระทบที่หู มีกลิ่นกระทบที่จมูก มีรสกระทบที่ลิ้น มีสัมผัสกระทบที่กาย มีความคิดเกิดที่ใจก็สามารถตามรู้เท่าทันปัจจุบันอารมณ์นั้นๆ ได้เพื่อก่อให้เกิดวิปัสสนาปัญญาที่รู้แจ้งไตรลักษณ์ ได้แก่ อนิจจัง ทุกขังและอนัตตา ผู้ที่ต้องการรู้แจ้งไตรลักษณ์ต้องมีธรรมที่สนับสนุน 4 อย่างคือ วิริยะ สติ สมาธิและปัญญาและจะได้รับผลของการเจริญสติปัฏฐานคือ กำจัดอกิขมาและโทมนัสในโลก คือ อุปาทานชั้นธ5 ได้

สติปัฏฐาน 4 กกับการลดอาการของโรคซึมเศร้า

โรคซึมเศร้าเป็นปัญหาสุขภาพจิตที่ส่งผลกระทบต่อคุณภาพชีวิตของผู้คนในสังคมปัจจุบัน หลักธรรมในพระพุทธศาสนาที่สามารถนำมาประยุกต์ใช้เพื่อบรรเทาอาการของโรคซึมเศร้าได้อย่างมีประสิทธิภาพคือ สติปัฏฐาน 4 ซึ่งเป็นหลักการเจริญสติที่ครอบคลุมการพิจารณา กาย เวทนา จิต และธรรม ดังนี้

การประยุกต์ใช้กายานุปัสสนา หรือการมีสติรู้เท่าทันร่างกาย สามารถเริ่มต้นได้จากการกำหนดลมหายใจเข้าออกอย่างมีสติ ช่วยให้จิตใจสงบ ลดความวิตกกังวลและความเครียดที่

มักเป็นตัวกระตุ้นอาการซึมเศร้า การรับรู้อิริยาบถต่างๆ เช่น การเดิน นั่ง นอน ยืน ช่วยดึงจิตใจออกจากความคิดด้านลบ นอกจากนี้การสแกนร่างกายโดยรับรู้ความรู้สึกในส่วนต่างๆ ยังช่วยให้เข้าใจความเชื่อมโยงระหว่างร่างกายและจิตใจได้ดียิ่งขึ้น

การประยุกต์ใช้เวทนานุปัสสนา การเฝ้าสังเกตความรู้สึกที่เกิดขึ้นว่าเป็นสุข ทุกข์ หรือเฉยๆ โดยไม่ด่วนตัดสิน ช่วยให้ผู้ป่วยซึมเศร้าเข้าใจว่าอารมณ์ทุกอย่างเป็นเพียงสภาวะที่เกิดขึ้น ตั้งอยู่ และดับไปตามธรรมชาติ การฝึกปล่อยวางความรู้สึกด้านลบ ไม่หมกมุ่นกับความทุกข์ จะช่วยบรรเทาอาการซึมเศร้าได้อย่างค่อยเป็นค่อยไป

การประยุกต์ใช้จิตตานุปัสสนาหรือการพิจารณาสภาวะจิต ช่วยให้ผู้ป่วยรู้เท่าทันความคิดที่เกิดขึ้นโดยไม่หลงไปกับมัน เข้าใจถึงความไม่เที่ยงของความคิดและอารมณ์ซึมเศร้าว่าไม่ได้คงอยู่ตลอดไป การฝึกปล่อยวางความคิดด้านลบที่เป็นอาการของโรคซึมเศร้าจะช่วยให้จิตใจเป็นอิสระมากขึ้น

การประยุกต์ใช้ธัมมานุปัสสนา การพิจารณาสภาวธรรม ช่วยให้ผู้ป่วยเข้าใจธรรมชาติของจิตใจและโรคซึมเศร้าได้ลึกซึ้งขึ้น โดยรู้เท่าทันสภาวะที่เป็นอุปสรรค เช่น ความหดหู่ ความฟุ้งซ่าน เข้าใจถึงความไม่เที่ยง ความเป็นทุกข์ และความไม่ใช่ตัวตนของอาการซึมเศร้า นำไปสู่การพัฒนาปัญญาและวิธีการดูแลตนเองที่เหมาะสม

การนำสติปัฏฐาน 4 มาประยุกต์ใช้ในชีวิตประจำวันควรเริ่มต้นอย่างค่อยเป็นค่อยไป ฝึกสติในกิจวัตรประจำวันง่ายๆ ใช้เวลาสั้นๆ แต่ทำอย่างสม่ำเสมอ สร้างสภาพแวดล้อมที่เอื้อต่อการฝึก จัดพื้นที่สงบสำหรับการเจริญสติ และหาเวลาที่เหมาะสมในแต่ละวัน ที่สำคัญคือควรบูรณาการร่วมกับการรักษาทางการแพทย์ ใช้ควบคู่กับการรักษาตามแผนของแพทย์ และปรึกษาผู้เชี่ยวชาญเพื่อปรับแนวทางให้เหมาะสมกับสภาวะของแต่ละบุคคล การฝึกฝนอย่างต่อเนื่องจะช่วยให้ผู้ป่วยเข้าใจและจัดการกับอาการของตนเองได้ดียิ่งขึ้น นำไปสู่คุณภาพชีวิตที่ดีขึ้นอย่างยั่งยืน

4.1 การลดความคิดลบและการเจริญสติในจิต

ความคิดลบเป็นสภาวะที่เกิดขึ้นได้กับทุกคน และมักส่งผลกระทบต่อคุณภาพชีวิตและสุขภาพจิตอย่างมีนัยสำคัญ การเจริญสติในจิตเป็นวิธีการหนึ่งที่มีประสิทธิภาพในการจัดการกับความ คิดลบเหล่านี้ โดยการฝึกให้จิตใจอยู่กับปัจจุบันขณะ รู้เท่าทันความคิด และไม่หลงไปกับกระแสความคิดที่ก่อให้เกิดความทุกข์ การลดความคิดลบเริ่มต้นได้จากการตระหนักรู้ว่าความคิดเป็นเพียงสภาวะหนึ่งที่เกิดขึ้นในจิต ไม่ใช่ความจริงทั้งหมด และไม่ใช่ตัวตนของเรา เมื่อ

เกิดความคิดลบขึ้น ให้เพียงสังเกตมันอย่างเป็นกลาง ไม่ตัดสิน ไม่ต่อต้าน และไม่หลงเชื่อไปกับมันทันที การฝึกเช่นนี้จะช่วยให้เราเห็นว่าความคิดลบเป็นเพียงเมฆหมอกที่ผ่านเข้ามาในท้องฟ้าแห่งจิตใจ และจะผ่านพ้นไปในที่สุด การเจริญสติในจิตสามารถทำได้ทุกขณะในชีวิตประจำวัน โดยการมีสติรู้ตัวในทุกอิริยาบถ ไม่ว่าจะเป็นการเดิน การนั่ง การนอน หรือการทำกิจกรรมต่างๆ เมื่อจิตเริ่มคิดฟุ้งซ่านหรือหลงไปกับการคิดลบ ให้ใช้ลมหายใจเป็นจุดยึดเหนี่ยวของสติ กำหนดรู้ลมหายใจเข้าออก รู้สึกถึงการเคลื่อนไหวของลมที่ปลายจมูกหรือที่หน้าท้อง การกลับมาอยู่กับลมหายใจจะช่วยให้จิตสงบและมีพลังมากขึ้นในการรับมือกับความคิดลบได้ นอกจากนี้ การพัฒนาคุณภาพของจิตได้ด้วยการแผ่เมตตาก็เป็นอีกวิธีหนึ่งซึ่งช่วยลดความคิดลบได้อย่างมีประสิทธิภาพ เริ่มจากการแผ่เมตตาให้ตัวเอง ให้อภัยตนเอง และยอมรับว่าเราก็เป็นมนุษย์ที่ไม่สมบูรณ์แบบ จากนั้นจึงค่อยๆ แผ่ขยายความรู้สึกเมตตาไปสู่อื่นๆ การฝึกเช่นนี้จะช่วยเปลี่ยนมุมมองและความคิดจากด้านลบเป็นด้านบวกมากขึ้น การเปลี่ยนแปลงรูปแบบความคิดต้องอาศัยความอดทนและการฝึกฝนอย่างสม่ำเสมอ เมื่อเราฝึกเจริญสติในจิตอย่างต่อเนื่อง จะเริ่มสังเกตเห็นรูปแบบของความคิดลบที่เกิดขึ้น เข้าใจสาเหตุและผลกระทบของมัน และสามารถเลือกที่จะไม่หลงไปกับการคิดเหล่านั้น แต่เลือกที่จะอยู่กับปัจจุบันขณะอย่างมีสติ แทน การดูแลสุขภาพกายก็มีส่วนสำคัญในการลดความคิดลบ การออกกำลังกายสม่ำเสมอ การพักผ่อนให้เพียงพอ และการรับประทานอาหารที่มีประโยชน์ จะช่วยให้ร่างกายและจิตใจแข็งแรง มีภูมิต้านทานต่อความคิดลบมากขึ้น นอกจากนี้ การสร้างสภาพแวดล้อมที่เอื้อต่อการเจริญสติ เช่น การจัดมุมสงบในบ้าน การหลีกเลี่ยงสิ่งกระตุ้นที่ก่อให้เกิดความคิดลบ ก็เป็นปัจจัยสนับสนุนที่สำคัญ การลดความคิดลบและการเจริญสติในจิตเป็นกระบวนการที่ต้องอาศัยเวลาและความทุ่มเท แต่ผลลัพธ์ที่ได้คือจิตใจที่สงบ มั่นคง และมีความสุขอย่างยั่งยืน เมื่อเราเข้าใจและยอมรับธรรมชาติของจิตได้ ฝึกฝนสติอย่างต่อเนื่อง ชีวิตก็จะเบาสบายและมีความสุขมากขึ้น

4.2 การควบคุมความเครียดและความวิตกกังวล

ความเครียดและความวิตกกังวลเป็นปัญหาสุขภาพจิตที่พบได้บ่อยในสังคมปัจจุบัน ส่งผลกระทบต่อคุณภาพชีวิตและการดำเนินชีวิตประจำวันของผู้คนเป็นอย่างมาก การเรียนรู้วิธีควบคุมและจัดการกับความเครียดและความวิตกกังวลจึงเป็นทักษะสำคัญที่ทุกคนควรพัฒนาเพื่อรักษาสมดุลทางอารมณ์และสุขภาพจิตที่ดี การจัดการกับความเครียดเริ่มต้นได้จากการทำความเข้าใจแหล่งที่มาของความเครียด ซึ่งอาจเกิดจากปัจจัยภายนอก เช่น การทำงาน ความสัมพันธ์ ภาระทางการเงิน หรือปัจจัยภายใน เช่น ความคาดหวังต่อตนเอง ความกลัว

ความล้มเหลว การรู้เท่าทันถึงสาเหตุของความเครียดจะช่วยให้เราสามารถจัดการกับมันได้อย่างมีประสิทธิภาพมากขึ้น การหายใจอย่างถูกวิธีเป็นเครื่องมือพื้นฐานแต่มีประสิทธิภาพสูงในการจัดการความเครียดและความวิตกกังวลได้โดยการหายใจลึกๆ ช้าๆ โดยสูดลมหายใจเข้าทางจมูก กลั้นไว้สักครู่ แล้วผ่อนลมหายใจออกทางปากช้าๆ จะช่วยให้ระบบประสาทพาราซิมพาเทติกทำงาน ลดการหลั่งฮอร์โมนความเครียด และทำให้ร่างกายและจิตใจผ่อนคลายมากขึ้น การออกกำลังกายสม่ำเสมอก็เป็นวิธีหนึ่งซึ่งช่วยลดความเครียดและความวิตกกังวลได้อย่างมีประสิทธิภาพ การเคลื่อนไหวร่างกายช่วยกระตุ้นการหลั่งสารเอ็นโดรฟิน ซึ่งเป็นสารแห่งความสุข ทำให้อารมณ์ดีขึ้น นอกจากนี้ การออกกำลังกายยังช่วยปรับสมดุลของฮอร์โมนในร่างกาย ทำให้นอนหลับได้ดีขึ้น และมีพลังในการจัดการกับความท้าทายต่างๆ ในชีวิต การจัดการกับความคิดก็เป็นส่วนสำคัญในการควบคุมความเครียดและความวิตกกังวล การฝึกสังเกตความคิดของตนเองอย่างเป็นกลาง ไม่ตัดสิน และไม่หลงไปกับความคิดลบ จะช่วยให้เราสามารถแยกแยะระหว่างข้อเท็จจริงกับความคิดที่บิดเบือนได้ดีขึ้น การฝึกคิดอย่างมีเหตุผลและมองหาหลักฐานที่สนับสนุนหรือหักล้างความคิดวิตกกังวลจะช่วยลดความรุนแรงของความวิตกกังวลลงได้ การจัดการกับเวลาและการจัดลำดับความสำคัญก็เป็นทักษะที่จำเป็นในการควบคุมความเครียด การแบ่งงานใหญ่ออกเป็นงานย่อยๆ การตั้งเป้าหมายที่เป็นไปได้ และการใช้เวลากับตัวเองในการพักผ่อนและทำกิจกรรมที่ชื่นชอบ จะช่วยลดความกดดันและสร้างสมดุลในชีวิตได้ดีขึ้น การสร้างเครือข่ายสนับสนุนทางสังคมก็มีความสำคัญ การพูดคุยแบ่งปันความรู้สึกกับคนที่ไว้ใจ การขอคำปรึกษาจากผู้เชี่ยวชาญเมื่อจำเป็น และการเข้าร่วมกิจกรรมกลุ่มที่มีความสนใจร่วมกัน จะช่วยให้เรารู้สึกไม่โดดเดี่ยวและมีกำลังใจในการเผชิญกับความท้าทายต่างๆ การดูแลสุขภาพโดยรวมก็เป็นปัจจัยสำคัญ การรับประทานอาหารที่มีประโยชน์ การนอนหลับให้เพียงพอ การหลีกเลี่ยงสารกระตุ้นเช่นคาเฟอีนหรือแอลกอฮอล์ และการสร้างกิจวัตรประจำวันที่ดีต่อสุขภาพ จะช่วยเสริมสร้างภูมิคุ้มกันทั้งทางร่างกายและจิตใจ ทำให้เรามีความพร้อมในการรับมือกับความเครียดและความวิตกกังวลได้ดีขึ้น

สรุป

โรคซึมเศร้า เป็นอาการผิดปกติของอารมณ์ ซึ่งส่งผลกระทบต่อผู้ป่วยทั้งด้านความคิด ความรู้สึก และพฤติกรรม โรคซึมเศร้าเป็นปัญหาสุขภาพจิตแบบหนึ่งซึ่งส่งผลกระทบต่อผู้คนจำนวนมากทั่วโลก ภาวะโรคซึมเศร้าทั้งในยุคปัจจุบันและในทางพระพุทธศาสนา โรคซึมเศร้า

ในยุคปัจจุบันเกิดขึ้นจากหลายปัจจัย เมื่อมีสิ่งต่าง ๆ มากระทบกายและใจ ก็ทำให้กายและใจเกิดความไม่สงบขึ้น ในทางพระพุทธศาสนาที่เช่นเดียวกัน แต่เมื่อโรคซึมเศร้าเกิดขึ้นก็ต้องมีการหาวิธีมาดูแลรักษาเพื่อให้หายจากภาวะโรคซึมเศร้านั้น คือการนำหลักสติปัฏฐาน 4 มาเยียวยา และปฏิบัติเพื่อให้กายและใจเกิดความสงบขึ้น

การประยุกต์ใช้หลักสติปัฏฐาน 4 ในการบำบัดโรคซึมเศร้านั้นแสดงให้เห็นถึงผลลัพธ์ที่น่าพึงพอใจในการช่วยบรรเทาอาการของผู้ป่วย โดยกระบวนการเริ่มจากการฝึกกายานุปัสสนา ซึ่งช่วยให้ผู้ป่วยได้กลับมาตระหนักรู้ถึงร่างกายของตนเอง ผ่านการฝึกสังเกตลมหายใจเข้าออก อิริยาบถต่างๆ และความรู้สึกทางกาย การฝึกเช่นนี้ช่วยให้ผู้ป่วยได้ถอยออกมาจากความคิดที่วนเวียนซ้ำๆ และหวนกลับมาอยู่กับปัจจุบันขณะ ในส่วนของเวทนานุปัสสนา ผู้ป่วยได้เรียนรู้ที่จะสังเกตความรู้สึกต่างๆ ที่เกิดขึ้น ทั้งสุข ทุกข์ และเฉยๆ โดยไม่ด่วนตัดสินหรือพยายามผลักไสความรู้สึกเหล่านั้น การฝึกเช่นนี้ช่วยให้ผู้ป่วยเข้าใจว่าความรู้สึกทั้งหลายล้วนเกิดขึ้น ตั้งอยู่ และดับไปตามธรรมชาติ ไม่มีความรู้สึกใดคงอยู่ตลอดไป รวมถึงความรู้สึกซึมเศร้าก็เช่นกัน จิตตานุปัสสนาช่วยให้ผู้ป่วยได้สังเกตสภาวะจิตของตนเอง ทั้งจิตที่มีราคะ โทสะ โมหะ หรือจิตที่สงบ ผ่องใส เบิกบาน การรู้เท่าทันสภาวะจิตช่วยให้ผู้ป่วยไม่หลงจมอยู่กับความคิดด้านลบ และสามารถแยกแยะได้ว่าความคิดไม่ใช่ตัวตน เป็นเพียงสภาวะที่เกิดขึ้นและผ่านไป และธัมมานุปัสสนาช่วยให้ผู้ป่วยได้พิจารณาธรรมชาติของสิ่งต่างๆ ตามความเป็นจริง เห็นความไม่เที่ยง ความเป็นทุกข์ และความไม่ใช่ตัวตนของทั้งร่างกายและจิตใจ การเข้าใจสัจธรรมเช่นนี้ช่วยให้ผู้ป่วยปล่อยวางความยึดมั่นถือมั่นในความคิดและอารมณ์ที่เป็นทุกข์ได้มากขึ้น

ผลการใช้สติปัฏฐาน 4 มาบำบัดผู้ป่วยโรคซึมเศร้า พบว่าผู้ป่วยมีอาการซึมเศร่าลดลงได้ โดยสามารถจัดการกับความคิดและอารมณ์ด้านลบได้ดีขึ้น มีสติและการตระหนักรู้เพิ่มขึ้น รู้เท่าทันอารมณ์และความคิดของตนเองมากขึ้น สามารถดำเนินชีวิตประจำวันได้อย่างปกติมากขึ้น และมีคุณภาพชีวิตที่ดีขึ้น นอกจากนี้ยังพบว่า การฝึกสติปัฏฐาน 4 ช่วยป้องกันการกลับมาเป็นซ้ำของโรคซึมเศร้าได้อีกด้วย เนื่องจากผู้ป่วยได้พัฒนาทักษะในการดูแลสุขภาพจิตของตนเองผ่านการเจริญสติอย่างต่อเนื่อง อย่างไรก็ตาม การบำบัดด้วยสติปัฏฐาน 4 จำเป็นต้องอาศัยความอดทนและความสม่ำเสมอในการฝึกปฏิบัติ โดยควรได้รับการดูแลและคำแนะนำจากผู้เชี่ยวชาญควบคู่ไปด้วย เพื่อให้การบำบัดเป็นไปอย่างถูกต้องและปลอดภัย ทั้งนี้ การบำบัดด้วยสติปัฏฐาน 4 สามารถใช้ร่วมกับการรักษาทางการแพทย์แผนปัจจุบันได้ เพื่อให้เกิดประสิทธิผลสูงสุดในการบำบัดรักษาโรคซึมเศร้า

ผู้ป่วยโรคซึมเศร้าหากได้รับการฝึกสติตามแนวทางสติปัฏฐาน4 จะสามารถแก้ปัญหา ลดความเครียด และลดอาการซึมเศร้าที่เกิดขึ้นในวิถีการดำเนินชีวิตประจำวันได้ ทั้งภาวะ ความเครียดที่เกิดขึ้นเฉพาะหน้า และความเครียดที่เกิดขึ้นระยะยาว รวมถึงบำบัดอาการทาง จิตของผู้ป่วยโรคซึมเศร้าได้

ข้อเสนอแนะในการนำสติปัฏฐานไปใช้ในงานบำบัดทางจิต

การนำสติปัฏฐานมาประยุกต์ใช้ในงานบำบัดทางจิตสำหรับผู้ป่วยโรคซึมเศร้านั้น ควร เริ่มต้นจากการประเมินความพร้อมของผู้ป่วยทั้งด้านร่างกายและจิตใจ โดยเฉพาะในรายที่มี อาการรุนแรงควรได้รับการรักษาด้วยยาควบคู่ไปด้วย และต้องได้รับการดูแลอย่างใกล้ชิดจาก จิตแพทย์หรือนักจิตวิทยาคลินิก การเริ่มต้นฝึกควรเป็นไปอย่างค่อยเป็นค่อยไป โดยเริ่มจาก การฝึกสติในระยะเวลานสั้นๆ เช่น 5-10 นาที แล้วค่อยๆ เพิ่มเวลาขึ้นตามความเหมาะสม โดย ในช่วงแรกของการบำบัด ควรเน้นการฝึกกายานุปัสสนาเป็นหลัก เพราะเป็นฐานที่เป็นรูปธรรม และเข้าถึงได้ง่ายที่สุด โดยเฉพาะการกำหนดลมหายใจและการเคลื่อนไหวของร่างกาย ซึ่งจะ ช่วยให้ผู้ป่วยได้เรียนรู้การกลับมาอยู่กับปัจจุบันขณะ และลดการครุ่นคิดฟุ้งซ่านที่มักพบใน ผู้ป่วยโรคซึมเศร้า ผู้ป่วยโรคซึมเศร้าควรทราบเทคนิคการหายใจที่ถูกต้องและการสังเกต ความรู้สึกในร่างกายอย่างละเอียด เมื่อผู้ป่วยมีความคุ้นเคยกับการฝึกกายานุปัสสนาแล้ว จึง ค่อยแนะนำการฝึกเวทนานุปัสสนา โดยให้ผู้ป่วยได้เรียนรู้การสังเกตความรู้สึกต่างๆ ที่เกิดขึ้น ทั้งที่เป็นสุข ทุกข์ หรือเฉยๆ โดยไม่ต้องพยายามเปลี่ยนแปลงหรือต่อต้านความรู้สึกเหล่านั้น ควรอธิบายให้ผู้ป่วยเข้าใจว่าความรู้สึกทั้งหลายมีการเปลี่ยนแปลงตลอดเวลา ไม่มีความรู้สึกใด คงอยู่ถาวร การฝึกจิตตานุปัสสนาควรดำเนินการเมื่อผู้ป่วยมีความมั่นคงทางอารมณ์พอสมควร แล้ว โดยแนะนำให้สังเกตสภาวะจิตต่างๆ ที่เกิดขึ้น ทั้งจิตที่มีราคะ โทสะ โมหะ หรือจิตที่สงบ ผ่องใส เบิกบาน การฝึกในขั้นนี้จะช่วยให้ผู้ป่วยเห็นความคิดและอารมณ์ต่างๆ ตามความเป็น จริง โดยไม่หลงจมอยู่กับความคิดด้านลบ ส่วนอัมมานุปัสสนานั้น ควรแนะนำเมื่อผู้ป่วยมีความ พร้อมและเข้าใจหลักการของสติปัฏฐานข้ออื่นๆ ดีแล้ว โดยชี้ให้เห็นถึงความไม่เที่ยง ความเป็น ทุกข์ และความไม่ใช่ตัวตนของสภาวะต่างๆ ที่เกิดขึ้น ซึ่งจะช่วยให้ผู้ป่วยปล่อยวางความยึดมั่น ถ้อยมั่นในความคิดและอารมณ์ที่เป็นทุกข์ได้

ในการวัดเชิงประสิทธิภาพควรมีการติดตามและประเมินผลการฝึกอย่างสม่ำเสมอ โดย สังเกตการเปลี่ยนแปลงทั้งทางด้านร่างกายและจิตใจของผู้ป่วย และปรับเปลี่ยนวิธีการฝึกให้ เหมาะสมกับสภาวะของผู้ป่วยในแต่ละช่วง นอกจากนี้ ควรส่งเสริมให้ผู้ป่วยนำการฝึกสติไป

ประยุกต์ใช้ในชีวิตประจำวัน เช่น การรับประทานอาหารอย่างมีสติ การเดินอย่างมีสติ หรือการทำงานบ้านอย่างมีสติ การสร้างกลุ่มสนับสนุนหรือชุมชนในการฝึกร่วมกันก็เป็นอีกวิธีที่มีประโยชน์ เพราะจะช่วยให้ผู้ป่วยได้แลกเปลี่ยนประสบการณ์และให้กำลังใจซึ่งกันและกัน อย่างไรก็ตาม ต้องคำนึงถึงความแตกต่างระหว่างบุคคลและไม่เร่งรัดผู้ป่วยจนเกินไป การฝึกสติพื้นฐานควรเป็นไปด้วยความสบายใจและไม่กดดัน

การฝึกสติพื้นฐาน 4 เป็นกระบวนการที่ต้องอาศัยเวลาและความอดทน ผลลัพธ์ที่ดีจะเกิดขึ้นได้จากการฝึกฝนอย่างสม่ำเสมอและต่อเนื่อง โดยไม่ต้องคาดหวังผลลัพธ์ที่รวดเร็วจนเกินไป และควรใช้ควบคู่ไปกับการรักษาทางการแพทย์แผนปัจจุบันตามความเหมาะสมสรุปภาพรวมครอบคลุมผลการวิจัย เป็นความเรียงไม่ใส่เลขเป็นขอมาตรา ไม่เอียง ไม่นา

เอกสารอ้างอิง

- กรมสุขภาพจิต. (2564). รายงานสถานการณ์โรคซึมเศร้าในประเทศไทย ปี 2563. กรุงเทพมหานคร: กระทรวงสาธารณสุข.
- นางสาวบุษบา สุภิกภักดิ์. (2557). แนวทางการบำบัดความเครียดตามกระบวนการแก้ปัญหาแบบอริยสัจสี่ ในพระพุทธานุศาสนานาเถรวาท. ใน ปริญญามหาบัณฑิต. มหาวิทยาลัยธรรมศาสตร์.
- พระคันธสาราภิวังศ์. (2541). การเจริญสติปัฏฐาน. กรุงเทพมหานคร: โรงพิมพ์จิตพัฒนาการพิมพ์.
- พระประเสริฐศักดิ์ รตนญาโณ (ตันติชูหา), พระโสภณพัฒนบัณฑิต, พระครูภาวนาโพธิคุณ, & สุวิน ทองปั้น. (2560). รูปแบบการสอนกัมมัฏฐานตามหลักสติปัฏฐาน 4 สำหรับวัยรุ่น. *Dhammathas Academic Journal*, 17(3), 123.
- พระพรหมคุณาภรณ์ (ป.อ. ปยุตโต). (2545). พุทธธรรม (พิมพ์ครั้งที่ 20). กรุงเทพมหานคร: โรงพิมพ์บริษัท สหธรรมิก จำกัด.
- พระพรหมคุณาภรณ์ (ป.อ. ปยุตโต). (2559). พุทธธรรม ฉบับปรับปรุงและขยายความ (พิมพ์ครั้งที่ 47). กรุงเทพมหานคร: สำนักพิมพ์ผลิธรรม.
- พระมหาสุทิตย์ อาภากร และคณะ. (2563). การประยุกต์ใช้หลักพุทธธรรมในการเสริมสร้างสุขภาวะของพระสงฆ์และฆราวาสในสังคมไทย. *วารสารบัณฑิตศึกษาปริทรรศน์*, 16(1), 1-15.

- พระวีรพงศ์ กลยาโณ (บรรจงละเอียด). (2562). แนวทางการนำหลักสติปัฏฐาน 4 มาเยียวยาผู้ป่วยโรคซึมเศร้า. วารสารมหาจุฬานาครทรรศน์, 6(6), 3065.
- พระโสภณมหาเถระ (มหาสีสยาตอ). (2549). มหาสติปัฏฐานสูตร ทางสู่พระนิพพาน. กรุงเทพมหานคร: ไทยรายวันการพิมพ์.
- ภัททันตะ อาสภะเถระ. (2549). การปฏิบัติวิปัสสนากัมมัฏฐานตามหลักสติปัฏฐาน 4. กรุงเทพมหานคร: ไทยรายวันการพิมพ์.
- มานอช หล่อตระกูล. (2563). จิตเวชศาสตร์ รามาธิบดี (พิมพ์ครั้งที่ 5). กรุงเทพมหานคร: ภาควิชาจิตเวชศาสตร์ คณะแพทยศาสตร์โรงพยาบาลรามาธิบดี มหาวิทยาลัยมหิดล.
- วิชัย โชควิวัฒน์. (2562). การแพทย์แผนไทยกับการดูแลสุขภาพจิต. สถาบันการแพทย์แผนไทย.
- วิไลวรรณ คงกิจ. (2562). การพยาบาลผู้ป่วยที่มีปัญหาสุขภาพจิตและจิตเวช. (พิมพ์ครั้งที่ 3). กรุงเทพมหานคร: สำนักพิมพ์แห่งจุฬาลงกรณ์มหาวิทยาลัย.
- สมพร กันทรดุษฎี เตரியชัยศรี. (2561). ผลของการฝึกสติต่อระดับสารสื่อประสาทในผู้ป่วยโรคซึมเศร้า. วารสารพยาบาลศาสตร์, 36(2), 45-58.
- สมภพ เรืองตระกูล. (2563). ตำราจิตเวชศาสตร์ (พิมพ์ครั้งที่ 11). กรุงเทพมหานคร: เรือนแก้วการพิมพ์.
- อชิชาติ โรจนะหัสติน, & จันทิมา อังคพนิชกิจ. (2564). สถานการณ์ภาวะซึมเศร้าของนักศึกษา มหาวิทยาลัยไทย. Soc. Sci., 15(1), 61-86.
- Anthropic. (2024). Claude AI. <https://claude.ai/chat/>
- Kuyken, W., Hayes, R., Barrett, B., Byng, R., Dalgleish, T., Kessler, D., ... & Byford, S. (2019). Effectiveness and cost-effectiveness of mindfulness-based cognitive therapy compared with maintenance antidepressant treatment in the prevention of depressive relapse or recurrence (PREVENT): a randomised controlled trial. *The Lancet*, 386(9988), 63-73.
- Markowitz, J. C. (2013). Interpersonal psychotherapy of depression. WILLY O n l i n e L i b r a r y . <https://onlinelibrary.wiley.com/doi/abs/10.1002/9781118316153.ch8>
- OpenAI. (2022). Chat GPT. <https://chatgpt.com/>



Teasdale, J. D., Segal, Z. V., Williams, J. M. G., Ridgeway, V. A., Soulsby, J. M., & Lau, M. A. (2020). Prevention of relapse/recurrence in major depression by mindfulness-based cognitive therapy. *Journal of Consulting and Clinical Psychology, 88*(4), 615-623.

World Health Organization. (2021). *Depression and Other Common Mental Disorders: Global Health Estimates*. World Health Organization.

รูปแบบกิจกรรมทางพลศึกษาเพื่อพัฒนากล้ามเนื้อมัดใหญ่ระดับปฐมวัย ในสังคมยุคใหม่*

STUDY PATTERNS OF PHYSICAL EDUCATION ACTIVITIES TO DEVELOP LARGE MUSCLES AT THE EARLY CHILDHOOD LEVEL IN MODERN SOCIETY

ทยาวิรี ช่างบรรจง

Thayawee Changbanjong

คณะศึกษาศาสตร์ มหาวิทยาลัยพทุมธานี

Faculty of Education Pathum Thani University, Thailand

Corresponding Author's Email: Tayawee6677@gmail.com

บทคัดย่อ

บทความวิชาการนี้มีวัตถุประสงค์เพื่อศึกษารูปแบบกิจกรรมทางพลศึกษาเพื่อพัฒนากล้ามเนื้อมัดใหญ่ ระดับปฐมวัยในสังคมยุคใหม่เพื่อพัฒนาการทางด้านร่างกายสำหรับเด็กปฐมวัย คือการเจริญเติบโตทางต่าง ๆ ของร่างกายและการพัฒนาทักษะทางกายภาพ ให้มีความสามารถในการเคลื่อนไหว การรักษาความสมดุลของร่างกายและการควบคุมการทรงตัวได้ดี รวมถึงช่วยประสานสัมพันธ์ของร่างกายให้ทำกิจกรรมต่าง ๆ ได้อย่างทะมัดทะแมง พัฒนาการด้านร่างกายของเด็กปฐมวัย (อายุ 3-6 ขวบ) เปลี่ยนแปลงไปอย่างรวดเร็ว การเลี้ยงดูในช่วงนี้จึงมีผลต่อคุณภาพของการเจริญเติบโต ความแข็งแรงของร่างกาย การเคลื่อนไหวและทรงตัว หากครูและผู้ปกครองที่ดูแลเด็กมีความเข้าใจ เกี่ยวกับพัฒนาการการเลี้ยงดูและการประเมินพัฒนาการที่เหมาะสม เด็กจะสามารถพัฒนาความสามารถของตนได้อย่างเต็มที่และเต็มศักยภาพ การจัดกิจกรรมเพื่อพัฒนาการด้าน ร่างกายสำหรับเด็กปฐมวัยจะช่วยพัฒนากล้ามเนื้อมัดใหญ่ รวมถึงกระดูกและข้อต่อต่าง ๆ ให้มีความแข็งแรงเพิ่มขึ้น ส่งผลให้เด็กมีการเจริญเติบโตสมวัยมี

* Received 11 November 2024; Revised 25 November 2024; Accepted 26 December 2024

พัฒนาการทั้ง 4 ด้าน (พัฒนาการด้านร่างกาย ด้านอารมณ์ ด้านสังคม และด้านสติปัญญา) อย่างสมบูรณ์

คำสำคัญ : แบบกิจกรรม, พัฒนากล้ามเนื้อมัดใหญ่

Abstract

Study patterns of physical education activities to develop large muscles at the early childhood level in modern society. For physical development for early childhood children It is the growth of various aspects of the body and the development of skills Physically, have the ability to move. Maintaining body balance and controlling balance well, including helping to coordinate body relationships. To be able to do various activities with care. physical development of early childhood (ages 3 - 6 years) is changing rapidly. There is therefore parenting during this period. Effect on the quality of growth physical strength movement and balance If teachers and parents caring for children understand About development Proper parenting and developmental assessment Children will be able to fully develop their abilities and reach their full potential. Organizing activities for development The body for early childhood will help develop Large muscles, including bones and joints, have increased strength. As a result, children have appropriate growth. There is complete development in all 4 areas (physical, emotional, social, and intellectual development).

Keyword : Activity type, Large muscle development

บทนำ

ความเป็นมาและความสำคัญของสภาพและปัญหาการจัดการเรียนการสอนวิชา พลศึกษาผู้สอนและปฏิบัติหน้าที่สาขาวิชา พลศึกษาและนันทนาการการดำเนินการจัดการเรียนการสอนวิชาพลศึกษาให้กับเด็ก เน้นความสำคัญและสนใจจะศึกษาสภาพและปัญหา การจัดการเรียนการสอนวิชาพลศึกษาในปัจจุบันและปัญหาที่เกิดขึ้นกับการสอนวิชาพลศึกษา รวมถึงแนวทางแก้ไขในด้านต่างๆคือ ด้านหลักสูตรและการสอนวิชาพลศึกษาด้านผู้สอนวิชาพลศึกษาด้านผู้เรียนวิชาพลศึกษาด้านวัสดุ อุปกรณ์ และสิ่งอำนวยความสะดวกทางวิชาพลศึกษา

ด้านการวัดและประเมินผลวิชาพลศึกษาได้นำผลการศึกษาวิจัยไปใช้ปรับปรุงแก้ไขสิ่งที่เป็นประเด็นปัญหาและนำแนวทางการแก้ไขปัญหาไปปรับใช้ให้ตรงกับสภาพและปัญหาที่เกิดขึ้น เพื่อให้การจัดการเรียนการสอนวิชาพลศึกษาสามารถบรรลุวัตถุประสงค์ที่กำหนดไว้ได้ รวมทั้งเกิดประสิทธิภาพและประสิทธิผลต่อไป

ความมุ่งพัฒนาผู้เรียนตัวเด็กรักเรียนทุกคน ซึ่งเป็นกำลังของชาติให้เป็นมนุษย์ที่มีดีประโยชน์ ที่หวังได้จากการนำเสนอบทความให้แนวคิดเพื่อพัฒนากิจกรรมในวิชาพลศึกษาในเด็กปฐมวัยให้เป็นแนวทางจัดกิจกรรมพัฒนาการด้านร่างกายสำหรับเด็กปฐมวัยที่ช่วยพัฒนากล้ามเนื้อมัดใหญ่ รวมถึงกระดูกและข้อต่อต่างๆให้มีความแข็งแรงเพิ่มขึ้นส่งผลให้เด็กมีการเจริญเติบโตสมวัยมีสุขภาพกายสุขภาพใจ เพื่อเป็นต้นทุนที่ดีในการเติบโต เป็นวัยผู้ใหญ่ที่ดีและยั่งยืนต่อไป

ความเป็นมาของกิจกรรมทางพลศึกษาเพื่อพัฒนากล้ามเนื้อมัดใหญ่ ระดับปฐมวัย ปัญหาและผลกระทบต่อสังคมไทยเห็นได้ว่าปัญหาด้านสุขภาพและจำนวนประชากรวัยเด็กลดลงเป็นสิ่งสำคัญอันดับต้นที่ต้องการการแก้ไขอย่างเร่งด่วน การจัดการเรียนรู้เพื่อพัฒนาการของเด็กเล็กเป็นส่วนหนึ่งของแผนพัฒนาการศึกษาของกระทรวงศึกษาธิการ ฉบับที่สิบเอ็ดปี พ.ศ. 2555 ถึง 2559 ว่าด้วยการพัฒนาศักยภาพทุกช่วงวัย การศึกษาในช่วงปฐมวัยเป็นช่วงระยะเวลาที่สำคัญที่สุดสำหรับการเรียนรู้ของมนุษย์ เพราะการพัฒนาสมองของมนุษย์ในช่วงวัยนี้จะพัฒนาไปถึงร้อยละ 80 ของผู้ใหญ่ ดังนั้นจึงควรจัดการเรียนรู้ให้เหมาะสมกับวัยของเด็ก โดยให้เด็กเรียนรู้ผ่านการเล่นจัดสภาพแวดล้อมให้เหมาะสม ดูแลด้านสุขนิสัยและโภชนาการเหมาะสมซึ่งจะช่วยพัฒนาศักยภาพสมองของเขาได้อย่างเต็มความสามารถ และหลักสูตรสถานศึกษาปฐมวัยมุ่งให้เด็กมีพัฒนาทางด้านร่างกาย อารมณ์ จิตใจ สังคม และสติปัญญาที่เหมาะสมกับวัยความสามารถและความแตกต่างระหว่างบุคคล. (กระทรวงศึกษาธิการ, 2556)

การออกกำลังกายหรือการเล่นกีฬาเป็นสิ่งสำคัญอย่างหนึ่งส่งก่อให้เกิดความสมบูรณ์ ในร่างกาย ซึ่งทำให้การดำรงชีวิตมีประสิทธิภาพยิ่งขึ้น เช่นเดียวกับการต้องการในอาหารและการพักผ่อน ทั้งนี้เพราะว่าการเคลื่อนไหวเป็นคุณสมบัติของสิ่งมีชีวิตซึ่งจะสังเกตได้ว่าทารกในครรภ์มารดาเริ่มเคลื่อนไหวหลังจากปฏิสนธิ 4 -5 เดือน รากฐานการเคลื่อนไหวที่ถูกต้อง ครั้งแรกๆจะทำให้การเคลื่อนไหวในครั้งต่อไปมีประสิทธิภาพยิ่งขึ้น การออกกำลังกายช่วยให้เกิดคุณค่าต่อชีวิต ทำให้เกิดผลต่อกิจกรรมระบบประสาท หัวใจ หลอดเลือด และ

กระแสโลหิต ปอดและการหายใจ ระบบทางเดิน อาหารระบบขับถ่าย ระบบต่อมไร้ท่อระบบ
โครงกระดูก เป็นต้น (วิภา ศรัทธาบุญ, 2559)

สรุป การเจริญเติบโตและการพัฒนาการของเด็กปฐมวัย สามารถให้เด็กปรับใช้ในชีวิตและ
ครอบครัวการเคลื่อนไหว การออกกำลังกาย การเล่นเกม กีฬาไทยและกีฬาสากล การสร้าง
เสริมสุขภาพสมรรถภาพ การป้องกันโรค และความปลอดภัยในชีวิตรวมทั้ง สามารถจัดให้
สอดคล้องเชื่อมโยงบูรณาการกับสาระการเรียนรู้สุขศึกษาและพลศึกษาจึงเป็นสาระการเรียนรู้
ที่สำคัญในการพัฒนาประชากร โดยมุ่งเน้นการปรับเปลี่ยนพฤติกรรมสุขภาพ การป้องกัน
ส่งเสริมพัฒนาและการบริหารจัดการชีวิตทั้งทางด้านร่างกาย จิตใจ อารมณ์สังคมและจิต
วิญญาณ อันเป็นองค์ประกอบของการมีภาวะสุขภาพที่สมบูรณ์

ความสำคัญของการออกกำลังกาย

ความสำคัญของการออกกำลังกายเพื่อ ก่อให้เกิดความสมบูรณ์ ในร่างกาย ซึ่งทำให้
การดำรงชีวิต ประสิทธิภาพพัฒนาการทางด้านร่างกายสำหรับเด็กปฐมวัย คือการเจริญเติบโต
ทางด้านต่าง ๆ ของร่างกาย และการพัฒนาทักษะทางกายภาพให้มีความสามารถในการ
เคลื่อนไหวการรักษาความสมดุลของร่างกายและการควบคุมการทรงตัวได้ดีรวมถึงช่วยประสาน
สัมพันธ์ของร่างกายให้ทำกิจกรรมต่างๆ ได้อย่างทะมัดทะแมงอีกด้วยซึ่งการพัฒนาการทาง
ร่างกายแบ่งออกเป็น 2 ส่วน ดังนี้

1. การเจริญเติบโตของร่างกาย คือการเปลี่ยนแปลงทางด้านร่างกายไม่ว่าจะเป็น
น้ำหนักและส่วนสูงที่เพิ่มขึ้นรวมถึงมวลกล้ามเนื้อมวลกระดูกและระบบข้อต่อต่าง ๆ จะมีความ
แข็งแรงมากขึ้น

2. การพัฒนาทักษะทางกายภาพ คือการพัฒนาการเคลื่อนไหวของเด็กๆ ที่สามารถ
ควบคุมร่างกาย ให้ทำกิจกรรมที่ซับซ้อนและยากขึ้นได้อย่างคล่องแคล่วโดยพัฒนาการของการ
เคลื่อนไหวต้องขึ้นอยู่กับรูปร่างและความแข็งแรงของกล้ามเนื้อด้วย

ในการดำเนินงานทำให้ทราบถึงปัญหาด้านพัฒนาการกล้ามเนื้อมัดใหญ่ของเด็กปฐมวัย
เด็กยัง เคลื่อนไหวร่างกายไม่คล่องแคล่วกล้ามเนื้อเล็กและใหญ่ไม่ประสานสัมพันธ์กัน ทำให้
เด็กจำนวนหนึ่งหกล้ม ง่ายเนื่องจากมีกล้ามเนื้อมัดใหญ่ไม่แข็งแรงจึงจำเป็นที่จะต้องมีการ
ส่งเสริมพัฒนาการกล้ามเนื้อมัดใหญ่ให้เด็กมี พัฒนาการที่สมวัย โดยจัดกิจกรรมที่ส่งเสริมให้เด็ก
ได้เคลื่อนไหวร่างกาย ออกกำลังกาย ฝึกการทรงตัว เป็นต้น

ความสำคัญของกล้ามเนื้อเพื่อการเคลื่อนไหวต่างๆ ของร่างกายจำเป็นต้องอาศัยการทำงานของระบบกล้ามเนื้อและระบบกระดูก ประกอบด้วยโครงร่างของร่างกายหากปราศจากกล้ามเนื้อกระดูกและข้อต่างๆแล้วร่างกายจะไม่สามารถเคลื่อนไหวไปได้เลย ดังนั้นระบบกระดูกและระบบกล้ามเนื้อจะต้องทำงานร่วมกันเสมอการทำงานของกล้ามเนื้อเช่น การหดตัวขยายตัวหรือการยืดหยุ่นไม่ใช่หมายถึง การเคลื่อนไหวเพียงเฉพาะภายนอกร่างกาย เช่น แขน ขา ลำตัว ฯลฯ แต่ยังหมายถึงการทำงานของอวัยวะภายในร่างกาย เช่น การทำงานของปอดการเต้นของหัวใจ การทำงานระบบย่อยอาหารการหดตัวของหลอดเลือดและ หลอดน้ำเหลือง เป็นต้น (ศักดิ์ดา ประจุศิลป์ และ สุกัญญาแสงมุข, 2560) ความสามารถของเด็กในการใช้แขนขา ลำตัวซึ่งเป็นการประสานกันของกลไกทางสมองและกายภาพนั้นมีความสำคัญอย่างยิ่งต่อการเคลื่อนไหว (เยาวภา เดชะคุปต์, 2558) กล่าวว่าความสัมพันธ์ระหว่างกล้ามเนื้อแขน ขา ลำตัว มีความจำเป็นและสำคัญยิ่งต่อการเคลื่อนไหวและการทรงตัวเด็กจะสามารถเคลื่อนไหวและทรงตัวได้ก็ต่อเมื่อมีความสามารถในการใช้กล้ามเนื้อมัดใหญ่ได้ดีซึ่งความสามารถดังกล่าวเป็นการเตรียมความพร้อมที่จะนำไปสู่การเรียนรู้ในชั้นประถมศึกษา ทั้งนี้การเคลื่อนไหวมิได้ หมายถึง การเคลื่อนไหว พื้นฐานธรรมดาทั่วไป แต่การที่เด็กสามารถบังคับการควบคุมการเคลื่อนไหวของกล้ามเนื้อมัดใหญ่ในลักษณะต่างๆได้ คือ เป็นความสามารถขั้นเริ่มต้นที่จะนำไปสู่การเคลื่อนไหวที่แข็งแรงมั่นคง (ชัยณรงค์ เจริญพานิชย์, 2553) ความสามารถในการใช้กล้ามเนื้อมัดใหญ่มีความสำคัญต่อเด็กคือเด็กที่สามารถเคลื่อนไหวกล้ามเนื้อใหญ่แขน ขา ลำตัวจะทำให้สามารถเคลื่อนไหวและทรงตัวได้ดีนั่นคือ ความสามารถในการใช้กล้ามเนื้อมัดใหญ่ที่มีความสำคัญต่อพื้นฐานในการพัฒนาความสามารถในการเคลื่อนไหวและการทรงตัวในขั้นต่อไป (ปรมพร ดอนไพรรธรรม, 2560)

สรุป กิจกรรมทางพลศึกษาเพื่อพัฒนากล้ามเนื้อมัดใหญ่ระดับปฐมวัยคือเด็กที่มีอายุอยู่ในช่วง 3-5 ปี วัยนี้เป็นวัยแห่งพัฒนาการเป็นวัยที่เด็กๆจะเจริญเติบโตและได้เรียนรู้สิ่งต่าง ๆ รอบตัวเพื่อพัฒนาความสามารถรอบด้าน ทั้งพัฒนาการทางด้านภาษา ด้านกล้ามเนื้อ ด้านความคิดความเข้าใจและทักษะต่าง ๆ เพื่อเตรียมความพร้อมสำหรับไปโรงเรียนพัฒนาการด้านกล้ามเนื้อมัดใหญ่กล้ามเนื้อมัดเล็กเพิ่มความแข็งแรง ความทนทานของกล้ามเนื้อมัดต่างๆ ส่งเสริมสหสัมพันธ์ของการเคลื่อนไหวเพิ่มความแข็งแรงของกระดูกและข้อต่อ ช่วยสร้างภูมิคุ้มกันลดอัตราการเจ็บป่วย และยังช่วยส่งเสริมด้านสมาธิในเด็ก

กิจกรรมทางพลศึกษา หลักการพลศึกษาสำหรับเด็กที่มีความต้องการ ความเสมอภาค ต้องได้เรียนพลศึกษาเหมือนเด็กอื่นๆ คุณภาพ การเรียนการสอนต้องมีคุณภาพช่วย

พัฒนาให้เด็กมีความสามารถเช่นกันเป็นกิจกรรมเพื่อให้ผู้เรียนเกิดการเรียนรู้และมีพัฒนาการผ่านกระบวนการเรียนรู้ โดยมุ่งให้ผู้เรียนมีพัฒนาการใน 4 ด้าน ด้านกาย, ด้านจิตวิทยา, ด้านสังคม, ด้านปัญญา การเรียนรายวิชาพลศึกษา 1 ชั่วโมงต่อสัปดาห์ ภาคเรียนละ 20 ชั่วโมง ปีละ 40 ชั่วโมง ในหลักสูตรแกนกลางการศึกษาขั้นพื้นฐาน เป็นการจัดให้เด็กบกพร่องทางสติปัญญาได้เรียนร่วมกับเด็กทั่วไป สำหรับเด็กระดับประถมศึกษา ตัวชี้วัดและเนื้อหาสาระเป็นเรื่องของทักษะการเคลื่อนไหวพื้นฐานต่าง ๆ ไม่ได้มุ่งเน้นเรื่องการเล่นกีฬาจึงสะดวกต่อการจัดกิจกรรมการเรียนรู้ที่ส่งเสริมกิจกรรมทางกายทุกระดับ

ความสำคัญของกล้ามเนื้อมีส่วนสำคัญต่อการทรงตัวโดยตรง กล้ามเนื้อมัดใหญ่จะเป็นกล้ามเนื้อบริเวณลำตัว แขน ขา เด็กที่มีความแข็งแรงของกล้ามเนื้อมัดใหญ่ จะมีนิสัยคล่องแคล่ว ว่องไว กระฉับกระเฉง เดิน วิ่ง กระโดด ได้มั่นคง ไม่ล้มง่าย และมีทักษะทางการกีฬาที่ดี

รูปแบบกิจกรรมทางพลศึกษาเพื่อพัฒนากล้ามเนื้อมัดใหญ่ ระดับปฐมวัยในสังคมยุคใหม่เน้นกิจกรรมที่ได้ออกกำลังกาย ทั้งวิ่งเล่นเดินเล่นให้ลุกขึ้นยืนด้วยตัวเองรับส่งลูกบอลเตะบอลเล่นแบบง่ายๆ เล่นน้ำ ว่ายน้ำที่นอกจากจะเป็นการพัฒนากล้ามเนื้อแล้ว ยังเป็นการออกกำลังกายไปในตัวอีกด้วยนะคะ เมื่อทราบแบบนี้แล้วคุณพ่อคุณแม่อย่าลืมหาคิจกรรมเสริมพัฒนาการทางกล้ามเนื้อทั้งมัดเล็กมัดใหญ่ให้ลูกน้อยเติบโตอย่างแข็งแรง

แนวคิดเกี่ยวกับกล้ามเนื้อใหญ่

พัฒนาการของความสามารถในการใช้กล้ามเนื้อใหญ่

กล้ามเนื้อใหญ่ หมายถึงเนื้อมัดใหญ่ๆ ในกล้ามเนื้อลายที่มีส่วนเกี่ยวข้องกับการเคลื่อนไหว เช่น กล้ามเนื้อศีรษะและลำคอ กล้ามเนื้อส่วนตัวกล้ามเนื้อส่วนขาและกล้ามเนื้อส่วนแขนความสามารถใช้กล้ามเนื้อใหญ่ หมายถึง ความสามารถในการควบคุมการเคลื่อนไหวของร่างกาย ซึ่งเริ่มจากศีรษะไปสู่ ปลายเท้าจากลำตัวไปยังแขน มือและนิ้วจากสะโพกไปยังขาจนถึงปลายเท้า การเคลื่อนไหวของเด็กจะพัฒนาได้เพียงใดขึ้นอยู่กับความพร้อมของร่างกาย โอกาสหรือประสบการณ์ในการเคลื่อนไหว ตลอดจน สิ่งแวดล้อมรอบตัวเด็ก

ลักษณะพัฒนาการของความสามารถใช้กล้ามเนื้อใหญ่

ลักษณะพัฒนาการของความสามารถใช้กล้ามเนื้อใหญ่ มักจะปรากฏออกมาในรูปของการ เคลื่อนไหวซึ่งในเด็กแรกเกิดจะมีการเคลื่อนไหวไปตามธรรมชาติโดยไม่ต้องได้รับการฝึกหัด

เช่น อากาศ ดันไปมา การไขว่คว้าแต่เมื่อโตขึ้นระดับความสามารถในการเคลื่อนไหวจะเพื่อขึ้นจากการเดินคลาน จะเป็นการยืน เดิน วิ่ง กระโดด และการเคลื่อนไหวที่สลับซับซ้อนมากขึ้น ซึ่งกิจกรรมบางอย่างจำเป็นต้องได้รับการฝึกในสิ่งที่ถูกต้องเพราะจะช่วยให้เขาสามารถพัฒนาทักษะการเคลื่อนไหวที่การเคลื่อนไหวที่สลับซับซ้อนได้ (สำนักงานการประถมศึกษาแห่งชาติ, 2561)

การเคลื่อนไหวพื้น หมายถึงการเคลื่อนไหวที่ต้องใช้กล้ามเนื้อมัดใหญ่ๆของลำตัวแขนขา (นิรมัย อ่อนนุ่ม, 2559) อ้างอิงมาจาก Sapporo and Elmer.1967) แบ่งออกเป็น 3 ประเภท 1. การเคลื่อนไหวแบบอยู่กับที่ (Non Locomotors Movements) หมายถึง การเคลื่อนไหวส่วนใดส่วนหนึ่งของร่างกาย โดยไม่เคลื่อนห่างจากจุดเดิม แต่จะเป็นการใช้ร่างกายทุกส่วนให้ตอบสนองการเคลื่อนไหวของร่างกายส่วนใหญ่มากๆได้แก่

ความสำคัญของการพัฒนาการด้านร่างกาย

เด็กในวัยอนุบาลธรรมชาติของเค้าจะเรียนรู้ผ่านการเคลื่อนไหวการทำกิจกรรมต่าง ๆ โดยปกติในช่วงเช้าที่โรงเรียนจะมีกิจกรรมให้เด็ก ๆ ได้ทำการเคลื่อนไหวเข้าจังหวะประมาณ 20 นาที เพื่อให้ร่างกายของเด็กพร้อมที่จะเรียนหนังสือทำกิจกรรมในห้องเรียนได้อย่างคล่องแคล่ว ดังนั้นการเตรียมความพร้อมและพัฒนาาร่างกายของเด็กให้เจริญเติบโตแข็งแรง จึงเป็นสิ่งสำคัญในชีวิตประจำวันสำหรับเด็ก โดยผู้ปกครองและคุณครูอาจมีส่วนร่วมร่วมกับเด็ก ๆ ทำกิจกรรมทั้งในร่มและกลางแจ้ง ไม่ว่าจะเป็นการออกกำลังกายที่บ้านหรือที่โรงเรียน เพื่อสังเกตการเคลื่อนไหวร่างกาย แล้วหาแนวทางส่งเสริมกิจกรรมที่เหมาะสมให้กับเด็กควรพิจารณาจากความพร้อมและความแข็งแรงของร่างกายของเด็ก

องค์ประกอบหลักในการทำงานของร่างกาย

กล้ามเนื้อมัดใหญ่ คือกล้ามเนื้อบริเวณ แขน ขา ลำตัว รวมไปถึงความสัมพันธ์ของอวัยวะต่าง ๆ ในร่างกายที่สามารถทำให้เคลื่อนไหวได้อย่างคล่องแคล่ว เช่น การวิ่ง การเดิน การทรงตัว การออกกำลังกาย และการเล่นกีฬาต่าง ๆ เป็นต้น

การประสานงานของระบบประสาทกับกล้ามเนื้อในการทำงาน คือระบบประสาทส่วนกลางทำหน้าที่ควบคุมการทำงานของกล้ามเนื้อแขน ขา ลำตัว และกล้ามเนื้อการหายใจทำให้ร่างกายสามารถเคลื่อนไหวได้อย่างสัมพันธ์กัน เช่น การวาดภาพ การระบายสี การฝึกเขียน การล้างหน้าแปรงฟัน การผูกเชือกรองเท้า การยิงประตูฟุตบอล เป็นต้น

แต่ในสังคมไทยปัจจุบันเน้นจัดการเรียนการสอนเพื่อพัฒนาศักยภาพทางสมองเป็นหลักให้ความสำคัญกับการพัฒนาทางด้านภาษาศาสตร์วิทยาศาสตร์ ตรรกศาสตร์ มีการแข่งขัน

ทางวิชาการสูงจนละเลยความสำคัญในการพัฒนาทางร่างกาย การเจริญเติบโตที่สมวัย จนก่อให้เกิดปัญหาด้านสุขภาพตั้งแต่ในวัยเด็ก ซึ่งเห็นได้จากสภาพสังคมที่มีการแข่งขันในทุกด้าน ส่งผลให้ครอบครัวต้องวางรากฐานทางด้านวิชาการให้แก่บุตรหลานตั้งแต่วัยก่อนวัยเรียน มีการส่งเสริมให้เข้าเรียนเพื่อปรับความรู้ก่อนเข้าเรียนในระดับปฐมวัยมีผลทำให้พัฒนาการทางกล้ามเนื้อ ทักษะในการเคลื่อนไหวขั้นพื้นฐานของเด็กเป็นไปได้ช้าไม่เหมาะสมกับช่วงวัย ส่งผลต่อการใช้ชีวิตในอนาคตการศึกษาปฐมวัย (Early childhood education) หมายถึง การบริการ การดูแล และการให้การศึกษาแก่เด็กจากแรกเกิดถึงอายุ 8 ปี โดยจัดเป็นการบูรณาการ ระหว่างการดูแลและการให้การศึกษาแก่เด็กเข้าด้วยกันเรียกว่า Educare โดยการศึกษาปฐมวัยจะครอบคลุมถึงการดูแลเด็กทารก การดูแลเด็กเล็ก และโรงเรียนอนุบาล (Woodill et.al., 1992) สำหรับประเทศไทยการศึกษาปฐมวัยหมายถึงการดูแลและให้การศึกษาแก่เด็ก อายุแรกเกิดถึง 6 ปีรูปแบบการจัดการเรียนการสอนในระดับปฐมวัยจำแนกได้ 3 รูปแบบ ดังนี้

รูปแบบที่ 1 การเรียนการสอนแบบเน้นพัฒนาการหรือการเตรียมความพร้อมที่ให้ความสำคัญกับพัฒนาการของเด็ก เป็นการจัดการเรียนการสอนที่มุ่งส่งเสริมพัฒนาการเด็ก อย่างครอบคลุมทุกด้านทั้งทางร่างกายจิตใจ สังคม และปัญญา

รูปแบบที่ 2 การเรียนการสอนแบบเน้นหน้าที่หรือเน้นวิชาการ เป็นการจัดการเรียนการสอนที่มุ่งเน้นให้เด็กอ่านออกเขียนได้ คิดเลขเป็น

รูปแบบที่ 3 การเรียนการสอนแบบเน้นสถานการณ์หรือตามอัธยาศัย เป็นการเรียนการสอนแบบอิสระ ผู้ปกครองสามารถจัดการเรียนการสอนเองได้เป็นไปตามสิทธิที่กฎหมาย กำหนดไว้ การเลือกรูปแบบการเรียนการสอนในระดับปฐมวัยนั้นขึ้นอยู่กับความเชื่อปรัชญา และบริบทของสังคมลักษณะการจัดการเรียนการสอนของโรงเรียนในแต่ละพื้นที่ท้องถิ่นอาจแตกต่างกันโรงเรียนมีอิสระทางการศึกษาสามารถใช้รูปแบบการเรียนการสอนของตนเองได้ ขึ้นอยู่กับความเชื่อสถานการณ์เหตุการณ์และบริบทของสังคมนั้น ๆ การเรียนรู้เป็นกลไกของการเปลี่ยนแปลงพฤติกรรมของบุคคลที่หมายถึงการเปลี่ยนแปลงพฤติกรรมเป็นผลมาจาก ประสบการณ์ที่ได้รับและประสบการณ์นั้นเป็นสาเหตุของการเปลี่ยนแปลงพฤติกรรม เช่น การสัมผัส หรือเข้าร่วมในเหตุการณ์ทั้งทางตรงและทางอ้อมซึ่งจะส่งผลต่อพฤติกรรม การเปลี่ยนแปลงของเด็กอย่างชัดเจน เรียกว่าการเรียนรู้ และการเรียนรู้สามารถเกิดขึ้นได้ทุกที่ ทุกเวลาซึ่งมีบุคคลและสิ่งแวดล้อมเป็นสิ่งเร้าที่มาสร้างเสริมการเรียนรู้ให้กับเด็ก การพัฒนา ด้านสมองเป็นสิ่งจำเป็นสำหรับเด็กปฐมวัย เพราะเป็นช่วงวัยของพัฒนาการทางสมองอย่างรวดเร็ว มีการเสนอผลการวิจัยและแนวคิดใหม่ ๆ ที่เชื่อว่าการส่งเสริมให้เด็กได้เล่น ได้จับ ได้ปฏิบัติเป็นการพัฒนาความงอกงามของเส้นใยสมอง (Dendrite) และเซลล์ประสาท (Neuron)

ทำให้เกิดการถ่ายทอดพลังประสาทที่รวดเร็ว เป็นการเพิ่มประสิทธิภาพของสมองเด็ก (Sroufe, Cooper and Dehart, 1992 อ้างถึงกุลยา ตันติผลาชีวะ, 2551) และในช่วงวัยดังกล่าว ความสามารถทางสมองจะสามารถปรับเปลี่ยนได้ตามประสบการณ์ที่ได้รับ การเจริญเติบโตของสมองจะพัฒนาโดยลำดับ ในช่วง 3 ปีแรกการเชื่อมโยงประสาทจะเป็นไปอย่างรวดเร็ว เมื่ออายุ 5 ปี เส้นใยประสาทจะหดสั้นและสมบูรณ์เมื่ออายุ 6 ปี ซึ่งการกระตุ้นการเรียนรู้ในชั้นอนุบาลจะทำให้สมองได้พัฒนาและทำงานได้อย่างเต็มประสิทธิภาพ (Fisher, 2012 อ้างถึงกุลยา ตันติผลาชีวะ, 2561)

การทำงานของสมองมีความสัมพันธ์กับการเรียนรู้ที่มาจากประสบการณ์ในการเล่นและเป็นการสร้างเสริมปัญญาให้กับเด็ก เด็กปฐมวัยเป็นวัยที่อยู่ระหว่างการเจริญเติบโตและมีพัฒนาการมากขึ้นเป็นลำดับซึ่งจะเริ่มจากสิ่งง่าย ๆ ไปหาสิ่งที่ยากและเพิ่มความซับซ้อนขึ้นอย่างต่อเนื่องโดยการสะสมประสบการณ์ ซึ่งการเรียนรู้ที่ดีเด็กจะต้องเป็นผู้ลงมือปฏิบัติด้วยตนเอง หลักการนี้เรียกว่า “การเรียนรู้” จอห์น ดิวอี้ (John Dewey) กล่าวว่า การเรียนรู้มาจากประสบการณ์ที่เด็กได้ลงมือกระทำด้วยตนเองพัฒนาการด้านร่างกายเป็นพัฒนาการที่สำคัญด้านหนึ่งของเด็กปฐมวัยเพราะเป็นพัฒนาการที่เสริมสร้างความมั่นใจให้กับเด็กเด็กมีวุฒิภาวะตามวัยที่สมบูรณ์เกิดจากร่างกายที่สมบูรณ์และมีสมรรถนะทางร่างกายที่ทัดเทียมกับผู้อื่น การที่เด็กได้รับกิจกรรมพัฒนาทางกายที่ถูกต้อง นอกจากช่วยสร้างเสริมร่างกายให้แข็งแรงแล้ว ยังช่วยให้เด็กเคลื่อนไหวและใช้ลักษณะท่าทางที่ถูกต้องในอนาคต ในช่วง 6 ปีแรกพัฒนาการกล้ามเนื้อของเด็กปฐมวัยมีการเจริญเติบโตและเปลี่ยนแปลงด้านร่างกายอย่างชัดเจน เมื่ออายุเพิ่มขึ้นกระดูกและกล้ามเนื้อจะแข็งแรงขึ้น เด็กผู้ชายจะมีความแข็งแรงของกล้ามเนื้อและขนาดของกล้ามเนื้อที่ใหญ่กว่าเด็กผู้หญิงเล็กน้อยแต่ความซับซ้อนและการใช้กล้ามเนื้อของเด็กผู้หญิงจะเหนือกว่าเด็กผู้ชายกล้ามเนื้อใหญ่เป็นส่วนประกอบของร่างกายที่สังเกตได้ง่าย โดยสามารถดูได้จากพัฒนาการที่มีการเปลี่ยนแปลงไปในแต่ละช่วงวัยเช่นในวัยทารก การทำงานของกล้ามเนื้อมัดใหญ่คือการชันคอ พลิกตัว คลาน คืบ นั่ง และตั้งไข่ ช่วงอายุ 3 ปีกลไกการทำงานของกล้ามเนื้อมัดใหญ่จะเพิ่มความสัมพันธ์กันมากขึ้น เช่น การกระโดดการเล่นลูกบอลหรือของเล่นที่มีการเคลื่อนที่ช่วงอายุ 4 ถึง 6 ปี ความซับซ้อนในการเพิ่มความสัมพันธ์ มีความสามารถทางกายที่คล่องแคล่วว่องไว เป็นการกระตุ้นกล้ามเนื้อมัดใหญ่ ทำให้เกิดความแข็งแรง เช่น การเดิน การปีนป่าย เป็นต้น. (กีเซลล์ Gesell, 2002)

พรรณนิดา ผุสดี (2559) กล่าวถึงทฤษฎีพัฒนาการทางร่างกายว่าการเจริญเติบโตของเด็กจะแสดงออกเป็นพฤติกรรมด้านต่างๆ สำหรับพัฒนาการทางร่างกายนั้นหมายถึง การที่เด็ก

แสดงความสามารถในการจัดกระทำกับวัสดุ เช่น การเล่นเกมบอล การขีดเขียนซึ่งเด็กต้องใช้ความสามารถของการใช้สายตาและกล้ามเนื้อมือซึ่งเป็นพฤติกรรมที่ต้องอาศัยการเจริญเติบโตของระบบประสาทและการเคลื่อนไหวประกอบกัน ลักษณะพัฒนาการที่สำคัญของเด็กในระยะนี้ ก็คือ การเปลี่ยนแปลงทางด้านการเคลื่อนไหว การทำงานของระบบประสาทกล้ามเนื้อการพัฒนาความสามารถในการควบคุมร่างกายการบังคับส่วนต่าง ๆ ของร่างกายซึ่ง (ณัฐิกา เฟ็งลี, 2546) อาจารย์สาขาวิชาพลศึกษา ภาควิชาพลศึกษา มหาวิทยาลัยเกษตรศาสตร์ กล่าวว่าการทรงตัวและการประสานสัมพันธ์ของกล้ามเนื้อใหญ่แบ่งเป็น

1. การเคลื่อนไหวอยู่กับที่ (Non - locomotorsMovement)
2. การเคลื่อนไหวเคลื่อนที่ (LocomotorsMovement)
3. การเคลื่อนไหวพร้อมวัสดุอุปกรณ์ (ManipulativeMovement)
4. การเล่นเกมเล่นสนาม (PlaygroundApparatus)

ซึ่งสอดคล้องกับการจัดการเรียนการสอนในต่างประเทศที่ให้ความสำคัญกับการพัฒนาด้านร่างกายอย่างสมวัย เน้นการพัฒนาทักษะการเคลื่อนไหวขั้นพื้นฐาน (Fundamental movement skills) ตัวอย่างการจัดการเรียนการสอนวิชาพลศึกษาในเด็กปฐมวัยของประเทศสิงคโปร์ เน้นให้ผู้เรียนมีการเคลื่อนไหวอย่างถูกต้อง ทั้งแบบการเคลื่อนไหวแบบเคลื่อนที่ เช่น เดิน วิ่ง กระโดด ฮอป คืบคลานการเคลื่อนไหวแบบอยู่กับที่ เช่น การทรงตัว การก้ม การบิดเอี้ยวลำตัว การโยกการแกว่งแขนขา ฯลฯ และการเคลื่อนไหวแบบมีอุปกรณ์ประกอบ เช่น การขว้าง การรับ การเคาะ การเตะการตี การกลิ้งซึ่งเป็นทักษะการเคลื่อนไหวขั้นพื้นฐานที่ผู้เรียนจำเป็นต้องใช้ในชีวิตประจำวัน การจัดการเรียนการสอนในระดับปฐมวัยของประเทศไทยในปัจจุบันเป็นการจัดทำหลักสูตรของสถานศึกษาเอง โดยส่วนใหญ่จะมีตารางกิจกรรมประจำวันที่คล้ายคลึงกันหรือมีการเปลี่ยนแปลงเล็กน้อย โดยตารางแสดงกิจกรรมประจำวันของนักเรียนปฐมวัย ประกอบด้วยกิจกรรมเสรีเล่นตามมุมอิสระ 20 นาที กิจกรรมเสริมประสบการณ์ 30 นาที กิจกรรมศิลปะสร้างสรรค์ 30 นาที รับประทานอาหารว่าง 10 นาที กิจกรรมเล่นกลางแจ้ง 30 นาที กิจกรรมห้องสมุด 10 นาที กิจกรรมเคลื่อนไหวและจังหวะ 20 นาที รับประทานอาหารกลางวัน 50 นาทีนอนพักผ่อน 90 นาที รับประทานอาหารว่าง 10 นาทีเกมการศึกษา 20 นาที จากตารางกิจกรรมประจำวันเห็นได้ว่าในหนึ่งวันเด็กปฐมวัยมีกิจกรรมการส่งเสริมพัฒนาการการเคลื่อนไหวด้านร่างกายประมาณ 40-60 นาทีต่อวันตามที่โรงเรียนกำหนด ซึ่งในช่วงวัย 0-6 ปีเด็กจะสามารถเรียนรู้ได้จากกิจกรรมทางกายและการพัฒนากล้ามเนื้อมัดใหญ่ กล้ามเนื้อมัดเล็ก การพัฒนาสมองและสติปัญญาเป็นการเรียนรู้ผ่านกิจกรรมการเคลื่อนไหวทางกาย โดยผู้วิจัยพบว่าการจัดการเรียนการสอนในระดับปฐมวัย มีการจัดกิจกรรมที่ส่งเสริมการเคลื่อนไหว และพัฒนากล้ามเนื้อมัดใหญ่ที่ให้ความสำคัญกับทักษะ

ทางการกีฬา และเด็กต้องได้รับการพัฒนาทักษะการเคลื่อนไหวขั้นพื้นฐาน (Fundamentals Movements Skills) ที่ถูกต้องเพื่อเป็นพื้นฐานในการพัฒนาการเคลื่อนไหวไปสู่ขั้นสูงต่อไปจากสภาพปัญหาและเหตุผลดังที่กล่าวมาผู้วิจัยจึงสนใจและได้ทำการศึกษาการจัดการเรียนการสอนระดับปฐมวัย และพัฒนาการด้านร่างกายของเด็กปฐมวัยซึ่งพบว่าการจัดกิจกรรมส่งเสริมพัฒนาการกล้ามเนื้อมัด

กิจกรรมส่งเสริมพัฒนาการทางด้านร่างกาย

การเล่นกีฬา เป็นอีกหนึ่งกิจกรรมที่มีความสำคัญต่อเด็กปฐมวัย เพราะนอกจากจะช่วยเสริมสร้างพัฒนาการทางด้านร่างกายของเด็กให้แข็งแรงสมบูรณ์แล้ว ยังช่วยให้เด็ก ๆ ได้เล่นและเรียนรู้การอยู่ร่วมกับคนอื่นอย่างมีความสุข กีฬาสำหรับเด็กปฐมวัยส่วนใหญ่จะเน้นเป็นเกมการแข่งขันที่มีกฎกติกา ข้อตกลงในการเล่น เพื่อให้เด็กได้รู้จักการแพ้-ชนะการให้อภัยและสิ่งสำคัญที่ขาดไม่ได้สำหรับเด็กเลยคือความสนุกสนานในการเล่นซึ่งกิจกรรม วิ่งแข่งเก็บบอลสีนอกจากจะทำให้เด็ก ๆ เกิดความสุขและสนุกสนานแล้ว ยังช่วยฝึกทักษะการควบคุมการเคลื่อนไหวของอวัยวะทุกส่วนของร่างกาย โดยเฉพาะกล้ามเนื้อมัดใหญ่เช่น แขนขาลำตัวและกล้ามเนื้อมัดเล็กซึ่งได้จากการวิ่งและหยิบจับลูกบอล นอกจากนั้นเด็กยังได้ใช้ประสาทสัมผัสในการฝึกทักษะการสังเกตและจำแนกสีอีกด้วย กิจกรรมนี้สามารถเล่นได้ทั้งในที่ร่มและกลางแจ้ง โดยจัดเตรียมอุปกรณ์ง่าย ๆ ได้ดังนี้

การเตรียมอุปกรณ์และสถานที่

1. ตัดกระดาษสีตามสีของลูกบอลพลาสติก แล้วติดลงบนตะกร้าด้วยเทปใส (ถ้าที่บ้านหรือที่โรงเรียนมีตะกร้าผ้าหลาย ๆ สี สามารถใช้สีของตะกร้าแทนกระดาษสีได้เลยค่ะ)
2. วางกรวยกีฬาและตะกร้าเพื่อกำหนดเป็นจุดเริ่มต้น
3. เทลูกบอลพลาสติกลงบนพื้นสนามหญ้า โดยให้มีระยะห่างจากจุดเริ่มต้นประมาณ 7 เมตร (ถ้าหากผู้เล่นหรือจำนวนเด็กเยอะ แนะนำให้เพิ่มระยะห่างเป็น 10 เมตร)

ในการจัดกิจกรรม แนะนำให้คุณครูหรือผู้ปกครองพาเด็ก ๆ ทำกิจกรรมบนสนามหญ้า เพราะเด็กได้รู้สึกถึงความเป็นอิสระและสนุกสนานกับการเล่นได้อย่างเต็มที่ อีกทั้งยังช่วยป้องกันและลดการบาดเจ็บเมื่อเกิดอุบัติเหตุ



ภาพที่ 1 เด็กวิ่งเล่นเกมลูกบอลสี

วิธีการเล่น

1. แบ่งเด็กออกเป็น 2 ฝ่าย จากนั้นให้เด็กเลือกสีลูกบอลของตัวเอง เมื่อเลือกสีลูกบอลเสร็จแล้ว ให้เด็กยืนประจำตำแหน่งที่จุดเริ่มต้น เพื่อรอสัญญาณนกหวีด
2. เมื่อได้ยินเสียงสัญญาณนกหวีด ให้เด็ก ๆ วิ่งไปหยิบลูกบอลตามสีที่ตัวเองเลือก จากนั้นให้วิ่งกลับมาที่จุดเริ่มต้น เพื่อนำลูกบอลมาใส่ตะกร้าสีของตัวเอง (ในการหยิบลูกบอลแต่ละครั้งอาจให้เด็ก ๆ หยิบลูกบอลมากกว่า 1 ลูกได้)
3. ให้จับเวลา 40 วินาที เมื่อได้ยินเสียงสัญญาณนกหวีดอีกครั้งให้เด็ก ๆ หยุดเล่นทันที หากฝ่ายไหนที่สามารถเก็บลูกบอลตามสีที่กำหนดได้มากที่สุดจะเป็นฝ่ายชนะ แต่ถ้าทีมไหนหยิบลูกบอลที่ไม่ใช่สีของตัวเองจะติดลบลูกละ 1 คะแนน สำหรับการเล่นของเด็ก ๆ ที่มีช่วงอายุที่ต่างกัน คุณครูหรือผู้ปกครองอาจมีการปรับเปลี่ยนกติกาใหม่ โดยให้เด็กที่มีอายุน้อยวิ่งเก็บลูกบอลก่อน 2 รอบ แล้วค่อยให้เด็กที่มีอายุมากกว่าวิ่งเก็บลูกบอล

หากจำนวนเด็กที่เล่นมีเยอะ สามารถแบ่งเด็กเป็นหลายๆ ทีม ทีมละเท่าๆ กัน ทั้งนี้การกำหนดระยะเวลาและจำนวนของลูกบอลจะเพิ่มขึ้นตามความเหมาะสมเพื่อให้เด็กเกิดความสามัคคีและเกิดความสุขสนุกสนานเพิ่มมากขึ้น สำหรับเด็กชั้นอนุบาล 3 อาจเพิ่มจำนวนการจำแนกโดยกำหนดสีให้หยิบลูกบอล 2-3 สีในตะกร้า ตัวอย่างเช่น ทีม A จับฉลากได้ลูกบอลสีแดง+สีเขียว ในทีม A ก็ต้องหยิบลูกบอลแค่ 2 สีนี้เท่านั้น ส่วนกติกา ก็เหมือนเดิมทีมไหนได้ลูกบอลมากที่สุดเป็นฝ่ายชนะ แต่ถ้าหยิบผิดสีจะติดลบลูก 1 คะแนนเมื่อทำกิจกรรมเสร็จแล้ว คุณครูหรือผู้ปกครองอาจให้เด็ก ๆ ช่วยกันเก็บลูกบอลและอุปกรณ์ต่าง ๆ เข้าที่ให้เรียบร้อย เพื่อเป็นการฝึกความรับผิดชอบให้กับเด็กได้อีกด้วย



ภาพที่ 2 เด็กช่วยกันเก็บลูกบอลใส่กล่อง

ผู้ปกครองและคุณครูสามารถส่งเสริมและพัฒนากล้ามเนื้อ โดยหากิจกรรมเล่นกับเด็ก ๆ ไม่ว่าจะเป็น การทรงตัว การเดิน การวิ่ง การกระโดด การคลาน การนอน การเอียงตัวเพราะจะช่วยให้กล้ามเนื้อมีความแข็งแรงเพิ่มขึ้นและยังช่วยเสริมสร้างการประสานงานของ ระบบประสาทส่วนกลางกับกล้ามเนื้อ ส่งผลให้มือเท้าตาเคลื่อนไหวสัมพันธ์กันซึ่งการทำกิจกรรมไม่จำเป็นต้องทำที่บ้านเท่านั้น แต่ผู้ปกครองอาจจะพาเด็ก ๆ ไปทำกิจกรรมวันหยุดนอกบ้านเพราะการเรียนรู้นอกรับเปรียบเสมือนห้องเรียนที่กว้างใหญ่ ให้เค้าได้เรียนรู้สิ่งใหม่ ๆ รอบตัว มากมาย จะช่วยให้

เด็กรู้จักการสังเกตการปรับตัวอยู่ร่วมกันกับผู้อื่น และยังสร้างความทรงจำดี ๆ ได้อีกด้วยค่ะ ซึ่งกิจกรรมต่าง ๆ สามารถแบ่งเป็น

กิจกรรมการเล่น

คือกิจกรรมที่สอดคล้องกับธรรมชาติของเด็ก ที่สามารถเรียนรู้ได้ด้วยตนเอง เช่น กิจกรรมเล่นปีนป่าย กิจกรรมวิ่งเล่นในสนาม กิจกรรมการเล่นว่าว กิจกรรมการเดินทางต้วบนเส้นตรง กิจกรรมการเล่นต่อบอล

- การเล่นบทบาทสมมติ (Role Playing) กิจกรรมสร้างสรรค์ สำหรับ เด็กปฐมวัย
- เสริมสร้างกล้ามเนื้อให้กับเด็ก ๆ ด้วย กิจกรรมนักร้องสำรวจรูปเรขาคณิต
- ส่งเสริมทักษะการทรงตัวสำหรับเด็กปฐมวัย ด้วยกิจกรรมการยืนขาเดียวเก็บถุงทรายคือ กิจกรรมนันทนาการต่าง ๆ ที่เล่นได้ทั้งกลางแจ้งและในร่ม รวมถึงกิจกรรม การเล่น กีฬา เช่น การปั่นจักรยาน การเล่นฮูลาฮูป การวิ่งแข่ง การเล่นเกม การเล่นเกม การเล่นเกมมินิตัน กิจกรรมการโยนรับลูกบอล กิจกรรมโยนบอลเข้าตะกร้า
- กิจกรรมการว่ายน้ำสำหรับเด็ก ตอนที่ 1 เตรียมตัวลูกก่อนไปว่ายน้ำ
- กิจกรรมการว่ายน้ำสำหรับเด็ก ตอนที่ 2 สอนลูกว่ายน้ำด้วยทักษะพื้นฐาน
- โยคะเด็ก กิจกรรมเสริมสร้างศักยภาพเด็กปฐมวัย
- 6 ท่าออกกำลังกายที่พาลูกทำง่าย ๆ ได้ที่บ้าน
- ICE BALL เกมท่อน้ำแข็ง กิจกรรมเสริมสร้างพัฒนาการทางด้านร่างกาย
- วิ่งแข่งเก็บบอลสี กิจกรรมพัฒนากล้ามเนื้อมัดใหญ่ สำหรับเด็กปฐมวัย
- มินิกอล์ฟ กิจกรรมส่งเสริมพัฒนากล้ามเนื้อมัดใหญ่

คือกิจกรรมที่ส่งเสริมการแสดงออกทางความคิด ที่เด็กได้สำรวจและจัดทำกับวัตถุ โดยตรง เด็กสามารถออกแบบ ตกแต่ง กับชิ้นงานได้อย่างอิสระ

- ฉีก ตัด ปะ กิจกรรมฝึกกล้ามเนื้อมือ สำหรับเด็กปฐมวัย
- การฉีก ตัด ปะ กิจกรรมศิลปะที่ส่งเสริมพัฒนาการและความคิดสร้างสรรค์
- ประโยชน์ของการเล่นทราย และ วิธีทำทรายมหัศจรรย์ ด้วยตัวเองง่าย ๆ
- กิจกรรมศิลปะการปั้นดินญี่ปุ่น สำหรับเด็กปฐมวัย
- สวนสัตว์แป้งโต
- โมบายกระดาษ กิจกรรมงานประดิษฐ์สำหรับเด็กปฐมวัย

กิจกรรมการเข้าจังหวะ คือกิจกรรมที่มีการเคลื่อนไหวส่วนต่างๆของร่างกายตามจังหวะเสียงเพลง เสียงดนตรีโดยมีอารมณ์และความรู้สึกร่วมกับการเคลื่อนไหวนั้นด้วยเช่น

กิจกรรมเต้นแอโรบิค กิจกรรมเก้าอี้ดนตรี กิจกรรมเล่นงูกินหางกิจกรรมมอญซ่อนผ้าและ
กิจกรรมการเต้นประกอบเพลงต่างๆ เป็นต้น

กิจกรรมเสริมสร้างพัฒนากล้ามเนื้อมัดใหญ่

1. การให้อิสระในการวิ่งเล่น คุณพ่อคุณแม่ควรให้โอกาสลูกน้อยได้วิ่ง การวิ่งจะทำให้
ลูกน้อยมีกำลังและทำงานประสานกันของกล้ามเนื้อซบซ้อนมากขึ้น การใช้และบังคับกล้ามเนื้อ
ต่าง ๆ จะดีขึ้นมาก การวิ่งเป็นอีกหนึ่งกิจกรรมที่สร้างความแข็งแรงให้กับกล้ามเนื้อมัดใหญ่

2. เต้นประกอบเพลง คุณพ่อคุณแม่ควรสร้างบรรยากาศในบ้านให้น่าสนุกสนานเปิด
เพลงให้กับลูกน้อยได้สนุก และปล่อยให้เขาได้เต้น ได้แสดงท่าทางประกอบเสียงดนตรี กระโดด
โลดเต้นไปตามจังหวะเพลงที่เขาชอบ หรือเต้นประกอบเพลงที่มีท่าทางเคลื่อนไหวเขาจะได้ทั้ง
พัฒนากล้ามเนื้อมัดใหญ่และความสนุกสนานอีกด้วย

3. ปั่นจักรยานสามล้อ คุณพ่อคุณแม่ส่งเสริมพัฒนาการด้านกล้ามเนื้อมัดใหญ่ได้ง่ายๆได้
โดยการชวนลูกน้อยปั่นจักรยาน การปั่นจักรยานช่วยในเรื่องของการทรงตัว การสร้างเสริม
กล้ามเนื้อมัดใหญ่ และการยืดหยุ่นกล้ามเนื้อได้เป็นอย่างดี

4. เล่นซ่อนหาคุณพ่อคุณแม่ชวนลูกน้อยเล่นเกมซ่อนหาเป็นเกมการเล่นง่ายๆที่ทำให้
ลูกน้อยสนุกได้คุณพ่อคุณแม่สามารถซ่อนตัวเองหรือซ่อนสิ่งของ เช่น ของเล่น ตุ๊กตา ขนม
หรือสิ่งของที่มีในบ้าน จากนั้นให้เขาหลับตานับเลขแล้วตามหาสิ่งของ

5. เตะบอลคุณพ่อคุณแม่เตะบอลรับส่งกับลูกน้อย หรือสร้างประตูให้เขาได้เตะบอล
เข้าประตู ถือเป็นกิจกรรมที่มีอุปกรณ์ไม่ก็อย่างก็สามารถฝึกกล้ามเนื้อมัดใหญ่ได้ แถมยังให้
ความสนุกสนานกับลูกน้อยได้เป็นอย่างดีอีกด้วยเพราะเด็กวัยนี้ยังไม่หยุดนิ่งชอบเคลื่อนไหว
ร่างกายไปในบริเวณรอบๆ

6. ตามรอยเท้า คุณพ่อคุณแม่ทำรอยเท้าให้ลูกเดินตามโดยนำรอยเท้าลูกมาวัด ตัด
กระดาษตามรูปทรง แล้วนำไปแปะบนพื้น แล้วลองให้ลูกเดินตามรอยเท้าของตัวเองกิจกรรมนี้
เป็นกิจกรรมที่ลูกน้อยสามารถปฏิบัติได้เองโดยง่ายเพียงแค่เดินตามรอยเท้าก็เป็นการฝึก
กล้ามเนื้อมัดใหญ่สำหรับเด็กแล้ว

7. จรวดกระดาษ คุณพ่อคุณแม่พาลูกน้อยนำกระดาษมาพับเป็นจรวด แล้วเล่นจรวด
โดยการโยนไปข้างหน้าเพื่อให้จรวดนั้นลอยอยู่บนอากาศได้นานและบินไปได้ไกล เมื่อจรวดตก
ลงสู่พื้นแล้วลูกน้อยก็จะวิ่งตามไปเก็บ เป็นกิจกรรมที่สนุกและยังช่วยพัฒนากล้ามเนื้อมัดใหญ่
อีกด้วย

8. ลากรถของเล่น คุณพ่อคุณแม่นำเชือกมาผูกกับรถของเล่นของลูกน้อย เมื่อลูกน้อยเล่นของเล่นโดยการลากรถเดินไปมา เขาจะได้ฝึกกล้ามเนื้อมัดใหญ่ ยิ่งถ้ามีจุดหมายเข้ามาเป็นตัวกำหนดในการเล่น ยกตัวอย่างเช่นลากรถไปเติมน้ำมันที่หน้าประตูบ้าน แล้วมารับผู้โดยสารที่หน้าทีวี จะเป็นการเพิ่มความสุขและยังได้พัฒนากล้ามเนื้อมัดใหญ่

9. เดินขึ้น-ลงบันได คุณพ่อคุณแม่ให้ลูกลองเดินเดินขึ้น-ลงบันได อาจเป็นขั้นเล็กๆ ไม่สูงมาก เพื่อฝึกการทำงานของกล้ามเนื้อและการสร้างเสริมกล้ามเนื้อมัดใหญ่โดยคุณพ่อคุณแม่คอยดูแลใกล้ๆ ระวังไม่ให้ลูกน้อยเกิดอันตราย

10. เทปเคลื่อนไหว กิจกรรมง่ายๆที่คุณพ่อคุณแม่ทำที่บ้านได้โดยการใช้เทปมาทำเส้นต่าง ๆ บนพื้น เช่น เส้นตรง เส้นโค้ง เส้นซิกแซก ให้ลูกน้อยเดินทรงตัวไปตามเส้น สามารถปรับความยากง่ายได้ตามวัยและความสามารถของเขาให้เหมาะสมกับวัยเพื่อเสริมสร้างพัฒนาการกล้ามเนื้อมัดใหญ่. เรียบเรียงโดย นักจิตวิทยาเด็กและครูปฐมวัย Brain Kiddy.

องค์ความรู้ใหม่

การออกกำลังกายในแต่ละช่วงอายุ 1. อายุ 3-5 ปี สำหรับเด็กและเยาวชนที่มีอายุอยู่ในกลุ่มวัยนี้ กิจกรรมที่เหมาะสมคือ การเล่นกีฬา กิจกรรม นันทนาการ วิชาพลศึกษา หรือการออกกำลังกายที่มีแบบแผน สำหรับครอบครัว โรงเรียน และชุมชน การทำ กิจกรรมดังกล่าวช่วยเสริมสร้างให้ระบบการหายใจและการไหลเวียนเลือด กระดูกและกล้ามเนื้อ เฝอผลาญ พลังงานในร่างกายดีขึ้น การทำกิจกรรมเคลื่อนไหวจะช่วยส่งเสริมพัฒนาการด้านกล้ามเนื้อมัดใหญ่ กล้ามเนื้อมัดเล็ก เพิ่มความแข็งแรง ความทนทานของกล้ามเนื้อมัดต่าง ๆ ส่งเสริมสหสัมพันธ์ของการเคลื่อนไหว เพิ่มความแข็งแรงของกระดูกและข้อต่อ ช่วยสร้างภูมิคุ้มกัน ลดอัตราการเจ็บป่วย และยังช่วยส่งเสริมด้านสมาธิในเด็ก องค์การอนามัยโลก หรือ World Health Organization (WHO) ได้แนะนำระยะเวลาสำหรับการทำกิจกรรมการเคลื่อนไหวที่เหมาะสมสำหรับเด็กแรกเกิดถึงวัย 5 ปี

กิจกรรมใดบ้างที่ช่วยส่งเสริมกิจกรรมเคลื่อนไหวในเด็กก่อนวัยเรียน

“การเล่น” เป็นกิจกรรมเคลื่อนไหวที่ทำได้ง่ายที่สุดสำหรับเด็ก ๆ เพราะการเล่นถือเป็นกิจกรรมหรืองานหลักที่เด็กวัยนี้ทำในทุก ๆ วัน การเล่นคือกิจกรรมที่ส่งเสริมให้เด็กมีการค้นหาและเรียนรู้ด้วยตนเองเกิดเป็นประสบการณ์ที่สนุกเพลิดเพลินมีความสุข อีกทั้งยังช่วยส่งเสริมพัฒนาการรอบด้าน และทำให้สุขภาพจิตของเด็กดีไปด้วย

“การช่วยเหลือตนเอง” เป็นกิจกรรมเคลื่อนไหวอีกรูปแบบหนึ่งที่ต้องทำในทุกวัน กิจกรรมเหล่านี้ในแต่ละช่วงวัยจะมีความสามารถและทักษะที่ต่างกัน ผู้ปกครองควรเปิดโอกาสให้เด็กได้เรียนรู้และลองทำมีการช่วยเหลือเท่าที่จำเป็นเพื่อให้เด็กได้ฝึกฝนทักษะการดำเนินชีวิต พร้อมทั้งได้ทำกิจกรรมการเคลื่อนไหวไปพร้อมกัน

อายุ	ระยะเวลา	การเล่น	การช่วยเหลือตนเอง
0-1 ปี	อย่างน้อย 30 นาทีต่อวัน	เล่นผ่านประสาทสัมผัสและการเคลื่อนไหว เป็นการ เล่นแบบอิสระ เพื่อสำรวจสิ่งต่าง ๆ รอบตัว ผ่าน การเอื้อมมือจับ ค้ำ หยิบ พลิกตัว คลาน เดิน เด็กจะมีการตอบสนอง ต่อสิ่งแวดลอมใหม่ ๆ เช่น เสียง สี กลิ่น สัมผัส	ยังไม่แสดงการช่วยเหลือตนเอง เด็กจะ สนุกขณะทำกิจกรรมในชีวิตประจำวันต่าง ๆ เช่น สนุกกับการอาบน้ำ เล่นช้อน-ส้อม เล่นอาหารในจาน เป็นต้น
1-3 ปี	อย่างน้อย 180 นาทีต่อวัน	เน้นการเล่นอิสระเปิดโอกาสให้เด็ก ได้เรียนรู้ผ่านการเคลื่อนไหวด้วย ตนเองเด็กวัยนี้สนุกกับการวิ่ง การ กระโดด การปีนป่าย กิจกรรมที่ทำให้ ทำจึงเป็นการเคลื่อนไหวง่าย ๆ ไม่ ซับซ้อน เล่นแล้วเกิดความสุข เพลิดเพลิน เช่น กลิ้งรับ-ส่งบอล คลานเก็บของเล่นใต้โต๊ะ เตะบอล เป็นต้น	เริ่มมีการทำกิจวัตรประจำวันด้วยตัวเอง รวมถึงสามารถช่วยงานบ้านง่าย ๆ ได้ เช่น เริ่มตักอาหารทานเอง ช่วยแต่งตัว เก็บของ เล่นลงกล่อง นำกล่องนมไปทิ้งขยะ เอา เสื้อผ้าใส่ตะกร้า เป็นต้น กิจกรรมเหล่านี้ นอกจากจะได้เคลื่อนไหวแล้วยังช่วยให้เด็ก เริ่มเรียนรู้เรื่องการช่วยเหลือตนเองและ ความรับผิดชอบไปพร้อมกันได้
3-5 ปี	อย่างน้อย 180 นาทีต่อวัน และต้อง เป็น ระดับ ปานกลางถึง ระดับ หนัก อย่าง น้อย 60 นาที	เด็กวัยนี้สนุกกับการเล่นกับเพื่อนวัย เดียวกัน การออกไปทำกิจกรรมนอก บ้านเช่นสวนหย่อม สนามเด็กเล่น หรือบ้านบอล จะช่วยให้เด็กมีกิจกรรม ทางกายมากยิ่งขึ้น อีกทั้งยังช่วย ส่งเสริมทักษะสังคมผ่านการเล่นกับ เพื่อน ๆ และการเล่นวัยนี้จะเริ่มมี กติกา มีการแข่งขัน ตัวอย่างเช่น วิ่งไล่ จับ เกมซ่อนแอบ เกมกระต่ายขาเดียว การเล่นเกมต่าง ๆ เป็นต้น	เด็กเข้าใจเหตุผลมากขึ้นกิจกรรมที่ให้อาจมี ขั้นตอนและความยากเพิ่มมากขึ้นเช่น แต่งตัวเองช่วยอาบน้ำแปรงฟันช่วยถือของ เอาขวดน้ำใส่ตู้เย็นเรียงของใส่ชั้นรดน้ำต้นไม้ เป็นต้นผู้ปกครองควรเปิดโอกาสให้เด็กเลือก และเริ่มสอนให้เด็กทำกิจกรรมเหล่านี้ทีละ น้อย

สรุป

แนวทางจัดกิจกรรมพัฒนาการด้านร่างกายสำหรับเด็กปฐมวัยที่ช่วยพัฒนากล้ามเนื้อมัดใหญ่ รวมถึงกระดูกและข้อต่อต่างๆให้มีความแข็งแรงเพิ่มขึ้นส่งผลให้เด็กมีการเจริญเติบโตสมวัย มีพัฒนาการทั้ง 4 ด้าน (พัฒนาการด้านร่างกาย ด้านอารมณ์ ด้านสังคมและด้านสติปัญญา) อย่างสมบูรณ์ ทั้งนี้ผู้ปกครองและคุณครูควรปล่อยให้เด็กๆได้ทำกิจกรรมอย่างอิสระ เรียนรู้การอยู่ร่วมกันกับผู้อื่นอย่างมีความสุขอย่างน้อยวันละ 40-50 นาที ควรเน้นกิจกรรมที่ใช้การทำงานระหว่างมือเท้าและตาให้สัมพันธ์กันเป็นส่วนมากและหลีกเลี่ยงการทำกิจกรรมกลางแดดที่มีระยะเวลาการเล่นนานๆรวมถึงหลีกเลี่ยงการเล่นแบบปะทะกัน เพื่อไม่ให้เกิดอันตรายเพราะกล้ามเนื้อมวลกระดูกและข้อต่อของเด็กๆเติบโตยังไม่เต็มที่พัฒนาการทางด้านร่างกายสำหรับเด็กปฐมวัยคือการเจริญเติบโตทางด้านต่างๆของร่างกายและการพัฒนาทักษะทางกายภาพ ให้มีความสามารถในการเคลื่อนไหวการรักษาความสมดุลของร่างกายและการควบคุมการทรงตัวได้ดี รวมถึงช่วยประสานสัมพันธ์ของร่างกายให้ทำกิจกรรมต่าง ๆ ได้อย่างทะมัดทะแมงพัฒนาการด้านร่างกายของเด็กปฐมวัย (อายุ 3 – 6 ขวบ) เปลี่ยนแปลงไปอย่างรวดเร็วการเลี้ยงดูในช่วงนี้จึงมีผลต่อคุณภาพของการเจริญเติบโตความแข็งแรงของร่างกายการเคลื่อนไหวและทรงตัวหากครูและผู้ปกครองที่ดูแลเด็กมีความเข้าใจเกี่ยวกับพัฒนาการการเลี้ยงดูและการประเมินพัฒนาการที่เหมาะสมเด็กจะสามารถพัฒนาความสามารถของตนได้อย่างเต็มที่และเต็มศักยภาพการจัดกิจกรรมเพื่อพัฒนาการด้านร่างกายสำหรับเด็กปฐมวัย จะช่วยพัฒนากล้ามเนื้อมัดใหญ่รวมถึงกระดูกและข้อต่อต่างๆให้มีความแข็งแรงเพิ่มขึ้น

เอกสารอ้างอิง

- กระทรวงศึกษาธิการ. (2556). คู่มือการบริหารโรงเรียนในโครงการพัฒนาการบริหารรูปแบบ
นิติบุคคล. กลุ่มวิจัยและพัฒนา นโยบาย: สำนักนโยบายและแผนการศึกษาขั้นพื้นฐาน.
กัลยา ดันติผลาชีวะ. (2561). การแบ่งประเภทของภาวะปัญญาอ่อนตาม ICD-10. วารสารรา
ชานุกูล.
ชัยณรงค์ เจริญพานิชย์. (2553). การสร้างสมรรถภาพทางกาย. กรุงเทพมหานคร:
มหาวิทยาลัยรามคำแหง.
นิรมัย อ่อนน้อม. (2559). สมรรถภาพทางกลไกของนักเรียนสาธิตมหาวิทยาลัยศรีนครินทรวิ
โรฒประสานมิตร. กรุงเทพมหานคร: มหาวิทยาลัยศรีนครินทรวิโรฒ.

- ปรมพร ดอนไพรธรรม. (2560). การเรียนรู้ทักษะกลไกทางด้านร่างกาย พลศึกษาประถมศึกษา ปีที่ 2. กรุงเทพมหานคร: ม.ป.พ. ถ่ายเอกสาร.
- พรณิดา ผุสดี. (2560). สมองกับการเรียนรู้. เอกสารประกอบการฝึกอบรมครูการศึกษา พิเศษ รนท 6. กรุงเทพมหานคร: คณะศึกษาศาสตร์ มหาวิทยาลัยศรีนครินทรวิโรฒ.
- เยาวภา เดชะคุปต์. (2558). โภชนาการสาธารณสุข. ถ่ายเอกสาร.
- วิภา ศรัทธาบุญ. (2559). การออกกำลังกายที่มีผลกระทบต่อระบบร่างกายสรีรวิทยาการออก กำลังกาย. กรุงเทพมหานคร: สำนักพิมพ์แห่งจุฬาลงกรณ์มหาวิทยาลัย.
- ศักดิ์ดา ประจุศิลป์ และ สุกัญญาแสงมุข. (2560). ศิลปะและกายวิภาคศาสตร์. กรุงเทพมหานคร: ป. สัมพันธ์พานิชย์.
- สำนักงานการประถมศึกษาแห่งชาติ. (2561). แผนการศึกษาแห่งชาติ พ.ศ. 2560–2579. กรุงเทพมหานคร: พริกหวานกราฟฟิค.
- สุภัทรา จันทร์คำ. (2567). เรียบเรียงโดย นักจิตวิทยาเด็กและครูปฐมวัย Brain Kiddy. <https://www.brainkiddy.com/article/216/หลักสูตรbrain-kiddy ค้นหาคำเมื่อ 5 พฤษภาคม 2567>
- Sapporo & Elmer. (1967). Man and movement. 2 . Philadelphia: Lea and Fibiger.
- Gesell V.R. (2002). The effects of rhythmic movement, tactile-stimulation program on the gross motor skills of children with learning disabilities. Master abstract international. 34(4): 1574
- Woodill et.al., (1992). Gross motor development in preschool children considered to be at risk for academic failure. Dissertation

การพัฒนาเพื่อความยั่งยืนยุค 4.0 ตามหลักพุทธธรรม*

SUSTAINABLE DEVELOPMENT IN THE 4.0 ERA ACCORDING TO BUDDHIST PRINCIPLES

พนมเมฆพัฒน์¹ และ พระพินิจ ธีรภทฺโทพร²

Phanomphon Mekphat¹ and Phra Pinit Treeraputto²

¹⁻²มหาวิทยาลัยมหาจุฬาลงกรณราชวิทยาลัย วิทยาลัยสงฆ์ตาก

¹⁻²Mahachulalongkornrajavidyalaya University Tak Buddhist College, Thailand

Corresponding Author's Email: nuy2515@windowslive.com

บทคัดย่อ

บทความวิชาการนี้ เป็นการศึกษาเกี่ยวกับการพัฒนาเพื่อความยั่งยืนในยุค 4.0 จะเห็นได้ว่าการพัฒนาความยั่งยืนในยุค 4.0 เป็นการพัฒนาที่เน้นการใช้เทคโนโลยีและนวัตกรรมเพื่อขับเคลื่อนเศรษฐกิจ สังคม และสิ่งแวดล้อม อย่างไรก็ตาม ความเจริญก้าวหน้าทางเทคโนโลยีที่รวดเร็วเกินไปอาจนำไปสู่ปัญหาทางสังคม ความเหลื่อมล้ำ และมีผลกระทบต่อสิ่งแวดล้อม ดังนั้นการบูรณาการหลักพุทธธรรมจึงเป็นแนวทางความสำคัญที่สามารถช่วยสนับสนุนก่อให้เกิดการพัฒนาที่ยั่งยืน หลักธรรม เช่น พรหมวิหาร 4 และไตรสิกขา เป็นแนวทางในการสร้างจริยธรรม ความรับผิดชอบต่อสังคม การเคารพสิ่งแวดล้อมและการพัฒนาที่ตั้งอยู่บนพื้นฐานของความสงบสุขและความพึงพอใจ

การนำหลักธรรมมาประยุกต์ใช้ในยุค 4.0 เน้นการสร้างสมดุลทางเศรษฐกิจและสังคม การพัฒนาคุณภาพชีวิตขององค์กรและหน่วยงานสามารถใช้หลักพุทธธรรมมาช่วยในการกำหนดกลยุทธ์และการตัดสินใจเชิงจริยธรรม เพื่อให้การพัฒนาในยุค 4.0 เพื่อมุ่งเน้นความยั่งยืนของทรัพยากรและความสมดุลในชีวิต อันนำไปสู่สังคมที่มีความสุขมั่นคงและยั่งยืน

คำสำคัญ : การพัฒนาที่ความยั่งยืน, ยุค 4.0, หลักพุทธธรรม

* Received 9 November 2024; Revised 27 November 2024; Accepted 26 December 2024

Abstract

This academic article is a study of sustainable development in the 4.0 era. It can be seen that sustainable development in the 4.0 era is a development that emphasizes the use of technology and innovation to drive the economy, society, and the environment. However, excessively rapid technological advancements may lead to social problems, inequality, and negative impacts on the environment. Therefore, the integration of Buddhist principles is an important approach that can help support sustainable development. Buddhist principles, such as the Four Divine Abodes and the Threefold Training, are guidelines for creating ethics, social responsibility, respect for the environment, and development based on peace and contentment. The application of Buddhist principles in the 4.0 era emphasizes creating economic and social balance.

The development of the quality of life of organizations and agencies can use Buddhist principles to help determine strategies and make ethical decisions in order for development in the 4.0 era to focus on the sustainability of resources and the balance of life, leading to a happy, stable, and sustainable society.

Keyword : Sustainable development, 4.0 era, Buddhist principles

บทนำ

ในยุคปัจจุบันที่เทคโนโลยีดิจิทัลเข้ามามีบทบาทสำคัญในการขับเคลื่อนสังคมและเศรษฐกิจ การพัฒนาประเทศจึงมุ่งเน้นไปสู่การสร้างสรรคนวัตกรรมและเทคโนโลยีใหม่ ๆ เพื่อเพิ่มขีดความสามารถในการแข่งขันในเวทีโลก อย่างไรก็ตาม การพัฒนาที่มุ่งเน้นแต่ผลผลิตทางเศรษฐกิจเพียงอย่างเดียว อาจนำมาซึ่งผลกระทบด้านลบต่อสิ่งแวดล้อมและสังคมในระยะยาว ปัญหาสิ่งแวดล้อมที่ทวีความรุนแรงขึ้น เช่น การเปลี่ยนแปลงสภาพภูมิอากาศ มลพิษทางอากาศและน้ำ การสูญเสียความหลากหลายทางชีวภาพ รวมถึงความเหลื่อมล้ำทางสังคมที่

กว้างขึ้น เป็นสัญญาณเตือนให้เห็นถึงความจำเป็นในการปรับเปลี่ยนแนวทางการพัฒนาไปสู่การพัฒนาที่ยั่งยืน (Sustainable Development) ที่คำนึงถึงทั้งมิติเศรษฐกิจ สังคม และสิ่งแวดล้อมอย่างสมดุล (รายงานขององค์กรกรีนพีซ, 2565)

การพัฒนาที่ยั่งยืนตามหลักพุทธธรรมเป็นแนวคิดที่ผสมผสานหลักการพัฒนาที่ยั่งยืนสมัยใหม่เข้ากับหลักธรรมทางพระพุทธศาสนา โดยเน้นการพัฒนาคนให้มีความรู้ความสามารถ และคุณธรรมควบคู่ไปกับการอนุรักษ์ทรัพยากรธรรมชาติและสร้างสังคมที่เป็นธรรม หลักธรรมทางพระพุทธศาสนา เช่น การไม่เบียดเบียน การให้ การมีเมตตา และการดำเนินชีวิตอย่างพอเพียง สามารถนำมาประยุกต์ใช้ในการแก้ไขปัญหาสังคมและสิ่งแวดล้อมได้อย่างมีประสิทธิภาพ (พระมหาจิววัฒน์ กนตวณฺโณ, 2565)

แนวคิดสำคัญที่เกี่ยวข้องกับการพัฒนาเพื่อความยั่งยืนยุค 4.0 ตามหลักพุทธธรรม ได้แก่ เศรษฐกิจพอเพียง: แนวคิดของพระบาทสมเด็จพระเจ้าอยู่หัวภูมิพลอดุลยเดช ที่เน้นการดำเนินชีวิตอย่างสมดุลระหว่างความพอมี พอใช้ และความพอใจ การพัฒนาอย่างยั่งยืน: เป้าหมายการพัฒนาที่ยั่งยืน (Sustainable Development Goals: SDGs) ของสหประชาชาติ ที่มุ่งเน้นการแก้ไขปัญหาความยากจน สิ่งแวดล้อม และความเหลื่อมล้ำ สังคมแห่งการเรียนรู้: การสร้างสังคมที่ส่งเสริมการเรียนรู้ตลอดชีวิต และการพัฒนาศักยภาพของคนทุกคน เทคโนโลยีเพื่อสังคม: การนำเทคโนโลยีมาใช้ในการแก้ไขปัญหาสังคมและสิ่งแวดล้อม

การศึกษาในครั้งนี้มีวัตถุประสงค์เพื่อสำรวจและวิเคราะห์แนวทางการนำหลักพุทธธรรมมาประยุกต์ใช้ในการพัฒนาเพื่อความยั่งยืนในยุค 4.0 โดยเฉพาะในบริบทของประเทศไทย ผลการศึกษาคาดว่าจะสามารถนำเสนอแนวทางปฏิบัติที่เป็นรูปธรรมสำหรับผู้มีส่วนได้ส่วนเสียทุกภาคส่วน ไม่ว่าจะเป็นภาครัฐ ภาคเอกชน หรือประชาชนทั่วไปในการร่วมกันสร้างสังคมที่ยั่งยืน การสร้างความเข้าใจ: เกี่ยวกับความเชื่อมโยงระหว่างหลักพุทธธรรมและการพัฒนาที่ยั่งยืน ให้เป็นการพัฒนาแนวคิด: เพื่อนำไปสู่การกำหนดนโยบายและมาตรการส่งเสริมการพัฒนาที่ยั่งยืน การสร้างแรงบันดาลใจ: ให้แก่บุคคลและองค์กรในการดำเนินงานเพื่อสังคม

ความหมายของการพัฒนา

การพัฒนาหมายถึง กระบวนการที่นำไปสู่การเปลี่ยนแปลงในทางที่ดีขึ้น ครอบคลุมทั้งในมิติของเศรษฐกิจ สังคมและสิ่งแวดล้อม โดยมีเป้าหมายเพื่อยกระดับคุณภาพชีวิตของประชาชนการพัฒนามีหลายรูปแบบตั้งแต่การพัฒนาเศรษฐกิจที่มุ่งเน้นการเติบโตของรายได้ และการจ้างงาน ไปจนถึงการพัฒนาทางสังคมที่เน้นการลดความเหลื่อมล้ำและส่งเสริม

การศึกษา รวมถึงการพัฒนาเชิงสิ่งแวดล้อมที่ให้ความสำคัญกับการอนุรักษ์ทรัพยากรธรรมชาติและ การใช้ทรัพยากรอย่างยั่งยืน การพัฒนาที่ยั่งยืน (Sustainable Development) ตามค่านิยมของคณะกรรมการโลกว่าด้วยสิ่งแวดล้อมและการพัฒนา ได้รับการอธิบายไว้ในรายงานชื่อ Our Common Future ว่าเป็นการพัฒนาเพื่อตอบสนองความต้องการของคนรุ่นปัจจุบัน โดยไม่ทำให้คนรุ่นถัดไปต้องสูญเสียโอกาสหรือได้รับผลกระทบในการใช้ทรัพยากรที่มีอยู่ ความสำคัญของการพัฒนาที่ยั่งยืนคือการรักษาดุลยภาพระหว่างมิติทางเศรษฐกิจ สังคม วัฒนธรรม จิตใจ รวมถึงทรัพยากรธรรมชาติและสิ่งแวดล้อม ผ่านการจัดการที่มีส่วนร่วมจากทุกภาคส่วนในทุกขั้นตอนการพัฒนา (วารสารธรรมนิเชษฐาราม ฉบับที่ 6, 2555)

ยุค 4.0

Thailand 4.0 เป็นวิสัยทัศน์เชิงนโยบาย ที่เปลี่ยนเศรษฐกิจแบบเดิมไปสู่เศรษฐกิจที่ขับเคลื่อนด้วยนวัตกรรม ซึ่งกว่าจะมาเป็น Thailand 4.0 ก็ต้องผ่าน 1.0 2.0 และ 3.0 กันมาก่อน

Thailand 1.0 ก็คือยุคของเกษตรกรรม คนไทยปลูกข้าว พืชสวน พืชไร่ เลี้ยงหมู เป็ด ไก่ นำผลผลิตไปขาย สร้างรายได้และยังชีพ

Thailand 2.0 ซึ่งก็คือยุคอุตสาหกรรมเบา ในยุคนี้เรามีเครื่องมือเข้ามาช่วย เราผลิตเสื้อผ้า กระเป๋า เครื่องดื่ม เครื่องเขียน เครื่องประดับ เป็นต้น ประเทศเริ่มมีศักยภาพมากขึ้น

Thailand 3.0 (ซึ่งเป็นยุคปัจจุบัน) เป็นยุคอุตสาหกรรมหนัก เราผลิตและขายส่งออก เหล็กกล้า รถยนต์ ก๊าซธรรมชาติ ปูนซีเมนต์ เป็นต้น โดยใช้เทคโนโลยีจากต่างประเทศ เพื่อเน้นการส่งออก

ในช่วงแรก Thailand 3.0 เติบโตอย่างต่อเนื่อง แต่ปัจจุบันกลับเติบโตเพียงแค่ 3-4% ต่อปีเท่านั้น ประเทศไทยจึงตกอยู่ช่วงรายได้ปานกลางมาเป็นเวลากว่า 20 ปีแล้ว ในขณะที่ทั่วโลกมีการแข่งขันที่สูงขึ้น เราจึงต้องเปลี่ยนสู่ยุค Thailand 4.0 เพื่อให้ประเทศไทยให้กลายเป็นกลุ่มประเทศที่มีรายได้สูง

ดังจะเห็นได้ว่า ยุค 4.0 หรือมักเรียกว่า การปฏิวัติอุตสาหกรรมครั้งที่ 4 หมายถึงยุคที่เทคโนโลยีดิจิทัลเข้ามามีบทบาทสำคัญต่อการพัฒนาเศรษฐกิจ สังคม และการดำเนินชีวิตของผู้คน โดยมุ่งเน้นการใช้เทคโนโลยีขั้นสูง เช่น ปัญญาประดิษฐ์ (AI) การวิเคราะห์ข้อมูลขนาดใหญ่ (Big Data) ระบบอัตโนมัติ (Automation) และอินเทอร์เน็ตของสรรพสิ่ง (IoT) ซึ่งทำให้

เกิดการเปลี่ยนแปลงอย่างรวดเร็วในทุกภาคส่วนของเศรษฐกิจและสังคม ยุคนี้มีจุดมุ่งหมายหลักในการเพิ่มประสิทธิภาพการทำงาน ลดต้นทุนการผลิต และพัฒนาคุณภาพชีวิตให้ดียิ่งขึ้น

ลักษณะสำคัญของยุค 4.0

1. เทคโนโลยีดิจิทัลและการเชื่อมต่อถึงกัน (Connectivity and Digitalization) เทคโนโลยีดิจิทัลทำให้การเชื่อมต่อระหว่างอุปกรณ์และระบบต่าง ๆ เป็นไปได้อย่างไร้ขอบเขต ข้อมูลที่เกิดขึ้นในทุกมิติของการใช้ชีวิตสามารถเก็บรวบรวมและวิเคราะห์ได้อย่างมีประสิทธิภาพ ส่งผลให้เกิดการเปลี่ยนแปลงในวิธีการดำเนินธุรกิจและการจัดการอย่างชัดเจน

2. ปัญญาประดิษฐ์และระบบอัตโนมัติ (Artificial Intelligence and Automation) AI และระบบอัตโนมัติช่วยเพิ่มประสิทธิภาพในการทำงานและลดความผิดพลาดของมนุษย์ อุตสาหกรรมต่างๆ สามารถใช้หุ่นยนต์และ AI ในการผลิต การให้บริการลูกค้า และการวิเคราะห์ข้อมูลเพื่อการตัดสินใจอย่างรวดเร็วและแม่นยำ

3. การผลิตอัจฉริยะ (Smart Manufacturing) โรงงานอัจฉริยะในยุคนี้ใช้เทคโนโลยี IoT เพื่อเชื่อมต่อเครื่องจักรและอุปกรณ์ให้สามารถแลกเปลี่ยนข้อมูลแบบเรียลไทม์ ช่วยให้การผลิตเป็นไปอย่างมีประสิทธิภาพมากขึ้น ลดการใช้ทรัพยากร และควบคุมคุณภาพได้อย่างแม่นยำ

4. การวิเคราะห์ข้อมูลขนาดใหญ่ (Big Data Analytics) Big Data ช่วยให้องค์กรสามารถเข้าใจและวิเคราะห์แนวโน้มต่าง ๆ ได้ดีขึ้น องค์กรสามารถใช้ข้อมูลเหล่านี้ในการคาดการณ์แนวโน้มการตลาด พฤติกรรมของผู้บริโภค และการบริหารทรัพยากร

5. เศรษฐกิจแบ่งปันและแพลตฟอร์มออนไลน์ (Sharing Economy and Online Platforms) แพลตฟอร์มออนไลน์ทำให้เกิดโมเดลธุรกิจใหม่ เช่น การใช้แพลตฟอร์มแบ่งปันรถ (เช่น Grab) ที่ทำให้ผู้บริโภคสามารถเข้าถึงสินค้าและบริการได้สะดวกขึ้น ธุรกิจออนไลน์ช่วยขยายตลาดและเพิ่มโอกาสในการเข้าถึงลูกค้าได้ทั่วโลก

การพัฒนาเพื่อความยั่งยืนยุค 4.0 ตามหลักพุทธธรรม

ความยั่งยืนยุค 4.0 ตามหลักพุทธธรรม

ความยั่งยืนตามแนวพุทธ สำหรับการพัฒนาอาจกำหนดได้สามด้านดังนี้

1. ด้านพัฒนาคนให้มีปัญญา

ปัญญาคือความรู้ ปัญญา แปลว่า ความรอบรู้ ซึ่งปัญญานี้ก็มีอยู่ 2 ประเภท อันได้แก่

1. ปัญญาทางโลก คือความรู้ในเรื่องวิชาการต่างๆของชาวโลก
2. ปัญญาทางธรรม คือความรู้ในเรื่องการดำเนินชีวิต

ปัญญาทางโลกจะช่วยให้เราอยู่รอดในโลกได้อย่างสุขสบายไม่เดือดร้อน ส่วนปัญญาทางธรรมจะช่วยให้เรามีชีวิตอยู่ได้โดยมีความทุกข์น้อยที่สุดได้.

2. ปัญญาเกิดได้ จากการฟังหรืออ่าน จากการศึกษาและจากการปฏิบัติ เมื่อฟังหรืออ่านหนังสือที่มีประโยชน์ ก็เกิดความรู้ที่จำเอามาได้ หรือถ้ารู้จักพิจารณาให้ถี่ ก็เกิดความรู้ชนิดที่เป็นความเข้าใจได้ และถ้ามีการทดลองปฏิบัติจนบังเกิดผล ก็จะทำให้เห็นแจ้ง (รู้แจ้งเห็นจริง)ซึ่งจัดเป็นความรู้สูงสุด

3. หลักการฟัง การพัฒนาปัญญาก็คือการสร้างปัญญาให้เจริญมากขึ้น ซึ่งการฟังรวมทั้งการอ่านตำราเพื่อให้เกิดปัญญานี้จะต้องอยู่ในหลักการต่อไปนี้

1. ตั้งใจฟัง(มีสมาธิขั้นใช้งาน)
2. ฟังหรืออ่านสิ่งที่เป็นสาระ
3. รู้จักแยกแยะเนื้อหา และสรุปใจความสำคัญ
4. ไม่มีอคติต่อผู้สอน(ไม่ลำเอียง)

5. หลักการคิดในการคิดที่จะให้เกิดปัญญานี้จะมีหลักการคิดดังนี้ คิดอย่างตั้งใจ(มีสมาธิขั้นใช้งาน) คิดในสิ่งที่เป็นสาระ คิดด้วยเหตุด้วยผล คิดอย่างเป็นระบบ และการปฏิบัติที่ทำให้เกิดปัญญา

การปฏิบัติที่ทำให้เกิดปัญญานั้น ก็แยกได้ 2 ทางคือ

1. ทางโลกก็คือการทดลองปฏิบัติทางวัตถุทั้งหลาย ซึ่งก็ทำให้นักวิทยาศาสตร์ค้นพบความจริงทางวัตถุจนสามารถตั้งเป็นทฤษฎีทางวัตถุทั้งหลายขึ้นมา

2. ทางธรรมก็คือการปฏิบัติศีล สมาธิ และปัญญา จนบังเกิดเป็นความรู้แจ้งเห็นจริงต่อชีวิตและต่อโลก

2.ด้านสังขารเพื่อชีวิต

"คนเราเมื่อมีลาภก็มีเสื่อมลาภ เมื่อมียศก็มีเสื่อมยศ เมื่อมีสุขก็มีทุกข์ เมื่อมีสรรเสริญก็มีนิินทา" เป็นของคู่กันมาเช่นนี้ จะไปถืออะไรกับปากมนุษย์ ถึงจะดีแสนดีมันก็ดี ถึงจะชั่วแสนชั่วมันก็ขม นับประสาอะไร พระพุทธเจ้าผู้ประเสริฐเลิศยิ่งกว่ามนุษย์และเทวดายังมีมารผจญ ยังมีคนนิินทาตีเดียณ ปุณฺณอย่างเราจะรอดพ้นจากโลกธรรมดังกล่าวแล้วไม่ได้ ต้องคิดเสียว่า เขาจะดีก็ช่าง ชมก็ช่าง เราไม่ได้ทำอะไรให้เขาเดือดร้อนแก่ตัวเราแลคนอื่น เราจึงทำ เขาจะนิินทาว่าใส่ร้ายอย่างไรก็ช่างเขา บุญเราทำกรรมเราไม่สร้าง พยายามสงบกาย สงบวาจา สงบใจ จะต้องไปกังวลกลัวใครตีเดียณทำไม ไม่เห็นมีประโยชน์ เปลืองความคิดเปล่า ๆ

3.ด้านคนเป็นตัวอย่างที่ดี

ในพระพุทธศาสนา พระสัมมาสัมพุทธเจ้าทรงตรัสหมวดธรรม หมวดหนึ่งเรียกว่าวุฒิธรรม แปลว่า ธรรมที่ทำให้เจริญ มีทั้งหมด 4 ข้อ

1. สปัปฺริสสังเสวะ แปลว่า คบสัตบุรุษ คือ “หาครูดีให้พบ” การเลือกครูดีนั้น ต้องพิจารณา 2 เรื่องใหญ่เป็นสำคัญ คือ ต้องพิจารณาจากการมีความรู้จริงและการมีนิสัยดีจริง เราจึงจะแน่ใจได้ว่าท่านจะสามารถสอนได้จริงทั้งในภาคทฤษฎีและภาคปฏิบัติ เพราะครูคือต้นแบบ และต้นแบบเป็นสิ่งสำคัญ

2. สัทธัมมัสสวณะ แปลว่า ฟังธรรม คือ “ฟังคำครูให้ชัด” เมื่อเราได้พบครูดีแล้ว สิ่งสำคัญอันดับที่สองก็คือ ต้องฟังคำครูให้เข้าใจ อย่าให้ผิดพลาดคลาดเคลื่อนเพี้ยนความหมาย ฟังแล้วต้องได้ “คำจำกัดความ” ของเรื่องนั้นๆ ออกมาอย่างชัดเจนการให้คำจำกัดความ คือ การกำหนดความหมายที่ถูกต้องและชัดเจน ทั้งในทางทฤษฎีและทางปฏิบัติ เพื่อให้ครูและนักเรียน เกิดความเข้าใจที่ตรงกัน วิธีการหาคำจำกัดความแบบง่ายๆ ก็คือ การตั้งคำถามในเรื่องที่เรียนด้วยคำว่า “อะไร”

3. โยนิโสมนสิการะ แปลว่า ตริตrongธรรม คือ “ตรองคำครูให้ลึก” เมื่อเราได้พบครูดีแล้ว ได้ฟังคำครูชัดเจนแล้วแต่จะเข้าใจความรู้ของครูได้ลึกซึ้งมากน้อยแค่ไหนก็อยู่ที่การนำความรู้กลับมาไตร่ตรองให้ลึกซึ้ง การตรองคำครูให้ลึก คือ การไตร่ตรองให้เกิดความเข้าใจที่ถูกต้องถึงวัตถุประสงค์ของธรรมะในเรื่อง นั้นๆ วิธีการหาวัตถุประสงค์ก็ทำได้ง่ายๆ ด้วยการตั้งคำถามว่า “ทำไม”

4. ธัมมานุธัมมปฏิบัติ แปลว่า ปฏิบัติสมควรแก่ธรรม คือ “ทำตามครูให้ครบ” เมื่อเราหาครูดีพบแล้วฟังคำครูชัดเจนแล้วตรองคำครูอย่างลึกซึ้งแล้ว สิ่งที่ต้องทำให้ได้ก็คือต้องปฏิบัติจริงให้ได้เหมือนครูคนที่ได้ครูดีแล้วเอาดีไม่ได้ก็เป็นเพราะ “ทำตามคำครูไม่ครบ” เพราะ

ถ้าทำครบ ผลงานก็ต้องออกมาดีเหมือนที่ครูทำ วิธีการที่จะทำตามคำครูได้ครบนั้น มีทางเดียวก็คือ ต้องรับเอานิสัยที่ดีของครูมาเป็นนิสัยของตนให้ได้ ยิ่งถ้าเป็นเรื่องการเรียนธรรมะด้วยแล้ว ต้องเอานิสัยห่มชีวิตเป็นเดิมพันในการทำมาดีตามอย่างพระสัมมาสัมพุทธเจ้า

จะเห็นได้ว่า “วุฒิธรรม 4 ประการ” คือขุมทรัพย์ทางปัญญาที่พระสัมมาสัมพุทธเจ้าทรงมอบไว้ให้แก่พวกเรา เพื่อเป็นหลักในการเรียนรู้วิชาทั้งหลายไม่ว่าจะเป็นทั้งทางโลกและทางธรรมขอเพียงแต่พวกเราตั้งใจศึกษาให้ครบทั้งอะไร ทำไม อย่างไร และผลเป็นอย่างไร แล้วลงมือปฏิบัติอย่างเอาชีวิตเป็นเดิมพัน แล้วความสุขและความเจริญในชีวิตย่อมบังเกิดขึ้นตามมาทันที

สำหรับบุคคลต้นแบบของชาวพุทธสูงสุดก็คือพระสัมมาสัมพุทธเจ้า เราจะพบว่าบุคลิกของชาวพุทธจะถอดแบบมาจากพระสัมมาสัมพุทธเจ้า เพียงแต่เราได้ไม่ครบเราได้เพียงบางส่วน แต่ในภาพรวมกลายเป็นวัฒนธรรมของชาวพุทธ อย่างเช่นว่าทำไมพระพุทธศาสนาถึงไม่มีสงครามศาสนา มีแต่ความสงบสันติ เมื่อเราลองมองย้อนดูไปถึงพระสัมมาสัมพุทธเจ้าจะเห็นสิ่งที่พระองค์ปฏิบัติ ที่พระองค์สอนเป็นอย่างนั้น เช่น พรหมจารี ทรงประชุมพระอรหันต์ 1,250 รูป ในวันมาฆบูชาท่านทรงให้โอวาทปาฏิโมกข์ ตอนหนึ่งในนั้นท่านทรงให้วิธีการในการเผยแผ่พระพุทธศาสนาไว้ 6 ข้อ คือ

1. ไม่ว่าร้าย
2. ไม่ทำร้าย ไม่ล้างผลาญใคร
3. ให้สำรวมในพระปาฏิโมกข์
4. รู้ประมาณในโภชนาหาร
5. รักความสงบ สงัด
6. ประกอบความเพียร เน้นเรื่องการฝึกจิต

4. พรหมวิหาร 4 คือหลักธรรมสำคัญในพระพุทธศาสนาที่ใช้ในการพัฒนาจิตใจให้มีเมตตาและมีคุณธรรมในการปฏิบัติต่อผู้อื่น ซึ่งพรหมวิหาร 4 ประกอบด้วยคุณธรรม 4 ประการที่ช่วยให้ผู้ปฏิบัติสามารถดำรงชีวิตร่วมกับผู้อื่นได้อย่างสงบสุขและมีความสุขโดยพรหมวิหาร 4 มีดังนี้

1.เมตตา ความปรารถนาดีต่อผู้อื่น ต้องการให้ผู้อื่นมีความสุข ไม่ว่าจะเป็นการให้ความช่วยเหลือ ให้กำลังใจ หรือการคิดดีต่อผู้อื่นโดยไม่มีอคติ การมีเมตตาช่วยให้เกิดบรรยากาศที่อบอุ่นและความสัมพันธ์ที่ดีในสังคม

2.กรรณา ความปรารถนาให้ผู้อื่นพ้นจากความทุกข์ เป็นการแสดงออกถึงความใส่ใจเมื่อเห็นผู้อื่นมีความทุกข์ และการช่วยเหลือเท่าที่เราระสามารถทำได้การมีกรรณาทำให้เรามีความพร้อมที่จะรับผิดชอบและสนับสนุนผู้ที่ต้องการความช่วยเหลือ

3.มูทิตา ความยินดีเมื่อเห็นผู้อื่นได้รับความสำเร็จหรือความสุข การมีมูทิตาช่วยขจัดความอิจฉาริษยาและเปิดใจให้เราแสดงความยินดีกับความสำเร็จของผู้อื่นซึ่งจะช่วยเสริมสร้างความสามัคคีและความสุขในการอยู่ร่วมกัน

4.อุเบกขา การวางใจเป็นกลาง ไม่ยินดีหรือยินร้ายต่อสถานการณ์ต่าง ๆ อย่างมีสติ และมีเหตุผล การมีอุเบกขาทำให้เราได้รับความเปลี่ยนแปลงในชีวิตได้อย่างไม่หวั่นไหว และเข้าใจว่าสิ่งต่าง ๆ ล้วนเป็นไปตามธรรมชาติ การวางใจอย่างมีอุเบกขาทำให้จิตใจสงบและสามารถจัดการกับสถานการณ์ที่เกิดขึ้นอย่างมีปัญญา

จะเห็นได้ว่าพรหมวิหาร 4 ถือเป็นธรรมสำหรับการอยู่ร่วมกันในสังคมและช่วยสร้างความสามัคคีและความปรองดองในครอบครัว ชุมชน และองค์กร เมื่อนำหลักธรรมเหล่านี้มาใช้ในการปฏิบัติ จะช่วยให้เกิดความสัมพันธ์ที่ดี มีความเอื้อเฟื้อ และสร้างสรรค์สังคมที่สงบสุข

5. ไตรสิกขา เป็นหลักการสำคัญในพระพุทธศาสนาที่ใช้ในการพัฒนาตนเองให้มีคุณธรรม ความรู้ และปัญญาอย่างสมดุล ประกอบด้วย 3 ส่วน ได้แก่ **ศีล** (ความประพฤติดีงาม) **สมาธิ** (การฝึกจิตให้มั่นคง) และ **ปัญญา** (ความรู้แจ้งในความจริง) โดยมีเป้าหมายเพื่อให้บุคคลสามารถดำเนินชีวิตอย่างมีสติสัมปชัญญะและเกิดประโยชน์สูงสุดต่อตนเองและสังคมดังนี้:

1.ศีล เป็นการฝึกปฏิบัติเพื่อควบคุมกายและวาจาให้อยู่ในความถูกต้องดีงาม ศีลเป็นพื้นฐานสำคัญที่ช่วยให้คนไม่ทำสิ่งที่ก่อให้เกิดโทษหรือความเดือดร้อนต่อผู้อื่น การรักษาศีลช่วยให้เกิดความสงบสุขในสังคม และเป็นพื้นฐานในการพัฒนาจิตและปัญญา

2.สมาธิ เป็นการฝึกจิตให้มีสมาธิและมั่นคง เป็นเครื่องมือที่ช่วยควบคุมจิตใจให้อยู่ในสภาพสงบ ไม่ถูกรบกวนด้วยอารมณ์และสิ่งกระตุ้นภายนอก การฝึกสมาธิทำให้จิตใจมีพลังในการตัดสินใจและสามารถเห็นปัญหาอย่างชัดเจนและถูกต้อง

3.ปัญญา เป็นความรู้แจ้งที่เกิดจากการพิจารณาตามความจริง ปัญญานี้ช่วยให้เราเข้าใจธรรมชาติของชีวิตและความไม่เที่ยงของสิ่งต่างๆ ทำให้ไม่ยึดติดกับสิ่งที่เปลี่ยนแปลง และสามารถดำเนินชีวิตไปในทางที่เกิดประโยชน์อย่างแท้จริง

จะเห็นได้ว่าไตรสิกขาเป็นหลักสำคัญที่สามารถนำมาใช้ในการพัฒนาชีวิตและการจัดการงาน เพื่อให้เกิดความสมดุลและความสุขในทุกมิติ ไม่ว่าจะเป็นการจัดการในระดับบุคคลหรือการบริหารองค์กร

สรุป

การพัฒนาที่ยั่งยืนในยุค 4.0 นั้น แม้จะมีความเจริญก้าวหน้าทางเทคโนโลยีและนวัตกรรมมากมาย แต่ก็มีความท้าทายด้านจริยธรรมและผลกระทบต่อสิ่งแวดล้อมและสังคม ดังนั้นการบูรณาการหลักพุทธธรรมจึงเป็นแนวทางที่สามารถเสริมสร้างความสมดุลและช่วยในการพัฒนาเทคโนโลยีเป็นไปอย่างมีคุณธรรม หลักธรรม เช่น ไตรสิกขา (ศีล สมาธิ ปัญญา) และ พรหมวิหาร 4 (เมตตา กรุณา มุทิตา อุเบกขา) ซึ่งสามารถนำมาใช้เพื่อเสริมสร้างการทำงานที่โปร่งใส มีจริยธรรม และการตัดสินใจที่คำนึงถึงผลกระทบต่อสิ่งแวดล้อมและสังคมอย่างยั่งยืน จะเห็นได้ว่า ยุค 4.0 จึงไม่เพียงพอแค่เป็นยุคแห่งนวัตกรรมเทคโนโลยี แต่เป็นยุคที่เรียกร้องให้สังคมผสมผสานจริยธรรมในการใช้นวัตกรรมเทคโนโลยีเพื่อให้เกิดประโยชน์อย่างแท้จริงของมนุษย์

เอกสารอ้างอิง

- กมล ฉายาวิวัฒนะ. 2549. บริหารคนและงานตามหลักการของพระพุทธเจ้า. นนทบุรี: ชบา พับลิชชิ่งเวิร์กส.
- พระธรรมปิฎก (ป.อ.ปยุตโต). (2539). การพัฒนาที่ยั่งยืน. (พิมพ์ครั้งที่ 2). กรุงเทพมหานคร: สำนักพิมพ์มูลนิธิโกมลคีมทอง.
- วรารภรณ์ เชื้ออินทร์. (2555) แนวคิดการจัดการการศึกษาหลังปริญญาเพื่อการพัฒนาอย่างยั่งยืน. ขอนแก่น: ภาควิชาสัตยัญญวิทยา คณะแพทยศาสตร์ มหาวิทยาลัยขอนแก่น.
- วันชัย สุขตาม. 2555. การพัฒนาทุนมนุษย์วิถีพุทธ ในยุค โลกาภิวัตน์. ใน วิทยานิพนธ์รัฐประศาสนศาสตรดุษฎีบัณฑิต สาขารัฐประศาสนศาสตร์, มหาวิทยาลัยราชภัฏวไลยอลงกรณ์ ในพระบรมราชูปถัมภ์
- สุทธิดา ศิริบุญหลง. (2554). การพัฒนาแบบยั่งยืน : กระบวนการกระทำทางเศรษฐกิจสังคม (metabolism) และการเปลี่ยนแปลงธรรมชาติเชิงสร้างสรรค์.

การปรับเปลี่ยนของธุรกิจในยุคหลังโควิด-19: กลยุทธ์เพื่อความยั่งยืน และความสำเร็จ*

BUSINESS TRANSFORMATION IN THE POST COVID-19 ERA: STRATEGIES FOR SUSTAINABILITY AND SUCCESS

ปกรณ์ อุดมธนะสารสกุล¹, พนมพร เฉลิมวรรณ², ณัฐธิดา ขยาย³ และ อัมรินทร์ ศรีแก้ว⁴

Pakorn Udomthanasansakul¹, Panomporn Chalermwan², Natnitcha Khayai³

and Amarin Keereekaew⁴

¹⁻⁴คณะบริหารธุรกิจ มหาวิทยาลัยแม่โจ้

¹⁻⁴The Faculty of Business Administration, Maejo University, Thailand

Corresponding Author, E-mail: pakorn35@hotmail.com

บทคัดย่อ

การระบาดของโควิด-19 ส่งผลให้ธุรกิจทั่วโลกต้องเร่งปรับตัวเพื่อความอยู่รอดและความยั่งยืนในระยะยาว บทความนี้สำรวจกลยุทธ์สำคัญที่องค์กรสามารถนำมาใช้เพื่อสร้างความได้เปรียบทางการแข่งขันในยุคหลังโควิด-19 โดยประเด็นแรกคือการเร่งการนำเทคโนโลยีดิจิทัลมาใช้ในทุกภาคส่วน เช่น การทำงานทางไกล การใช้แพลตฟอร์มออนไลน์ และการบริหารจัดการข้อมูลผ่านเทคโนโลยีคลาวด์ เพื่อเพิ่มประสิทธิภาพและตอบสนองต่อพฤติกรรมผู้บริโภคยุคใหม่ ประการที่สอง การสร้างความยืดหยุ่นในห่วงโซ่อุปทานเป็นปัจจัยสำคัญ โดยธุรกิจต้องกระจายความเสี่ยง เพิ่มประสิทธิภาพในการตรวจสอบผ่านเทคโนโลยี เช่น อินเทอร์เน็ตของสรรพสิ่ง หรือบล็อกเชน และสร้างความสัมพันธ์ที่แน่นแฟ้นกับผู้ขายปัจจัยการผลิต นอกจากนี้ความยั่งยืนและความรับผิดชอบต่อสังคม (CSR) กลายเป็นแนวทางสำคัญที่ช่วยตอบสนองความคาดหวังของผู้บริโภคและนักลงทุน ธุรกิจที่ให้ความสำคัญกับสิ่งแวดล้อมและสังคม เช่น การลดการปล่อยมลพิษและสร้างผลิตภัณฑ์ที่เป็นมิตรต่อสิ่งแวดล้อม จะมีโอกาสเติบโตได้มากกว่าประการสุดท้าย การลงทุนในนวัตกรรมเพื่อพัฒนาผลิตภัณฑ์หรือบริการใหม่

* Received 21 November 2024; Revised 1 December 2024; Accepted 22 December 2024

ๆ ผ่านการวิจัยและพัฒนา (R&D) เป็นเครื่องมือสำคัญที่ช่วยสร้างความได้เปรียบทางการแข่งขัน การบูรณาการกลยุทธ์เหล่านี้จะช่วยให้องค์กรปรับตัวได้อย่างมีประสิทธิภาพ สร้างความได้เปรียบในตลาด และรับมือกับความท้าทายในอนาคต ทั้งนี้ การตอบสนองเชิงรุกในด้านดิจิทัล ห่วงโซ่อุปทาน ความยั่งยืน และนวัตกรรม จะเป็นปัจจัยสำคัญที่ผลักดันธุรกิจให้เติบโตอย่างยั่งยืนในระยะยาว

คำสำคัญ: การปรับตัวของธุรกิจ, โควิด-19, กลยุทธ์ทางธุรกิจ

Abstract

The COVID-19 pandemic has compelled businesses worldwide to accelerate their adaptation processes to ensure survival and long-term sustainability. This article explores key strategies that organizations can adopt to gain a competitive edge in the post-pandemic era. The first critical strategy is the rapid adoption of digital technologies across all operations, including remote work, online platforms, and data management through cloud technology. These changes aim to enhance efficiency and better respond to evolving consumer behavior in the digital age. Secondly, building resilience in supply chains has become imperative. Businesses must diversify risks, enhance monitoring capabilities through technologies such as internet of things and block chain, and foster strong relationships with suppliers. Additionally, sustainability and corporate social responsibility (CSR) have emerged as vital approaches to meeting the expectations of consumers and investors. Companies that prioritize environmental and social considerations, such as reducing carbon emissions and developing eco-friendly products, are more likely to achieve growth. Finally, investing in innovation to develop new products or services through research and development (R&D) is a pivotal tool for creating a competitive advantage. Integrating these strategies will enable organizations to adapt effectively, secure a market advantage, and address future challenges. A proactive response in the areas of digital transformation,

supply chain management, sustainability, and innovation will be fundamental in driving sustainable business growth over the long term.

Keyword: Business Transformation, COVID-19, Business Strategy

บทนำ

จากการแพร่ระบาดของโรคโควิด-19 ที่ทำให้เกิดวิกฤตด้านสุขภาพอย่างร้ายแรงต่อประชากรทั่วโลก ยังทำให้เกิดความเสียหายทางเศรษฐกิจและการเปลี่ยนแปลงทางสังคมอย่างไม่เคยเกิดขึ้นมาก่อน จากผลกระทบของภาวะวิกฤติดังกล่าว จึงเป็นจุดเริ่มต้นของการเปลี่ยนแปลงทางเศรษฐกิจและธุรกิจอย่างไม่อาจหลีกเลี่ยงได้ หลายธุรกิจทั่วโลกต้องเผชิญกับความท้าทายที่ไม่อย่างคาดคิด ทั้งในเรื่องของการหยุดชะงักของห่วงโซ่อุปทาน การเปลี่ยนแปลงพฤติกรรมของผู้บริโภค และการปรับตัวของตลาดที่เกิดขึ้นอย่างรวดเร็ว (Burns, 2022) ในช่วงวิกฤต การรับมือกับสถานการณ์เฉพาะหน้าเป็นสิ่งที่จำเป็นอย่างยิ่ง แต่ในยุคหลังโควิด-19 การฟื้นตัวและการเติบโตที่ยั่งยืนได้กลายเป็นเป้าหมายสำคัญของหน่วยงานทั้งภาครัฐและเอกชนรวมถึงที่ธุรกิจต่าง ๆ ต้องคำนึงถึง

ในขณะที่บางธุรกิจสามารถปรับตัวและค้นพบโอกาสใหม่ ๆ ในช่วงวิกฤต ธุรกิจจำนวนมากก็ต้องประสบกับการเปลี่ยนแปลงเชิงโครงสร้างที่ไม่สามารถหลีกเลี่ยงได้ ไม่ว่าจะเป็นการเปลี่ยนผ่านรูปแบบการทำงานแบบเดิมไปสู่การทำงานแบบดิจิทัล การเปลี่ยนแปลงในพฤติกรรมผู้บริโภค และความจำเป็นในการพัฒนากลยุทธ์ธุรกิจเพื่อความยั่งยืน กลายเป็นหัวข้อที่ธุรกิจต้องให้ความสำคัญอย่างยิ่ง บทความนี้จึงมุ่งเน้นที่การวิเคราะห์แนวทางการปรับตัวของธุรกิจในยุคหลังโควิด-19 โดยเฉพาะอย่างยิ่ง กลยุทธ์ที่สามารถสนับสนุนการเติบโตและทำให้เกิดความยั่งยืนในระยะยาว

การปรับตัวของธุรกิจในยุคหลังโควิด-19 จำเป็นต้องพิจารณาในหลายมิติ ไม่ว่าจะเป็นการเร่งนำเทคโนโลยีดิจิทัลมาใช้ การสร้างความยืดหยุ่นในห่วงโซ่อุปทาน การให้ความสำคัญกับความรับผิดชอบต่อสังคม และการลงทุนในนวัตกรรมเพื่อความอยู่รอดในอนาคต ด้วยบริบทของโลกที่เปลี่ยนแปลงอย่างรวดเร็ว การวางแผนเพื่ออนาคตกลายเป็นสิ่งที่ธุรกิจไม่สามารถมองข้ามได้ การสร้างความสามารถในการแข่งขันและการตอบสนองต่อความท้าทายที่อาจเกิดขึ้นในอนาคตจึงเป็นกุญแจสำคัญในการอยู่รอดและเติบโตในยุคหลังโควิด-19

การเร่งการนำเทคโนโลยีดิจิทัลมาใช้

การแพร่ระบาดของโควิด-19 ได้เปลี่ยนแปลงโลกในหลาย ๆ ด้านอย่างรวดเร็ว และหนึ่งในผลกระทบที่เห็นได้ชัดเจนที่สุดคือ การเร่งนำเทคโนโลยีดิจิทัลในรูปแบบต่าง ๆ มาใช้ในภาคธุรกิจ เทคโนโลยีดิจิทัลซึ่งเคยเป็นเพียงเครื่องมือในการเสริมสร้างประสิทธิภาพการทำงาน กลับกลายมาเป็นหัวใจสำคัญในการดำเนินธุรกิจและการสร้างความสามารถในการแข่งขันยุคใหม่ การแพร่ระบาดของโควิด-19 ทำให้ธุรกิจทั่วโลกต้องเผชิญกับสภาพแวดล้อมที่เปลี่ยนแปลงอย่างรวดเร็ว การล็อกดาวน์และข้อจำกัดทางสังคมทำให้ธุรกิจต้องหาทางออกโดยหันมาพึ่งพาช่องทางดิจิทัลในการดำเนินงานมากขึ้น ทั้งในด้านการทำงานจากระยะไกล (Remote Work) การให้บริการออนไลน์ และการปรับตัวของห่วงโซ่อุปทาน ความจำเป็นในการคงความต่อเนื่องทางธุรกิจและการตอบสนองต่อความต้องการของลูกค้าในสถานการณ์ที่ไม่แน่นอนกลายเป็นแรงผลักดันให้หลายองค์กรเร่งนำเทคโนโลยีดิจิทัลมาใช้มากขึ้น นอกจากนี้ การเปลี่ยนแปลงพฤติกรรมของผู้บริโภคในช่วงโควิด-19 ได้กระตุ้นให้ธุรกิจต้องปรับตัวอย่างรวดเร็วเพื่อรองรับความต้องการที่เปลี่ยนแปลง การซื้อของออนไลน์ การใช้บริการดิจิทัลต่าง ๆ และการสื่อสารผ่านช่องทางดิจิทัลกลายเป็นเรื่องปกติใหม่ (New Normal) ซึ่งธุรกิจที่ไม่สามารถปรับตัวได้อย่างรวดเร็วจะเสี่ยงต่อการสูญเสียโอกาสทางธุรกิจและความสามารถในการแข่งขัน

การนำเทคโนโลยีดิจิทัลเข้ามาใช้ในธุรกิจไม่ได้จำกัดอยู่เพียงแค่การใช้ซอฟต์แวร์หรือฮาร์ดแวร์เท่านั้น แต่ยังครอบคลุมถึงการเปลี่ยนแปลงทางวัฒนธรรมองค์กรและกระบวนการทำงาน องค์กรที่ประสบความสำเร็จในการนำเทคโนโลยีดิจิทัลมาใช้มักจะมีการวางแผนที่รอบคอบและการสนับสนุนจากผู้นำในองค์กร (Laudon, & Traver, 2020) การปรับเปลี่ยนโครงสร้างองค์กรเพื่อสนับสนุนการทำงานแบบดิจิทัล เช่น การทำงานร่วมกันผ่านแพลตฟอร์มออนไลน์ การใช้เทคโนโลยีคลาวด์ และการใช้ข้อมูลในการตัดสินใจ เป็นแนวโน้มที่เพิ่มมากขึ้นที่เห็นได้ชัดเจนในยุคหลังโควิด-19

นอกจากนี้ ธุรกิจยังให้ความสำคัญกับการพัฒนาทักษะดิจิทัลของพนักงานเพื่อตอบสนองต่อความต้องการที่เพิ่มขึ้น การฝึกอบรมและการพัฒนาทักษะความสามารถทางเทคโนโลยีแบบต่อเนื่อง (Continuous Learning) กลายเป็นสิ่งจำเป็นเพื่อให้พนักงานสามารถปรับตัวเข้ากับเทคโนโลยีใหม่ ๆ และทำงานได้อย่างมีประสิทธิภาพในสภาพแวดล้อมที่เปลี่ยนแปลงอย่างรวดเร็ว (World Economic Forum, 2023)

การเร่งการนำเทคโนโลยีดิจิทัลมาใช้ไม่เพียงแต่ช่วยให้ธุรกิจสามารถอยู่รอดได้ในช่วงวิกฤต แต่ยังเป็นการสร้างพื้นฐานสำหรับการเติบโตในอนาคต องค์กรที่สามารถปรับตัวได้อย่างรวดเร็วและมีความยืดหยุ่นในการใช้เทคโนโลยีดิจิทัลจะมีความสามารถในการแข่งขันที่สูงขึ้นในระยะยาว การใช้เทคโนโลยีดิจิทัลช่วยเพิ่มประสิทธิภาพในการดำเนินงาน ลดต้นทุน และสร้างโอกาสใหม่ ๆ ในการสร้างรายได้ อย่างไรก็ตาม การเร่งการนำเทคโนโลยีดิจิทัลมาใช้ยังมีความท้าทายหลายประการ โดยเฉพาะในเรื่องของความปลอดภัยทางไซเบอร์และความเป็นส่วนตัวของข้อมูล องค์กรจำเป็นต้องลงทุนในมาตรการป้องกันและการจัดการความเสี่ยงที่เกี่ยวข้องกับการใช้เทคโนโลยีดิจิทัล เพื่อป้องกันความเสียหายที่อาจเกิดขึ้นในอนาคต (คิระนันท์ คิวพิทักษ์ และปิยวิทย์ ทิพรส, 2564)

จากประเด็นการเร่งการนำเทคโนโลยีดิจิทัลมาใช้สรุปได้ว่า ธุรกิจนำเทคโนโลยีดิจิทัลมาใช้ในทุกภาคส่วน เพื่อเพิ่มประสิทธิภาพและรักษาความสามารถในการแข่งขัน เช่น การทำงานระยะไกลและการบริการออนไลน์ การเปลี่ยนแปลงพฤติกรรมผู้บริโภคสู่การใช้งานดิจิทัลเป็นปัจจัยสำคัญที่ธุรกิจต้องปรับตัว การใช้เทคโนโลยีดิจิทัลยังเกี่ยวข้องกับการเปลี่ยนแปลงวัฒนธรรมองค์กร การพัฒนาทักษะพนักงาน และการตัดสินใจด้วยข้อมูลความสำเร็จในการนำเทคโนโลยีมาใช้ต้องการการสนับสนุนจากผู้นำและแผนการดำเนินงานที่ชัดเจน อย่างไรก็ตาม ความท้าทายเช่นความปลอดภัยทางไซเบอร์และความเป็นส่วนตัวต้องได้รับการจัดการอย่างเหมาะสม เพื่อสร้างความยั่งยืนและการเติบโตในระยะยาว

การสร้างความยืดหยุ่นในห่วงโซ่อุปทาน

การแพร่ระบาดของโควิด-19 ได้แสดงถึงความเปราะบางของห่วงโซ่อุปทานทั่วโลกอย่างชัดเจน วิกฤตครั้งนี้ทำให้หลายองค์กรต้องเผชิญกับการหยุดชะงักในการจัดหาวัตถุดิบและการจัดส่งสินค้า ส่งผลกระทบต่อความสามารถในการผลิตและการให้บริการในหลายอุตสาหกรรม การสร้างความยืดหยุ่นในห่วงโซ่อุปทานจึงกลายเป็นประเด็นสำคัญที่ธุรกิจต้องให้ความสำคัญอย่างยิ่งเพื่อลดความเสี่ยงและเพิ่มความสามารถในการแข่งขันในอนาคต ซึ่งสามารถอธิบายเป็นประเด็นต่าง ๆ ดังนี้ (Chaffey & Ellis-Chadwick, 2022)

1. ความสำคัญของความยืดหยุ่นในห่วงโซ่อุปทาน

ความยืดหยุ่นในห่วงโซ่อุปทาน (Supply Chain Resilience) หมายถึงความสามารถขององค์กรในการตอบสนองและฟื้นตัวจากความท้าทายที่ไม่คาดคิดได้อย่างรวดเร็ว ความ

ยืดหยุ่นนี้มีความสำคัญอย่างยิ่งในยุคที่เหตุการณ์ที่ไม่สามารถคาดการณ์ได้ เช่น โรคระบาด ภัยธรรมชาติ หรือความขัดแย้งทางการเมือง อาจทำให้ห่วงโซ่อุปทานหยุดชะงักได้ การสร้างความยืดหยุ่นจึงเป็นการลงทุนเพื่อป้องกันความเสี่ยงและรับมือกับสถานการณ์วิกฤตที่อาจเกิดขึ้นในอนาคต

2. ปัจจัยที่ส่งผลต่อความยืดหยุ่นในห่วงโซ่อุปทาน

การสร้างความยืดหยุ่นในห่วงโซ่อุปทานจำเป็นต้องพิจารณาปัจจัยหลายประการ รวมถึงการกระจายความเสี่ยง การสร้างความหลากหลายในการจัดหา และการสร้างระบบการจัดการที่มีความยืดหยุ่น

2.1 การกระจายความเสี่ยง (Risk Diversification) การพึ่งพาผู้จัดหาสินค้าหรือแหล่งผลิตเพียงไม่กี่แห่งทำให้ธุรกิจมีความเสี่ยงสูง หากเกิดการหยุดชะงักในส่วนตัวส่วนหนึ่งของห่วงโซ่อุปทาน การกระจายแหล่งจัดหาและการใช้ผู้ขายปัจจัยการผลิตหลายรายจากภูมิภาคต่าง ๆ จะช่วยลดความเสี่ยงในการหยุดชะงักของห่วงโซ่อุปทาน

2.2 การสร้างความหลากหลายในการจัดหา (Sourcing Diversification) การจัดหาวัตถุดิบหรือส่วนประกอบจากหลายแหล่งช่วยเพิ่มความยืดหยุ่นในการตอบสนองต่อปัญหาที่อาจเกิดขึ้น เช่น การขาดแคลนวัตถุดิบจากแหล่งใดแหล่งหนึ่ง นอกจากนี้ การสร้างเครือข่ายการจัดการที่แข็งแกร่งและมีความหลากหลายยังช่วยลดต้นทุนและเพิ่มประสิทธิภาพในการผลิต

2.3 การใช้เทคโนโลยีในการจัดการ (Technology Integration) การนำเทคโนโลยีดิจิทัลมาใช้ในห่วงโซ่อุปทาน เช่น ระบบการติดตามและตรวจสอบ หรือการใช้ข้อมูลในการวางแผนและตัดสินใจ สามารถช่วยเพิ่มความยืดหยุ่นและลดความเสี่ยงในการดำเนินงานได้อย่างมีประสิทธิภาพ

3. แนวทางการสร้างความยืดหยุ่นในห่วงโซ่อุปทาน

เพื่อสร้างความยืดหยุ่นในห่วงโซ่อุปทาน ธุรกิจสามารถนำแนวทางต่าง ๆ มาใช้ดังนี้

3.1 การสร้างเครือข่ายผู้ขายปัจจัยการผลิตที่แข็งแกร่ง การสร้างความสัมพันธ์ที่ดีและการทำงานร่วมกับผู้ขายปัจจัยการผลิตอย่างใกล้ชิดจะช่วยให้ธุรกิจสามารถตอบสนองต่อสถานการณ์ฉุกเฉินได้รวดเร็วและมีประสิทธิภาพ

3.2 การลงทุนในเทคโนโลยีดิจิทัล การใช้เทคโนโลยีเช่น บล็อกเชน (Blockchain) และอินเทอร์เน็ตของสรรพสิ่ง (Internet of Things: IoT) สามารถเพิ่มความโปร่งใส

และประสิทธิภาพในการจัดการห่วงโซ่อุปทาน ช่วยให้ธุรกิจสามารถตรวจสอบและปรับปรุงการดำเนินงานได้อย่างต่อเนื่อง

3.3 การวางแผนฉุกเฉินและการฝึกอบรม การวางแผนรับมือกับเหตุการณ์ฉุกเฉิน และการฝึกอบรมพนักงานเกี่ยวกับการจัดการความเสี่ยงเป็นสิ่งสำคัญในการเตรียมพร้อมสำหรับสถานการณ์วิกฤต ธุรกิจที่มีแผนการรับมือที่ชัดเจนและมีการฝึกอบรมอย่างต่อเนื่องจะสามารถฟื้นตัวได้เร็วขึ้นในสถานการณ์ที่ไม่คาดคิด

4. ผลกระทบและอนาคตของห่วงโซ่อุปทานที่ยืดหยุ่น

ห่วงโซ่อุปทานที่มีความยืดหยุ่นสูงจะช่วยให้ธุรกิจสามารถดำเนินงานได้อย่างต่อเนื่องแม้ในสถานการณ์ที่ยากลำบาก และยังช่วยเพิ่มความสามารถในการแข่งขันในตลาดที่เปลี่ยนแปลงอย่างรวดเร็ว องค์กรที่สามารถปรับตัวและพัฒนาห่วงโซ่อุปทานให้มีความยืดหยุ่นจะมีโอกาสประสบความสำเร็จในระยะยาวมากขึ้น

จะเห็นได้ว่า การสร้างความยืดหยุ่นในห่วงโซ่อุปทานเป็นสิ่งสำคัญที่ธุรกิจต้องให้ความสำคัญในยุคหลังโควิด-19 การพิจารณาปัจจัยที่มีผลต่อความยืดหยุ่นและการนำแนวทางต่าง ๆ มาปรับใช้ในองค์กรจะช่วยให้ธุรกิจสามารถตอบสนองต่อสถานการณ์ฉุกเฉินได้อย่างมีประสิทธิภาพ ลดความเสี่ยงในการหยุดชะงัก และเพิ่มความสามารถในการแข่งขันในตลาดที่เปลี่ยนแปลงอย่างรวดเร็ว การสร้างความยืดหยุ่นในห่วงโซ่อุปทานจึงไม่ใช่เพียงแค่การเตรียมพร้อมสำหรับอนาคต แต่ยังเป็นการสร้างความได้เปรียบที่ยั่งยืน

การให้ความสำคัญกับความยั่งยืนและความรับผิดชอบต่อสังคม

จากการศึกษาพบว่า แนวโน้มการให้ความสำคัญกับความยั่งยืนและความรับผิดชอบต่อสังคม (Corporate Social Responsibility: CSR) ได้เพิ่มขึ้นอย่างมากในยุคหลังโควิด-19 ผู้บริโภคและนักลงทุนให้ความสำคัญกับธุรกิจที่มีความรับผิดชอบต่อสิ่งแวดล้อมและสังคมมากขึ้น การสร้างแบรนด์ที่มีภาพลักษณ์ที่ดีในด้านความยั่งยืนจึงเป็นกลยุทธ์ที่สำคัญในการรักษาความเชื่อมั่นของลูกค้าและการเติบโตในระยะยาว ในยุคปัจจุบันธุรกิจไม่สามารถมองข้ามความยั่งยืนและความรับผิดชอบต่อสังคมได้อีกต่อไป ปัจจัยทั้งสองนี้ไม่เพียงแต่มีผลกระทบต่อภาพลักษณ์ขององค์กร แต่ยังส่งผลโดยตรงต่อความสามารถในการแข่งขันและความยั่งยืน ความยั่งยืนเกี่ยวข้องกับการดำเนินธุรกิจที่คำนึงถึงผลกระทบต่อสิ่งแวดล้อมและทรัพยากรธรรมชาติ ในขณะที่ความรับผิดชอบต่อสังคมเกี่ยวข้องกับการดำเนินงานขององค์กร

ที่มีความรับผิดชอบต่อชุมชนและสังคมในวงกว้าง ซึ่งสามารถอธิบายเป็นประเด็นต่าง ๆ ดังนี้ (Carroll & Shabana, 2010)

1. ความยั่งยืน การดำเนินธุรกิจที่คำนึงถึงอนาคต

ความยั่งยืน (Sustainability) หมายถึงการดำเนินงานที่คำนึงถึงผลกระทบระยะยาว ต่อสิ่งแวดล้อม สังคม และเศรษฐกิจ ธุรกิจที่ยั่งยืนจะต้องมีการจัดการทรัพยากรอย่างมีประสิทธิภาพ ลดของเสียและการปล่อยมลพิษ และพัฒนาผลิตภัณฑ์และบริการที่เป็นมิตรต่อสิ่งแวดล้อม นอกจากนี้การประยุกต์ใช้แนวคิดเศรษฐกิจหมุนเวียน (Circular Economy) และการใช้พลังงานทดแทนยังเป็นกลยุทธ์สำคัญที่ช่วยเสริมสร้างความยั่งยืนในองค์กร

การให้ความสำคัญกับความยั่งยืนยังเป็นการตอบสนองต่อความต้องการของผู้บริโภคที่เพิ่มขึ้นสำหรับผลิตภัณฑ์และบริการที่เป็นมิตรต่อสิ่งแวดล้อม โดยการวิจัยพบว่าผู้บริโภคมีแนวโน้มที่จะเลือกซื้อสินค้าจากบริษัทที่มีนโยบายและการดำเนินงานที่สอดคล้องกับหลักความยั่งยืนมากขึ้น ดังนั้นการลงทุนในความยั่งยืนจึงไม่เพียงแต่เป็นการลดความเสี่ยงต่อการดำเนินงานในอนาคต แต่ยังเป็นการสร้างรายได้เปรียบทางการแข่งขันในตลาดที่มีการแข่งขันสูง

2. ความรับผิดชอบต่อสังคม การดำเนินธุรกิจที่คำนึงถึงผลประโยชน์ร่วม

ความรับผิดชอบต่อสังคม (CSR) หมายถึงการที่องค์กรมีบทบาทในการเสริมสร้างคุณภาพชีวิตของชุมชนและสังคมที่องค์กรดำเนินกิจการอยู่ ความรับผิดชอบต่อสังคมไม่ได้จำกัดเพียงแค่การบริจาคหรือกิจกรรมเพื่อสังคมเท่านั้น แต่ยังครอบคลุมถึงการดำเนินธุรกิจที่โปร่งใส ยุติธรรม และคำนึงถึงผลประโยชน์ของผู้มีส่วนได้เสียทุกฝ่าย (Stakeholders) เช่น พนักงาน ลูกค้า ผู้ถือหุ้น และชุมชนท้องถิ่น (Freeman, 2022) การมีนโยบาย CSR ที่ชัดเจน และมีประสิทธิภาพสามารถช่วยเพิ่มความเชื่อมั่นของผู้บริโภคและสร้างความสัมพันธ์ที่ดีกับชุมชน ซึ่งจะนำไปสู่ความสำเร็จในระยะยาวขององค์กร นอกจากนี้ ธุรกิจที่มีนโยบาย CSR ยังสามารถสร้างความแตกต่างจากคู่แข่งในตลาดและสร้างมูลค่าเพิ่มให้กับสินค้าและบริการ

3. การผสมผสานความยั่งยืนและความรับผิดชอบต่อสังคมเข้ากับกลยุทธ์องค์กร

การผสมผสานความยั่งยืนและความรับผิดชอบต่อสังคมเข้ากับกลยุทธ์องค์กรเป็นสิ่งจำเป็นในการสร้างความสำเร็จในยุคปัจจุบัน องค์กรที่สามารถบูรณาการทั้งสองแนวคิดนี้เข้าไปในแผนการดำเนินงานจะสามารถสร้างคุณค่าในระยะยาวได้ ทั้งในแง่ของการเพิ่มรายได้ การลดต้นทุน และการสร้างความสัมพันธ์ที่ดีใน ตัวอย่างเช่น การนำแนวคิด "Creating Shared

Value" (CSV) ของ Porter และ Kramer มาใช้ ช่วยให้องค์กรสามารถสร้างคุณค่าให้กับสังคม ในขณะที่เพิ่มความสามารถในการแข่งขันของตนเอง (Kramer & Porter, 2011) CSV เน้นการปรับเปลี่ยนกระบวนการทำงานเพื่อสร้างผลประโยชน์ร่วม เช่น การพัฒนาผลิตภัณฑ์ที่ตอบสนองต่อความต้องการของชุมชน การปรับปรุงห่วงโซ่อุปทานให้มีความยั่งยืน และการเสริมสร้างทักษะและความรู้ให้กับพนักงาน

4. ผลกระทบของการไม่ให้ความสำคัญกับความยั่งยืนและ CSR

ในทางกลับกัน ธุรกิจที่ไม่ให้ความสำคัญกับความยั่งยืนและความรับผิดชอบต่อสังคม อาจเสี่ยงต่อการสูญเสียความเชื่อมั่นของผู้บริโภคและเผชิญกับการคว่ำบาตรจากสาธารณะและหน่วยงานกำกับดูแล นอกจากนี้ การเพิกเฉยต่อประเด็นด้านสิ่งแวดล้อมและสังคมอาจนำไปสู่ความเสียหายต่อภาพลักษณ์ขององค์กรและการลดลงของมูลค่าตลาดในระยะยาว

การให้ความสำคัญกับความยั่งยืนและความรับผิดชอบต่อสังคมเป็นสิ่งจำเป็นสำหรับธุรกิจในยุคปัจจุบัน การดำเนินงานที่คำนึงถึงผลกระทบต่อสิ่งแวดล้อมและสังคมไม่เพียงแต่ช่วยสร้างความได้เปรียบทางการแข่งขัน แต่ยังเป็นการสร้างคุณค่าในระยะยาวให้กับองค์กร การผสมผสานความยั่งยืนและ CSR เข้ากับกลยุทธ์องค์กรเป็นแนวทางที่สามารถนำไปสู่ความสำเร็จและความยั่งยืนในอนาคตได้อย่างมีประสิทธิภาพ

การลงทุนในนวัตกรรม

ธุรกิจที่ประสบความสำเร็จในยุคหลังโควิด-19 จะต้องมีการลงทุนในนวัตกรรมและการพัฒนาเพื่อตอบสนองความต้องการของตลาดที่เปลี่ยนแปลงอย่างรวดเร็ว การสร้างผลิตภัณฑ์หรือบริการใหม่ ๆ ที่ตอบโจทย์ผู้บริโภคในสถานการณ์ที่เปลี่ยนไปจะเป็นกุญแจสำคัญในการสร้างความได้เปรียบทางการแข่งขัน การลงทุนในนวัตกรรมเป็นหนึ่งในปัจจัยสำคัญที่ทำให้ธุรกิจสามารถแข่งขันและเติบโตในยุคที่เทคโนโลยีและความต้องการของผู้บริโภคมีการเปลี่ยนแปลงอย่างรวดเร็ว นวัตกรรมไม่เพียงแต่ช่วยสร้างความแตกต่างให้กับผลิตภัณฑ์และบริการ แต่ยังเป็นตัวขับเคลื่อนในการเพิ่มประสิทธิภาพและลดต้นทุนการดำเนินงาน ซึ่งอธิบายได้ดังนี้ (Schilling, 2023)

1. ความสำคัญของนวัตกรรมในธุรกิจ

นวัตกรรม (Innovation) เป็นปัจจัยสำคัญที่ช่วยให้ธุรกิจสามารถสร้างความได้เปรียบทางการแข่งขัน รวมถึงสร้างความแตกต่างและเพิ่มมูลค่าให้กับผลิตภัณฑ์และบริการของตนเอง

การนำเสนอผลิตภัณฑ์หรือบริการที่มีความแปลกใหม่และตรงตามความต้องการของตลาด ช่วยให้ธุรกิจสามารถตอบสนองต่อความคาดหวังของลูกค้าได้อย่างมีประสิทธิภาพ นอกจากนี้การพัฒนานวัตกรรมยังช่วยเพิ่มประสิทธิภาพในการผลิตและลดต้นทุนการดำเนินงาน ทำให้ธุรกิจสามารถแข่งขันในตลาดที่มีการแข่งขันสูงได้ดียิ่งขึ้น การลงทุนในนวัตกรรมยังเป็นการสร้างโอกาสในการเข้าสู่ตลาดใหม่และขยายฐานลูกค้า โดยการวิจัยพบว่าบริษัทที่มีการลงทุนในนวัตกรรมอย่างต่อเนื่องมักจะมีความสามารถในการปรับตัวต่อการเปลี่ยนแปลงของตลาดและเทคโนโลยีได้ดีกว่า องค์กรที่มีการพัฒนานวัตกรรมอย่างสม่ำเสมอจะสามารถสร้างความยั่งยืนและรักษาความสามารถในการแข่งขันได้

2. ความเสี่ยงและผลตอบแทนจากการลงทุนในนวัตกรรม

แม้ว่าการลงทุนในนวัตกรรมจะมีความเสี่ยงและการลงทุนสูง เนื่องจากการพัฒนานวัตกรรมใหม่อาจไม่ประสบความสำเร็จตามที่คาดหวัง แต่ผลตอบแทนที่ได้รับจากการลงทุนมีความคุ้มค่าอย่างมหาศาล หากนวัตกรรมที่พัฒนาขึ้นสามารถตอบสนองต่อความต้องการของตลาดและสร้างความพึงพอใจให้กับลูกค้าได้ การลงทุนในนวัตกรรมจึงเป็น ความเสี่ยงที่มีผลตอบแทนที่คุ้มค่า โดยเฉพาะในยุคที่เทคโนโลยีและตลาดมีการเปลี่ยนแปลงอย่างรวดเร็ว อย่างไรก็ตามการบริหารความเสี่ยงในการลงทุนในนวัตกรรมสามารถทำได้โดยการใช้วิธีการวิจัยและพัฒนาที่มีการวางแผนและการประเมินผลอย่างรอบคอบ เช่น การทดสอบตลาด การวิจัยผู้บริโภค และการวิเคราะห์ความเป็นไปได้ของนวัตกรรมที่จะพัฒนา นอกจากนี้การใช้แนวทางการบริหารจัดการที่มีความยืดหยุ่นและการปรับตัวตามสถานการณ์ยังช่วยลดความเสี่ยงและเพิ่มโอกาสในการประสบความสำเร็จในการพัฒนานวัตกรรม

3. แนวทางการลงทุนในนวัตกรรมและการพัฒนาในองค์กร

การลงทุนในนวัตกรรมและการพัฒนาในองค์กรสามารถทำได้หลายรูปแบบ ขึ้นอยู่กับลักษณะและเป้าหมายขององค์กร แนวทางที่มีประสิทธิภาพได้แก่

3.1 การลงทุนในเทคโนโลยีใหม่ การนำเทคโนโลยีที่ทันสมัยมาใช้ในการกระบวนการผลิตและการดำเนินงานจะช่วยเพิ่มประสิทธิภาพและลดต้นทุน การลงทุนในเทคโนโลยี เช่น ปัญญาประดิษฐ์ (Artificial Intelligence: AI) และระบบอัตโนมัติ (Automation) จะช่วยเสริมสร้างความสามารถในการแข่งขันขององค์กร

3.2 การสร้างวัฒนธรรมนวัตกรรมภายในองค์กร การสร้างสภาพแวดล้อมที่ส่งเสริมให้พนักงานมีความคิดสร้างสรรค์และกล้าที่จะนำเสนอแนวคิดใหม่ ๆ เป็นสิ่งสำคัญ การ

ส่งเสริมการทำงานร่วมกัน การเปิดรับความคิดเห็นจากทุกฝ่าย และการให้รางวัลสำหรับความคิดริเริ่มที่เป็นประโยชน์จะส่งเสริมสร้างวัฒนธรรมนวัตกรรม

3.3 การสร้างความร่วมมือกับองค์กรอื่น การสร้างความร่วมมือกับองค์กรอื่น ๆ เช่น การร่วมมือกับมหาวิทยาลัยหรือศูนย์วิจัยเพื่อพัฒนานวัตกรรมใหม่ ๆ หรือการร่วมทุนกับบริษัทที่มีเทคโนโลยีที่ทันสมัย จะช่วยเพิ่มโอกาสในการพัฒนานวัตกรรมและลดความเสี่ยงในการลงทุน

การลงทุนในนวัตกรรมและการพัฒนาเพื่อสร้างการเติบโตอย่างยั่งยืนเป็นปัจจัยสำคัญที่ช่วยเสริมสร้างความสามารถในการแข่งขันและความสำเร็จของธุรกิจในยุคดิจิทัล การพัฒนานวัตกรรมไม่เพียงแต่ช่วยสร้างความแตกต่างให้กับผลิตภัณฑ์และบริการ แต่ยังช่วยเพิ่มประสิทธิภาพในการดำเนินงานและลดต้นทุน การพัฒนาทรัพยากรบุคคลและการสร้างวัฒนธรรมองค์กรที่ส่งเสริมความคิดสร้างสรรค์จะช่วยให้ธุรกิจสามารถปรับตัวและตอบสนองต่อการเปลี่ยนแปลงได้อย่างมีประสิทธิภาพ การบริหารความเสี่ยงและการวางแผนการลงทุนในนวัตกรรมอย่างรอบคอบจะช่วยเพิ่มโอกาสในการประสบความสำเร็จ

การพัฒนาทักษะและการฝึกอบรมบุคลากร

ธุรกิจจำเป็นต้องอย่างยิ่งที่จะต้องให้ความสำคัญกับการพัฒนาทักษะและการฝึกอบรมบุคลากรเพื่อให้สามารถปรับตัวเข้ากับการเปลี่ยนแปลงที่เกิดขึ้นอย่างรวดเร็ว ทักษะดิจิทัลและการแก้ปัญหาเชิงสร้างสรรค์จึงเป็นที่ต้องการอย่างมากในตลาดแรงงาน นอกจากนี้ การสร้างวัฒนธรรมองค์กรที่ยืดหยุ่นและพร้อมรับการเปลี่ยนแปลง จะช่วยให้ธุรกิจสามารถปรับตัวได้อย่างมีประสิทธิภาพ (World Economic Forum, 2023) จะเห็นได้ว่า การแพร่ระบาดของโควิด-19 ได้สร้างความเปลี่ยนแปลงในทุกภาคส่วนของเศรษฐกิจและสังคม ธุรกิจและองค์กรต่าง ๆ ต้องปรับตัวอย่างรวดเร็วเพื่อรับมือกับความท้าทายที่เกิดขึ้น รวมถึงการเปลี่ยนแปลงรูปแบบการทำงานและวิธีการดำเนินธุรกิจ การพัฒนาทักษะและการฝึกอบรมบุคลากรจึงเป็นสิ่งสำคัญที่ช่วยให้ธุรกิจสามารถปรับตัวและเติบโตในยุคหลังโควิด-19 ได้อย่างมีประสิทธิภาพ ซึ่งสามารถอธิบายได้ดังนี้ (Bennett & McWhorter, 2021)

1. ความสำคัญของการพัฒนาทักษะและการฝึกอบรมบุคลากร

การพัฒนาทักษะและการฝึกอบรมบุคลากรเป็นปัจจัยสำคัญที่ช่วยเสริมสร้างความสามารถในการแข่งขันและความยั่งยืนขององค์กร โดยเฉพาะอย่างยิ่งในยุคที่การทำงาน

จากระยะไกล (Remote Work) และการใช้เทคโนโลยีดิจิทัลเข้ามามีบทบาทมากขึ้น การที่บุคลากรมีทักษะที่สอดคล้องกับความต้องการใหม่ ๆ ของตลาดจะช่วยให้ธุรกิจสามารถตอบสนองต่อการเปลี่ยนแปลงได้อย่างรวดเร็วและมีประสิทธิภาพ ในช่วงหลังโควิด-19 ความต้องการทักษะใหม่ ๆ เช่น ทักษะดิจิทัล การวิเคราะห์ข้อมูล และการบริหารจัดการจากระยะไกล ได้เพิ่มขึ้นอย่างมาก ธุรกิจที่สามารถปรับตัวได้ทันต่อการเปลี่ยนแปลงนี้จะมีความสามารถในการแข่งขันสูงกว่าและมีโอกาสในการเติบโตในระยะยาว

2. การปรับรูปแบบการฝึกอบรมในยุคหลังโควิด-19

การฝึกอบรมบุคลากรในยุคหลังโควิด-19 มีการเปลี่ยนแปลงไปจากรูปแบบเดิมอย่างมาก การใช้เทคโนโลยีในการฝึกอบรม เช่น การเรียนรู้ออนไลน์ (E-Learning) และการฝึกอบรมผ่านแพลตฟอร์มดิจิทัลได้กลายเป็นที่นิยม เนื่องจากความสะดวกและความสามารถในการเข้าถึงข้อมูลที่หลากหลายได้ การฝึกอบรมออนไลน์ช่วยลดค่าใช้จ่ายในการเดินทางและที่พักสำหรับผู้เข้าร่วมอบรม และยังสามารถเข้าถึงกลุ่มบุคลากรที่อยู่ในพื้นที่ห่างไกลได้ง่ายขึ้น นอกจากนี้ การนำการเรียนรู้แบบผสมผสาน (Blended Learning) มาใช้ ซึ่งเป็นการผสมผสานระหว่างการเรียนรู้แบบออนไลน์และการฝึกอบรมแบบพบหน้ากัน (In-Person Training) ยังช่วยเพิ่มประสิทธิภาพในการฝึกอบรม โดยการใช้เทคโนโลยีเสริมการเรียนรู้ เช่น การใช้ระบบจำลองสถานการณ์ (Simulations) หรือการใช้เกมในการฝึกอบรม (Gamification) จะช่วยให้บุคลากรมีความเข้าใจและสามารถนำทักษะที่ได้เรียนรู้ไปประยุกต์ใช้ในการทำงานได้ดียิ่งขึ้น

3. การเน้นทักษะดิจิทัลและการทำงานจากระยะไกล

ในยุคหลังโควิด-19 ทักษะดิจิทัลกลายเป็นสิ่งจำเป็นสำหรับบุคลากรในทุกอุตสาหกรรม ไม่ว่าจะเป็นทักษะในการใช้เครื่องมือและซอฟต์แวร์ต่าง ๆ ในการทำงาน การวิเคราะห์ข้อมูล และการรักษาความปลอดภัยของข้อมูล (Cybersecurity) การฝึกอบรมและพัฒนาทักษะด้านดิจิทัลจะช่วยให้บุคลากรมีความพร้อมในการทำงานในสภาพแวดล้อมที่เปลี่ยนแปลงอย่างรวดเร็ว นอกจากนี้การฝึกอบรมเกี่ยวกับการบริหารจัดการจากระยะไกลยังเป็นสิ่งสำคัญที่ช่วยเสริมสร้างประสิทธิภาพในการทำงานร่วมกันในทีมที่กระจัดกระจาย การพัฒนาทักษะในการสื่อสาร การทำงานร่วมกัน และการบริหารเวลาเป็นสิ่งที่จำเป็นสำหรับบุคลากรที่ต้องทำงานจากระยะไกล การฝึกอบรมในด้านนี้จะช่วยลดปัญหาที่อาจเกิดขึ้นจากการทำงานจากระยะไกล เช่น การขาดความร่วมมือระหว่างทีมและการขาดการสื่อสารที่มีประสิทธิภาพ

4. การสร้างวัฒนธรรมการเรียนรู้ตลอดชีวิตในองค์กร

องค์กรที่ประสบความสำเร็จในการปรับตัวหลังโควิด-19 มักจะมีวัฒนธรรมการเรียนรู้ตลอดชีวิต (Lifelong Learning) ที่เข้มแข็ง การส่งเสริมให้บุคลากรมีความกระตือรือร้นในการเรียนรู้และพัฒนาทักษะใหม่ ๆ เป็นสิ่งสำคัญที่ช่วยให้องค์กรสามารถปรับตัวต่อการเปลี่ยนแปลงได้อย่างรวดเร็ว การสร้างวัฒนธรรมการเรียนรู้ตลอดชีวิตสามารถทำได้โดยการส่งเสริมการเรียนรู้อย่างต่อเนื่อง การให้โอกาสในการฝึกอบรม และการสร้างแรงจูงใจในการพัฒนาตนเอง องค์กรสามารถใช้เครื่องมือดิจิทัลในการสนับสนุนการเรียนรู้ เช่น การใช้แพลตฟอร์มการเรียนรู้ออนไลน์ที่มีเนื้อหาหลากหลาย การจัดตั้งเครือข่ายการเรียนรู้ภายในองค์กร และการใช้การเรียนรู้แบบทีมเพื่อเสริมสร้างความร่วมมือระหว่างบุคลากร การสนับสนุนให้บุคลากรมีความรับผิดชอบในการพัฒนาทักษะของตนเองจะช่วยสร้างสภาพแวดล้อมที่เอื้อต่อการเรียนรู้และการเติบโตขององค์กร

การพัฒนาทักษะและการฝึกอบรมบุคลากรหลังโควิด-19 เป็นสิ่งสำคัญที่ช่วยให้องค์กรสามารถปรับตัวและเติบโตในยุคใหม่ได้อย่างมีประสิทธิภาพ การใช้เทคโนโลยีดิจิทัลในการฝึกอบรม การเน้นทักษะด้านดิจิทัลและการบริหารจัดการจากระยะไกล และการสร้างวัฒนธรรมการเรียนรู้ตลอดชีวิตเป็นแนวทางที่สามารถนำไปสู่ความสำเร็จขององค์กรในยุคหลังโควิด-19 การปรับตัวให้ทันต่อการเปลี่ยนแปลงและการพัฒนาทักษะของบุคลากรอย่างต่อเนื่องจะช่วยสร้างความยั่งยืนและความสามารถในการแข่งขันขององค์กรในระยะยาว

สรุป

การปรับตัวของธุรกิจในยุคหลังโควิด-19 ได้กลายเป็นความจำเป็นเพื่อความอยู่รอดและการเติบโตในบริบทใหม่ของโลกที่เปลี่ยนแปลงอย่างรวดเร็ว การระบาคัดใหญ่ส่งผลกระทบต่ออย่างกว้างขวางต่อเศรษฐกิจและสังคม ทำให้ธุรกิจต้องปรับเปลี่ยนวิธีการดำเนินงาน การบริหารจัดการ และการสร้างคุณค่าให้เหมาะสมกับความท้าทายใหม่ ความยั่งยืนและความสำเร็จในยุคนี้จึงขึ้นอยู่กับความสามารถขององค์กรในการนำกลยุทธ์ที่เหมาะสมมาใช้ ซึ่งรวมถึงการนำเทคโนโลยีดิจิทัลมาเป็นศูนย์กลางของกระบวนการธุรกิจ การสร้างความยืดหยุ่นในห่วงโซ่อุปทาน และการตอบสนองต่อความต้องการของผู้บริโภคที่เปลี่ยนแปลงไป หนึ่งในกลยุทธ์ที่สำคัญคือการเร่งกระบวนการเปลี่ยนผ่านสู่ดิจิทัล (Digital Transformation) ซึ่งช่วยเพิ่มประสิทธิภาพการดำเนินงาน ลดต้นทุน และสร้างประสบการณ์ที่ดีขึ้นให้กับลูกค้า เทคโนโลยี

เช่น ปัญญาประดิษฐ์ (AI) บิ๊กดาต้า (Big Data) และระบบอัตโนมัติ ได้รับความสนใจในฐานะเครื่องมือที่ช่วยให้องค์กรสามารถตัดสินใจได้อย่างรวดเร็วและแม่นยำยิ่งขึ้น (จุฑาทกัจฉัตรนครและธนากร รัชตกุลพัฒน์, 2567) นอกจากนี้ การลงทุนในความยั่งยืนด้านสิ่งแวดล้อมยังเป็นอีกหนึ่งหัวใจสำคัญที่ทำให้ธุรกิจสามารถตอบสนองความคาดหวังของผู้บริโภคยุคใหม่ที่ให้ความสำคัญกับความรับผิดชอบต่อสังคมและสิ่งแวดล้อม

การเสริมสร้างความยืดหยุ่นในห่วงโซ่อุปทานยังเป็นปัจจัยสำคัญที่ช่วยลดความเสี่ยงในสถานการณ์ที่ไม่แน่นอน การกระจายแหล่งที่มาของวัตถุดิบและการสร้างพันธมิตรเชิงกลยุทธ์ ช่วยเพิ่มความมั่นคงในการผลิตและการจัดส่งสินค้า นอกจากนี้การสร้างองค์กรที่สามารถปรับตัวได้อย่างรวดเร็วในเชิงวัฒนธรรมและโครงสร้างองค์กรยังเป็นสิ่งจำเป็นที่ทำให้ธุรกิจพร้อมรับการเปลี่ยนแปลงที่อาจเกิดขึ้นในอนาคต ความสำเร็จของธุรกิจในยุคหลังโควิด-19 ขึ้นอยู่กับการสร้างสมดุลระหว่างการตอบสนองต่อความท้าทายทางธุรกิจและการมุ่งมั่นสู่ความยั่งยืน องค์กรที่สามารถเรียนรู้จากวิกฤต ปรับตัวอย่างมีประสิทธิภาพ และแสดงถึงความรับผิดชอบต่อสังคมได้อย่างเป็นรูปธรรม จะสามารถสร้างคุณค่าให้กับผู้มีส่วนได้ส่วนเสียและคงความสามารถในการแข่งขันได้ในระยะยาว การปรับตัวที่มุ่งเน้นทั้งในด้านเทคโนโลยี นวัตกรรม ความยืดหยุ่น และความยั่งยืนจึงเป็นกุญแจสำคัญที่ช่วยให้องค์กรก้าวข้ามความท้าทายและเติบโตได้อย่างมั่นคงในยุคสมัยใหม่

เอกสารอ้างอิง

- จุฑาทกัจฉัตรนครและธนากร รัชตกุลพัฒน์ (2567). การพัฒนากลยุทธ์การตลาดสินค้า FMCG ในยุค Next Normal, วารสารมณีเชษฐาราม วัดจอมมณี, 7(3), 945–962.
- ศิวนันท์ ศิวพิทักษ์และปิยวิทย์ ทิพรส (2564). การเป็นผู้ประกอบการในยุคเศรษฐกิจดิจิทัล, วารสารสุทธิปริทัศน์, 35(3), 98–113.
- Bennett, E. E., & McWhorter, R. R. (2021). Virtual HRD's role in crisis and the post Covid-19 professional lifeworld: Accelerating skills for digital transformation. *Advances in Developing Human Resources*, 23(1), 5-25.
- Burns, P. (2022). *Entrepreneurship and Small Business*. Bloomsbury Publishing.
- Carroll, A. B., & Shabana, K. M. (2010). The Business Case for Corporate Social Responsibility: A Review of Concepts, Research and Practice. *International Journal of Management Reviews*, 12(1), 85–105.



- Chaffey, D., & Ellis-Chadwick, F. (2022). *Digital Marketing: Strategy, Implementation and Practice* (8th ed.). Pearson Education.
- Freeman, R. E. (2022). *Strategic Management: A Stakeholder Approach*. Cambridge University Press.
- Kramer, M. R., & Porter, M. (2011). Creating Shared Value. *Harvard Business Review*, 89(1/2), 62-77.
- Laudon, K. C., & Traver, C. G. (2020). *E-commerce 2020-2021: Business, Technology and Society* (16th ed.). Pearson Education.
- McKinsey & Company Inc. (2020). *Valuation, DCF Model Download: Measuring and Managing the Value of Companies*. John Wiley & Sons.
- Schilling, M. A. (2023). *Strategic Management of Technological Innovation* (7th ed.). McGraw-Hill Education.
- World Economic Forum (2023). *Future of Job Reports*. Retrieved 15 October 2024, From https://www3.weforum.org/docs/WEF_Future_of_Jobs_2023.pdf

การบริหารจัดการศึกษาพระปริยัติธรรมแผนกบาลี ในยุคศตวรรษที่ 21*

MANAGEMENT OF PALI STUDIES EDUCATION IN THE 21ST CENTURY

พระมหาวาสันต์ ยางสิงอ้อ

Phra Mahawasan Yangsingor

นักวิชาการอิสระ, ประเทศไทย

Independent Academician, Thailand

Corresponding Author's Email: pooripunyo@hotmail.com

บทคัดย่อ

การศึกษาภาษาบาลีถือเป็นหัวใจสำคัญของการศึกษาของภิกษุและสามเณร ซึ่งส่งผลต่อความมั่นคงของพระพุทธศาสนา เพราะมีการบันทึกพระไตรปิฎกเป็นภาษาบาลี การศึกษาภาษาบาลีจึงช่วยป้องกันไม่ให้พระธรรมคำสอนของพระพุทธเจ้าคลาดเคลื่อน ดังนั้นการศึกษาภาษาบาลียังช่วยยกระดับคุณวุฒิของภิกษุและสามเณรให้เป็นที่น่าเคารพ มีฐานะสูงขึ้น มีคุณค่าในสังคม ได้รับการยกย่องจากบุคคลทั่วไป และเตรียมพร้อมสำหรับการดำรงชีวิตในสังคมปัจจุบัน การศึกษาของคณะสงฆ์ไทยได้รับการปรับปรุงและพัฒนาให้สอดคล้องกับความต้องการของยุคสมัย รวมถึงการใช้เทคโนโลยีในการสอน การพัฒนาทักษะ การใช้เทคโนโลยีในการสอน และการใช้สื่อดิจิทัล เช่น วิดีโอการสอน ระบบการเรียนรู้ออนไลน์ หรือแอปพลิเคชัน เพิ่มพูนความรู้ ซึ่งจะช่วยให้การเรียนการสอนเกี่ยวกับภาษาบาลีเข้าถึงและเข้าใจได้ง่ายขึ้น

คำสำคัญ: การบริหารจัดการศึกษา, พระปริยัติธรรมแผนกบาลี, ยุคศตวรรษที่ 21

Abstract

The study of Pali is considered the heart of the education of monks and novices, which affects the stability of Buddhism because the Tripitaka is recorded in Pali. Studying Pali prevents the teachings of the Lord Buddha from

* Received 20 November 2024; Revised 2 December 2024; Accepted 22 December 2024

deviating. Therefore, studying Pali also helps to elevate the qualifications of monks and novices to be honorable, have a higher status, be valuable in society, and prepare for living in the current society in the 21st century. The education of the Thai Sangha has been improved and developed to be in line with the needs of the era, including the use of technology in teaching, skill development, the use of technology in teaching, and the use of digital media such as teaching videos, online learning systems, or knowledge-enhancing applications, which will help make teaching and learning about Pali easier to access and understand.

Keywords: Educational Administration, Pali Studies, 21st Century

บทนำ

การศึกษาคณะสงฆ์ไทยเป็นระบบการศึกษาที่มีเอกลักษณ์และมีความสำคัญในการอนุรักษ์และสืบทอดพระพุทธศาสนา ระบบการศึกษานี้ไม่เพียงแต่เน้นการศึกษาพระธรรมพระวินัยและการปฏิบัติธรรมเท่านั้น แต่ยังรวมถึงการพัฒนาทักษะทางสังคม ความรู้ทั่วไป และการเตรียมตัวให้เหมาะสมกับการใช้ชีวิตในสังคมปัจจุบัน การศึกษาคณะสงฆ์ไทยได้รับการปรับปรุงและพัฒนาเพื่อตอบสนองต่อความต้องการของยุคสมัย ซึ่งรวมถึงการใช้เทคโนโลยีในการสอนและการเรียนรู้การเสริมสร้างทักษะทางคอมพิวเตอร์และภาษาอังกฤษและการเน้นย้ำถึงความจำเป็นในการมีส่วนร่วมร่วมกับสังคมอย่างมีความรับผิดชอบ การศึกษาเหล่านี้มุ่งเน้นไปที่การสร้างพระภิกษุสามเณรที่มีคุณธรรม มีความรู้ และมีความสามารถในการนำพระพุทธศาสนาไปประยุกต์ใช้ในชีวิตประจำวัน รวมทั้งสามารถสื่อสารและโต้ตอบกับสังคมโลกได้อย่างมีประสิทธิภาพ (พระมหาเจษฎ์ฉกฤษฎ์ ปญญารโ, 2567)

ยุคสมัยเปลี่ยนผ่านการจัดการศึกษาไม่ได้เป็นไปตามวัตถุประสงค์ที่ตั้งไว้ ปัจจุบันการศึกษาพระปริยัติธรรม ซึ่งเป็นการศึกษาของคณะสงฆ์เป็นการจัดการศึกษาตามโบราณราชประเพณี โดยพระบรมราชูปถัมภ์ ซึ่งได้รับการส่งเสริมสนับสนุนการจัดการศึกษาจากภาครัฐยังไม่สอดคล้องกับค่าใช้จ่ายจริง จึงเป็นหน้าที่ที่เจ้าอาวาสต้องรับผิดชอบต่อค่าใช้จ่ายต่างๆ ที่เกิดขึ้น จึงส่งผลให้คุณภาพการศึกษาของคณะสงฆ์ไม่เท่าที่ควรจะเป็น และไม่สามารถตอบสนองนโยบายการจัดการศึกษาของชาติได้ (พระราชบัญญัติการศึกษาพระปริยัติธรรม

,2562) ในประเทศไทยการศึกษาพระปริยัติธรรมแผนกบาลียังเป็นหัวใจของการศึกษาของคณะสงฆ์ที่มีผลต่อความมั่นคงของพระพุทธศาสนาเพราะคัมภีร์สำคัญ เช่น พระไตรปิฎกของฝ่ายเถรวาทจารึกไว้ด้วยภาษาบาลี และการรักษาต้นฉบับเดิมซึ่งเป็นภาษาบาลีเพื่อป้องกันพระพุทธรูปให้มีให้คลาดเคลื่อนที่รู้จักกันว่าพระสัทธรรมปิฎกูป ฉะนั้นการศึกษาพระปริยัติธรรมแผนกบาลี จึงเป็นสิ่งสำคัญที่จะรักษาศาสนาธรรมไว้ได้อย่างสมบูรณ์นอกจากนี้ โดยเฉพาะอย่างยิ่งได้รับพระมหากรุณาธิคุณจากพระมหากษัตริย์ ซึ่งถือว่าเป็นเกียรติอย่างสูง โดยผู้ที่สามารถสอบได้เปรียญธรรม 3 ประโยค พระบาทสมเด็จพระเจ้าอยู่หัว ทรงพระกรุณาโปรดพระราชทานพระบรมราชานุญาตถวายให้สมเด็จพระสังฆราชสกลมหาสังฆปริณายก เสด็จประกอบพิธีทรงตั้งเปรียญธรรม 3 ประโยค ประทานพัดเปรียญและประกาศนียบัตร ตามเวลาและสถานที่อันสมควร พระภิกษุ-สามเณรที่สอบเปรียญธรรม 3 ประโยค เมื่อได้รับพระราชทานทรงตั้งเปรียญธรรมแล้ว จะได้รับพระบรมราชานุญาตให้ใช้คำว่า “พระมหา” นำหน้าชื่อเดิมได้ ส่วนสามเณรจะใช้คำว่า ป.(เปรียญ) ตามหลังชื่อตัวและนามสกุลได้ นับว่าเป็นเกียรติและนำชื่อเสียงมาสู่วงศ์ตระกูลไม่น้อยจนเข้ามา (พระธรรมปัญญาภรณ์, 2549)

สรุปได้ว่า การบริหารจัดการศึกษาพระปริยัติธรรมแผนกบาลีในยุคศตวรรษที่ 21 มีเทคโนโลยีสมัยใหม่ เกิดขึ้นอย่างรวดเร็วแบบก้าวกระโดดรวมไปถึงฐานความคิดของมนุษย์ในปัจจุบัน ที่เติบโตขึ้นมาพร้อมกับเทคโนโลยีที่ทันสมัย เป็นอุปกรณ์ที่สามารถทำให้ทุกคนเข้าถึงสื่อต่างๆ ได้อย่างรวดเร็ว และสามารถหาความรู้ต่าง ๆ ได้เพียงแค่อใช้เวลาไม่นาน นั้นจึงทำให้ชาวพุทธทุกคนที่มีความสนใจในภาษาบาลีสามารถเรียนรู้ผ่านช่องทางต่างๆ ผ่านแอปพลิเคชันหรือรวมไปถึงเว็บไซต์ ที่สามารถเปิดดูได้ผ่านเครื่องอุปกรณ์อิเล็กทรอนิกส์ที่กล่าวไป

บทบาทหน้าที่ของผู้บริหารสถานศึกษา

นักการศึกษาและนักวิชาการได้ให้ความหมายของบทบาทหน้าที่ของผู้บริหารสถานศึกษาไว้ หลายประการดังนี้ จำลอง นักพ่อน (2548, หน้า 25) กล่าวว่า ผู้บริหารสถานศึกษาเป็นหลักผู้ที่ดำรงตำแหน่ง ผู้บริหารสถานศึกษานั้นโดยภาพรวมแล้วจะมีภาระหลักที่สำคัญ 3 ด้านด้วยกัน คือ 1) ภาระด้านการบริหารงานภายในของสถานศึกษา ซึ่งมีงานวิชาการและกิจการนักเรียนเป็น งานหลัก จากนั้นจะเป็นงานการเงินและการงบประมาณ งานบริหารบุคคล งานบริหารทั่วไป ฯลฯ 2) ภาระด้านการพัฒนาสถานศึกษาและการพัฒนามาตรฐานและคุณภาพการศึกษาของ สถานศึกษา ซึ่งมีกิจกรรมด้านการประกันคุณภาพ

การศึกษาเป็นงานพื้นฐาน และมีงานด้านการพัฒนา อื่นๆประกอบ จะต้องมีการวางแผน มีการกำหนดการดำเนินงานให้สอดคล้องกับบริบททางการศึกษา สอดคล้องกับความต้องการของชุมชนและสังคมที่มีการเปลี่ยนแปลงอยู่เสมอ และ 3) ภาวะด้านการประสานงานและการติดต่อกับหน่วยงานภายนอกสถานศึกษาทั้งในระดับ ชุมชนหน่วยงานต้นสังกัด หน่วยงานอื่นภายนอกระดับท้องถิ่น ระดับภูมิภาค ระดับประเทศ และ ระดับนานาชาติมีประโยชน์กับการพัฒนาการศึกษาของสถานศึกษา ภาวะงานทั้ง 3 ด้าน ดังกล่าวนี้อาจมีความสำคัญและมีผลโดยตรงต่อการบริหารจัดการและพัฒนาการศึกษาของ สถานศึกษา และสะท้อนถึงความรู้ ความสามารถ ความเป็นนักบริหารระดับมืออาชีพ ของตัวผู้บริหารทั้งสิ้น โดยเฉพาะในการดำเนินงานให้บรรลุผลตามเป้าหมายของการปฏิรูปการศึกษา ไทยและการที่มีระบบการปฏิรูประบบราชการไทยดำเนินคู่ขนานไปพร้อมกัน ซึ่งจะมีการเปรียบเทียบและสะท้อนให้เห็นถึงฝีมือและผลงานได้ชัดเจนขึ้น การทำงานของผู้บริหารสถานศึกษานั้นจะสลับซับซ้อนขึ้นกว่าเดิม จึงต้องการความเป็นนักบริหารมืออาชีพที่มีทั้งความรู้ ความสามารถทางการบริหารและความเป็นผู้นำทางวิชาการในการบริหารการศึกษาค่อนข้างสูง มากกว่าที่เคยเป็นอยู่เดิม เช่นกันครับ (จิตติวิสต์ หมั่นกิจ, 2565) บริหารในระดับมืออาชีพนั้น ต้องมีวิสัยทัศน์มองการณ์ไกล มีมุมมองในการบริหารการทำงานเชิงกลยุทธ์ รู้จักการประมวลวิเคราะห์ ประเมินและตัดสินใจ ต้องมีวิสัยทัศน์ใหม่ในการบริหารจัดการให้การดำเนินงานเป็นไปอย่างมีประสิทธิภาพ ต้องปรับแนวคิดในการบริหารจัดการบูรณาการที่เน้นการแก้ปัญหาและดำเนินการพัฒนาที่ผสมผสานชัดเจนทั้งเชิงนโยบายและภาคปฏิบัติ ต้องมีพฤติกรรมกรรมการบริหารแบบเชิงรุก เน้นผลงานหรือผลสำเร็จตามเป้าหมายและคุณภาพ

จากความหมายดังกล่าวสรุปได้ว่า บทบาทของผู้บริหารสถานศึกษา หมายถึง การปฏิบัติงานตามหน้าที่ซึ่งเหมาะสมกับตำแหน่งในการบริหารในสถานศึกษาอย่างเป็นระบบมีกระบวนการและวิธีการที่หลากหลายอย่างเหมาะสมเพื่อตอบสนองนโยบายจากหน่วยงานต้นสังกัดและนโยบายของสถานศึกษารวมถึงการคำนึงถึงประโยชน์อันสูงสุดที่จะเกิดขึ้นกับผู้เรียน ชุมชน และประเทศชาติสืบไป

การส่งเสริมการเรียนรู้ที่เน้นผู้เรียนเป็นสำคัญ

สำนักงานคณะกรรมการการศึกษาแห่งชาติ (2542) สรุปถึงลักษณะของการจัดกระบวนการเรียนรู้ที่เน้นผู้เรียนเป็นสำคัญที่สุดไว้ว่า เป็นการจัดกระบวนการเรียนรู้ที่มุ่ง

ประโยชน์ สูงสุดแก่ผู้เรียนผู้เรียนได้พัฒนาเต็มตามศักยภาพผู้เรียน มีทักษะในการแสวงหาความรู้จากแหล่ง เรียนรู้ที่หลากหลายผู้เรียนสามารถนำวิธีการเรียนรู้ไปใช้ในชีวิตจริงได้ และทุกฝ่ายมีส่วนร่วมในทุก ขั้นตอนเพื่อพัฒนาผู้เรียน (เกษม วัฒนชัย, 2545) สรุปสาระสำคัญของการปฏิรูปการศึกษาตามพระราชบัญญัติการศึกษาแห่งชาติ พ.ศ. 2542 ไว้ดังนี้ 1) รูปแบบการจัดการศึกษาจึงต้องหลากหลายและเหมาะสม 2) เน้นการให้ทุกภาคส่วนในประเทศร่วมมือร่วมใจกันในการจัดการศึกษา ผู้ให้การศึกษามีทั้งรัฐเอกชนองค์กรปกครองส่วนท้องถิ่นและสถาบันต่าง ๆ เช่นครอบครัวสถาบันศาสนา สถานประกอบการ โรงงาน 3) ให้มีเอกภาพในการจัดการศึกษาโดยให้ดำเนินการ 4) กระจายอำนาจความรับผิดชอบในการบริหารการศึกษาไปสู่เขตพื้นที่การศึกษาและสถานศึกษาโดยกระจายอำนาจความรับผิดชอบ 5) ให้มีผู้แทนของประชาชนเข้ามาเป็นคณะกรรมการเขตพื้นที่การศึกษาและคณะกรรมการสถานศึกษา

สรุปได้ว่า การเรียนการสอนที่เน้นผู้เรียนเป็นสำคัญใน หมวด 4 เป็นการส่งเสริมและตอบสนองต่อการปฏิรูปการศึกษา ทำให้คนเกิดการเรียนรู้ เป็นหัวใจของการพัฒนาคุณภาพการศึกษา ที่แสดงเจตนารมณ์การเรียนรู้และปัจจัยเกื้อหนุนให้บุคคลเรียนรู้โดยยึดหลักการจัดการศึกษาที่สำคัญ 3 ประเด็น คือ ผู้เรียนมีความสามารถเรียนรู้และพัฒนาตนเองได้ ผู้เรียนมีความสำคัญที่สุด และกระบวนการจัดการศึกษาต้องส่งเสริมให้ผู้เรียนสามารถพัฒนาเต็มศักยภาพ

2.1 การจัดการเรียนการสอนที่เน้นผู้เรียนเป็นสำคัญรูปแบบชิปปา

ทีศนา แชมมณี (2548) ได้เสนอแนวคิดในการจัดกิจกรรมการเรียนการสอนตามแนวโมเดลชิปปา แนวคิดหลักในการจัดการเรียนการสอนตามแนวโมเดลชิปปามาจากแนวคิดทางการศึกษาของ จอห์น ดิวอี้ ซึ่งเป็นผู้คิดเรื่องการเรียนรู้โดยการลงมือปฏิบัติ (learning by doing) การจัดการเรียนการสอนโดยให้ผู้เรียนเป็นผู้ลงมือปฏิบัติเปลี่ยนแปลงบทบาทของผู้เรียนจากผู้รับ เป็นผู้เรียน และเปลี่ยนแปลงบทบาทของครูผู้สอนเป็นผู้จัดการประสบการณ์ การเรียนรู้เปลี่ยนจุดเน้นการเรียนรู้อยู่ที่ผู้เรียนมากกว่าผู้สอน ผู้เรียนกลายเป็นศูนย์กลางของการ เรียนการสอน เช่นเดียวกับกับ (ชนาธิป พรกุล, 2543) กล่าวถึง การจัดกิจกรรมการเรียนการสอนที่เน้นผู้เรียน เป็นศูนย์กลางเป็นการจัดเพื่อให้ผู้เรียนเกิดความรู้ความคิด และการตัดสินใจอย่างเป็นระบบตามหลัก ของโมเดลชิปปามีหลักการดังนี้ 1) การสร้างองค์ความรู้ หมายถึง การสร้างความรู้ตามแนวคิดของ กล่าวคือ

กิจกรรมการเรียนรู้ที่ดีควรเป็นกิจกรรมที่ช่วยให้ผู้เรียนมีโอกาสสร้าง ความรู้ด้วยตนเอง ซึ่งจะทำให้ผู้เรียนมีความเข้าใจและเกิดการเรียนรู้ที่มีความหมายต่อตนเอง การที่ ผู้เรียนมี โอกาสได้สร้างความรู้ด้วยตนเองนี้เป็นกิจกรรมที่ช่วยให้ผู้เรียนมีส่วนร่วมทางสติปัญญา 2) การปฏิสัมพันธ์ หมายถึง การปฏิสัมพันธ์กับผู้อื่น หรือสิ่งแวดล้อมรอบตัว กิจกรรมการ เรียนรู้ที่ดีจะต้องเปิดโอกาสให้ผู้เรียนได้มีปฏิสัมพันธ์ทางสังคมกับบุคคล และแหล่ง ความรู้ ที่หลากหลาย ซึ่งเป็นการช่วยให้ผู้เรียนมีส่วนร่วมทางสังคม 3) การมีส่วนร่วมทางกาย หมายถึง การให้ผู้เรียนมีโอกาสได้ เคลื่อนไหวร่างกายโดยทำกิจกรรมในลักษณะต่างๆ ซึ่ง เป็นการช่วยให้ผู้เรียนมีส่วนร่วมทางกาย 4) การเรียนรู้กระบวนการ หมายถึง การเรียนรู้ กระบวนการต่างๆ กิจกรรมการเรียนรู้ที่ดีควรเปิดโอกาสให้ผู้เรียนได้เรียนรู้กระบวนการ ต่างๆ ซึ่งเป็นทักษะที่จำเป็นต่อ การดำรงชีวิต เช่น กระบวนการแสวงหาความรู้ กระบวนการคิด กระบวนการแก้ปัญหากระบวนการกลุ่ม กระบวนการพัฒนาตนเอง เป็นต้น การเรียนรู้กระบวนการเป็นสิ่งที่สำคัญ เช่นเดียวกับการเรียนรู้ เนื้อหาสาระต่างๆ การ เรียนรู้เกี่ยวกับกระบวนการเป็นการช่วยให้ผู้เรียนมีส่วนร่วมทางด้านสติปัญญาอีกทางหนึ่ง และ 5) การนำความรู้ไปประยุกต์ใช้ หมายถึง การนำความรู้ที่ได้เรียนรู้ไปประยุกต์ใช้ซึ่งจะ ช่วยให้ผู้เรียนได้รับประโยชน์จากการเรียน และช่วยให้ผู้เรียนเกิดการเรียนรู้เพิ่มเติมขึ้น เรื่อยๆ กิจกรรมการเรียนรู้ที่มีแต่เพียงการสอนเนื้อหาสาระให้ผู้เรียนเข้าใจ โดยขาด กิจกรรมการนำความรู้ไปประยุกต์ใช้จะทำให้ผู้เรียนขาดการเชื่อมโยงระหว่างทฤษฎีกับการ ปฏิบัติ

สรุปได้ว่า การจัดการเรียนการสอนแบบโมเดลชิปปา เป็นรูปแบบการจัดกิจกรรมการ เรียนการสอนที่มุ่งเน้นให้ผู้เรียนได้ฝึกทักษะค้นพบรวบรวมข้อมูลและสร้างสรรค์ความรู้ด้วย ตนเอง ตลอดทั้งฝึกตนเองให้มีวินัยและรับผิดชอบในการทำงาน กระบวนการเรียนการสอนนี้มีการประเมินความสำเร็จของนักเรียนจากผลงานที่เป็นชิ้นดีที่สุดในจุดประสงค์ของแต่ละวิชา และนำไปสู่การเรียนรู้ตลอดชีวิต

2.3 การจัดการเรียนการสอนที่เน้นผู้เรียนเป็นสำคัญรูปแบบที่ใช้ปัญหาเป็นฐาน

มัทธรา ธรรมบุศย์ (2545) การเรียนที่ใช้ปัญหาเป็นฐาน (Problem-based Learning) การเรียนรู้โดยใช้ปัญหาเป็นฐานคืออะไร ความหมายของ PBL เมื่อดูจากรูปคำศัพท์ Problem-based Learning Problem แปลว่า ปัญหา based แปลว่า ฐาน พื้นฐาน Learning แปลว่า การเรียนรู้ Problem - based Learning หรือ PBL ก็คือ วิธีการเรียนรู้วิธีหนึ่งที่มี รูปแบบการเรียนรู้โดยการนำปัญหามาเป็นตัวกระตุ้นให้ผู้เรียนเกิดการเรียนรู้อีกการเรียนรู้โดยใช้

ปัญหาเป็นฐาน เป็นรูปแบบการเรียนรู้ที่เกิดขึ้นจากแนวคิดตามทฤษฎีการเรียนรู้แบบสร้างสรรค์นิยม รูปแบบของการจัดการเรียนรู้แบบ การใช้ปัญหาเป็นฐาน (Problem-based Learning) พอจะกล่าวได้ดังนี้ 1) ให้ผู้เรียนเป็นศูนย์กลางของการเรียนรู้อย่างแท้จริง 2) จัดกลุ่มผู้เรียนให้มีขนาดเล็ก ประมาณ 3-5 คน 3) ครูทำหน้าที่ เป็นผู้อำนวยความสะดวก 4) ใช้ปัญหาเป็นตัวกระตุ้น ให้เกิดการเรียนรู้ 5) ลักษณะของปัญหาที่นำมาใช้ต้องมีลักษณะคลุมเครือ ไม่ชัดเจน มีวิธีแก้ไขปัญหาได้อย่าง หลากหลาย อาจมีคำตอบได้หลายคำตอบ 6) ผู้เรียนเป็นผู้แก้ปัญหาโดยการแสวงหาข้อมูลใหม่ๆ ด้วยตนเอง และ 7) การประเมินผล ใช้การประเมินผล จากสถานการณ์จริง ดูจากความสามารถในการปฏิบัติของผู้เรียน

สรุปได้ว่า การจัดการเรียนการสอนที่เน้นผู้เรียนเป็นสำคัญและใช้ปัญหาเป็นฐาน (Problem-Based Learning) เป็นวิธีการสอนที่มุ่งเน้นการเรียนรู้ที่ผู้เรียนเป็นศูนย์กลาง โดยใช้ปัญหาหรือสถานการณ์ที่มีความซับซ้อนเป็นตัวกระตุ้นให้ผู้เรียนต้องคิด วิเคราะห์ และหาทางแก้ไขปัญหาย่างมีระบบ ผ่านการทำงานกลุ่มและการวิจารณ์จากเพื่อนร่วมกลุ่มหรือผู้สอน

การศึกษาพระปริยัติธรรมแผนกบาลี

การศึกษาพระปริยัติธรรมแผนกบาลีภาษาบาลีนั้น เป็นรากศัพท์ เป็นรากภาษาของภาษาไทยเรา ภาษาไทยเราส่วนใหญ่เป็นศัพท์ที่ออกมาจากภาษาบาลี เมื่อศึกษาภาษาบาลีเป็นอย่างดีแล้ว เรียกว่า ย่อมรู้จักภาษาไทยได้เป็นอย่างดีเช่นเดียวกัน (สนามหลวงแผนกบาลี, 2545) การศึกษาพระปริยัติธรรมแผนกบาลีของคณะสงฆ์ไทย มีประวัติมาตั้งแต่สมัยกรุงศรีอยุธยา เวลาที่ผ่านมาแยกการศึกษาเป็นชั้นตั้งแต่ชั้นประโยค 1-2 ถึงชั้นประโยค ป.ธ.9 เรียกว่าเปรียญตรี เปรียญโท และเปรียญเอก การศึกษาแผนกบาลีนี้ เป็นการจัดให้การศึกษาการสอนในพระพุทธศาสนายิ่งขึ้น จนสามารถศึกษาพระพุทธศาสนาได้ในระดับสูงขึ้นไป ซึ่งมีส่วนในการพัฒนาช่วยแก้ไขปัญหาของบ้านเมืองได้ระดับหนึ่ง ทั้งเป็นปัจจัยส่งเสริมศิลปกรรม และวัฒนธรรมได้อีกส่วนหนึ่ง คณะสงฆ์ไทยจึงมีนโยบายส่งเสริมการศึกษาบาลีมาโดยตลอด (พระธรรมกิตติวงศ์ (ทองดี สุรเตโช), 2544) คณะสงฆ์ไทยได้ให้ความสำคัญต่อการศึกษาบาลีนี้อย่างยิ่งถึงกับระบุไว้ว่าเป็นแผนกหนึ่งแห่งการศึกษาของคณะสงฆ์ เพราะถือว่าการเรียนบาลีเป็นการจัดระดับบุคคลเพื่อให้มีความรู้เป็นประหนึ่งกุญแจไขตู้คือพระไตรปิฎกหรือคัมภีร์ที่อธิบายพระไตรปิฎก ซึ่งอยู่ในรูปของบาลีให้ผู้ศึกษาได้ศึกษากำหนดเป็นชั้นภูมิ เพื่อการศึกษาค้นคว้าการศึกษา พร้อมทั้งยกย่องผู้ผ่านกระบวนการศึกษาในชั้นนั้นๆ ให้มีเกียรติคุณเป็นที่แพร่หลาย

โดยยิ่งขึ้นไป (สนามหลวงแผนกบาลี , 2550) การศึกษาพระปริยัติธรรมแผนกบาลีนี้ เป็นที่ยอมรับกันโดยทั่วไปว่าศึกษาได้ยากต้องใช้เวลา และใช้ความวิริยะอุตสาหะเป็นอย่างมาก เนื่องมาจากภาษาบาลีไม่ใช่ภาษาของตนอีกทั้งยังเป็นภาษาที่มีระเบียบแบบแผนเป็นหลักของตนโดย เฉพาะผู้ศึกษาต้องศึกษาให้เข้าใจในระเบียบแบบแผนที่เป็นหลักของภาษาบาลีก่อนแล้วจึงศึกษาเนื้อความต่อไปภายหลังจากความชำนาญในแบบแผนของภาษาบาลีเท่านั้นจึงจะสามารถถ่ายทอดพระพุทธรวณะที่ปรากฏอยู่ในภาษาบาลีออกมาเป็นภาษาไทยได้อย่างถูกต้องครบถ้วน ตรงตามพุทธบัญญัติ

3.1 การจัดการศึกษาในสมัยพุทธกาล

ผู้ที่เข้ามาศึกษาพระปริยัติธรรมนี้ ส่วนใหญ่เป็นพระภิกษุสามเณรมีศรัทธาที่ได้เข้ามาบรรพชาอุปสมบทในพระพุทธศาสนา บุคคลที่เข้ามาบวชในพระพุทธศาสนาแล้วมีภารกิจที่ต้องทำสองประการ คือ ประการแรก ได้แก่ คันถธุระ การศึกษาพระธรรมวินัยซึ่งพระพุทธเจ้าได้ทรงสั่งสอนไว้ การศึกษาชนิดนี้เน้นภาคทฤษฎี และประการที่สอง คือ วิปัสสนาธุระ การเรียนพระกรรมฐานโดยเน้นลงไปที่การปฏิบัติทางกายวาจาและใจสำหรับการศึกษาที่เรียกว่า "ทันทธุระ" นั้น ในสมัยที่พระพุทธเจ้ายังทรงพระชนม์นั้นพระพุทธเจ้าทรงสั่งสอนสาวกเป็นประจำทุกวันด้วยการแสดงพระธรรมเทศนา คำสั่งคำสั่งคำสอนที่พระพุทธเจ้าทรงแสดงนั้น ทรงแสดงพระสัทธรรมเทศนาแก่พุทธบริษัทซึ่งมีเป็นประจำทุกวัน ผู้ที่ฟังก็มีทั้งพระภิกษุสงฆ์และคฤหัสถ์ สำหรับพระภิกษุสงฆ์นั้น เมื่อได้ฟังพระสัทธรรมเทศนาของพระพุทธเจ้าแล้วก็นำมาถ่ายทอดแก่สัททวิหาริกและอันเตวาสิกต่อกันไป การศึกษาคำสอนของพระพุทธเจ้านี้เรียกว่า คันถธุระ หรือการศึกษาพระปริยัติธรรมนี้พระพุทธเจ้าทรงแสดงด้วยภาษาบาลี (พระมหาปริดา สุกุธมโม, 2550)

พระธรรมคำสอนขององค์สมเด็จพระสัมมาสัมพุทธเจ้า ซึ่งเป็นบรมครูของเทวดาและมนุษย์ทั้งหลาย ที่ทรงประทานแก่ชาวโลกนั้น ในทางพระพุทธศาสนาเรียกกันว่า "สัทธุศาสน์" ซึ่งมีความละเอียดลึกซึ้งคัมภีร์ภาพ ดังในปฐมสมโพธิกถาแสดงพระพุทธประวัติไว้ตอนหนึ่งว่า หลังจากตรัสรู้แล้ว สัปดาห์ที่ 5 เมื่อครั้งประทับ ณ ภายในต้นอชปาลนิโครธหรือต้นไทรพระพุทธรองค์ทรงพิจารณาถึงธรรมที่ได้ตรัสรู้มา ทรงเห็นว่าเป็นธรรมที่มีความหมายสุขุมละเอียดก็ทรงบังเกิดความท้อพระทัยว่า จะมีสักกี่คนที่ฟังธรรมของพระองค์ที่รู้เรื่อง พระทัยหนึ่งก็เกิดความมักน้อยว่า จะไม่แสดงธรรมแก่ใครเลย แต่ด้วยอาศัยพระมหากรุณาธิคุณและพิจารณาถึงอภัยาศัยของคนในโลกแล้วทรงเห็นความแตกต่างระดับสติปัญญาของคน 4 กลุ่ม เปรียบเหมือน

บัว 4 เหล่า พระพุทธองค์จึงทรงแสดงธรรมโปรดเหล่าเวไนยนิกรเหล่านั้นให้รู้ถึงหลักธรรม แล้วนำไปประพฤติปฏิบัติ (พระธรรมโมลี (สมศักดิ์ อุปสโม), 2544)

สรุปได้ว่า การจัดการศึกษาในสมัยพุทธกาล พระพุทธเจ้าทรงจัดการศึกษาไว้ 2 อย่างคือ คันถุระ เป็นการศึกษาระบบพระธรรมวินัยอันเป็นคำสั่งสอนของพระพุทธเจ้าซึ่งเป็นตัวแทนของพระองค์และวิปัสณาธุระ ซึ่งเป็นการศึกษาพระกัมมัฏฐาน เป็นอุบายฝึกหัดจิตใจของคนให้สะอาดผ่องใสปราศจากกิเลสทำให้จิตใจสะอาดสงบ

3.2 การจัดการศึกษาในปัจจุบัน

การศึกษาภาษาบาลี ในสมัยสุโขทัยเป็นราชธานีนั้น เป็นยุคเริ่มก้าวหน้า เพราะผู้เป็นประมุขของประเทศในบางรัชกาลถึงกับทรงศึกษาภาษาบาลีและทรงมีความรู้จนถึงระดับแตกฉานในระยะเวลาสั้นๆ มาจนถึงกรุงศรีอยุธยาเป็นราชธานีก็ดี กรุงรัตนโกสินทร์เป็นราชธานีก็ดี การศึกษาภาษาบาลีมีความก้าวหน้ายิ่งขึ้น เพราะพระราชอาธิบดีผู้เป็นประมุขในยุคหนึ่งๆ ทรงเป็นพระราชธุระทรงทำนุบำรุงยกย่องเชิดชู เพราะทรงถือว่า พระพุทธศาสนาเป็นประธานของประเทศ การศึกษาภาษาบาลี จึงเป็นกุญแจสำหรับไขซึ่งพระศาสนธรรมอันบรรจุอยู่ในภาษาบาลี จนสามารถนำออกแสดงได้เป็นภาษาของตน จึงเป็นกรณีที่สำคัญประการหนึ่งของพระพุทธบุตรในพระพุทธศาสนาทั้งในทางสั่งสอนและศึกษาเล่าเรียน ในอดีตกาลฉันใดในปัจจุบันกาลก็ฉันนั้น (สนามหลวงแผนกบาลี, 2536) ด้วยเหตุนี้พระมหากษัตริย์ไทยตั้งแต่อดีตจนถึงปัจจุบัน ผู้ทรงเป็นอุปถัมภ์ภทรวงทำนุบำรุงสนับสนุนการศึกษาเล่าเรียนพระปริยัติธรรม และทรงยกย่องพระภิกษุสามเณรที่เรียนรู้พระปริยัติธรรมแผนกบาลี ให้มีฐานันดรตามฐานานุกรม รวมทั้งการพระราชทานพระบรมราชูปถัมภ์ในด้านต่างๆ เช่น การอุปสมบทนาคหลวง การถวายนิตยภัต และพระราชทานทุนทรัพย์ส่วนพระองค์แก่พระภิกษุสามเณร และสำนักเรียนที่ดีเด่นเป็นต้น (พระมหาทองดี ปัญญาชีโร, 2548)

การศึกษาพระปริยัติธรรมแผนกบาลีของคณะสงฆ์นั้น ซึ่งเป็นการศึกษาที่มุ่งเน้นเพื่อผลิตบุคลากรที่มีคุณภาพพร้อมไปด้วยคุณธรรม เพื่อสนองงานพระศาสนา ดังนั้นหลักเกณฑ์ของการคัดเลือกในแต่ละชั้นภูมิ จึงมีความเข้มข้นทั้งในเนื้อหา รูปแบบและวิธีการ ทั้งนี้เพื่อให้บุคลากรที่มีคุณภาพเพียงพอร่วมด้วยคุณธรรมจริงๆ ไว้รับใช้งานพระศาสนา ซึ่งการศึกษาพระปริยัติธรรมแผนกบาลี ถือกันว่าเป็นบุญกุศลของผู้ศึกษาที่ได้ใช้ความวิริยะอุตสาหะของตนเล่าเรียนจนถึงสอบได้ในชั้นประโยคนั้นๆ จึงให้การยกย่องรับโดยทั่วไป กอปรทั้งผู้สอบผ่านในชั้นภูมินั้นๆ ได้แสดงภูมิรัฐภูมิธรรม สมกับชั้นภูมิ สมฐานะ

ทำให้ศักดิ์ศรีและคุณค่าของผู้ใคร่ต่อการศึกษายังคงอยู่แม้ในปัจจุบัน และเป็นความภาคภูมิใจของดูบาลัยและญาติโอมทั้งหลายที่เห็นที่เห็นพระภิกษุรามเรศึกษาพระปริยัติธรรมแผนกบาลี (สนามหลวงแผนกบาลี. 2543) สังฆมณฑลแห่งประเทศไทย ได้จัดให้มีการศึกษาเล่าเรียนภาษาบาลีสืบต่อกันมาตั้งแต่สมัยกรุงสุโขทัยเป็นราชธานี จนถึงปัจจุบัน ซึ่งมีสมเด็จพระมหารัชมังคลาจารย์ (ช่วง วรปุณฺโญ ป.ธ.9) วัดปากน้ำ ภาษีเจริญ กรุงเทพฯ ดำรงตำแหน่งเป็นแม่กองบาลีสนามหลวง ปฏิบัติหน้าที่เป็นประธานในการบริหารงานด้านการจัดการศึกษาปริยัติธรรมแผนกบาลี โดยอยู่ภายใต้การกำกับดูแลของมหาเถรสมาคม มีฝ่ายอาณาจักรคือรัฐบาลถวายเป็นการสนับสนุนส่งเสริมโดยผ่านทางสำนักงานพระพุทธศาสนาแห่งชาติ รวมถึงพุทธบริษัทโดยทั่วไปได้ถวายการอุปถัมภ์ค้ำจุนตลอดมา

สรุปได้ว่า การจัดการศึกษาพระปริยัติธรรมแผนกบาลีในปัจจุบัน มีแม่กองบาลีสนามหลวงเป็นผู้รับผิดชอบ ดำเนินงานการจัดการสอบพร้อมกันทั่วประเทศ ส่วนการเรียนการสอนนั้นจะอยู่ที่ผู้เรียนหรือแต่ละสำนักเรียนจะดำเนินการ โดยมีเจ้าสำนักเรียนเป็นผู้รับผิดชอบดำเนินการจัดการเรียนการสอน การจัดการสถานที่เรียน อุปกรณ์การเรียนการสอน ครูสอนตลอดถึงงบประมาณในการดำเนินการจัดการศึกษา

3.3 ความสำคัญของภาษาบาลี

ภาษาบาลี แต่เดิมเรียกว่า “ภาษามาคธี” แปลว่า “ภาษาของชาวแคว้นมคธ” ที่ชาวอารยัน (อริยกะ) เข้ามาตั้งถิ่นฐานในชมพูทวีป วัฒนธรรมของชาวอารยัน มามีอิทธิพลต่อชนชาวพื้นเมืองคือพวกมิลกัษะซึ่งมีอิทธิพลและบทบาทต่อชนพื้นเมืองมากก็ คือ ภาษาเพราะภาษาถือว่าเป็นวัฒนธรรมอย่างหนึ่งที่มนุษย์ใช้เป็นเครื่องมือในการสื่อสารซึ่งกันและกัน ภาษาบาลีจึงมีความสำคัญในฐานะเป็นภาษาที่ พระพุทธเจ้าทรงเลือกใช้เทศนาโปรดเวไนยสัตว์ให้ได้บรรลุผลและนิพพาน และเป็นภาษาที่พระอรหันต์ทั้งหลายมีพระมหากัสสปะเป็นต้นใช้ทรงจำ เพื่อถ่ายทอดพระพุทธพจน์ คือพระไตรปิฎก เมื่อพระพุทธเจ้าอุบัติขึ้นในประเทศอินเดียท่ามกลางเจ้าลัทธิทั้งหลาย ในสมัยนั้น หลังจากที่พระองค์ตรัสรู้แล้วทรงประกาศพระพุทธศาสนาในประเทศอินเดีย ด้วยภาษามาคธี ด้วยเหตุนี้ ภาษามาคธี จึงได้รับเกียรติและได้รับยกย่อง (พระธรรมโมลี (สมศักดิ์ อุปสโม), 2544) ได้แก่ 1) เป็นภาษาอันเป็นโหวหารของพระพุทธเจ้า (สัมพุทธโหวหารภาษา) 2) เป็นภาษาอันเป็นโหวหารของพระอริยเจ้า (อริยโหวหารภาษา) 3) เป็นภาษาที่ใช้บันทึกสภาวะธรรม (ยถาภูจพรหมโหวหารภาษา) และ 4) เป็นภาษาที่รักษาพระพุทธพจน์ (ปาลีภาษา)

3.4 ประโยชน์ของการศึกษาภาษาบาลี

การศึกษาภาษาบาลีเป็นการเปิดโอกาสในการพัฒนาความรู้ในหลายด้าน ทั้งในแง่ของการศึกษาทางศาสนาและการเสริมสร้างความเข้าใจในมุมมองที่ลึกซึ้งเกี่ยวกับโลกและการดำรงชีวิตที่สอดคล้องกับหลักธรรมทางศาสนา ดังนี้ 1) พระพุทธองค์ทรงสั่งสอนธรรมด้วยภาษาบาลี และพระธรรมคำสั่งสอนของ พระองค์ก็บันทึกด้วยภาษาบาลี ในฐานะพุทธบริษัท จำเป็นที่จะต้องศึกษาหลักภาษาบาลี เพื่อเป็น เครื่องมืออุปกรณ์ในการศึกษาคัมภีร์ต่าง ๆ ในพระพุทธศาสนา 2) คนไทยรับภาษาบาลีและสันสกฤตเข้ามาใช้ในภาษาไทยมากมาย ทั้งศัพท์วิชาการ ศัพท์ศาสนา ศัพท์ที่บัญญัติขึ้นใหม่ รวมทั้งชื่อของบุคคล สถานที่ต่าง ๆ การเรียนภาษาบาลีจึงเป็น ประโยชน์ในการเข้าใจและบัญญัติศัพท์เหล่านี้ด้วย 3) ได้รับความรู้ในเรื่องภาษาศาสตร์โดยเฉพาะภาษาบาลี เพื่อจะได้แปลภาษาบาลีได้ อย่างถูกต้อง ไม่คลาดเคลื่อน และเข้าใจภาษาอื่นที่เกี่ยวข้องด้วย และ 4) ลักษณะของภาษาบาลี ภาษาบาลีเป็นภาษาที่มีวิภัตติปัจจัย คือเป็นภาษาที่มีคำเดิมเป็นธาตุ เมื่อจะใช้คำใดต้อง นำธาตุไปประกอบกับปัจจัย (คำเติมหลัง) และวิภัตติ(คำที่นำไปประกอบท้ายศัพท์) เพื่อเป็น เครื่องหมายให้ทราบ พจน์ ลिंगค์ บุรุษ กาล มาลา วาจก และเป็นภาษาอยู่ในตระกูล อินโด-ยูโรเปียน ซึ่งเป็นตระกูลที่มีภาษาอื่น ๆ อีกมาก เช่น ภาษาสันสกฤต ภาษาละติน เป็นต้น

สรุป การศึกษาพระปริยัติธรรมแผนกบาลีไม่เพียงแต่เป็นการศึกษาภาษา แต่ยังเป็น เครื่องมือสำคัญในการศึกษาพระธรรมคำสอน การรักษาและถ่ายทอดศาสนธรรม และการพัฒนาความเข้าใจในด้านต่าง ๆ ของชีวิตและโลกตามหลักธรรมของพระพุทธศาสนาแต่ยังช่วยในการเข้าใจและถ่ายทอดหลักธรรมทางพระพุทธศาสนาได้อย่างลึกซึ้ง โดยมีการจัดการศึกษา ตั้งแต่ระดับประโยค 1-2 จนถึงระดับสูงสุดคือ ป.ธ.9 ซึ่งเรียกว่า เปรียญตรี เปรียญโท และ เปรียญเอก โดยมีการคัดเลือกและฝึกฝนผู้เรียนให้มีความรู้ความเข้าใจในภาษาบาลีและพระธรรมคำสอนอย่างละเอียดลึกซึ้ง

การบริหารการจัดการศึกษาพระปริยัติธรรมแผนกบาลีในยุคศตวรรษที่ 21

การจัดการศึกษาพระปริยัติธรรมแผนกบาลีในศตวรรษที่ 21 ได้รับการพัฒนาและปรับเปลี่ยนเพื่อให้ทันกับการเปลี่ยนแปลงในยุคสมัย พร้อมกับการใช้เทคโนโลยีและวิธีการใหม่ๆ ในการศึกษาภาษาบาลีและพระพุทธศาสนา เพื่อให้ผู้เรียนสามารถเข้าถึงความรู้ได้อย่างมีประสิทธิภาพและทันสมัยยิ่งขึ้น การศึกษาภาษาบาลีในปัจจุบันไม่เพียงแค่นำการเรียนรู้อัน

ด้านทฤษฎีและการศึกษาพระไตรปิฎกเท่านั้น แต่ยังรวมถึงการเรียนรู้เพื่อการประยุกต์ใช้ใน ชีวิตประจำวันและการพัฒนาศีลธรรมของผู้เรียน นั้นจึงนำเสนอภาพองค์ความรู้ใหม่ดังนี้

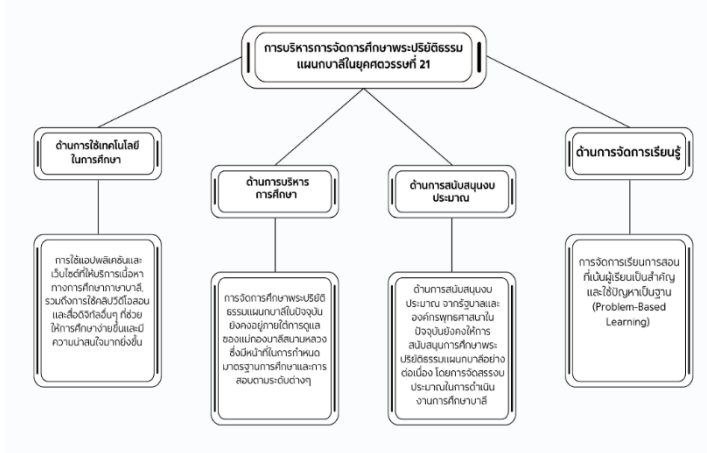

ภาพที่ 1 องค์ความรู้ใหม่จากการศึกษาเรื่องการบริหารจัดการศึกษาพระปริยัติธรรมแผนก บาลีในยุคศตวรรษที่ 21

สรุป

การบริหารจัดการศึกษาพระปริยัติธรรมแผนกบาลีในยุคศตวรรษที่ 21 มีเทคโนโลยี ใหม่ๆ เกิดขึ้นอย่างรวดเร็วแบบก้าวกระโดดรวมไปถึงฐานความคิดของคนในปัจจุบัน ที่เติบโต ขึ้นมาพร้อมกับเทคโนโลยีที่ทันสมัย เป็นอุปกรณ์ที่สามารถทำให้ทุกคนเข้าถึงสื่อต่างๆ ได้อย่าง รวดเร็ว และสามารถหาความรู้ต่าง ๆ ได้เพียงแค่อ่านเวลาไม่นาน นั้นจึงทำให้ชาวพุทธทุกคนที่มี ความสนใจในภาษาบาลีสามารถเรียนรู้ผ่านช่องทางต่างๆ ผ่านแอปพลิเคชัน หรือรวมไปถึง เว็บไซต์ ที่สามารถเปิดดูได้ผ่านเครื่องอุปกรณ์อิเล็กทรอนิกส์ที่กล่าวไปแล้วในเบื้องต้น เพราะฉะนั้น การศึกษาภาษาบาลีจึงเป็นภาษาที่สามารถเข้าถึงได้ง่ายขึ้นจวบจนปัจจุบัน และใน ปัจจุบันก็ยังมีผู้ที่คิดจะพัฒนาเครื่องมือที่ช่วยสอนภาษาบาลี หรือเรียนรู้คำศัพท์ภาษาบาลีอีก มากมาย เพื่อที่จะดำรงไว้ซึ่งพระพุทธศาสนา การศึกษาพระปริยัติธรรมแผนกบาลีไม่เพียงแต่ เป็นการศึกษภาษา แต่ยังเป็นเครื่องมือสำคัญในการศึกษาพระธรรมคำสอน การรักษาและ ถ่ายทอดศาสนธรรม และการพัฒนาความเข้าใจในด้านต่าง ๆ ของชีวิตและโลกตามหลักธรรม ของพระพุทธศาสนาแต่ยังช่วยในการเข้าใจและถ่ายทอดหลักธรรมทางพระพุทธศาสนาได้อย่าง ลึกซึ้ง โดยมีการจัดการศึกษาตั้งแต่ระดับประโยค 1-2 จนถึงระดับสูงสุดคือ ป.ธ.9 ซึ่งเรียกว่า

เปรียญตรี เปรียญโท และเปรียญเอก โดยมีการคัดเลือกและฝึกฝนผู้เรียนให้มีความรู้ความเข้าใจในภาษาบาลีและพระธรรมคำสอนอย่างละเอียดลึกซึ้ง

เอกสารอ้างอิง

- เกษม วัฒนชัย. (2545). การปฏิรูปการศึกษาไทย. (พิมพ์ครั้งที่ 1). กรุงเทพมหานคร: สำนักงานคณะกรรมการการศึกษาแห่งชาติ.
- กองบาลีสนามหลวง. (2550). เรื่องสอบบาลีของสนามหลวงแผนกบาลี พ.ศ. 2550. กรุงเทพมหานคร: อาหาร.
- ชนาธิป พรกุล. (2543). หลักการจัดการเรียนการสอนแบบชิปปาแคทสรูปแบบการเรียนการสอนที่ผู้เรียนเป็นศูนย์กลาง. กรุงเทพมหานคร: สำนักพิมพ์จุฬาลงกรณ์มหาวิทยาลัย.
- ฐิติวัศส์ หมั่นกิจ. (2565). ภาวะผู้นำเชิงคุณภาพของผู้บริหารสถานศึกษา: ภาวะผู้นำเชิงคุณภาพของ ผู้บริหารสถานศึกษา. วารสารรมณีเชษฐาราม วัดจอมมณี, 5(3), 123-141.
- ทีศนา แคมมณีและคณะ. (2545). กลุ่มสัมพันธ์เพื่อการทำงานและการจัดการเรียนการสอน. กรุงเทพมหานคร: สำนักพิมพ์ ชินแอดเวอร์ไทซิงกรุ๊ป.
- มณฑรา ธรรมบุศย์. (2545). การพัฒนาคุณภาพการเรียนรู้ โดยใช้ PBL (Problem Based Learning). วารสารวิชาการ, 5(2), 11-17.
- พระเทพเวที (ประยุทธ์ ปยุตโต). (2538). พจนานุกรมพุทธศาสตร์ ฉบับประมวลธรรม. (พิมพ์ครั้งที่ 8). กรุงเทพมหานคร: โรงพิมพ์มหาจุฬาลงกรณราชวิทยาลัย.
- พระธรรมกิตติวงศ์ (ทองดี สุรเตโช). (2544). คู่มือวิชาแปลไทยเป็นมคธ ป.ธ. 4 - 5 วิชาแต่งไทยเป็นมคธ ป.ธ. 9. กรุงเทพมหานคร: ฟองทองเอ็นเตอร์ไพรส์.
- พระธรรมโมลี (สมศักดิ์ อุปสโม). (2544). สัททนต์สตมมาลา คัมภีร์หลักบาลีมหาไวยากรณ์. กรุงเทพมหานคร: โรงพิมพ์พิทักษ์อักษร.
- พระธรรมปัญญาภรณ์. (2549). ประวัติความเป็นมาของสำนักเรียนวัดปากน้ำ พุทธศักราช 2549. กรุงเทพมหานคร : หจก. สตาร์กรุ๊ป.
- พระมหาปริดา สกถรมโม. (2550). ความเป็นมาของภาษาบาลี. เรียกใช้เมื่อ 25 ตุลาคม 2550, จาก www.balee.net/title.html - 8k.



พระมหาเจษฎ์ภักดิ์ ปญฺญาธโร. (2567).การบริหารการศึกษาของคณะสงฆ์ไทยในศตวรรษ
ที่ 21.วารสารศรีสุวรรณภูมิปริทรรศน์, 2(2),23-24.

สนามหลวงแผนกบาลี. (2536). เรื่องสอบบาลี. กรุงเทพมหานคร: โรงพิมพ์การศาสนา.

สำนักงานคณะกรรมการวิจัยแห่งชาติ. (2542). คู่มือนักวิจัยมือใหม่. (พิมพ์ครั้งที่ 2).

กรุงเทพมหานคร: วงศ์สว่างการพิมพ์.

แนวทางการจัดการเรียนรู้ในยุคดิจิทัล *

GUIDELINES FOR MANAGING LEARNING IN THE DIGITAL AGE

จงดี้ เพชรสังคุณ

Jongdee Pechsangkoon

คณะศึกษาศาสตร์ มหาวิทยาลัยเวสเทิร์น

Faculty of Education, Western University, Thailand

Corresponding Author's Email: jongdeepech@gmail.com

บทคัดย่อ

ในโลกยุคปัจจุบันการจัดการศึกษามุ่งเน้นให้ความสำคัญกับผู้เรียนเน้นผู้เรียนเป็นสำคัญโดยให้ผู้เรียนเป็นศูนย์กลางของการจัดการเรียนรู้มุ่งให้ผู้เรียนแต่ละคนได้มีการพัฒนาตามธรรมชาติและเต็มตามศักยภาพ มีความรู้สามารถ ตลอดจนสามารถนำความรู้ ไปประยุกต์ในชีวิตประจำวันและเกิดการเรียนรู้ต่อยอดจากการจัดการเรียนรู้พัฒนานักเรียนไปสู่ความเป็น การเป็นพลเมืองของสังคมและประเทศชาติ จึงเป็นการนำเสนอ แนวทางการจัดการเรียนรู้ในยุคดิจิทัลเป็นแนวทางในการจัดการบริหารชั้นเรียน ดำเนินการพัฒนา ปรับปรุงบรรยากาศและสภาพแวดล้อมอันจะมีส่วนเสริมสร้างความคิด และจิตใจ เพื่ออำนวยความสะดวกสบาย ที่เอื้อต่อการจัดการเรียนรู้ ซึ่งสภาพแวดล้อมจะมีส่วนช่วยส่งเสริมให้นักเรียนเกิดการเรียนรู้ กระบวนการคิด มีความสุขกับการเรียน จะส่งเสริมให้นักเรียนได้เรียนรู้อย่างเต็มที่เต็ม ส่งผลให้นักเรียนมีประสิทธิภาพและยังนำมาเป็นแนวทางในปรับปรุงสภาพแวดล้อมทางการเรียนของสถานศึกษาในยุคดิจิทัล

คำสำคัญ: แนวทางการจัดการเรียนรู้, ยุคดิจิทัล

Abstract

In today's world, education management emphasizes the importance of learners, placing them at the center of the learning process. The goal is for

* Received 17 November 2024; Revised 2 December 2024; Accepted 29 December 2024

each student to develop naturally and reach their full potential by acquiring knowledge and skills that can be applied to everyday life. This approach also encourages continuous learning, helping students become responsible citizens of society and their country. Effective learning management in the digital age serves as a guideline for classroom management, focusing on creating an environment that fosters critical thinking and emotional well-being. This approach makes the learning experience more convenient and productive. A supportive environment enhances students' thought processes, cultivates a love for learning, and improves comprehension. As a result, this method leads to better learning outcomes and forms a foundation for enhancing the educational environment in institutions during the digital era.

Keywords: Guidelines For Managing Learning, The Digital Age

บทนำ

ในโลกยุคปัจจุบันการจัดการศึกษามุ่งเน้นให้ความสำคัญกับผู้เรียนเน้นผู้เรียนเป็นสำคัญโดยให้ผู้เรียนเป็นศูนย์กลางของการจัดการเรียนรู้มุ่งให้ผู้เรียนแต่ละคนได้มีการพัฒนาตามธรรมชาติและเต็มตามศักยภาพ มีความรู้สามารถ ตลอดจนสามารถนำความรู้ ไปประยุกต์ในชีวิตประจำวันและเกิดการเรียนรู้ต่อยอดจากการจัดการเรียนรู้ดังกล่าว การจัดการศึกษาเพื่อสร้างความเป็นพลเมืองของประเทศไทยได้ระบุไว้ในพระราชบัญญัติการศึกษาแห่งชาติ พุทธศักราช 2542 ที่ให้ความสำคัญกับการปฏิบัติตนเป็นพลเมืองดีในการปกครองระบอบประชาธิปไตยมุ่งเน้นให้ผู้เรียนได้รับการปลูกฝังจิตสำนึกที่ถูกต้องและแนวคิดที่สำคัญของการปกครองระบอบประชาธิปไตยอันมีพระมหากษัตริย์ทรงเป็นประมุขและมีพฤติกรรมประชาธิปไตย ได้แก่ การรู้จักรักษาและส่งเสริมสิทธิ หน้าที่เสรีภาพ เคารพกฎหมาย ความเสมอภาคและศักดิ์ศรีความเป็นมนุษย์ (มาตรา 7) ทั้งนี้ การจัดการเรียนรู้เป็นกระบวนการสำคัญในการปลูกฝังและพัฒนาค่านิยมที่เหมาะสมในการดำเนินชีวิตให้กับผู้เรียน นอกจากนี้พระราชบัญญัติการศึกษาแห่งชาติ พุทธศักราช 2542 ได้กำหนดความมุ่งหมายและหลักการในการจัดการศึกษาไว้ว่า การจัดการศึกษาต้องเป็นไปเพื่อพัฒนาคนไทยให้เป็นมนุษย์ที่สมบูรณ์ทั้งด้านร่างกาย จิตใจ สติปัญญาความรู้คู่คุณธรรม มีจริยธรรมและวัฒนธรรมในการดำรงชีวิต

สามารถอยู่ร่วมกับผู้อื่นได้อย่างมีความสุข (กระทรวงศึกษาธิการ, 2545) อีกทั้งหลักสูตรแกนกลางการศึกษาขั้นพื้นฐานพุทธศักราช 2551 ได้กำหนดถึงการสร้างนักเรียนให้เป็นพลเมืองไทยและพลโลก (Global citizen) ไว้ในวิสัยทัศน์ของหลักสูตรที่ว่า มุ่งพัฒนาความสมดุลทั้งด้านร่างกาย ความรู้ คุณธรรม มีจิตสำนึกในความเป็นพลเมืองไทยและพลโลก ยึดมั่นในการปกครองตามระบอบประชาธิปไตยอันมีพระมหากษัตริย์ทรงเป็นประมุขมีความรู้และทักษะพื้นฐาน รวมทั้งเจตคติที่จำเป็นต่อการศึกษต่อ การประกอบอาชีพและการศึกษาตลอดชีวิตโดยมุ่งเน้นผู้เรียนเป็นสำคัญ บนพื้นฐานความเชื่อว่านักเรียนทุกคนสามารถเรียนรู้และพัฒนาตนเองได้เต็มศักยภาพ (กระทรวงศึกษาธิการ, 2551)

ดังนั้นสถานศึกษาจึงมีความสำคัญในการดำเนินการพัฒนานักเรียนไปสู่ความเป็นพลเมืองผ่านการจัดการเรียนรู้และการจัดโครงการ กิจกรรมต่างๆ และเพื่อเป็นการสร้างให้ผู้เรียนมีพฤติกรรมความเป็นพลเมืองของสังคมและประเทศชาติสำนักงานเลขาธิการสภาการศึกษา (2552) ได้มีข้อเสนอการปฏิรูปการศึกษาในทศวรรษที่สอง (พ.ศ. 2552-2561) ในการพัฒนาคนไทยยุคใหม่ไว้ว่า พัฒนาคนไทยยุคใหม่ที่มีนิสัยใฝ่เรียนรู้ตั้งแต่ปฐมวัย สามารถเรียนรู้ด้วยตนเองและแสวงหาความรู้อย่างต่อเนื่องตลอดชีวิต มีความสามารถในการสื่อสาร สามารถคิดวิเคราะห์ แก้ปัญหา คิดริเริ่มสร้างสรรค์ มีจิตสาธารณะ มีระเบียบวินัย ช่วยส่งเสริมให้ผู้เรียนเกิดการเรียนรู้ และพัฒนาได้เป็นอย่างมาก โดยเฉพาะในส่วนที่เกี่ยวกับอาคารเรียน อาคารประกอบการ สถานที่บริเวณรวมทั้งวัสดุอุปกรณ์ต่างๆ ซึ่งอยู่รอบตัวผู้เรียนซึ่งมีอิทธิพลต่อพฤติกรรม และการเปลี่ยนแปลงพฤติกรรมของผู้เรียน และก่อให้เกิดการเรียนรู้ เพราะสภาพแวดล้อมทุกอย่างมีอิทธิพลต่อจิตใจ และพฤติกรรมของผู้เรียนเป็นการเสริมสร้างขวัญและกำลังใจในการประกอบกิจกรรมการเรียนการสอน และการปฏิบัติหน้าที่การทำงานของทุกคนในสถานศึกษา ทั้งช่วยสร้างบรรยากาศการเรียนการสอนให้เกิดผล สำเร็จทางการศึกษาอย่างมีประสิทธิภาพบรรลุตามวัตถุประสงค์ (มาริสา ธรรมมะ, 2558)

ด้วยเหตุผลดังกล่าว ผู้วิจัยมีความสนใจที่จะนำเสนอ แนวทางการบริหารจัดการสถานศึกษาเพื่อสร้างสภาพแวดล้อมการเรียนรู้ที่ทันสมัยเพื่อเป็นแนวทางในการจัดการบริหารชั้นเรียน ดำเนินการพัฒนา ปรับปรุงบรรยากาศและสภาพแวดล้อมอันจะมีส่วนเสริมสร้างความคิด และจิตใจ เพื่ออำนวยความสะดวกสบาย ที่เอื้อต่อการจัดการเรียนรู้ ซึ่งสภาพแวดล้อมจะมีส่วนช่วยส่งเสริมให้นักเรียนเกิดการเรียนรู้กระบวนการคิด มีความสุขกับ

การเรียนรู้ จะส่งเสริมให้นักเรียนได้เรียนรู้อย่างเต็มที่เต็ม ส่งผลให้นักเรียนมีประสิทธิภาพและยังนำมาเป็นแนวทางในปรับปรุงสภาพแวดล้อมทางการเรียนของโรงเรียนต่อไป

บริบทของสถานศึกษาในยุคดิจิทัล

ความเจริญก้าวหน้าของเทคโนโลยีในยุคดิจิทัลส่งผลให้สภาพบริบทของสถานศึกษา ในหลายด้านเปลี่ยนแปลงไป ทั้งทางด้านผู้บริหาร ครูและ ผู้เรียน เพื่อรับมือกับการเปลี่ยนแปลงในการบริหารสถานศึกษา ดังมีรายละเอียดต่อไปนี้

1.1 ลักษณะของผู้บริหารในยุคดิจิทัล

จากบริบทของผู้เรียน และครูที่เปลี่ยนแปลงไป ทำให้การนำสถานศึกษาในยุคดิจิทัลของผู้บริหารนั้นต้องปรับเปลี่ยนตามไปด้วย ผู้บริหารสถานศึกษามีความจำเป็นต้องพัฒนาคุณลักษณะและทักษะที่ใหม่ ๆ เพื่อให้สามารถตอบสนองต่อความท้าทายต่าง ๆ และสร้างแรงบันดาลใจให้กับครู และผู้เรียน ในการพัฒนาสถานศึกษาไปสู่องค์กรแห่งนวัตกรรมและความคิดสร้างสรรค์ในยุคดิจิทัล โดยผู้บริหารควรมีคุณลักษณะและทักษะ ดังนี้

เอกชัย กี่สุขพันธ์ (2559) ได้เสนอ คุณลักษณะของผู้บริหารสถานศึกษาในยุคดิจิทัลว่า จะต้องเรียนรู้เกี่ยวกับเทคโนโลยีการสื่อสารและเทคโนโลยีคอมพิวเตอร์ (ICT) และผลกระทบที่เกิดขึ้นต่อการบริหารจัดการสถานศึกษาเพื่อการใช้ ICT ให้เหมาะสม เกิดประโยชน์สูงสุดอย่างคุ้มค่าแท้จริง มีวิสัยทัศน์ด้าน ICT ของสถานศึกษาให้ชัดเจน มีการบริหารจัดการโครงสร้างพื้นฐานของสถานศึกษาให้มีการใช้ ICT อบรมพัฒนาบุคลากรให้มีความรู้ความสามารถด้าน ICT อย่างต่อเนื่องสม่ำเสมอ ส่งเสริมสนับสนุนสร้างแรงจูงใจครู บุคลากรทุกคนของสถานศึกษาให้นำความรู้ความสามารถด้าน ICT และเทคโนโลยีมาสร้าง

สุกัญญา แซ่มซ้อย (2560) ได้สรุปทักษะที่ผู้บริหารสถานศึกษาต้องมีในยุคดิจิทัล โดยวิเคราะห์และสรุปจากพื้นฐานของทักษะการคิดเชิงนวัตกรรมได้เป็น 5 ทักษะ ได้แก่ 1) ทักษะการใส่ใจในรายละเอียด 2) ทักษะการเงินตนาการและถ่ายทอดจินตนาการ อนาคต 3) ทักษะการลงมือปฏิบัติอย่างจริงจัง 4) ทักษะการร่วมมือในการสืบค้น และ 5) ทักษะการสร้างแบบจำลองทางความคิดหรือนวัตกรรม

จิตติมา วรณศรี (2564) สรุปองค์ประกอบของภาวะผู้นำในยุคดิจิทัลของผู้บริหารสถานศึกษาไว้ว่า ผู้บริหารต้องมีความรู้ ความเข้าใจและทักษะในการใช้เครื่องเทคโนโลยีดิจิทัลเพื่อการบริหารจัดการ การสื่อสาร และการเรียนรู้ให้เท่าทัน ตอบสนองต่อการเปลี่ยนแปลงใน

ยุคนี้และส่งเสริมบุคลากรในการใช้เทคโนโลยี แพลตฟอร์มที่หลากหลายเพื่อการจัดการเรียนรู้ให้เกิดประสิทธิผลและประสิทธิภาพมากขึ้น

จิติวีสต์ หมั่นกิจ (2565) ผู้บริหารในระดับมืออาชีพนั้น ต้องมีวิสัยทัศน์มองการณ์ไกล มีมุมมองในการบริหารการทำงานเชิงกลยุทธ์ รู้จักการประมวลวิเคราะห์ ประเมินและตัดสินใจ ต้องมีวิสัยทัศน์ใหม่ในการบริหารจัดการให้การดำเนินงานเป็นไปอย่างมีประสิทธิภาพ ต้องปรับแนวคิดในการบริหารจัดการบูรณาการที่เน้นการแก้ปัญหาและดำเนินการพัฒนาที่ผสมผสานชัดเจนทั้งเชิงนโยบายและภาคปฏิบัติ ต้องมีพฤติกรรมการบริหารแบบเชิงรุก เน้นผลงานหรือผลสำเร็จตามเป้าหมายและคุณภาพ นอกจากคุณลักษณะและทักษะที่สำคัญของผู้บริหารแล้ว ภาวะผู้นำของผู้บริหาร ก็ถือเป็นอีกส่วนประกอบที่สำคัญ ที่ผู้บริหารในยุคดิจิทัลจะต้องมี โดย Coeighton (2011) ได้กล่าวถึง ภาวะผู้นำของผู้บริหารไว้ว่า จะต้อง มี 4 ประการ คือ 1) ผู้บริหารสถานศึกษาควรจะเรียนรู้การจัดการและใช้เทคโนโลยี 2) ผู้บริหารสถานศึกษาจะต้องมั่นใจว่าครูและบุคลากรเป็นบุคคลที่พร้อมจะเรียนรู้ 3) ผู้บริหารสถานศึกษาควรมีวิสัยทัศน์ด้านบทบาทการนำเทคโนโลยีมาใช้ ในสถานศึกษา และ 4) ผู้บริหารสถานศึกษาควรจะวัดและประเมินบทบาทการเป็นนักวิชาการและ การบริหารการใช้เทคโนโลยีโดยการตัดสินใจบนพื้นฐานของข้อมูล

สรุปได้ว่า ในโลกยุคดิจิทัลที่เทคโนโลยีเข้ามามีบทบาทอย่างมากในการดำรงชีวิตของผู้คน ส่งผลกระทบไปถึงบริบทของสถานศึกษา ก่อให้เกิดการเปลี่ยนแปลงมากมายทั้งต่อผู้เรียน ครู เทคโนโลยีเพื่อการเรียนรู้ รวมไปถึงผู้บริหารสถานศึกษา ที่ต่างก็ต้องมีการปรับตัวเพื่อให้เท่าทันต่อการเปลี่ยนแปลงที่เกิดขึ้นในโลกยุคดิจิทัลประกอบด้วย ทักษะการใส่ใจในรายละเอียด ทักษะการเงินธนาคารและถ่ายทอดจินตนาการ อนาคต ทักษะการลงมือปฏิบัติอย่างจริงจัง ทักษะการร่วมมือในการสืบค้น และ ทักษะการสร้างแบบจำลองทางความคิดหรือนวัตกรรม ผู้บริหารในระดับมืออาชีพนั้น ต้องมีวิสัยทัศน์มองการณ์ไกล มีมุมมองในการบริหารการทำงานเชิงกลยุทธ์ รู้จักการประมวลวิเคราะห์ ประเมินและตัดสินใจ ต้องมีวิสัยทัศน์ใหม่ในการบริหารจัดการให้การดำเนินงานเป็นไปอย่างมีประสิทธิภาพ

1.2 ลักษณะของครูในยุคดิจิทัล

เมื่อผู้เรียนในยุคดิจิทัลมีลักษณะที่เปลี่ยนแปลงไปจากการพัฒนาเทคโนโลยีสารสนเทศ ทำให้ครูผู้มีหน้าที่สำคัญในการจัดการเรียนรู้ ต้องปรับเปลี่ยนบทบาทใหม่เพื่อให้กลายเป็นครูยุคดิจิทัล วิจารณ์ พานิช (2557) ที่ได้กล่าวถึงบทบาทของครูในศตวรรษ ที่ 21 ซึ่งเป็นครูในยุค

ดิจิทัลว่า ผู้เรียนจะเรียนรู้จากการลงมือปฏิบัติ เช่นเดียวกับครูที่ต้องเรียนรู้จาก การลงมือปฏิบัติเหมือนกัน ครูมีหน้าที่เป็นครูฝึก (Facilitator) หรือ “คุณอำนวย” ของการเรียนรู้ของผู้เรียน โดยที่ครูต้องทำงานเป็นทีม การทำงานและการเรียนรู้เป็นทีมของครู เรียกว่า Professional Learning Community (PLC) ซึ่งถือเป็นหลักสำคัญสำหรับชีวิตการทำงานของครูในยุคสมัยใหม่ เช่นเดียวกับ Marc (2010, pp. 20-22) ได้เสนอบทบาทของครูไว้ว่า 1) ครูต้องเป็นผู้ฝึกสอนและผู้นำทาง (Teacher as Coach and Guide) 2) ครูต้องเป็นผู้กำหนดเป้าหมายและเป็นนักตั้งคำถาม 3) ครูต้องเป็นผู้ออกแบบการเรียนรู้ 4) ครูต้องเป็นผู้จัดสภาพแวดล้อม และ 5) ครูต้องเป็นผู้กวาดล้างหรือประกันคุณภาพ

1.3 ลักษณะของผู้เรียนในยุคดิจิทัล

ลักษณะของผู้เรียนในยุคดิจิทัลนั้น ได้เปลี่ยนแปลงไปตามการพัฒนาของเทคโนโลยีสารสนเทศที่ได้เข้ามามีบทบาทต่อการดำเนินชีวิต โดยผู้เรียนนั้นถือเป็นกลุ่มบุคคลหนึ่งที่สำคัญในสถานศึกษาที่ Prensky (2001) ได้จำแนกประเภทของบุคคลในสถานศึกษาไว้เป็น 3 กลุ่มคือ 1) กลุ่มผู้เรียน ซึ่งเป็นผู้ที่เกิดในยุคดิจิทัล (Digital Natives) ซึ่งจะคุ้นเคยกับการใช้งานคอมพิวเตอร์ สมาร์ทโฟน แท็บเล็ต ตลอดจนเทคโนโลยีต่าง ๆ ได้เป็นอย่างดี เสมือนกับเป็นส่วนหนึ่งของชีวิต 2) กลุ่มครู อาจารย์หรือบุคคลที่เกิดก่อนการใช้ดิจิทัล (Digital Immigrants) ที่บางส่วนสามารถหาความรู้ด้วยตนเอง และฝึกฝนการใช้เทคโนโลยีต่าง ๆ เหล่านี้ได้พอสมควร 3) กลุ่มผู้ใหญ่ที่มีอายุมาก หรือผู้ที่อยู่ห่างไกลไม่สามารถรับรู้เรื่องเทคโนโลยีได้เท่าที่ควร (Digital Aliens) ซึ่งควรที่จะต้องได้รับการสนับสนุน ส่งเสริมให้มีโอกาสเข้าถึงเทคโนโลยีสารสนเทศเหล่านี้มากขึ้น และต้องปรับตัวให้สามารถดำรงชีวิตอยู่ได้ในสังคมที่มีการเปลี่ยนแปลงไปอย่างรวดเร็ว เช่นเดียวกับ (นวลจันทร์ จุฑาภักดีกุล, 2558) ได้ให้นิยามของเด็กในยุคดิจิทัล (Digital Generation) ไว้ว่า เป็นเด็กที่เกิดในช่วงปลายศตวรรษที่ 20 เป็นต้นมา (ตั้งแต่ปี ค.ศ. 1995) โดยเฉพาะเด็กที่เกิดตั้งแต่ปี ค.ศ. 2000 เป็นต้นไปจนมาถึงปัจจุบัน ซึ่งเป็นช่วงที่มีการพัฒนาของสื่อดิจิทัล และเทคโนโลยีในการสื่อสารอย่างมาก อาจเรียกได้ว่าเด็กกลุ่มนี้เป็น ขนพื้นเมืองชาวดิจิทัล (Digital Native) ซึ่งจะเป็นเด็กที่คุ้นเคย และใช้ชีวิตกับเทคโนโลยียุคดิจิทัลมาตั้งแต่กำเนิด

ในขณะที่ Jules (2008) ซึ่งเป็นนักการศึกษาชาวแคนาดาก็ได้อธิบายลักษณะของผู้เรียนในยุคดิจิทัลที่มีการเรียนรู้ผ่านสื่อเทคโนโลยี และอุปกรณ์ทางดิจิทัลตั้งแต่วัยเด็กว่า ผู้เรียนเหล่านี้จะให้ความสนใจกับภาพ (Visual Memory) ในการประมวลผลข้อมูลจากภาพได้ดีกว่าตัวหนังสือ สามารถแยกแยะข้อมูลภาพ และเสียงได้ดีกว่าคนยุคก่อนที่ชอบมองภาพมี

สี่สัปดาห์ที่กระตุ้นความสนใจได้ดีมากกว่าภาพสมีดทึบและมีการกวาดสายตาในการอ่านหนังสือในลักษณะของตัว Z หรืออ่านจากซ้ายไปขวาและตามด้วยจากบนลงล่าง โดยเด็กยุคดิจิทัลจะมีการกวาดสายตาแบบรูปตัว F หรือกวาดสายตาสแกนจากบนลงล่างก่อน เมื่อเจอจุดที่สนใจก็จะสแกนข้อมูลจากซ้ายไปขวาอีกที่แทนการอ่านทั้งหมด

นอกจากนี้ Jukes, McCain, & Crockett (2010) ยังได้นำเสนอลักษณะของผู้เรียนในยุคดิจิทัลเพิ่มเติมโดยเปรียบเทียบกับครูในยุคดิจิทัลว่า ผู้เรียนในยุคดิจิทัลสามารถเข้าถึงข้อมูลสารสนเทศจากหลายหลายช่องทางได้อย่างรวดเร็วกว่าครูที่สามารถเข้าถึงสารสนเทศเหล่านี้ได้อย่างจำกัด ผู้เรียนในยุคดิจิทัลสามารถเรียนรู้ หรือทำงานหลายรูปแบบได้ในเวลาเดียวกัน ขณะที่ครูส่วนใหญ่ยังคงทำงานทีละอย่าง เป็นขั้นเป็นตอน ไม่หลากหลาย ผู้เรียนในยุคดิจิทัลชื่นชอบการเข้าถึงข้อมูลที่ซับซ้อน หลากหลายมิติ แต่ครูยังเน้นสอนให้ผู้เรียนศึกษาทุกอย่างอย่างเป็นเส้นตรงตามลำดับขั้นผู้เรียนในยุคดิจิทัลชื่นชอบความรวดเร็ว ต้องการการตอบสนองทันที และจะเลือกเรียนเฉพาะสิ่งที่ตนเองสนใจ แต่ครูส่วนใหญ่ยังบังคับให้ผู้เรียนต้องเรียนในสิ่งต่าง ๆ ที่ควรรู้ และมักจะตอบสนองโดยการให้รางวัลหรือการชื่นชมล่าช้า จึงอาจไม่ถูกใจผู้เรียนในยุคดิจิทัล

1.4 การใช้เทคโนโลยีและนวัตกรรมการเรียนรู้ในยุคดิจิทัล

โดยพระราชบัญญัติการศึกษาแห่งชาติ พ.ศ. 2542 และที่แก้ไขเพิ่มเติม (ฉบับที่ 4) ปี พ.ศ. 2562 ได้มีการส่งเสริม สนับสนุนให้มีการใช้คอมพิวเตอร์และอินเทอร์เน็ต รวมทั้งเทคโนโลยี ในการสื่อสารเข้ามาใช้เพื่อให้เกิดประโยชน์สูงสุดต่อการจัดการศึกษา โดยได้มีการกำหนดนโยบาย และมาตรฐานการส่งเสริมให้สถานศึกษาและหน่วยงานทางการศึกษาดำเนินการในด้านต่าง ๆ ดังนี้ 1. ด้านนโยบายส่งเสริมการพัฒนาเทคโนโลยีสารสนเทศและการสื่อสารเพื่อการศึกษา โดยมีการจัดอบรมและพัฒนาครู ผู้สอนให้สามารถใช้เทคโนโลยีสารสนเทศในการจัดการเรียนรู้ ได้อย่างเหมาะสม 2. ด้านการบริหารจัดการภายในสถานศึกษา จัดให้มีงบประมาณสนับสนุน ด้านเทคโนโลยีสารสนเทศเพื่อการจัดการเรียนรู้ และจัดให้มีบุคลากรรับผิดชอบงานด้านเทคโนโลยี สารสนเทศและการสื่อสารโดยตรง 3. ด้านการเรียนการสอนดำเนินการให้ครูผู้สอนสามารถใช้เทคโนโลยีสารสนเทศ และการสื่อสาร โดยคำนึงถึงกฎหมาย คุณธรรม และจริยธรรม เช่นเดียวกันครับ (สุกัญญา แซ่มซ้อย, 2560) เทคโนโลยีการศึกษาในยุคต้นศตวรรษที่ 20 ส่วนมากเป็นสื่อการสอนที่เป็นเอกสารหรือสิ่งพิมพ์ต่าง ๆ (Print Media) หนังสือ กระดาษ ปากกา ซอรัค ซึ่งถูกใช้เป็นสื่อในการถ่ายทอดความคิดของครู

เพื่อให้ผู้เรียนได้เกิดการเรียนรู้จากโลกกว้าง โดยที่องค์ความรู้ส่วนใหญ่จะมาจากครูแต่ต่อมาในปลายยุคศตวรรษที่ 20 เทคโนโลยีคอมพิวเตอร์ และโปรแกรมประมวลผลคำ จดหมายอิเล็กทรอนิกส์ การโทรสาร สื่อประสม DVD CD-ROMs การประชุมทางไกล รวมไปถึงอินเทอร์เน็ตได้ถูกนำมาใช้งานอย่างกว้างขวางในการติดต่อสื่อสาร และกลายเป็นเครื่องมือพื้นฐานที่ผู้คนนำมาใช้ในชีวิตประจำวัน

1.5 ลักษณะชั้นเรียนยุคดิจิทัล

เทคโนโลยีดิจิทัล (Digital Technology) เทคโนโลยี เป็นการประยุกต์เอาความรู้ทางวิทยาศาสตร์ มาใช้ เพื่อช่วยในการทำงานหรือแก้ปัญหาต่าง ๆ อาจออกมาในรูปแบบ อุปกรณ์ เครื่องมือ เครื่องจักร วัสดุ หรือแม้กระทั่งที่ไม่ได้เป็นสิ่งของที่จับต้องได้ เช่น กระบวนการต่างๆ (จิระพงษ์ โพพันธ์, 2562) เทคโนโลยีในปัจจุบันก้าวเข้าสู่ยุคเทคโนโลยีดิจิทัล ซึ่งดิจิทัลเป็นการประมวลผลจากข้อมูลนำเข้าใน คอมพิวเตอร์ ด้วยรหัส 0 และ 1 ประมวลผลและทำการแสดงผลเป็นอักษร ข้อความ ภาพ เสียง ภาพเคลื่อนไหว และวีดิทัศน์ ด้วยสมรรถนะการประมวลผลของคอมพิวเตอร์ที่รวดเร็วและส่งผ่าน เครือข่ายอินเทอร์เน็ต แสดงผลได้บนคอมพิวเตอร์และอุปกรณ์สื่อสารแบบพกพา (ใจทิพย์ ณ สงขลา, 2561) ดังนั้นอาจกล่าวได้ว่าเทคโนโลยีดิจิทัล เป็นการประยุกต์ใช้เครื่องมือ วัสดุ อุปกรณ์ดิจิทัล ที่มีอยู่ใน ปัจจุบัน เช่น คอมพิวเตอร์ โทรศัพท์ แท็บเล็ต โปรแกรมคอมพิวเตอร์ และสื่อออนไลน์ มาใช้ให้เกิดประโยชน์สูงสุด ในการสื่อสาร การปฏิบัติงาน และการทำงานร่วมกัน หรือใช้เพื่อพัฒนากระบวนการ ทำงาน หรือระบบงานในองค์กรให้มีความทันสมัยและมีประสิทธิภาพ เช่นเดียวกับ (วนิดา ปณูปิตตา, 2561) กล่าวว่า สภาพแวดล้อมการเรียนรู้เป็นสิ่งรอบ ๆ ตัวที่มีผลต่อการเรียนรู้ ของมนุษย์ทั้งทางตรงและทางอ้อม โดยที่มนุษย์สามารถนำเอาหลักการดังกล่าวแปลงไปสู่การปฏิบัติตาม วัตถุประสงค์และจุดมุ่งหมายของการเรียนรู้ในระดับหรือประเภทนั้นๆ ได้

จากที่กล่าวมาสรุปได้ว่า “ลักษณะชั้นเรียนยุคดิจิทัล” หมายถึง สิ่งต่างๆ ที่เกี่ยวข้อง กับเทคโนโลยีดิจิทัล ซึ่งนำมาประยุกต์ใช้ในการจัดการเรียนรู้ ทั้งที่เป็นรูปธรรม เช่น ห้องเรียน ห้องสตูดิโอ คอมพิวเตอร์ โทรศัพท์ แท็บเล็ต โปรแกรม แอปพลิเคชัน และ วัสดุ อุปกรณ์ต่างๆ ในรูปแบบดิจิทัล ฯลฯ และที่เป็นนามธรรม ด้านจิตวิทยา เช่น คุณลักษณะผู้เรียน คุณลักษณะผู้สอน วิธีการสอน บรรยากาศ การบริหารจัดการ สิ่งเหล่านี้มีอิทธิพลทั้งทางตรงและ ทางอ้อมต่อการเรียนรู้ดังนั้นถ้ามีการบริหารจัดการสภาพแวดล้อมการเรียนรู้เทคโนโลยีดิจิทัลที่ดีเหมาะสมก็จะช่วยส่งเสริมเกื้อหนุนให้การเรียนรู้เกิดประสิทธิภาพและประสิทธิผลมากยิ่งขึ้น

แนวทางการจัดการเรียนรู้ในยุคดิจิทัล

จัดการเรียนรู้ในยุคดิจิทัล เป็นการปรับกระบวนการเรียนการสอนให้เข้ากับเทคโนโลยีและสังคมในยุคปัจจุบัน โดยมุ่งเน้นการใช้เทคโนโลยีเพื่อเสริมสร้างประสิทธิภาพการเรียนรู้และเตรียมนักเรียนให้พร้อมสำหรับการใช้ชีวิตและทำงานในยุคดิจิทัลที่เต็มไปด้วยข้อมูลและเครื่องมือดิจิทัลต่าง ๆ การจัดการเรียนรู้ในยุคนี้ต้องปรับวิธีการสอนให้หลากหลายและยืดหยุ่น เพื่อรองรับลักษณะการเรียนรู้ที่มีความแตกต่างกันของนักเรียนทุกคนดังภาพองค์ความรู้ใหม่ดังนี้



ภาพที่ 1 องค์ความรู้ใหม่ จากการศึกษาแนวทางการจัดการเรียนรู้ในยุคดิจิทัล

1. การออกแบบการเรียนรู้ที่ยืดหยุ่น (Flexible Learning Design) การเรียนการสอนในยุคดิจิทัลต้องสามารถปรับตัวให้เหมาะสมกับความแตกต่างของนักเรียนในหลาย ๆ ด้าน ทั้งด้านเวลา, สถานที่, และวิธีการเรียนรู้ ด้วยการใช้เทคโนโลยีต่าง ๆ นักเรียนสามารถเรียนรู้ได้ทั้งในห้องเรียนและจากที่บ้าน หรือแม้กระทั่งจากสถานที่อื่น ๆ ที่เชื่อมต่ออินเทอร์เน็ตได้ การออกแบบการเรียนการสอนจึงต้องเปิดโอกาสให้มีการเรียนรู้ที่ยืดหยุ่นในหลายมิติ เช่น การเรียนรู้แบบผสมผสาน (Blended Learning) การผสมผสานระหว่างการเรียนออนไลน์และการเรียนในห้องเรียน เช่น การเรียนในห้องเรียนร่วมกับการเรียนออนไลน์ผ่านแพลตฟอร์มต่างๆ

การเรียนรู้แบบเปิด (Open Learning) การจัดทำเนื้อหาการเรียนการสอนที่สามารถเข้าถึงได้จากทุกที่ เช่น การใช้แหล่งข้อมูลออนไลน์หรือ MOOC (Massive Open Online Courses)

2. การเรียนรู้ผ่านเทคโนโลยี (Technology-Enhanced Learning) การใช้เทคโนโลยีในการเรียนการสอนเป็นหัวใจสำคัญของการจัดการเรียนรู้ในยุคดิจิทัล โดยเทคโนโลยีที่มีบทบาทมากในปัจจุบัน ได้แก่ 1) แพลตฟอร์มการเรียนรู้ดิจิทัล (Learning Management Systems - LMS): ระบบที่ช่วยในการจัดการเนื้อหาการเรียนการสอน การติดตามผลการเรียนของนักเรียน และการประเมินผลการเรียน (เช่น Moodle, Google Classroom, Microsoft Teams) 2) เครื่องมือการสื่อสารและการทำงานร่วมกัน (Collaboration Tools) เช่น Google Docs, Zoom, Slack ซึ่งช่วยให้ครูและนักเรียนสามารถสื่อสารและทำงานร่วมกันได้อย่างมีประสิทธิภาพ 3) สื่อการสอนดิจิทัล วิดีโอการสอน, สื่ออินเทอร์เน็ตแอคทีฟ, และแอปพลิเคชันที่ช่วยเสริมสร้างประสบการณ์การเรียนรู้ที่น่าสนใจและมีประสิทธิภาพ เช่น แอปพลิเคชันที่ช่วยในการเรียนรู้ภาษา หรือเครื่องมือช่วยในการทำแผนที่ความคิด (Mind Mapping)

3. การเรียนรู้ที่เน้นการมีส่วนร่วมและการเรียนรู้แบบโต้ตอบ (Active Learning and Interactive Learning) ในยุคดิจิทัล การเรียนการสอนแบบเดิม ๆ ที่เน้นการฟังบรรยายอย่างเดียวเริ่มไม่เพียงพอ นักเรียนในปัจจุบันมีความต้องการการเรียนรู้ที่เชื่อมโยงกับประสบการณ์จริงมากขึ้น ดังนั้นการใช้เทคโนโลยีมาช่วยกระตุ้นการเรียนรู้ที่เน้นการมีส่วนร่วมและการโต้ตอบจึงเป็นสิ่งสำคัญ เช่น การใช้เกมเพื่อการศึกษา (Gamification) การใช้เกมการศึกษาเพื่อเพิ่มความน่าสนใจและการมีส่วนร่วมในการเรียนรู้ โดยใช้องค์ประกอบของเกม เช่น คะแนน, ภารกิจ, และรางวัล เพื่อกระตุ้นความสนใจและความท้าทายในการเรียนรู้ การเรียนรู้แบบโปรเจกต์ (Project-Based Learning) การให้นักเรียนทำงานเป็นทีมเพื่อแก้ปัญหาจริง โดยใช้เทคโนโลยีในการค้นหาข้อมูลและทำการวิเคราะห์ ซึ่งสามารถเพิ่มทักษะทั้งในด้านการทำงานร่วมกันและการใช้เทคโนโลยี

4. การเรียนรู้ที่เน้นทักษะในศตวรรษที่ 21 (21st Century Skills) การเรียนการสอนในยุคดิจิทัลต้องมุ่งเน้นไปที่การพัฒนาทักษะที่สำคัญในศตวรรษที่ 21 เช่น ทักษะการคิดเชิงวิจักษ์ (Critical Thinking) และการแก้ปัญหา การใช้เทคโนโลยีในการสอนให้นักเรียนสามารถคิดวิเคราะห์และแก้ปัญหาผ่านกระบวนการต่าง ๆ เช่น การใช้เครื่องมือวิเคราะห์ข้อมูล หรือการเขียนโค้ดเพื่อสร้างโปรเจกต์ ทักษะการทำงานร่วมกัน (Collaboration) การใช้เทคโนโลยีเพื่อส่งเสริมการทำงานเป็นทีม เช่น การใช้เครื่องมือการสื่อสารออนไลน์เพื่อทำงาน

ร่วมกับเพื่อนในโครงการทักษะการสื่อสาร (Communication) การใช้เทคโนโลยีเพื่อพัฒนาทักษะการสื่อสารทั้งแบบเขียนและการพูด เช่น การทำการนำเสนอออนไลน์

5. การประเมินผลที่ใช้เทคโนโลยี (Technology-Driven Assessment) การประเมินผลในยุคดิจิทัลไม่จำกัดเพียงการสอบแบบเดิม ๆ แต่ใช้เครื่องมือดิจิทัลเพื่อประเมินผลการเรียนรู้ที่หลากหลายและเชื่อมโยงกับการเรียนรู้ในชีวิตจริง เช่น การใช้แบบทดสอบออนไลน์ (Online Quizzes/Tests): เพื่อให้การประเมินผลเกิดขึ้นได้ทันทีที่มีความยืดหยุ่น การประเมินผ่านโปรเจกต์ (Project-Based Assessment) การประเมินผลจากการทำโปรเจกต์ที่ใช้ทักษะที่ได้เรียนรู้ การใช้ระบบการวิเคราะห์ข้อมูล (Learning Analytics) การติดตามและประเมินผลการเรียนรู้ของนักเรียนผ่านข้อมูลที่เก็บรวบรวมจากการใช้งานแพลตฟอร์มการเรียนรู้

6. การเสริมสร้างทักษะด้านความปลอดภัยดิจิทัล (Digital Literacy and Safety) การเรียนรู้ในยุคดิจิทัลยังต้องคำนึงถึงการพัฒนาทักษะด้านความปลอดภัยในโลกดิจิทัล เช่น การรู้เท่าทันข่าวสาร (Media Literacy) การรักษาความปลอดภัยออนไลน์ และการใช้เทคโนโลยีอย่างมีความรับผิดชอบ โดยมีการสอนให้นักเรียนเข้าใจถึงภัยคุกคามทางไซเบอร์และการปกป้องข้อมูลส่วนตัว

ดังนั้นจึงสรุปได้ว่า แนวทางการจัดการเรียนรู้ในยุคดิจิทัลจัดการเรียนรู้ในยุคดิจิทัล เป็นการปรับกระบวนการเรียนการสอนให้เข้ากับเทคโนโลยีและสังคมในยุคปัจจุบัน โดยมุ่งเน้นการใช้เทคโนโลยีเพื่อเสริมสร้างประสิทธิภาพการเรียนรู้และเตรียมนักเรียนให้พร้อมสำหรับการใช้ชีวิตและทำงานในยุคดิจิทัลที่เต็มไปด้วยข้อมูลและเครื่องมือดิจิทัลต่าง ๆ การจัดการเรียนรู้ในยุคนี้ต้องปรับวิธีการสอนให้หลากหลายและยืดหยุ่น เพื่อรองรับลักษณะการเรียนรู้ที่มีความแตกต่างกัน

สรุป

แนวทางการจัดการเรียนรู้ในยุคดิจิทัล เป็นการจัดการชั้นเรียนที่มีความหมายกว้าง นับตั้งแต่การจัดสภาพแวดล้อมทางกายภาพใน ห้องเรียน การจัดการกับพฤติกรรมที่เป็นปัญหาของนักเรียน การสร้างวินัยในชั้นเรียนตลอดจนการจัดกิจกรรมการเรียนการสอนครู และการพัฒนาทักษะการสอนของครูให้สามารถกระตุ้น พร้อมทั้งสร้าง แรงจูงใจในการเรียน เพื่อให้ นักเรียนสามารถเรียนรู้ได้อย่างมีประสิทธิภาพ การจัดการชั้นเรียนมีความสำคัญ เป็นการดำเนินการต่างๆ ที่เกี่ยวข้องกับการจัดสภาพแวดล้อมในชั้นเรียน เพื่อกระตุ้น ส่งเสริม

บรรยากาศการเรียนรู้ รวมถึงการแก้ปัญหาพฤติกรรมของนักเรียนโดยมีเป้าหมายเพื่อให้ นักเรียนเกิดการเรียนรู้ตามจุดประสงค์ของการเรียนการสอนตลอดจนบรรลุตามเป้าหมายของ การศึกษา การจัดการชั้น เรียนแบ่งเป็น 2 ลักษณะคือ 1) การจัดการชั้นเรียนด้านสิ่งแวดล้อม ทาง กายภาพ 2) การจัดการชั้นเรียนทางด้านจิตวิทยา ส่วนแนวทางในการจัดการการชั้นเรียน เพื่อให้ได้ผล ในเชิงปฏิบัติประกอบด้วย 1) สัมพันธภาพระหว่างครูกับนักเรียนคือถือเป็นปัจจัย สำคัญที่จะช่วยให้ บรรยากาศในชั้นเรียนเป็นไปได้ด้วยดีหรือไม่เพียงใด โดยความสัมพันธ์ ดังกล่าวประกอบด้วย ความสัมพันธ์ระหว่างครูกับนักเรียน หรือนักเรียนกับนักเรียนด้วยกันเอง 2) บทบาทในการเป็นผู้นำ ของครู ซึ่งบทบาทในการเป็นผู้นำของครูออกเป็น 3 ประการคือ ครู ที่มีลักษณะเผด็จการ ครูที่มี ลักษณะปล่อยปะละเลย ครูที่มีลักษณะเป็นประชาธิปไตยอีกทั้ง แนวทางการจัดการเรียนรู้ในยุคดิจิทัลเป็นการปรับกระบวนการเรียนการสอนให้เข้ากับ ความเปลี่ยนแปลงทางเทคโนโลยีและสังคมในยุคปัจจุบัน โดยมุ่งเน้นการใช้เทคโนโลยีเพื่อเสริมสร้าง ประสิทธิภาพการเรียนรู้และเตรียมนักเรียนให้พร้อมสำหรับการใช้ชีวิตและทำงานในยุคดิจิทัลที่ เต็มไปด้วยข้อมูลและเครื่องมือดิจิทัลต่าง ๆ การจัดการเรียนรู้ในยุคนี้ต้องปรับวิธีการสอนให้ หลากหลายและยืดหยุ่น เพื่อรองรับลักษณะการเรียนรู้ที่มีความแตกต่างกัน

เอกสารอ้างอิง

- กระทรวงศึกษาธิการ. (2545). พระราชบัญญัติการศึกษาแห่งชาติ พ.ศ. 2542 และที่แก้ไข เพิ่มเติม (ฉบับที่ 2) พ.ศ. 2545 พร้อมกฎกระทรวงที่เกี่ยวข้องและพระราชบัญญัติ การศึกษาภาคบังคับ พ.ศ. 2545. กรุงเทพมหานคร :โรงพิมพ์องค์การรับส่งสินค้าและ พัสดุภัณฑ์.
- กระทรวงศึกษาธิการ. (2551). หลักสูตรแกนกลางการศึกษาขั้นพื้นฐาน พุทธศักราช 2551. กรุงเทพมหานคร : โรงพิมพ์ชุมนุมสหกรณ์การเกษตรแห่งประเทศไทย จำกัด.
- ใจทิพย์ ณ สงขลา. (2561). การออกแบบการเรียนรู้แนวดิจิทัล. กรุงเทพมหานคร: จุฬาลงกรณ์ มหาวิทยาลัย.
- จิระพงษ์ โพนันธุ์. (2562). ความหมายของเทคโนโลยี.เรียกใช้เมื่อ 15 กันยายน 2563 จาก <https://kru-it.com/design-andtechnology-m1/definition-of-technology>.
- จิตติมา วรณศรี. (2564). การบริหารจัดการศึกษายุคดิจิทัล. พิษณุโลก: รัตนสุวรรณการพิมพ์.
- จิตติวิสัย หมั่นกิจ. (2565). ภาวะผู้นำเชิงคุณภาพของผู้บริหารสถานศึกษา.วารสารมณีเชษฐา ราม วัตจอมมณี, 5(3),124-140.

- นวลจันทร์ จุฑาทักติกุล (2558). ศึกษาศาสตร์ (encyclopedia of Education), 57,79-83.
- มาริสา ธรรมมะ. (2558). การจัดสภาพแวดล้อมทางการเรียนรู้ของโรงเรียนราชประชานุเคราะห์สำนักงานเขตพื้นที่การศึกษาประถมศึกษาลบุรีเขต 2. ใน วิทยานิพนธ์การศึกษามหาบัณฑิต. สาขาวิชาการบริหารการศึกษา. มหาวิทยาลัยบูรพา.
- วิจารณ์ พาณิช. (2557). วิธีสร้างการเรียนรู้เพื่อศิษย์ (พิมพ์ครั้งที่ 3). กรุงเทพมหานคร: ตาตาทับลิเคชั่น.
- วนิดา ปณูปิตตา. (2561). การพัฒนาสภาพแวดล้อมการเรียนรู้ของนักเรียนในโรงเรียนบงใต้โนนรังพัฒนาสังกัดสำนักงานเขตพื้นที่การศึกษาประถมศึกษาสกลนคร เขต 2. ใน วิทยานิพนธ์ปริญญาโท. มหาวิทยาลัยราชภัฏสกลนคร.
- สำนักงานเลขาธิการสภาการศึกษา. (2552). เป้าหมายยุทธศาสตร์และตัวบ่งชี้การปฏิรูปการศึกษาในทศวรรษที่สอง. กรุงเทพมหานคร: กระทรวงศึกษาธิการ.
- สุกัญญา แซ่มซ้อย. (2560). การบริหารสถานศึกษาในยุคดิจิทัล. พิษณุโลก: พิษณุโลกดอทคอม.
- เอกชัย กี่สุขพันธ์. (2559). การบริหารสถานศึกษาในยุคดิจิทัล. เรียกใช้เมื่อ 25 สิงหาคม 2563, จาก <https://www.trueplookpanya.com>.
- Creighton, T. (2011). *The principal as technology leader*. Thousand Oaks, CA: Corwin.
- Jules, D. (2008). Rethinking education for the caribbean: A radical approach. *Comparative education*, 44(2), 203-214.
- Jukes, I., McCain, T., Crockett, L. (2010). Understanding the digital generation: Teaching and learning in the new digital landscape. Retrieved November 18, 2021, from <https://www.academia.edu>.
- Prensky, M. (2001). Digital natives, digital immigrants in the horizon. Retrieved October 20, 2021, from <http://www.marcprensky.com>.

พุทธศิลป์ในประวัติศาสตร์: การสร้างสรรค์และการแสดงออกทางศาสนา*

BUDDHIST ART IN HISTORY: CREATIVITY AND RELIGIOUS EXPRESSION

พระราชเมธีวชิรติลก (ไพจิตร สาฮ่อง)¹, พระครูสุนทรธรรมนิเทศ (จารูวัฒน์ จันทะพรหม)²,

พระมหาทศพร สมุฑุโก (อ่อนน้อม)³, ชาญพัฒน์ ขำขัน⁴ และ วรวุฒิ สุขสมบุญ⁵

Phrarajmedhivachiradilok (Paijit Sakhong)¹, Phrakhrusunthorhammanites (Charuwat Chanthaprom)²,

Phramaha Thotsaphorn Sumudhuko³, Chanpath Khamkhan⁴ and Worawut Suksomboon⁵

¹⁻⁵มหาวิทยาลัยมหามกุฏราชวิทยาลัย วิทยาเขตมหาวชิราลงกรณราชวิทยาลัย

¹⁻⁵Mahamakut Buddhist University Mahavajiralongkorn Rajavidyalaya Campus, Thailand

Corresponding Author's Email: pajitsakong@gmail.com

บทคัดย่อ

บทความวิชาการนี้มีเจตจำนงมุ่งเน้นการศึกษาพุทธศิลป์ในบริบทประวัติศาสตร์ โดย การสำรวจความสัมพันธ์ระหว่างการสร้างสรรค์และการแสดงออกทางศาสนาในพุทธศาสนา พุทธศิลป์มีความสำคัญเป็นพิเศษในการสื่อสารหลักธรรมและการแสดงออกทางศาสนา โดย การสร้างสรรค์ศิลปะพุทธศาสนาเริ่มต้นจากการตีความคำสอนทางศาสนาในรูปแบบของ สัญลักษณ์และประติมากรรมต่าง ๆ เช่น พระพุทธรูปในปางต่าง ๆ เช่น ปางมารวิชัยและปาง ประทานอภัย การศึกษาเกี่ยวกับพุทธศิลป์ในบริบทนี้ไม่เพียงแต่ช่วยให้เราเข้าใจความหมายที่ ซ่อนอยู่เบื้องหลังสัญลักษณ์ทางศาสนา แต่ยังเป็นการเปิดเผยถึงการสร้างเอกลักษณ์ทางศาสนา และวัฒนธรรมที่มีความสำคัญในสังคมพุทธ การศึกษานี้ยังช่วยให้เราเห็นภาพรวมของการ พัฒนาของพุทธศิลป์ในช่วงเวลาต่าง ๆ และบทบาทของศิลปะในการเผยแพร่และสืบสาน หลักธรรมของพระพุทธเจ้า

* Received 22 November 2024; Revised 4 December 2024; Accepted 26 December 2024

คำสำคัญ: การสร้างสรรค์, ประวัติศาสตร์, พุทธศิลป์

Abstract

This academic article aims to focus on the study of Buddhist art within a historical context by exploring the relationship between creativity and religious expression in Buddhism. Buddhist art plays a particularly significant role in conveying doctrinal principles and religious expression through the creation of symbols and sculptures, such as the various postures of the Buddha, including the Mara Vijaya Mudra and Abhaya Mudra. Studying Buddhist art in this context not only helps us understand the meanings hidden behind religious symbols but also reveals the creation of religious and cultural identities that are significant in Buddhist societies. This study also provides a comprehensive view of the development of Buddhist art across different periods and the role of art in propagating and preserving the teachings of the Buddha.

Keywords: Creativity, History, Buddhist Art.

บทนำ

พุทธศิลป์เป็นศิลปะที่มีความสำคัญอย่างยิ่งในประวัติศาสตร์ เนื่องจากเป็นการแสดงออกถึงความเชื่อและค่านิยมทางศาสนาพุทธที่ได้รับการสืบทอดมาหลายศตวรรษ พุทธศิลป์เป็นศิลปะที่เกิดขึ้นจากความเชื่อและค่านิยมทางศาสนาพุทธโดยมีบทบาทสำคัญในการสื่อสารและแสดงออกถึงหลักธรรมคำสอนของพระพุทธเจ้า นับตั้งแต่พระพุทธศาสนาได้เผยแพร่ออกไปยังส่วนต่าง ๆ ของโลก พุทธศิลป์ได้พัฒนาและเปลี่ยนแปลงตามสภาพแวดล้อมทางวัฒนธรรมและสังคมของแต่ละพื้นที่ การศึกษาพุทธศิลป์จึงไม่เพียงเป็นการศึกษาเกี่ยวกับรูปแบบทางศิลปะเท่านั้น แต่ยังเป็นการศึกษาเกี่ยวกับการแสดงออกทาง

ศาสนาและการตีความคำสอนทางพุทธศาสนาผ่านสัญลักษณ์และภาพลักษณ์ต่าง ๆ ที่ศิลปินพุทธได้สร้างสรรค์ขึ้นมา วิวัฒนาการของพุทธศิลป์เริ่มต้นจากการสื่อสารธรรมะผ่านสัญลักษณ์ที่เรียบง่ายในยุคแรก ๆ เช่น ธรรมจักรและต้นโพธิ์ ซึ่งเป็นสัญลักษณ์ที่แสดงถึงการตรัสรู้ของพระพุทธเจ้า ต่อมาเมื่อพุทธศาสนาแพร่หลายมากขึ้น การสร้างสรรค์รูปแบบทางศิลปะก็มีความซับซ้อนและหลากหลายมากขึ้น โดยมีการนำเอาลักษณะเฉพาะทางวัฒนธรรมของแต่ละพื้นที่เข้ามาผสมผสานร่วมกัน เช่น การสร้างพระพุทธรูปที่มีลักษณะแตกต่างกันไปตามบริบทและความเชื่อของผู้คนในสังคมตามภาคพื้นภูมิภาคต่าง ๆ เช่น อินเดีย ศรีลังกา ไทย พม่า และจีน (Snellgrove, 1987; Coomaraswamy, 1956) การสร้างสรรค์ทางศิลปะในพุทธศิลป์นั้นไม่เพียงแต่เป็นการสร้างงานศิลปะที่มีความงามเท่านั้น แต่ยังเป็นการแสดงออกถึงความเชื่อทางศาสนาที่ลึกซึ้ง โดยศิลปินพุทธได้รับแรงบันดาลใจจากคำสอนทางศาสนาและประเพณีปฏิบัติในการสร้างสรรค์งานศิลปะ เช่น การสร้างพระพุทธรูป การแกะสลักภาพเล่าเรื่องจากพระไตรปิฎก และการสร้างวัดวาอารามที่เป็นสถานที่สำคัญทางศาสนา (Gombrich, 1996; Huntington, 1985) การแสดงออกทางศาสนาในพุทธศิลป์นั้นปรากฏชัดเจนในรูปแบบของศิลปะที่สื่อถึงหลักธรรมทางพุทธศาสนา โดยเฉพาะอย่างยิ่งในงานศิลปะที่เกี่ยวข้องกับพระพุทธเจ้า เช่น พระพุทธรูปในท่าต่าง ๆ ที่แสดงถึงเหตุการณ์สำคัญในพระชนมชีพของพระองค์ หรือภาพวาดที่บรรยายถึงชาดกหรือเรื่องราวในพระไตรปิฎก (Behrendt, 2004; Williams, 2009) ศิลปะเหล่านี้ไม่เพียงแต่เป็นการแสดงออกทางศิลปะ แต่ยังเป็นการแสดงออกถึงความเคารพและศรัทธาต่อพระพุทธเจ้าและหลักธรรมคำสอนของพระองค์ ดังนั้น การศึกษาพุทธศิลป์ในประวัติศาสตร์จึงมีความสำคัญอย่างยิ่งในการทำความเข้าใจถึงกระบวนการสร้างสรรค์และการแสดงออกทางศาสนาผ่านศิลปะ ซึ่งสะท้อนถึงพัฒนาการทางวัฒนธรรมและความเชื่อของชุมชนพุทธในแต่ละยุคสมัย การศึกษาเชิงลึกเกี่ยวกับพุทธศิลป์จะช่วยให้เราสามารถเข้าใจความซับซ้อนของศิลปะพุทธและบทบาทที่มีต่อสังคมและวัฒนธรรมได้ดียิ่งขึ้น

พุทธศิลป์มีความสำคัญอย่างยิ่งทั้งต่อพุทธศาสนาและสังคมในหลายมิติ ในทางศาสนา พุทธศิลป์ไม่เพียงแต่เป็นศิลปะที่สะท้อนถึงความงามและความสามารถในการ

สร้างสรรค์ของมนุษย์ แต่ยังเป็นเครื่องมือสำคัญในการสื่อสารและเผยแพร่หลักธรรมคำสอนของพระพุทธเจ้า งานศิลปะเชิงพุทธ เช่น พระพุทธรูป จิตรกรรมฝาผนัง และสถาปัตยกรรมทางศาสนา มีบทบาทสำคัญในการสร้างความเข้าใจและเสริมสร้างศรัทธาในพระพุทธศาสนาแก่ผู้ปฏิบัติเพื่อช่วยให้พวกเขาเชื่อมโยงกับคำสอนทางจิตวิญญาณของพระพุทธเจ้าได้อย่างลึกซึ้ง (Coomaraswamy, 1956) ในด้านสังคม พุทธศิลป์มีบทบาทในการรวมศูนย์และสร้างเอกลักษณ์ให้กับชุมชนพุทธ ศิลปะทางศาสนา เช่น วัตวาอารามและพระพุทธรูป มักจะเป็นศูนย์กลางของชุมชนซึ่งเป็นสถานที่ที่ผู้คนมารวมตัวกันเพื่อปฏิบัติศาสนกิจและทำกิจกรรมทางสังคม นอกจากนี้ พุทธศิลป์ยังสะท้อนถึงความเจริญรุ่งเรืองทางวัฒนธรรมของชุมชนในแต่ละยุคสมัย การสร้างสรรค์และการอนุรักษ์พุทธศิลป์ยังเป็นการสืบทอดวัฒนธรรมและประเพณีที่สำคัญจากรุ่นสู่รุ่น ทำให้พุทธศิลป์เป็นสิ่งที่ช่วยเชื่อมโยงระหว่างอดีตและปัจจุบัน (Snellgrove, 1987) อีกทั้ง พุทธศิลป์ยังมีบทบาทในการสร้างสรรค์ความสัมพันธ์ระหว่างศาสนาและการเมือง โดยเฉพาะในสมัยที่พระมหากษัตริย์หรือผู้ปกครองใช้ศิลปะพุทธเป็นเครื่องมือในการเสริมสร้างอำนาจและสถานะทางการเมืองของตนเอง เช่น การสร้างวัดหรือเจดีย์ที่ยิ่งใหญ่เพื่อแสดงถึงความศรัทธาและความศักดิ์สิทธิ์ของตนเอง การสนับสนุนและส่งเสริมพุทธศิลป์จากผู้ปกครองยังช่วยเสริมสร้างความเข้มแข็งให้กับสถาบันพุทธศาสนาในสังคม (Gombrich, 1996) ดังนั้น พุทธศิลป์จึงเป็นองค์ประกอบสำคัญที่ช่วยสืบสานและเสริมสร้างพุทธศาสนาให้เข้มแข็งทั้งในด้านการแสดงออกทางศาสนา การสร้างเอกลักษณ์ทางวัฒนธรรม และการสนับสนุนจากภาครัฐบาลและผู้มีอำนาจหรือมีบารมีในสังคม

ประวัติศาสตร์และวิวัฒนาการของพุทธศิลป์ในสุวรรณภูมิ

สุวรรณภูมิเป็นดินแดนที่มีความสำคัญทางประวัติศาสตร์และวัฒนธรรมในภูมิภาคเอเชียตะวันออกเฉียงใต้ โดยเป็นศูนย์กลางของการแพร่กระจายพุทธศาสนาและวัฒนธรรมพุทธไปยังภูมิภาคต่าง ๆ พุทธศิลป์ในสุวรรณภูมิมีการพัฒนาและวิวัฒนาการอย่างต่อเนื่องตั้งแต่ยุคแรกเริ่มจนถึงปัจจุบัน โดยได้รับอิทธิพลจากวัฒนธรรมอินเดียและศรีลังกา บทความนี้จะศึกษาประวัติศาสตร์และวิวัฒนาการของพุทธศิลป์ในสุวรรณภูมิ รวมถึงการวิเคราะห์บทบาท

ของศิลปะเหล่านี้ต่อพุทธศาสนาและสังคมในภูมิภาคนี้ และพุทธศิลป์ในสุวรรณภูมิมีการพัฒนาและวิวัฒนาการมาอย่างต่อเนื่องจากยุคแรกเริ่มจนถึงยุคปัจจุบัน โดยได้รับอิทธิพลจากศิลปะอินเดีย ศรีลังกา และวัฒนธรรมท้องถิ่น การศึกษาประวัติศาสตร์และวิวัฒนาการของพุทธศิลป์ในภูมิภาคนี้ไม่เพียงแต่ช่วยให้เราเข้าใจถึงความเจริญรุ่งเรืองทางศิลปะและวัฒนธรรมในอดีต แต่ยังช่วยสร้างความเข้าใจในบทบาทของศิลปะเหล่านี้ในการสื่อสารและแสดงออกทางศาสนาพุทธในสังคมสุวรรณภูมิ ตามลำดับดังนี้

1. พุทธศิลป์ในยุคแรกเริ่ม (ศตวรรษที่ 3-6)

พุทธศิลป์ในสุวรรณภูมิเริ่มต้นขึ้นในช่วงศตวรรษที่ 3-6 โดยได้รับอิทธิพลจากศิลปะอินเดียยุคคุปตะและศิลปะอมราวดี ตัวอย่างสำคัญของพุทธศิลป์ในยุคนี้คือพระพุทธรูปและสถาปัตยกรรมทางศาสนาที่พบในบริเวณที่ปัจจุบันคือประเทศไทยและเมียนมาร์ (ธีรยุทธ พิณผั๊กหวาน, 2551) พระพุทธรูปในยุคนี้มีลักษณะเฉพาะที่สะท้อนถึงความเรียบง่ายและความสงบสุข เช่น พระพุทธรูปศิลาสีเทาที่พบในวัดพระปฐมเจดีย์ ซึ่งมีลักษณะเป็นแบบคุปตะผสมกับแบบอมราวดี (ประเสริฐ เทพศรี, 2548)

2. พุทธศิลป์ในยุคทวารวดี (ศตวรรษที่ 6-11)

ยุคทวารวดีเป็นช่วงเวลาที่พุทธศิลป์ในสุวรรณภูมิเจริญรุ่งเรืองมากที่สุด โดยมีศิลปะที่ได้รับอิทธิพลจากศิลปะอินเดียตอนใต้ เช่น ศิลปะปัลลวะและศิลปะคุปตะ พระพุทธรูปในยุคนี้มีลักษณะที่เด่นชัด เช่น พระพุทธรูปปางประทานอภัย ซึ่งพบมากในบริเวณภาคกลางของประเทศไทย (สุจิตต์ วงษ์เทศ, 2546) นอกจากนี้ ยังมีการสร้างเจดีย์และสถูปที่ใช้เป็นสถานที่บูชาและเก็บรักษาพระบรมสารีริกธาตุ ซึ่งเป็นสัญลักษณ์สำคัญของพุทธศาสนาในยุคนี้ (ปรารงค์ สุรเดช, 2547)

3. พุทธศิลป์ในยุคศรีวิชัย (ศตวรรษที่ 7-13)

อาณาจักรศรีวิชัย เป็นอาณาจักรที่มีความสำคัญในประวัติศาสตร์ของสุวรรณภูมิ โดยเป็นศูนย์กลางของการแพร่กระจายพุทธศาสนานิกายมหายาน พุทธศิลป์ในยุคศรีวิชัยได้รับอิทธิพลจากศิลปะปาละของอินเดีย พระพุทธรูปในยุคนี้มีลักษณะเฉพาะ เช่น พระพุทธรูปปางสมาธิที่มีการแกะสลักอย่างประณีตและมีการตกแต่งด้วยลวดลายที่สวยงาม (อุดม วัฒนพิชัย,

2543) สถาปัตยกรรมทางศาสนาในยุคนี้ยังได้รับอิทธิพลจากศิลปะศรีลังกาและมีการสร้างวัดวาอารามที่มีขนาดใหญ่และงดงาม เช่น วัดพระบรมธาตุเมืองนครศรีธรรมราช (จิตร ภูมิศักดิ์, 2545)

4. พุทธศิลป์ในยุคลังกาวงศ์ (ศตวรรษที่ 13-15)

ในยุคลังกาวงศ์ พุทธศิลป์ในสุวรรณภูมิได้รับอิทธิพลจากศิลปะศรีลังกา โดยเฉพาะอย่างยิ่งในรูปแบบของพระพุทธรูปและสถาปัตยกรรมทางศาสนา พระพุทธรูปในยุคนี้มักมีลักษณะผสมผสานระหว่างศิลปะอินเดียและศรีลังกา เช่น พระพุทธรูปปางมารวิชัยที่มีลักษณะอ่อนช้อยและสง่างาม (ปราณี วัฒนพิชัย, 2544) นอกจากนี้ ยังมีการสร้างเจดีย์และสถูปที่มีขนาดใหญ่และมีการตกแต่งอย่างประณีต เช่น เจดีย์ในวัดเจดีย์หลวงที่เชียงใหม่ (สมชาย พิทักษ์วงศ์, 2546)

พุทธศิลป์ในสุวรรณภูมิมีความสำคัญอย่างยิ่งทั้งในแง่ของศาสนา วัฒนธรรม และสังคม โดยมีบทบาทในการสื่อสารและเผยแพร่คำสอนทางพุทธศาสนา อีกทั้งยังสะท้อนถึงอิทธิพลทางวัฒนธรรมจากภายนอกและการผสมผสานกับวัฒนธรรมท้องถิ่น พุทธศิลป์ในภูมิภาคนี้ไม่เพียงแต่เป็นสัญลักษณ์ของความศรัทธาและความเลื่อมใสในพระพุทธศาสนา แต่ยังเป็นเครื่องมือในการสร้างเอกลักษณ์และความเป็นหนึ่งเดียวในสังคมอีกด้วย และนักวิชาการไทยได้สะท้อนมุมมองความสำคัญของพุทธศิลป์ในประเด็นดังต่อไปนี้

1) การสื่อสารและเผยแพร่คำสอนทางพุทธศาสนา พุทธศิลป์ในสุวรรณภูมิทำหน้าที่เป็นสื่อกลางในการถ่ายทอดและสื่อสารคำสอนทางพุทธศาสนา โดยผ่านภาพลักษณ์ของพระพุทธรูป พระโพธิสัตว์ และภาพเล่าเรื่องจากชาดก งานศิลปะเหล่านี้ช่วยสร้างความเข้าใจและการเชื่อมโยงกับหลักธรรมคำสอน ทำให้ผู้คนสามารถเข้าถึงและนำคำสอนเหล่านั้นไปใช้ในชีวิตประจำวัน (ธีรยุทธ พินผักหวาน, 2551)

2) การสะท้อนถึงอิทธิพลทางด้านวัฒนธรรม พุทธศิลป์ในสุวรรณภูมิแสดงถึงอิทธิพลทางวัฒนธรรมจากอินเดีย ศรีลังกา และภูมิภาคอื่น ๆ ที่เข้ามามีบทบาทในภูมิภาคนี้ ตัวอย่างเช่น พระพุทธรูปและสถาปัตยกรรมทางศาสนาที่มีลักษณะผสมผสานระหว่างศิลปะ

อินเดียและศิลปะท้องถิ่น ทำให้พุทธศิลป์ในสุวรรณภูมิเป็นแหล่งข้อมูลสำคัญในการศึกษาประวัติศาสตร์การแลกเปลี่ยนวัฒนธรรมระหว่างภูมิภาค (สุจิตต์ วงษ์เทศ, 2546)

3) การสร้างเอกลักษณ์และความเป็นหนึ่งเดียวในสังคม พุทธศิลป์ในสุวรรณภูมิยังมีบทบาทในการสร้างเอกลักษณ์ทางวัฒนธรรมและความเป็นหนึ่งเดียวในสังคม โดยศิลปะทางศาสนา มักจะเป็นศูนย์กลางของการรวมกลุ่มและการปฏิบัติศาสนกิจของผู้คนในชุมชน การสร้างวัด เจดีย์ และพระพุทธรูปยังเป็นการแสดงถึงความรุ่งเรืองและความมั่นคงของสังคมในแต่ละยุคสมัย (จิตร ภูมิศักดิ์, 2545)

4) การสนับสนุนและเสริมสร้างอำนาจทางการเมือง พุทธศิลป์ยังมีความสำคัญในแง่ของการเสริมสร้างอำนาจทางการเมือง โดยผู้ปกครองมักจะสนับสนุนการสร้างศิลปะทางศาสนาเพื่อแสดงถึงความศักดิ์สิทธิ์และความเป็นผู้นำของตน การสร้างเจดีย์หรือวัดที่ยิ่งใหญ่ไม่เพียงแต่เป็นการแสดงความศรัทธาในพุทธศาสนา แต่ยังเป็นการเสริมสร้างความชอบธรรมในการปกครองและการสืบทอดอำนาจ (ปรานค์ สุรเดช, 2547)

5) การอนุรักษ์และส่งต่อวัฒนธรรม พุทธศิลป์ในสุวรรณภูมิยังมีบทบาทในการอนุรักษ์และส่งต่อวัฒนธรรมจากรุ่นสู่รุ่น งานศิลปะทางศาสนาเป็นสัญลักษณ์ที่บ่งบอกถึงประวัติศาสตร์ วัฒนธรรม และความเชื่อของผู้คนในแต่ละยุค การอนุรักษ์พุทธศิลป์เป็นการรักษามรดกทางวัฒนธรรมที่มีคุณค่าสำหรับคนรุ่นหลัง (อุดม วัฒนพิชัย, 2543)

จากหลักฐานทางประวัติศาสตร์สะท้อนให้เห็นว่าสุวรรณภูมิเป็นภูมิภาคสำคัญในเอเชียตะวันออกเฉียงใต้ที่ได้รับอิทธิพลจากวัฒนธรรมอินเดียมาตั้งแต่สมัยโบราณ พุทธศาสนาได้เริ่มเข้ามาสู่ภูมิภาคนี้ในช่วงศตวรรษที่ 3 ก่อนคริสต์ศักราช ผ่านการเผยแผ่ของพระโสณะและพระอุตตระในสมัยพระเจ้าอโศกมหาราช ส่งผลให้เกิดการพัฒนาและสร้างสรรค์พุทธศิลป์ในรูปแบบที่มีเอกลักษณ์เฉพาะตัว กล่าวคือในระยะแรก พุทธศิลป์ในสุวรรณภูมิได้รับอิทธิพลจากศิลปะอินเดียโดยตรง เช่น ศิลปะคันธาระและมถุรา ซึ่งสะท้อนให้เห็นในงานประติมากรรมพระพุทธรูปและสถาปัตยกรรมที่มีรูปแบบเรียบง่ายและสง่างาม ต่อมาเมื่อสุวรรณภูมิพัฒนาตนเองเป็นศูนย์กลางการค้าทางทะเลและวัฒนธรรม การผสมผสานระหว่างศิลปะอินเดีย จีน และท้องถิ่นได้ก่อให้เกิดรูปแบบพุทธศิลป์ที่มีเอกลักษณ์ เช่น พระพุทธรูปแบบทวารวดีที่เน้น

ความสงบและอ่อนโยน ในยุคหลังสุโขทัยและอยุธยา พุทธศิลป์ได้รับการพัฒนาต่อเนื่องผ่านการผสมผสานระหว่างความเชื่อทางพุทธศาสนาและวัฒนธรรมท้องถิ่น พระพุทธรูปและจิตรกรรมฝาผนังมีความวิจิตรและแสดงความศรัทธาทางศาสนาอย่างลึกซึ้ง ศิลปะแบบนี้ยังคงส่งอิทธิพลต่อศิลปะในประเทศไทยและประเทศเพื่อนบ้านจนถึงปัจจุบัน ดังนั้น พุทธศิลป์ในสุวรรณภูมิสะท้อนถึงความสัมพันธ์ระหว่างศาสนาและสังคม ซึ่งมีบทบาทสำคัญในการสร้างเอกลักษณ์และความเชื่อของชุมชนในภูมิภาคนี้

ประวัติศาสตร์และวิวัฒนาการของพุทธศิลป์ในประเทศไทย

พุทธศิลป์ในประเทศไทยเป็นองค์ประกอบสำคัญที่สะท้อนถึงความศรัทธาในพระพุทธรูปและความเจริญรุ่งเรืองทางวัฒนธรรมของชาวไทยมาตั้งแต่อดีต ศิลปะทางพุทธศาสนาในประเทศไทยมีการพัฒนาและวิวัฒนาการตามยุคสมัยที่เปลี่ยนไป โดยได้รับอิทธิพลจากศิลปะจากต่างประเทศและการผสมผสานกับวัฒนธรรมท้องถิ่น บทความนี้จะศึกษาประวัติศาสตร์และวิวัฒนาการของพุทธศิลป์ในประเทศไทย รวมถึงการวิเคราะห์บทบาทของศิลปะเหล่านี้ต่อพุทธศาสนาและสังคมไทย ตามลำดับดังนี้

1. ประวัติศาสตร์และวิวัฒนาการยุคแรกในประเทศไทย (ศตวรรษที่ 6-11)

ธีรยวาท พินผักหวาน (2551) อธิบายถึงประวัติศาสตร์และวิวัฒนาการยุคแรกในประเทศไทย (ศตวรรษที่ 6-11) โดยย่อว่า พุทธศิลป์ในประเทศไทยเริ่มต้นขึ้นในช่วงยุคทวารวดี (ราวศตวรรษที่ 6-11) ซึ่งเป็นช่วงที่พุทธศาสนาเริ่มเข้ามามีบทบาทในภูมิภาคนี้ บรรดางานศิลปะในยุคทวารวดีนั้นมักได้รับอิทธิพลจากศิลปะอินเดียตอนใต้ โดยเฉพาะศิลปะอมราวดีและคุปตะ พระพุทธรูปในยุคนี้มีลักษณะผสมผสานระหว่างศิลปะอินเดียกับการสร้างสรรค์ในท้องถิ่น เช่น พระพุทธรูปปางประทานอภัยที่มีลักษณะเด่นของศิลปะทวารวดี

2. พุทธศิลป์ในยุคลพบุรี (ศตวรรษที่ 11-13)

ประเสริฐ เทพศรี (2548) กล่าวว่า ประวัติศาสตร์ในยุคลพบุรีเป็นช่วงเวลาที่พุทธศิลป์ในประเทศไทยได้รับอิทธิพลจากศิลปะขอม โดยเฉพาะศิลปะบายันและศิลปะนครวัด พุทธ

ศิลปะในยุคนี้มีลักษณะเฉพาะที่สะท้อนถึงอิทธิพลของขอม เช่น พระพุทธรูปปางนาคปรกและปราสาทหิน ซึ่งเป็นสถาปัตยกรรมที่สร้างขึ้นเพื่อเป็นสถานที่บูชาและประกอบศาสนพิธี

3. พุทธศิลป์ในยุคสุโขทัย (ศตวรรษที่ 13-15)

อุดม วัฒนพิชัย (2543) ได้สะท้อนมุมมองเกี่ยวกับพุทธศิลป์โดยนัยยะว่า ยุคสุโขทัยเป็นช่วงเวลาพุทธศิลป์ในประเทศไทยเจริญรุ่งเรืองอย่างมาก โดยมีการพัฒนาและสร้างสรรค์ศิลปะที่มีลักษณะเฉพาะของตนเอง พระพุทธรูปในยุคนี้มีลักษณะเด่นที่แสดงถึงความอ่อนช้อยและสง่างาม เช่น พระพุทธรูปปางลีลา ซึ่งเป็นสัญลักษณ์ของความศรัทธาในพุทธศาสนาและความเจริญรุ่งเรืองของอาณาจักรสุโขทัย นอกจากนี้ ยังมีการสร้างวัดและเจดีย์ที่มีสถาปัตยกรรมเฉพาะตัว เช่น วัดมหาธาตุและวัดศรีชุม

4. พุทธศิลป์ในยุคอยุธยา (ศตวรรษที่ 14-18)

ปราณี วัฒนพิชัย (2544) สะท้อนมุมมองถึงพุทธศิลป์ลังกาวงศ์ในสุวรรณภูมิความว่า ยุคอยุธยาเป็นช่วงเวลาพุทธศิลป์ในประเทศไทยได้รับอิทธิพลจากศิลปะหลากหลายสำนัก รวมถึงศิลปะพม่าและศิลปะลังกา พระพุทธรูปในยุคนี้มีลักษณะผสมผสานระหว่างศิลปะหลายแบบ เช่น พระพุทธรูปปางมารวิชัยที่มีลักษณะหนักแน่นและมีความละเอียดในงานศิลปะ นอกจากนี้ ยังมีการสร้างวัดและเจดีย์ที่ยิ่งใหญ่ เช่น วัดพระศรีสรรเพชญ์และวัดไชยวัฒนาราม

5. สมชาย พิทักษ์วงศ์ (2546) กล่าวว่ายุครัตนโกสินทร์เป็นช่วงเวลาพุทธศิลป์ในประเทศไทยมีการพัฒนาและเปลี่ยนแปลงอย่างต่อเนื่อง พระพุทธรูปในยุคนี้มีลักษณะผสมผสานระหว่างศิลปะโบราณและศิลปะสมัยใหม่ โดยมีการสร้างพระพุทธรูปที่มีขนาดใหญ่และมีการตกแต่งอย่างประณีต เช่น พระพุทธรูปในวัดพระแก้วและพระพุทธรูปองค์ใหญ่ที่ภูเขาทอง นอกจากนี้ ยังมีการสร้างวัดที่มีสถาปัตยกรรมที่งดงามและสื่อถึงความเจริญรุ่งเรืองของกรุงรัตนโกสินทร์ เช่น วัดเบญจมบพิตรและวัดราชบพิธสถิตมหาสีมาราม เป็นต้น

จากสาระดั่งที่นักวิชาการสะท้อนมุมมองสามารถสรุปนัยยะได้ว่าพุทธศิลป์ในประเทศไทยมีการพัฒนาและวิวัฒนาการมาอย่างต่อเนื่องจากยุคแรกเริ่มจนถึงปัจจุบัน โดยได้รับอิทธิพลจากศิลปะต่างประเทศและการผสมผสานกับวัฒนธรรมท้องถิ่น การศึกษาประวัติศาสตร์และวิวัฒนาการของพุทธศิลป์ในประเทศไทยไม่เพียงแต่ช่วยให้เราเข้าใจถึงความ

เจริญรุ่งเรืองทางศิลปะและวัฒนธรรมในอดีต แต่ยังช่วยสร้างความเข้าใจในบทบาทของศิลปะเหล่านี้ในการสื่อสารและแสดงออกทางศาสนาพุทธในสังคมไทย

พุทธศิลป์กับการสร้างสรรค์และการแสดงออกทางศาสนา

พุทธศิลป์เป็นส่วนสำคัญของการแสดงออกทางศาสนาในสังคมพุทธมาเป็นเวลานาน การสร้างสรรค์ศิลปะทางพุทธศาสนาไม่เพียงแต่เป็นการสื่อสารคำสอนทางศาสนา แต่ยังสะท้อนถึงการรวมตัวของชุมชน ความศรัทธาในพระพุทธรูป และการแสดงออกทางศิลปะที่มีเอกลักษณ์เฉพาะตัว ศิลปะเหล่านี้มีบทบาทสำคัญในการเสริมสร้างความเข้าใจในหลักธรรมคำสอนและการเชื่อมโยงศาสนากับสังคมในแต่ละยุคสมัยในสารัตถะและบริบทดังต่อไปนี้

บริบทที่ 1 การสร้างสรรค์พุทธศิลป์

การสร้างสรรค์พุทธศิลป์มีพื้นฐานมาจากการตีความคำสอนทางพุทธศาสนาและการแปลความหมายเหล่านั้นออกมาในรูปแบบของศิลปะ เช่น พระพุทธรูป เจดีย์ ภาวนาด และงานประติมากรรม ศิลปะเหล่านี้มีการพัฒนาตามยุคสมัยและภูมิภาคที่แตกต่างกัน เช่น ศิลปะกรีก-พุทธในคันธาระซึ่งเป็นการผสมผสานระหว่างศิลปะกรีกและพุทธศิลป์ที่เกิดขึ้นในช่วงเวลาที่พระพุทธรูปเผยแผ่เข้าสู่เอเชียกลาง (Dehejia, 1997) การสร้างสรรค์พุทธศิลป์ยังเป็นการสื่อสารถึงความเชื่อในพระพุทธรูปและพระธรรม โดยมีการใช้สัญลักษณ์ต่าง ๆ เพื่อสื่อถึงคำสอนทางพุทธศาสนา เช่น วงล้อธรรมจักร สัญลักษณ์ของความจริงสูงสุดและการหมุนเวียนของธรรมะ (Huntington, 1985) การใช้สัญลักษณ์เหล่านี้ทำให้พุทธศิลป์สามารถสื่อสารความหมายทางศาสนาได้อย่างลึกซึ้งและมีประสิทธิภาพ

บริบทที่ 2 การแสดงออกทางศาสนาผ่านพุทธศิลป์

พุทธศิลป์ไม่เพียงแต่เป็นการสร้างสรรค์ทางศิลปะ แต่ยังเป็นการแสดงออกทางศาสนาที่มีความสำคัญอย่างมากในสังคมพุทธ การแสดงออกทางศาสนาผ่านศิลปะมีความหลากหลาย ตั้งแต่การสร้างวัดและเจดีย์ที่เป็นศูนย์กลางของการประกอบศาสนพิธี ไปจนถึงการใช้ภาวนาดและประติมากรรมในการเล่าเรื่องราวจากชาดก (Williams, 2002) การแสดงออกเหล่านี้ช่วยสร้างความเข้าใจในหลักธรรมคำสอนและทำให้ศาสนาพุทธเป็นส่วนหนึ่ง

ของชีวิตประจำวันของผู้คน นอกจากนี้ การแสดงออกทางศาสนาผ่านพุทธศิลป์ยังเป็นการเสริมสร้างความเป็นหนึ่งเดียวในชุมชนและการสร้างเอกลักษณ์ทางวัฒนธรรม พระพุทธรูปและวัดวาอารามไม่เพียงแต่เป็นสถานที่สำหรับการบูชา แต่ยังเป็นศูนย์กลางของชุมชนที่ผู้คนสามารถมาร่วมกันประกอบศาสนกิจและแลกเปลี่ยนประสบการณ์ทางศาสนา (Snodgrass, 1985) การแสดงออกเหล่านี้ทำให้พุทธศิลป์มีบทบาทสำคัญในการเสริมสร้างความเป็นหนึ่งเดียวและความมั่นคงในสังคม

ดังนั้น พุทธศิลป์มีบทบาทสำคัญในการสร้างสรรค์และการแสดงออกทางศาสนาในสังคมพุทธ โดยการสร้างสรรค์ศิลปะเหล่านี้ไม่เพียงแต่เป็นการสื่อสารคำสอนทางพุทธศาสนา แต่ยังสะท้อนถึงความศรัทธาและความเป็นหนึ่งเดียวในชุมชน การศึกษาพุทธศิลป์จึงมีความสำคัญในการเข้าใจความสัมพันธ์ระหว่างศาสนาและสังคมในแต่ละยุคสมัย และการเสริมสร้างความเข้าใจในหลักธรรมคำสอนที่อยู่เบื้องหลังการแสดงออกทางศิลปะเหล่านี้

การแสดงออกทางศาสนาในพุทธศิลป์

ประเด็นการแสดงออกทางศาสนาในพุทธศิลป์นั้น (religious expression in Buddhist art) ผู้เขียนมีมุมมองว่า พุทธศิลป์เป็นสื่อที่สำคัญในการแสดงออกทางศาสนาในวัฒนธรรมพุทธมาตั้งแต่โบราณ ศิลปะทางพุทธศาสนามีบทบาทในการสื่อสารความหมายทางศาสนาและการสร้างสัญลักษณ์ที่สะท้อนถึงหลักธรรมคำสอนของพระพุทธเจ้า ความเชื่อ และศรัทธาของผู้คนในแต่ละยุคสมัย การแสดงออกทางศาสนาผ่านพุทธศิลป์ปรากฏในหลายรูปแบบ เช่น พระพุทธรูป ภาพวาด ภาพสลักหิน และสถาปัตยกรรมของวัดและเจดีย์ ซึ่งเป็นสื่อที่ไม่เพียงแต่แสดงถึงความสวยงามทางศิลปะ แต่ยังสะท้อนถึงมิติทางจิตวิญญาณและปรัชญาทางศาสนาที่ลึกซึ้ง การแสดงออกทางศาสนาในพุทธศิลป์มีบทบาทสำคัญในการสืบสานและถ่ายทอดคำสอนของพระพุทธเจ้าไปยังผู้ศรัทธาและผู้คนทั่วไป ศิลปะเหล่านี้ไม่เพียงแต่เป็นการประดับตกแต่งหรือเป็นส่วนหนึ่งของวัฒนธรรม แต่ยังเป็นสื่อที่ช่วยเสริมสร้างความเข้าใจในหลักธรรมคำสอน และเป็นเครื่องมือในการปฏิบัติธรรมและการทำบุญในสังคมพุทธ การสร้างสรรค์พุทธศิลป์จึงเป็นทั้งการสื่อสารและการแสดงออกถึงศรัทธาและความเคารพใน

พระพุทธเจ้าและธรรมะ ซึ่งเป็นแก่นสำคัญของพุทธศาสนา การวิจัยและศึกษาการแสดงออกทางศาสนาในพุทธศิลป์จึงเป็นการเปิดโอกาสให้เราเข้าใจถึงวิธีการที่ศิลปะสามารถสะท้อนความเชื่อทางศาสนาและการปฏิบัติธรรมได้ การศึกษานี้ยังช่วยให้เราเห็นภาพรวมของวัฒนธรรมและประวัติศาสตร์พุทธศาสนาผ่านสื่อที่เป็นรูปธรรมซึ่งไม่เพียงแต่เป็นการสำรวจความสวยงามของศิลปะ แต่ยังเป็นการศึกษาแก่นแท้ของศาสนาและความสัมพันธ์ระหว่างศาสนากับสังคมในแต่ละยุคสมัย ในการศึกษาเรื่องนี้ นักวิชาการหลายท่านได้ให้ความสำคัญกับการวิเคราะห์ความหมายของสัญลักษณ์ทางศาสนาและการตีความทางศิลปะในบริบทของพุทธศาสนา เช่น การวิเคราะห์ภาพลักษณ์ของพระพุทธเจ้าและสัญลักษณ์ต่าง ๆ ที่เกี่ยวข้องกับธรรมะ การศึกษาสถาปัตยกรรมของวัดและเจดีย์ที่สะท้อนถึงความเป็นหนึ่งเดียวของชุมชนและศาสนา รวมถึงการวิเคราะห์การใช้ศิลปะในการบูรณาการระหว่างศาสนากับสังคมในแต่ละช่วงเวลา พุทธศิลป์จึงเป็นมากกว่าการแสดงออกทางศิลปะ แต่เป็นสื่อที่สะท้อนถึงความเป็นหนึ่งเดียวของชุมชน การสื่อสารคำสอนทางศาสนา และการเชื่อมโยงระหว่างศาสนากับชีวิตประจำวันของผู้คน การวิจัยและการศึกษาพุทธศิลป์จึงเป็นสิ่งที่ช่วยเสริมสร้างความเข้าใจในศาสนาและวัฒนธรรมพุทธในมิติที่ลึกซึ้งและครอบคลุมมากยิ่งขึ้น

การวิเคราะห์สัญลักษณ์และการแสดงออกทางศาสนาในพุทธศิลป์

พุทธศิลป์เป็นสื่อที่สำคัญในการแสดงออกทางศาสนาในวัฒนธรรมพุทธ การสร้างสรรค์ศิลปะทางพุทธศาสนาไม่เพียงแต่เป็นการสะท้อนความเชื่อและศรัทธา แต่ยังเป็นการสื่อสารหลักธรรมคำสอนของพระพุทธเจ้าอย่างละเอียดผ่านสัญลักษณ์ต่าง ๆ การวิเคราะห์สัญลักษณ์ในพุทธศิลป์ช่วยให้เราเข้าใจถึงแนวคิดทางศาสนาและการปฏิบัติธรรมที่มีอิทธิพลต่อการสร้างสรรค์ศิลปะ ดังนี้

สัญลักษณ์และการแสดงออกทางศาสนาในพุทธศิลป์ของพระพุทธเจ้าและปางต่าง ๆ

1. ปางประทานอภัย (Abhaya Mudra)

ปางประทานอภัยเป็นท่าทางที่พระพุทธเจ้าทรงยกมือขวาขึ้นในท่าทางที่แสดงถึงความสงบและความปลอดภัย สัญลักษณ์นี้สื่อถึงหลักธรรมคำสอนเกี่ยวกับความสงบและการปฏิบัติในทางที่ไม่ก่อให้เกิดความกลัวหรือความทุกข์ (Mayer, 1992) การแสดงออกในปางนี้ช่วยให้ผู้บูชามีความรู้สึกถึงความมั่นคงและการได้รับการคุ้มครองจากพระพุทธเจ้า

2. ปางมารวิชัย (Mara Vijaya Mudra)

ในปางมารวิชัย พระพุทธเจ้าทรงนั่งอยู่ในท่าที่มั่นคงและทำมือทั้งสองข้างให้สัมผัสกับพื้น แสดงถึงชัยชนะเหนือความหลงใหลและอุปสรรคทางจิตใจ (Huntington, 1985) สัญลักษณ์นี้แสดงถึงการบรรลุธรรมและชัยชนะเหนือนมาร โดยเฉพาะในช่วงที่พระพุทธเจ้าได้รับการตรัสรู้

3. ปางลีลา (Standing with Grace)

ปางลีลาเป็นการแสดงพระพุทธเจ้าในท่าทางที่ยืนอยู่และมีลักษณะสง่างาม สัญลักษณ์นี้สะท้อนถึงความสมบูรณ์แบบและความสง่างามของพระพุทธเจ้าในขณะที่ยังทรงธรรม (Gombrich, 1996) การแสดงออกในปางนี้มักจะถูกใช้ในวัดและพระพุทธรูปที่ต้องการแสดงถึงความยิ่งใหญ่และความงามทางศิลปะ

สัญลักษณ์และการแสดงออกทางศาสนาในพุทธศิลป์อื่น ๆ

1. วงล้อธรรมจักร (Dharmachakra)

วงล้อธรรมจักรเป็นสัญลักษณ์ที่แสดงถึงการหมุนเวียนของธรรมะและการสอนของพระพุทธเจ้า (Huntington & Hare, 1999) วงล้อนี้มักจะปรากฏอยู่ที่ฐานของพระพุทธรูปหรือในสถาปัตยกรรมของวัด การหมุนเวียนของวงล้อเป็นการสื่อถึงการแพร่กระจายของคำสอนและการปฏิบัติธรรมในสังคม

2. ดอกบัว (Lotus Flower)

ดอกบัวเป็นสัญลักษณ์ที่สำคัญในพุทธศาสนา โดยมักใช้แสดงถึงความบริสุทธิ์และการเกิดใหม่ (Keown, 2003) ดอกบัวที่กำลังบานแสดงถึงความสว่างไสวและการบรรลุธรรม

ในขณะที่ดอกบัวในน้ำเป็นสัญลักษณ์ของการหลุดพ้นจากความทุกข์และการบรรลุสู่ความเป็นพระอรหันต์

3. พระเจดีย์ (Stupa)

พระเจดีย์เป็นสัญลักษณ์ของการเคารพและการบูชา พระเจดีย์มักจะถูกสร้างขึ้นเพื่อบรรจุพระบรมสารีริกธาตุของพระพุทธเจ้าและเป็นศูนย์กลางในการประกอบศาสนพิธี (Snodgrass, 1985) การออกแบบพระเจดีย์มีความหมายในการแสดงถึงการเข้าสู่สภาวะของพระพุทธะและการปฏิบัติธรรมในระดับสูง

ทิศทางและแนวโน้มพุทธศิลป์กับการส่งเสริมพุทธศาสนา

พุทธศิลป์มีบทบาทสำคัญในการส่งเสริมและเผยแพร่พุทธศาสนา ทั้งในด้านการสร้างสรรค์ศิลปะและการสื่อสารหลักธรรมคำสอนของพระพุทธเจ้า การศึกษาทิศทางและแนวโน้มของพุทธศิลป์ในปัจจุบันเป็นสิ่งสำคัญในการเข้าใจบทบาทของศิลปะในการส่งเสริมศาสนาและการสร้างความสัมพันธ์ระหว่างศิลปะกับการปฏิบัติธรรม บทความนี้จะสำรวจทิศทางและแนวโน้มที่สำคัญของพุทธศิลป์ในบริบทปัจจุบัน รวมถึงการวิเคราะห์ผลกระทบของพุทธศิลป์ต่อการส่งเสริมพุทธศาสนา

สารัตถะที่ 1 การพัฒนาของพุทธศิลป์ในยุคปัจจุบัน

1. การบูรณาการเทคโนโลยีและศิลปะ

การบูรณาการเทคโนโลยีเข้ากับพุทธศิลป์เป็นหนึ่งในแนวโน้มที่เด่นชัดในปัจจุบัน ศิลปินพุทธได้ใช้เทคโนโลยีดิจิทัลในการสร้างงานศิลปะ เช่น การใช้ภาพเสมือนจริง (Virtual Reality) และการสร้างภาพสามมิติ (3D Art) เพื่อให้ผู้ชมมีประสบการณ์ในการปฏิบัติธรรมและการเรียนรู้เกี่ยวกับพุทธศาสนาอย่างลึกซึ้งมากขึ้น (Kumar, 2020) เทคโนโลยีเหล่านี้ช่วยให้พุทธศิลป์เข้าถึงกลุ่มผู้ชมที่หลากหลาย และทำให้การเผยแพร่หลักธรรมคำสอนเป็นไปอย่างมีประสิทธิภาพ

2. การใช้ศิลปะร่วมสมัยในการสื่อสารหลักธรรม

ศิลปินพุทธในยุคปัจจุบันมักใช้รูปแบบของศิลปะร่วมสมัย เช่น การติดตั้งศิลปะ (Installation Art) และการแสดงผลงานศิลปะในที่สาธารณะ เพื่อสื่อสารหลักธรรมและความเชื่อทางศาสนา การใช้ศิลปะร่วมสมัยทำให้พุทธศิลป์สามารถเข้าถึงผู้ชมในสังคมที่มีความหลากหลายและเปลี่ยนแปลงอยู่ตลอดเวลา (Jackson, 2019)

สาระที่ 2 การส่งเสริมพุทธศาสนาผ่านพุทธศิลป์

1. การสร้างความตระหนักรู้ทางศาสนา

พุทธศิลป์ช่วยสร้างความตระหนักรู้เกี่ยวกับหลักธรรมคำสอนของพระพุทธเจ้าและการปฏิบัติธรรมผ่านการแสดงออกที่เป็นรูปธรรม เช่น การจัดแสดงนิทรรศการศิลปะพุทธที่จัดขึ้นในพิพิธภัณฑ์และวัด ศิลปะเหล่านี้ช่วยให้ผู้ชมเข้าใจและสัมผัสถึงหลักธรรมที่ลึกซึ้งและซับซ้อนของพุทธศาสนา (Siddiqui, 2018) การจัดแสดงศิลปะพุทธในที่สาธารณะยังช่วยกระตุ้นความสนใจของผู้คนที่ไม่คุ้นเคยกับพุทธศาสนาให้เริ่มศึกษาและสนใจในหลักธรรม

2. การสนับสนุนและฟื้นฟูศิลปะพุทธท้องถิ่น

การสนับสนุนศิลปินท้องถิ่นและการฟื้นฟูศิลปะพุทธท้องถิ่นเป็นอีกหนึ่งแนวทางที่สำคัญในการส่งเสริมพุทธศาสนา การให้ทุนสนับสนุนแก่ศิลปินท้องถิ่นและการอนุรักษ์ศิลปะพุทธในพื้นที่ต่าง ๆ ช่วยรักษาความหลากหลายทางศิลปะและวัฒนธรรมของพุทธศาสนาในแต่ละท้องถิ่น (Nguyen, 2021) การส่งเสริมศิลปะพุทธท้องถิ่นยังเป็นการสร้างโอกาสในการเผยแพร่และสืบสานหลักธรรมของพระพุทธเจ้าในชุมชนท้องถิ่น

สาระที่ 3 แนวโน้มในอนาคต

1. การรวมกลุ่มและการสร้างเครือข่าย

การรวมกลุ่มและการสร้างเครือข่ายระหว่างศิลปินพุทธและองค์กรที่สนับสนุนศิลปะจะเป็นแนวโน้มที่สำคัญในอนาคต การทำงานร่วมกันระหว่างศิลปิน ศาสนสถาน และองค์กรการกุศลสามารถช่วยเพิ่มประสิทธิภาพในการเผยแพร่พุทธศาสนาและการสนับสนุนศิลปะ (Lee, 2022) การสร้างเครือข่ายเหล่านี้จะช่วยให้เกิดการแลกเปลี่ยนความรู้และทรัพยากรที่เป็นประโยชน์ในการส่งเสริมพุทธศาสนา

2. การพัฒนาศิลปะพุทธในระดับนานาชาติ

การพัฒนาศิลปะพุทธในระดับนานาชาติจะช่วยขยายขอบเขตการเข้าถึงของพุทธศาสนาไปยังระดับโลก การจัดงานแสดงศิลปะพุทธระดับนานาชาติและการสร้างความร่วมมือระหว่างศิลปินจากประเทศต่าง ๆ จะช่วยเพิ่มความเข้าใจและความเคารพในพุทธศาสนาในบริบทที่หลากหลาย (Brown, 2023) การพัฒนาในระดับนานาชาตินี้จะเป็นส่วนสำคัญในการส่งเสริมพุทธศาสนาในยุคโลกาภิวัตน์

จากที่กล่าวมาสรุปประเด็นได้ว่า พุทธศิลป์มีบทบาทสำคัญในการส่งเสริมพุทธศาสนา โดยการสร้างสรรค์และการแสดงออกทางศิลปะที่สะท้อนถึงหลักธรรมและความเชื่อของพุทธศาสนา แนวโน้มปัจจุบันและอนาคตของพุทธศิลป์รวมถึงการบูรณาการเทคโนโลยี การใช้ศิลปะร่วมสมัย และการสนับสนุนศิลปะพุทธท้องถิ่นมีความสำคัญในการส่งเสริมพุทธศาสนาและการสร้างความตระหนักรู้เกี่ยวกับหลักธรรม การศึกษานี้ช่วยให้เราเข้าใจถึงบทบาทที่สำคัญของพุทธศิลป์ในการเผยแพร่และสืบสานคำสอนของพระพุทธเจ้า

สรุป

พุทธศิลป์เป็นส่วนสำคัญของประวัติศาสตร์ศิลปะที่มีความสัมพันธ์ซึ่งกันและกันกับการสร้างสรรค์และการแสดงออกทางศาสนาในพุทธศาสนา ตั้งแต่ยุคแรกของการเผยแพร่พระพุทธศาสนาในภูมิภาคอินเดีย จนถึงการแพร่กระจายไปทั่วเอเชียตะวันออกเฉียงใต้และจีน พุทธศิลป์ได้ถูกพัฒนาและปรับเปลี่ยนตามบริบททางวัฒนธรรมและศาสนา ดังนั้นคือ สภารัตถะแห่งการสร้างสรรค์พุทธศิลป์นั้น กล่าวได้ว่าการสร้างสรรค์พุทธศิลป์เริ่มต้นจากการตีความหลักธรรมคำสอนของพระพุทธเจ้าในรูปแบบของศิลปะ ซึ่งรวมถึงพระพุทธรูปที่แสดงถึงปางต่าง ๆ เช่น ปางมารวิชัย (Mara Vijaya Mudra) และปางประทานอภัย (Abhaya Mudra) ที่สะท้อนถึงความเป็นผู้นำและการปฏิบัติธรรม นอกจากนี้ การสร้างสรรค์สถาปัตยกรรมอย่างเจดีย์และวัดยังเป็นการแสดงออกทางศาสนาในรูปแบบที่มีความหมายลึกซึ้ง โดยเจดีย์มักใช้เพื่อบรรจุพระบรมสารีริกธาตุและเป็นศูนย์กลางของการประกอบพิธีกรรม และสภารัตถะแห่งการแสดงออกทางศาสนา กล่าวคือการแสดงออกทางศาสนาในพุทธศิลป์มีบทบาทสำคัญในการสื่อสารหลักธรรมและสร้างความสัมพันธ์ระหว่างพระพุทธเจ้าและผู้ศรัทธา ศิลปะพุทธจึงไม่ได้

เป็นเพียงการแสดงถึงความงาม แต่ยังเป็นเครื่องมือในการเผยแพร่และสืบสานคำสอนทางศาสนาผ่านการใช้สัญลักษณ์ต่าง ๆ เช่น วงล้อธรรมจักร (Dharmachakra) ที่สื่อถึงการหมุนเวียนของธรรมะและการแพร่กระจายของคำสอน ดอกบัวที่เป็นสัญลักษณ์ของการบรรลุธรรมและความบริสุทธิ์ พุทธศิลป์ยังมีความสำคัญในการสะท้อนและสร้างเอกลักษณ์ของชุมชนและวัฒนธรรมศาสนา การใช้ศิลปะในการบูรณาการศาสนาและสังคมช่วยให้เกิดความรู้สึถึงการเชื่อมโยงและความเป็นหนึ่งเดียวในชุมชนพุทธ การศึกษาและวิเคราะห์พุทธศิลป์จึงเป็นการเปิดโอกาสในการเข้าใจความสัมพันธ์ระหว่างศิลปะและศาสนาในมิติที่ลึกซึ้ง ดังนั้น การศึกษาพุทธศิลป์ในประวัติศาสตร์แสดงให้เห็นถึงการสร้างสรรค์และการแสดงออกทางศาสนาที่มีความหลากหลายและมีความสำคัญอย่างลึกซึ้งในการสื่อสารหลักธรรมและสร้างเอกลักษณ์ทางศาสนา ศิลปะพุทธเป็นสื่อที่สำคัญในการเผยแพร่คำสอนและสื่อสารถึงความศรัทธาของผู้คนในแต่ละยุคสมัย การศึกษาและวิเคราะห์พุทธศิลป์ไม่เพียงแต่ช่วยให้เราเข้าใจศิลปะทางพุทธศาสนา แต่ยังเป็นการเปิดเผยแนวคิดและหลักธรรมที่สำคัญในบริบททางศาสนาและวัฒนธรรม

เอกสารอ้างอิง

- จิตร ภูมิศักดิ์. (2545). ศรีวิชัยอาณาจักรของเรา. กรุงเทพมหานคร: มติชน.
- ธีรยุทธ พันธุ์หวาน. (2551). ศิลปะทวารวดี. กรุงเทพมหานคร: เมืองโบราณ.
- ประเสริฐ เทพศรี. (2548). พระพุทธรูปในสมัยแรก. เชียงใหม่: สำนักพิมพ์เมือง.
- ปรารค์ สุรเดช. (2547). ทวารวดีและพุทธศิลป์ในภูมิภาคสุวรรณภูมิ. นครปฐม: มหาวิทยาลัยศิลปากร.
- ปราณี วัฒนพิชัย. (2544). พุทธศิลป์ลังกาวงศ์ในสุวรรณภูมิ. กรุงเทพมหานคร: โอเดียนสโตร์.
- สมชาย พิทักษ์วงศ์. (2546). วัดเจดีย์หลวงและประวัติศาสตร์ล้านนา. เชียงใหม่: สำนักพิมพ์ล้านนา.
- สุจิตต์ วงษ์เทศ. (2546). ทวารวดี: อารยธรรมก่อนสยามประเทศไทย. กรุงเทพมหานคร: มติชน.

- อุดม วัฒนพิชัย. (2543). พระพุทธรูปในศิลปะศรีวิชัย. กรุงเทพมหานคร: สำนักพิมพ์มติชน.
- Behrendt, K. A. (2004). *The art of Gandhara in the Metropolitan Museum of Art*. Yale University Press.
- Brown, T. (2023). *Globalizing Buddhist Art: International Perspectives and Practices*. New York: Routledge.
- Coomaraswamy, A. K. (1956). *Buddhist art*. Faber & Faber.
- Dehejia, V. (1997). *Indian Art*. London: Phaidon.
- Gombrich, R. F. (1996). *Theravada Buddhism: A social history from ancient Benares to modern Colombo*. Routledge.
- Huntington, S. L. (1985). *The art of ancient India: Buddhist, Hindu, Jain*. Weather hill.
- Huntington, S. L., & Hare, N. (1999). *The Buddhist Art of Ancient India: The Symbolic Legacy*. New York: Oxford University Press.
- Jackson, P. (2019). *Contemporary Buddhist Art: New Visions and Practices*. London: Bloomsbury Academic.
- Keown, D. (2003). *A Dictionary of Buddhism*. Oxford: Oxford University Press.
- Kumar, R. (2020). *Digital Innovations in Buddhist Art: Virtual Reality and 3D Art*. Berlin: Springer.
- Lee, J. (2022). *Artistic Networks in Buddhism: Collaborative Approaches and Community Building*. Hong Kong: Hong Kong University Press.
- Mayer, H. (1992). *Indian Sculpture and Iconography*. New York: Dover Publications.
- Nguyen, A. (2021). *Revitalizing Local Buddhist Art: Conservation and Support Strategies*. Jakarta: ISEAS-Yusof Ishak Institute.



- Siddiqui, R. (2018). *Buddhist Art and Public Engagement: Exhibitions and Outreach*. Oxford: Oxford University Press.
- Snellgrove, D. L. (1987). *Indo-Tibetan Buddhism: Indian Buddhists and their Tibetan successors*. Shambhala.
- Snodgrass, A. (1985). *The Symbolism of the Stupa*. Ithaca: Cornell University Southeast Asia Program.
- Williams, P. (2009). *Mahayana Buddhism: The doctrinal foundations* (2nd ed.). Routledge.
- Williams, P. (2002). *Buddhism: Critical Concepts in Religious Studies*. London: Routledge.

คำแนะนำสำหรับผู้เขียน

1. นโยบายการตีพิมพ์ในวารสารมณีเชษฐาราม วัดจอมมณี

วารสารมณีเชษฐาราม วัดจอมมณี เป็นวารสารในกลุ่มมนุษยศาสตร์และสังคมศาสตร์ มีวัตถุประสงค์เพื่อส่งเสริมการศึกษาค้นคว้า และเพื่อตีพิมพ์เผยแพร่บทความวิชาการ บทความวิจัย และบทวิจารณ์หนังสือ แก่นักวิชาการ นักวิจัย คณาจารย์ นักศึกษาทุกระดับ และผู้สนใจทั่วไป ในมิติทางด้านศาสนาและปรัชญา วัฒนธรรมและประเพณีท้องถิ่น รัฐศาสตร์ รัฐประศาสนศาสตร์ การศึกษา สังคมวิทยาและมนุษยวิทยา รวมทั้งสหวิทยาการด้านมนุษยศาสตร์และสังคมศาสตร์ บทความที่ตีพิมพ์เผยแพร่ในวารสารได้ผ่านการพิจารณาจากผู้ทรงคุณวุฒิ อย่างน้อย 3 ท่าน ในลักษณะปกปิดรายชื่อ (Double blind peer-reviewed) เปิดรับบทความทั้งภาษาไทยและภาษาอังกฤษ โดยรับพิจารณาตีพิมพ์ต้นฉบับของบุคคลทั้งภายในและภายนอกมหาวิทยาลัย ผลงานที่ส่งมาจะต้องไม่เคยตีพิมพ์หรืออยู่ระหว่างการพิจารณาจากผู้ทรงคุณวุฒิเพื่อตีพิมพ์ในวารสารอื่น ผู้เขียนบทความจะต้องปฏิบัติตามหลักเกณฑ์การเสนอบทความวิชาการหรือบทความวิจัยเพื่อตีพิมพ์ในวารสารอย่างเคร่งครัด รวมทั้งระบบการอ้างอิงต้องเป็นไปตามหลักเกณฑ์ของวารสารทัศนะและข้อคิดเห็นที่ปรากฏในบทความวารสาร ถือเป็นความรับผิดชอบของผู้เขียนบทความนั้น มิใช่ความคิดของคณะผู้จัดทำ และไม่ถือเป็นทัศนะและความรับผิดชอบของกองบรรณาธิการ ทั้งนี้กองบรรณาธิการไม่สงวนลิขสิทธิ์ในการคัดลอก แต่ให้อ้างอิงแสดงที่มา ทางวารสารกำหนดออกวารสารปีละ 2 ฉบับ (ราย 6 เดือน) ดังนี้ ฉบับที่ 1 เดือน มกราคม – มิถุนายน และ ฉบับที่ 2 เดือน กรกฎาคม – ธันวาคม

2. ประเภทของผลงานที่ตีพิมพ์ในวารสารมณีเชษฐาราม วัดจอมมณี

- 1) บทความวิจัย (Research Article) เป็นบทความที่นำเสนอการค้นคว้าวิจัยเกี่ยวกับศาสนาและปรัชญา วัฒนธรรมและประเพณีท้องถิ่น รัฐศาสตร์ รัฐประศาสนศาสตร์ การศึกษา สังคมวิทยาและมนุษยวิทยา รวมทั้งสหวิทยาการด้านมนุษยศาสตร์และสังคมศาสตร์
- 2) บทความวิชาการ (Academic Article) เป็นบทความวิเคราะห์ วิจัยหรือเสนอแนวคิดใหม่

3. รูปแบบของการจัดเตรียมต้นฉบับ

1) ต้นฉบับบทความต้องมีความยาว 8 - 12 หน้ากระดาษ A4 (ไม่รวมเอกสารอ้างอิง) พิมพ์บนกระดาษหน้าเดียว ใช้ตัวอักษรแบบ THSarabunPSK ตั้งค่าหน้ากระดาษโดยเว้นขอบบน ขอบซ้าย 1 นิ้ว และขอบขวา ขอบล่าง 1 นิ้ว กำหนดระยะห่างระหว่างบรรทัดเท่ากับ 1 และเว้นบรรทัดระหว่างแต่ละย่อหน้า การนำเสนอรูปภาพและตาราง ต้องนำเสนอรูปภาพและตารางที่มีความคมชัดพร้อมระบุหมายเลขกำกับรูปภาพไว้ด้านล่าง พิมพ์เป็นตัวหนาเช่นตารางที่ 1 หรือ Table 1 และ ภาพที่ 1 หรือ Figure 1 รูปภาพที่นำเสนอต้องมีรายละเอียดของข้อมูลครบถ้วนและเข้าใจได้โดยไม่ต้องกลับไปอ่านที่เนื้อความอีก ระบุลำดับของรูปภาพทุกรูปให้สอดคล้องกับเนื้อหาที่อยู่ในต้นฉบับ โดยคำอธิบายต้องกระชับและสอดคล้องกับรูปภาพที่นำเสนอ

- 2) ชื่อเรื่องต้องมีทั้งภาษาไทยและภาษาอังกฤษ พิมพ์ไว้ตรงกลางหน้าแรก
- 3) ชื่อผู้เขียน ทั้งภาษาไทยและภาษาอังกฤษ พร้อมระบุชื่อสังกัดหรือหน่วยงาน
- 4) มีบทคัดย่อภาษาไทย จำนวนคำอยู่ที่ 300-350 คำ
- 5) กำหนดคำสำคัญ (Keywords) 3-5 คำ ทั้งภาษาไทยและภาษาอังกฤษ
- 6) การเรียงหัวข้อ หัวข้อใหญ่สุด ให้พิมพ์ชิดขอบด้านซ้าย หัวข้อย่อยเว้นห่างจากหัวข้อใหญ่ 3-5 ตัวอักษร และหัวข้อย่อยขนาดเดียวกัน ต้องพิมพ์ให้ตรงกัน เมื่อขึ้นหัวข้อใหญ่ให้เว้นระยะห่าง 1 บรรทัด
- 7) การใช้ตัวเลข ค่าย่อ และวงเล็บ ควรใช้ตัวเลขอารบิกทั้งหมด ใช้คำย่อที่เป็นสากลเท่านั้น (ระบุคำเต็มไว้ในครั้งแรก) การวงเล็บภาษาอังกฤษ ควรใช้ดังนี้ (Student centred learning)

บทความวิจัย ให้เรียงลำดับสาระ ดังนี้

- 1) **บทคัดย่อ (Abstract)** เสนอวัตถุประสงค์ของการวิจัย วิธีการวิจัยและผลการวิจัยโดยสรุป สั้นกะทัดรัดได้ใจความ
- 2) **บทนำ (Introduction)** ระบุความเป็นมาและความสำคัญของปัญหาในการวิจัยและระบุวัตถุประสงค์ของการวิจัย
- 3) **วิธีดำเนินการวิจัย (Research Methodology)** ระบุแบบแผนการวิจัย การได้มาซึ่งกลุ่มตัวอย่างและการกำหนดขนาดกลุ่มตัวอย่าง เครื่องมือที่ใช้ในการวิจัย วิธีการเก็บรวบรวมข้อมูล และการวิเคราะห์ข้อมูล

4) ผลการวิจัย (Results) เสนอผลที่พบตามวัตถุประสงค์การวิจัยตามลำดับอย่างชัดเจน ควรเสนอในรูปตารางหรือแผนภูมิ

5) อภิปรายผล (Discussion) เสนอเป็นความเรียง ชี้ให้เห็นถึงความเชื่อมโยงของผลการวิจัยกับกรอบแนวคิด และงานวิจัยที่ผ่านมา ไม่ควรอภิปรายเป็นข้อ ๆ แต่ชี้ให้เห็นถึงความเชื่อมโยงของตัวแปรที่ศึกษาทั้งหมด

6) องค์กรความรู้ใหม่ (ถ้ามี) (Originality and Body of Knowledge) ระบุองค์ความรู้อันเป็นผลสัมฤทธิ์ที่ได้จากการวิจัย สังเคราะห์ออกมาในรูปแบบโมเดล พร้อมคำอธิบายรูปแบบ/โครงสร้างของโมเดลอย่างกระชับ เข้าใจง่าย

7) สรุป (Conclusion) / ข้อเสนอแนะ (Recommendation) ระบุข้อสรุปที่สำคัญและข้อเสนอแนะในการนำผลการวิจัยไปใช้ และประเด็นสำหรับการวิจัยต่อไป

8) เอกสารอ้างอิง (References) ต้องเป็นรายการอ้างอิงที่มีปรากฏในบทความเท่านั้น

บทความวิชาการ ให้เรียงลำดับสาระ ดังนี้

- 1) บทคัดย่อ (Abstract)
- 2) บทนำ (Introduction)
- 3) เนื้อเรื่อง (Content) แสดงสาระสำคัญที่ต้องการนำเสนอตามลำดับ
- 4) สรุป (Conclusion)
- 5) เอกสารอ้างอิง (Reference)

4. ระบบการอ้างอิงและเอกสารอ้างอิงทางวิชาการ

เอกสารที่นำมาใช้ในการอ้างอิงบทความ ควรมีที่มาจากแหล่งตีพิมพ์ที่ชัดเจน และมีความน่าเชื่อถือ สามารถสืบค้นได้ เช่น หนังสือ วารสาร หรืองานวิจัย เป็นต้น ผู้เขียนบทความจะต้องตรวจสอบความถูกต้องของรายการอ้างอิง เพื่อป้องกันความล่าช้าในการตีพิมพ์บทความ เนื่องจากบทความที่มีการอ้างอิงไม่ถูกต้อง จะไม่ได้รับการส่งต่อให้ผู้ทรงคุณวุฒิพิจารณา จนกว่าการอ้างอิงเอกสารจะได้รับการแก้ไขให้สมบูรณ์

การอ้างอิงในเนื้อหาบทความ

รูปแบบการอ้างอิงในเนื้อเรื่องและท้ายเล่มใช้วิธีการอ้างอิงระบบนาม – ปี ตามรูปแบบของ American Psychological Association (APA) ให้ใช้ระบบตัวอักษรโดยใช้วงเล็บ เปิด-ปิด แล้วระบุชื่อ-นามสกุลของผู้เขียนและปีที่ตีพิมพ์ กำกับท้ายเนื้อความที่ได้อ้างอิง ตัวอย่างเช่น การปฏิวัติทางอุตสาหกรรมครั้งที่ 4 (Industry 4.0) ภาครัฐและภาคอุตสาหกรรมจะต้องเตรียมพร้อมในหลาย ๆ ด้านและสิ่งที่สำคัญที่สุดก็คือ การเตรียมพร้อมด้านทรัพยากรมนุษย์ เพื่อรองรับอุตสาหกรรมใหม่และเศรษฐกิจยุคใหม่ เป็นการพัฒนาคมนวัตกรรมอนาคต เชื่อมโยงทรัพยากรบุคคล ความรอบรู้ นวัตกรรมทางความคิด และเทคโนโลยีดิจิทัล เป็นหนึ่งเดียวกับการขับเคลื่อนอุตสาหกรรม (ธนิต โสรัตน์, 2559) โดยเอกสารอ้างอิงที่ใช้ในการอ้างอิงในบทความ จะต้องปรากฏในเอกสารอ้างอิงท้ายบทความทุกรายการ โดยรูปแบบของเอกสารอ้างอิง มีดังนี้

อ้างอิงจากเอกสารภาษาไทย

- 1) พระไตรปิฎกและอรรถกถาให้อ้างชื่อคัมภีร์ / เล่มที่/ ข้อที่/ เลขหน้า แล้วตามด้วยชื่อหน่วยงานผู้จัดทำ ตามด้วยเครื่องหมายจุลภาค (,) พร้อมปีที่พิมพ์ ตัวอย่าง เช่น “ภิกษุทั้งหลาย รูปเวทนา สัญญา สังขาร และวิญญาณ เป็นอนัตตา ภิกษุทั้งหลาย ถ้ารูปเวทนา สัญญา สังขาร วิญญาณนี้จักเป็นอัตตาแล้วไซ้รูปเวทนา สัญญา สังขาร วิญญาณนี้ไม่พึงเป็นไปเพื่ออาหาร” (วิ.ม. 4/20/27) (มหาจุฬาลงกรณราชวิทยาลัย, 2539)
- 2) ผู้แต่งหนึ่งราย ให้อ้างชื่อ-นามสกุลผู้แต่ง แล้วตามด้วยเครื่องหมายจุลภาค (,) และตามด้วยปีที่พิมพ์ เช่น (เกสวดี เชี่ยวชาญ, 2557)
- 3) ผู้แต่งสองราย ให้อ้างชื่อ-นามสกุลของผู้แต่งทั้งสองรายโดยใช้คำว่า “และ” ในการเชื่อมผู้เขียนทั้งสองแล้วตามด้วยเครื่องหมายจุลภาค (,) และปีที่พิมพ์ เช่น (นิรมัย คัมภีร์รักษา และอัจฉิมา ศิริพิบูลย์ผล, 2560)
- 4) ถ้ามีผู้แต่งมากกว่า 2 ราย ให้อ้างชื่อ-นามสกุลของผู้แต่งรายแรก แล้วเพิ่มคำว่า “และคณะ” แล้วตามด้วยเครื่องหมายจุลภาค (,) และตามด้วยปีที่พิมพ์ เช่น (ทศพร คำผลศิริ และคณะ, 2560)
- 5) กรณีที่เนื้อความเป็นเรื่องเดียวกัน หรือผลการวิจัยเหมือนกัน แต่มีผู้อ้างอิงหลายคน ให้ใช้รายการอ้างอิงที่ใกล้เคียงกับปีปัจจุบันมากที่สุด (ค้นพบล่าสุด) หรือหากเป็นแนวคิดทฤษฎี

ก็ควรอ้างอิงเจ้าของแนวคิดทฤษฎี หรือบุคคลผู้เป็นที่ยอมรับของวงการวิชาการส่วนใหญ่เป็นสำคัญ

อ้างอิงจากเอกสารภาษาอังกฤษ

1) ถ้ามีผู้แต่งหนึ่งราย ให้อ้างนามสกุลของผู้แต่ง ตามด้วยอักษรตัวย่อของชื่อภาษาอังกฤษ ตามด้วยเครื่องหมายจุลภาค (,) และปีที่พิมพ์ เช่น (Phathong, K., 2007)

2) ถ้ามีผู้แต่งสองราย ให้อ้างนามสกุลของผู้แต่งรายแรก ตามด้วยอักษรตัวย่อของชื่อภาษาอังกฤษ ตามด้วยเครื่องหมายแอนด์ (&) คั่นกลาง ตามด้วยนามสกุลของผู้แต่งรายที่สอง และตามด้วยอักษรย่อของชื่อภาษาอังกฤษ แล้วตามด้วยเครื่องหมายจุลภาค (,) และปีที่พิมพ์ เช่น (Werker, J. F. & Desjardins, R. N, 2004)

3) ถ้ามีผู้แต่งมากกว่า 2 รายให้อ้างนามสกุลของผู้แต่งรายแรก ตามด้วยอักษรตัวย่อของชื่อภาษาอังกฤษตามด้วย et al. ตามด้วยเครื่องหมายจุลภาค (,) และปีที่พิมพ์ เช่น (Bloom, B. S., et al.)

เอกสารอ้างอิงท้ายเล่ม

(1) พระไตรปิฎก อรรถกถา

รูปแบบ :

ผู้แต่ง.// (ปีที่พิมพ์).// ชื่อพระไตรปิฎกอรรถกถา.// สถานที่พิมพ์: / สำนักพิมพ์หรือโรงพิมพ์.

ตัวอย่าง :

มหาจุฬาลงกรณราชวิทยาลัย. (2539). พระไตรปิฎกฉบับภาษาไทย ฉบับมหาจุฬาลงกรณราชวิทยาลัย. กรุงเทพมหานคร: โรงพิมพ์มหาจุฬาลงกรณราชวิทยาลัย.

(2) หนังสือ

รูปแบบ :

ผู้แต่ง.// (ปีที่พิมพ์).// ชื่อหนังสือ.// (ครั้งที่พิมพ์).// สถานที่พิมพ์: / สำนักพิมพ์หรือโรงพิมพ์.

ตัวอย่าง :

เกษงา ผาทอง. (2548). ระเบียบวิธีวิจัยทางรัฐศาสตร์ : แนวคิด ทฤษฎีสู่การปฏิบัติ. (พิมพ์ครั้งที่ 2). กรุงเทพมหานคร: พิสิษฐ์ ไทย ออฟเซต.

(3) บทความในหนังสือ

รูปแบบ :

ผู้แต่ง.// (ปีที่พิมพ์).// ชื่อบทความ.// ใน ชื่อบรรณาธิการ (บรรณาธิการ).// ชื่อเรื่อง/ (เลขหน้าที่อ้าง).// สถานที่พิมพ์: / สำนักพิมพ์หรือโรงพิมพ์.

ตัวอย่าง :

ชลิตา บัณฑิตวงศ์. (2556) ข้าวและชาวนาไทยในกระแสการเปลี่ยนแปลง ใน พจนก กาญจนจันทร์ (บรรณาธิการ), คน ข้าว นา ควาย ในวัฒนธรรมเอเชียตะวันออกเฉียงใต้ (หน้า 39-68). กรุงเทพมหานคร: อัมรินทร์.

(4) บทความจากวารสาร

รูปแบบ :

ผู้แต่ง.// (ปีที่พิมพ์).// ชื่อบทความ.// ชื่อวารสาร./ ปีที่/ (ฉบับที่), / เลขหน้าแรก ที่ตีพิมพ์-เลขหน้าสุดท้ายที่ตีพิมพ์.

ตัวอย่าง :

เกษฎา ผาทอง และคณะ. (2562). พระพุทธศาสนากับการเมือง. วารสารวไลยอลงกรณ์ปริทรรศน์, 3(2), 16-31.

(5) บทความในสารานุกรม

รูปแบบ :

ผู้แต่ง.// (ปีที่พิมพ์).// ชื่อบทความ.// ใน ชื่อสารานุกรม, / (เล่มที่อ้าง, หน้า เลขหน้าที่อ้าง).
สถานที่พิมพ์: / สำนักพิมพ์หรือโรงพิมพ์.

ตัวอย่าง :

สนิทาอาจพันธ์. (2537). หม้อคอกควาย. ใน สารานุกรมของใช้พื้นบ้านไทยในอดีตเขต หัวเมืองฝ่ายเหนือ, (หน้า 274-275). กรุงเทพมหานคร: อมรินทร์พริ้น.

(6) หนังสือพิมพ์

รูปแบบ :

ผู้แต่ง.// (วันที่ เดือน ปีที่พิมพ์).// ชื่อบทความ.// ชื่อหนังสือพิมพ์, / เลขหน้า.

ตัวอย่าง :

สุชาติ เผือกสกนธ์. (9 มิถุนายน 2549). ปรัชญาเศรษฐกิจพอเพียง. ผู้จัดการรายวัน, น.13.

(7) สารนิพนธ์, วิทยานิพนธ์, ดุษฎีนิพนธ์, รายงานการวิจัย

รูปแบบ :

ผู้แต่ง. //(ปีที่พิมพ์). // ชื่อวิทยานิพนธ์. /ใน/ ระดับวิทยานิพนธ์ สาขา. /ชื่อมหาวิทยาลัยที่พิมพ์.

ตัวอย่าง :

พรไทย ศิริสาธิตกิจ. (2558). การพัฒนารูปแบบการปรับตัวของชาวนาอย่างยั่งยืนในพื้นที่ลุ่มน้ำทะเลสาบสงขลา. ใน ดุษฎีนิพนธ์ปรัชญาดุษฎีบัณฑิต สาขาวิชาพัฒนศึกษา. มหาวิทยาลัยศิลปากร.

นายมนัส ภาคภูมิ. (2540). ปัจจัยที่ส่งผลต่อความสำเร็จของเจ้าอาวาสในการพัฒนาวัดให้เป็นศูนย์กลางชุมชน. ใน รายงานการวิจัย. มหาจุฬาลงกรณราชวิทยาลัย.

(8) สัมภาษณ์

รูปแบบ:

ชื่อผู้ที่ได้รับการสัมภาษณ์. //(วัน เดือน ปี ที่สัมภาษณ์). //ชื่อเรื่องที่สัมภาษณ์. //(ชื่อผู้สัมภาษณ์)

ตัวอย่าง :

ไชยศิริ ลีศิริกุล. (5 พ.ย. 2562). วิธีการพัฒนาห่วงโซ่อุปทานข้าว. (พระมหาปรัชญ์ อรรถาพร, สัมภาษณ์)

(9) สื่อออนไลน์

รูปแบบ :

ผู้แต่ง. //(ปีที่เผยแพร่). // ชื่อเรื่อง. //เรียกใช้เมื่อ/ จาก แหล่งที่มาของข้อมูล (URL)

ตัวอย่าง :

ฤทัยชนก จริงจิตร. (2555). กลยุทธ์ข้าวไทยบนฐาน AEC เพื่อก้าวสู่การเป็น Trading Nation เรียกใช้เมื่อ 1 สิงหาคม 2563 จาก <http://www.tpsoc.moc.go.th/sites/default/files/862-img.pdf>

สำนักงานพระพุทธศาสนาแห่งชาติ. (2561). เลื่อนข้าราชการให้ดำรงตำแหน่งประเภททั่วไป ระดับชำนาญงาน คำสั่งสำนักงานพระพุทธศาสนาแห่งชาติ ที่ 593/2562 . เรียกใช้เมื่อ 15 มกราคม 2562 จาก <http://www.onab.go.th/category/news/คำสั่ง-ประกาศ/>

(10) ราชกิจจานุเบกษา

รูปแบบ:

ชื่อกฎหมาย //(ปีที่พิมพ์) //ชื่อเรื่อง(ถ้ามี) //ราชกิจจานุเบกษา เล่มที่/ตอนที่/หน้า/(วันเดือนปี).

ตัวอย่าง:

พระราชบัญญัติการศึกษาแห่งชาติ (ฉบับที่ 4). (2562). ราชกิจจานุเบกษา เล่ม 136 ตอนที่ 57 ก หน้า 49 (1 พฤษภาคม 2562).

ประกาศกระทรวงทรัพยากรธรรมชาติและสิ่งแวดล้อม. (2562). เรื่อง กำหนดประเภทและขนาดของโครงการหรือกิจการซึ่งต้องจัดทำรายงานการวิเคราะห์ผลกระทบสิ่งแวดล้อม และหลักเกณฑ์ วิธีการ ระเบียบปฏิบัติ และแนวทางการจัดทำรายงานการวิเคราะห์ผลกระทบสิ่งแวดล้อม. ราชกิจจานุเบกษา เล่ม 129 ตอนพิเศษ 97 ง หน้า 1 (20 มิถุนายน 2555).

ตัวอย่างเอกสารอ้างอิง

เอกสารอ้างอิง

กระทรวงสาธารณสุข. (2558). คู่มือเฝ้าระวังและส่งเสริมพัฒนาการเด็กปฐมวัย Developmental Surveillance and Promotion Manual (DSPM) Promotion Manual (DSPM). เชียงใหม่: สยามพิมพ์นานาชาติ.

ประภัสสร ปรีเอี่ยม และพรรณนุญ รวีผ่อง. (2554). ผลการส่งเสริมพัฒนาการ กล้ามเนื้อมัดเล็กสำหรับเด็กพัฒนาการช้าโดยพ่อแม่ของเด็กที่มีความต้องการพิเศษใน จังหวัดมหาสารคาม. ใน รายงานการวิจัย. สถาบันราชภัฏมหาสารคาม.

พระสุตวรรษ วิสุทโธ และเดชชาติ ตีรทรัพย์. (2561). บทบาทของผู้สูงอายุในการพัฒนาชุมชน
ในตำบลทรายขาว อำเภอหัวไทร จังหวัดนครศรีธรรมราช. วารสารสังคมศาสตร์และ
วัฒนธรรม, 2(2), 8-13

พระสถาพร ปุณณนโท (เจ้าจวนจร) และคณะ. (2562). การวิเคราะห์การประยุกต์ใช้หลักพุทธ
ธรรมในการทำงานจิตอาสา ของชุมชนวัดสระเกษ อำเภอเมือง จังหวัดสงขลา.
วารสารสังคมศาสตร์และวัฒนธรรม, 3(2), 16-31.

พระราชบัญญัติการศึกษาแห่งชาติ (ฉบับที่ 4). (2562). ราชกิจจานุเบกษา เล่ม 136 ตอนที่
57 ก หน้า 49 (1 พฤษภาคม 2562).

มหาจุฬาลงกรณราชวิทยาลัย.(2535). พระไตรปิฎกฉบับภาษาบาลี ฉบับมหาจุฬาเตปิฎก
2500. กรุงเทพมหานคร: โรงพิมพ์มหาจุฬาลงกรณราชวิทยาลัย.

สำนักงานสาธารณสุขอำเภอทอง. (2560). รายงานทารกน้ำหนักน้อยกว่า 2,500 กรัม ได้รับการ
คัดกรองพัฒนาการ DSPMปีงบประมาณ 2560 (อินเทอร์เน็ต). เรียกใช้เมื่อ 15
มิถุนายน 2562 จาก <http://atg.hdc.moph.go.th>

สำนักงานวัฒนธรรมจังหวัดพัทลุง. (2563). ศิลปะการแห่งโนราห์. เรียกใช้เมื่อ 9 กุมภาพันธ์
2563 จาก https://www.m-culture.go.th/phatthalung/ewt_news.php?nid=508&filename=index.

Elizabet, B. (1990). Ecotourism: The Potentials and Pitfalls. Vol.1 and 2. World
Wildlife Fund. Washington, D.C.

Dunst, C. J. & Triette, C. M. (1996). Empowerment, effective helpgiving practices
and family-Centered care. *Pediatr Nurs*, 22(2), 334-337.

5. หลักเกณฑ์การส่งต้นฉบับบทความเพื่อได้รับการตีพิมพ์

การส่งในระบบ (Online Submission) สามารถส่งเข้าระบบออนไลน์ได้เว็บไซต์
ของวารสารมณีเชษฐาราม วัดจอมมณี ได้ที่

<https://so07.tci-thaijo.org/index.php/JMCR/issue/view/25> เมื่อส่งเข้าระบบสำเร็จให้
แจ้งข้อมูลเพิ่มเติมทาง Email : manichettharam@gmail.com

6. ขั้นตอนการนำบทความลงตีพิมพ์ลงในวารสารมณีเชษฐาราม วัดจอมมณี

ต้นฉบับบทความที่เสนอเพื่อพิจารณาตีพิมพ์ในวารสารให้อยู่ในรูปแบบของไฟล์เอกสาร *.docx ของ Microsoft Word Version 2010 หรือมากกว่า หากต้นฉบับประกอบด้วยภาพ ตาราง หรือสมการ ให้ส่งแยกจากไฟล์เอกสาร ในรูปแบบไฟล์ภาพ สกุล *.PDF*.JPG*.GIF หรือ *.bmp ความยาวของต้นฉบับต้องไม่เกิน 12 หน้า (ไม่รวมเอกสารอ้างอิง) กองบรรณาธิการจะพิจารณาบทความเบื้องต้น เกี่ยวกับความถูกต้องของรูปแบบทั่วไป ถ้าไม่ผ่านการพิจารณาจะส่งกลับไปแก้ไข ถ้าผ่านจะเข้าสู่การพิจารณาของผู้ทรงคุณวุฒิเมื่อผลการประเมินผ่านหรือไม่ผ่านหรือมีการแก้ไข จะแจ้งผลให้ผู้เขียนทราบ โดยการพิจารณาบทความเพื่อลงตีพิมพ์ได้จะคำนึงถึงความหลากหลายและความเหมาะสม

7. สิทธิของบรรณาธิการ

ในกรณีที่กองบรรณาธิการหรือผู้เชี่ยวชาญ ซึ่งได้รับเชิญให้เป็นผู้ทรงคุณวุฒิผู้ตรวจประเมินบทความมีความเห็นว่าควรแก้ไข กองบรรณาธิการจะส่งคืนเพื่อให้เจ้าของบทความแก้ไข โดยจะยึดถือข้อเสนอแนะของผู้ทรงคุณวุฒิผู้ตรวจประเมินเป็นเกณฑ์หลัก และหรือขอสงวนสิทธิ์ที่จะพิจารณาไม่ตีพิมพ์ ในกรณีที่รายงานการวิจัย บทความทางวิชาการหรือบทความวิจัยไม่ตรงกับแนวทางของวารสารมณีเชษฐาราม วัดจอมมณี หรือไม่ผ่านการพิจารณาของกองบรรณาธิการหรือผู้เชี่ยวชาญเมื่อบทความที่ได้รับการตีพิมพ์ผู้เขียนจะได้รับวารสารสิ่งฉบับที่นำบทความลงตีพิมพ์ พร้อมกับหนังสือรับรองการตีพิมพ์บทความในวารสารมณีเชษฐาราม วัดจอมมณี



ตัวอย่างการเตรียมต้นฉบับบทความวิจัย

ชื่อบทความ (ไทย) (20 pt)

ชื่อบทความ (อังกฤษ) (18 pt)

ชื่อ-นามสกุลผู้เขียน (ไทย) (14 pt)

ชื่อ-นามสกุลผู้เขียน (อังกฤษ) (12 pt)

หน่วยงานต้นสังกัด (ไทย) (14 pt)

หน่วยงานต้นสังกัด (อังกฤษ) (12 pt)

E-mail: (12 pt)

บทคัดย่อ (18 pt) (300-350 คำ)

(16 pt).....วัตถุประสงค์ของการวิจัย ระบุประเภทของวิจัย ประชากรกลุ่มตัวอย่าง เครื่องมือที่ใช้ในการวิจัย การเก็บรวบรวมข้อมูล สถิติที่ใช้ในการวิเคราะห์ข้อมูล ผลการวิจัย ที่พบ (เลือกนำเสนอเฉพาะผลการวิจัยที่มีความน่าสนใจมากที่สุด).....

.....

.....

.....

.....

.....

คำสำคัญ: 3-5 คำ

Abstract (18 pt)

(16 pt) ให้ตรงตามบทคัดย่อภาษาไทย.....

.....

.....

.....

.....

Keywords: 3-5 words



บทนำ (18 pt) (ไม่ควรเกิน 4 ย่อหน้า)

...(16 pt) 1. กล่าวถึงความเป็นมาแล้วความสำคัญของปัญหา โดยกว้าง ๆ (อ้างนโยบาย กฎหมาย หรือแนวคิดทฤษฎีมารองรับ).....

2. กล่าวถึงสภาพปัญหาปัจจุบันที่เกิดขึ้น (อ้างงานวิจัยหรือทฤษฎีมารองรับ).....

3. กล่าวถึงสภาพปัญหาของประชากรกลุ่มตัวอย่างที่ต้องการศึกษา.....

4.สรุปความเป็นมาทั้งหมดชี้ให้เห็นถึงความสำคัญของการวิจัยและประโยชน์ที่คาดว่าจะได้รับ.....

วัตถุประสงค์ของการวิจัย (16 pt)

1..... (16 pt).....

2..... (16 pt).....

3..... (16 pt).....

วิธีดำเนินการวิจัย (18 pt)

(16 pt)..... ระบุรูปแบบของการวิจัย..... ประชากรและกลุ่มตัวอย่าง..... วิธีการได้มาซึ่งกลุ่มตัวอย่าง..... การสร้างเครื่องมือและตรวจสอบคุณภาพเครื่องมือ..... การเก็บรวบรวมข้อมูล..... การวิเคราะห์ข้อมูล.....



องค์ความรู้ใหม่ (18 pt) (ถ้ามี)

...(16 pt).....ระบุนองค์ความรู้อันเป็นผลสัมฤทธิ์ที่ได้จากการวิจัย.สังเคราะห์
ออกมาในรูปแบบโมเดล พร้อมคำอธิบายรูปแบบ/โครงสร้างของโมเดลอย่างกระชับ เข้าใจ
ง่าย.....

.....

.....

.....

.....

.....

.....

.....

สรุป/ข้อเสนอแนะ (18 pt)

...(16 pt).สรุปผลการวิจัยทั้งหมด สั้น ๆ กระชับรัดได้ใจความ.....พร้อมข้อเสนอแนะที่
ได้จากการวิจัย.....และการนำผลการวิจัยไปใช้ รวมถึงเสนอแนะแนวทางในการวิจัยครั้งต่อไป

.....

.....

.....

.....

.....

.....

.....



กิตติกรรมประกาศ (18 pt) (ถ้ามี) (ให้ใส่เฉพาะกรณีที่ได้รับทุนสนับสนุนการวิจัย หรือกรณีซื้อบทความมีชื่อเรื่องไม่ตรงกับงานวิจัยหรือวิทยานิพนธ์)

...(16 pt) ตัวอย่าง เช่น ขอขอบคุณทุนสนับสนุนวิจัยจากสำนักงานคณะกรรมการวิจัยแห่งชาติ ปีงบประมาณ 2559 และข้อมูลจากโครงการวิจัยย่อย เรื่องสภาพปัญหาและความต้องการดูแลสุขภาพของผู้สูงอายุในบริบทภาคใต้ตอนล่าง.....

.....

.....

เอกสารอ้างอิง (18 pt)

(16 pt).....

.....

.....

.....

.....

.....

.....

.....

.....



ตัวอย่างการเตรียมต้นฉบับบทความวิชาการ

ชื่อบทความ (ไทย) (20 pt)

ชื่อบทความ (อังกฤษ) (18 pt)

ชื่อ-นามสกุลผู้เขียน (ไทย) (14 pt)

ชื่อ-นามสกุลผู้เขียน (อังกฤษ) (12 pt)

หน่วยงานต้นสังกัด (ไทย) (14 pt)

หน่วยงานต้นสังกัด (อังกฤษ) (12 pt)

E-mail: (12 pt)

บทคัดย่อ (18 pt) (300-350 คำ)

(16 pt).....

.....

.....

.....

.....

.....

คำสำคัญ: 3-5 คำ

Abstract (18 pt)

...(16 pt).....

.....

.....

.....

.....

Keywords: 3-5 words

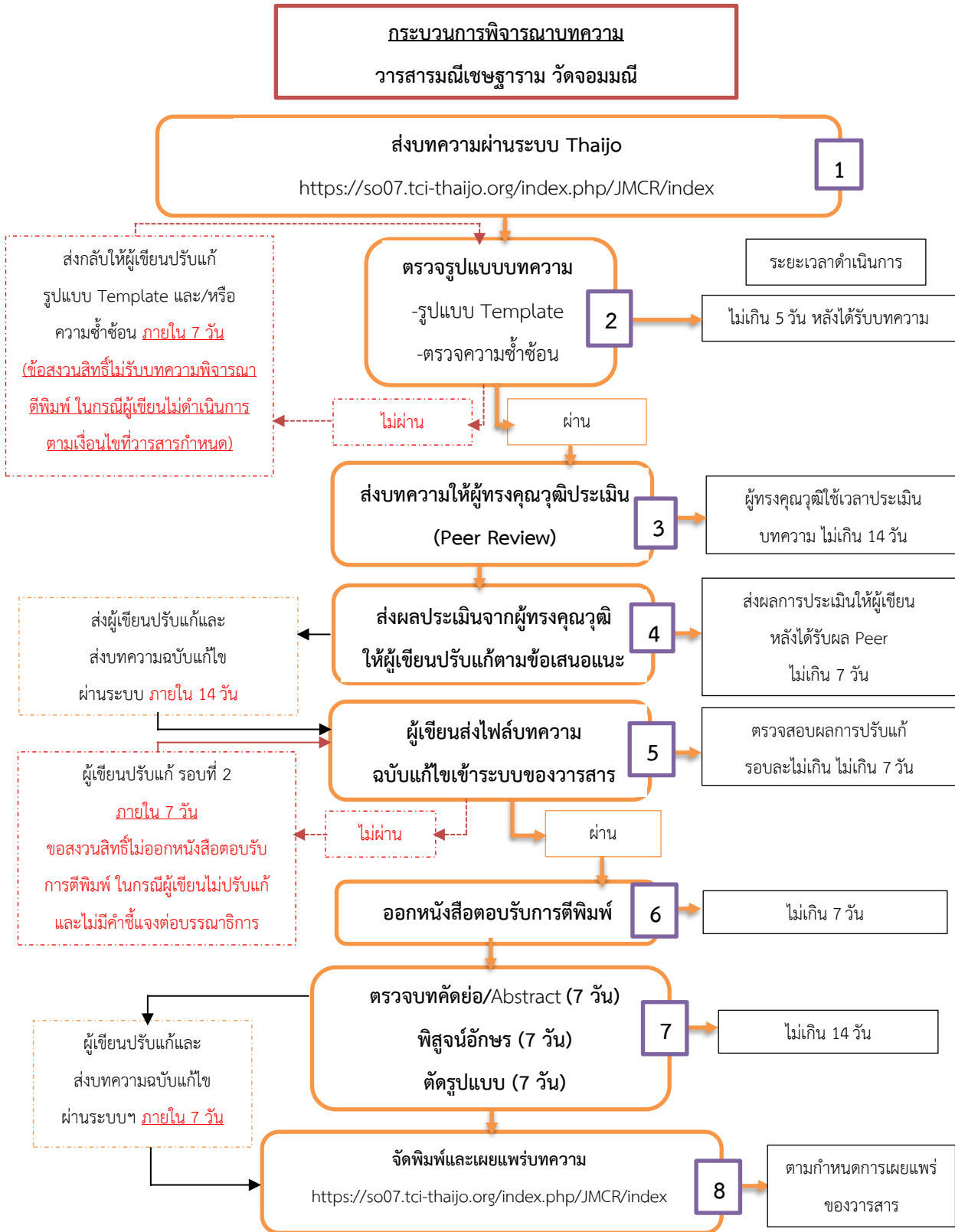

หมายเหตุ: ระยะเวลาของกระบวนการพิจารณาบทความตั้งแต่ผู้พิมพ์ส่งบทความเข้าระบบ ขั้นตอนที่ 1-6 ใช้ระยะเวลาประมาณ 1 เดือน ในการออกหนังสือตอบรับการตีพิมพ์ (ผู้พิมพ์บทความต้องปรับแก้บทความตามกำหนด)